

Space Details:

Key	LDT
Name	Linha Datasul
Description	
Created by	pllegas (28 abr, 2015)

Available Pages:

- [eSocial](#)
 - [2. Procedimento para Configuração](#)
 - [2.2. Atualização de Mensagens](#)
 - [4. Procedimento para Utilização](#)
 - [4.1. eSocial – Alterações no Módulo Folha de Pagamento](#)
 - [4.1.1. Processo Inicialização do eSocial](#)
 - [Função: FP0500 – Manutenção Parâmetro Empresa RH](#)
 - [4.1.2. Processo Parametrização dos Complementos](#)
 - [Função: FP0020 – Manutenção Eventos Analíticos – Consultar Eventos por Empresa](#)
 - [Função: FP0030 – Manutenção Processos Administrativos/Judiciais](#)
 - [Função: FP0033 – Manutenção Empregador por Processo](#)
 - [Função: FP0060 – Manutenção Situações](#)
 - [Função: FP0100 – Manutenção Unidades de Federação e Países](#)
 - [Função: FP0100 – Manutenção Unidades Federação e Países – Cadastro Municípios](#)
 - [Função: FP0540 – Consulta Descentralização RH](#)
 - [Função: FP0560 – Manutenção Estabelecimento - Lotação Tributária](#)
 - [Função: FP0570 – Manutenção Complemento Estabelecimento](#)
 - [Função: FP0770 – Manutenção Cargo Básico](#)
 - [Função: FP0800 – Manutenção Plano de Lotação](#)
 - [Função: FP0840 – Manutenção Prestador de Serviços](#)
 - [Função: FP0870 – Atualiza Tomador de Serviço – Pasta Unid Lotação](#)
 - [Função: FP0870 – Manutenção Tomador de Serviços](#)
 - [Função: FP1100 – Manutenção Motivos Estabilidade](#)
 - [Função: FP1440 – Manutenção Pessoa Física](#)
 - [Função: FP1500 – Manutenção Funcionários / Função: FP1510 – Manutenção Funcionários Contratos Especiais](#)
 - [Função: FP1500 – Manutenção Funcionários – Eliminação Funcionário / Função: FP1510 – Manutenção Funcionários Contratos Especiais – Eliminação Funcionário](#)
 - [Função: FP1600 – Manutenção Histórico de Situações – Alteração Espécie Benefício](#)

- [Função: FP1720 – Manutenção Identificação do Funcionário / Função: FE1720 – Alteração de Contratos](#)
- [Função: FP1760 – Manutenção Dependentes](#)
- [Função: FP1840 – Transferência de Funcionários](#)
- [Função: FP1840 – Transferência de Funcionários / Função: FP1850 – Transferência Coletiva de Funcionários](#)
- [Função: FP1850 – Transferência Coletiva de Funcionários](#)
- [Função: FP2160 – Manutenção Movto Serviço Prestado Física](#)
- [Função: FP2240 – Manutenção Participante eSocial](#)
- [Função: FP3020 – Cálculo Folha Normal](#)
- [Função: FP3800 – Manutenção Informações Funcionário](#)
- [Função: FP6590 – Importação Movimento Prestador Serviços](#)
- [Função: FP6600 – Importa Funcionários](#)
- [Função: FP6610 – Importa Funcionários Contratos Especiais](#)
- [Função: FP6620 – Importa Dependentes](#)
- [Função: FP6650 – Importa Informações eSocial](#)
- [Função: FP6660 – Importa Histórico de Situações](#)
- [Função: FP6720 – Importação Prestador Serviço](#)
- [Função: FP9194 – Cálculo das Diferenças Salariais Dissídio](#)
- [Função: FP9815 – Manutenção Admissão Preliminar](#)
- [4.1.3. Processo Qualificação Cadastral](#)
 - [Consulta Qualificação Cadastral On-line](#)
- [4.1.4. Processo Cálculo](#)
 - [Função: FP3200 – Encerramento Mensal](#)
- [4.2. eSocial – Alterações no Módulo Férias e Rescisões](#)
 - [Função: FR0230 - Relatórios Legais Férias](#)
 - [Função: FR5030 – Gera Programação de Rescisão](#)
 - [Função: FR5040 – Manutenção Programação de Rescisão](#)
 - [Função: FR5040 – Manutenção Programação de Rescisão – Botão Eliminação](#)
 - [Função: FR5050 – Elimina Programação de Rescisão](#)
 - [Função: FR5240 – Reintegração de Funcionários](#)
 - [Função: FR5250 – Funcionários Reintegrados](#)
- [4.3. eSocial – Alterações no Módulo Cargos e Salários](#)
 - [Função: CA0002 – Manutenção Cargo Básico](#)
 - [Função: CA0595 - Proposta Salarial Personalizada](#)
- [4.4. eSocial – Alterações nos Módulos Medicina e Segurança](#)
 - [4.4.1. Processo Padrão](#)
 - [4.4.2. Processo Simplificado](#)
 - [Complemento eSocial](#)
 - [4.4.3. Processo Digitado](#)
- [4.5. eSocial – Alterações no Módulo Recrutamento e Seleção](#)
 - [Função: RS0583 - Documentação Admis Candidato](#)
 - [Função: RS0584 - Emitir Contrato](#)
 - [Função: RS0585 - Documentação Funcionário](#)
 - [Função: RS0760 - Importação Candidato Agência e Internet](#)
 - [Função: RS0795 - Modelo de Documentação](#)
- [4.6. eSocial – Processo de Carga das Mensagens para o eSocial](#)

- [4.6.1. Conceitos Importantes](#)
 - [4.6.1.1. Empregador](#)
 - [4.6.1.3. Cargo](#)
 - [4.6.1.4. Função](#)
 - [4.6.1.6.1. Horários do Funcionário \(Em revisão\)](#)
 - [4.6.1.7. Processo Administrativo/Judicial](#)
 - [4.6.1.8. Trabalhador Com Vínculo – Cadastro Inicial e Admissão](#)
 - [4.6.1.9. Trabalhador Sem Vínculo](#)
 - [4.6.1.10. Transferência](#)
- [4.6.2. Processo Importação de Arquivos Externos \(em revisão\)](#)
 - [Função: FP0565 – Manutenção Arquivos Externos](#)
 - [Função: FP0565 – Manutenção de Arquivos Externos – Geração Automática](#)
 - [Função: FP9870 – Importador Arquivos Externos](#)
 - [Função: FP9845 – Consulta Identificação Posição Funcionário](#)
- [4.9. Processo Sincronização das Mensagens do eSocial \(em revisão\)](#)
 - [Função: FP9860 – Sincronizador eSocial](#)
 - [Função: FP9890 – Importador Retorno TSS](#)
- [4.10. Processo Período de Validade Eventos de Tabelas](#)
 - [4.10.1. Criação – Período Validade S-1000 – Informações do Empregador/Contribuinte](#)
 - [4.10.1.1. Empregador já Existentes na Base de Dados](#)
 - [4.10.1.2. Empregador Incluído Após a Conclusão da Carga](#)
 - [4.10.2. Criação – Período Validade S-1010 - Tabela de Rubricas](#)
 - [4.10.2.1. Eventos já Existentes na Base de Dados](#)
 - [4.10.2.2. Eventos Incluídos Após a Conclusão da Carga](#)
 - [4.10.2.3. Alterações dos Eventos Após a Conclusão da Carga](#)
 - [4.10.3. Criação – Período Validade S-1030 - Tabela de Cargos/Empregos Públicos](#)
 - [4.10.3.1. Cargos Básicos já Existentes na Base de Dados \(FP0770 ou CA0002\)](#)
 - [4.10.3.2. Cargos Básicos Incluídos Após a Conclusão da Carga \(FP0770 ou CA0002\)](#)
 - [4.10.3.3. Alterações dos Cargos Básicos Após a Conclusão da Carga \(FP0770 ou CA0002\)](#)
 - [4.10.4. Criação – Período Validade S-1050 - Tabela de Horários/Turnos de Trabalho](#)
 - [4.10.4.1. Turnos, Jornadas e Intervalos já Existentes na Base de Dados \(FP1400 e FP1000\)](#)
 - [4.10.4.2. Turnos, Jornadas e Intervalos Incluídos Após a Conclusão da Carga \(FP1400 e FP1000\)](#)
 - [4.10.4.3. Alterações de Turnos, Jornadas e Intervalos Após a Conclusão da Carga \(FP1400 e FP1000\)](#)
 - [4.10.5. Criação – Período Validade S-1005 - Tabela de Estabelecimentos e Obras](#)
 - [4.10.5.1. Estabelecimentos/Obras já Existentes na Base de Dados \(FP0560\)](#)
 - [4.10.5.2. Estabelecimentos/Obras Incluídos Após a Conclusão da Carga \(FP0560\)](#)
 - [4.10.5.3. Alterações dos Estabelecimentos/Obras Após a Conclusão da Carga \(FP0560\)](#)
 - [4.10.6. Criação – Período Validade S-1070 - Tabela de Processos Administrativos/Judiciais](#)

- [4.10.6.1. Processos já Existentes na Base de Dados](#)
- [4.10.6.2. Processos Incluídos Após a Conclusão da Carga](#)
- [4.10.6.3. Alterações dos Processos](#)
- [4.11. Consulta – Período Validade Evento de Tabelas](#)
 - [Função: FP9810 – Consulta Períodos Validade](#)
- [4.12. Portal HCM x eSocial](#)
 - [Portlet Meus Dados](#)
 - [Workflow de Rescisão](#)
- [4.13. Eventos Periódicos](#)
 - [Função: FP9822 – Consulta Remuneração CPF eSocial](#)
 - [Função: FP9823 – Geração Remuneração eSocial](#)
 - [Função: FP9824 – Geração Mensagem Remuneração Trabalhador](#)
- [5. FAQs](#)
- [6. Informações Técnicas](#)
- [7. Anexo I – Tabelas eSocial](#)
- [Boletim Técnico - E-Social](#)
 - [Versão 2.10A - E-Social](#)
 - [Atendimento ao eSocial \(Fase 1\)](#)
 - [Atendimento ao eSocial \(Fase 2\) - TIGPIU](#)
 - [Atendimento ao eSocial \(Fase 3\)](#)
 - [Versão 11 - E-Social](#)
 - [Atendimento ao eSocial \(Fase 1\) - TOTVS 11](#)
 - [Atendimento ao eSocial \(Fase 2\) - TOTVS 11](#)
 - [Atendimento ao eSocial \(Fase 3\) - TOTVS 11](#)
 - [Atendimento ao eSocial \(Fase 4\) - TOTVS 11](#)
 - [Versão 12 - E-Social](#)
 - [Atendimento ao eSocial \(Fase 5\) - TOTVS 12](#)
 - [Atendimento ao eSocial \(Fase 6\) - TOTVS 12](#)
 - [Atendimento ao eSocial \(Fase 7\) - TOTVS 12](#)
 - [Atendimento ao eSocial \(Fase 8\) - TOTVS 12](#)
 - [Atendimento ao eSocial \(Fase 9\) - TOTVS 12](#)
 - [Atendimento ao eSocial \(Fase 10\) - TOTVS 12](#)
 - [Atendimento ao eSocial \(Fase 11\) - TOTVS 12](#)
 - [Atendimento ao eSocial \(Fase 12\) - TOTVS 12](#)
 - [Atendimento ao eSocial \(Fase 13\) - TOTVS 12](#)
 - [Atendimento ao eSocial \(Fase 15\) - TOTVS 12](#)

Document generated by Confluence on 28 set, 2016 15:54

[Linha Datasul](#)

Linha Datasul : eSocial

Created by Eliz Regina Pedrini Do Nascimento, last modified by Diego Cardoso Furtado Lacerda on 12 ago, 2016

eSocial

Clique [aqui](#) para visualizar a versão em PDF.

Produto:	TOTVS 12
Versões:	12.1.12
Observações:	Este documento tem por objetivo detalhar as ações que envolvem a utilização do sistema Datasul HCM para atendimento ao eSocial, conforme a resolução do comitê gestor nº 001/2015, publicada no D.O.U. de 24/02/2015. O eSocial visa a unificação das diversas informações envolvendo as entidades voltadas à fiscalização e cumprimento de obrigações as quais compõem a base trabalhista, tais como admissões, demissões, folha de pagamentos, acidentes, ações judiciais, retenções de contribuição previdenciária, entre outras. A consulta detalhada as informações contidas nos layouts do eSocial mencionados neste documento, fazem parte do Manual de Orientação do eSocial disponível em http://www.esocial.gov.br/Leiautes.aspx



Attachments:

- [eSocial.pdf](#) (application/pdf)
- [eSocial.pdf](#) (application/pdf)

Document generated by Confluence on 28 set, 2016 15:54

[Linha Datasul](#) / [eSocial](#)

Linha Datasul : 2. Procedimento para Configuração

Created by Eliz Regina Pedrini Do Nascimento, last modified by Janaina Boing da Rocha on 25 fev, 2016



Document generated by Confluence on 28 set, 2016 15:54

[Linha Datasul](#) / [eSocial](#) / [2. Procedimento para Configuração](#)

Linha Datasul : 2.2. Atualização de Mensagens

Created by Rozili Casagrande, last modified by Janaina Boing da Rocha on 25 fev, 2016

2.2. Atualização de Mensagens

Para a atualização do cadastro de mensagens, o usuário deve realizar o acesso ao Portal de Clientes – <http://suporte.totvs.com> e acessar o seguinte caminho:

<Download> Linha <Datasul><Versão><Plataforma><Idioma><Categoria><Tipo> para baixa do arquivo de atualização de mensagens.

Depois de efetuar o download do arquivo desejado, deve-se descompactá-lo e realizar a importação utilizando o Menu.

Nota:

Para importar o arquivo de Mensagem, deve-se:

1. Acessar o Produto Datasul HCM.
2. Aplicativo Tecnologia.
3. Módulo Menu.

Efetuar a importação do cadastro de Mensagens liberadas.



Document generated by Confluence on 28 set, 2016 15:54



[Linha Datasul](#) / [eSocial](#)

Linha Datasul : 4. Procedimento para Utilização

Created by Eliz Regina Pedrini Do Nascimento, last modified on 10 mar, 2016



Document generated by Confluence on 28 set, 2016 15:54

[Linha Datasul](#) / [eSocial](#) / [4. Procedimento para Utilização](#)

Linha Datasul : 4.1. eSocial – Alterações no Módulo Folha de Pagamento

Created by Eliz Regina Pedrini Do Nascim, last modified on 25 fev, 2016



Document generated by Confluence on 28 set, 2016 15:54

[Linha Datasul](#) / [eSocial](#) / [4. Procedimento para Utilização](#) / [4.1. eSocial – Alterações no Módulo Folha de Pagamento](#)

Linha Datasul : 4.1.1. Processo Inicialização do eSocial

Created by Eliz Regina Pedrini Do Nascim, last modified on 10 mar, 2016



Attachments:

- [image2015-9-14 11:3:59.png](#) (image/png)
- [image2015-9-14 11:4:59.png](#) (image/png)
- [image2015-9-14 11:5:25.png](#) (image/png)
- [image2015-9-14 11:5:37.png](#) (image/png)

Document generated by Confluence on 28 set, 2016 15:54

[Linha Datasul](#) / [eSocial](#) / [4. Procedimento para Utilização](#) / [4.1. eSocial – Alterações no Módulo Folha de Pagamento](#)
/ [4.1.1. Processo Inicialização do eSocial](#)

Linha Datasul : Função: FP0500 – Manutenção Parâmetro Empresa RH

Created by Eliz Regina Pedrini Do Nascim, last modified by Diego Cardoso Furtado Lacerda on 04 abr, 2016

Função: FP0500 – Manutenção Parâmetro Empresa RH

Objetivo: Permitir a parametrização da empresa e estabelecimento que representam o empregador para o eSocial. Essas informações serão utilizadas na geração de todas as mensagens destinadas ao eSocial.

Descrição: Por meio do botão eSocial, disponibilizado na função Manutenção Parâmetros Empresa HR (FP0500), informar os dados complementares solicitados.

Por meio deste botão, será acessada a tela **FP0500A – Complemento Parâmetro Empresa RH**.

Campo	Descrição	Validações/Regras
Empresa	Código da empresa que representa o empregador.	Permite que seja informado um único empregador para mais de uma empresa.
Estabelecimento	Código do estabelecimento que representa o empregador.	<p>Não permite que seja informado um estabelecimento que tenha a base do CGC diferente da base do CGC da empresa para a qual está sendo informado o complemento.</p> <p>Quando a empresa informada como empregador for:</p> <ul style="list-style-type: none"> • Igual à empresa que está selecionada na tela principal: não será validado se o eSocial está habilitado para o estabelecimento informado. • Diferente da empresa que está selecionada na tela principal: <ul style="list-style-type: none"> ◦ O programa mostrará na tela o estabelecimento empregador desta empresa, deixando o campo desabilitado. ◦ Será validado se o eSocial está habilitado para a empresa e estabelecimento informados e, caso não esteja será emitida uma mensagem de inconsistência. <p>Empregador Pessoa Jurídica Se o controle do CNPJ do estabelecimento informado for diferente de 0001, será emitida uma pergunta solicitando a confirmação do usuário.</p> <p>Empregador Pessoa Física Se o estabelecimento informado não estiver com o</p>

E-Social

		campo CPF Condomínio preenchido, será emitida uma mensagem de inconsistência.
C.N.P.J.	CNPJ do estabelecimento que foi informado como empregador.	Este campo fica sempre desabilitado. Somente fica visível quando o empregador for pessoa jurídica.
C.P.F.	C.P.F Condomínio do estabelecimento que foi informado como empregador.	Este campo fica sempre desabilitado. Somente fica visível quando o empregador for pessoa física.

Notas:

A parametrização do empregador é pré-requisito para que o complemento eSocial dos estabelecimentos possam ser informados.

Ao informar o empregador pela primeira vez para a empresa, será executado automaticamente um programa para atualizar as informações complementares do eSocial para a tabela de eventos (exceto o campo Natureza Rubrica e Processos).

Depois de ter sido gerada a mensagem de empregador **S-1000 - Informações do Empregador/Contribuinte**, não será mais possível alterar o empregador informado.

Não será mais permitido alterar o campo Base CGC na tela principal do programa quando já estiver parametrizado o empregador no complemento eSocial da empresa.



Attachments:

- [image2015-9-14 11:5:37.png](#) (image/png)
- [image2015-9-14 11:5:25.png](#) (image/png)
- [image2015-9-14 11:4:59.png](#) (image/png)
- [image2015-9-14 11:3:59.png](#) (image/png)

Document generated by Confluence on 28 set, 2016 15:55

Linha Datasul : 4.1.2. Processo Parametrização dos Complementos

Created by Eliz Regina Pedrini Do Nascim, last modified on 14 set, 2015



Attachments:

- [image2015-9-14 11:9:16.png](#) (image/png)
- [image2015-9-14 11:9:52.png](#) (image/png)
- [image2015-9-14 11:12:37.png](#) (image/png)
- [image2015-9-14 11:22:35.png](#) (image/png)
- [image2015-9-14 11:30:36.png](#) (image/png)
- [image2015-9-14 11:30:59.png](#) (image/png)
- [image2015-9-14 11:31:44.png](#) (image/png)
- [image2015-9-14 11:36:42.png](#) (image/png)
- [image2015-9-14 11:39:47.png](#) (image/png)
- [image2015-9-14 11:41:41.png](#) (image/png)
- [image2015-9-14 11:41:58.png](#) (image/png)
- [image2015-9-14 11:45:0.png](#) (image/png)
- [image2015-9-14 13:51:25.png](#) (image/png)
- [image2015-9-14 14:21:5.png](#) (image/png)
- [image2015-9-14 14:23:13.png](#) (image/png)
- [image2015-9-14 14:23:38.png](#) (image/png)
- [image2015-9-14 15:4:14.png](#) (image/png)
- [image2015-9-14 15:4:55.png](#) (image/png)
- [image2015-9-14 15:12:47.png](#) (image/png)
- [image2015-9-14 15:13:16.png](#) (image/png)
- [image2015-9-14 15:16:39.png](#) (image/png)
- [image2015-9-14 15:24:34.png](#) (image/png)
- [image2015-9-14 15:43:8.png](#) (image/png)
- [image2015-9-14 15:46:15.png](#) (image/png)
- [image2015-9-14 15:48:45.png](#) (image/png)
- [image2015-9-14 16:8:55.png](#) (image/png)

Document generated by Confluence on 28 set, 2016 15:55

[Linha Datasul](#) / [eSocial](#) / [4. Procedimento para Utilização](#) / [4.1. eSocial – Alterações no Módulo Folha de Pagamento](#)
/ [4.1.2. Processo Parametrização dos Complementos](#)

Linha Datasul : Função: FP0020 – Manutenção Eventos Analíticos – Consultar Eventos por Empresa

Created by Eliz Regina Pedrini Do Nascim, last modified on 10 mar, 2016

Função: FP0020 – Manutenção Eventos Analíticos – Consultar Eventos por Empresa

Objetivo: Consultar em quais empresas da base de dados o evento tem atualização automática ou não.

Descrição: Por meio do botão Consulta, disponibilizado na função Manutenção Eventos Analíticos (FP0020) e Manutenção Eventos por Empresa (FP0024), para empresas que utilizam essa rotina, consultar a situação do evento nas empresas da base de dados.

Ao clicar neste botão, será acessada a tela **Z04PY067**.

Campo	Descrição	Validações/Regras
Evento Inicial e Final	Faixa de eventos que estão sendo consultados.	Quando esta consulta é acessada por meio do programa: <ul style="list-style-type: none"> FP0020: a faixa de eventos fica desabilitada e recebe como valor o evento que estava posicionado na tela FP0020. FP0024: a faixa de eventos fica habilitada, permitindo que o usuário selecione o evento que deseja consultar.
Evt	Código do evento que está sendo consultado.	
Descrição	Descrição do evento que está sendo consultado.	
Emp	Código da empresa que possui o evento cadastrado.	A empresa igual a "*" indica que é o evento que é visualizado no programa FP0020.
Atualiz. Autom	Indica se o evento nas empresas diferentes de "*" terá atualização automática ou não quando ocorrer alteração do evento no programa FP0020.	Quando o valor é igual a: <ul style="list-style-type: none"> Sim: indica que o evento no programa FP0024 está igual a este mesmo evento no programa FP0020. Não: indica que o evento no programa FP0024 possui alguma informação diferente deste mesmo evento no programa FP0020.



Attachments:

- [image2015-9-16 8:18:9.png](#) (image/png)
- [image2015-9-16 9:1:31.png](#) (image/png)

Document generated by Confluence on 28 set, 2016 15:56

[Linha Datasul](#) / [eSocial](#) / [4. Procedimento para Utilização](#) / [4.1. eSocial – Alterações no Módulo Folha de Pagamento](#)
/ [4.1.2. Processo Parametrização dos Complementos](#)

Linha Datasul : Função: FP0030 – Manutenção Processos Administrativos/Judiciais

Created by Eliz Regina Pedrini Do Nascim, last modified by Diego Cardoso Furtado Lacerda on 09 ago, 2016

Função: FP0030 – Manutenção Processos Administrativos/Judiciais

Objetivo: Permitir o cadastro dos processos administrativos e judiciais que tramitam na Justiça. Essas informações serão utilizadas na geração das mensagens destinadas ao eSocial, conforme layout **S-1070 – Tabela de Processos Administrativos/Judiciais**.

Pré-requisito: FP0560 – Estabelecimento - campo **Complementos Habilitados** para pelo menos um estabelecimento da base de dados.

Descrição: O programa somente estará disponível para cadastro depois da parametrização do uso do eSocial, caso contrário, o programa não será acessado, exibindo a mensagem durante o acesso. Ao clicar nos botões Incluir, Copiar e Alterar que estão localizados na parte superior da tela, será acessada a tela **FP0030A – Atualiza Processos Administrativos/Judiciais**.

Campo	Descrição	Validações/Regras
Processo	Número do processo que tramita na Justiça.	Não permite informação em branco.
Id Processo	Código sequencial do processo.	Gerado automaticamente pelo programa.
Descrição	Descrição resumida do processo.	Não permite informação em branco.
Período Inicial	Data de início da validade do processo.	Não permite informação em branco.
Período Final	Data de término da validade do processo.	Não permite informação em branco.
Tipo	<ul style="list-style-type: none"> Administrativo. Judicial. 	Conforme o tipo de processo, alguns campos serão habilitados para preenchimento.
Relacionamento	<p>Evento: processos referentes à suspensão da incidência de INSS, FGTS, IRRF e Contribuição Sindical dos eventos.</p> <p>Estabelecimento: processos referentes às</p>	Os processos serão liberados para consultas nos programas de Estabelecimento, Eventos, Funcionários, e Reintegração,

alíquotas de FAP, RAT e contribuições destinadas a outras entidades, quando ocorre a existência de processo favorável ao contribuinte, modificando a alíquota de FAP, RAT e/ou Terceiros para recolhimento.

Funcionário: processos utilizados para:

- Indicar o alvará judicial na contratação de menores de 14 anos ou maiores de 14 anos e menores de 16 anos quando a categoria for diferente de 103 – Aprendiz.
- Suspensão de recolhimento de IRRF e/ou Contribuição Previdenciária do funcionário.

Reintegração: processo utilizado para identificar a reintegração de funcionários desligados quando esta ocorrer por determinação Judicial.

Notas: processo utilizado para suspensão de recolhimento de determinados impostos referente às notas fiscais de serviços tomados e prestados.

Autônomo: processo utilizado para suspensão de recolhimento de IRRF e/ou Contribuição Previdenciária do autônomo.

Obra-Tomador: processo referente as obras de construção civil que são Obra Própria.

Cotas: processo utilizado quando for proferida decisão judicial que desobrigue o empregador de cumprir a cota de Pessoa com deficiência ou de aprendizagem.

Lotação Tributária: processo utilizado para informar a suspensão da contribuição as outras entidades ou fundos (terceiros).

conforme a informação contida nesse campo.

Data Sentença	Data da decisão, sentença ou despacho administrativo.	Não permite informação em branco.
Depósito Montante Integral	Informar se o depósito foi realizado no valor montante integral ou não.	Não se aplica.
Suspensão Exigibilidade	Indicativo da decisão do processo: Liminar em Mandado de Segurança; Antecipação de Tutela; Liminar em Medida Cautelar; Sentença em Mandado de Segurança Favorável ao Contribuinte; Sentença em Ação Ordinária Favorável ao Contribuinte e Confirmada pelo TRF;	Se Tipo Processo = Administrativo, o indicativo de decisão somente pode ser igual a: <ul style="list-style-type: none"> • Contestação Administrativa FAP • Decisão Definitiva a favor do contribuinte

Acórdão do TRF Favorável ao Contribuinte;
 Acórdão do STJ em Recurso Especial Favorável ao Contribuinte;
 Acórdão do STF em Recurso Extraordinário Favorável ao Contribuinte;
 Sentença 1ª instância não transitada em julgado com efeito suspensivo;
 Contestação Administrativa FAP;
 Decisão Definitiva a favor do contribuinte (Transitada em Julgado);
 Sem suspensão da exigibilidade.

• Sem suspensão da exigibilidade
 Se Tipo Processo = Judicial, o indicativo de decisão deve ser igual a:

- Liminar em Mandado de Segurança
- Antecipação de Tutela
- Liminar em Medida Cautelar
- Sentença em Mandado de Segurança Favorável ao Contribuinte
- Sentença em Ação Ordinária Favorável ao Contribuinte e Confirmada pelo TRF
- Acórdão do TRF Favorável ao Contribuinte
- Acórdão do STJ em Recurso Especial Favorável ao Contribuinte
- Acórdão do STF em Recurso Extraordinário Favorável ao Contribuinte
- Sentença 1ª instância não transitada em julgado com efeito suspensivo
- Decisão Definitiva a favor do contribuinte
- Sem suspensão da exigibilidade

País Vara	País onde o processo está tramitando.	Habilitado somente para processos do tipo Judicial.
UF Vara	Unidade de federação da seção judiciária do processo.	Habilitado somente para processos do tipo Judicial.
Município	Código do município onde está tramitando o processo.	Habilitado somente para processos do tipo Judicial. O município informado tem que existir no cadastro de municípios para o país e UF Vara informados.
Vara	Código de identificação da vara do processo.	Habilitado somente para processos do tipo Judicial.

Autoria

Autor da ação do processo:

- **Próprio Contribuinte.**
- **Outra Entidade.**

Habilitado somente para processos do tipo Judicial.

Pasta Relacto: Por meio desta pasta, será feito o relacionamento dos processos com eventos, estabelecimentos, funcionários, reintegração, autônomos, obra-tomador e cotas..

Relacionamento com Eventos:**FP0030B - Atualiza Relacionamentos Processos**

Campo	Descrição	Validações/Regras
Processo	Número do processo que tramita na Justiça.	Não se aplica.
Utilização	Exibe o processo Evento.	Fica desabilitado e demonstra a utilização informada no cadastro do processo.
Empresa	Código da empresa para a qual o processo será relacionado.	<p>Quando não utiliza eventos por empresa: - este campo fica desabilitado e com o valor '*'. Isto significa que, para todos os empregadores da base de dados a mensagem da tabela de rubricas será gerada informando que o evento em questão possui incidência suspensa.</p> <p>Quando utiliza eventos por empresa:</p> <p>- este campo fica habilitado, podendo:</p> <ol style="list-style-type: none"> 1. Ser informado *: Isto significa que, para todos os empregadores da base de dados a mensagem da tabela de rubricas será gerada informando que o evento em questão possui incidência suspensa, desde que as informações deste evento no programa FP0024 sejam iguais às do mesmo evento no programa FP0020. <p>Ser especificado um código de empresa: Isto significa que, para o empregador da empresa informada a mensagem da tabela de rubricas será gerada informando que o evento em questão possui incidência suspensa.</p> <p>Observação: Neste caso, é efetuada a atualização do evento da empresa informada, indicando que ele está diferente do mesmo evento no programa FP0020.</p>
Evento	Código do evento para o qual o processo será relacionado.	É obrigatório ser informado.
Aplicação	Indica qual o tributo que teve seu recolhimento suspenso pela decisão/sentença	Não se aplica.

do processo. Contém as seguintes opções:

- **INSS.**
- **IRRF.**
- **FGTS.**
- **Contribuição Sindical.**

Início	Data em que o processo passou a ser válido para a empresa/evento.	É obrigatório ser informada.
Término	Data em que o processo deixou de ser válido para a empresa/evento.	É obrigatório ser informada.

Relacionamento com Estabelecimento:
FP0030B - Atualiza Relacionamento Processos

Campo	Descrição	Validações/Regras
Processo	Número do processo que tramita na Justiça.	Não se aplica
Utilização	Exibe o processo Estabelecimento.	Fica desabilitado e demonstra a utilização informada no cadastro do processo.
Estabelecimento	Código do estabelecimento para o qual o processo será relacionado.	É obrigatório ser informado.
Aplicação	Indica qual o tributo que teve sua alíquota alterada pela decisão/sentença do processo. Contém as seguintes opções: <ul style="list-style-type: none"> • RAT. • FAP. 	Não se aplica.
Início	Data em que o processo passou a ser válido para o estabelecimento.	É obrigatório ser informada.
Término	Data em que o processo deixou de ser válido para o estabelecimento.	É obrigatório ser informada.

Relacionamento com Funcionários:
FP0030B - Atualiza Relacionamento Processos

Campo	Descrição	Validações/Regras

Processo	Número do processo que tramita na Justiça.	Não se aplica
Utilização	Exibe o processo Funcionário.	Fica desabilitado e demonstra a utilização informada no cadastro do processo.
Estabelecimento	Código do estabelecimento para o qual o processo será relacionado.	É obrigatório ser informado.
Matrícula	Matrícula do funcionário para o qual o processo será relacionado.	É obrigatório ser informado.
Aplicação	Pode indicar: <ul style="list-style-type: none"> • A suspensão de recolhimento de IRRF e/ou Contribuição Previdenciária do funcionário; ou • O alvará judicial na contratação de menores de 14 anos ou maiores de 14 anos e menores de 16 anos quando a categoria for diferente de 103 – Aprendiz. Possui as seguintes opções: <ul style="list-style-type: none"> • IRRF. • Contribuição Previdenciária. • Alvará Judicial. 	Não se aplica.
Início	Data em que o processo passou a ser válido para o funcionário.	É obrigatório ser informada.
Término	Data em que o processo deixou de ser válido para o funcionário.	É obrigatório ser informada.

**Relacionamento com Reintegração:
FP0030B - Atualiza Relacionamento Processos**

Campo	Descrição	Validações/Regras
Processo	Número do processo que tramita na Justiça.	Não se aplica
Utilização	Exibe o processo Reintegração.	Fica desabilitado e demonstra a utilização informada no cadastro do processo.
Estabelecimento	Código do estabelecimento para o qual o processo está relacionado.	Não se aplica.
Matrícula	Matrícula do funcionário para o qual o processo está relacionado.	Não se aplica.
Data Reintegração	Data em que ocorreu a reintegração do funcionário.	Não se aplica.

Início	Data em que o processo passou a ser válido para o funcionário.	É obrigatório ser informada.
Término	Data em que o processo deixou de ser válido para o funcionário.	É obrigatório ser informada.

Notas:

- O programa permite apenas a alteração das datas de início e término do relacionamento do processo para um funcionário reintegrado.
- A inclusão do relacionamento somente pode ser efetuada por meio dos programas FR5240 – Reintegração de Funcionários e FR5250 – Funcionários Reintegrados.
- A eliminação do relacionamento somente pode ser efetuada pelo programa FR5250 – Funcionários Reintegrados, alterando-se o tipo de reintegração, caso necessário.

Atenção:

Para os processos com utilização igual a "Notas", não é permitido efetuar relacionamentos.

Relacionamento com Autônomo:

FP0030B - Atualiza Relacionamento Processos

Campo	Descrição	Validações/Regras
Processo	Número do processo que tramita na Justiça.	Não se aplica.
Utilização	Exibe o processo Autônomo.	Fica desabilitado e demonstra a utilização informada no cadastro do processo.
Prestador Serviço	Matrícula do prestador de serviço pessoa física para o qual o processo será relacionado.	É obrigatório ser informado.
Aplicação	Indica qual o tributo que teve seu recolhimento suspenso pela decisão/sentença do processo. Contém as seguintes opções: <ul style="list-style-type: none"> • IRRF. • Contribuição Previdenciária. 	Não se aplica.
Início	Data em que o processo passou a ser válido para o autônomo.	É obrigatório ser informado.
Término	Data em que o processo deixou de ser válido para o autônomo.	É obrigatório ser informado.

Notas:

- Os processos que já haviam sido relacionados nos programas FP0560, FP0020, FP0024, FP1500, FP1510, FR5240 e FR5250 serão carregados automaticamente para o programa FP0030 quando ocorrer a 1ª execução deste programa depois da atualização da versão 12.1.3.

Relacionamento com Obra-Tomador:

FP0030B - Atualiza Relacionamento Processos

Campo	Descrição	Validações/Regras
Processo	Número do processo que tramita na Justiça.	Não se aplica.
Utilização	Exibe o processo Obra-Tomador.	Fica desabilitado e demonstra a utilização informada no cadastro do processo.
Tomador Serviço	Matrícula do tomador de serviço pessoa física para o qual o processo será relacionado.	É obrigatório ser informado. Aceita apenas tomadores de serviço identificados como Obra-Própria.
Aplicação	Indica qual o tributo que teve sua alíquota alterada pela decisão/sentença do processo. Contém as seguintes opções: <ul style="list-style-type: none"> • RAT. • FAP. 	Não se aplica.
Início	Data em que o processo passou a ser válido para o tomador.	É obrigatório ser informado.
Término	Data em que o processo deixou de ser válido para o tomador.	É obrigatório ser informado.

Relacionamento com Cotas:
FP0030B - Atualiza Relacionamento Processos

Campo	Descrição	Validações/Regras
Processo	Número do processo que tramita na Justiça.	Não se aplica.
Utilização	Exibe o processo Cotas.	Fica desabilitado e demonstra a utilização informada no cadastro do processo.
Empresa	Código da empresa do empregador para a qual o processo será relacionado.	Fica desabilitado.
Estabelecimento	Código do estabelecimento empregador para o qual o processo será relacionado.	Fica desabilitado.
Aplicação	Indicar a cota que o empregador é isento: <ul style="list-style-type: none"> • Pessoa com Deficiência • Aprendizagem 	

Início	Data em que o processo passou a ser válido.	É obrigatório ser informado.
Término	Data em que o processo deixou de ser válido.	É obrigatório ser informado.

Relacionamento com Lotação Tributária:

FP0030I - Atualiza Relacionamento Processos X Lotação Tributária

Campo	Descrição	Validações/Regras
Processo	Número do processo que tramita na Justiça.	Não se aplica.
Utilização	Exibe o processo Lotação Tributária.	Fica desabilitado e demonstra a utilização informada no cadastro do processo.
Código Lotação Tributária	Código da lotação tributária para a qual o processo será relacionado.	Código da lotação tributária do Estabelecimento. É obrigatório ser informado.
Código Terceiro	Código do Terceiro para o qual o processo será relacionado.	É obrigatório ser informado.
Início	Data em que o processo passou a ser válido.	É obrigatório ser informada.
Término	Data em que o processo deixou de ser válido.	É obrigatório ser informada.

Notas:

- Na tela principal, por meio do botão Período Validade eSocial  é possível consultar os períodos de validade dos processos Administrativos/Judiciais da base de dados.
- Quando realizar uma inclusão, alteração ou exclusão de processos de Lotação Tributária, será gerada a mensagem S-1020 - Tabela de Lotação Tributária.
- No processo da conversão para a 12.1.12 será executado automaticamente um programa que irá verificar se existe alguma Lotação Tributária de Tomador relacionada a algum processo. Se existir, irá eliminar o relacionamento, pois houve alteração na montagem do código da Lotação Tributária. Caso já tenham sido informados processos para Lotações Tributárias, será necessário verificar esse cadastro e se for o caso, parametrizar novamente os processos de Lotação Tributária.



Attachments:

- [image2015-9-14 15:13:16.png](#) (image/png)
- [image2015-9-14 15:12:47.png](#) (image/png)
- [image2015-9-14 15:4:55.png](#) (image/png)
- [image2015-9-14 15:4:14.png](#) (image/png)
- [image2015-9-14 14:23:38.png](#) (image/png)
- [image2015-9-14 14:23:13.png](#) (image/png)
- [image2015-9-14 14:21:5.png](#) (image/png)
- [image2015-9-14 13:51:25.png](#) (image/png)
- [image2015-9-14 11:45:0.png](#) (image/png)
- [image2015-9-14 11:41:58.png](#) (image/png)
- [image2015-9-14 11:41:41.png](#) (image/png)
- [image2015-9-14 11:39:47.png](#) (image/png)
- [image2015-9-14 11:36:42.png](#) (image/png)
- [image2015-9-14 11:31:44.png](#) (image/png)
- [image2015-9-14 11:30:59.png](#) (image/png)
- [image2015-9-14 11:30:36.png](#) (image/png)
- [image2015-9-14 11:22:35.png](#) (image/png)
- [image2015-9-14 11:12:37.png](#) (image/png)
- [image2015-9-14 11:9:52.png](#) (image/png)
- [image2015-9-14 11:9:16.png](#) (image/png)
- [image2015-9-14 16:8:55.png](#) (image/png)
- [image2015-9-14 15:48:45.png](#) (image/png)
- [image2015-9-14 15:46:15.png](#) (image/png)
- [image2015-9-14 15:43:8.png](#) (image/png)
- [image2015-9-14 15:24:34.png](#) (image/png)
- [image2015-9-14 15:16:39.png](#) (image/png)
- [image2016-2-4 12:11:6.png](#) (image/png)
- [image2016-2-4 14:21:58.png](#) (image/png)
- [image2016-2-4 14:23:11.png](#) (image/png)
- [image2016-2-4 14:28:8.png](#) (image/png)
- [image2016-2-4 14:46:23.png](#) (image/png)
- [image2016-2-4 15:5:24.png](#) (image/png)
- [image2016-2-4 15:7:58.png](#) (image/png)
- [image2016-2-4 17:28:59.png](#) (image/png)

Document generated by Confluence on 28 set, 2016 15:57

[Linha Datasul](#) / [eSocial](#) / [4. Procedimento para Utilização](#) / [4.1. eSocial – Alterações no Módulo Folha de Pagamento](#)
/ [4.1.2. Processo Parametrização dos Complementos](#)

Linha Datasul : Função: FP0033 – Manutenção Empregador por Processo

Created by Eliz Regina Pedrini Do Nascim, last modified on 14 mar, 2016

Função: FP0033 – Manutenção Empregador por Processo

Objetivo: Permitir o cadastro de empregadores para o processo do tipo “Notas”. Essas informações serão utilizadas na geração das mensagens destinadas ao eSocial, conforme layout **S-1070 – Tabela de Processos Administrativos/Judiciais**.

Pré-requisito: Processos com utilização igual a “Nota” cadastrados no [FP0030 – Manutenção Processos Administrativos/Judiciais](#).

Descrição: Essa funcionalidade deverá ser utilizada por empresas que possuem processos judiciais relativos a contribuições previdenciárias, que deverão ser enviados nos arquivos provenientes de sistemas externos, S-1310, S-1320, S-1330, S-1350, S-1360, S-1370.

Campos que deverão ser informados no cadastro da pasta Empregador:

Informação	Tabela	Regras
Empresa	Sped_rh_estab	Empresa relativa ao empregador.
Estabelecimento	Sped_rh_estab	Estabelecimento relativo ao empregador.

Nota:

É necessário realizar o cadastro do empregador para o processo antes de realizar a importação de mensagens XML por meio do programa Importador Arquivos Externos - FP9870, para que a informação do processo seja enviada para o eSocial antes dos arquivos importados de sistemas externos.



Attachments:

- [image2015-9-14 15:13:16.png](#) (image/png)
- [image2015-9-14 15:12:47.png](#) (image/png)
- [image2015-9-14 15:4:55.png](#) (image/png)
- [image2015-9-14 15:4:14.png](#) (image/png)
- [image2015-9-14 14:23:38.png](#) (image/png)
- [image2015-9-14 14:23:13.png](#) (image/png)
- [image2015-9-14 14:21:5.png](#) (image/png)
- [image2015-9-14 13:51:25.png](#) (image/png)
- [image2015-9-14 11:45:0.png](#) (image/png)
-

E-Social

- [image2015-9-14 11:41:58.png](#) (image/png)
- [image2015-9-14 11:41:41.png](#) (image/png)
- [image2015-9-14 11:39:47.png](#) (image/png)
- [image2015-9-14 11:36:42.png](#) (image/png)
- [image2015-9-14 11:31:44.png](#) (image/png)
- [image2015-9-14 11:30:59.png](#) (image/png)
- [image2015-9-14 11:30:36.png](#) (image/png)
- [image2015-9-14 11:22:35.png](#) (image/png)
- [image2015-9-14 11:12:37.png](#) (image/png)
- [image2015-9-14 11:9:52.png](#) (image/png)
- [image2015-9-14 11:9:16.png](#) (image/png)
- [image2015-9-14 16:8:55.png](#) (image/png)
- [image2015-9-14 15:48:45.png](#) (image/png)
- [image2015-9-14 15:46:15.png](#) (image/png)
- [image2015-9-14 15:43:8.png](#) (image/png)
- [image2015-9-14 15:24:34.png](#) (image/png)
- [image2015-9-14 15:16:39.png](#) (image/png)

Document generated by Confluence on 28 set, 2016 15:58

[Linha Datasul](#) / [eSocial](#) / [4. Procedimento para Utilização](#) / [4.1. eSocial – Alterações no Módulo Folha de Pagamento](#)
/ [4.1.2. Processo Parametrização dos Complementos](#)

Linha Datasul : Função: FP0060 – Manutenção Situações

Created by Eliz Regina Pedrini Do Nascim, last modified by Diego Cardoso Furtado Lacerda on 11 abr, 2016

Função: FP0060 – Manutenção Situações

Objetivo: Complementar o cadastro de situações com as informações dos afastamentos temporários e desligamentos de acordo com as tabelas definidas pelo eSocial para geração das mensagens destinadas ao eSocial, conforme layouts **S-2230 – Afastamento Temporário** e **S-2299 – Desligamento**.

Descrição: Acessar o programa FP0060 – Manutenção Situação e, por meio do botão eSocial, informar os dados complementares solicitados.

Ao clicar neste botão, será acessada a tela **FP0060A – Complemento Situações**.

Campo	Descrição	Validações/Regras
Afastamento Temporário - Motivo Novo Afastamento	Os motivos de afastamento, conforme tabela 18 do eSocial.	Somente fica habilitado quando o significado da situação (campo Significado, na pasta Gerais) for diferente de "Rescisão de Contrato", sendo obrigatório ser informado.
Afastamento Temporário - Motivo Continuação Afastamento	Motivo de afastamento, pelo mesmo motivo anterior: 02 - Novo afastamento decorrente do mesmo acidente/doença do trabalho dentro de 60 dias. 04 - Novo afastamento decorrente do mesmo acidente/doença não relacionado ao trabalho dentro de 60 dias.	Somente fica habilitado quando o motivo do afastamento temporário informado for igual a 01 – Acidente/Doença do Trabalho, 02 – Novo Afastamento decorrente do mesmo acidente/doença do Trabalho dentro de 60 dias, 03 – Acidente/Doença não relacionada ao trabalho ou 04 – Novo Afastamento decorrente do mesmo acidente/doença não relacionado ao trabalho dentro de 60 dias , sendo obrigatório ser informado.
Situação	Para indicar se	Somente fica habilitado quando o significado da situação

	situação é: <ul style="list-style-type: none"> • Relacionado ao trabalho • Não relacionado ao trabalho 	(campo Significado, na pasta Gerais) for diferente de “Rescisão de Contrato, e o motivo de afastamento (complemento Motivo Novo Afastamento) for igual a 01, 02, 03 ou 04.
Desligamento - Motivo	Motivos de desligamento, conforme tabela 19 do eSocial.	Fica habilitado quando o significado da situação (campo Significado, na pasta Gerais) for “Rescisão de Contrato”, sendo obrigatório ser informado.

Notas:

O programa de complemento é executado para todas as situações, com exceção das situações de Saída por Transferência. Ficando na responsabilidade do usuário relacionar o motivo **00 – Nenhum – Situação não irá integrar os arquivos do eSocial** para as situações que não devem ser integradas para o eSocial.

Os motivos de desligamento somente são aceitos para as situações com significado “Rescisão de Contrato”.

Quando estiver posicionado na tela o registro da situação de saída por transferência com código FGTS igual a N2, ao ser clicado no botão de complemento eSocial será emitida uma mensagem de alerta informando o usuário que para a situação de saída por transferência entre empresas o motivo de desligamento será informado diretamente no relacionamento da situação ao funcionário; e a tela FP0060a não será aberta.

Quando estiver posicionado na tela o registro da situação de saída por transferência com código FGTS igual a N1, ao ser clicado no botão de complemento eSocial será emitida uma mensagem de alerta informando o usuário que a situação de saída por transferência entre estabelecimentos não representa um desligamento para o eSocial, não necessitando complemento; e a tela FP0060a não será aberta.

**Attachments:**

- [image2015-9-16 11:18:26.png](#) (image/png)
- [image2015-9-16 11:18:54.png](#) (image/png)

Document generated by Confluence on 28 set, 2016 15:58

[Linha Datasul](#) / [eSocial](#) / [4. Procedimento para Utilização](#) / [4.1. eSocial – Alterações no Módulo Folha de Pagamento](#)
/ [4.1.2. Processo Parametrização dos Complementos](#)

Linha Datasul : Função: FP0100 – Manutenção Unidades de Federação e Países

Created by Eliz Regina Pedrini Do Nascim, last modified on 10 mar, 2016

Função: FP0100 – Manutenção Unidades de Federação e Países

Objetivo: Permitir o complemento do cadastro de país. Essa informação será utilizada na geração das mensagens destinadas ao eSocial, conforme layouts **S-2100 – Cadastramento Inicial do Vínculo**, **S-2220 – Alteração Dados Cadastrais** e **S-2600 – Trabalho Sem Vínculo de Emprego**.

Descrição: Por meio do botão eSocial, disponibilizado na função FP0100 – Manutenção Unidades de Federação e Países para complemento das informações.

Por meio deste botão, será acessada a tela **FP0100C – Complemento País**.

Campo	Descrição	Validações/Regras
Código RFB	Código do país na Receita Federal do Brasil.	Deve ser um código válido, conforme anexo I - tabela 6 do eSocial.

Nota:

O botão do eSocial ficará disponível nesse programa à medida que **pelo menos um estabelecimento da base de dados** estiver parametrizado como Complementos Habilitados para o eSocial (**FP0560**).



Attachments:

- [image2015-9-14 16:8:55.png](#) (image/png)
- [image2015-9-14 15:48:45.png](#) (image/png)
- [image2015-9-14 15:46:15.png](#) (image/png)
- [image2015-9-14 15:43:8.png](#) (image/png)
- [image2015-9-14 15:24:34.png](#) (image/png)
- [image2015-9-14 15:16:39.png](#) (image/png)
- [image2015-9-14 15:13:16.png](#) (image/png)
- [image2015-9-14 15:12:47.png](#) (image/png)
- [image2015-9-14 15:4:55.png](#) (image/png)
- [image2015-9-14 15:4:14.png](#) (image/png)
- [image2015-9-14 14:23:38.png](#) (image/png)
- [image2015-9-14 14:23:13.png](#) (image/png)
- [image2015-9-14 14:21:5.png](#) (image/png)

E-Social

- [image2015-9-14 13:51:25.png](#) (image/png)
- [image2015-9-14 11:45:0.png](#) (image/png)
- [image2015-9-14 11:41:58.png](#) (image/png)
- [image2015-9-14 11:41:41.png](#) (image/png)
- [image2015-9-14 11:39:47.png](#) (image/png)
- [image2015-9-14 11:36:42.png](#) (image/png)
- [image2015-9-14 11:31:44.png](#) (image/png)
- [image2015-9-14 11:30:59.png](#) (image/png)
- [image2015-9-14 11:30:36.png](#) (image/png)
- [image2015-9-14 11:22:35.png](#) (image/png)
- [image2015-9-14 11:12:37.png](#) (image/png)
- [image2015-9-14 11:9:52.png](#) (image/png)
- [image2015-9-14 11:9:16.png](#) (image/png)

Document generated by Confluence on 28 set, 2016 15:58

[Linha Datasul](#) / [eSocial](#) / [4. Procedimento para Utilização](#) / [4.1. eSocial – Alterações no Módulo Folha de Pagamento](#)
/ [4.1.2. Processo Parametrização dos Complementos](#)

Linha Datasul : Função: FP0100 – Manutenção Unidades Federação e Países – Cadastro Municípios

Created by Eliz Regina Pedrini Do Nascim, last modified by Diego Cardoso Furtado Lacerda on 26 abr, 2016

Função: FP0100 – Manutenção Unidades Federação e Países – Cadastro Municípios

Objetivo: Disponibilizar o cadastro de municípios, conforme tabela do IBGE.

Descrição: Por meio da Pasta Município, será possível visualizar, incluir, modificar ou eliminar os municípios da UF que está selecionada na pasta UN Federação.

Por meio dos botões Incluir e Modificar, será acessada a tela **FP0100D – Manutenção Municípios**.

Campo	Descrição	Validações/Regras
Sequência	Indica a sequência do município na tabela do sistema.	Fica sempre desabilitado e é calculado automaticamente pelo sistema.
Nome	Nome da cidade.	Não permite informação em branco.
Código IBGE	Código do município, conforme tabela do IBGE.	Não permite informação igual à '0000000'. Deve ser um código válido, conforme tabela do IBGE.

Notas:

A pasta Município fica habilitada somente para o país BRA.

Os municípios de todas as unidades de federação serão carregados por meio do arquivo **py00790.d**, para o qual deverá ser efetuado o processo de "load". Instruções na base de conhecimento, neste link:

<http://tdn.totvs.com/x/1oaUD>

A tabela de código de municípios encontra-se disponível no site do IBGE: www.ibge.gov.br

Também está sendo liberado um programa de pesquisa para o cadastro de municípios, que estará disponível nas funções abaixo:

Função	Campo	Validações/Regras
FP1420 – Manutenção Pessoa Jurídica	Município, localizado na tela FP1420A – Complemento Pessoa Jurídica.	O município informado tem que existir no cadastro de municípios para o país e UF informados na pasta Básico da tela FP1420.
FP1440 – Manutenção	Município, localizado na	O município de nascimento informado tem

E-Social

Pessoa Física	tela FP1440A – Complemento Pessoa Física, quadro Local Nascimento. Município, localizado na tela FP1440A – Complemento Pessoa Física, quadro Endereço.	que existir no cadastro de municípios para o país e UF de nascimento informados na pasta Cadastral da tela FP1440. O município do endereço informado tem que existir no cadastro de municípios para o país e UF informados na pasta Endereço da tela FP1440.
FP0870 – Atualiza Tomador Serviço	Município, localizado na tela FP0870B – Complemento Tomador Serviço.	O município informado tem que existir no cadastro de municípios para o país e UF informados na pasta Básico da tela FP0870.
FP0030 – Manutenção Processos Administrativos/Judiciais	Município, localizado na tela principal do programa.	O município informado tem que existir no cadastro de municípios para o país e UF Vara informados na tela FP0030.
ST0701 – Acidentes Trabalho	Município, localizado na tela ST0701I – Complemento Acidente de Trabalho.	O município informado tem que existir no cadastro de municípios para o país e UF informados na tela ST0701I.
ST2080 – CAT eSocial	Município, localizado na tela ST2080A – Manutenção CAT eSocial, pasta Local. Município, localizado na tela ST2080B – Manutenção Testemunha.	O município informado tem que existir no cadastro de municípios para o país e UF informados na tela ST2080A. O município informado tem que existir no cadastro de municípios para o país e UF informados na tela ST2080B.

As funções **FP6600 – Importa Funcionários**, **FP6610 – Importa Funcionários Contratos Especiais** e **FP6650 – Importa Complemento eSocial** também foram alteradas para validar se o município de nascimento e o município de endereço informados no arquivo estão cadastrados na função Manutenção Unidades Federação e Países (FP0100).



Attachments:

- [image2015-9-14 13:51:25.png](#) (image/png)
- [image2015-9-14 11:45:0.png](#) (image/png)
- [image2015-9-14 11:41:58.png](#) (image/png)
- [image2015-9-14 11:41:41.png](#) (image/png)
- [image2015-9-14 11:39:47.png](#) (image/png)

E-Social

- [image2015-9-14 11:36:42.png](#) (image/png)
- [image2015-9-14 11:31:44.png](#) (image/png)
- [image2015-9-14 11:30:59.png](#) (image/png)
- [image2015-9-14 11:30:36.png](#) (image/png)
- [image2015-9-14 11:22:35.png](#) (image/png)
- [image2015-9-14 11:12:37.png](#) (image/png)
- [image2015-9-14 11:9:52.png](#) (image/png)
- [image2015-9-14 11:9:16.png](#) (image/png)
- [image2015-9-14 16:8:55.png](#) (image/png)
- [image2015-9-14 15:48:45.png](#) (image/png)
- [image2015-9-14 15:46:15.png](#) (image/png)
- [image2015-9-14 15:43:8.png](#) (image/png)
- [image2015-9-14 15:24:34.png](#) (image/png)
- [image2015-9-14 15:16:39.png](#) (image/png)
- [image2015-9-14 15:13:16.png](#) (image/png)
- [image2015-9-14 15:12:47.png](#) (image/png)
- [image2015-9-14 15:4:55.png](#) (image/png)
- [image2015-9-14 15:4:14.png](#) (image/png)
- [image2015-9-14 14:23:38.png](#) (image/png)
- [image2015-9-14 14:23:13.png](#) (image/png)
- [image2015-9-14 14:21:5.png](#) (image/png)

Document generated by Confluence on 28 set, 2016 15:59

[Linha Datasul](#) / [eSocial](#) / [4. Procedimento para Utilização](#) / [4.1. eSocial – Alterações no Módulo Folha de Pagamento](#)
/ [4.1.2. Processo Parametrização dos Complementos](#)

Linha Datasul : Função: FP0540 – Consulta Descentralização RH

Created by Diego Cardoso Furtado Lacerda, last modified on 23 mai, 2016

Função: FP0540 – Consulta Descentralização RH

Objetivos:

- 1 - Através da aba Segurança, parametrizar a segurança de acesso por estabelecimento ao programa FP9840 - Carga eSocial.
- 2 - Através da aba Workflow, habilitar o cadastro do complemento eSocial na solicitação e aprovação da rescisão pelo PortalHCM.

Aba Segurança:

Descrição: Na aba Segurança foi criado o parâmetro "Segurança eSocial" para ser marcado caso seja necessário respeitar a regra de segurança por estabelecimento no programa FP9840 - Carga eSocial. Se o parâmetro "Segurança eSocial" estiver habilitado, só serão considerados na carga (FP9840) os registros que pertencerem aos estabelecimentos em que o usuário possuir permissão (FP0590).

Nota:

- Este parâmetro não influencia na carga dos arquivos de Tabelas.

Aba Workflow:

Descrição: Através da aba Workflow, clicando no botão Rescisão, abrirá o programa FP0540C onde foi inserido o parâmetro Complemento eSocial: "Obrigatório na Aprovação pelo RH", que ao ser marcado possibilitará que na etapa do workflow de aprovação do RH o cadastro do complemento das informações do eSocial possa ser obrigatório.

Nota:

- Se este parâmetro estiver marcado, será obrigatório preencher as informações da aba eSocial na aprovação da rescisão pelo RH através do Flex - Solicitação de Aprovação pelo RH.



Attachments:

- [image2016-2-4 16:27:1.png](#) (image/png)
- [image2016-2-4 11:57:16.png](#) (image/png)
- [image2016-2-4 11:54:25.png](#) (image/png)
- [image2016-2-4 11:35:9.png](#) (image/png)
- [image2015-11-4 11:0:11.png](#) (image/png)
- [image2015-9-14 16:8:55.png](#) (image/png)
- [image2015-9-14 15:48:45.png](#) (image/png)
- [image2015-9-14 15:46:15.png](#) (image/png)
- [image2015-9-14 15:43:8.png](#) (image/png)
- [image2015-9-14 15:24:34.png](#) (image/png)

E-Social

- [image2015-9-14 15:16:39.png](#) (image/png)
- [image2015-9-14 15:13:16.png](#) (image/png)
- [image2015-9-14 15:12:47.png](#) (image/png)
- [image2015-9-14 15:4:55.png](#) (image/png)
- [image2015-9-14 15:4:14.png](#) (image/png)
- [image2015-9-14 14:23:38.png](#) (image/png)
- [image2015-9-14 14:23:13.png](#) (image/png)
- [image2015-9-14 14:21:5.png](#) (image/png)
- [image2015-9-14 13:51:25.png](#) (image/png)
- [image2015-9-14 11:45:0.png](#) (image/png)
- [image2015-9-14 11:41:58.png](#) (image/png)
- [image2015-9-14 11:41:41.png](#) (image/png)
- [image2015-9-14 11:39:47.png](#) (image/png)
- [image2015-9-14 11:36:42.png](#) (image/png)
- [image2015-9-14 11:31:44.png](#) (image/png)
- [image2015-9-14 11:30:59.png](#) (image/png)
- [image2015-9-14 11:30:36.png](#) (image/png)
- [image2015-9-14 11:22:35.png](#) (image/png)
- [image2015-9-14 11:12:37.png](#) (image/png)
- [image2015-9-14 11:9:52.png](#) (image/png)
- [image2015-9-14 11:9:16.png](#) (image/png)
- [image2016-2-4 12:1:19.png](#) (image/png)
- [image2016-2-4 11:59:33.png](#) (image/png)
- [image2016-2-4 11:58:23.png](#) (image/png)

Document generated by Confluence on 28 set, 2016 16:00

[Linha Datasul](#) / [eSocial](#) / [4. Procedimento para Utilização](#) / [4.1. eSocial – Alterações no Módulo Folha de Pagamento](#)
/ [4.1.2. Processo Parametrização dos Complementos](#)

Linha Datasul : Função: FP0570 – Manutenção Complemento Estabelecimento

Created by Eliz Regina Pedrini Do Nascim, last modified on 04 dez, 2015

Função: FP0570 – Manutenção Complemento Estabelecimento

Objetivo: Retirar o tratamento implementado no sistema para o complemento eSocial da lotação (local de trabalho), visto que, de acordo com o conceito do evento S-1020 - Tabela de Lotações Tributárias, descrito no MOS 2.1 - Manual de Orientações do eSocial: "Lotação tem conceito estritamente tributário e não físico."

Descrição: Foi retirado da tela FP0570 - Manutenção Complemento Estabelecimento, pasta Plano Lotac, o botão que acessa o programa de complemento eSocial.

Nota:

Caso já tenha sido informado o complemento eSocial para alguma unidade de lotação do plano relacionado ao estabelecimento, não há necessidade de desfazer este processo. Esta informação será ignorada pelo sistema.



Attachments:

- [image2015-9-16 9:25:0.png](#) (image/png)
- [image2015-9-16 9:25:31.png](#) (image/png)

Document generated by Confluence on 28 set, 2016 16:03

[Linha Datasul](#) / [eSocial](#) / [4. Procedimento para Utilização](#) / [4.1. eSocial – Alterações no Módulo Folha de Pagamento](#)
/ [4.1.2. Processo Parametrização dos Complementos](#)

Linha Datasul : Função: FP0770 – Manutenção Cargo Básico

Created by Eliz Regina Pedrini Do Nascim, last modified by Diego Cardoso Furtado Lacerda on 31 mai, 2016

Função: FP0770 – Manutenção Cargo Básico

Objetivo: Complementar o cadastro de cargo básico. Essa informação será utilizada na geração das mensagens destinadas ao eSocial, conforme layout **S-1030 – Tabela de Cargos/Empregos Públicos**, a partir do momento em que a empresa iniciar a carga das informações para o Governo.

Descrição: Por meio do botão eSocial, disponibilizado na função Manutenção Cargo Básico (FP0770), informar os dados complementares solicitados.

Ao clicar neste botão, será acessada a tela **FP0770A – Complemento Cargo Básico**.

Campo	Descrição	Validações/Regras
Descrição	Informar a descrição do cargo para o eSocial.	Este campo é preenchido automaticamente com o registro do campo "Descrição", da tela FP0770. É obrigatório ser informado.
Cargo Público	Informar se o cargo em questão é cargo/emprego público.	Não se aplica.
Permite Acumulação Cargos	Informar a opção correspondente quanto à possibilidade de acumulação de cargos. Opções: <ul style="list-style-type: none"> • Não acumulável. • Profissional de Saúde. • Professor. • Técnico/Científico. 	Campo habilitado somente quando se tratar de cargo público.
Permite Contagem Tempo Especial	Informar a opção correspondente quanto à possibilidade de contagem de tempo especial. Opções: <ul style="list-style-type: none"> • Não. • Professor (Infantil, Fundamental e Médio). • Professor de Ensino Superior, Magistrado, Membro de Ministério Público, Membro do Tribunal de Contas (com ingresso anterior a 16/12/2008 EC número 20/98). 	Campo habilitado somente quando se tratar de cargo público.

E-Social

Dedicação Exclusiva	Informar se é cargo de dedicação exclusiva.	Campo habilitado somente quando se tratar de cargo público.
Lei	Informar o número da lei que criou, extinguiu, reestruturou o cargo.	Campo habilitado somente quando se tratar de cargo público.
Data	Informar a data da lei que criou, extinguiu, reestruturou o cargo.	Campo habilitado somente quando se tratar de cargo público.
Situação Gerada pela Lei	Informar a situação gerada pela Lei. Opções: 1 - Criação. 2 - Extinção. 3 - Reestruturação.	Campo habilitado somente quando se tratar de cargo público.

Notas:

- Depois da atualização da versão 12.1.4, ao acessar o programa FP0770 pela primeira vez será executado um programa de acerto para atualizar o campo Descrição do complemento eSocial.
- O botão do eSocial ficará disponível nesses programas à medida que **pelo menos um estabelecimento da base de dados** estiver parametrizado como Complementos Habilitados para o eSocial (**FP0560**).
- Por meio do botão Período Validade eSocial , é possível consultar os períodos de validade da Tabela Cargo para cada empregador da base de dados. Mais informações neste link: <http://tdn.totvs.com/x/bkYGD>



Attachments:

- [image2015-9-16 9:10:19.png](#) (image/png)
- [image2015-9-16 9:10:38.png](#) (image/png)
- [image2015-9-16 9:12:56.png](#) (image/png)

Document generated by Confluence on 28 set, 2016 16:03

[Linha Datasul](#) / [eSocial](#) / [4. Procedimento para Utilização](#) / [4.1. eSocial – Alterações no Módulo Folha de Pagamento](#)
/ [4.1.2. Processo Parametrização dos Complementos](#)

Linha Datasul : Função: FP0800 – Manutenção Plano de Lotação

Created by Eliz Regina Pedrini Do Nascim, last modified on 04 dez, 2015

Função: FP0800 – Manutenção Plano de Lotação

Objetivo: Retirar o tratamento implementado no sistema para o complemento eSocial da lotação (local de trabalho), visto que, de acordo com o conceito do evento S-1020 - Tabela de Lotações Tributárias, descrito no MOS 2.1 - Manual de Orientações do eSocial: "Lotação tem conceito estritamente tributário e não físico."

Descrição: Foi retirado da tela FP0800E - Manutenção Estrutura Plano Lotação o botão que acessa o programa de complemento eSocial.

Nota:

Caso já tenha sido informado o complemento eSocial para as unidades de lotação da estrutura do plano de lotação, não há necessidade de desfazer este processo. Esta informação será ignorada pelo sistema.



Attachments:

- [image2015-9-16 9:17:59.png](#) (image/png)
- [image2015-9-16 9:18:41.png](#) (image/png)
- [image2015-9-16 9:19:13.png](#) (image/png)

Document generated by Confluence on 28 set, 2016 16:03

[Linha Datasul](#) / [eSocial](#) / [4. Procedimento para Utilização](#) / [4.1. eSocial – Alterações no Módulo Folha de Pagamento](#)
/ [4.1.2. Processo Parametrização dos Complementos](#)

Linha Datasul : Função: FP0840 – Manutenção Prestador de Serviços

Created by Eliz Regina Pedrini Do Nascim, last modified on 10 mar, 2016

Função: FP0840 – Manutenção Prestador de Serviços

Objetivo: Complementar o cadastro de Prestador a categoria e beneficiários corresponde a tabela do eSocial, conforme layout **S-1200 – eSocial Mensal – Remuneração** e **S-1300 - Eventos Periódicos – Pagamentos Diversos**, a partir do momento em que a empresa iniciar o envio das informações para o eSocial.

Descrição: Acessar o programa **FP0840 – Manutenção Prestador de Serviços**, acessar o botão eSocial, e determinar as informações.

FP0840A - Complemento eSocial do Prestador - Pasta Geral:

Campo	Descrição	Validações/Regras
Categoria	Selecionar a categoria do autônomo.	Obrigatório ser informado. Deve ser um código válido, conforme anexo I - tabela 1 do eSocial. Aceita apenas códigos referente a trabalhadores sem vínculo de emprego.

FP0840A - Complemento eSocial do Prestador - Pasta Benefícios - botão Incluir, apresenta a tela FP0840B:

Campo	Descrição	Validações/Regras
Beneficiário	Código do Beneficiário do Prestador	Obrigatório
Início da Validade	Data de Início de Validade	Obrigatório. O Default é a data atual. Não poderá ser inferior ao primeiro dia do mês de referência da empresa
Fim da Validade	Data de Fim de Validade	Obrigatório. O Default é 31/12/9999. Não poderá ser inferior a Data de Início da Validade.
Pessoa Física	Pessoa Física do Beneficiário do Prestador	Obrigatório. A pessoa física deverá existir no cadastro de pessoa física

E-Social

Nome	Nome da Pessoa Física	Somente consulta.
País	País da Pessoa Física	Somente consulta.
CPF	CPF da Pessoa Física	Somente consulta.
Data de Nascimento	Data de Nascimento da Pessoa Física	Somente consulta.
Perc. Distr. Pensão	Percentual de Distribuição de Pensão	Caso o percentual de pelo menos um beneficiário seja informado, a soma dos percentuais dos beneficiários do prestador deverá ser igual a 100%



Attachments:

- [image2015-9-16 10:55:46.png](#) (image/png)
- [image2015-9-16 10:56:4.png](#) (image/png)
- [image2015-9-16 10:56:43.png](#) (image/png)
- [image2015-9-16 10:56:54.png](#) (image/png)

Document generated by Confluence on 28 set, 2016 16:03

[Linha Datasul](#) / [eSocial](#) / [4. Procedimento para Utilização](#) / [4.1. eSocial – Alterações no Módulo Folha de Pagamento](#)
/ [4.1.2. Processo Parametrização dos Complementos](#)

Linha Datasul : Função: FP0870 – Atualiza Tomador de Serviço – Pasta Unid Lotação

Created by Eliz Regina Pedrini Do Nascim, last modified on 04 dez, 2015

Função: FP0870 – Atualiza Tomador de Serviço – Pasta Unid Lotação

Objetivo: Retirar o tratamento implementado no sistema para o complemento eSocial da lotação (local de trabalho), visto que, de acordo com o conceito do evento S-1020 - Tabela de Lotações Tributárias, descrito no MOS 2.1 - Manual de Orientações do eSocial: "Lotação tem conceito estritamente tributário e não físico."

Descrição: Foi retirado da tela FP0870 - Atualiza Tomador de Serviço, pasta Unid Lotação, o botão que acessa o programa de complemento eSocial.

Nota:

Caso já tenha sido informado o complemento eSocial para as unidades de lotação relacionadas ao tomador, não há necessidade de desfazer este processo. Esta informação será ignorada pelo sistema.



Attachments:

- [image2015-9-16 9:36:41.png](#) (image/png)
- [image2015-9-16 9:36:49.png](#) (image/png)
- [image2015-9-16 9:37:25.png](#) (image/png)

Document generated by Confluence on 28 set, 2016 16:03

[Linha Datasul](#) / [eSocial](#) / [4. Procedimento para Utilização](#) / [4.1. eSocial – Alterações no Módulo Folha de Pagamento](#)
/ [4.1.2. Processo Parametrização dos Complementos](#)

Linha Datasul : Função: FP0870 – Manutenção Tomador de Serviços

Created by Eliz Regina Pedrini Do Nascim, last modified by Diego Cardoso Furtado Lacerda on 02 ago, 2016

Função: FP0870 – Manutenção Tomador de Serviços

Objetivo: Atualizar os dados complementares do cadastro de Tomador de Serviços. Essas informações serão utilizadas na geração das mensagens destinadas ao eSocial, conforme layout **S-1005 – Tabela de Estabelecimento/Obras de Construção Civil**.

Descrição: Por meio do botão eSocial, disponibilizado na função do Tomador de Serviços (FP0870), informar os dados complementares solicitados.

Ao clicar neste botão, será acessada a tela **FP0870B – Complemento Tomador Serviço**.

Campo	Descrição	Validações/Regras
CNO	Número de inscrição no Cadastro Nacional de Obras, caso o estabelecimento seja uma obra e tenha sido cadastrado um tomador de serviço para representar esta estrutura.	Não se aplica.
CAEPF	Número de inscrição no Cadastro de Atividade Econômica de Pessoa Física, caso o estabelecimento seja representado por uma pessoa física e tenha sido cadastrado um tomador de serviço para representar esta estrutura.	Não se aplica.
Obra Própria	Identificar se o tomador trata-se de uma obra própria.	Tomadores com o mesmo CNPJ da empresa que possuem CEI ou CNO informado habilita os campos do quadro Informações Obra Própria .
Início Obra	Informar o início do período de validade da obra.	
Término Obra	Informar o término do período de validade da obra.	
Tipo	Informar o tipo de lotação tributária conforme Tabela 10 do eSocial.	Não se aplica.
Tipo Inscrição	Selecionar o tipo de inscrição do proprietário do CNO: <ul style="list-style-type: none"> • CNPJ • CPF 	Obrigatório ser informado.

Notas:

- Os campos CNO e CAEPF somente devem ser informados quando o tomador de serviço representar o estabelecimento que é obra ou representado por uma pessoa física, respectivamente; e não podem estar informados simultaneamente.
- Na tela principal, por meio do botão Período Validade eSocial , é possível consultar os períodos de validade das obras próprias. Mais orientações neste link: <http://tdn.totvs.com/x/bkYGD>
- Quando alterar qualquer um dos campos, será gerada a mensagem de alteração para o S-1020 - Tabela de Lotação Tributária.
- A mensagem de inclusão para o S-1020 - Tabela de Lotação Tributária só será gerada através da movimentação do FP1210 - Alteração Individual de Lotação INSS/FGTS, ao relacionar o funcionário a um FPAS ou Tomador, de forma a criar uma nova Lotação Tributária.

**Attachments:**

- [image2015-9-16 9:28:37.png](#) (image/png)
- [image2015-9-16 9:29:22.png](#) (image/png)
- [image2015-11-4 16:45:18.png](#) (image/png)
- [image2016-2-4 16:59:5.png](#) (image/png)
- [image2016-2-4 17:1:42.png](#) (image/png)

Document generated by Confluence on 28 set, 2016 16:03

[Linha Datasul](#) / [eSocial](#) / [4. Procedimento para Utilização](#) / [4.1. eSocial – Alterações no Módulo Folha de Pagamento](#)
/ [4.1.2. Processo Parametrização dos Complementos](#)

Linha Datasul : Função: FP1100 – Manutenção Motivos Estabilidade

Created by Eliz Regina Pedrini Do Nascim, last modified on 14 set, 2015

Função: FP1100 – Manutenção Motivos Estabilidade

Objetivo: Retirar o tratamento implementado no sistema para o envio das informações de estabilidade dos funcionários para o eSocial, visto que, de acordo com o novo layout essa informação não é mais solicitada.

Descrição: Foi retirado o botão que acessa o programa de complemento eSocial para os motivos de estabilidade.

Notas:

Caso já tenha sido feito o relacionamento com os motivos de estabilidade do sistema com os motivos de estabilidade definidos pelo eSocial, não há necessidade de desfazer este processo. Esta informação será ignorada pelo sistema.

Os demais programas que efetuavam tratamento da estabilidade para o eSocial também foram alterados:

- FP9840 – Carga eSocial.
- FP9850 – Monitor eSocial.
- FP9860 – Sincronizador eSocial.



Attachments:

- [image2015-9-14 13:51:25.png](#) (image/png)
- [image2015-9-14 11:45:0.png](#) (image/png)
- [image2015-9-14 11:31:44.png](#) (image/png)
- [image2015-9-14 11:30:59.png](#) (image/png)
- [image2015-9-14 11:30:36.png](#) (image/png)
- [image2015-9-14 11:22:35.png](#) (image/png)
- [image2015-9-14 11:12:37.png](#) (image/png)
- [image2015-9-14 11:9:52.png](#) (image/png)
- [image2015-9-14 11:9:16.png](#) (image/png)
- [image2015-9-14 16:8:55.png](#) (image/png)
- [image2015-9-14 15:48:45.png](#) (image/png)
- [image2015-9-14 15:46:15.png](#) (image/png)
- [image2015-9-14 15:43:8.png](#) (image/png)
- [image2015-9-14 15:24:34.png](#) (image/png)
- [image2015-9-14 15:16:39.png](#) (image/png)
- [image2015-9-14 15:13:16.png](#) (image/png)
- [image2015-9-14 15:12:47.png](#) (image/png)

E-Social

- [image2015-9-14 15:4:55.png](#) (image/png)
- [image2015-9-14 15:4:14.png](#) (image/png)
- [image2015-9-14 14:23:38.png](#) (image/png)
- [image2015-9-14 14:23:13.png](#) (image/png)
- [image2015-9-14 14:21:5.png](#) (image/png)
- [image2015-9-14 11:41:58.png](#) (image/png)
- [image2015-9-14 11:41:41.png](#) (image/png)
- [image2015-9-14 11:39:47.png](#) (image/png)
- [image2015-9-14 11:36:42.png](#) (image/png)

Document generated by Confluence on 28 set, 2016 16:03

[Linha Datasul](#) / [eSocial](#) / [4. Procedimento para Utilização](#) / [4.1. eSocial – Alterações no Módulo Folha de Pagamento](#)
/ [4.1.2. Processo Parametrização dos Complementos](#)

Linha Datasul : Função: FP1500 – Manutenção Funcionários / Função: FP1510 – Manutenção Funcionários Contratos Especiais

Created by Eliz Regina Pedrini Do Nascim, last modified on 10 mar, 2016

Função: FP1500 – Manutenção Funcionários Função: FP1510 – Manutenção Funcionários Contratos Especiais

Objetivo: Complementar as informações complementares do funcionário necessárias para geração das mensagens destinadas ao eSocial, conforme layouts **S-2100 – Cadastramento Inicial do Vínculo**, **S-2200 – Admissão de Trabalhador**, **S-2220 – Evento de Alteração Dados Cadastrais**, **S-2240 – Alterações Contratuais**, **S-2600 (Trabalhador Sem Vínculo - Início e S-2620 – Trabalhador Sem Vínculo de Emprego – Alteração Contratual**.

Pré-requisitos: FP1420 – Pessoa Jurídica (Informações cadastrais referentes à instituição de ensino do estagiário).

Descrição: Por meio do botão eSocial, disponibilizado na função Manutenção Funcionários (FP1500) e Manutenção Funcionários Contratos Especiais (FP1510), informar os dados complementares solicitados.

Notas:

O botão do eSocial ficará disponível no programa **somente se o estabelecimento do funcionário** estiver parametrizado como Complementos Habilitados para o eSocial (**FP0560**). No caso de contratos especiais, o botão somente ficará habilitado para o tipo de contratação Estagiário.

O campo Cart Habilitação (pasta Doc Pes) teve seu tamanho alterado para 12 caracteres.

Ao clicar neste botão, será acessada a tela **FP1500F – Complemento Funcionários**.

Campos – Tela Complemento/Pasta Contrato Trab:

Campo	Descrição	Validações/Regras
Matricula eSocial	Matricula atribuída pela empresa para o trabalhador.	<p>Não pode se repetir nas empresas do empregador. Se no complemento eSocial do estabelecimento empregador estiver parametrizado que a Atualização da Matricula eSocial é:</p> <ul style="list-style-type: none"> • “Empresa + Estabelecimento + Matricula”: este campo fica desabilitado e seu valor será calculado conforme regra descrita para o campo “Atualização Matricula eSocial” no programa FP0560. • “Informada”: este campo fica habilitado enquanto não tiver valor informado.

Tipo Admissão	Indicativo do tipo de admissão: <ul style="list-style-type: none"> • Admissão. • Transferência de empresa do mesmo grupo econômico. • Transferência de empresa consorciada ou de consórcio. • Transferência por motivo de sucessão, incorporação, cisão ou fusão. 	Não se aplica.
Indicativo Admissão	Indicar o tipo de admissão: <ul style="list-style-type: none"> • Normal. • Decorrente de Ação Fiscal. • Decorrente de Decisão Judicial. 	Não se aplica.
Categoria	Selecionar a categoria do trabalhador.	Obrigatório ser informado. Deve ser um código válido, conforme anexo I - tabela 1 do eSocial. Deve ser compatível com o tipo de vínculo do trabalhador: <ul style="list-style-type: none"> • Com Vínculo: 101, 102, 103, 104, 105, 106, 301, 302, 303, 306 ou 309. • Sem Vínculo: 201, 202, 305, 401, 410, 701, 711, 721, 722, 723, 731, 734, 738, 741, 751, 761, 771, 781, 901 ou 902.
Regime Trabalhista	Indicativo do tipo de regime trabalhista: <ul style="list-style-type: none"> • CLT – Consolidação das Leis Trabalhistas. • RJP – Regime Jurídico Próprio. 	Não se aplica.
Regime Previdenciário	Indicativo do tipo de regime previdenciário: <ul style="list-style-type: none"> • RGPS – Regime Geral da Previdência Social. • RPPS – Regime Próprio de Previdência Social no Brasil. • RPPE – Regime Próprio de Previdência Social no 	Não se aplica.

	Exterior.	
Regime Jornada	Indicativo do tipo de regime de jornada: <ul style="list-style-type: none"> • Submetidos ao Horário de Trabalho (Cap. II da CLT). • Atividade Externa especificada no Inciso I do Art. 62 da CLT. • Funções especificadas no Inciso II do Art. 62 da CLT. 	Não se aplica.
Jornada com Flexibilidade	Campo para indicar se o funcionário possui Jornada com Flexibilidade.	Estes campos serão utilizados somente quando o funcionário não utilizar Controle de Frequência. Portanto, somente ficará habilitado quando a categoria salarial do funcionário não tiver o campo "Utiliza Controle de Frequência" marcado.
Intervalo Variável	Campo para indicar se o funcionário possui Intervalo Variável.	
Contratação Trabalhador Temporário	Informar se a admissão refere-se à contratação de trabalhador temporário.	Não se aplica.
Motivo Contratação	Indicativo do motivo de contratação do trabalhador temporário: <ul style="list-style-type: none"> • Necessidade transitória de substituição de seu pessoal regular. • Acréscimo extraordinário de serviço. 	Habilitado somente quando o campo Contratação Trabalhador Temporário estiver selecionado.
Matrícula eSocial Substituído	Informar a matrícula eSocial do funcionário que está sendo substituído.	Habilitado somente quando o campo Motivo Contratação for igual a "Necessidade transitória de substituição de seu pessoal regular".
CPF Substituído	Informar o CPF do funcionário que está sendo substituído.	
Alvará Judicial	Processo do alvará judicial.	Este campo fica sempre desabilitado. Caso exista um processo judicial cadastrado na função Manutenção Processos Administrativos/Judiciais (FP0030) com utilização igual a Funcionário e, este esteja relacionado ao funcionário em questão e a aplicação seja Alvará

		Judicial, o código/descrição do processo serão exibidos em tela.
IRRF	Demonstra o código/descrição do processo judicial com decisão/sentença favorável ao funcionário, determinando o não recolhimento do IRRF.	Este campo fica sempre desabilitado. Caso exista um processo judicial cadastrado na função Manutenção Processos Administrativos/Judiciais (FP0030) com utilização igual a Funcionário e, este esteja relacionado ao funcionário em questão e a aplicação seja IRRF, o código/descrição do processo serão exibidos em tela.
Contrib. Previdenciária	Demonstra o código/descrição do processo judicial com decisão/sentença favorável ao funcionário, determinando o não recolhimento da Contribuição Previdenciária.	Caso exista um processo judicial cadastrado na função Manutenção Processos Administrativos/Judiciais (FP0030) com utilização igual a Funcionário e, este esteja relacionado ao funcionário em questão e a aplicação seja Contribuição Previdenciária, o código/descrição do processo serão exibidos em tela.
Natureza Atividade	Selecionar o tipo de vínculo trabalhista: <ul style="list-style-type: none"> • Trabalho Urbano • Trabalho Rural 	Não se aplica.
Expedição CNH	Data da expedição da CNH – Carteira Nacional de Habilitação.	Habilitado somente quando o número da carteira de habilitação estiver informado na pasta DOC Pes, na tela principal. Obrigatório ser informada.
Primeira Habilitação	Data da primeira habilitação.	Não é obrigatório ser informada.
Emissor CNH	Órgão emissor da CNH.	Habilitado somente quando o número da carteira de habilitação estiver informado na pasta DOC Pes, na tela principal. Não é obrigatório ser informado.
Descrição Salário Variável	Informar a descrição do salário variável do funcionário quando houver.	Não se aplica.

Notas:

Para estagiários a categoria deve ser igual a 901.

Caso seja feita alteração do tipo de vínculo do funcionário, será emitida uma mensagem advertindo o usuário que a categoria.

Campos – Pasta Estagiário:

Campo	Descrição	Validações/Regras
-------	-----------	-------------------

Natureza	Selecionar a natureza do estágio que está sendo prestado: <ul style="list-style-type: none"> • Nenhum. • Obrigatório. • Não Obrigatório. 	Não se aplica.
Nível	Selecionar o nível da escolaridade do estágio: <ul style="list-style-type: none"> • Nenhum. • Fundamental. • Médio. • Formação Profissional. • Superior. 	Habilitado somente quando o tipo de funcionário for Estagiário.
Apólice Seguro	Informar o número da apólice do seguro do estagiário.	
Área Atuação	Informar a área de atuação do estagiário.	
Coordenador	Informar o código do coordenador do estágio (pessoa física) de onde será extraído o CPF dele.	Habilitado somente quando o tipo de funcionário for Estagiário. Esta informação não é obrigatória.
Instituição Ensino	Informar o código da instituição de ensino (pessoa jurídica) de onde será extraído o CNPJ dela.	Habilitado somente quando o tipo de funcionário for Estagiário.
Agente Integração	Informar o código do agente de integração do estágio (pessoa jurídica) de onde será extraído o CNPJ dela.	Habilitado somente quando o tipo de funcionário for Estagiário. Esta informação não é obrigatória.

Notas:

Esta pasta fica habilitada somente para funcionários do tipo Estagiário.

Campos – Pasta Sucessão Vinc:

Campo	Descrição	Validações/Regras
CNPJ Empregador Anterior	Informar o número do CNPJ do empregador anterior.	Obrigatório ser informado.
Matrícula eSocial Anterior	Informar a matrícula eSocial do funcionário no empregador anterior.	Obrigatório ser informado.

Início Vínculo	Informar a data do primeiro vínculo do funcionário naquele grupo econômico	Obrigatório ser informado. Deve ser uma data anterior à data de admissão atual.
-----------------------	--	--

Nota:

Esta pasta somente fica habilitada quando o campo Tipo Admissão for diferente de "Admissão".

Campos – Pasta Cessão Trab:

Campo	Descrição	Validações/Regras
Categoria Origem	Informar o código da categoria do funcionário na empresa origem.	Obrigatório ser informado. Somente aceita os valores 101, 301, 302 e 306.
CNPJ Cedente	Informar o número do CNPJ da empresa cedente.	Obrigatório ser informado.
Matrícula eSocial Cedente	Informar a matrícula eSocial do funcionário na empresa cedente.	Obrigatório ser informado.
Data Admissão Cedente	Informar a data de admissão do funcionário na empresa cedente.	Obrigatório ser informado. Deve ser anterior à data de admissão atual.
Ônus	Indicativo do ônus da cessão: <ul style="list-style-type: none"> • Cedente. • Cessionário. • Cedente e Cessionário. 	Obrigatório ser informado.

Nota:

Esta pasta somente fica habilitada quando o campo Categoria Trabalhador (pasta Contrato Trab) for igual a 410 – Trabalhador Cedido.

Campos – Pasta Estatutário:

Campo	Descrição	Validações/Regras
Provimento	Indicativo do provimento. Opções: <ul style="list-style-type: none"> • Normal. • Decorrente de Decisão Judicial. • Tomou Posse mas não Entrou Exercício. 	Obrigatório ser informado.

Tipo Provimento	Tipo de provimento. Opções: <ul style="list-style-type: none"> • Nomeação em carga efetivo. • Nomeação em cargo em comissão. • Incorporação (militar). • Matrícula (militar). • Reinclusão (militar). 	Obrigatório ser informado. As opções "Incorporação (militar)", "Matrícula (militar)" e "Reinclusão (militar)" só podem ser informadas se a natureza jurídica do declarante for igual a 101-5, 104-0, 107-4 ou 116-3.
Data Nomeação	Data de nomeação do servidor.	Obrigatório ser informada. Deve ser posterior à data de nascimento do servidor.
Data Posse	Data de posse do servidor.	Obrigatório ser informada. Deve ser igual ou posterior à data de nomeação do servidor.
Data Exercício	Data da entrada em exercício pelo servidor.	Obrigatório ser informada quando Provimento for igual a "Normal" ou "Decorrente de Decisão Judicial". Deve ser igual ou posterior à data da posse.

Nota:

Esta pasta somente fica habilitada quando o campo Regime Trabalhista (pasta Contrato Trab) for igual a RJP – Regime Jurídico Próprio.

Campos – Pasta Dirig. Sind:

Campo	Descrição	Validações/Regras
Categoria Origem	Informar o código da categoria do funcionário na empresa origem.	Obrigatório ser informado. Deve ser um valor diferente de 401 - Dirigente Sindical.
CNPJ Origem	Informar o número do CNPJ da empresa origem do funcionário.	Fica habilitado e é obrigatório ser informado quando a categoria origem informada corresponder a trabalhador com vínculo.
Matrícula eSocial Origem	Informar a matrícula eSocial do funcionário na empresa origem.	
Data Admissão	Informar a data de admissão do funcionário na empresa	Deve ser anterior à data de admissão atual.

Origem	origem.
---------------	---------

Nota:

Esta pasta somente fica habilitada quando o campo Categoria (pasta Contrato Trab) for igual 401 – Dirigente Sindical.

Campos – Pasta Trab Domestic:

Campo	Descrição	Validações/Regras
Tipo Logradouro	Código do tipo de logradouro (rua, avenida, entre outros).	Obrigatório ser informado. Deve ser 1, código válido, conforme anexo I - tabela 20 do eSocial.
Endereço	Informar o endereço do local de trabalho.	Obrigatório ser informado.
Número	Informar o número da localização do endereço.	Obrigatório ser informado. Caso não tenha número deve ser informado S/N.
Complemento	Informar o complemento do endereço, quando houver.	Não é obrigatório.
Bairro	Informar o bairro do endereço.	Não é obrigatório.
UF	Selecionar o código da unidade da federação do endereço	Obrigatório ser informado.
Município	Informar o código do município do endereço.	Obrigatório ser informado. O município informado tem que existir no cadastro de municípios para o país "BRA" e UF informada.
CEP	Informar o código de endereçamento postal (CEP) correspondente ao endereço informado.	Obrigatório ser informado.

Notas:

Esta pasta somente fica habilitada quando o campo Categoria (pasta Contrato Trab) for igual 104 – Trabalhador Doméstico.

Estas informações referem-se ao local de trabalho do trabalhador doméstico.

**Attachments:**

- [image2015-9-16 9:53:9.png](#) (image/png)
- [image2015-9-16 9:53:41.png](#) (image/png)
- [image2015-9-16 9:56:17.png](#) (image/png)
- [image2015-9-16 9:57:51.png](#) (image/png)

E-Social

- [image2015-9-16 10:9:56.png](#) (image/png)
- [image2015-9-16 10:12:38.png](#) (image/png)
- [image2015-9-16 10:14:2.png](#) (image/png)
- [image2015-9-16 10:28:48.png](#) (image/png)

Document generated by Confluence on 28 set, 2016 16:04

[Linha Datasul](#) / [eSocial](#) / [4. Procedimento para Utilização](#) / [4.1. eSocial – Alterações no Módulo Folha de Pagamento](#)
/ [4.1.2. Processo Parametrização dos Complementos](#)

Linha Datasul : Função: FP1500 – Manutenção Funcionários – Eliminação Funcionário / Função: FP1510 – Manutenção Funcionários Contratos Especiais – Eliminação Funcionário

Created by Eliz Regina Pedrini Do Nascim, last modified on 16 set, 2015

Função: FP1500 – Manutenção Funcionários – Eliminação Funcionário

Função: FP1510 – Manutenção Funcionários Contratos Especiais – Eliminação Funcionário

Objetivo: Não permitir reutilizar a matrícula eSocial de funcionários que foram eliminados.

Descrição: Implementado o tratamento para que o sistema bloqueie as matrículas eSocial de funcionários que foram eliminados, impedindo que as mesmas sejam reutilizadas.



Document generated by Confluence on 28 set, 2016 16:05

[Linha Datasul](#) / [eSocial](#) / [4. Procedimento para Utilização](#) / [4.1. eSocial – Alterações no Módulo Folha de Pagamento](#)
/ [4.1.2. Processo Parametrização dos Complementos](#)

Linha Datasul : Função: FP1600 – Manutenção Histórico de Situações – Alteração Espécie Benefício

Created by Eliz Regina Pedrini Do Nascim, last modified on 10 mar, 2016

Função: FP1600 – Manutenção Histórico de Situações – Alteração Espécie Benefício

Objetivo: Permitir que seja informada a alteração da espécie do benefício feita pelo INSS. Estas informações serão utilizadas na geração da mensagem destinada ao eSocial, conforme layouts **S-2325 - Alteração do Motivo do Afastamento**.

Descrição: Para o eSocial, há a necessidade de identificar quando uma situação de afastamento tem sua espécie alterada pelo INSS, isto é, quando o motivo do afastamento é alterado conforme tabela abaixo:

Motivo Original	Motivo Novo
01 – Acidente/Doença do Trabalho.	03 – Acidente/Doença não relacionada ao trabalho.
	06 – Aposentadoria por invalidez.
02 - Novo afastamento decorrente do mesmo acidente/doença do trabalho dentro de 60 dias.	06 – Aposentadoria por invalidez.
03 – Doença.	01 – Acidente/Doença do Trabalho.
	06 – Aposentadoria por invalidez.
04 - Novo afastamento decorrente do mesmo acidente/doença não relacionado ao trabalho dentro de 60 dias.	06 – Aposentadoria por invalidez.

Atualmente, quando isto ocorre, o procedimento efetuado é alterar a data da situação que está em andamento e incluir uma nova situação, conforme novo parecer do INSS.

Para que a mensagem de alteração do motivo de afastamento seja gerada corretamente para o eSocial, este procedimento precisa ser feito de uma nova maneira, conforme demonstrado abaixo:

- 1) Considere que o funcionário possui a situação de afastamento doença.
- 2) Em 25/01/2014, o INSS altera a espécie do benefício concedido, que era Doença para Acidente de Trabalho.

Conforme novo procedimento, **não deve ser alterada** a data de término do afastamento da situação 4 –

Afastado Doença, mas sim, seguir os passos abaixo:

1. Lançar a nova situação de afastamento acidente, considerando como data de início a data em que houve a alteração da espécie do benefício.
2. Ao clicar no botão OK, o sistema vai identificar que a situação que está sendo incluída sobrepõe o período de uma situação já cadastrada.

Em seguida, o sistema verificará o motivo de afastamento da situação já cadastrada e o motivo de afastamento da situação que está sendo incluída. Se estes motivos se enquadrarem na tabela demonstrada no início deste tópico (FP1600), será apresentada a pergunta "Situação informada sobrepõe uma situação existente?"; caso contrário, a inclusão da situação não será permitida.

Caso a resposta para esta pergunta seja:

- **Não:** não será permitida a inclusão da situação.
- **Sim:** será atualizado na tela, no quadro Alteração Espécie Benefício INSS o código, a descrição e data de início da situação que será substituída. Também será apresentada a pergunta "A alteração tem efeito retroativo?"

A resposta desta pergunta atualizará o conteúdo do campo Efeito Retroativo, localizado no quadro Alteração Espécie Benefício INSS.

3. Por último, o sistema altera a data de término da situação já cadastrada para que seja igual à data de início da nova situação - 1, e altera também a quantidade de dias da situação.

3) Ao término do procedimento, as situações de afastamento do funcionário serão atualizadas conforme informações lançadas.

Nota:

Esta implementação reflete nos programas MT0728 – Atendimento Médico, pasta Atest. Ext e, MT0828 – Gerenciador Médico, pasta Afast.



Attachments:

- [image2015-9-16 13:24:24.png](#) (image/png)
- [image2015-9-16 13:25:38.png](#) (image/png)
- [image2015-9-16 13:26:22.png](#) (image/png)
- [image2015-9-16 13:27:20.png](#) (image/png)
- [image2015-9-16 13:30:25.png](#) (image/png)
- [image2015-9-16 13:31:55.png](#) (image/png)

Document generated by Confluence on 28 set, 2016 16:05

[Linha Datasul](#) / [eSocial](#) / [4. Procedimento para Utilização](#) / [4.1. eSocial – Alterações no Módulo Folha de Pagamento](#)
/ [4.1.2. Processo Parametrização dos Complementos](#)

Linha Datasul : Função: FP1720 – Manutenção Identificação do Funcionário / Função: FE1720 – Alteração de Contratos

Created by Eliz Regina Pedrini Do Nascim, last modified on 10 mar, 2016

Função: FP1720 – Manutenção Identificação do Funcionário

Função: FE1720 – Alteração de Contratos

Objetivo: Desativar a execução destes programas.

Descrição: Ao ser executado algum destes programas, será exibida a mensagem "Programa desativado" e, depois de clicar no botão OK, a tela do programa não será aberta.



Attachments:

■ [image2015-9-16 13:57:6.png](#) (image/png)

Document generated by Confluence on 28 set, 2016 16:05

[Linha Datasul](#) / [eSocial](#) / [4. Procedimento para Utilização](#) / [4.1. eSocial – Alterações no Módulo Folha de Pagamento](#)
/ [4.1.2. Processo Parametrização dos Complementos](#)

Linha Datasul : Função: FP1760 – Manutenção Dependentes

Created by Eliz Regina Pedrini Do Nascim, last modified on 10 mar, 2016

Função: FP1760 – Manutenção Dependentes

Objetivo: Complementar o cadastro dos dependentes com o tipo de dependente correspondente à tabela do eSocial. Essa informação será utilizada na geração das mensagens destinadas ao eSocial, conforme layouts **S-2100 – Cadastramento Inicial do Vínculo** e **S-2200 – Admissão de Trabalhador**, a partir do momento em que a empresa iniciar o envio das informações para o eSocial.

Descrição: Acessar a função **FP1760 – Dependentes** e para cada dependente acessar o botão **eSocial** e determinar o tipo de dependente conforme tabela do eSocial.

Por meio do botão eSocial, alterar o tipo de dependente conforme tabela do Governo:

Campo	Descrição	Validações/Regras
Tipo	<p>Tipo de dependente correspondente aos códigos do eSocial.</p> <p>Para os tipos de dependente Filho, Cônjuge, Companheiro e Pais, será sugerido automaticamente o tipo equivalente à tabela do eSocial, para os demais será atribuído o código.</p> <p>00 – Nenhum – Dependente não irá integrar arquivos do eSocial e devem ser ajustados, se necessário, para identificar o tipo de dependente conforme a tabela do e Social.</p>	Os tipos de dependentes devem ser classificados conforme opções disponibilizadas pelo Governo (ver Notas).

Nota:

Opções de Tipos de Dependentes disponibilizados pelo Governo:

Tipo	Descrição	Equivalência Datasul
01	Cônjuge.	Cônjuge
02	Companheiro(a) com o qual tenha filho ou viva há mais de 5 (cinco) anos.	Companheiro
03	Filho(a) ou enteado(a) até 21 (vinte e um) anos.	Filho e idade até 21 anos.
04	Filho(a) ou enteado(a) universitário ou cursando escola técnica de	Filho, idade até 24

	segundo grau, até 24 (vinte e quatro) anos.	anos e Estudante = Sim.
05	Filho(a) ou enteado(a) em qualquer idade, quando incapacitado física e/ou mentalmente para o trabalho.	Filho e Estado Saúde = Inválido.
06	Irmão(ã), neto(a) ou bisneto(a) sem arrimo dos pais, do(a) qual detenha a guarda judicial, até 21 (vinte e um) anos.	00 - Nenhum - Dependente não irá integrar os arquivos do eSocial.
07	Irmão(ã), neto(a) ou bisneto(a) sem arrimo dos pais, com idade até 24 anos, se ainda estiver cursando estabelecimento de nível superior ou escola técnica de 2º grau, desde que tenha detido sua guarda judicial até os 21 anos.	00 - Nenhum - Dependente não irá integrar os arquivos do eSocial.
08	Irmão(ã), neto(a) ou bisneto(a) sem arrimo dos pais, do(a) qual detenha a guarda judicial, em qualquer idade, quando incapacitado física e/ou mentalmente para o trabalho.	00 - Nenhum - Dependente não irá integrar os arquivos do eSocial.
09	Pais, avós e bisavós.	Pais.
10	Menor pobre, até 21 (vinte e um) anos, que crie e eduque e do qual detenha a guarda judicial.	00 - Nenhum - Dependente não irá integrar os arquivos do eSocial.
11	Pessoa absolutamente incapaz, da qual seja tutor ou curador.	00 - Nenhum - Dependente não irá integrar os arquivos do eSocial.
12	Ex-cônjuge que Receba Pensão de Alimentos.	Em implementação

Nota:

O botão do eSocial ficará disponível nesse programa **somente se o estabelecimento** do funcionário estiver parametrizado como Complementos Habilitados para o eSocial (**FP0560**).

**Attachments:**

- [image2015-9-16 10:49:35.png](#) (image/png)
- [image2015-9-16 10:50:29.png](#) (image/png)



Document generated by Confluence on 28 set, 2016 16:05

[Linha Datasul](#) / [eSocial](#) / [4. Procedimento para Utilização](#) / [4.1. eSocial – Alterações no Módulo Folha de Pagamento](#)
/ [4.1.2. Processo Parametrização dos Complementos](#)

Linha Datasul : Função: FP1840 – Transferência de Funcionários

Created by Eliz Regina Pedrini Do Nascim, last modified on 10 mar, 2016

Função: FP1840 – Transferência de Funcionários

Objetivo: Permitir ao usuário complementar as informações da transferência do funcionário com dados solicitados pelo eSocial.

Descrição: Atualmente o sistema possui dois tipos de situação por Saída por Transferência, identificadas da seguinte maneira:

Código FGTS	Situação
N1	Transferência de empregado para outro estabelecimento da mesma empresa.
N2	Transferência de empregado para outra empresa que tenha assumido os encargos trabalhistas, sem que tenha havido rescisão de contrato de trabalho.

O eSocial prevê os seguintes tipos de transferência:

Motivo Desligamento	Descrição
11	Transferência de empregado para empresa do mesmo grupo empresarial que tenha assumido os encargos trabalhistas, sem que tenha havido rescisão do contrato de trabalho.
12	Transferência de empregado da empresa consorciada para o consórcio que tenha assumido os encargos trabalhistas, e vice-versa, sem que tenha havido rescisão do contrato de trabalho.
13	Transferência de empregado de empresa ou consórcio, para outra empresa ou consórcio que tenha assumido os encargos trabalhistas por motivo de sucessão (fusão, cisão ou incorporação), sem que tenha havido rescisão do contrato de trabalho.

No manual de orientação do eSocial, está escrito que: “Transferências do empregado entre departamentos ou estabelecimentos da própria empresa não encerram um vínculo trabalhista e, portanto, não alteram a matrícula do empregado.”.

Observação: A matrícula a que o texto refere-se é a matrícula eSocial.

Desta forma, tomaremos por regra o seguinte:

- Quando a transferência ocorrer entre estabelecimentos da mesma empresa ou entre empresas com a mesma raiz do CNPJ, o sistema irá assumir como código de situação de transferência aquela que possui o código FGTS igual a N1 e irá manter no destino a mesma matrícula eSocial da origem.

2. Quando a transferência ocorrer entre empresas com raiz do CNPJ diferentes, o sistema assumirá como código de situação de transferência aquela que possui o código FGTS igual a N2, e o usuário deverá informar qual tipo de transferência (motivo desligamento) está ocorrendo. E criará uma nova matrícula eSocial no destino.

Campos Quadro eSocial:

Campo	Descrição	Validações/Regras
Motivo	<p>Informar o motivo da transferência, conforme tabela 19 do eSocial.</p> <ul style="list-style-type: none"> • 11 – Transferência de empregado para empresa do mesmo grupo empresarial que tenha assumido os encargos trabalhistas, sem que tenha havido rescisão do contrato de trabalho. • 12 – Transferência de empregado da empresa consorciada para o consórcio que tenha assumido os encargos trabalhistas, e vice-versa, sem que tenha havido rescisão do contrato de trabalho. • 13 – Transferência de empregado de empresa ou consórcio, para outra empresa ou consórcio que tenha assumido os encargos trabalhistas por motivo de sucessão (fusão, cisão ou incorporação), sem que tenha havido rescisão do contrato de trabalho. 	<p>Este campo somente fica habilitado quando o sistema identificar que a situação de transferência que será usada possui código FGTS igual a N2, ou seja, a raiz do CNPJ da empresa origem e da empresa destino são diferentes.</p> <p>Obrigatório ser informado.</p>
Matrícula eSocial	<p>Matrícula eSocial que o funcionário terá na empresa/estabelecimento destino.</p>	<p>Inicialmente este campo vem desabilitado. Se a situação de transferência que será utilizada possuir o código FGTS igual a N1, este campo permanece desabilitado e exibe a mesma matrícula eSocial que o funcionário possui na empresa/estabelecimento origem.</p> <p>Se a situação de transferência que será utilizada possuir o código FGTS igual a N2, o sistema verifica no empregador da empresa/estabelecimento destino como está parametrizado o campo Atualização Matrícula eSocial (FP0560). Se estiver como:</p> <ul style="list-style-type: none"> • Empresa + Estabelecimento + Matrícula: este campo permanece desabilitado e exibe a nova matrícula eSocial formada com os dados do destino

E-Social

(empresa, estabelecimento, matrícula), conforme regra descrita para o campo "Atualização Matrícula eSocial, no programa FP0560.

- **Informada:** este campo é habilitado para que o usuário informe a nova matrícula eSocial.

Nota:

Quando o usuário confirmar a transferência, será emitida uma pergunta solicitando a confirmação sobre os dados da pasta Destino (empresa, estabelecimento e matrícula) pois após a transferência não será possível alterar estas informações (devido ao programa FP1720 ter sido desativado). Se o usuário responder Sim, o programa prossegue com a execução; caso contrário, não prossegue.



Attachments:

- [image2015-9-16 13:59:49.png](#) (image/png)

Document generated by Confluence on 28 set, 2016 16:05

[Linha Datasul](#) / [eSocial](#) / [4. Procedimento para Utilização](#) / [4.1. eSocial – Alterações no Módulo Folha de Pagamento](#)
/ [4.1.2. Processo Parametrização dos Complementos](#)

Linha Datasul : Função: FP1840 – Transferência de Funcionários / Função: FP1850 – Transferência Coletiva de Funcionários

Created by Eliz Regina Pedrini Do Nascim, last modified on 10 mar, 2016

Função: FP1840 – Transferência de Funcionários Função: FP1850 – Transferência Coletiva de Funcionários

Objetivo: Efetuar o tratamento das informações do complemento eSocial do funcionário e de suas informações no processo de transferência individual e coletiva.

Efetuar o encerramento das atividades desempenhadas eSocial e das condições diferenciadas de trabalho eSocial dos funcionários transferidos.

Descrição: Os programas de transferência, individual e coletiva, foram alterados para:

1) Transferir para a empresa/estabelecimento/matricula destino as seguintes informações:

- **Funcionário/Participante:** serão transferidos os seguintes campos do complemento eSocial:

Campo
Indicativo Admissão
Categoria
Regime Trabalhista
Regime Previdenciário
Regime Jornada
Alvará Judicial
Natureza Atividade
Expedição CNH
Emissor CNH
Natureza Estágio
Nível Estágio
Apólice Seguro

E-Social

Área Atuação

Supervisor

Instituição Ensino

Agente Integração

Observações:

O campo Tipo Admissão será gerado com o valor "Admissão".

Os campos dos quadros "Trabalhador Temporário" e "Descrição Salário Variável", e das pastas Sucessão Vínculo e Cessão Trabalhador não serão transferidos.

- **Habilidade Profissional:** serão transferidos os seguintes campos do complemento eSocial:

Campo
Expedição
Validade

- **Afastamentos:** serão transferidos os seguintes campos do complemento eSocial:

Campo
Nome Emitente
Número Órgão Classe
País
UF
Tipo
CNPJ Cessionário
Ônus
CNPJ Sindicato
Ônus Remuneração

- **Informações Múltiplos Vínculos:** as informações de múltiplos vínculos que estiverem cadastradas no programa FP2240 – Participantes eSocial para o mês/ano de transferência serão ser transferidas.

2) Efetuar o encerramento das atividades desempenhadas eSocial e das condições diferenciadas de trabalho eSocial dos funcionários transferidos:

- **Atividades Desempenhadas eSocial:**

Os registros de atividades desempenhadas com data de término superior à data de transferência terão a data de término alterada para o dia anterior à data da transferência, independente da sua origem (produto padrão ou cadastro/importação do eSocial).

- **Condição Diferenciada de Trabalho eSocial:**

Os registros de condições diferenciadas de trabalho com data de término superior à data de

E-Social

transferência terão a data de término alterada para o dia anterior à data da transferência.
Para as condições diferenciadas de trabalho do tipo Fator de Risco, também serão encerradas as datas de término dos agentes e dos EPIs relacionados à condição de trabalho diferenciada.



Document generated by Confluence on 28 set, 2016 16:05

[Linha Datasul](#) / [eSocial](#) / [4. Procedimento para Utilização](#) / [4.1. eSocial – Alterações no Módulo Folha de Pagamento](#)
/ [4.1.2. Processo Parametrização dos Complementos](#)

Linha Datasul : Função: FP1850 – Transferência Coletiva de Funcionários

Created by Eliz Regina Pedrini Do Nascim, last modified on 10 mar, 2016

Função: FP1850 – Transferência Coletiva de Funcionários

Objetivo: Permitir ao usuário complementar as informações da transferência do funcionário com dados solicitados pelo eSocial.

Descrição: Este programa considera as mesmas regras descritas no programa FP1840 com relação:

- Ao código da situação de saída por transferência que será assumido.
- Ao motivo de transferência a ser informado pelo usuário.

Campos Quadro Destino:

Campo	Descrição	Validações/Regras
Motivo	<p>Informar o motivo da transferência, conforme tabela 19 do eSocial.</p> <ul style="list-style-type: none"> • 11 – Transferência de empregado para empresa do mesmo grupo empresarial que tenha assumido os encargos trabalhistas, sem que tenha havido rescisão do contrato de trabalho. • 12 – Transferência de empregado da empresa consorciada para o consórcio que tenha assumido os encargos trabalhistas, e vice-versa, sem que tenha havido rescisão do contrato de trabalho. • 13 – Transferência de empregado de empresa ou consórcio, para outra empresa ou consórcio que tenha assumido os encargos trabalhistas por motivo de sucessão (fusão, cisão ou incorporação), sem que tenha havido rescisão do contrato de trabalho. 	<p>Este campo somente fica habilitado quando o sistema identificar que a situação de transferência que será usada possui código FGTS igual a N2, ou seja, a raiz do CNPJ da empresa origem e da empresa destino são diferentes. Obrigatório ser informado.</p>

Nota:

A atualização do campo Matrícula eSocial na empresa/estabelecimento destino ocorre da seguinte maneira:

- Se a situação de transferência que será utilizada possuir o código FGTS igual a N1, a atualização será feita com a mesma matrícula eSocial que o funcionário possui na empresa/estabelecimento origem.

E-Social

- Se a situação de transferência que será utilizada possuir o código FGTS igual a N2, o sistema verifica no empregador da empresa/estabelecimento destino como está parametrizado o campo Atualização Matrícula eSocial (FP0560). Se estiver como:
 - **Empresa + Estabelecimento + Matrícula:** a atualização será feita com os dados do destino (empresa, estabelecimento, matrícula), conforme regra descrita para o campo "Atualização Matrícula eSocial, no programa FP0560.
 - **Informada:** o tratamento ainda não foi implementado. É necessário informar a matrícula eSocial na empresa/estabelecimento destino por meio do programa FP1500.



Attachments:

- [image2015-9-16 14:2:52.png](#) (image/png)

Document generated by Confluence on 28 set, 2016 16:05

[Linha Datasul](#) / [eSocial](#) / [4. Procedimento para Utilização](#) / [4.1. eSocial – Alterações no Módulo Folha de Pagamento](#)
/ [4.1.2. Processo Parametrização dos Complementos](#)

Linha Datasul : Função: FP2160 – Manutenção Movto Serviço Prestado Física

Created by Eliz Regina Pedrini Do Nascim, last modified on 10 mar, 2016

Função: FP2160 – Manutenção Movto Serviço Prestado Física

Objetivo: Complementar o cadastro de Movimento do Prestador com a categoria, grau de risco e beneficiários corresponde a tabela do eSocial, conforme layout **S-1200 - eSocial Mensal - Remuneração** e **S-1300 - Eventos Periódicos – Pagamentos Diversos**, a partir do momento em que a empresa iniciar o envio das informações para o eSocial.

Descrição: Acessar o programa **FP2160 – Manutenção Movto Serviço Prestado Física**, para cada movimento acessar o botão **eSocial** e determinar as informações.

FP2160D - Complemento eSocial do Movimento do Prestador - Pasta Geral:

Campo	Descrição	Validações/Regras
Categoria	Selecionar a categoria do autônomo.	Obrigatório ser informado. Deve ser um código válido, conforme anexo I - tabela 1 do eSocial . Aceita apenas códigos referente a trabalhadores sem vínculo de emprego.
Grau de Exposição	Selecionar o grau de exposição do serviço realizado	Conforme anexo I - tabela 2 do eSocial.

FP2160D - Complemento eSocial do Movimento do Prestador - Pasta Benefícios:

Campo	Descrição	Validações/Regras
Valor Dedução Pensão	Valor Dedução Pensão Informado no programa FP2160 – Manutenção Movto Serviço Prestado Física	Somente Consulta



FP2160D - Complemento eSocial do Movimento do Prestador - Pasta Benefícios - botão Incluir:

Campo	Descrição	Validações/Regras
Beneficiário	Código do Beneficiário	Obrigatório. Por meio do Duplo clique ou F5 é possível consultar os beneficiários ativos do prestador que foram cadastrados no programa

	do Prestador	FP0840 – Manutenção Prestador Serviço.
Início da Validade	Data de Início de Validade	Obrigatório. Por meio do Duplo clique ou F5 é possível consultar os beneficiários ativos do prestador que foram cadastrados no programa FP0840 – Manutenção Prestador Serviço.
Fim da Validade	Data de Fim de Validade	Somente para consulta
Pessoa Física	Pessoa Física do Beneficiário do Prestador	Somente Consulta.
Nome	Nome da Pessoa Física	Somente consulta.
País	País da Pessoa Física	Somente consulta.
CPF	CPF da Pessoa Física	Somente consulta.
Data de Nascimento	Data de Nascimento da Pessoa Física	Somente consulta.
Perc. Distr. Pensão	Percentual de Distribuição de Pensão	Somente consulta.
Valor Pagamento	Valor Pagamento da Pensão	Informar o valor do pagamento da pensão. O sistema sugere o valor do pagamento considerando o Valor Dedução Pensão informado no Movimento do Prestador, vezes o percentual informado para o beneficiário no programa FP0840 – Manutenção Prestador



Attachments:

-  [image2015-9-16 11:1:14.png](#) (image/png)
-  [image2015-9-16 11:1:49.png](#) (image/png)

E-Social

■ [image2015-9-16 11:3:31.png](#) (image/png)

Document generated by Confluence on 28 set, 2016 16:05

[Linha Datasul](#) / [eSocial](#) / [4. Procedimento para Utilização](#) / [4.1. eSocial – Alterações no Módulo Folha de Pagamento](#) / [4.1.2. Processo Parametrização dos Complementos](#)

Linha Datasul : Função: FP2240 – Manutenção Participante eSocial

Created by Eliz Regina Pedrini Do Nascim, last modified by Diego Cardoso Furtado Lacerda on 03 ago, 2016

Função: FP2240 – Manutenção Participante eSocial

Objetivo: Registrar as ocorrências de remuneração recebidas em outra empresa, decorrentes de seus múltiplos vínculos, para funcionários e prestadores de serviço pessoa física. Nesse programa também será registrada informação referente ao cancelamento do aviso prévio e as últimas informações necessárias para envio ao eSocial, como por exemplo, categoria eSocial do prestador. Essas informações serão utilizadas geração das mensagens destinadas ao eSocial, conforme layouts **S-1200 - eSocial Mensal – Remuneração** e **S-2405 - Cancelamento de Aviso Prévio**, a partir do momento em que a empresa iniciar o envio das informações para o eSocial.

Descrição: Acessar o programa **FP2240 – Participante eSocial** e incluir as informações.

Por meio do botão **“Visualizar Terceiros”** , é possível trocar a consulta e navegação entre Funcionários e Prestadores de Serviço. Nessa primeira fase, somente estarão disponíveis informações de funcionários, pois a parte de complementação de prestadores de serviços e notas fiscais será liberada somente na segunda fase do projeto.

Por meio do botão incluir (Pasta Inf. Mensais), é possível incluir o mês e ano que as informações estão sendo consideradas.

Campos Pasta Inf Mensais:

Campo	Descrição	Validações/Regras
Mês	Mês de referência para o registro da remuneração recebida pelo funcionário/prestador serviço em outra empresa e registro de informações do prestador para o eSocial	Obrigatório preenchimento.
Ano	Ano de referência para o registro da remuneração recebida pelo funcionário/prestador serviço em outra empresa e registro de informações do prestador para o eSocial	Obrigatório preenchimento.

Notas:

- A pasta **Inf Mensais** fica desabilitada quando o participante for do tipo Funcionário.
- Por meio do botão Detalhar (Pasta Inf. Mensais), é possível consultar informações que são gravadas automaticamente quando inserido um movimento do prestador pelo programa **FP2160 – Manutenção Movto Serviço Prestado Física**. A cada movimento inserido o registro do mês e ano da relativo a data de referência do movimento é atualizado com as informações classificação ocupação, dependentes IRRF, Natureza Atividade, Valor do INSS já descontado, Tipo de Desconto INSS. O campo Tipo Atualização indica se o registro foi inserido Manualmente (por meio do programa FP2240) ou se

foi atualizado pelo movimento do prestador. Caso tenha sido atualizado pelo Movto do Prestador (FP2160), não permite eliminar este movimento. O registro será eliminado quando o último movimento do prestador do mês/ano for eliminado do FP2160.

Campos Quadro Múltiplos Vínculos:

Por meio do quadro “**Múltiplos Vínculos**”, é feita a atualização das informações referentes à remuneração recebida em outra empresa. Ao clicar no botão Incluir/Modificar, é apresentada a tela **Remuneração Múltiplos Vínculos - FP2240A**.

Campo	Descrição	Validações/Regras
Mês	Mês de referência para o registro da remuneração recebida pelo funcionário/prestador serviço em outra empresa.	Obrigatório preenchimento.
Ano	Ano de referência para o registro da remuneração recebida pelo funcionário/prestador serviço em outra empresa.	Obrigatório preenchimento.
Tipo Inscrição	Selecionar o tipo de inscrição da empresa na qual o funcionário/prestador serviço recebeu outra remuneração dentro do mês: CNPJ ou CPF.	Obrigatório preenchimento.
CNPJ ou CPF	CNPJ ou CPF do qual o funcionário/prestador serviço recebeu outra remuneração dentro do mês.	Obrigatório preenchimento.
Remuneração	Valor da remuneração recebida pelo funcionário/prestador serviço referente outro vínculo.	Obrigatório preenchimento.

Nota:

Os valores informados nessa função serão utilizados somente para o processo do eSocial. Os valores para trânsito nos cálculos da folha de pagamento e rescisões continuarão sendo lançados por meio do evento relacionado ao índice de função específica 17 – Base INSS Recolhida Terceiros, por meio do movimento em lote (FP220) ou movimento parcelado (FP2040).

Campos Pasta Canc Aviso Pr:

Por meio da Pasta “**Canc Aviso Pr**”, serão demonstradas informações relativas ao cancelamento do aviso prévio, informadas no momento da eliminação da programação de rescisão.

Campo	Descrição	Validações/Regras
Início Aviso Prévio	Data do início do aviso prévio do funcionário.	Essa informação sempre ficará desabilitada, o programa buscará tal informação da programação de rescisão do funcionário.
Cancelamento Aviso Prévio	Data do cancelamento do aviso prévio.	Já virá preenchida com a data informada durante a eliminação da programação, ficará habilitada para alteração, se necessário, e não poderá ser uma data menor ou igual à data de início do aviso prévio.

E-Social

Motivo Cancelamento

Motivo do cancelamento do aviso prévio, conforme opções previstas no eSocial:

- Reconsideração prevista no artigo 489 da CLT.
- Determinação Judicial.
- Cumprimento de norma legal.
- Outros.

Essa informação virá preenchida conforme motivo informado no momento da eliminação da programação da rescisão, ficando habilitado para alteração, se necessário.

Notas:

- A pasta "**Canc Aviso Prévio**" ficará habilitada somente quando o tipo de participante for **Funcionário**.
- Ao modificar um registro da pasta "**Canc Aviso Prévio**", será validada a existência de programação de rescisão para o funcionário, existindo, não será permitida a alteração dos dados. Sendo necessário primeiramente eliminar a programação da rescisão para alterar os dados de cancelamento do aviso prévio.
- O botão do eSocial ficará disponível nesse programa **somente se o estabelecimento** estiver parametrizado como Complementos Habilitados para o eSocial (**FP0560**).



Attachments:

- [image2015-9-16 11:6:32.png](#) (image/png)
- [image2015-9-16 11:7:20.png](#) (image/png)
- [image2015-9-16 11:8:3.png](#) (image/png)
- [image2015-9-16 11:8:24.png](#) (image/png)
- [image2015-9-16 11:9:35.png](#) (image/png)
- [image2016-8-3 10:23:0.png](#) (image/png)

Document generated by Confluence on 28 set, 2016 16:05

[Linha Datasul](#) / [eSocial](#) / [4. Procedimento para Utilização](#) / [4.1. eSocial – Alterações no Módulo Folha de Pagamento](#)
/ [4.1.2. Processo Parametrização dos Complementos](#)

Linha Datasul : Função: FP3020 – Cálculo Folha Normal

Created by Diego Cardoso Furtado Lacerda, last modified on 12 abr, 2016

Função: FP3020 – Cálculo Folha Normal

Objetivo: Gerar Recibo e Eventos referentes ao Cálculo da Folha Normal para envio no arquivo de remuneração do eSocial.

Descrição: Foi alterado o programa de cálculo para que ocorra a geração de evento de Base Bruta de IR e Dedução de Dependente de IR da Folha para envio de informações para o eSocial.

O Cálculo de Folha criará índices para o cálculo de base bruta e dedução de dependente para o eSocial.

Os eventos não serão criados automaticamente, sendo necessário criar os eventos e relacioná-los aos índices. Segue relação de índices que serão criados automaticamente:

- 208 - Base Bruta IR Normal eSocial.
- 211 - Dedução Dep IR Normal eSocial.



Attachments:

- [image2015-9-16 9:37:25.png](#) (image/png)
- [image2015-9-16 9:36:49.png](#) (image/png)
- [image2015-9-16 9:36:41.png](#) (image/png)

Document generated by Confluence on 28 set, 2016 16:05

[Linha Datasul](#) / [eSocial](#) / [4. Procedimento para Utilização](#) / [4.1. eSocial – Alterações no Módulo Folha de Pagamento](#) / [4.1.2. Processo Parametrização dos Complementos](#)

Linha Datasul : Função: FP3800 – Manutenção Informações Funcionário

Created by Eliz Regina Pedrini Do Nascim, last modified by Diego Cardoso Furtado Lacerda on 17 mar, 2016

Função: FP3800 – Manutenção Informações Funcionário

Objetivo: Complementar cadastro de habilitação profissional do funcionário. Essas informações de habilitação profissional juntamente com os dados de RG, CNH, RIC e RNE do funcionário serão utilizadas geração das mensagens destinadas ao eSocial, conforme layouts **S-2100 – Cadastramento Inicial do Vínculo**, **S-2200 – Admissão de Trabalhador**, **S-2220 – Evento de Alteração Dados Cadastrais e S-2600 – Trabalhador Sem Vínculo – Início**.

Descrição: Por meio do programa **FP3800 – Informações Funcionário** – Pasta **Habil Prof**, selecionar a Habilidade Profissional e, por meio do botão **eSocial**, complementar as informações de datas de expedição e validade do documento.

Ao clicar neste botão, será acessada a tela **FP3800F**:

Campo	Descrição	Validações/Regras
Expedição	Data de expedição do documento da Habilitação Profissional.	Não se aplica.
Validade	Data de validade do documento da Habilitação Profissional.	Deve ser posterior a data de expedição.

Nota:

O botão do eSocial ficará disponível nesse programa **somente se o estabelecimento** estiver parametrizado como Complementos Habilitados para o eSocial (**FP0560**).



Attachments:

- [image2015-9-16 10:43:31.png](#) (image/png)
- [image2015-9-16 10:43:49.png](#) (image/png)

Document generated by Confluence on 28 set, 2016 16:06

[Linha Datasul](#) / [eSocial](#) / [4. Procedimento para Utilização](#) / [4.1. eSocial – Alterações no Módulo Folha de Pagamento](#)
/ [4.1.2. Processo Parametrização dos Complementos](#)

Linha Datasul : Função: FP6590 – Importação Movimento Prestador Serviços

Created by Eliz Regina Pedrini Do Nascim on 16 set, 2015

Função: FP6590 – Importação Movimento Prestador Serviços

Objetivo: Permitir importar movimento de prestadores de serviço com a categoria do trabalhador, grau de exposição e beneficiários do movimento como complemento do eSocial.

Descrição: No arquivo de layout deste programa, foram acrescentados dois novos tipos de registros: Registro eSocial – Complemento e Beneficiários. O registro tipo eSocial contém o campo categoria social e o grau de exposição. Já o registro Beneficiários possui os campos referente a importação da informação de Beneficiários do movimento.

Campos: Para detalhes sobre os novos campos, sua obrigatoriedade, entre outros, verificar no programa FP6590, por meio do botão Layout e botão Editar Layout da pasta Layout.

Nota: As validações dos demais campos, são as mesmas efetuadas no complemento eSocial do programa FP2160 – Manutenção Movto Serviço Prestado Física.



Document generated by Confluence on 28 set, 2016 16:06

[Linha Datasul](#) / [eSocial](#) / [4. Procedimento para Utilização](#) / [4.1. eSocial – Alterações no Módulo Folha de Pagamento](#)
/ [4.1.2. Processo Parametrização dos Complementos](#)

Linha Datasul : Função: FP6600 – Importa Funcionários

Created by Eliz Regina Pedrini Do Nascim on 16 set, 2015

Função: FP6600 – Importa Funcionários

Objetivo: Permitir importar funcionários com as informações complementares necessárias para o eSocial.

Descrição: No arquivo de layout deste programa, foram acrescentados quatro novos tipos de registros: 7, 8, 9 e 10, que contém os campos complementares para o eSocial, referente ao funcionário e à sua pessoa física.

Campos: Para detalhes sobre os novos campos, sua obrigatoriedade, entre outros, verificar no programa FP6600, por meio do botão Editar Layout da pasta Layout.

Notas:

As validações dos demais campos, são as mesmas efetuadas no complemento eSocial dos programas FP1500 – Manutenção Funcionários e FP1440 – Manutenção Pessoa Física.

Ainda que o eSocial não esteja habilitado para o estabelecimento do funcionário que será importado, é necessário informar no arquivo de importação os registros 7, 8, 9 e 10 com os campos de ordem 1, 2, 3, 4, 5 e 6. Para os demais campos, não é necessário informar o valor, mas deve ser informado o separador, conforme indicado no layout.



Document generated by Confluence on 28 set, 2016 16:06

[Linha Datasul](#) / [eSocial](#) / [4. Procedimento para Utilização](#) / [4.1. eSocial – Alterações no Módulo Folha de Pagamento](#)
/ [4.1.2. Processo Parametrização dos Complementos](#)

Linha Datasul : Função: FP6610 – Importa Funcionários Contratos Especiais

Created by Eliz Regina Pedrini Do Nascim on 16 set, 2015

Função: FP6610 – Importa Funcionários Contratos Especiais

Objetivo: Permitir importar funcionários contratos especiais com as informações complementares necessárias para o eSocial.

Descrição: No arquivo de layout deste programa, foram acrescentados quatro novos tipos de registros: 6, 7, 8 e 9, que contém os campos complementares para o eSocial, referente ao funcionário e à sua pessoa física.

Campos: Para detalhes sobre os novos campos, sua obrigatoriedade, entre outros, verificar no programa FP6610, por meio do botão Editar Layout da pasta Layout.

Notas:

As validações dos demais campos, são as mesmas efetuadas no complemento eSocial dos programas FP1510 – Manutenção Funcionários Contratos Especiais e FP1440 – Manutenção Pessoa Física.

Ainda que o eSocial não esteja habilitado para o estabelecimento do funcionário que será importado, é necessário informar no arquivo de importação os registros 7, 8 e 9 com os campos de ordem 1, 2, 3, 4, 5 e 6. Para os demais campos, não é necessário informar o valor, mas deve ser informado o separador, conforme indicado no layout.



Document generated by Confluence on 28 set, 2016 16:06

[Linha Datasul](#) / [eSocial](#) / [4. Procedimento para Utilização](#) / [4.1. eSocial – Alterações no Módulo Folha de Pagamento](#)
/ [4.1.2. Processo Parametrização dos Complementos](#)

Linha Datasul : Função: FP6620 – Importa Dependentes

Created by Eliz Regina Pedrini Do Nascim on 16 set, 2015

Função: FP6620 – Importa Dependentes

Objetivo: Permitir importar os dependentes e as informações complementares necessárias para o eSocial.

Descrição: No arquivo de layout deste programa, foi acrescentado o registro Informações Complementares eSocial, o qual é identificado por meio do campo Tipo de Informação: 3 – eSocial. Este contém os mesmos campos do programa complemento **FP1760C – Complemento Dependentes**.

Campos: Para detalhes sobre os novos campos, sua obrigatoriedade, entre outros, verificar no programa FP6620, por meio do botão Editar Layout da pasta Layout.



Document generated by Confluence on 28 set, 2016 16:06

[Linha Datasul](#) / [eSocial](#) / [4. Procedimento para Utilização](#) / [4.1. eSocial – Alterações no Módulo Folha de Pagamento](#)
/ [4.1.2. Processo Parametrização dos Complementos](#)

Linha Datasul : Função: FP6650 – Importa Informações eSocial

Created by Eliz Regina Pedrini Do Nascim, last modified by Diego Cardoso Furtado Lacerda on 14 jun, 2016

Função: FP6650 – Importa Informações eSocial

Objetivo: Efetuar a importação dos campos adicionais dos cadastros, necessários para a geração das informações para o eSocial.

Descrição: O programa possibilitará a importação das informações adicionais para eSocial, atualizando as informações complementares dos novos campos eSocial. Este programa poderá ser utilizado para completar as informações que já estão cadastradas no sistema.

Campos Pasta Layout:

Campo	Descrição	Validações/Regras
Layout	Conforme opção selecionada demonstrará o arquivo de layout correspondente, por meio do botão Editar Layout.	Não se aplica.
Layout - Funcionário	Contém os registros 7, 8, 9 e 10 do layout do programa FP6600.	Para detalhes sobre os novos campos, sua obrigatoriedade, entre outros, verificar no programa FP6650, o arquivo da pasta Layout.
Layout - Funcionário Contratos Especiais	Contém os registros 6, 7, 8 e 9 do programa FP6610.	
Layout - Dependente	Contém o registro Informações Complementares eSocial do programa FP6620.	
Layout - Situação Afastamento	Contém o registro tipo 2 do programa FP6660.	
Layout - Prestador	Contém o registro tipo Complemento eSocial e Beneficiários.	
Layout – Movimento Prestador	Contém o registro tipo Complemento eSocial e Beneficiários.	

Nota:

As opções da pasta Layout são somente para visualização dos layouts, o que vai validar qual o tipo de importação será efetuado, são as opções escolhidas na pasta Parâmetros.

A importação no FP6650 segue o mesmo princípio do programa FP6600:

- Para que ocorra a importação dos dados sem erros, é necessário que no arquivo de importação sejam informados todos os campos obrigatórios de todos os registros solicitados de acordo com o layout selecionado.
- Para os campos não obrigatórios pode ser apenas informado o separador (;).

Campos Pasta Parâmetros:

Campo	Descrição	Validações/Regras
Importar Complemento	Por meio deste campo, o usuário selecionará para qual informação do sistema será feita a importação das informações complementares. Opções: <ul style="list-style-type: none"> • Funcionário. • Funcionário Contratos Especiais. • Dependente. • Situação Afastamento. • Prestador – P. Física. • Movimento do Prestador – P. Física. 	Não se aplica.
Tipo Separador	Indica qual o caractere que foi utilizado no arquivo de importação para separar as informações do layout. Possui as seguintes opções: <ul style="list-style-type: none"> • Ponto e Vírgula. • Outro. 	Somente fica habilitado quando estiver selecionada a opção Outro, sendo neste caso, obrigatório ser informado.
Arquivo de Entrada	Indica a localização e o nome do arquivo a ser importado.	Deverá ser informado o caminho/arquivo texto contendo os dados que deverão ser importados.
Origem do arquivo	Indica a origem do arquivo de entrada. As opções disponíveis são: <ul style="list-style-type: none"> • Magnus; • EMS 2; • EMS 5; • Outros. 	Habilitado somente quando estiver selecionada a opção Movimento Prestador – P. Física. Quando selecionada a opção EMS2 é necessário informar os estabelecimentos pasta Digitação
HCM Totvs 11 x Datasul EMS - Delimitado	Selecionar o campo caso desejar importar o arquivo do EMS com posições delimitadas.	Habilitado somente quando o campo Importar Complemento está selecionado como Movimento do Prestador – P. Física.

Campos Pasta Digitação:

Campo	Descrição	Validações/Regras
Emp	Exibe a empresa a ser considerada para importação do arquivo.	Fica sempre desabilitado.
Est	Exibe o estabelecimento a ser considerado para importação do arquivo.	Fica sempre desabilitado.
Emp Origem	Exibe o código da empresa origem.	Fica habilitado para que possa ser informado o código da empresa origem correspondente a empresa no HCM.
Est Origem	Exibe o código do estabelecimento origem.	Fica habilitado para que possa ser informado o código do estabelecimento origem correspondente ao estabelecimento no HCM.

Campos Pasta Log:

Campo	Descrição	Validações/Regras
Imprime	Neste campo deve-se escolher uma opção para a impressão dos registros no log de execução.	Não se aplica.
Todos	Indica que todos os registros importados serão impressos no log de execução da importação.	Não se aplica.
Rejeitados	Indica que somente os registros com erros que não foram importados serão impressos no log de execução.	Não se aplica.
Destino	Neste campo deve-se escolher uma opção para a geração do log de execução da importação: Impressora, Arquivo ou Terminal.	Não se aplica.
Execução	Neste campo deve-se escolher uma opção para indicar como deverá ocorrer a execução do programa: <ul style="list-style-type: none"> • On-Line. • Batch. 	Não se aplica.
Imprime Parâmetros	Neste campo deve-se informar se deve ou não ser impressa a página de parâmetros selecionados para a execução.	Não se aplica.

Notas:

É obrigatório que o parâmetro do eSocial esteja habilitado para a empresa/estabelecimento informado para que importação seja realizada.

As validações dos campos complementares do eSocial são iguais às efetuadas pelos programas de importação: FP6600 – Importa Funcionários, FP6610 – Importa Funcionários Contratos Especiais, FP6620 – Importa Dependentes, FP6660 – Importa Históricos de Situações, FP6720 – Importação Prestador de Serviço e FP6590 – Importação Movimento Prestador.



Attachments:

-  [image2015-9-16 13:49:8.png](#) (image/png)

Document generated by Confluence on 28 set, 2016 16:06

[Linha Datasul](#) / [eSocial](#) / [4. Procedimento para Utilização](#) / [4.1. eSocial – Alterações no Módulo Folha de Pagamento](#) / [4.1.2. Processo Parametrização dos Complementos](#)

Linha Datasul : Função: FP6660 – Importa Histórico de Situações

Created by Eliz Regina Pedrini Do Nascim on 16 set, 2015

Função: FP6660 – Importa Histórico de Situações

Objetivo: Importar os históricos de situação dos funcionários para o Manutenção Histórico de Situações (FP1600) e suas informações complementares necessárias para o eSocial.

Descrição: No arquivo de layout deste programa, foi acrescentado o registro tipo 2, identificado por meio da constante efd-afas, que o qual contém os campos complementares para o eSocial, referente ao afastamento.

Campos: Para detalhes sobre os novos campos, sua obrigatoriedade, entre outros. Verificar no programa FP6660, por meio do botão Editar Layout da pasta Layout.

Nota: As validações dos demais campos são iguais às efetuadas no complemento eSocial do programa FP1600 – Manutenção Histórico de Situações.



Document generated by Confluence on 28 set, 2016 16:06

[Linha Datasul](#) / [eSocial](#) / [4. Procedimento para Utilização](#) / [4.1. eSocial – Alterações no Módulo Folha de Pagamento](#)
/ [4.1.2. Processo Parametrização dos Complementos](#)

Linha Datasul : Função: FP6720 – Importação Prestador Serviço

Created by Eliz Regina Pedrini Do Nascim on 16 set, 2015

Função: FP6720 – Importação Prestador Serviço

Objetivo: Permitir importar prestadores de serviço com a categoria do trabalhador como complemento do eSocial.

Descrição: No arquivo de layout deste programa, foram acrescentados dois novos tipos de registros: 4, Complemento eSocial. O registro tipo 4 contém o campo se o prestador é Produtor Rural e o registro complemento eSocial possui a informação da categoria do prestador.

Campos: Para detalhes sobre os novos campos, sua obrigatoriedade, entre outros, verificar no programa FP6720, por meio do botão Editar Layout da pasta Layout.

Notas:

As validações dos demais campos, são as mesmas efetuadas no complemento eSocial do programa FP0840 – Manutenção Prestador Serviço.

Somente é obrigatório informar o registro tipo 5 para os prestadores do tipo pessoa física e que não são produtores rurais.

Para a Importação dos Beneficiários Utilizar o programa FP6650 – Importa Complemento eSocial selecionando o campo Importar Complemento como Prestador de Serviço.



Document generated by Confluence on 28 set, 2016 16:06

[Linha Datasul](#) / [eSocial](#) / [4. Procedimento para Utilização](#) / [4.1. eSocial – Alterações no Módulo Folha de Pagamento](#) / [4.1.2. Processo Parametrização dos Complementos](#)

Linha Datasul : Função: FP9194 – Cálculo das Diferenças Salariais Dissídio

Created by Eliz Regina Pedrini Do Nascim, last modified on 10 mar, 2016

Função: FP9194 – Cálculo das Diferenças Salariais Dissídio

Objetivo: Permitir que sejam informados os dados referentes ao dissídio, por meio deste botão, será acessado o programa **F9194B – Complemento Cálculo Diferenças Salariais**.

Descrição: A partir do momento em que, algum **estabelecimento** compreendido dentro da faixa de estabelecimentos informada na pasta de Seleção, estiver com o eSocial habilitado neste programa aparecerá o botão eSocial ao lado esquerdo do botão Ajuda.

Este botão inicialmente vem desabilitado e, somente é habilitado depois de selecionado o campo Gera Movimento na pasta Parâmetros, passará a ser obrigatório informar os complementos para o eSocial.

Ao clicar neste botão, será acessada a tela **FP9194B – Complemento Cálculo Diferenças Salariais**:

Campo	Descrição	Validações/Regras
Tipo Acordo	Tipo de acordo: <ul style="list-style-type: none"> • Acordo Coletivo. • Comissão de Conciliação Prévia – CCP. • Convenção. • Dissídio. 	É obrigatório ser informado.
Data Acordo	Data do acordo, convenção ou dissídio.	A data deverá ser data anterior ou igual mês/ano de referência do lote, informado na pasta Parâmetros.

Nota:

É obrigatório informar os complementos para o eSocial.



Attachments:

- [image2015-9-16 13:34:17.png](#) (image/png)
- [image2015-9-16 13:34:43.png](#) (image/png)

Document generated by Confluence on 28 set, 2016 16:06

[Linha Datasul](#) / [eSocial](#) / [4. Procedimento para Utilização](#) / [4.1. eSocial – Alterações no Módulo Folha de Pagamento](#)
/ [4.1.2. Processo Parametrização dos Complementos](#)

Linha Datasul : Função: FP9815 – Manutenção Admissão Preliminar

Created by Eliz Regina Pedrini Do Nascim, last modified on 10 mar, 2016

Função: FP9815 – Manutenção Admissão Preliminar

Objetivo: Permitir cadastrar as informações necessárias para o envio (opcional) do arquivo S-2190 – Admissão de Trabalhador – Registro Preliminar.

Descrição: Este programa deve ser utilizado apenas quando a empresa não tiver todas as informações necessárias ou não tiver tempo hábil para cadastrar o funcionário com vínculo e enviar o arquivo S-2200 completo até a data limite (final do dia imediatamente anterior ao do início da respectiva prestação do serviço).

Campo	Descrição	Validações/Regras
Data Admissão (faixa)	Utilizado para filtrar o período que se deseja visualizar as admissões preliminares.	A faixa deste campo vem inicializada com o 1º e o último dia do mês de referência da empresa em que o usuário está logado.
Ambos / Admissão Efetivada / Admissão Não Efetivada	Utilizado para filtrar os registros de admissão preliminar, conforme já tenha ocorrido a admissão ou não.	Vem inicializado com a opção Ambos .
Data de Admissão	Data em que ocorrerá a admissão do funcionário.	Não pode ser inferior ao mês/ano de referência da empresa em que o usuário está logado.
C.P.F.	C.P.F. do funcionário.	Obrigatório ser informado e deve ser um C.P.F. válido.
Data de Nascimento	Data de nascimento do funcionário.	Obrigatório ser informada e não pode ser maior que a data de admissão.
Est		Ficam sempre desabilitados.
Funcionário		Somente após ter sido efetuada a admissão do funcionário relativo à admissão preliminar em questão (diretamente pelo programa FP1500 ou por meio do botão Admitir deste programa) é que estes campos apresentam valores.
Nome		

Botão Admitir	Serve como atalho para o processo de admissão do funcionário.	Somente fica habilitado quando o registro de admissão preliminar não possuir funcionário relacionado. Ao ser acionado, é executado o programa FP1500 e o mesmo já fica em modo de inclusão, sendo que o campo Data Admissão fica desabilitado e recebe o valor do campo Data de Admissão do programa FP9815.
----------------------	---	--

Notas:

- Somente permite incluir registros quando a carga oficial da informação Trabalhador estiver concluída.
- A inclusão ocorre diretamente na tela principal do programa.
- Não permite que seja informado um C.P.F. e uma data de admissão para o qual já exista funcionário cadastrado no programa FP1500.
- Não é permitida a modificação dos dados alterados; caso alguma informação esteja errada é necessário eliminar o registro e incluir um novo.
- O botão **Eliminar** somente fica habilitado quando o registro de admissão preliminar selecionado não possuir funcionário relacionado.
- Quando ocorrer a eliminação de um funcionário, será verificado se existe relacionamento deste com alguma admissão preliminar. Caso exista, o relacionamento será desfeito.
- A geração da mensagem S-2190 - Admissão de Trabalhador – Registro Preliminar será efetuada quando ocorrer a inclusão de um registro e o status da carga para o eSocial estiver como:
 - Carga Oficial Iniciada e a carga de 'Cadastro Inicial de Vínculos' estiver concluída para o empregador, ou
 - Carga Oficial OK, ou
 - Carga Oficial Encerrada.

Attachments:

- [image2015-9-16 9:47:19.png](#) (image/png)

Document generated by Confluence on 28 set, 2016 16:06

[Linha Datasul](#) / [eSocial](#) / [4. Procedimento para Utilização](#) / [4.1. eSocial – Alterações no Módulo Folha de Pagamento](#)

Linha Datasul : 4.1.3. Processo Qualificação Cadastral

Created by Gabriela Demarchi Dranka on 06 nov, 2015



Attachments:

- [image2015-9-14 11:5:37.png](#) (image/png)
- [image2015-9-14 11:5:25.png](#) (image/png)
- [image2015-9-14 11:4:59.png](#) (image/png)
- [image2015-9-14 11:3:59.png](#) (image/png)

Document generated by Confluence on 28 set, 2016 16:06

[Linha Datasul](#) / [eSocial](#) / [4. Procedimento para Utilização](#) / [4.1. eSocial – Alterações no Módulo Folha de Pagamento](#) / [4.1.3. Processo Qualificação Cadastral](#)

Linha Datasul : Consulta Qualificação Cadastral On-line

Created by Diego Cardoso Furtado Lacerda, last modified on 22 jun, 2016

Consulta Qualificação Cadastral On-line

Objetivo: Para facilitar o trabalho de regularização cadastral dos trabalhadores, o Governo disponibilizou um aplicativo on-line para verificar se o Número de Identificação Social – NIS e o Cadastro de Pessoa Física – CPF estão aptos para serem utilizados no eSocial, pois são identificadores necessários. O acesso a esse aplicativo, assim como a obtenção de mais informações é possível a partir do endereço eletrônico: <http://www.esocial.gov.br/QualificacaoCadastral.aspx>

Descrição: Antes da data de entrada em vigor do eSocial, é extremamente importante que empregadores/contribuintes utilizem este aplicativo para poder identificar as inconsistências dos dados cadastrais dos trabalhadores nas empresas em relação às bases do PIS e do CNIS (PIS, NIT ou PASEP). A Qualificação Cadastral é realizada manualmente, até dez consultas simultaneamente e pode ser utilizado por empregados, empregadores, contribuintes individuais, etc, com retorno das informações no momento da consulta.

- Acessar o site pelo link <http://www.esocial.gov.br/QualificacaoCadastral.aspx> e clicar em "Consulta Qualificação Cadastral on-line".
- Abrirá outra tela com mais informações sobre o aplicativo. Você deve clicar no botão "Consulta on-line".
- Na próxima tela que abrir, devem ser inseridos os dados Nome, Data de Nascimento, CPF e NIS (NIT/PIS/PASEP). Depois clicar no botão "Adicionar".
Permite realizar até 10 consultas simultâneas, basta clicar novamente no botão "Adicionar" para inserir os dados de outro empregado.
- Depois da confirmação dos dados inseridos é retornado em tela o resultado da consulta com a mensagem e a orientação para a adequação do cadastro do empregado.



Attachments:

- [image2015-11-4 10:33:50.png](#) (image/png)
- [image2015-11-4 10:33:31.png](#) (image/png)
- [image2015-9-16 11:18:54.png](#) (image/png)
- [image2015-9-16 11:18:26.png](#) (image/png)
- [qualifCad.jpg](#) (image/jpeg)
- [qualifCad1.jpg](#) (image/jpeg)
- [qualifCad2.jpg](#) (image/jpeg)

E-Social

[Linha Datasul](#) / [eSocial](#) / [4. Procedimento para Utilização](#) / [4.1. eSocial – Alterações no Módulo Folha de Pagamento](#)

Linha Datasul : 4.1.4. Processo Cálculo

Created by Diego Cardoso Furtado Lacerda on 09 ago, 2016



Attachments:

- [image2015-9-14 11:5:37.png](#) (image/png)
- [image2015-9-14 11:5:25.png](#) (image/png)
- [image2015-9-14 11:4:59.png](#) (image/png)
- [image2015-9-14 11:3:59.png](#) (image/png)

Document generated by Confluence on 28 set, 2016 16:06

[Linha Datasul](#) / [eSocial](#) / [4. Procedimento para Utilização](#) / [4.1. eSocial – Alterações no Módulo Folha de Pagamento](#) / [4.1.4. Processo Cálculo](#)

Linha Datasul : Função: FP3200 – Encerramento Mensal

Created by Diego Cardoso Furtado Lacerda on 09 ago, 2016

Função: FP3200 – Encerramento Mensal

Objetivo: Efetuar o encerramento mensal, ou seja, fechar o período de cálculo do sistema, habilitando o sistema para os diversos processos que serão efetuados no próximo período.

Descrição: Foi alterado o programa de encerramento para que ocorra a geração da tabela de remuneração esocial para os funcionários ativos para o próximo mês.

Mais informações do programa no help do produto, [clique aqui](#).



Attachments:

- [image2015-9-16 9:37:25.png](#) (image/png)
- [image2015-9-16 9:36:49.png](#) (image/png)
- [image2015-9-16 9:36:41.png](#) (image/png)

Document generated by Confluence on 28 set, 2016 16:06

[Linha Datasul](#) / [eSocial](#) / [4. Procedimento para Utilização](#)

Linha Datasul : 4.2. eSocial – Alterações no Módulo Férias e Rescisões

Created by Eliz Regina Pedrini Do Nascim on 16 set, 2015



Document generated by Confluence on 28 set, 2016 16:06

[Linha Datasul](#) / [eSocial](#) / [4. Procedimento para Utilização](#) / [4.2. eSocial – Alterações no Módulo Férias e Rescisões](#)

Linha Datasul : Função: FR0230 - Relatórios Legais Férias

Created by Gabriela Demarchi Dranka on 04 nov, 2015

Função: FR0230 - Relatórios Legais Férias

Objetivo: Tratar corretamente o novo formato do campo "Carteira de Habilitação".

Descrição: Na impressão do relatório a informação "Carteira de Habilitação" será impressa com 12 posições.



Attachments:

- [image2015-9-16 14:23:44.png](#) (image/png)
- [image2015-9-16 14:23:24.png](#) (image/png)

Document generated by Confluence on 28 set, 2016 16:06

[Linha Datasul](#) / [eSocial](#) / [4. Procedimento para Utilização](#) / [4.2. eSocial – Alterações no Módulo Férias e Rescisões](#)

Linha Datasul : Função: FR5030 – Gera Programação de Rescisão

Created by Eliz Regina Pedrini Do Nascim, last modified on 10 mar, 2016

Função: FR5030 – Gera Programação de Rescisão

Objetivo: Permitir que seja informado o complemento para as programações de rescisão que serão geradas.

Estas informações serão utilizadas na geração das mensagens destinadas ao eSocial, conforme layout **S-2400 – Evento Aviso Prévio**.

Descrição: A partir do momento em que, algum estabelecimento compreendido dentro da faixa de estabelecimentos informada na pasta de Seleção, estiver com o eSocial habilitado (FP0560), no programa FR5030 irá aparecer o botão eSocial (na parte inferior da tela, ao lado esquerdo do botão Ajuda). Este botão inicialmente vem desabilitado e, somente é habilitado depois de ser informado o código da situação de rescisão na pasta Parâmetros.

Ao clicar neste botão, será acessada a tela **FR5030A – Complemento Gera Programação Rescisão**:

Campo	Descrição	Validações/Regras
Aviso Prévio	Indica quem avisou o desligamento, conforme tabela abaixo: 1 - Aviso prévio trabalhado dado pelo empregador ao empregado, que optou pela redução de duas horas diárias [caput do art. 488 da CLT]. 2 - Aviso prévio trabalhado dado pelo empregador ao empregado, que optou pela redução de dias corridos [parágrafo único do art. 488 da CLT]. 3 - Aviso prévio dado pelo empregado (pedido de demissão), dispensado de seu cumprimento. 4 - Aviso prévio dado pelo empregado (pedido de demissão), não dispensado de seu cumprimento, sob pena de desconto, pelo empregador, dos salários correspondentes ao prazo respectivo (§2º do art. 487 da CLT).	Deve ser informado apenas para as programações de rescisão cujo aviso prévio precise ser enviado para o arquivo eSocial; para as demais programações deverá ser informado o código 00 – Nenhum – Aviso Prévio não irá integrar os arquivos do eSocial .
Observação	Qualquer anotação relevante sobre o desligamento do trabalhador, que ainda não esteja consignada em	Este campo somente é atualizado para as habilitações de rescisão de funcionários com vínculo.

E-Social

campo próprio.

Notas:

O programa de complemento é executado para os funcionários de origem de contratação empresa e se na pasta Parâmetros estiver informado que o tipo de rescisão é Efetiva. Em outras situações ou origem de contrato é emitida mensagem de erro não permitindo que o complemento seja informado.

Durante o processamento, é verificado cada programação de rescisão gerada e, se esta for efetiva e não se referir a contratos especiais, estagiários ou diretores sem vínculo, será atualizado o complemento eSocial informado para a mesma.



Attachments:

- [image2015-9-16 14:23:24.png](#) (image/png)
- [image2015-9-16 14:23:44.png](#) (image/png)

Document generated by Confluence on 28 set, 2016 16:06

[Linha Datasul](#) / [eSocial](#) / [4. Procedimento para Utilização](#) / [4.2. eSocial – Alterações no Módulo Férias e Rescisões](#)

Linha Datasul : Função: FR5040 – Manutenção Programação de Rescisão

Created by Eliz Regina Pedrini Do Nascim, last modified by Diego Cardoso Furtado Lacerda on 31 mai, 2016

Função: FR5040 – Manutenção Programação de Rescisão

Objetivo: Permitir que seja informado o complemento para as programações de rescisão que estão cadastradas no sistema.

Estas informações serão utilizadas na geração das mensagens destinadas ao eSocial, conforme layouts **S-2250 – Aviso Prévio**, **S2299 – Desligamento** e **S-2399 – Trabalhador Sem Vínculo - Término**.

Descrição: Completar as informações de aviso prévio, número atestado de óbito e processo trabalhista para o eSocial.

Ao clicar neste botão, será acessada a tela **FR5040B – Complemento Programação Rescisão**:

Campo	Descrição	Validações/Regras
Aviso Prévio	<p>Indica quem avisou o desligamento, conforme tabela abaixo:</p> <p>1 - Aviso prévio trabalhado dado pelo empregador ao empregado, que optou pela redução de duas horas diárias [caput do art. 488 da CLT].</p> <p>2 - Aviso prévio trabalhado dado pelo empregador ao empregado, que optou pela redução de dias corridos [parágrafo único do art. 488 da CLT].</p> <p>3 - Aviso prévio dado pelo empregado (pedido de demissão), dispensado de seu cumprimento.</p> <p>4 - Aviso prévio dado pelo empregado (pedido de demissão), não dispensado de seu cumprimento, sob pena de desconto, pelo</p>	<p>Deve ser informado apenas para as programações de rescisão cujo aviso prévio precise ser enviado para o arquivo eSocial; para as demais programações deverá ser informado o código 00 – Nenhum – Aviso Prévio não irá integrar os arquivos do eSocial. Este campo fica desabilitado quando a habilitação de rescisão for de um diretor sem vínculo. E fica habilitado quando a habilitação de rescisão for de um funcionário e o tipo de aviso for igual a Trabalhado (independente da iniciativa do desligamento) ou o tipo de aviso for igual a Indenizado ou Não Tem Aviso e a iniciativa do desligamento for do Funcionário.</p>

	<p>empregador, dos salários correspondentes ao prazo respectivo (§2º do art. 487 da CLT).</p> <p>5 - Aviso prévio trabalhado dado pelo empregador rural ao empregado, com redução de um dia por semana (art. 15 da Lei nº5889/73)</p>	
Número Atestado Óbito	Número do registro do Atestado de Óbito.	<p>Este campo fica habilitado e é obrigatório ser informado quando a situação de desligamento da rescisão possuir motivo de desligamento informado no complemento do eSocial do programa FP0060 igual a 09 – Falecimento provocado por acidente de trabalho ou 10 – Falecimento do empregado provocado por outros motivos, exceto acidente de trabalho (conforme tabela 19 do eSocial).</p> <p>Este campo fica desabilitado quando a habilitação de rescisão for de um diretor sem vínculo.</p>
Número Processo Trabalhista	Número do processo trabalhista	<p>Deve ser informado apenas se a rescisão ocorreu por este motivo.</p> <p>Este campo fica desabilitado quando a habilitação de rescisão for de um diretor sem vínculo.</p>
Observação	Qualquer anotação relevante sobre o desligamento do trabalhador, que ainda não esteja consignada em campo próprio.	Este campo somente fica habilitado quando a habilitação de rescisão for de um funcionário com vínculo.
Motivo Desligamento	<p>Indicativo do motivo do desligamento do Diretor Não Empregado:</p> <p>01 - Exoneração do Diretor Não Empregado sem justa causa, por deliberação da assembleia, dos sócios cotistas ou da autoridade competente.</p> <p>02 - Término de Mandato do Diretor Não Empregado que não tenha sido reconduzido ao cargo.</p> <p>03 - Exoneração a pedido</p>	<p>Obrigatório ser informado quando a categoria do trabalhador corresponder a "Diretor Não Empregado" [721,771].</p> <p>Habilitado somente quando a habilitação de rescisão for de um diretor sem vínculo.</p>

E-Social

de Diretor Não Empregado.
 04 - Exoneração do Diretor Não Empregado por culpa recíproca ou força maior.
 05 - Morte do Diretor Não Empregado.
 06 - Exoneração do Diretor Não Empregado por falência, encerramento ou supressão de parte da empresa.
 99 - Outros

Término Quarentena

Quarentena remunerado do trabalhador.

Deve ser preenchido apenas no caso do trabalhador que recebe remuneração após o desligamento por estar impossibilitado de exercer atividade remunerada.

Nota:

O complemento será habilitado apenas para os funcionários com origem de contratação empresa e para as programações de rescisão do tipo Efetiva.



Attachments:

- [image2015-9-16 14:18:18.png](#) (image/png)
- [image2015-9-16 14:18:38.png](#) (image/png)

Document generated by Confluence on 28 set, 2016 16:06

[Linha Datasul](#) / [eSocial](#) / [4. Procedimento para Utilização](#) / [4.2. eSocial – Alterações no Módulo Férias e Rescisões](#)

Linha Datasul : Função: FR5040 – Manutenção Programação de Rescisão – Botão Eliminação

Created by Eliz Regina Pedrini Do Nascim, last modified by Diego Cardoso Furtado Lacerda on 31 mai, 2016

Função: FR5040 – Manutenção Programação de Rescisão – Botão Eliminação

Objetivo: Permitir que seja informado o complemento do cancelamento do aviso prévio para a programação de rescisão que está sendo eliminada.

Estas informações serão utilizadas na geração das mensagens destinadas ao eSocial, conforme layout **S-2250 – Aviso Prévio**, quando gerado para indicar o cancelamento do aviso prévio.

Descrição: Ao ser clicado no botão de exclusão para eliminar uma programação de rescisão, serão feitas algumas validações para identificar se o programa de complemento eSocial referente ao cancelamento do aviso prévio deve ser executado ou não, conforme regras abaixo:

Programação de Rescisão Eliminada	Validações/Regras
Sem Aviso Prévio Informado no complemento eSocial	Não executa o programa FR5040rc – Complemento Cancelamento Aviso Prévio.
Com Aviso Prévio informado no complemento eSocial e a mensagem de Aviso Prévio pendente de envio	Não executa o programa FR5040rc – Complemento Cancelamento Aviso Prévio.
Com Aviso Prévio informado no complemento eSocial e a mensagem de Aviso Prévio enviada	Executa o programa FR5040rc – Complemento Cancelamento Aviso Prévio.

Campo	Descrição	Validações/Regras
Cancelamento Aviso Prévio	Data do cancelamento do aviso prévio.	Deve ser uma data posterior a data do aviso prévio que está sendo cancelado. É obrigatório ser informada.
Motivo Cancelamento	Indicativo do motivo de cancelamento do aviso prévio: <ul style="list-style-type: none"> 1 - Reconsideração prevista no artigo 489 da CLT. 2 - Determinação Judicial. 3 - Cumprimento de norma 	É obrigatório ser informado.

	legal. • 9 – Outros.	
Observação	Informar uma observação sobre o cancelamento	Não é obrigatório. Informação será salva no FP2240.

Notas:

A tela de complemento apenas será aberta se a rescisão for do tipo Efetiva, funcionário de origem de contratação igual à empresa e possuir código de aviso prévio informado no complemento do eSocial. Caso seja clicado no botão **Cancelar** desta tela, será emitida uma pergunta solicitando a confirmação do usuário se ele deseja sair da tela, pois os dados do cancelamento do aviso prévio são obrigatórios. Se o usuário responder:

- **Não:** a tela de cancelamento permanece aberta para que sejam informados os dados do cancelamento do aviso prévio.
- **Sim:** a tela de cancelamento será fechada e a programação de rescisão não será efetuada. Caso seja clicado no botão **OK** desta tela, a programação de rescisão será eliminada, e os dados informados sobre o cancelamento poderão ser consultados/modificados por meio do programa FP2240 – Manutenção Participantes eSocial, na pasta Canc Aviso Pr.

**Attachments:**

- [image2015-9-16 14:21:36.png](#) (image/png)

Document generated by Confluence on 28 set, 2016 16:06

[Linha Datasul](#) / [eSocial](#) / [4. Procedimento para Utilização](#) / [4.2. eSocial – Alterações no Módulo Férias e Rescisões](#)

Linha Datasul : Função: FR5050 – Elimina Programação de Rescisão

Created by Eliz Regina Pedrini Do Nascim, last modified by Diego Cardoso Furtado Lacerda on 24 mai, 2016

Função: FR5050 – Elimina Programação de Rescisão

Objetivo: Permitir que sejam informados os dados referentes ao cancelamento do aviso prévio para as programações de rescisão que serão eliminadas.

Estas informações serão utilizadas na geração das mensagens destinadas ao eSocial, conforme layout **S-2405 – Evento Cancelamento Aviso Prévio**.

Descrição: A partir do momento em que, algum estabelecimento compreendido dentro da faixa de estabelecimentos informada na pasta de Seleção, estiver com o eSocial habilitado (FP0560), no programa FR5050 irá aparecer o botão eSocial (na parte inferior da tela, ao lado esquerdo do botão Ajuda).

Ao clicar neste botão, será acessada para complemento das informações:

Campo	Descrição	Validações/Regras
Cancelamento Aviso Prévio	Data do cancelamento do aviso prévio.	Deve ser uma data posterior a data do aviso prévio que está sendo cancelado. Essa verificação ocorre durante a execução do programa. Sendo que, para os funcionários que tiverem data de início do aviso prévio superior à data de cancelamento informada, a programação de rescisão não será eliminada, sendo impressa uma mensagem no log do programa.
Motivo Cancelamento	Indicativo do motivo de cancelamento do aviso prévio: <ul style="list-style-type: none"> • 1 - Reconsideração prevista no artigo 489 da CLT. • 2 - Determinação Judicial. • 3 - Cumprimento de norma legal. 	É obrigatório ser informado.

9 – Outros.

Observação	Informar uma observação sobre o cancelamento.	Não é obrigatório. Informação será salva no FP2240.
-------------------	---	--



Notas:

A tela de complemento apenas será aberta se na pasta Parâmetros estiver selecionada a opção Efetiva ou Ambos para o campo Rescisão e o programa estiver sendo selecionado para a origem contratação Funcionários. Caso contrário, é emitida mensagem de erro não permitindo que o complemento seja informado.

Durante o processamento, é verificado cada programação de rescisão que será eliminada e, se esta for efetiva e não se referir a contratos especiais, estagiários ou diretores sem vínculo, será verificado se os dados informados no complemento eSocial referente ao cancelamento do aviso prévio serão utilizados ou não, conforme regras abaixo:

Programação de Rescisão Eliminada	Validações/Regras
Sem Aviso Prévio Informado no complemento eSocial	Não atualiza no programa FP2240, pasta Canc Aviso Pr, os dados informados no programa FR5050a – Complemento Cancelamento Aviso Prévio.
Com Aviso Prévio informado no complemento eSocial e a mensagem de Aviso Prévio enviada	Atualiza no programa FP2240, pasta Canc Aviso Pr, os dados informados no programa FR5050a – Complemento Cancelamento Aviso Prévio.
Com Aviso Prévio informado no complemento eSocial e a mensagem de Aviso Prévio pendente de envio	Não atualiza no programa FP2240, pasta Canc Aviso Pr, os dados informados no programa FR5050a – Complemento Cancelamento Aviso Prévio.

**Attachments:**

-  [image2015-9-16 14:25:46.png](#) (image/png)
-  [image2015-9-16 14:26:15.png](#) (image/png)

Document generated by Confluence on 28 set, 2016 16:06

Linha Datasul : Função: FR5240 – Reintegração de Funcionários

Created by Eliz Regina Pedrini Do Nascim, last modified on 10 mar, 2016

Função: FR5240 – Reintegração de Funcionários

Objetivo: Permitir que seja informado o complemento para reintegração que será efetuada. Esta informação será utilizada na geração das mensagens destinadas ao eSocial, conforme layout **S-2298 - Reintegração**.

Pré-requisito: FP0030 – Manutenção Processos Administrativos/Judiciais, quando a reintegração ocorrer por Determinação Judicial.

Descrição: A partir do momento em que, algum **estabelecimento da empresa do usuário** estiver com o eSocial habilitado (FP0560, botão eSocial, “Complementos Habilitados” ou “Geração Mensagens Habilitada”), neste programa irá aparecer o botão eSocial (na parte inferior da tela, ao lado esquerdo do botão Ajuda). Este botão inicialmente vem habilitado e, caso seja informado na pasta Parâmetros um estabelecimento que não esteja com o eSocial habilitado, o botão não fica mais visível.

Ao clicar no botão Executar, caso os dados do complemento da reintegração não tenham sido informados, será emitida uma pergunta solicitando a confirmação para continuar sem informar o complemento para o eSocial, ao responder:

- **Não:** o programa permanece na tela principal.
- **Sim:** o programa segue a execução, efetuando a reintegração do funcionário. Neste caso, se o sistema encontrar a mensagem de desligamento (S-2800) para o funcionário em questão, irá atualizar no programa FR5250 – Funcionários Reintegrados, as informações do funcionário reintegrado, permitindo posterior atualização.

Ao clicar neste botão, será acessada a tela **FR52040A**:

Campo	Descrição	Validações/Regras
Tipo Reintegração	Tipo de Reintegração: <ul style="list-style-type: none"> • Reintegração por Decisão Judicial. • Reintegração por Anistia Legal. • Reversão de Servidor Público. • Recondução de Servidor Público. • Reinclusão de Militar. • Outros. 	As opções “Reversão de Servidor Público”, “Recondução de Servidor Público” e “Reinclusão de Militar” só podem ser informadas por órgãos públicos.
Número Processo Judicial	Número do Processo Judicial da Reintegração.	Este campo fica habilitado e é obrigatório ser informado quando o tipo de reintegração for Reintegração por Decisão Judicial.

E-Social

		O processo informado deve estar previamente cadastrado no programa FP0030 – Manutenção Processos Administrativos/Judiciais.
Número da Lei de Anistia Legal	Número da Lei de Anistia Legal: <ul style="list-style-type: none"> • Lei 6.683/1979. • Lei 8.632/1993. • Lei 8.878/1994. • Lei 10.559/2002. • Lei 10.790/2003. • Lei 11.282/2006. 	Este campo fica habilitado e é obrigatório quando o tipo de reintegração for Reintegração por Anistia Legal.
Data Efetivo Retorno	Data de retorno efetivo ao trabalho.	Deve ser igual ou posterior a data de desligamento do trabalhador.
Data Efeito Reintegração	Data a partir da qual o trabalhador deverá ser considerado como reintegrado.	Este campo fica habilitado somente quando o tipo de reintegração for Reintegração por Decisão Judicial, e deve ser uma data igual ou posterior à data de desligamento do trabalhador, e anterior ou igual a data de efetivo retorno. Para os demais tipos de reintegração, este campo fica desabilitado e seu valor é igual a data de efetivo retorno.
Pagamento em Juízo	Indica se as remunerações e correspondentes contribuições do período compreendido entre o desligamento e a reintegração foram pagas em juízo.	Não se aplica.

Notas:

Posteriormente, o usuário poderá corrigir estes dados no programa FR5250 – Funcionários Reintegrados. Para as reintegrações do tipo Reintegração por Decisão Judicial, o relacionamento entre o processo judicial e o funcionario reintegrado será criado durante a execução deste programa; podendo ser consultado no programa FP0030 – Manutenção Processos Administrativos/Judiciais.



Attachments:

- [image2015-9-16 14:31:17.png](#) (image/png)
- [image2015-9-16 14:31:23.png](#) (image/png)
- [image2015-9-16 14:31:42.png](#) (image/png)

Document generated by Confluence on 28 set, 2016 16:07

Linha Datasul : Função: FR5250 – Funcionários Reintegrados

Created by Eliz Regina Pedrini Do Nascim, last modified by Diego Cardoso Furtado Lacerda on 31 mai, 2016

Função: FR5250 – Funcionários Reintegrados

Objetivo: Permitir que o usuário:

- Complemente a reintegração do funcionário (efetuada através da função FR5240) com as informações adicionais necessárias para o eSocial.
- Reintegre funcionários que não foram desligados no sistema Datasul e complemente com as informações adicionais necessárias para o eSocial.

Estas informações serão utilizadas na geração das mensagens destinadas ao eSocial, conforme layout **S-2298 - Reintegração**.

Pré-requisitos:

- FP0030 – Manutenção Processos Administrativos/Judiciais, quando a reintegração for do tipo Reintegração por Decisão Judicial.
- FR5240 – Reintegração de Funcionários, quando se tratar de funcionários que foram desligados no sistema Datasul.

Descrição: Este programa somente poderá ser acessado a partir do momento em que, algum **estabelecimento da empresa do usuário** estiver com o eSocial habilitado (FP0560, botão eSocial, "Complementos Habilitados").

As informações visualizadas neste programa são referentes aos funcionários que foram reintegrados depois da habilitação do eSocial para o seu estabelecimento.

Campo	Descrição	Validações/Regras
Estabelecimento	Estabelecimento do funcionário reintegrado.	
Matrícula	Matrícula do funcionário reintegrado.	Aceita funcionário que foi reintegrado pelo sistema, por meio da função FR5240. Aceita funcionário que foi desligado em outros sistemas, através da tela do "zoom" na aba Desligto Ext.
Data Saída	Data de desligamento do funcionário.	Não se aplica.
Data Reintegração	Data em que foi efetuada a reintegração do funcionário.	Não se aplica.

Campos – Pasta Reintegrados:

Campo	Descrição	Validações/Regras
Tipo Reintegração	Tipo de Reintegração: <ul style="list-style-type: none"> • Reintegração por Decisão Judicial. • Reintegração por Anistia Legal. • Reversão de Servidor Público. • Recondição de Servidor Público. • Reinclusão de Militar. • Outros. 	As opções “Reversão de Servidor Público”, “Recondição de Servidor Público” e “Reinclusão de Militar” só podem ser informadas por órgãos públicos.
Número Processo Judicial	Número do Processo Judicial da Reintegração.	Este campo fica habilitado e é obrigatório ser informado quando o tipo de reintegração for Reintegração por Decisão Judicial. O processo informado deve estar previamente cadastrado no programa FP0030 – Manutenção Processos Administrativos/Judiciais.
Número da Lei de Anistia Legal	Número da Lei de Anistia Legal: <ul style="list-style-type: none"> • Lei 6.683/1979. • Lei 8.632/1993. • Lei 8.878/1994. • Lei 10.559/2002. • Lei 10.790/2003. • Lei 11.282/2006. 	Este campo fica habilitado e é obrigatório quando o tipo de reintegração for Reintegração por Anistia Legal.
Efeito Reintegração	Data a partir da qual o trabalhador deverá ser considerado como reintegrado.	Este campo fica habilitado somente quando o tipo de reintegração for Reintegração por Decisão Judicial, e deve ser uma data igual ou posterior à data de desligamento do trabalhador, e anterior ou igual a data de efetivo retorno. Para os demais tipos de reintegração, este campo fica desabilitado e seu valor é igual a data de efetivo retorno.
Efetivo Retorno	Data de retorno efetivo ao trabalho.	Deve ser igual ou posterior a data de desligamento do trabalhador.
Pagamento em Juízo	Indica se as remunerações e correspondentes contribuições do período compreendido entre o desligamento e a reintegração foram pagas em juízo.	Não se aplica.

Nota:

A tela demonstrará os valores informados pelo usuário no complemento do programa de reintegração ou os valores assumidos automaticamente, caso não tenha sido informado o complemento do programa de reintegração.

Campos – Pasta Lotação:

Campo	Descrição	Validações/Regras
Unidade Lotação	Inserir o código referente a Unidade de Lotação onde o funcionário estará vinculado.	Não se aplica.
Centro Custo	Inserir o código do Centro de custo que o funcionário estará lotado para fins de rateio e apropriação de despesas decorridas no período.	Não se aplica.
Unid Negoc	Inserir o código da Unidade de Negócio na qual o funcionário será associado para fins de rateio e apropriação de despesas decorridas no período.	Não se aplica.
Sindicato	Inserir o código do Sindicato que o funcionário estará associado.	Não se aplica.
Tipo Mão-de-Obra	Inserir o código do tipo de mão-de-obra na qual serão apropriados os valores a serem calculados para o funcionário.	Não se aplica.
Turno	Inserir o código do Turno de Trabalho ao qual o funcionário estará associado para a realização das suas atividades.	Não se aplica.
Classe Funcionário	Inserir o código da Classe Funcionário na qual o funcionário selecionado será associado.	Não se aplica.
Local Marcação	Inserir o código do local de Marcação do Ponto.	Não se aplica.
Local Pagamento	Inserir o código da Localidade referenciada ao país onde o funcionário exerce suas atividades.	Não se aplica.
País Localidade	Inserir o código do País onde o estabelecimento e o funcionário associados exercem suas atividades.	Não se aplica.
Código FPAS	Inserir o Código do FPAS (Fundo de Previdência e Assistência Social).	Não se aplica.
Tomador Serviço	Inserir o Código do Tomador de Serviço rigorosamente ligado ao Código FPAS conforme tabela do INSS.	Não se aplica.
Exposição Agente Nocivo	Inserir o código correspondente ao grau de exposição do funcionário aos agentes nocivos.	Não se aplica.

Nota:

Esta pasta somente será habilitada através da inclusão de um novo registro (botão Incluir nova

E-Social

ocorrência), ou quando o funcionário não passou pelo processo de rescisão padrão do produto (desligado em outro sistema).

Regras:

Inclusão: poderão ser informados funcionários que foram reintegrados pelo sistema e também aqueles que foram desligados em sistemas externos.

Cópia: a opção de copiar registros não está habilitada, pois cada funcionário reintegrado tem seus próprios dados reintegração.

Eliminação: a opção de eliminação não está habilitada, pois estas informações são necessárias para envio ao eSocial.



Attachments:

- [image2015-9-16 14:33:48.png](#) (image/png)

Document generated by Confluence on 28 set, 2016 16:07

[Linha Datasul](#) / [eSocial](#) / [4. Procedimento para Utilização](#)

Linha Datasul : 4.3. eSocial – Alterações no Módulo Cargos e Salários

Created by Eliz Regina Pedrini Do Nascim on 16 set, 2015



Document generated by Confluence on 28 set, 2016 16:07

Linha Datasul : Função: CA0002 – Manutenção Cargo Básico

Created by Eliz Regina Pedrini Do Nascim, last modified by Diego Cardoso Furtado Lacerda on 31 mai, 2016

Função: CA0002 – Manutenção Cargo Básico

Objetivo: Complementar o cadastro de cargo básico. Essa informação será utilizada na geração das mensagens destinadas ao eSocial, conforme layout **S-1030 – Tabela de Cargos/Empregos Públicos**, a partir do momento em que a empresa iniciar a carga das informações para o Governo.

Descrição: Por meio do botão eSocial, disponibilizado na função Manutenção Cargo Básico (CA0002), informar os dados complementares solicitados.

Ao clicar neste botão, será acessada a tela **FP0770A – Complemento Cargo Básico:**

Campo	Descrição	Validações/Regras
Descrição	Informar a descrição do cargo para o eSocial.	Este campo é preenchido automaticamente com o registro do campo 'Descrição', da tela CA0002. É obrigatório ser informado.
Cargo Público	Informar se o cargo em questão é cargo/emprego público.	Não se aplica.
Permite Acumulação Cargos	Informar a opção correspondente quanto à possibilidade de acumulação de cargos. Opções: <ul style="list-style-type: none"> • Não acumulável. • Profissional de Saúde. • Professor. • Técnico/Científico. 	Campo habilitado somente quando se tratar de cargo público.
Permite Contagem Tempo Especial	Informar a opção correspondente quanto à possibilidade de contagem de tempo especial. Opções: <ul style="list-style-type: none"> • Não. • Professor (Infantil, Fundamental e Médio). • Professor de Ensino Superior, Magistrado, Membro de Ministério Público, Membro do Tribunal de Contas (com ingresso anterior a 16/12/2008 EC número 20/98). 	Campo habilitado somente quando se tratar de cargo público.
Dedicação Exclusiva	Informar se é cargo de dedicação exclusiva.	Campo habilitado somente quando se tratar de cargo público.

E-Social

Lei	Informar o número da lei que criou, extinguiu, reestruturou o cargo.	Campo habilitado somente quando se tratar de cargo público.
Data	Informar a data da lei que criou, extinguiu, reestruturou o cargo.	Campo habilitado somente quando se tratar de cargo público.
Situação Gerada pela Lei	Informar a situação gerada pela Lei. Opções: 1 - Criação. 2 - Extinção. 3 - Reestruturação.	Campo habilitado somente quando se tratar de cargo público.

Notas:

- Depois da atualização da versão 12.1.4, ao acessar o programa CA0002 pela primeira vez será executado um programa de acerto para atualizar o campo Descrição do complemento eSocial.
- O botão do eSocial ficará disponível nesses programas a medida que **pelo menos um estabelecimento da base de dados** estiver parametrizado como Complementos Habilitados para o eSocial (**FP0560**).
- Por meio do botão Período Validade eSocial , é possível consultar os períodos de validade da Tabela Cargo para cada empregador da base de dados. Mais informações neste link: <http://tdn.totvs.com/x/bkYGD>



Attachments:

- [image2015-9-16 14:45:23.png](#) (image/png)
- [image2015-9-16 14:45:41.png](#) (image/png)

Document generated by Confluence on 28 set, 2016 16:07

[Linha Datasul](#) / [eSocial](#) / [4. Procedimento para Utilização](#) / [4.3. eSocial – Alterações no Módulo Cargos e Salários](#)

Linha Datasul : Função: CA0595 - Proposta Salarial Personalizada

Created by Gabriela Demarchi Dranka, last modified by Eliz Regina Pedrini Do Nascim on 10 mar, 2016

Função: CA0595 - Proposta Salarial Personalizada

Objetivo: Tratar corretamente o novo formato do campo "Carteira de Habilitação".

Descrição: Na impressão do relatório a informação "Carteira de Habilitação" será impressa com 12 posições.



Attachments:

- [image2015-9-16 14:23:44.png](#) (image/png)
- [image2015-9-16 14:23:24.png](#) (image/png)

Document generated by Confluence on 28 set, 2016 16:07

[Linha Datasul](#) / [eSocial](#) / [4. Procedimento para Utilização](#)

Linha Datasul : 4.4. eSocial – Alterações nos Módulos Medicina e Segurança

Created by Eliz Regina Pedrini Do Nascim, last modified on 10 mar, 2016

Produto:	Datasul
Ocorrência:	Informações quanto a utilização do Módulo de Medicina e Segurança para o eSocial
Passo a passo:	<p>Orientamos, para o melhor uso do produto e envio das informações para o eSocial, que seja utilizada a solução completa dos módulos de Medicina e Segurança do Trabalho, para garantir o atendimento legal. A utilização da solução completa é a melhor opção a longo prazo, visto as vantagens de utilização dos módulos e suas rotinas, que integrados aos outros módulos de Recursos Humanos agilizam e automatizam o processo da complementação e envio das informações para o eSocial. A TOTVS disponibiliza 3 formas para o atendimento:</p> <p>Processo Padrão: opção para cumprimento legal às Normas Regulamentadoras, complementando os cadastros com os dados do eSocial;</p> <p>Processo Simplificado: para utilização apenas das rotinas necessárias para o atendimento ao eSocial;</p> <p>Processo Digitado: permite a digitação/importação e controle manual das informações do eSocial.</p>
Observações:	Em caso de dúvidas, entre em contato com nossos canais de atendimento para o devido direcionamento quanto à utilização destes módulos.



Document generated by Confluence on 28 set, 2016 16:07

[Linha Datasul](#) / [eSocial](#) / [4. Procedimento para Utilização](#)
/ [4.4. eSocial – Alterações nos Módulos Medicina e Segurança](#)

Linha Datasul : 4.4.1. Processo Padrão

Created by Diego Cardoso Furtado Lacerda, last modified by Eliz Regina Pedrini Do Nascim on 10 mar, 2016

Produto:	Datasul
Ocorrência:	Opção completa para cumprimento legal às Normas Regulamentadoras, complementando os cadastros com os dados do eSocial.
Passo a passo:	<p>Parametrizar os programas dos módulos de Medicina e Segurança do Trabalho:</p> <p>Módulo de Medicina do Trabalho - gerencia as atividades do SESMT da empresa, segundo o PCMSO, determinado pela NR 04 e 07 do Ministério do Trabalho. Para acesso as orientações de parametrização, clicar neste link: http://tdn.totvs.com/x/BYdpCw</p> <p>Módulo de Segurança do Trabalho - gerencia as atividades desenvolvidas pela empresa para o cumprimento da NR 04, 05, 06 e 09 do Ministério do Trabalho que instituiu o PPRA. Para acesso as orientações de parametrização, clicar neste link: http://tdn.totvs.com/x/FYdpCw</p> <p>eSocial - Para orientações quanto as rotinas necessárias para o eSocial, clicar neste link: http://tdn.totvs.com/x/HgJgDQ</p> <p>Complemento eSocial - Orientações sobre as rotinas de complemento necessárias para o eSocial. Clicar neste link: http://tdn.totvs.com/x/PIWADQ</p>
Observações:	Em caso de dúvidas, entre em contato com nossos canais de atendimento para o devido direcionamento quanto à utilização destes módulos.



Document generated by Confluence on 28 set, 2016 16:07

Linha Datasul : 4.4.2. Processo Simplificado

Created by Diego Cardoso Furtado Lacerda, last modified by Eliz Regina Pedrini Do Nascim on 10 mar, 2016

Processo Simplificado

Objetivo: Orientações sobre as rotinas necessárias para o atendimento ao eSocial.

Descrição: Abaixo estão as rotinas dos módulos de Medicina e Segurança do Trabalho que são necessárias para o eSocial. O processo das rotinas estão divididos de acordo com arquivos do layout do eSocial (S-1060, S-2240, S-2241, S-2210, S-2220 e S-2230).

S-1060 - Tabela Ambientes de trabalho:

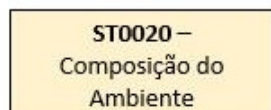

- ST0020 - Composição do Ambiente

S-2240 - Condições Ambientais do Trabalho:

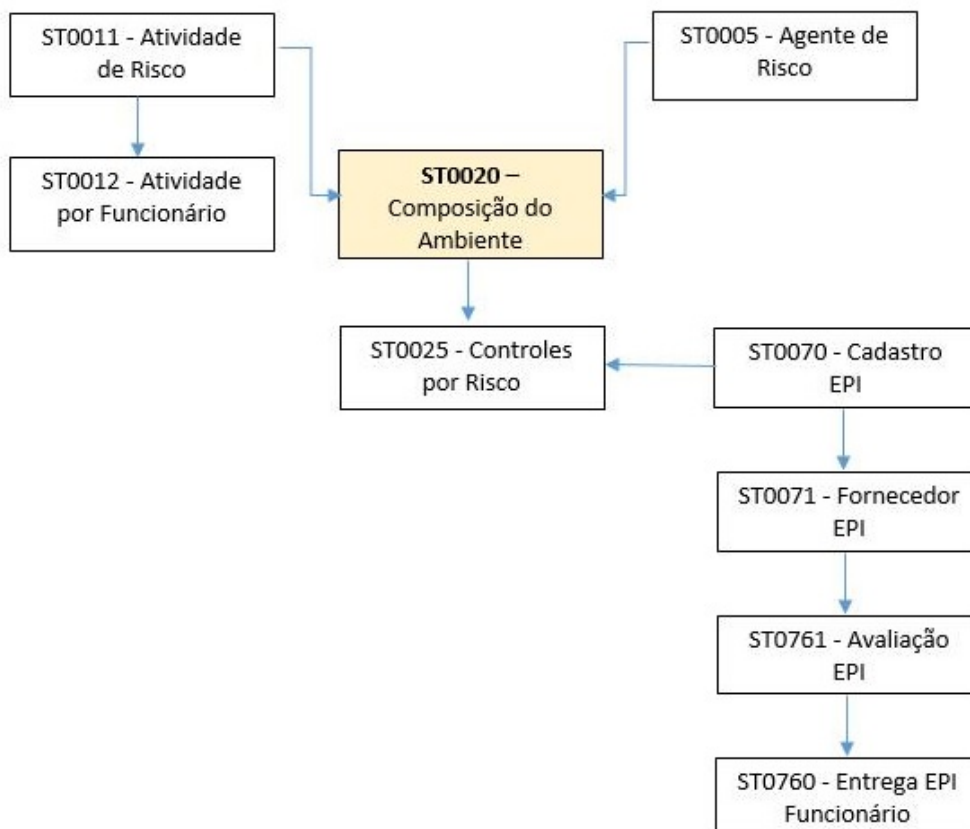

- ST0005 - Agente de Risco

- ST0011 - Atividade de Risco
- ST0012 - Atividade por Funcionário
- ST0020 - Composição de Ambiente
- ST0025 - Controles por Risco
- ST0070 - Cadastro EPI
- ST0071 - Fornecedor EPI
- ST0760 - Entrega EPI Funcionário
- ST0761 - Avaliação EPI

S-2241 - Insalubridade, Periculosidade, Aposentadoria Especial:

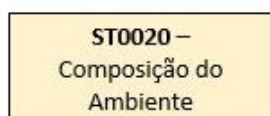

- ST0020 - Composição do Ambiente

S-2210 - Comunicação Acidente de Trabalho:

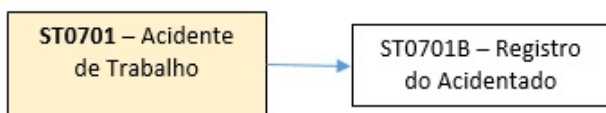

- ST0701 - Acidente de Trabalho
- ST0701B - Registro do Acidentado

S-2220 - Monitoramento da Saúde do Trabalhador:

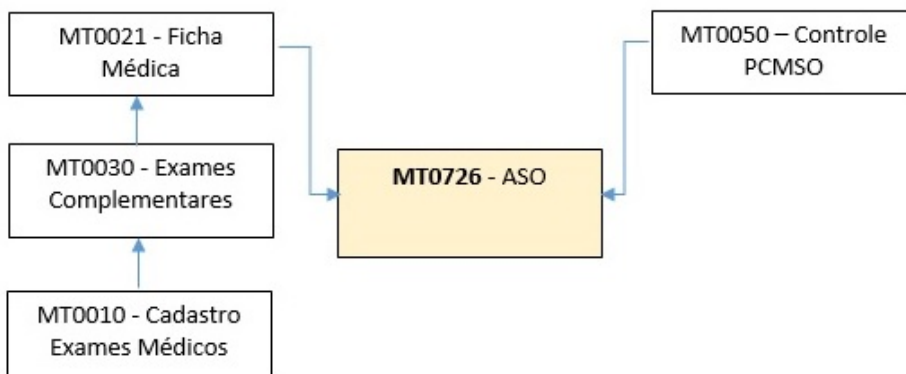

- MT0010 - Cadastro Exames Médicos
- MT0021 - Ficha Médica
- MT0030 - Exames Complementares
- MT0050 - Controle PCMSO
- MT0726 - ASO

S-2230 - Afastamento Temporário

MT0728 –
Atendimento Médico

MT0738 –
Manutenção
Atestados Externos

MT0828 –
Gerenciador Médico

- MT0728 - Atendimento Médico
- MT0738 - Manutenção Atestados Externos
- MT0828 - Gerenciador Médico

OBSERVAÇÃO:

Quando a rotina de afastamento do módulo de Medicina do Trabalho for integrada com o Módulo de Folha de Pagamento, os programas MT0728, MT0738 e MT0828 permitirão gravar as informações dos afastamentos conforme a parametrização que é feita no programa MT0004 - Manutenção Parâmetros Medicina/Segurança (pasta Parâmetros, campo "Atualiza Afast FP").

Nota:

Em caso de dúvidas, entre em contato com nossos canais de atendimento para o devido direcionamento quanto à utilização destes módulos.

Abaixo está a página **Complemento eSocial** com as orientações sobre os programas de complemento do eSocial.



Attachments:

- [s1060.jpg](#) (image/jpeg)
- [s-2240.jpg](#) (image/jpeg)
- [s-2210.jpg](#) (image/jpeg)
- [S-2220.jpg](#) (image/jpeg)
- [ST0701.jpg](#) (image/jpeg)
- [st0701-st0701b.jpg](#) (image/jpeg)
- [MT0728.jpg](#) (image/jpeg)
- [MT0728.jpg](#) (image/jpeg)
- [st0701-st0701b.jpg](#) (image/jpeg)

Document generated by Confluence on 28 set, 2016 16:07

[Linha Datasul](#) / [eSocial](#) / [4. Procedimento para Utilização](#)
/ [4.4. eSocial – Alterações nos Módulos Medicina e Segurança](#) / [4.4.2. Processo Simplificado](#)

Linha Datasul : Complemento eSocial

Created by Diego Cardoso Furtado Lacerda, last modified by Eliz Regina Pedrini Do Nascim on 10 mar, 2016

Complemento eSocial

Objetivo: Orientações sobre as rotinas de complemento necessárias para o eSocial.

Descrição: Abaixo estão as rotinas dos módulos de Medicina e Segurança do Trabalho com as complementações necessárias para o eSocial. O processo das rotinas estão divididos de acordo com arquivos do layout do eSocial (S-2240, S-2210 e S-2230).

S-2240 - Condições Ambientais do Trabalho:

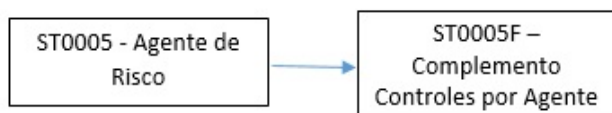

- ST0005F - Complemento Controles por Agente

S-2210 - Comunicação Acidente de Trabalho:

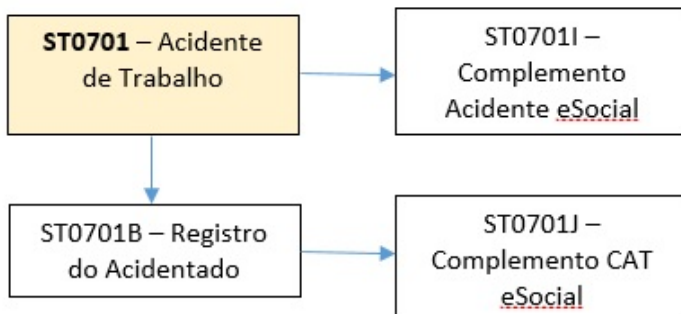

- ST0701J - Complemento CAT eSocial
- ST0701I - Complemento Acidente eSocial

S-2230 - Afastamento Temporário:

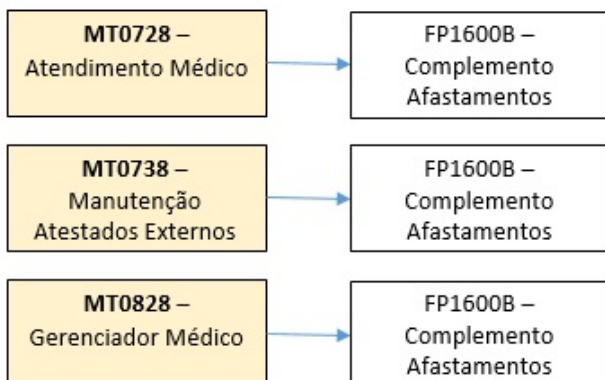

FP1600B - Complemento Afastamentos

OBSERVAÇÃO:

Quando a rotina de afastamento do módulo de Medicina do Trabalho for integrada com o Módulo de Folha de Pagamento, os programas MT0728, MT0738 e MT0828 permitirão gravar as informações dos afastamentos conforme a parametrização que é feita no programa MT0004 - Manutenção Parâmetros Medicina/Segurança (pasta Parâmetros, campo "Atualiza Afast FP").

Nota:

Em caso de dúvidas, entre em contato com nossos canais de atendimento para o devido direcionamento quanto à utilização destes módulos.



Attachments:

- [S-2220.jpg](#) (image/jpeg)
- [s-2240.jpg](#) (image/jpeg)
- [s1060.jpg](#) (image/jpeg)
- [s-2210.jpg](#) (image/jpeg)
- [st0005.jpg](#) (image/jpeg)
- [MT0728_fp1600b.jpg](#) (image/jpeg)
- [st0005.jpg](#) (image/jpeg)
- [s-2210.jpg](#) (image/jpeg)
- [MT0728_fp1600b.jpg](#) (image/jpeg)

Document generated by Confluence on 28 set, 2016 16:07

[Linha Datasul](#) / [eSocial](#) / [4. Procedimento para Utilização](#)
/ [4.4. eSocial – Alterações nos Módulos Medicina e Segurança](#)

Linha Datasul : 4.4.3. Processo Digitado

Created by Diego Cardoso Furtado Lacerda, last modified on 31 mai, 2016

Produto:	Datasul
Ocorrência:	Permite a digitação/importação e controle manual das informações do eSocial.
Passo a passo:	Este processo está em análise para liberação futura.
Observações:	O processo digitado/importado não oferece as vantagens dos processos Padrão e Simplificado. Nesta opção não existe integração com as rotinas de Medicina e Segurança do Trabalho.



Document generated by Confluence on 28 set, 2016 16:07

[Linha Datasul](#) / [eSocial](#) / [4. Procedimento para Utilização](#)

Linha Datasul : 4.5. eSocial – Alterações no Módulo Recrutamento e Seleção

Created by Gabriela Demarchi Dranka on 04 nov, 2015



Document generated by Confluence on 28 set, 2016 16:07

[Linha Datasul](#) / [eSocial](#) / [4. Procedimento para Utilização](#)
/ [4.5. eSocial – Alterações no Módulo Recrutamento e Seleção](#)

Linha Datasul : Função: RS0583 - Documentação Admis Candidato

Created by Gabriela Demarchi Dranka, last modified by Eliz Regina Pedrini Do Nascim on 10 mar, 2016

Função: RS0583 - Documentação Admis Candidato

Objetivo: Tratar corretamente o novo formato do campo "Carteira de Habilitação".

Descrição: O programa foi alterado para imprimir a informação "Carteira de Habilitação" com 12 posições.



Attachments:

- [image2015-9-16 14:23:44.png](#) (image/png)
- [image2015-9-16 14:23:24.png](#) (image/png)

Document generated by Confluence on 28 set, 2016 16:07

[Linha Datasul](#) / [eSocial](#) / [4. Procedimento para Utilização](#)
/ [4.5. eSocial – Alterações no Módulo Recrutamento e Seleção](#)

Linha Datasul : Função: RS0584 - Emitir Contrato

Created by Gabriela Demarchi Dranka, last modified by Eliz Regina Pedrini Do Nascim on 10 mar, 2016

Função: RS0584 - Emitir Contrato

Objetivo: Tratar corretamente o novo formato do campo "Carteira de Habilitação".

Descrição: O programa foi alterado para imprimir a informação "Carteira de Habilitação" com 12 posições.



Attachments:

- [image2015-9-16 14:23:44.png](#) (image/png)
- [image2015-9-16 14:23:24.png](#) (image/png)

Document generated by Confluence on 28 set, 2016 16:07

[Linha Datasul](#) / [eSocial](#) / [4. Procedimento para Utilização](#)
/ [4.5. eSocial – Alterações no Módulo Recrutamento e Seleção](#)

Linha Datasul : Função: RS0585 - Documentação Funcionário

Created by Gabriela Demarchi Dranka, last modified by Eliz Regina Pedrini Do Nascim on 10 mar, 2016

Função: RS0585 - Documentação Funcionário

Objetivo: Tratar corretamente o novo formato do campo "Carteira de Habilitação".

Descrição: O programa foi alterado para imprimir a informação "Carteira de Habilitação" com 12 posições.



Attachments:

- [image2015-9-16 14:23:44.png](#) (image/png)
- [image2015-9-16 14:23:24.png](#) (image/png)

Document generated by Confluence on 28 set, 2016 16:07

[Linha Datasul](#) / [eSocial](#) / [4. Procedimento para Utilização](#)
/ [4.5. eSocial – Alterações no Módulo Recrutamento e Seleção](#)

Linha Datasul : Função: RS0760 - Importação Candidato Agência e Internet

Created by Gabriela Demarchi Dranka, last modified by Eliz Regina Pedrini Do Nascim on 10 mar, 2016

Função: RS0760 - Importação Candidato Agência e Internet

Objetivo: Tratar corretamente o novo formato do campo "Carteira de Habilitação".

Descrição: O programa foi alterado para importar a informação "Carteira de Habilitação" com 12 posições.



Attachments:

- [image2015-9-16 14:23:44.png](#) (image/png)
- [image2015-9-16 14:23:24.png](#) (image/png)

Document generated by Confluence on 28 set, 2016 16:07

[Linha Datasul](#) / [eSocial](#) / [4. Procedimento para Utilização](#)
/ [4.5. eSocial – Alterações no Módulo Recrutamento e Seleção](#)

Linha Datasul : Função: RS0795 - Modelo de Documentação

Created by Gabriela Demarchi Dranka, last modified by Eliz Regina Pedrini Do Nascim on 10 mar, 2016

Função: RS0795 - Modelo de Documentação

Objetivo: Tratar corretamente o novo formato do campo "Carteira de Habilitação".

Descrição: O programa foi alterado para apresentar a informação "Carteira de Habilitação" com 12 posições.



Attachments:

- [image2015-9-16 14:23:44.png](#) (image/png)
- [image2015-9-16 14:23:24.png](#) (image/png)

Document generated by Confluence on 28 set, 2016 16:07

[Linha Datasul](#) / [eSocial](#) / [4. Procedimento para Utilização](#)

Linha Datasul : 4.6. eSocial – Processo de Carga das Mensagens para o eSocial

Created by Eliz Regina Pedrini Do Nascim, last modified by Gabriela Demarchi Dranka on 04 nov, 2015



Document generated by Confluence on 28 set, 2016 16:07

[Linha Datasul](#) / [eSocial](#) / [4. Procedimento para Utilização](#)
/ [4.6. eSocial – Processo de Carga das Mensagens para o eSocial](#)

Linha Datasul : 4.6.1. Conceitos Importantes

Created by Eliz Regina Pedrini Do Nascim, last modified by Gabriela Demarchi Dranka on 04 nov, 2015



Document generated by Confluence on 28 set, 2016 16:07

[Linha Datasul](#) / [eSocial](#) / [4. Procedimento para Utilização](#)
/ [4.6. eSocial – Processo de Carga das Mensagens para o eSocial](#) / [4.6.1. Conceitos Importantes](#)

Linha Datasul : 4.6.1.1. Empregador

Created by Eliz Regina Pedrini Do Nascim, last modified by Gabriela Demarchi Dranka on 04 nov, 2015

4.6.1.1. Empregador

- FP0500 – Parâmetros Empresa RH.
- FP0560 – Complemento do Estabelecimento.
- **Mesma Base CNPJ.**

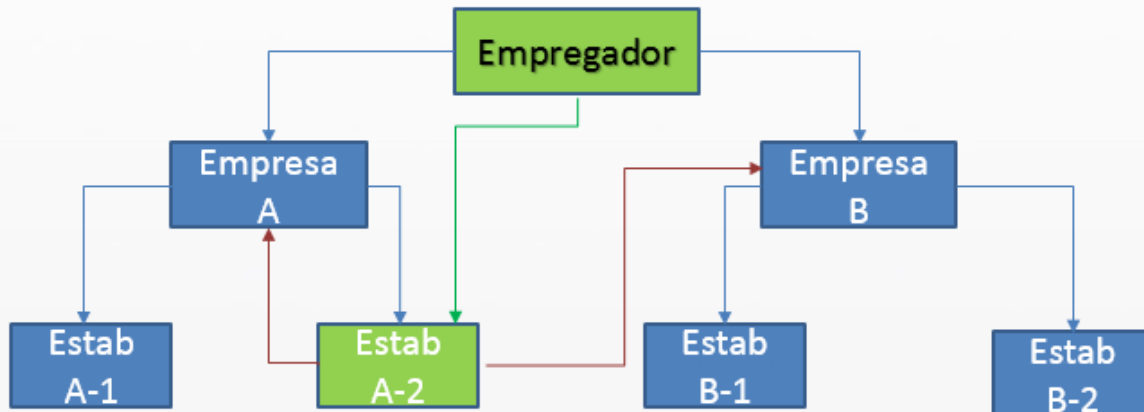

Attachments:

- [image2015-9-17 8:42:43.png](#) (image/png)
- [image2015-9-17 9:0:34.png](#) (image/png)

Document generated by Confluence on 28 set, 2016 16:07

[Linha Datasul](#) / [eSocial](#) / [4. Procedimento para Utilização](#)
/ [4.6. eSocial – Processo de Carga das Mensagens para o eSocial](#) / [4.6.1. Conceitos Importantes](#)

Linha Datasul : 4.6.1.3. Cargo

Created by Eliz Regina Pedrini Do Nascim, last modified by Gabriela Demarchi Dranka on 04 nov, 2015

4.6.1.3. Cargo

- FP0770 – Cadastro Cargo Básico.
- CA0002 – Cadastro Cargo Básico.
- **Código do Cargo:** Código do Cargo Básico.



Document generated by Confluence on 28 set, 2016 16:08

[Linha Datasul](#) / [eSocial](#) / [4. Procedimento para Utilização](#)
/ [4.6. eSocial – Processo de Carga das Mensagens para o eSocial](#) / [4.6.1. Conceitos Importantes](#)

Linha Datasul : 4.6.1.4. Função

Created by Eliz Regina Pedrini Do Nascim, last modified by Gabriela Demarchi Dranka on 04 nov, 2015

4.6.1.4. Função

- FP0720 – Cadastro Cargo.
- **Código da Função:** Código do Cargo Básico + Código do Nível do Cargo.



Document generated by Confluence on 28 set, 2016 16:08

[Linha Datasul](#) / [eSocial](#) / [4. Procedimento para Utilização](#)

/ [4.6. eSocial – Processo de Carga das Mensagens para o eSocial](#) / [4.6.1. Conceitos Importantes](#) / [4.6.1.6. Horários](#)

Linha Datasul : 4.6.1.6.1. Horários do Funcionário (Em revisão)

Created by Eliz Regina Pedrini Do Nascim, last modified by Ronize Junkes Schmitz on 10 dez, 2015

4.6.1.6.1. Horários do Funcionário (Em revisão)

Na geração dos arquivos: S-2100 – Cadastramento Inicial do Vínculo e S-2200 – Admissão de Trabalhador o sistema irá identificar em qual código de horário cada jornada trabalhada do turno o funcionário se encaixa.

Códigos do Horário do Funcionário

1) **Não Utiliza o Módulo Controle de Frequência:** considera a junção das seguintes informações:

- **Código Jornada:** código da jornada trabalhada (FP1400).
- **Código Intervalo:** código do intervalo da jornada (FP1350).
- **Jornada Permite Flexibilidade:** jornada com flexibilidade (FP1500).
- **Tipo Intervalo:** intervalo variável (FP1500).

2) **Utiliza o Módulo Controle de Frequência:**

Características da Categoria de Ponto	Horário Considerado
Horário Rígido e sem Intervalo Móvel	Aquele que indica que não tem flexibilidade e o intervalo é fixo.
Horário Rígido e com Intervalo Móvel	Aquele que indica que não tem flexibilidade e o intervalo é variável.
Horário Móvel ou Alternativo e sem Intervalo Móvel	Aquele que indica que tem flexibilidade e o intervalo é fixo.
Horário Móvel ou Alternativo e com Intervalo Móvel	Aquele que indica que tem flexibilidade e o intervalo é variável.
Horário Flexível e com Intervalo Móvel	Aquele que indica que tem flexibilidade e o intervalo é variável.
Horário Flexível e sem Intervalo Móvel e com algum valor informado para os campos: "Antes Fim 1º Per", "Após Fim 1º Per", "Antes Fim 2º Per", "Após Fim 2º Per", "Qtd Min Posit Interv" ou "Qtd Min Negat Interv"	Aquele que indica que tem flexibilidade e o intervalo é variável.
Horário Flexível e sem Intervalo Móvel e sem valor	Aquele que indica que tem

E-Social

informado para os campos:

"Antes Fim 1º Per", "Após Fim 1º Per", "Antes Fim 2º Per", "Após Fim 2º Per", "Qtd Min Posit Interv" ou "Qtd Min Negat Interv"

flexibilidade e o intervalo é fixo.



Document generated by Confluence on 28 set, 2016 16:08

[Linha Datasul](#) / [eSocial](#) / [4. Procedimento para Utilização](#)
/ [4.6. eSocial – Processo de Carga das Mensagens para o eSocial](#) / [4.6.1. Conceitos Importantes](#)

Linha Datasul : 4.6.1.7. Processo Administrativo/Judicial

Created by Eliz Regina Pedrini Do Nascim, last modified by Gabriela Demarchi Dranka on 04 nov, 2015

4.6.1.7. Processo Administrativo/Judicial

- FP0030 – Cadastro de Processo, com relacionamento informado:
 - Eventos.
 - Estabelecimento.
 - Funcionários.
 - Funcionários Reintegrados.
 - Autônomo.

Código do Processo (por Empregador).



Document generated by Confluence on 28 set, 2016 16:08

[Linha Datasul](#) / [eSocial](#) / [4. Procedimento para Utilização](#)
/ [4.6. eSocial – Processo de Carga das Mensagens para o eSocial](#) / [4.6.1. Conceitos Importantes](#)

Linha Datasul : 4.6.1.8. Trabalhador Com Vínculo – Cadastro Inicial e Admissão

Created by Eliz Regina Pedrini Do Nascim, last modified by Gabriela Demarchi Dranka on 04 nov, 2015

4.6.1.8. Trabalhador Com Vínculo – Cadastro Inicial e Admissão

- FP1500 – Cadastro de Funcionários.
- Cadastro Inicial: funcionários com vínculo, ativos e com data de admissão anterior à data de início da carga do eSocial.
- Admissão: funcionários com vínculo e com data de admissão maior ou igual à data de início da carga do eSocial.
- Matrícula eSocial: única por Empregador.



Document generated by Confluence on 28 set, 2016 16:08

[Linha Datasul](#) / [eSocial](#) / [4. Procedimento para Utilização](#)
/ [4.6. eSocial – Processo de Carga das Mensagens para o eSocial](#) / [4.6.1. Conceitos Importantes](#)

Linha Datasul : 4.6.1.9. Trabalhador Sem Vínculo

Created by Eliz Regina Pedrini Do Nascim, last modified by Gabriela Demarchi Dranka on 04 nov, 2015

4.6.1.9. Trabalhador Sem Vínculo

- FP1500 – Cadastro de Funcionários.
- FP1510 – Cadastro de Funcionários Contratos Especiais (apenas Estagiários).
- Cadastro Inicial: funcionários sem vínculo, ativos no mês/ano da carga do eSocial.



Document generated by Confluence on 28 set, 2016 16:08

[Linha Datasul](#) / [eSocial](#) / [4. Procedimento para Utilização](#)
/ [4.6. eSocial – Processo de Carga das Mensagens para o eSocial](#) / [4.6.1. Conceitos Importantes](#)

Linha Datasul : 4.6.1.10. Transferência

Created by Eliz Regina Pedrini Do Nascim, last modified by Gabriela Demarchi Dranka on 04 nov, 2015

4.6.1.10. Transferência

- Entre Estabelecimentos: considera como troca de lotação.
- Entre Empresas:
 - Base CNPJ Iguais: considera como troca de lotação.
 - Base CNPJ Diferentes: considera como Desligamento na empresa origem e como Admissão na empresa destino.



Document generated by Confluence on 28 set, 2016 16:08

[Linha Datasul](#) / [eSocial](#) / [4. Procedimento para Utilização](#)
/ [4.6. eSocial – Processo de Carga das Mensagens para o eSocial](#)

Linha Datasul : 4.6.2. Processo Importação de Arquivos Externos (em revisão)

Created by Eliz Regina Pedrini Do Nascim, last modified by Gabriela Demarchi Dranka on 04 nov, 2015



Document generated by Confluence on 28 set, 2016 16:08

[Linha Datasul](#) / [eSocial](#) / [4. Procedimento para Utilização](#)
 / [4.6. eSocial – Processo de Carga das Mensagens para o eSocial](#)
 / [4.6.2. Processo Importação de Arquivos Externos \(em revisão\)](#)

Linha Datasul : Função: FP0565 – Manutenção Arquivos Externos

Created by Eliz Regina Pedrini Do Nascim, last modified on 10 mar, 2016

Função: FP0565 – Manutenção Arquivos Externos

Objetivo: Disponibilizar cadastro para relacionar os arquivos cujo XML será importado de sistemas externos para o HCM. Os sistemas externos serão responsáveis por gerar arquivos XML com informações que não são originais no sistema de Recursos Humanos. E estes arquivos XML poderão ser importados pelo HCM para envio ao governo. Exemplo: S-1310.

Pré-requisitos: FP0560 – Manutenção Estabelecimentos.

Descrição: Por meio da Pasta Arquivos será possível visualizar, incluir, modificar ou eliminar os arquivos da Software House posicionada.

Por meio dos botões Incluir e Modificar, será acessada a tela **FP0565A – Manutenção Arquivos Externos:**

Campo	Descrição	Validações/Regras
Arquivo eSocial	Informar o código do arquivo do eSocial a ser importado de um sistema externo. Caso a empresa possui integração HCM X EMS os arquivos que são possíveis de importar atualmente são S-1310, S-1330, S-1350 e S-1370.	Obrigatório informar. Deverá ser um código válido contido na tabela 9 do Manual de Orientação do eSocial.
Código Origem Arquivo	É uma codificação definida pela empresa, utilizada para indicar qual o sistema de origem. Na tela que aparece como exemplo, utilizamos CTSPAG para indicar que as informações são provenientes do sistema de Contas a Pagar.	Não permite informação em branco.
Início da Validade	Data de início da validade deste arquivo para importação.	Não permite informar períodos anteriores ao já informados para um único arquivo e código origem. Não permite informar períodos sobrepostos aos anteriormente informados.
Fim Validade	Data de fim da validade deste arquivo para importação.	Para que o layout seja válido para um período indeterminado informar 31/12/9999 neste

E-Social

		campo. Para incluir um novo período para o mesmo arquivo e código de origem é necessário informar uma data de fim para o último período informado antes da inclusão.
Bloco Identificador	Código do bloco que identifica o arquivo que está sendo importado. Informar o código contido no segundo campo do layout (conforme Manual de Orientação do eSocial) do arquivo. O seguinte cadastro deverá ser realizado: S-1310 à evtFpServTomados S-1330 à evtFpServTomadosCoop S-1350 à evtFpAquisProducao S-1370 à evtFpAssocDesportiva	Não é permitido estar em branco.

Nota:

Por meio do Contas a Pagar do EMS, é possível gerar arquivos XML que poderão ser importados pelo HCM para envio ao governo.



Attachments:

- [image2015-9-17 10:32:58.png](#) (image/png)
- [image2015-9-17 10:33:12.png](#) (image/png)

Document generated by Confluence on 28 set, 2016 16:08

[Linha Datasul](#) / [eSocial](#) / [4. Procedimento para Utilização](#)
 / [4.6. eSocial – Processo de Carga das Mensagens para o eSocial](#)
 / [4.6.2. Processo Importação de Arquivos Externos \(em revisão\)](#)

Linha Datasul : Função: FP0565 – Manutenção de Arquivos Externos – Geração Automática

Created by Eliz Regina Pedrini Do Nascim, last modified on 10 mar, 2016

Função: FP0565 – Manutenção de Arquivos Externos – Geração Automática

Objetivo: Permitir a Geração automática de registros conforme parametrização do usuário e permitir configurar também os arquivos S-1320, S-1340, S-1360 referente a informações de faturamento.

Descrição: Essa funcionalidade permite que os registros sejam gerados automaticamente, com base nas parametrizações realizadas pelo usuário.

O sistema permite gerar informações automaticamente para os seguintes arquivos:

Arquivo
S-1310
S-1320
S-1330
S-1340
S-1350
S-1360
S-1370

Por meio do botão “Gera Arquivos Externos”, é executado o programa **FP0565B**.

Na Pasta Parâmetros, é possível informar os seguintes campos:

Informação	Tabela	Regras
Início Validade	Não se aplica	Deverá ser informada a data de início de validade dos arquivos que serão gerados pelo sistema. O campo vem preenchido com a data atual como default.
Fim Validade	Não se aplica	Deverá ser informada a data de fim validade dos arquivos que serão gerados pelo sistema. O campo vem preenchido com a data 31/12/9999, que significa validade indefinida.
Cod	Não se	Deverá ser informado o código de origem dos arquivos a serem importados

Origem Arquivo	aplica	a critério de cada empresa. Como sugestão, o código poderá ser informado conforme a origem das informações. Por exemplo: os arquivos S-1310, S-1330, S-1350 e S-1370 originam-se do Contas a Pagar, pode-se informar "CTSPAG". Já os arquivos S-1320, S-1340, S-1360, tem origem no faturamento, pode-se informar "FATUR".
-----------------------	--------	--

Ao selecionar a pasta Digitação, o sistema carrega automaticamente os arquivos que poderão ser importados de sistemas externos conforme a parametrização realizada na pasta parâmetro.

É possível executar as seguintes ações:

Ação	Regra
Retirar Registros que não deseja criar	Caso o arquivo não seja importado pela empresa, o arquivo poderá ser retirado da pasta.
Alterar a Origem Arquivo	A informação é carregada conforme o código de origem informado na pasta parâmetros. Caso não seja informado o código, é gerado em branco. O campo poderá ser informado por registro.
Início Validade	Não é permitido alterar a data inicial por arquivo. Caso não sejam encontrados registros já cadastrados para os arquivos, o sistema considera a data de início igual à data de início informada na pasta parâmetros. Caso o sistema encontre um registro do arquivo válido, será encerrada a validade do registro encontrado com um dia anterior ao início informado na pasta Parâmetros. Caso o sistema encontre um registro cuja validade está encerrada, o sistema considera a data inicial do novo registro igual à data final do registro encontrado menos um dia.
Fim Validade	Não é possível alterar a data final por arquivo.
Bloco Identificar	Informar o bloco identificador por arquivo. O sistema traz como default as tags dos blocos dos arquivos xml definidos pelo governo.

Nota:

Para empresas que já possuem o cadastro atualizado, observar os seguintes itens.

- É necessário alterar o campo bloco identificador retirando o atributo "p:" antes do nome da tag, abaixo quadro com as alterações que devem ser realizadas:

Arquivo	Bloco Cadastrado	Alteração a ser realizada
S-1310	p:evtFpServTomados	evtFpServTomados
S-1330	p:evtFpServTomadosCoop	evtFpServTomadosCoop
S-1350	p:evtFpAquisProducao	evtFpAquisProducao

S-1370	p:evtFpAssocDesportiva	evtFpAssocDesportiva
--------	------------------------	----------------------

- É possível o cadastro dos arquivos S-1320, S-1330 e S-1360 que são referentes a informações do sistema de faturamento. Segue os blocos identificadores que devem ser cadastrados para os arquivos:

Arquivo	Bloco
S-1320	evtFpServPrestados
S-1340	evtFpServPretadosCoop
S-1360	evtFpComercProducao



Attachments:

- [image2015-9-17 10:36:31.png](#) (image/png)
- [image2015-9-17 10:36:56.png](#) (image/png)
- [image2015-9-17 10:37:33.png](#) (image/png)
- [image2015-9-17 10:37:50.png](#) (image/png)

Document generated by Confluence on 28 set, 2016 16:08

[Linha Datasul](#) / [eSocial](#) / [4. Procedimento para Utilização](#)
 / [4.6. eSocial – Processo de Carga das Mensagens para o eSocial](#)
 / [4.6.2. Processo Importação de Arquivos Externos \(em revisão\)](#)

Linha Datasul : Função: FP9870 – Importador Arquivos Externos

Created by Eliz Regina Pedrini Do Nascim, last modified on 10 mar, 2016

Função: FP9870 – Importador Arquivos Externos

Objetivo: Disponibilizar novo programa para realizar a importação de arquivos XML originados de sistemas externos cujas informações não são provenientes de sistema de Recursos Humanos.

Descrição: Por meio do programa, será possível parametrizar informações e realizar a importação dos arquivos.

Campo	Descrição	Validações/Regras
Empregador	Código da empresa e do estabelecimento empregador da empresa logada. Informação atualizada automaticamente.	Não se aplica.
Tipo	<p>Importação: quando selecionado permite a empresa empregadora importar arquivos XML para envio para o governo.</p> <p>Validação: quando selecionado permite a empresa empregadora somente validar os arquivos XML para ajustar as inconsistências antes da importação oficial.</p> <p>Eliminação: quando selecionado permite a empresa empregadora eliminar as mensagens e emite um relatório com as mensagens que foram eliminadas.</p>	Não se aplica.
Código de Origem do Arquivo	Informar o código da origem do sistema externo cadastrado no programa FP0565 – Manutenção de Arquivos Externos conforme os layouts que estarão sendo importados no diretório informado.	Habilitado somente quando o tipo selecionador for "Importação ou Validação". Informar um código válido cadastrado no programa FP0565.
Diretório de Origem do	Informar um diretório onde se encontram os XML a serem	Habilitado somente quando o tipo selecionador for "Importação ou Validação".

Arquivo

importados.

Dever ser um diretório existente.

Sugere-se criar um subdiretório com o nome do código de origem conforme o exemplo da tela.

Ao executar a importação, o sistema cria um subdiretório no diretório informado na tela chamado "msg-hist-import". Caso não tenha permissão de escrita neste diretório ocorrerá erro demonstrando a mensagem 30639 na execução do programa.

Notas:

Ao executar a importação, o sistema cria um subdiretório no diretório informado na tela chamado "msg-hist-import". Neste diretório serão armazenados todos os arquivos XML que o sistema importou para o HCM. Ou seja, cada arquivo que se encontra no diretório informado na tela será movido para a pasta "msg-hist-import", para que este arquivo não seja importado novamente pelo sistema. Caso ocorra validação na importação o arquivo permanece no diretório informado na tela.

Ao final da importação, o sistema emitirá um relatório informando os arquivos que foram importados com sucesso e as inconsistências que ocorreram nos arquivos. Caso a opção Validação tenha sido selecionada, o sistema emitirá o relatório informando os arquivos cuja validação ocorreu com sucesso e as inconsistências que ocorreram nos arquivos. O sistema executa as seguintes validações:

Validação	Ação
Arquivo não está parametrizado para importação	Para importar arquivos xml, deverá existir um registro dentro da validade cujo bloco identificador seja igual ao campo (tag) da segunda linha do xml acrescido de "p:" antes do campo.
Tamanho do XML maior que 500 KB	Necessário a quebra do arquivo XML par que o mesmo seja inferior a 500 KB de tamanho para envio ao governo.
Bloco ideEmpregador não encontrado	O XML deverá conter o bloco ideEmpregador. Realizar busca dentro do xml.
Empregador Inexistente	O sistema somente importa xml cujo campo nrInscricao seja igual ao CNPJ do empregador informado na tela
Campo tpInscricao deverá ser igual a 1	Somente é possível importação de arquivos de empregadores pessoa jurídica, ou seja, este campo deverá ser igual a 2.
Bloco ideEvento não encontrado	O XML deverá conter o bloco ideEvento. Realizar busca dentro do xml.
Tag indRetificacao não encontrada	O XML deverá conter o campo indRetificacao informado. Realizar busca dentro do xml.
Tag nrRecibo não encontrada	O XML deverá conter o campo nrRecibo. Realizar busca dentro do xml.

E-Social

Tag perApuracao
não encontrado

O XML deverá conter o campo perApuracao. Realizar busca dentro do xml.

É possível consultar no Monitor eSocial (FP9850) os XML cuja importação ocorreu com sucesso. O processo de eliminação somente é possível realizar no momento da carga de informações para o eSocial, desde que a carga não esteja finalizada. O sistema somente permite a eliminação de todas as mensagens importadas.



Attachments:

 [image2015-9-17 10:42:3.png](#) (image/png)

Document generated by Confluence on 28 set, 2016 16:08

[Linha Datasul](#) / [eSocial](#) / [4. Procedimento para Utilização](#)
/ [4.6. eSocial – Processo de Carga das Mensagens para o eSocial](#)

Linha Datasul : Função: FP9845 – Consulta Identificação Posição Funcionário

Created by Eliz Regina Pedrini Do Nascim, last modified on 10 mar, 2016

Função: FP9845 – Consulta Identificação Posição Funcionário

Objetivo: Disponibilizar novo programa para realizar a consulta das informações da Identificação da Posição do Funcionário, gerada no processo de carga do cadastro inicial dos funcionários com vínculo e sem vínculo.

Descrição: Por meio do programa será possível consultar todos os dados relacionados à posição do funcionário em determinada data.

Ao clicar no botão eSocial, será acessada a tela FP9845.



Attachments:

- [image2015-9-17 10:30:31.png](#) (image/png)
- [image2015-9-17 10:30:53.png](#) (image/png)

Document generated by Confluence on 28 set, 2016 16:08

[Linha Datasul](#) / [eSocial](#) / [4. Procedimento para Utilização](#)

Linha Datasul : 4.9. Processo Sincronização das Mensagens do eSocial (em revisão)

Created by Eliz Regina Pedrini Do Nascim, last modified by Gabriela Demarchi Dranka on 04 nov, 2015



Document generated by Confluence on 28 set, 2016 16:08

[Linha Datasul](#) / [eSocial](#) / [4. Procedimento para Utilização](#)
/ [4.9. Processo Sincronização das Mensagens do eSocial \(em revisão\)](#)

Linha Datasul : Função: FP9860 – Sincronizador eSocial

Created by Eliz Regina Pedrini Do Nascim, last modified by Diego Cardoso Furtado Lacerda on 03 ago, 2016

Função: FP9860 – Sincronizador eSocial

Objetivo: Sincronizar as mensagens do eSocial.

Descrição: Sincronizar as mensagens do eSocial (XML) que foram geradas no produto com o TSS para posterior envio ao governo.

Notas:

Caso as informações do Empregador não estiverem preenchidas, o processo não será executado.

Caso a informação da URL não esteja preenchida no Complemento do Estabelecimento, o processo não será executado.

Serão lidas neste processo todas as mensagens que estiverem com status "Liberada; estão aptas para serem enviadas ao TSS de acordo com a parametrização realizada pelo usuário.

As informações do Empregador serão carregadas automaticamente pelo programa que busca estes dados do complemento do programa Manutenção Parâmetros Empresa RH (FP0500).

Ao executar, o programa conecta o webservice informado na tela de "Config TSS" no complemento do Estabelecimento (F0560) e inicia a transmissão das mensagens.

Caso a conexão com o TSS seja perdida, o processo é interrompido, os registros processados até a queda da conexão são efetivados.

Esta execução pode ser realizada via RPW.

No final do processo, é exibido um relatório mostrando o total de mensagens processados com sucesso e também o total de erros encontrados.

Os erros identificados neste processo deverão ser analisados/avaliados no Monitor eSocial (FP9850).

Quando estiver marcada a opção "**Empregador Concluído?**" do FP0560A, pasta S-1000 1, a mensagem do Empregador não será validada, e retornará com o status "Retorno Recibo".

Pasta Parâmetros, ao clicar no botão Mais, é acessada a tela FP9860A:

Campo	Descrição	Validações/Regras
Empresa	Empresa do Empregador.	Este campo fica desabilitado, não permitindo a alteração pelo usuário. As informações serão carregadas automaticamente do FP0500A (Complemento eSocial) onde o usuário inclui as informações do Empregador.
Estabelecimento	Estabelecimento do Empregador.	Este campo é desabilitado, não permitindo a alteração pelo usuário. As informações serão carregadas automaticamente do FP0500A

		(Complemento eSocial) onde o usuário inclui as informações do Empregador.
Empregador	Efetua o envio da mensagem S-1000 - Informações do Empregador/Contribuinte.	Não se aplica.
Rubricas	Efetua o envio da mensagem S-1010 – Tabela de Rubricas.	Não se aplica.
Lotação/Departamentos	Efetua o envio da mensagem S-1020 – Tabela de Lotações Tributárias.	Não se aplica.
Cargos	Efetua o envio da mensagem S-1030 – Tabela de Cargos/Empregos Públicos.	Não se aplica.
Funções	Efetua o envio da mensagem S-1040 - Tabela de Funções/Cargos em Comissão	Não se aplica.
Horários/Turnos Trabalhos	Efetua o envio da mensagem S-1050 – Tabela de Horários/Turnos de Trabalho.	Não se aplica.
Estabelecimentos/Obras	Efetua o envio da mensagem S-1005 - Tabela de Estabelecimentos e Obras.	Não se aplica.
Processos Administrativos/Judicial	Efetua o envio da mensagem S-1070 – Tabela de Processos Administrativos/Judiciais.	Não se aplica.
Cadastro Inicial	Efetua o envio da mensagem S-2100 – Cadastramento Inicial do Vínculo.	Não se aplica.

Evento Admissão	Efetua o envio da mensagem S-2200 - Admissão de Trabalhador.	Não se aplica.
Afastamento Temporário	Efetua o envio da mensagem S-2230 - Afastamento Temporário.	Não se aplica.
Aviso Prévio	Efetua o envio da mensagem S-2250 - Aviso Prévio.	Não se aplica.
Admissão Preliminar	Efetua o envio da mensagem S-2190 - Admissão de Trabalhador - Registro Preliminar	Não se aplica.
Remuneração Trabalhador	Efetua o envio da mensagem S-1200 - Remuneração do Trabalhador	Não se aplica.
Exclusão	Efetua o envio da mensagem S-3000 - Exclusão de Eventos.	Não se aplica.
Trabalhador Sem Vínculo Início	Efetua o envio da mensagem S-2300 - Trabalhador Sem Vínculo - Início.	Não se aplica.
Trabalhador Sem Vínculo Alteração	Efetua o envio da mensagem S-2305 - Trabalhador Sem Vínculo - Alteração Contratual.	Não se aplica.
Trabalhador Sem Vínculo Término	Efetua o envio da mensagem S-2399 - Trabalhador Sem Vínculo - Término.	Não se aplica.
Desligamento	Efetua o envio da mensagem S-2299 - Desligamento.	Não se aplica.
Reintegração	Efetua o envio da mensagem S-2298 - Reintegração.	Não se aplica.

Nota:

Sempre que uma mensagem for recebida pelo TSS ele irá validar:

- Entidade (Registro da Empresa no TSS)
- Certificado Digital
- Schema XSD



Attachments:

- [image2015-9-17 10:54:35.png](#) (image/png)
- [image2015-9-17 10:54:44.png](#) (image/png)
- [image2015-9-17 10:55:3.png](#) (image/png)

Document generated by Confluence on 28 set, 2016 16:08

[Linha Datasul](#) / [eSocial](#) / [4. Procedimento para Utilização](#)
/ [4.9. Processo Sincronização das Mensagens do eSocial \(em revisão\)](#)

Linha Datasul : Função: FP9890 – Importador Retorno TSS

Created by Diego Cardoso Furtado Lacerda, last modified by Julia Luckfett de Espindola on 30 mai, 2016

Função: FP9890 – Importador Retorno TSS

Objetivo: Buscar o retorno da informação do TSS e atualizar o status das mensagens no produto padrão..

Descrição: Consultar o retorno (recibo \ inconsistência) das mensagens que foram enviadas para o TSS através do sincronizador.

Notas:

O programa pode ser executado OnLine ou via RPW.

O retorno pode ocorrer no TSS ou pode ser o retorno do Governo com o OK ou com a descrição do erro.

Os erros identificados neste processo podem ser consultados no TDN - Base de Conhecimento / E-social / Erros Mensagens XML / [DESOCIAL1017 - TSS - Sincronização HCM x TSS](#).

Pasta Parâmetros, ao clicar no botão Mais, é acessada a tela FP9860A:

Campo	Descrição	Validações/Regras
Empresa	Empresa do Empregador.	Este campo fica desabilitado, não permitindo a alteração pelo usuário. As informações serão carregadas automaticamente do FP0500A (Complemento eSocial) onde o usuário inclui as informações do Empregador.
Estabelecimento	Estabelecimento do Empregador.	Este campo é desabilitado, não permitindo a alteração pelo usuário. As informações serão carregadas automaticamente do FP0500A (Complemento eSocial) onde o usuário inclui as informações do Empregador.
Seq Mensagem	Informar a sequência de mensagem que será consultada.	Não se aplica.
Empregador	Efetua a consulta da mensagem S-1000 - Informações do Empregador/Contribuinte.	Não se aplica.

Rubricas	Efetua a consulta da mensagem S-1010 – Tabela de Rubricas.	Não se aplica.
Lotação Tributária	Efetua a consulta da mensagem S-1020 – Tabela de Lotações Tributárias.	Não se aplica.
Cargos	Efetua a consulta da mensagem S-1030 – Tabela de Cargos/Empregos Públicos.	Não se aplica.
Funções	Efetua a consulta da mensagem S-1040 – Tabela de Funções/Cargos em Comissão.	
Horários/Turnos Trabalhos	Efetua a consulta da mensagem S-1050 – Tabela de Horários/Turnos de Trabalho.	Não se aplica.
Estabelecimentos/Obras	Efetua a consulta da mensagem S-1005 - Tabela de Estabelecimentos e Obras.	Não se aplica.
Processos Administrativos/Judicial	Efetua a consulta da mensagem S-1070 – Tabela de Processos Administrativos/Judiciais.	Não se aplica.
Cadastro Inicial	Efetua a consulta da mensagem S-2100 – Cadastramento Inicial do Vínculo.	Não se aplica.
Evento Admissão	Efetua a consulta da mensagem S-2200 - Admissão de Trabalhador.	Não se aplica.
Alteração Cadastral	Efetua a consulta da mensagem S-2205 – Alteração de Dados Cadastrais do Trabalhador.	Não se aplica.

Alteração Contratual	Efetua a consulta da mensagem S-2206 – Alteração de Contrato de Trabalho.	Não se aplica.
Afastamento Temporário	Efetua a consulta da mensagem S-2230 – Afastamento Temporário.	Não se aplica.
Alteração Motivo Afast	Efetua a consulta da mensagem S-2230 – Afastamento Temporário.	Não se aplica.
Retorno Afastamento	Efetua a consulta da mensagem S-2230 – Afastamento Temporário.	Não se aplica.
Aviso Prévio	Efetua a consulta da mensagem S-2250 – Aviso Prévio.	Não se aplica.
Cancelamento Aviso Prévio	Efetua a consulta da mensagem S-2250 – Aviso Prévio.	Não se aplica.
Remuneração Trabalhador	Efetua a consulta da mensagem S-1200 - Remuneração do Trabalhador	Não se aplica.
Trabalhador Sem Vínculo Início	Efetua a consulta da mensagem S-2300 – Trabalhador Sem Vínculo - Início.	Não se aplica.
Trabalhador Sem Vínculo Alteração	Efetua a consulta da mensagem S-2305 – Trabalhador Sem Vínculo - Alteração Contratual.	Não se aplica.
Trabalhador Sem Vínculo Término	Efetua a consulta da mensagem S-2399 – Trabalhador Sem Vínculo - Término.	Não se aplica.
Desligamento	Efetua a consulta da mensagem S-2299 – Desligamento.	Não se aplica.
Reintegração	Efetua a consulta da	Não se aplica.

E-Social

	mensagem S-2298 – Reintegração.	
Exclusão	Efetua a consulta da mensagem S-3000 – Exclusão de Eventos.	Não se aplica.



Attachments:

- [image2015-9-17_10:55:3.png](#) (image/png)
- [image2015-9-17_10:54:44.png](#) (image/png)
- [image2015-9-17_10:54:35.png](#) (image/png)

Document generated by Confluence on 28 set, 2016 16:08

[Linha Datasul](#) / [eSocial](#) / [4. Procedimento para Utilização](#)

Linha Datasul : 4.10. Processo Período de Validade Eventos de Tabelas

Created by Eliz Regina Pedrini Do Nascim, last modified by Gabriela Demarchi Dranka on 04 nov, 2015

4.10. Processo Período de Validade Eventos de Tabelas

Os períodos de validade dos eventos de tabelas enviado para o eSocial ficarão registrados no sistema para cada empregador da base de dados. Isto é necessário pois, havendo mais de um empregador na base de dados, a carga das informações de cada um destes para o eSocial poderá ocorrer em mês/ano de referência distintos.

Observação:

Para a tabela Empregador os períodos de validade ficarão registrados apenas para o empregador em questão.



Document generated by Confluence on 28 set, 2016 16:08

[Linha Datasul](#) / [eSocial](#) / [4. Procedimento para Utilização](#) / [4.10. Processo Período de Validade Eventos de Tabelas](#)

Linha Datasul : 4.10.1. Criação – Período Validade S-1000 – Informações do Empregador/Contribuinte

Created by Eliz Regina Pedrini Do Nascim, last modified on 04 dez, 2015



Document generated by Confluence on 28 set, 2016 16:08

[Linha Datasul](#) / [eSocial](#) / [4. Procedimento para Utilização](#) / [4.10. Processo Período de Validade Eventos de Tabelas](#)
/ [4.10.1. Criação – Período Validade S-1000 – Informações do Empregador/Contribuinte](#)

Linha Datasul : 4.10.1.1. Empregador já Existentes na Base de Dados

Created by Eliz Regina Pedrini Do Nascim, last modified on 04 dez, 2015

4.10.1.1. Empregador já Existentes na Base de Dados

- O 1º registro do período de validade do empregador será criado no momento em que ocorrer a carga do arquivo S-1000 – Informações do Empregador/Contribuinte para o eSocial, por meio do programa **FP9840**.
- Para início do período de validade desta tabela será considerado o mês/ano base informado para o início da carga.
- O término do período de validade ficará em aberto (12/9999).



Document generated by Confluence on 28 set, 2016 16:08

[Linha Datasul](#) / [eSocial](#) / [4. Procedimento para Utilização](#) / [4.10. Processo Período de Validade Eventos de Tabelas](#) / [4.10.1. Criação – Período Validade S-1000 – Informações do Empregador/Contribuinte](#)

Linha Datasul : 4.10.1.2. Empregador Incluído Após a Conclusão da Carga

Created by Eliz Regina Pedrini Do Nascim, last modified on 04 dez, 2015

4.10.1.2. Empregador Incluído Após a Conclusão da Carga

A parametrização de um novo empregador não gera automaticamente mensagem para o eSocial; esta mensagem deve ser gerada por meio do processo de carga e, neste momento, será criado o período de validade.



Document generated by Confluence on 28 set, 2016 16:08

[Linha Datasul](#) / [eSocial](#) / [4. Procedimento para Utilização](#) / [4.10. Processo Período de Validade Eventos de Tabelas](#)

Linha Datasul : 4.10.2. Criação – Período Validade S-1010 - Tabela de Rubricas

Created by Eliz Regina Pedrini Do Nascim, last modified on 04 dez, 2015



Document generated by Confluence on 28 set, 2016 16:09

[Linha Datasul](#) / [eSocial](#) / [4. Procedimento para Utilização](#) / [4.10. Processo Período de Validade Eventos de Tabelas](#) / [4.10.2. Criação – Período Validade S-1010 - Tabela de Rubricas](#)

Linha Datasul : 4.10.2.1. Eventos já Existentes na Base de Dados

Created by Eliz Regina Pedrini Do Nascim, last modified on 04 dez, 2015

4.10.2.1. Eventos já Existentes na Base de Dados

- O 1º registro do período de validade para estes eventos será criado no momento em que ocorrer a carga do arquivo S-1010 – Tabela de Rubricas para o eSocial, por meio do programa **FP9840**.
- Para início do período de validade desta tabela considerado, o mês/ano base informado para o início da carga.
- O término do período de validade ficará em aberto (12/9999).



Document generated by Confluence on 28 set, 2016 16:09

[Linha Datasul](#) / [eSocial](#) / [4. Procedimento para Utilização](#) / [4.10. Processo Período de Validade Eventos de Tabelas](#) / [4.10.2. Criação – Período Validade S-1010 - Tabela de Rubricas](#)

Linha Datasul : 4.10.2.2. Eventos Incluídos Após a Conclusão da Carga

Created by Eliz Regina Pedrini Do Nascim, last modified on 04 dez, 2015

4.10.2.2. Eventos Incluídos Após a Conclusão da Carga

- O 1º registro do período de validade para estes eventos será criado no momento em que for informado o campo Natureza para o evento em questão (FP0020 e/ou FP0024), desde que seja um valor diferente de 0000 – Não Enviar para o eSocial.
- Como início do período de validade será considerado o mês/ano de referência da empresa de cada empregador, desde que não seja inferior ao mês/ano da data de início da integração eSocial gravada para o estabelecimento empregador no programa de complemento eSocial do estabelecimento (FP0560). Caso seja inferior, será considerado o mês/ano do início da integração eSocial.



Document generated by Confluence on 28 set, 2016 16:09

[Linha Datasul](#) / [eSocial](#) / [4. Procedimento para Utilização](#) / [4.10. Processo Período de Validade Eventos de Tabelas](#)
/ [4.10.2. Criação – Período Validade S-1010 - Tabela de Rubricas](#)

Linha Datasul : 4.10.2.3. Alterações dos Eventos Após a Conclusão da Carga

Created by Eliz Regina Pedrini Do Nascim, last modified on 04 dez, 2015

4.10.2.3. Alterações dos Eventos Após a Conclusão da Carga

- Quando ocorrer uma alteração das informações do evento e/ou de seu complemento eSocial e o mês/ano de referência da empresa do empregador seja diferente do mês/ano do período de validade em vigor para o evento em questão, o sistema irá:
- Encerrar o período de validade em vigor, considerando como término o mês/ano anterior ao mês/ano de referência da empresa do empregador.
- Criar o novo período de validade, iniciando no mês/ano de referência da empresa do empregador, e com fim de validade em aberto.

Abaixo, segue relação dos programas e informações que ao serem alteradas irão gerar um novo período de validade para a tabela Rubrica do eSocial (quando atender a regra descrita acima).

Programa	Local	Informação Alterada
FP0020 – Manutenção Eventos Analíticos FP0024 – Manutenção Eventos Analíticos por Empresa	Pasta Geral	Descrição Identificação Tipo Vencimento Adicional Repouso Adicional Férias/13o Taxa Multiplicação Índice Função Especifica
	Pasta Bases	Incide INSS Incide IRF Incide FGTS
	FP0020C - Complemento eSocial	Natureza Tipo Fator Incidência Tributária: INSS, IRRF, FGTS e Contribuição Sindical. Processo INSS Processo FGTS Processo IRRF Processo Contribuição Sindical Repercussão: DSR, 13º Salário, Férias e Rescisão



Document generated by Confluence on 28 set, 2016 16:09

[Linha Datasul](#) / [eSocial](#) / [4. Procedimento para Utilização](#) / [4.10. Processo Período de Validade Eventos de Tabelas](#)

Linha Datasul : 4.10.3. Criação – Período Validade S-1030 - Tabela de Cargos/Empregos Públicos

Created by Eliz Regina Pedrini Do Nascim, last modified on 04 dez, 2015



Document generated by Confluence on 28 set, 2016 16:09

[Linha Datasul](#) / [eSocial](#) / [4. Procedimento para Utilização](#) / [4.10. Processo Período de Validade Eventos de Tabelas](#) / [4.10.3. Criação – Período Validade S-1030 - Tabela de Cargos/Empregos Públicos](#)

Linha Datasul : 4.10.3.1. Cargos Básicos já Existentes na Base de Dados (FP0770 ou CA0002)

Created by Eliz Regina Pedrini Do Nascim, last modified on 04 dez, 2015

4.10.3.1. Cargos Básicos já Existentes na Base de Dados (FP0770 ou CA0002)

- O 1º registro do período de validade para estes cargos básicos será criado no momento em que ocorrer a carga do arquivo S-1030 – Tabela de Cargos/Empregos Públicos para o eSocial, por meio do programa **FP9840**.
- Para início do período de validade desta tabela será considerado o mês/ano base informado para o início da carga.
- O término do período de validade ficará em aberto (12/9999).



Document generated by Confluence on 28 set, 2016 16:09

[Linha Datasul](#) / [eSocial](#) / [4. Procedimento para Utilização](#) / [4.10. Processo Período de Validade Eventos de Tabelas](#) / [4.10.3. Criação – Período Validade S-1030 - Tabela de Cargos/Empregos Públicos](#)

Linha Datasul : 4.10.3.2. Cargos Básicos Incluídos Após a Conclusão da Carga (FP0770 ou CA0002)

Created by Eliz Regina Pedrini Do Nascim, last modified on 04 dez, 2015

4.10.3.2. Cargos Básicos Incluídos Após a Conclusão da Carga (FP0770 ou CA0002)

- O 1º registro do período de validade para estes cargos básicos será criado no momento da inclusão do registro no sistema, por meio dos programas FP0770 ou CA0002.
- Para início do período de validade será considerado o mês/ano de referência da empresa de cada empregador, desde que não seja inferior ao mês/ano da data de início da integração eSocial gravada para o estabelecimento empregador no programa de complemento eSocial do estabelecimento (FP0560). Caso seja inferior, será considerado o mês/ano do início da integração eSocial.



Document generated by Confluence on 28 set, 2016 16:09

[Linha Datasul](#) / [eSocial](#) / [4. Procedimento para Utilização](#) / [4.10. Processo Período de Validade Eventos de Tabelas](#) / [4.10.3. Criação – Período Validade S-1030 - Tabela de Cargos/Empregos Públicos](#)

Linha Datasul : 4.10.3.3. Alterações dos Cargos Básicos Após a Conclusão da Carga (FP0770 ou CA0002)

Created by Eliz Regina Pedrini Do Nascim, last modified on 04 dez, 2015

4.10.3.3. Alterações dos Cargos Básicos Após a Conclusão da Carga (FP0770 ou CA0002)

- Quando ocorrer uma alteração das informações do cargo básico e/ou de seu complemento eSocial e o mês/ano de referência da empresa do empregador seja diferente do mês/ano do período de validade em vigor para o cargo básico em questão, o sistema irá:
- Encerrar o período de validade em vigor, considerando como término o mês/ano anterior ao mês/ano de referência da empresa do empregador.
- Criar o novo período de validade, iniciando no mês/ano de referência da empresa do empregador, e com fim de validade em aberto.

Abaixo, segue relação dos programas e informações que ao serem alteradas irão gerar um novo período de validade para a tabela Cargo do eSocial (quando atender a regra descrita acima).

Programa	Local	Informação Alterada
FP0770 – Manutenção Cargo Básico	Pasta Dados Crg Bas	Classificação Ocupação
CA0002 – Manutenção Cargo Básico	CA0002B, pasta Página 1	Classificação Ocupação
FP0770 – Manutenção Cargo Básico CA0002 – Manutenção Cargo Básico	FP0770A - Complemento eSocial	Descrição Cargo Público Permite Acumulação Cargos Permite Contagem Tempo Especial Dedicação Exclusiva Lei Data Situação Gerada pela Lei



E-Social

[Linha Datasul](#) / [eSocial](#) / [4. Procedimento para Utilização](#) / [4.10. Processo Período de Validade Eventos de Tabelas](#)

Linha Datasul : 4.10.4. Criação – Período Validade S-1050 - Tabela de Horários/Turnos de Trabalho

Created by Eliz Regina Pedrini Do Nascim, last modified on 04 dez, 2015



Document generated by Confluence on 28 set, 2016 16:09

[Linha Datasul](#) / [eSocial](#) / [4. Procedimento para Utilização](#) / [4.10. Processo Período de Validade Eventos de Tabelas](#) / [4.10.4. Criação – Período Validade S-1050 - Tabela de Horários/Turnos de Trabalho](#)

Linha Datasul : 4.10.4.1. Turnos, Jornadas e Intervalos já Existentes na Base de Dados (FP1400 e FP1000)

Created by Eliz Regina Pedrini Do Nascim, last modified on 04 dez, 2015

4.10.4.1. Turnos, Jornadas e Intervalos já Existentes na Base de Dados (FP1400 e FP1000)

- O 1º registro do período de validade para destes horários será criado no momento em que ocorrer a carga do arquivo S-1050 – Tabela de Horários/Turnos de Trabalho para o eSocial, pelo programa **FP9840**.
- Para início do período de validade desta tabela será considerado o mês/ano base informado para o início da carga.
- O término do período de validade ficará em aberto (12/9999).



Document generated by Confluence on 28 set, 2016 16:09

[Linha Datasul](#) / [eSocial](#) / [4. Procedimento para Utilização](#) / [4.10. Processo Período de Validade Eventos de Tabelas](#) / [4.10.4. Criação – Período Validade S-1050 - Tabela de Horários/Turnos de Trabalho](#)

Linha Datasul : 4.10.4.2. Turnos, Jornadas e Intervalos Incluídos Após a Conclusão da Carga (FP1400 e FP1000)

Created by Eliz Regina Pedrini Do Nascim, last modified on 04 dez, 2015

4.10.4.2. Turnos, Jornadas e Intervalos Incluídos Após a Conclusão da Carga (FP1400 e FP1000)

- O 1º registro do período de validade destes horários de trabalho será criado:
- No momento do relacionamento de uma jornada trabalhada ao turno.
- Na inclusão de intervalos para jornadas já relacionadas a um turno.
 - Como início do período de validade será considerado o mês/ano de referência da empresa de cada empregador, desde que não seja inferior ao mês/ano da data de início da integração eSocial gravada para o estabelecimento empregador no programa de complemento eSocial do estabelecimento (FP0560). Caso seja inferior, será considerado o mês/ano do início da integração eSocial.



Document generated by Confluence on 28 set, 2016 16:09

[Linha Datasul](#) / [eSocial](#) / [4. Procedimento para Utilização](#) / [4.10. Processo Período de Validade Eventos de Tabelas](#) / [4.10.4. Criação – Período Validade S-1050 - Tabela de Horários/Turnos de Trabalho](#)

Linha Datasul : 4.10.4.3. Alterações de Turnos, Jornadas e Intervalos Após a Conclusão da Carga (FP1400 e FP1000)

Created by Eliz Regina Pedrini Do Nascim, last modified on 04 dez, 2015

4.10.4.3. Alterações de Turnos, Jornadas e Intervalos Após a Conclusão da Carga (FP1400 e FP1000)

- Quando ocorrer uma alteração das informações de um turno, jornada ou intervalo e o mês/ano de referência da empresa do empregador seja diferente do mês/ano do período de validade em vigor para o cargo básico em questão, o sistema irá:
- Encerrar o período de validade em vigor, considerando como término o mês/ano anterior ao mês/ano de referência da empresa do empregador.
- Criar o novo período de validade, iniciando no mês/ano de referência da empresa do empregador, e com fim de validade em aberto.

Abaixo, segue relação dos programas e informações que ao serem alteradas irão gerar um novo período de validade para a tabela de Horários do eSocial (quando atender a regra descrita acima).

Programa	Local	Informação Alterada
FP1000 – Manutenção Jornada Trabalho	FP1000A – Jornada	Tempo de Intervalo, quando alterado para 00:00 Observação: a jornada tem que estar relacionada a um turno.
	FP1000 B – Intervalo	Horário Início. Horário Término. Observação: <ul style="list-style-type: none"> • A jornada tem que estar relacionada a um turno. • A eliminação de um intervalo também é considerada uma alteração no horário.
FP1400 – Manutenção Turno de Trabalho	FP1400A – Turno, pasta Horas Padrão	Início Horário Noturno Término Horário Noturno
	FP1400D – Jornadas do Turno	Incluir ou eliminar jornadas trabalhadas de um turno.



Document generated by Confluence on 28 set, 2016 16:09

[Linha Datasul](#) / [eSocial](#) / [4. Procedimento para Utilização](#) / [4.10. Processo Período de Validade Eventos de Tabelas](#)

Linha Datasul : 4.10.5. Criação – Período Validade S-1005 - Tabela de Estabelecimentos e Obras

Created by Gabriela Demarchi Dranka, last modified by Eliz Regina Pedrini Do Nascim on 04 dez, 2015



Document generated by Confluence on 28 set, 2016 16:09

[Linha Datasul](#) / [eSocial](#) / [4. Procedimento para Utilização](#) / [4.10. Processo Período de Validade Eventos de Tabelas](#) / [4.10.5. Criação – Período Validade S-1005 - Tabela de Estabelecimentos e Obras](#)

Linha Datasul : 4.10.5.1. Estabelecimentos/Obras já Existentes na Base de Dados (FP0560)

Created by Gabriela Demarchi Dranka, last modified by Eliz Regina Pedrini Do Nascim on 04 dez, 2015

4.10.5.1. Estabelecimentos/Obras já Existentes na Base de Dados (FP0560)

- O 1º registro do período de validade para estes estabelecimentos/obras será criado no momento em que ocorrer a carga do arquivo S-1005 – Tabela de Estabelecimentos e Obras para o eSocial, por meio do programa **FP9840**.
- Para início do período de validade desta tabela será considerado o mês/ano base informado para o início da carga.
- O término do período de validade ficará em aberto (12/9999).



Document generated by Confluence on 28 set, 2016 16:09

[Linha Datasul](#) / [eSocial](#) / [4. Procedimento para Utilização](#) / [4.10. Processo Período de Validade Eventos de Tabelas](#) / [4.10.5. Criação – Período Validade S-1005 - Tabela de Estabelecimentos e Obras](#)

Linha Datasul : 4.10.5.2. Estabelecimentos/Obras Incluídos Após a Conclusão da Carga (FP0560)

Created by Gabriela Demarchi Dranka, last modified by Eliz Regina Pedrini Do Nascim on 04 dez, 2015

4.10.5.2. Estabelecimentos/Obras Incluídos Após a Conclusão da Carga (FP0560)

- A inclusão de um estabelecimento/obra através do programa **FP0560** não gera mensagem para o evento S-1005. Apenas quando este for habilitado para o eSocial é que será gerado este evento e, portanto, gerado o 1º registro do período de validade.
- Como início do período de validade será considerado o mês/ano de referência da empresa de cada empregador.



Document generated by Confluence on 28 set, 2016 16:09

[Linha Datasul](#) / [eSocial](#) / [4. Procedimento para Utilização](#) / [4.10. Processo Período de Validade Eventos de Tabelas](#) / [4.10.5. Criação – Período Validade S-1005 - Tabela de Estabelecimentos e Obras](#)

Linha Datasul : 4.10.5.3. Alterações dos Estabelecimentos/Obras Após a Conclusão da Carga (FP0560)

Created by Gabriela Demarchi Dranka, last modified by Eliz Regina Pedrini Do Nascim on 04 dez, 2015

4.10.5.3. Alterações dos Estabelecimentos/Obras Após a Conclusão da Carga (FP0560)

- Quando ocorrer uma alteração das informações do estabelecimento e/ou de seu complemento eSocial e o mês/ano de referência da empresa do empregador seja diferente do mês/ano do período de validade em vigor para o estabelecimento em questão, o sistema irá:
- Encerrar o período de validade em vigor, considerando como término o mês/ano anterior ao mês/ano de referência da empresa do empregador.
- Criar o novo período de validade, iniciando no mês/ano de referência da empresa do empregador, e com fim de validade em aberto.

Abaixo, segue relação dos programas e informações que ao serem alteradas irão gerar um novo período de validade para a tabela Estabelecimento e Obra do eSocial (quando atender a regra descrita acima).

Programa	Local	Informação Alterada
FP0560 – Manutenção Estabelecimentos	Pasta FGTS/INSS	Ativ/CNAE Percentual SAT (1ª linha) FAP (1ª linha)
	FP0560A - Complemento eSocial, pasta eSocial	Subst Patronal Obra Tipo (CAEPF)



Document generated by Confluence on 28 set, 2016 16:09

[Linha Datasul](#) / [eSocial](#) / [4. Procedimento para Utilização](#) / [4.10. Processo Período de Validade Eventos de Tabelas](#)

Linha Datasul : 4.10.6. Criação – Período Validade S-1070 - Tabela de Processos Administrativos/Judiciais

Created by Diego Cardoso Furtado Lacerda, last modified on 12 abr, 2016



Document generated by Confluence on 28 set, 2016 16:09

[Linha Datasul](#) / [eSocial](#) / [4. Procedimento para Utilização](#) / [4.10. Processo Período de Validade Eventos de Tabelas](#)
/ [4.10.6. Criação – Período Validade S-1070 - Tabela de Processos Administrativos/Judiciais](#)

Linha Datasul : 4.10.6.1. Processos já Existentes na Base de Dados

Created by Diego Cardoso Furtado Lacerda, last modified on 12 abr, 2016

4.10.6.1. Processos já Existentes na Base de Dados

- O 1º registro do período de validade destes processos será criado no momento em que ocorrer a carga da Tabela de Processos Administrativos/Judiciais para o eSocial, através do programa **FP9840**.
- Como início do período de validade será considerado o mês/ano base informado para o início da carga.
- O término do período de validade ficará em aberto (12/9999).



Document generated by Confluence on 28 set, 2016 16:09

[Linha Datasul](#) / [eSocial](#) / [4. Procedimento para Utilização](#) / [4.10. Processo Período de Validade Eventos de Tabelas](#) / [4.10.6. Criação – Período Validade S-1070 - Tabela de Processos Administrativos/Judiciais](#)

Linha Datasul : 4.10.6.2. Processos Incluídos Após a Conclusão da Carga

Created by Diego Cardoso Furtado Lacerda, last modified on 12 abr, 2016

4.10.6.2. Processos Incluídos Após a Conclusão da Carga

- O 1º registro do período de validade destes processos será criado no momento em que o processo for relacionado à alguma destas informações: evento, estabelecimento, funcionário, funcionário reintegrado, autônomo ou obra-tomador, para o empregador da empresa desta informação.

OBS: no caso do relacionamento com evento, se estiver informada a empresa = "*" o período de validade/mensagem deve ser criado para todos os empregadores.

- Como início do período de validade será considerado o mês/ano de referência da empresa de cada empregador, desde que não seja inferior ao mês/ano da data de início da integração eSocial gravada para o estabelecimento empregador no programa de complemento eSocial do estabelecimento (FP0560). Caso seja inferior, será considerado o mês/ano do início da integração eSocial.
- O término do período de validade ficará em aberto (12/9999).



Document generated by Confluence on 28 set, 2016 16:09

Linha Datasul : 4.10.6.3. Alterações dos Processos

Created by Diego Cardoso Furtado Lacerda, last modified on 12 abr, 2016

4.10.6.3. Alterações dos Processos

- Quando ocorrer uma alteração nas informações de um processo que já possui relacionamento alguma destas informações: evento, estabelecimento, funcionários, funcionários reintegrados, autônomos ou obras-tomador e, o mês/ano de referência da empresa do empregador da empresa desta informação seja diferente do mês/ano do período de validade em vigor para o processo em questão, o sistema irá:
 - Encerrar o período de validade em vigor no mês/ano anterior ao mês/ano de referência da empresa do empregador.
 - Criar o novo período de validade, iniciando no mês/ano de referência da empresa do empregador, e com fim de validade em aberto (12/9999).

OBS: no caso do relacionamento com evento, se estiver informada a empresa = "*" o período de validade deve ser criado para todos os empregadores.

Abaixo, segue relação das informações que ao serem alteradas irão gerar um novo período de validade para o processo (quando atender a regra descrita acima).

Programa	Local	Informação Alterada
FP0030 – Manutenção Processos Administrativos/Judiciais	FP0030A – Atualiza Processos Administrativos/Judic	Todas, exceto id processo, início e término de validade.



Document generated by Confluence on 28 set, 2016 16:09

[Linha Datasul](#) / [eSocial](#) / [4. Procedimento para Utilização](#)

Linha Datasul : 4.11. Consulta – Período Validade Evento de Tabelas

Created by Eliz Regina Pedrini Do Nascim, last modified by Gabriela Demarchi Dranka on 04 nov, 2015



Document generated by Confluence on 28 set, 2016 16:09

Linha Datasul : Função: FP9810 – Consulta

Períodos Validade

Created by Eliz Regina Pedrini Do Nascim, last modified by Diego Cardoso Furtado Lacerda on 31 mai, 2016

Função: FP9810 – Consulta Períodos Validade

Objetivo: O objetivo deste programa é permitir a consulta aos períodos de validade dos eventos de tabela enviados para o eSocial.

Descrição: Esta consulta poderá ocorrer de duas formas:

1. Acesso direto ao programa de consulta
2. Acesso ao programa de consulta por meio dos programas de cadastro.

Campo	Descrição	Validações/Regras
Informação	Exibe qual evento de tabela está sendo consultado.	<ol style="list-style-type: none"> 1. Acesso Direto ao Programa FP9810: Fica habilitado e possui as seguintes opções: Rubrica, Lotação Tributária, Cargo, Processos, Horário de Trabalho, Empregador, Estabelecimento/Obra. 2. Acesso ao Programa FP9810 por meio dos Programas de Cadastro: <ol style="list-style-type: none"> 1. FP0770/CA0002: fica desabilitado e com a opção Cargo selecionada. 2. FP0020/FP0024/FP0026: fica desabilitado e com a opção Rubrica selecionada. 3. FP0560: <ol style="list-style-type: none"> 1. Estabelecimento Empregador: fica habilitado e com as opções Lotação Tributária, Empregador e Estabelecimento/Obra disponíveis para selecionar. 2. Demais Estabelecimentos: fica desabilitado e com as opções Lotação Tributária e Estabelecimento/Obra selecionadas. 4. FP1000: fica desabilitado e com a opção Horário de Trabalho selecionada. 5. FP0030: fica desabilitado e com a opção Processos selecionada. 6. FP0870: fica desabilitado e com a opção Estabelecimento/Obra selecionada.

Informação
1 /
Informação
2 /
Informação
3

Campos que possibilitam que seja informado um valor ou uma lista de valores, permitindo selecionar as informações a serem consultadas.

Os botões ao lado de cada um destes campos executam o programa FP7320J, que está disponível para auxiliar na seleção dos valores para compor a lista.

Para cada opção selecionada no campo **Informação**, há um controle para habilitar/desabilitar estes 3 campos e alterar seus nomes, conforme descrito abaixo:

- **Cargo:** somente o campo Informação 1 ficará habilitado e o seu nome será alterado para **Cargo Básico**.
 Ao clicar no botão Formar Lista, serão apresentados todos os cargos básicos cadastrados nos programas FP0770 ou CA0002.
- **Rubrica:** quando:
 - **Usa Eventos por Empresa:**
 Os campos Informação 1 e Informação 2 ficarão habilitados e terão os seus nomes alterados para **Empresa** e **Evento**, respectivamente.
 Ao clicar no botão Formar Lista do campo Empresa, serão apresentadas todas as empresas que já possuem empregador informado no programa FP0500.
 - **Não Usa Eventos por Empresa:**
 Somente o campo Informação 2 ficará habilitado e o seu nome será alterado para **Evento**.
 Ao clicar no botão Formar Lista do campo Evento, serão apresentados todos os eventos que são visualizados no programa FP0020 (inclusive aqueles cadastrados no FP0024 e no FP0026) que estejam com o campo Natureza diferente de 0000 (tela de complemento eSocial), considerando ainda se foi informada ou não alguma empresa no campo Empresa.
- **Empregador:** os campos Informação 1, Informação 2 e Informação 3, e seus respectivos botões Formar Lista ficarão desabilitados.
- **Horário de Trabalho:** O campo Informação 1 ficará habilitado e terá o seu nome alterado para **Jornada**.
 Ao clicar no botão Formar Lista do campo Jornada, serão apresentadas todas as jornadas cadastradas no programa FP1000.
 O campo Informação 2 terá seu nome alterado para Intervalo, e somente ficará habilitado quando no campo Jornada tiver informado um único código de jornada.
 Ao clicar no botão Formar Lista do campo Intervalo, serão apresentados todos os intervalos

cadastradas no programa FP1000.

- **Estabelecimento/Obra:** somente o campo Informação 1 ficará habilitado e o seu nome será alterado para **CNPJ/CAEPF/CNO**. Ao clicar no botão Formar Lista, serão apresentados:

- Todos os estabelecimentos/obras cadastrados no programa FP0560 e que estejam habilitados para o eSocial.
- Todos os tomadores de serviço que estejam cadastrados como Obra Própria.

- **Lotação Tributária:** somente o campo Informação1 ficará habilitado e o seu nome será alterado para **Lotação Tributária**.

Ao clicar no botão Formar Lista, serão apresentadas todas as lotações tributárias.

- **Processos:** somente o campo Informação1 ficará habilitado e o seu nome será alterado para **Processo**.

Ao clicar no botão Formar Lista, serão apresentados todos os processos que possuírem relacionamento com alguma informação (evento, estabelecimento, funcionário, funcionário reintegrado, autônomo ou obra-tomador).

Quando os campos das listas ficarem em branco significa que serão considerados todos os registros da informação em questão.

Quando o programa FP9810 for acessado por meio dos programas de cadastro:

- **FP0770/CA0002:** o campo Cargo Básico (Informação 1) vem inicializado com o código do cargo básico que está posicionado na tela principal.
- **FP0020:** o campo Evento (Informação 2) vem inicializado com o código do evento que está posicionado na tela principal.
- **FP0024:** o campo Empresa (Informação 1) vem inicializado com o código da empresa em que o usuário está logado, e o campo Evento (Informação 2) vem inicializado com o código do evento que está posicionado na tela principal.
- **FP0026:** o campo Empresa (Informação 1) e o campo Evento (Informação 2) vem inicializados com o código da empresa e do evento exclusivo que está posicionado na tela principal.
- **FP0560:**
 1. **Estabelecimento Empregador:**

		<ol style="list-style-type: none"> 1. Informação = Empregador: os campos Informação 1, Informação 2 e Informação 3, e seus respectivos botões Formar Lista ficarão desabilitados. 2. Informação = Estabelecimento/Obra: o campo CNPJ/CAEPF/CNO (Informação 1) vem inicializado com o CNPJ ou CAEPF ou CNO do estabelecimento que está posicionado na tela principal. 3. Informação = Lotação Tributária: o campo Lotação Tributária (Informação 1) vem inicializado com os códigos das lotações tributárias do estabelecimento que está posicionado na tela principal. <ol style="list-style-type: none"> 2. Demais Estabelecimentos: o campo CNPJ/CAEPF/CNO (Informação 1) vem inicializado com o CNPJ ou CAEPF ou CNO do estabelecimento que está posicionado na tela principal. <ol style="list-style-type: none"> 1. Informação = Estabelecimento/Obra: o campo CNPJ/CAEPF/CNO (Informação 1) vem inicializado com o CNPJ ou CAEPF ou CNO do estabelecimento que está posicionado na tela principal. 2. Informação = Lotação Tributária: o campo Lotação Tributária (Informação 1) vem inicializado com os códigos das lotações tributárias do estabelecimento que está posicionado na tela principal. <ul style="list-style-type: none"> • FP1000: o campo Jornada (Informação 1) vem inicializado com o código da jornada que está posicionada na tela principal. • FP0030: o campo Processo (Informação1) vem inicializado com o código do processo que está posicionado na tela principal. • FP0870: o campo CNPJ/CAEPF/CNO (Informação1) vem inicializado com o CNO ou CEI do tomador de serviço que está posicionado na tela principal.
Mês/Ano	Campos que podem ser utilizados para filtrar as informações cujo período de validade contemplem algum mês/ano compreendido na faixa informada.	Os campos desta faixa são inicializados com: <ul style="list-style-type: none"> • Mês/Ano Início: mês/ano de referência da empresa. • Mês/Ano Fim: 12/9999.

Botão Atualiza Consulta	Atualiza as informações da tabela Empregador , conforme seleção efetuada nos campos do quadro Chave Informação .	Sempre que for alterado o valor de algum campo do quadro Chave Informação, as informações demonstradas nas tabelas Empregador e Período Validade serão limpas, sendo necessário clicar neste botão para que sejam visualizadas as informações conforme a seleção efetuada.
Tabela Empregador	Demonstra o código da empresa, estabelecimento, Base CGC/CPF* e Nome de cada empregador da base de dados que possui mensagem gerada para o evento de tabela que está sendo consultado. * Base CGC: pessoa jurídica CPF: pessoa física	Vem sempre posicionado no empregador da empresa corrente. Caso o empregador ainda não tenha mensagem gerada para o evento de tabela que está sendo consultado, ficará posicionado no primeiro empregador demonstrado na tabela.
Tabela Período Validade	Demonstra os períodos de validade da informação que está sendo consultada para o empregador selecionado na tabela Empregador.	Os campos demonstrados nesta tabela variam de acordo com a opção selecionada no campo Informação , conforme descrito abaixo: <ul style="list-style-type: none"> • Cargo: código e descrição do cargo básico, início e término do período de validade. • Rubrica: código da empresa, código e descrição do evento, início e término de validade. • Empregador: início e término de validade. • Horário de Trabalho: jornada, intervalo, permite flexibilidade, tipo intervalo, turno, início e término de validade. • Estabelecimento/Obra: código da empresa, estabelecimento/tomador, CNPJ/CAEPF/CNO e identificador, nome do estabelecimento/tomador, início e término de validade. • Lotação Tributária: lotação tributária, empresa, estabelecimento, FPAS, Tipo, Tomador, início e término de validade. • Processos: código e descrição do processo, início e término de validade.



Attachments:

- [image2015-9-17 14:20:38.png](#) (image/png)

[Linha Datasul](#) / [eSocial](#) / [4. Procedimento para Utilização](#)

Linha Datasul : 4.12. Portal HCM x eSocial

Created by Diego Cardoso Furtado Lacerda, last modified on 02 fev, 2016



Document generated by Confluence on 28 set, 2016 16:09

[Linha Datasul](#) / [eSocial](#) / [4. Procedimento para Utilização](#) / [4.12. Portal HCM x eSocial](#)

Linha Datasul : Portlet Meus Dados

Created by Diego Cardoso Furtado Lacerda, last modified by Eliz Regina Pedrini Do Nascim on 11 mar, 2016

Portlet Meus Dados

Objetivo: Através do portlet Meus Dados do Portal HCM aba eSocial, incluir todos os novos campos do eSocial relacionados aos dados do funcionário.

Pré-requisito: - Parametrizar no FP0170 - Manutenção Grupo de informações, se determinado grupo pode visualizar e alterar os dados do eSocial.
- FP0560 - Manutenção Estabelecimento (FP0560A). O estabelecimento do funcionário deve estar com o eSocial habilitado.

Descrição: Foi criado no Portal HCM (papel funcionário (OSQ), Portlet Meus Dados, botão detalhar) a aba eSocial contendo todos os campos referente aos dados do funcionário (informações pessoais, endereço, identificação funcional e documentos) exigidos pelo layout eSocial. Desta forma a empresa poderá descentralizar o saneamento destes dados.

Ao selecionar a aba eSocial, o funcionário poderá alterar suas informações.

Este processo não possui workflow de aprovação, isto é, uma vez confirmada a alteração, as informações serão gravadas diretamente no FP1440.



Attachments:

- [image2015-9-17_10:52:33.png](#) (image/png)
- [image2015-9-17_10:52:17.png](#) (image/png)
- [image2015-9-17_10:50:41.png](#) (image/png)
- [image2015-9-17_10:50:6.png](#) (image/png)
- [image2015-9-17_10:48:58.png](#) (image/png)
- [image2016-2-2_10:43:35.png](#) (image/png)

Document generated by Confluence on 28 set, 2016 16:09

[Linha Datasul](#) / [eSocial](#) / [4. Procedimento para Utilização](#) / [4.12. Portal HCM x eSocial](#)

Linha Datasul : Workflow de Rescisão

Created by Diego Cardoso Furtado Lacerda, last modified on 02 jun, 2016

Flex - Solicitação de Rescisão pelo Coordenador

Objetivo: Através do Perfil Coordenador / Tela Minha Equipe / Solicitar Rescisão, incluir o campo relacionado a informação de observação eSocial da rescisão.

Pré-requisito: FP0560 - Manutenção Estabelecimento (FP0560A). O estabelecimento do funcionário deve estar com o eSocial habilitado.

Descrição: Foi incluído no Flex - Solicitação de Rescisão pelo Coordenador o campo Observação eSocial, onde o coordenador poderá informar uma observação ao solicitar a rescisão.

Notas:

- A informação deste campo será enviada ao eSocial.
- O preenchimento deste campo não é obrigatório.

Flex - Aprovação pelo RH

Objetivo: Através do Perfil RH / Tela Aprovação de Rescisão, incluir a aba eSocial contendo todos os campos e validações do complemento eSocial da programação de rescisão (FR5040C).

Pré-requisito: - Parametrizar no FP0540 - Consulta Descentralização RH, se é obrigatória a aprovação pelo RH.

- FP0560 - Manutenção Estabelecimento (FP0560A). O estabelecimento do funcionário deve estar com o eSocial habilitado.

Descrição: Foi incluído no Flex - Solicitação de Aprovação pelo RH a aba eSocial e os campos de complemento da programação de rescisão, para que o RH possa inserir as informações necessárias ao eSocial e aprovar a rescisão.

Notas:

- Na aprovação da rescisão pelo RH, será obrigatório preencher as informações da aba eSocial, se no programa FP0540 - Consulta Descentralização RH, na aba Workflow, botão Rescisão, no quadro Complemento eSocial estiver marcado o campo "Obrigatório na aprovação pelo RH".



Attachments:

- [image2016-2-2 10:43:35.png](#) (image/png)
- [image2015-9-17 10:52:33.png](#) (image/png)
- [image2015-9-17 10:52:17.png](#) (image/png)
- [image2015-9-17 10:50:41.png](#) (image/png)
- [image2015-9-17 10:50:6.png](#) (image/png)
- [image2015-9-17 10:48:58.png](#) (image/png)

Document generated by Confluence on 28 set, 2016 16:09



E-Social



[Linha Datasul](#) / [eSocial](#) / [4. Procedimento para Utilização](#)

Linha Datasul : 4.13. Eventos Periódicos

Created by Diego Cardoso Furtado Lacerda, last modified on 07 abr, 2016



Document generated by Confluence on 28 set, 2016 16:09

[Linha Datasul](#) / [eSocial](#) / [4. Procedimento para Utilização](#) / [4.13. Eventos Periódicos](#)

Linha Datasul : Função: FP9822 – Consulta Remuneração CPF eSocial

Created by Diego Cardoso Furtado Lacerda, last modified on 09 ago, 2016

Função: FP9822 – Consulta Remuneração CPF eSocial

Objetivo: Permitir consulta a geração do arquivo de remuneração e a atualização de informações de Múltiplo Vínculo por CPF.

Descrição: Efetuar a consulta da geração das informações dos recibos de remuneração de folha, rescisão e férias do funcionário. Manter informações de múltiplo vínculo por CPF.

Campo	Descrição	Validações/Regras
Botão Filtro	Para filtrar as informações tendo como referência o mês e o ano.	Não se aplica.
CPF	Exibe o CPF e nome do funcionário.	Sempre desabilitado
Mês/Ano Refer	Mês e Ano de referência do período	Sempre desabilitado
NIS	Código de NIS do funcionário	Sempre desabilitado

Pasta Recibo: exibe os registros do recibo de folha, férias e rescisão gerado para o funcionário.

Tabela Lotação Tributária: exibe os registros das lotações tributárias geradas para cada recibo.

Tabela Eventos: exibe os eventos dos cálculos das remunerações geradas para cada lotação.

Nota:

- Cálculo de Férias Complementar não atualiza a tabela de remuneração para o eSocial.

Pasta Mult. Vínculo: inclusão de informações de múltiplo vínculo para geração do arquivo de remuneração.

Campo	Descrição	Validações/Regras
Tipo Desconto INSS	Indicador de Desconto da Contribuição Previdenciária do Trabalhador.	Sempre desabilitado

Nota:

Este campo será atualizado pelo **cálculo da folha do período**, considerando o campo **Vínculo** da pasta **Cálculo do FP1500**, e a seguinte **regra**:

Um Vínculo/Sem Vínculo – o campo é preenchido com o tipo 1 Não Atualizada (1)

Recolhe Proporcional:

- Quando recolhe parte não atingindo o teto – o tipo será considerado como “1 - Contribuição Descontada pelo Empregador”
- Quando recolhe diferença para o teto – o tipo será considerado como “3 - Contribuição descontada por outra empresa sobre valor inferior ao limite máximo do salário de contribuição”
- Quando não recolhe nada aqui na empresa – o tipo será considerado como “4 - Contribuição sobre o limite máximo de salário de contribuição já descontada em outra(s) empresa(s)”

Recolhe Integral Nesta Empresa – o tipo será considerado como “1 - Contribuição Descontada pelo Empregador”

Recolhe Integral em outra Empresa – o tipo será considerado como “4 - Contribuição sobre o limite máximo de salário de contribuição já descontada em outra(s) empresa(s)”

Primeira Empresa (IN 100) – o tipo será considerado como “2 - Contribuição Descontada pelo Empregador”

Recolheu em Outra Emp (IN 100):

- Quando recolhe parte não atingindo o teto – o tipo será considerado como “1 - Contribuição Descontada pelo Empregador”
- Quando recolhe diferença para o teto – o tipo será considerado como “3 - Contribuição descontada por outra empresa sobre valor inferior ao limite máximo do salário de contribuição”
- Quando não recolhe nada aqui na empresa – o tipo será considerado como “4 - Contribuição sobre o limite máximo de salário de contribuição já descontada em outra(s) empresa(s)”

Ao clicar no botão **Incluir**, será acessada a tela **FP9822A – Cadastro Múltiplos Vínculos**:

Campo	Descrição	Validações/Regras
Tipo Inscrição	Escolher o tipo de inscrição: <ul style="list-style-type: none"> • CNPJ • CPF 	Não se aplica.
CNPJ / CPF	Informar o número do CNPJ ou CPF de acordo com a opção selecionada no campo Tipo Inscrição.	Altera de acordo com a seleção do Tipo de Inscrição: CNPJ ou CPF.
Seq Múltiplos Vínculos	Sequencial do cadastro.	Não se aplica.
Remuneração Múltiplos Vínculos	Valor da remuneração do funcionário com múltiplos vínculos.	Não se aplica.
Valor Desconto INSS	INSS a ser descontado.	Não se aplica.
Total Parcelas	Número de parcelas do lançamento.	Não pode ser zero.
Gera Movimento Parcelado	Habilita os campos para inserir as informações do trabalhador e empresa para a geração de remuneração. Ao marcar este campo o sistema gera um registro no	Não se aplica.

	cadastro de movimento parcelado (FP2040) para o evento 515 - BASE INSS RECOLHIDO TERCEIROS. O registro será utilizado no Cálculo da Folha para determinar o valor de recolhimento do INSS	
Estabelecimento	Demonstra o estabelecimento do trabalhador cujo o CPF está posicionado no FP9822.	Não se aplica.
Matrícula	Demonstra a matrícula do trabalhador cujo o CPF está posicionado no FP9822.	Não se aplica.
Evento	Evento sobre o qual é representado a remuneração do múltiplo vínculo.	Padrão 515. Sempre desabilitado.
Sequência	Sequencial da movimentação.	Sempre desabilitado.
Estab Trab	Informar o estabelecimento.	Somente habilitado quando o campo Usa Rateio Centro Custo estiver marcado, na Pasta 1 do FP0500. Ao clicar 2x no campo abrirá o Zoom para selecionar o estabelecimento.
Unid Negócio	Informar a unidade de negócio	Somente habilitado quando o campo Utiliza Unidade de Negócio estiver marcado, na Pasta 4 do FP0500. Ao clicar 2x no campo abrirá o Zoom para selecionar a unidade de negócio.
Centro Custo	Informar o centro de custo.	Ao clicar 2x no campo abrirá o Zoom para selecionar o centro de custo.
Tomador Serviço	Informar o tomador de serviço.	Somente habilitado quando: <ul style="list-style-type: none"> o campo Usa Rateio Tomador Serviço estiver marcado, na pasta Cálculo do FP0560. o evento

E-Social

relacionado ao índice 17 estiver marcado o campo **Rateio Evento Tomador**, pasta Bases do FP0020
Ao clicar 2x no campo abrirá o Zoom para selecionar a unidade de negócio.



Attachments:

- [Totvs-1219.lnk](#) (application/x-upload-data)
- [image2016-2-11 11:36:31.png](#) (image/png)
- [image2015-9-16 9:47:19.png](#) (image/png)

Document generated by Confluence on 28 set, 2016 16:09

[Linha Datasul](#) / [eSocial](#) / [4. Procedimento para Utilização](#) / [4.13. Eventos Periódicos](#)

Linha Datasul : Função: FP9823 – Geração Remuneração eSocial

Created by Diego Cardoso Furtado Lacerda, last modified on 03 ago, 2016

Função: FP9823 – Geração Remuneração eSocial

Objetivo: Permitir gerar as informações de remuneração do funcionário para envio ao eSocial.

Descrição: Efetuar a geração das mensagens para o eSocial referentes ao cálculo das Férias, Folha e Rescisão dos funcionários.

Pasta Parâmetros:

Campo	Descrição	Validações/Regras
Mês / Ano Referência	Digitar o mês e Ano do período de apuração.	Não se aplica.
Processo	Selecionar se o processo será gerado ou eliminado: <ul style="list-style-type: none"> • Geração • Eliminação 	Não se aplica.
Opção	Modos através dos quais os dados serão informados: <ul style="list-style-type: none"> • Por Seleção • Por Digitação 	Opções para habilitar as pastas Seleção ou Digitação.
Origem Recibo	Selecionar o tipo de recibo: <ul style="list-style-type: none"> • Férias • Folha Normal • Rescisão 	Não se aplica.
Cabeçalho CPF para Múltiplo Vínculo	Gerar o cabeçalho CPF para enviar informações de múltiplo vínculo no arquivo de remuneração para o eSocial.	Ao marcar: <ul style="list-style-type: none"> • desabilita os campos Processo e Origem Recibo. • fica selecionado o campo Geração. • desmarca os campos Férias, Folha Normal e Rescisão.

Pasta Seleção:

Campo	Descrição	Validações/Regras
-------	-----------	-------------------

Estabelecimento	Inserir a faixa de estabelecimentos dos funcionários.
CPF	Inserir a faixa de CPFs dos funcionários.

Pasta Digitação:

Campo	Descrição	Validações/Regras
C.P.F.	Inserir o CPF do funcionário.	Ao clicar duas vezes será exibida a tela de zoom para selecionar o CPF.
Nome	É exibido automaticamente após ser inserido o CPF.	Campo fica sempre desabilitado.
Botão Inserir	Para inserir na grid um novo registro de funcionário.	Botão fica sempre habilitado
Botão Alterar	Para alterar o registro selecionado na grid.	Apenas é permitido alterar o CPF. Botão apenas fica habilitado quando houver registro.
Botão Retirar	Para excluir o registro selecionado na grid.	Botão apenas fica habilitado quando houver registro.
Botão Salvar	Permite salvar em arquivo .dig os registros inseridos na grid para serem recuperados.	Botão apenas fica habilitado quando houver registro.
Botão Recuperar	Permite recuperar arquivo .dig com os registros salvos anteriormente.	Botão fica sempre habilitado

Nota:

- Recibo de folha não é gerado para funcionário com rescisão.

**Attachments:**

- [Totvs-1219.lnk](#) (application/x-upload-data)
- [image2016-2-11 11:36:31.png](#) (image/png)
- [image2015-9-16 9:47:19.png](#) (image/png)

Document generated by Confluence on 28 set, 2016 16:09

[Linha Datasul](#) / [eSocial](#) / [4. Procedimento para Utilização](#) / [4.13. Eventos Periódicos](#)

Linha Datasul : Função: FP9824 – Geração Mensagem Remuneração Trabalhador

Created by Diego Cardoso Furtado Lacerda, last modified on 12 abr, 2016

Função: FP9824 – Geração Mensagem Remuneração Trabalhador

Objetivo: Permitir gerar o arquivo de remuneração do funcionário para envio ao eSocial.

Pré-requisito: Antes de gerar as mensagens, é necessário primeiro gerar o recibo para o CPF no FP9823 - Geração Remuneração eSocial.

Descrição: Efetuar a geração das mensagens do arquivo S-1200 - Remuneração Trabalhador. Este programa validará os campos obrigatórios do layout e caso ocorra alguma inconsistência, imprimirá no relatório de log a quantidade de mensagens geradas e a quantidade de mensagens com erro. As mensagens e seus erros (caso existam) poderão ser consultados no monitor do eSocial (FP9850).

Pasta Parâmetros:

Campo	Descrição	Validações/Regras
Indicativo Apuração	Informar o indicativo de período de apuração: <ul style="list-style-type: none"> • Mensal • Anual 	Caso selecionar a opção <u>Mensal</u> , o campo "Mês" é habilitado. Caso selecionar a opção <u>Anual</u> , o campo "Mês" fica desabilitado.
Mês / Ano Referência	Digitar o mês e Ano do período de apuração.	Este campo habilitará de acordo com a opção de indicativo de apuração selecionado.
Opção	Modos através dos quais os dados serão informados: <ul style="list-style-type: none"> • Por Seleção • Por Digitação 	Opções para habilitar as pastas Seleção ou Digitação.

Pasta Seleção:

Campo	Descrição	Validações/Regras
Estabelecimento	Inserir a faixa de estabelecimentos dos funcionários.	
CPF	Inserir a faixa de CPFs dos funcionários.	

Pasta Digitação:

Campo	Descrição	Validações/Regras
-------	-----------	-------------------

C.P.F.	Inserir o CPF do funcionário.	Ao clicar duas vezes será exibida a tela de zoom para selecionar o CPF.
Nome	É exibido automaticamente após ser inserido o CPF.	Campo fica sempre desabilitado.
Botão Inserir	Para inserir na grid um novo registro de funcionário.	Botão fica sempre habilitado
Botão Alterar	Para alterar o registro selecionado na grid.	Apenas é permitido alterar o CPF. Botão apenas fica habilitado quando houver registro.
Botão Retirar	Para excluir o registro selecionado na grid.	Botão apenas fica habilitado quando houver registro.
Botão Salvar	Permite salvar em arquivo .dig os registros inseridos na grid para serem recuperados.	Botão apenas fica habilitado quando houver registro.
Botão Recuperar	Permite recuperar arquivo .dig com os registros salvos anteriormente.	Botão fica sempre habilitado

Regras:

- A mensagem será gerada se o usuário tiver permissão em pelo menos 1 estabelecimento onde existe o CPF.
- Será considerado funcionários Filiaados ao Regime Geral de Previdência Social - RGPS (FP1500F, complemento eSocial).
- Não será considerado funcionários desligados no mês.

**Attachments:**

- [Totvs-1219.lnk](#) (application/x-upload-data)
- [image2016-2-11 11:36:31.png](#) (image/png)
- [image2015-9-16 9:47:19.png](#) (image/png)

Document generated by Confluence on 28 set, 2016 16:09

[Linha Datasul](#) / [eSocial](#)

Linha Datasul : 5. FAQs

Created by Eliz Regina Pedrini Do Nascim, last modified on 25 fev, 2016

5. FAQs

Disponíveis em <http://tdn.totvs.com/display/LDT/E-social>

A TOTVS com o objetivo de munir o cliente com o máximo de informações estará criando FAQs do processo eSocial, desta maneira antes da abertura de um chamado será possível à consulta e identificação de situações já atendidas/solucionadas.



Document generated by Confluence on 28 set, 2016 16:09

[Linha Datasul](#) / [eSocial](#)

Linha Datasul : 6. Informações Técnicas

Created by Eliz Regina Pedrini Do Nascim, last modified on 25 fev, 2016

6. Informações Técnicas

O eSocial TOTVS Linha Datasul não irá gerar impacto nas tabelas e campos do produto, pois o objetivo principal foi minimizar os riscos desta nova legislação em nossos clientes. Assim foram criadas novas tabelas e campos para a implementação necessária.



Document generated by Confluence on 28 set, 2016 16:09

[Linha Datasul](#) / [eSocial](#)

Linha Datasul : 7. Anexo I – Tabelas eSocial

Created by Eliz Regina Pedrini Do Nascim, last modified on 25 fev, 2016

7. Anexo I – Tabelas eSocial

As tabelas do eSocial estão disponíveis na opção **Leiautes do eSocial** em: <http://www.esocial.gov.br/>.



Document generated by Confluence on 28 set, 2016 16:09

[Linha Datasul](#) / [eSocial](#)

Linha Datasul : Boletim Técnico - E-Social

Created by Eliz Regina Pedrini Do Nascimento, last modified by Eder Valmir Holz on 01 jul, 2016

Document generated by Confluence on 28 set, 2016 16:09

[Linha Datasul](#) / [eSocial](#) / [Boletim Técnico - E-Social](#)

Linha Datasul : Versão 2.10A - E-Social

Created by Eliz Regina Pedrini Do Nascimento, last modified by Eder Valmir Holz on 01 jul, 2016

Document generated by Confluence on 28 set, 2016 16:09

[Linha Datasul](#) / [eSocial](#) / [Boletim Técnico - E-Social](#) / [Versão 2.10A - E-Social](#)

Linha Datasul : Atendimento ao eSocial (Fase 1)

Created by Eliz Regina Pedrini Do Nascim, last modified on 05 dez, 2013

[Atendimento ao eSocial \(Fase 1\)](#)



Attachments:

- [MFP_BT_eSocial_Compl_Cadastros_BRA_D1180HCM12_v2.10a.pdf](#) (application/pdf)
- [MFP_BT_eSocial_Compl_Cadastros_BRA_D1180HCM12_v2.10a.pdf](#) (application/pdf)
- [MFP_BT_eSocial_Compl_Cadastros_BRA_D1180HCM12_v2.10a.pdf](#) (application/pdf)
- [MFP_BT_eSocial_Compl_Cadastros_BRA_D1180HCM12_v2.10a.pdf](#) (application/pdf)
- [MFP_BT_eSocial_Compl_Cadastros_BRA_D1180HCM12_v2.10a.pdf](#) (application/pdf)
- [MFP_BT_eSocial_Compl_Cadastros_BRA_D1180HCM12_v2.10a.pdf](#) (application/pdf)
- [MFP_BT_eSocial_Compl_Cadastros_BRA_D1180HCM12_v2.10a.pdf](#) (application/pdf)
- [MFP_BT_eSocial_Compl_Cadastros_BRA_D1180HCM12_v2.10a.pdf](#) (application/pdf)
- [MFP_BT_eSocial_Compl_Cadastros_BRA_D1180HCM12.pdf](#) (application/pdf)
- [MFP_BT_eSocial_Compl_Cadastros_BRA_D1180HCM12.pdf](#) (application/pdf)
- [MFP_BT_eSocial_Compl_Cadastros_BRA_D1180HCM12.pdf](#) (application/pdf)

Document generated by Confluence on 28 set, 2016 16:09

[Linha Datasul](#) / [eSocial](#) / [Boletim Técnico - E-Social](#) / [Versão 2.10A - E-Social](#)

Linha Datasul : Atendimento ao eSocial (Fase 2) - TIGPIU

Created by Jenifer Emmanuelle Lopes de A, last modified on 27 jan, 2014

[Atendimento ao eSocial \(Fase 2\) - TIGPIU](#)



Attachments:

- [MFP_BT_Carga_Inicial_D1180HCM12_Fase_2.pdf](#) (application/pdf)
- [MFP_BT_Carga_Inicial_D1180HCM12_Fase_2.pdf](#) (application/pdf)

Document generated by Confluence on 28 set, 2016 16:09

[Linha Datasul](#) / [eSocial](#) / [Boletim Técnico - E-Social](#) / [Versão 2.10A - E-Social](#)

Linha Datasul : Atendimento ao eSocial (Fase 3)

Created by Jenifer Emmanuelle Lopes de A, last modified on 11 mar, 2014

[Atendimento ao eSocial \(Fase 3\)](#)



Attachments:

- [MFP_BT_IRM_1364_EFD-Social - 3a Entrega.pdf](#) (application/pdf)
- [MFP_BT_IRM_1364_EFD-Social - 3a Entrega.pdf](#) (application/pdf)
- [MFP_BT_IRM_1364_EFD-Social - 3a Entrega.pdf](#) (application/pdf)

Document generated by Confluence on 28 set, 2016 16:10

[Linha Datasul](#) / [eSocial](#) / [Boletim Técnico - E-Social](#)

Linha Datasul : Versão 11 - E-Social

Created by Eliz Regina Pedrini Do Nascimento, last modified by Eder Valmir Holz on 01 jul, 2016

Document generated by Confluence on 28 set, 2016 16:10

[Linha Datasul](#) / [eSocial](#) / [Boletim Técnico - E-Social](#) / [Versão 11 - E-Social](#)

Linha Datasul : Atendimento ao eSocial (Fase 1) - TOTVS 11

Created by Eliz Regina Pedrini Do Nascim, last modified on 05 dez, 2013

[Atendimento ao eSocial \(Fase 1\)](#)



Attachments:

- [MFP_BT_eSocial_Compl_Cadastros_BRA_D1180HCM12.pdf](#) (application/pdf)
- [MFP_BT_eSocial_Compl_Cadastros_BRA_D1180HCM12.pdf](#) (application/pdf)
- [MFP_BT_eSocial_Compl_Cadastros_BRA_D1180HCM12.pdf](#) (application/pdf)
- [MFP_BT_eSocial_Compl_Cadastros_BRA_D1180HCM12.pdf](#) (application/pdf)

Document generated by Confluence on 28 set, 2016 16:10

[Linha Datasul](#) / [eSocial](#) / [Boletim Técnico - E-Social](#) / [Versão 11 - E-Social](#)

Linha Datasul : Atendimento ao eSocial (Fase 2) - TOTVS 11

Created by Eliz Regina Pedrini Do Nascim, last modified on 23 dez, 2013

[Atendimento ao eSocial \(Fase 2\) - TOTVS 11](#)



Attachments:

- [MFP_BT_Carga_Inicial_D1180HCM12_Fase_2.pdf](#) (application/pdf)
- [MFP_BT_Carga_Inicial_D1180HCM12_Fase_2.pdf](#) (application/pdf)
- [MFP_BT_Carga_Inicial_D1180HCM12_Fase_2.pdf](#) (application/pdf)
- [MFP_BT_Carga_Inicial_D1180HCM12_Fase_2.pdf](#) (application/pdf)

Document generated by Confluence on 28 set, 2016 16:10

[Linha Datasul](#) / [eSocial](#) / [Boletim Técnico - E-Social](#) / [Versão 11 - E-Social](#)

Linha Datasul : Atendimento ao eSocial (Fase 3) - TOTVS 11

Created by Jenifer Emmanuelle Lopes de A, last modified on 11 mar, 2014

[Atendimento ao eSocial \(Fase 3\) - TOTVS 11](#)



Attachments:

- [MFP_BT_IRM_1364_EFD-Social - 3a_Entrega.pdf](#) (application/pdf)
- [MFP_BT_IRM_1364_EFD-Social - 3a_Entrega.pdf](#) (application/pdf)
- [MFP_BT_IRM_1364_EFD-Social - 3a_Entrega.pdf](#) (application/pdf)
- [MFP_BT_IRM_1364_EFD-Social - 3a_Entrega.pdf](#) (application/pdf)

Document generated by Confluence on 28 set, 2016 16:10

[Linha Datasul](#) / [eSocial](#) / [Boletim Técnico - E-Social](#) / [Versão 11 - E-Social](#)

Linha Datasul : Atendimento ao eSocial (Fase 4) - TOTVS 11

Created by Eliz Regina Pedrini Do Nascim, last modified on 05 mai, 2014

[Atendimento ao eSocial \(Fase 4\) - TOTVS 11](#)



Attachments:

- [MFP_BT_IRM_1364_EFD_Social_Fase_4.pdf](#) (application/pdf)
- [MFP_BT_IRM_1364_EFD_Social_Fase_4.pdf](#) (application/pdf)
- [MFP_BT_IRM_1364_EFD_Social_Fase_4.pdf](#) (application/pdf)

Document generated by Confluence on 28 set, 2016 16:10

[Linha Datasul](#) / [eSocial](#) / [Boletim Técnico - E-Social](#)

Linha Datasul : Versão 12 - E-Social

Created by Eder Valmir Holz on 01 jul, 2016

Document generated by Confluence on 28 set, 2016 16:10

[Linha Datasul](#) / [eSocial](#) / [Boletim Técnico - E-Social](#) / [Versão 12 - E-Social](#)

Linha Datasul : Atendimento ao eSocial (Fase 5) - TOTVS 12

Created by Eliz Regina Pedrini Do Nascim, last modified by Eder Valmir Holz on 01 jul, 2016

[Atendimento ao eSocial \(Fase 5\) - TOTVS 12](#)



Attachments:

■ [MFP_BT_IRM_1364_EFD_Social_5a_Entrega.pdf](#) (application/pdf)

Document generated by Confluence on 28 set, 2016 16:10

[Linha Datasul](#) / [eSocial](#) / [Boletim Técnico - E-Social](#) / [Versão 12 - E-Social](#)

Linha Datasul : Atendimento ao eSocial (Fase 6) - TOTVS 12

Created by Eliz Regina Pedrini Do Nascim, last modified by Eder Valmir Holz on 01 jul, 2016

[Atendimento ao eSocial \(Fase 6\) - TOTVS 12](#)

Attachments:

- [MFP_BT_eSocial_BRA_REQ1364.pdf](#) (application/pdf)
- [MFP_BT_eSocial_BRA_REQ1364.pdf](#) (application/pdf)

Document generated by Confluence on 28 set, 2016 16:10

[Linha Datasul](#) / [eSocial](#) / [Boletim Técnico - E-Social](#) / [Versão 12 - E-Social](#)

Linha Datasul : Atendimento ao eSocial (Fase 7) - TOTVS 12

Created by Eliz Regina Pedrini Do Nascim, last modified by Eder Valmir Holz on 01 jul, 2016

[Atendimento ao eSocial \(Fase 7\) - TOTVS 12](#)

Attachments:

■ [MFP_BT_eSocial_BRA_REQ1364_7a_Entrega.pdf](#) (application/pdf)

Document generated by Confluence on 28 set, 2016 16:10

[Linha Datasul](#) / [eSocial](#) / [Boletim Técnico - E-Social](#) / [Versão 12 - E-Social](#)

Linha Datasul : Atendimento ao eSocial (Fase 8) - TOTVS 12

Created by Eliz Regina Pedrini Do Nascim, last modified by Eder Valmir Holz on 01 jul, 2016

[Atendimento ao eSocial \(Fase 8\) - TOTVS 12](#)

Attachments:

- [MFP_BT_eSocial_BRA_HCM_eSocial_8a_Entrega.pdf](#) (application/pdf)
- [MFP_BT_eSocial_BRA_HCM_eSocial_8a_Entrega.pdf](#) (application/pdf)
- [MFP_BT_eSocial_BRA_HCM_eSocial_8a_Entrega.pdf](#) (application/pdf)
- [MFP_BT_eSocial_BRA_HCM_eSocial_8a_Entrega.pdf](#) (application/pdf)
- [MFP_BT_eSocial_BRA_HCM_eSocial_8a_Entrega.pdf](#) (application/pdf)
- [MFP_BT_eSocial_BRA_HCM_eSocial_8a_Entrega.pdf](#) (application/pdf)

Document generated by Confluence on 28 set, 2016 16:10

[Linha Datasul](#) / [eSocial](#) / [Boletim Técnico - E-Social](#) / [Versão 12 - E-Social](#)

Linha Datasul : Atendimento ao eSocial (Fase 9) - TOTVS 12

Created by Eder Valmir Holz, last modified on 01 jul, 2016

[Atendimento ao eSocial \(Fase 9\) - TOTVS 12](#)

Attachments:

- [MFP_BT_eSocial_BRA_HCM_eSocial_9a_Entrega.pdf](#) (application/pdf)

Document generated by Confluence on 28 set, 2016 16:10

[Linha Datasul](#) / [eSocial](#) / [Boletim Técnico - E-Social](#) / [Versão 12 - E-Social](#)

Linha Datasul : Atendimento ao eSocial (Fase 10) - TOTVS 12

Created by Eliz Regina Pedrini Do Nascim, last modified by Eder Valmir Holz on 01 jul, 2016

[Atendimento ao eSocial \(Fase 10\) - TOTVS 12](#)

Attachments:

- [MFP_BT_eSocial_BRA_HCM_eSocial_10a_Entrega.pdf](#) (application/pdf)

Document generated by Confluence on 28 set, 2016 16:10

[Linha Datasul](#) / [eSocial](#) / [Boletim Técnico - E-Social](#) / [Versão 12 - E-Social](#)

Linha Datasul : Atendimento ao eSocial (Fase 11) - TOTVS 12

Created by Eliz Regina Pedrini Do Nascim, last modified by Eder Valmir Holz on 01 jul, 2016

[Atendimento ao eSocial \(Fase 11\) - TOTVS 12](#)

Attachments:

- [MFP_BT_eSocial_BRA_HCM_eSocial_11a_Entrega.pdf](#) (application/pdf)

Document generated by Confluence on 28 set, 2016 16:10

[Linha Datasul](#) / [eSocial](#) / [Boletim Técnico - E-Social](#) / [Versão 12 - E-Social](#)

Linha Datasul : Atendimento ao eSocial (Fase 12) - TOTVS 12

Created by Eder Valmir Holz, last modified on 01 jul, 2016

[Atendimento ao eSocial \(Fase 12\) - TOTVS 12](#)

Attachments:

■ [eSocial_12_1_8.pdf](#) (application/pdf)

Document generated by Confluence on 28 set, 2016 16:10

[Linha Datasul](#) / [eSocial](#) / [Boletim Técnico - E-Social](#) / [Versão 12 - E-Social](#)

Linha Datasul : Atendimento ao eSocial (Fase 13) - TOTVS 12

Created by Eder Valmir Holz, last modified on 01 jul, 2016

[Atendimento ao eSocial \(Fase 13\) - TOTVS 12](#)

Attachments:

■ [eSocial_12_1_9.pdf](#) (application/pdf)

Document generated by Confluence on 28 set, 2016 16:10

[Linha Datasul](#) / [eSocial](#) / [Boletim Técnico - E-Social](#) / [Versão 12 - E-Social](#)

Linha Datasul : Atendimento ao eSocial (Fase 15) - TOTVS 12

Created by Eder Valmir Holz on 04 jul, 2016

[Atendimento ao eSocial \(Fase 15\) - TOTVS 12](#)

Attachments:

■ [eSocial_12_1_11.pdf](#) (application/pdf)

Document generated by Confluence on 28 set, 2016 16:10

E-Social



TOTVS

1. eSocial	4
1.1 1. Procedimento para Atualização	4
1.2 2. Procedimento para Configuração	5
1.2.1 2.1. Atualização de Menus	5
1.2.2 2.2. Atualização de Mensagens	5
1.2.3 2.3. Atualização de Dicionário de Dados	6
1.3 3. Liberações	14
1.4 4. Procedimento para Utilização	24
1.4.1 4.1. eSocial – Alterações no Módulo Folha de Pagamento	24
1.4.1.1 4.1.1. Processo Inicialização do eSocial	24
1.4.1.1.1 Função: FP0500 – Manutenção Parâmetro Empresa RH	24
1.4.1.2 4.1.2. Processo Parametrização dos Complementos	25
1.4.1.2.1 Função: FP0020 – Manutenção Eventos Analíticos / Função: FP0024 – Eventos por Empresa	25
1.4.1.2.2 Função: FP0020 – Manutenção Eventos Analíticos – Consultar Eventos por Empresa	28
1.4.1.2.3 Função: FP0030 – Manutenção Processos Administrativos/Judiciais	29
1.4.1.2.4 Função: FP0033 – Manutenção de Empregador do Processo	34
1.4.1.2.5 Função: FP0060 – Manutenção Situações	34
1.4.1.2.6 Função: FP0100 – Manutenção Unidades de Federação e Países	35
1.4.1.2.7 Função: FP0100 – Manutenção Unidades Federação e Países – Cadastro Municípios	35
1.4.1.2.8 Função: FP0170 – Manutenção Grupos de Informações	36
1.4.1.2.9 Função: FP0560 – Manutenção Estabelecimento	37
1.4.1.2.10 Função: FP0560 – Manutenção Estabelecimento - Lotação Tributária	42
1.4.1.2.11 Função: FP0570 – Manutenção Complemento Estabelecimento	43
1.4.1.2.12 Função: FP0770 – Manutenção Cargo Básico	43
1.4.1.2.13 Função: FP0800 – Manutenção Plano de Lotação	44
1.4.1.2.14 Função: FP0840 – Manutenção Prestador de Serviços	44
1.4.1.2.15 Função: FP0870 – Atualiza Tomador de Serviço – Pasta Unid Lotação	45
1.4.1.2.16 Função: FP0870 – Manutenção Tomador de Serviços	45
1.4.1.2.17 Função: FP1100 – Manutenção Motivos Estabilidade	46
1.4.1.2.18 Função: FP1420 – Manutenção Pessoa Jurídica	46
1.4.1.2.19 Função: FP1440 – Manutenção Pessoa Física	47
1.4.1.2.20 Função: FP1500 – Manutenção Funcionários / Função: FP1510 – Manutenção Funcionários Contratos Especiais	48
1.4.1.2.21 Função: FP1500 – Manutenção Funcionários – Eliminação Funcionário / Função: FP1510 – Manutenção Funcionários Contratos Especiais – Eliminação Funcionário	53
1.4.1.2.22 Função: FP1600 – Manutenção Histórico de Situações	54
1.4.1.2.23 Função: FP1600 – Manutenção Histórico de Situações – Alteração Espécie Benefício	56
1.4.1.2.24 Função: FP1720 – Manutenção Identificação do Funcionário / Função: FE1720 – Alteração de Contratos	56
1.4.1.2.25 Função: FP1760 – Manutenção Dependentes	57
1.4.1.2.26 Função: FP1840 – Transferência de Funcionários	57
1.4.1.2.27 Função: FP1840 – Transferência de Funcionários / Função: FP1850 – Transferência Coletiva de Funcionários	58
1.4.1.2.28 Função: FP1850 – Transferência Coletiva de Funcionários	60
1.4.1.2.29 Função: FP2160 – Manutenção Movto Serviço Prestado Física	61
1.4.1.2.30 Função: FP2240 – Manutenção Participante eSocial	62
1.4.1.2.31 Função: FP3800 – Manutenção Informações Funcionário	63
1.4.1.2.32 Função: FP6590 – Importação Movimento Prestador Serviços	64
1.4.1.2.33 Função: FP6600 – Importa Funcionários	64
1.4.1.2.34 Função: FP6610 – Importa Funcionários Contratos Especiais	65
1.4.1.2.35 Função: FP6620 – Importa Dependentes	65
1.4.1.2.36 Função: FP6650 – Importa Informações eSocial	66
1.4.1.2.37 Função: FP6660 – Importa Histórico de Situações	67
1.4.1.2.38 Função: FP6720 – Importação Prestador Serviço	68
1.4.1.2.39 Função: FP9194 – Cálculo das Diferenças Salariais Dissídio	68
1.4.1.2.40 Função: FP9815 – Manutenção Admissão Preliminar	69
1.4.1.2.41 Função: FP9821 – Eventos Periódicos - Reabertura e Fechamento	70
1.4.1.3 4.1.3. Processo Qualificação Cadastral	70
1.4.1.3.1 Função: FP9830 – Qualificação Dados Cadastrais eSocial	70
1.4.2 4.2. eSocial – Alterações no Módulo Férias e Rescisões	71
1.4.2.1 Função: FR0230 - Relatórios Legais Férias	71
1.4.2.2 Função: FR5030 – Gera Programação de Rescisão	71
1.4.2.3 Função: FR5040 – Manutenção Programação de Rescisão	72
1.4.2.4 Função: FR5040 – Manutenção Programação de Rescisão – Botão Eliminação	73
1.4.2.5 Função: FR5050 – Elimina Programação de Rescisão	74
1.4.2.6 Função: FR5240 – Reintegração de Funcionários	75
1.4.2.7 Função: FR5250 – Funcionários Reintegrados	76
1.4.3 4.3. eSocial – Alterações no Módulo Cargos e Salários	77
1.4.3.1 Função: CA0002 – Manutenção Cargo Básico	77
1.4.3.2 Função: CA0595 - Proposta Salarial Personalizada	78
1.4.4 4.4. eSocial – Alterações nos Módulos Medicina e Segurança	78
1.4.4.1 4.4.1. Processos Relacionados ao Tipo de Deficiência	79
1.4.4.1.1 Função: MT0055 – Manutenção Deficiência	79

1.4.4.1.2 Função: MT0555 – Relatório Portadores Deficiência	79
1.4.4.2 4.4.2. Processos Relacionados ao Atendimento Médico	79
1.4.4.2.1 Função: MT0728 – Atendimento Médico	79
1.4.4.2.2 Função: MT0728 – Atendimento Médico - Pasta Cons Méd.	80
1.4.4.2.3 Função: MT0738 – Manutenção Atestados Externos	81
1.4.4.2.4 Função: MT0738 – Manutenção Atestados Externos - Pasta Atestado Ext	82
1.4.4.2.5 Função: MT0828 – Gerenciador Médico	83
1.4.4.2.6 Função: MT0828 – Gerenciador Médico - Pasta Afast	83
1.4.5 4.5. eSocial – Alterações no Módulo Recrutamento e Seleção	84
1.4.5.1 Função: RS0583 - Documentação Admis Candidato	84
1.4.5.2 Função: RS0584 - Emitir Contrato	85
1.4.5.3 Função: RS0585 - Documentação Funcionário	85
1.4.5.4 Função: RS0760 - Importação Candidato Agência e Internet	85
1.4.5.5 Função: RS0795 - Modelo de Documentação	85
1.4.6 4.6. eSocial – Processo de Carga das Mensagens para o eSocial	86
1.4.6.1 4.6.1. Conceitos Importantes	86
1.4.6.1.1 4.6.1.1. Empregador	86
1.4.6.1.2 4.6.1.2. Rubricas – Eventos de Folha	86
1.4.6.1.3 4.6.1.3. Cargo	88
1.4.6.1.4 4.6.1.4. Função	88
1.4.6.1.5 4.6.1.5. Estabelecimento/Obra	88
1.4.6.1.6 4.6.1.6. Horários	88
1.4.6.1.7 4.6.1.7. Processo Administrativo/Judicial	90
1.4.6.1.8 4.6.1.8. Trabalhador Com Vínculo – Cadastro Inicial e Admissão	91
1.4.6.1.9 4.6.1.9. Trabalhador Sem Vínculo	91
1.4.6.1.10 4.6.1.10. Transferência	91
1.4.6.2 4.6.2. Processo Importação de Arquivos Externos (em revisão)	91
1.4.6.2.1 Função: FP0565 – Manutenção Arquivos Externos	92
1.4.6.2.2 Função: FP0565 – Manutenção de Arquivos Externos – Geração Automática	92
1.4.6.2.3 Função: FP9870 – Importador Arquivos Externos	93
1.4.6.3 Função: FP9840 – Carga eSocial	94
1.4.6.4 Função: FP9845 – Consulta Identificação Posição Funcionário	100
1.4.7 4.7. Processo Monitoramento das Mensagens do eSocial	101
1.4.7.1 Função: FP9850 – Monitor eSocial	101
1.4.8 4.8. Processo Movimentação das Informações do eSocial (Em revisão)	104
1.4.9 4.9. Processo Sincronização das Mensagens do eSocial (em revisão)	109
1.4.9.1 Função: FP9860 – Sincronizador eSocial	109
1.4.10 4.10. Processo Período de Validade Eventos de Tabelas	110
1.4.10.1 4.10.1. Criação – Período Validade S-1000 – Informações do Empregador/Contribuinte	111
1.4.10.1.1 4.10.1.1. Empregador já Existentes na Base de Dados	111
1.4.10.1.2 4.10.1.2. Empregador Incluído Após a Conclusão da Carga	111
1.4.10.1.3 4.10.1.3. Alterações das Informações do Empregador Após a Conclusão da Carga	111
1.4.10.2 4.10.2. Criação – Período Validade S-1010 - Tabela de Rubricas	112
1.4.10.2.1 4.10.2.1. Eventos já Existentes na Base de Dados	112
1.4.10.2.2 4.10.2.2. Eventos Incluídos Após a Conclusão da Carga	112
1.4.10.2.3 4.10.2.3. Alterações dos Eventos Após a Conclusão da Carga	113
1.4.10.3 4.10.3. Criação – Período Validade S-1030 - Tabela de Cargos/Empregos Públicos	114
1.4.10.3.1 4.10.3.1. Cargos Básicos já Existentes na Base de Dados (FP0770 ou CA0002)	114
1.4.10.3.2 4.10.3.2. Cargos Básicos Incluídos Após a Conclusão da Carga (FP0770 ou CA0002)	115
1.4.10.3.3 4.10.3.3. Alterações dos Cargos Básicos Após a Conclusão da Carga (FP0770 ou CA0002)	115
1.4.10.4 4.10.4. Criação – Período Validade S-1050 - Tabela de Horários/Turnos de Trabalho	116
1.4.10.4.1 4.10.4.1. Turnos, Jornadas e Intervalos já Existentes na Base de Dados (FP1400 e FP1000)	116
1.4.10.4.2 4.10.4.2. Turnos, Jornadas e Intervalos Incluídos Após a Conclusão da Carga (FP1400 e FP1000)	116
1.4.10.4.3 4.10.4.3. Alterações de Turnos, Jornadas e Intervalos Após a Conclusão da Carga (FP1400 e FP1000)	116
1.4.10.5 4.10.5. Criação – Período Validade S-1005 - Tabela de Estabelecimentos e Obras	117
1.4.10.5.1 4.10.5.1. Estabelecimentos/Obras já Existentes na Base de Dados (FP0560)	117
1.4.10.5.2 4.10.5.2. Estabelecimentos/Obras Incluídos Após a Conclusão da Carga (FP0560)	117
1.4.10.5.3 4.10.5.3. Alterações dos Estabelecimentos/Obras Após a Conclusão da Carga (FP0560)	118
1.4.11 4.11. Consulta – Período Validade Evento de Tabelas	118
1.4.11.1 Função: FP9810 – Consulta Períodos Validade	118
1.4.12 4.12. Portal HCM x eSocial	120
1.4.12.1 Portlet Meus Dados	120
1.5 5. FAQs	120
1.6 6. Informações Técnicas	121
1.7 7. Anexo I – Tabelas eSocial	121

Clique aqui para visualizar a versão em PDF.

Produto:	TOTVS 11
Versões:	12.1.9
Observações:	Este documento tem por objetivo detalhar as ações que envolvem a utilização do sistema Datasul HCM para atendimento ao eSocial, conforme a resolução do comitê gestor nº 001/2015, publicada no D.O.U. de 24/02/2015. O eSocial visa unificação das diversas informações envolvendo as entidades voltadas a fiscalização e cumprimento de obrigações as quais compõem a base trabalhista, tais como admissões, demissões, folha de pagamentos, acidentes, ações judiciais, retenções de contribuição previdenciária, entre outras. A consulta detalhada às informações contidas nos layouts do eSocial mencionados neste documento, fazem parte do Manual de Orientação do eSocial disponível em http://www.esocial.gov.br/Leiautes.aspx .

Unknown macro: 'rate'

1. Procedimento para Atualização

1. Procedimento para Atualização

Antes de iniciar o processo de baixa e atualização do ambiente descritos na sessão **Procedimentos para Configuração**, deve-se atentar para os requisitos de ambiente necessários para realização:

Entrega eSocial	Versão da Entrega	Versão Pré-Requisito
1ª	11.5.8 – especial	11.5.8
2ª	11.5.9	11.5.8 – especial
3ª	11.5.10	11.5.9
4ª	11.5.11	11.5.10
5ª	12.1.1	11.5.12
6ª	12.1.2	12.1.1
7ª	12.1.3	12.1.2
8ª	12.1.4	12.1.3
9ª	12.1.5	12.1.4
10ª	12.1.6	12.1.5
11ª	12.1.7	12.1.6
12ª	12.1.8	12.1.7
13ª	12.1.9	12.1.8

Observação:

É necessário efetuar a atualização do patch do Progress.

 Unknown macro: 'rate'

2. Procedimento para Configuração

 Unknown macro: 'rate'

2.1. Atualização de Menus

2.1. Atualização de Menus

Entrega eSocial	Arquivo	Módulo
1ª	men_mfp_por.d men_mfr_por.d men_mmt_por.d men_mst_por.d	Folha de Pagamento Férias e Rescisões Medicina do Trabalho Segurança do Trabalho
2ª	men_mfp_por.d	Folha de Pagamento
3ª	men_mfp_por.d	Folha de Pagamento
4ª	men_mfp_por.d	Folha de Pagamento
5ª	men_mfp_por.d	Folha de Pagamento
6ª	men_mfp_por.d men_mfe_por.d	Folha de Pagamento Folha Educacional
7ª	men_mfp_por.d	Folha de Pagamento
8ª	men_mfp_por.d men_mfd_por.d	Folha de Pagamento Foundation HR
9ª	men_mfp_por.d	Folha de Pagamento
10ª	men_mfp_por.d	Folha de Pagamento
11ª	Não houve alteração de menu relativa ao eSocial.	
12ª	Não houve alteração de menu relativa ao eSocial.	
13ª	men_mfp_por.d	Folha de Pagamento

Nota:

É obrigatória a importação de todos os arquivos de menu, ainda que nem todos os módulos sejam utilizados. Os Menus liberados no pacote ficam disponíveis no diretório UNIVDATA de instalação do Produto.

 Unknown macro: 'rate'

2.2. Atualização de Mensagens

2.2. Atualização de Mensagens

Para a atualização do cadastro de mensagens, o usuário deve realizar o acesso ao Portal de Clientes – <http://suporte.totvs.com> e acessar o seguinte caminho:

<Download> Linha <Datasul><Versão><Plataforma><Idioma><Categoria><Tipo> para baixa do arquivo de atualização de mensagens.

Depois de efetuar o download do arquivo desejado, deve-se descompactá-lo e realizar a importação utilizando o Menu.

Nota:

Para importar o arquivo de Mensagem, deve-se:

1. Acessar o Produto Datasul HCM.
2. Aplicativo Tecnologia.
3. Módulo Menu.

Efetuar a importação do cadastro de Mensagens liberadas.



Unknown macro: 'rate'

2.3. Atualização de Dicionário de Dados

2.3. Atualização de Dicionário de Dados

1ª Entrega – 11.5.8 - especial

Para esta fase, não houve alterações de dicionário de dados, as liberações de ambiente já foram realizadas por meio do respectivo pacote da versão pré-requisito mencionada anteriormente, no qual foram criadas as seguintes tabelas:

Banco	Tabela	Tipo Atualização
dthrgst	sped_agent_risco_func	Inclusão da Tabela
dthrgst	sped_ambien_participan	Inclusão da Tabela
dthrgst	sped_aso	Inclusão da Tabela
dthrgst	sped_aso_agent	Inclusão da Tabela
dthrgst	sped_aso_exam	Inclusão da Tabela
dthrgst	sped_ativid	Inclusão da Tabela
dthrgst	sped_ativid_participan	Inclusão da Tabela
dthrgst	sped_bnfciar_prestdor_serv	Inclusão da Tabela
dthrgst	sped_cat	Inclusão da Tabela
dthrgst	sped_cat_agent_causa	Inclusão da Tabela
dthrgst	sped_cat_compl	Inclusão da Tabela
dthrgst	sped_cat_compl_acidado	Inclusão da Tabela
dthrgst	sped_cat_parte_atgdo	Inclusão da Tabela
dthrgst	sped_cat_testem	Inclusão da Tabela
dthrgst	sped_cond_dif_trab	Inclusão da Tabela
dthrgst	sped_cond_dif_trab_agent	Inclusão da Tabela
dthrgst	sped_cond_dif_trab_epi	Inclusão da Tabela
dthrgst	sped_epi	Inclusão da Tabela
dthrgst	sped_epi_func	Inclusão da Tabela
dthrgst	sped_estab_requis_epi	Inclusão da Tabela
dthrgst	sped_exam_func	Inclusão da Tabela
dthrgst	sped_exam_medic	Inclusão da Tabela
dthrgst	sped_func_reinteg	Inclusão da Tabela
dthrgst	sped_ident_pos_func	Inclusão da Tabela
dthrgst	sped_movto_msg	Inclusão da Tabela
dthrgst	sped_movto_participan	Inclusão da Tabela
dthrgst	sped_movto_tab	Inclusão da Tabela
dthrgst	sped_multiplo_vinc	Inclusão da Tabela
dthrgst	sped_participan	Inclusão da Tabela
dthrgst	sped_proces_justic	Inclusão da Tabela
dthrgst	sped_proces_justic_det	Inclusão da Tabela
dthrgst	sped_rh_estab	Inclusão da Tabela

2ª Entrega – 11.5.9

Banco	Tabela	Tipo Atualização
Dthrypc	compl_pessoa_fisic	Inclusão de Campos
Dthrypc	rh_munpio	Inclusão da Tabela
Dthrgst	sped_aquis_produc	Inclusão da Tabela
Dthrgst	sped_aso	Alteração de Campos
Dthrgst	sped_aso_agent	Alteração de Campos
Dthrgst	sped_aso_exam	Alteração de Campos
Dthrgst	sped_ativid	Alteração de Campos
Dthrgst	sped_ativid_participan	Alteração de Campos
Dthrgst	sped_bnfciar_movto_prestad	Inclusão da Tabela
Dthrgst	sped_cat	Alteração de Campos
Dthrgst	sped_cat_agent_causa	Alteração de Campos
Dthrgst	sped_cat_compl	Alteração de Campos
Dthrgst	sped_cat_compl_acidado	Alteração de Campos
Dthrgst	sped_cat_parte_atgdo	Alteração de Campos
Dthrgst	sped_cat_testem	Alteração de Campos
Dthrgst	sped_cond_dif_trab	Alteração de Campos
Dthrgst	sped_cond_dif_trab_agent	Alteração de Campos
Dthrgst	sped_cond_dif_trab_epi	Alteração de Campos
Dthrgst	sped_cno	Inclusão da Tabela
Dthrgst	sped_cno_prestdor	Inclusão da Tabela
Dthrgst	sped_comerc_produc	Inclusão da Tabela
Dthrgst	sped_estab_requis_epi	Alteração de Tabela
Dthrgst	sped_event_despes	Inclusão da Tabela
Dthrgst	sped_event_despr	Inclusão da Tabela
Dthrgst	sped_event_despr_bolet	Inclusão da Tabela
Dthrgst	sped_event_ingresso	Inclusão da Tabela
Dthrgst	sped_event_mdo	Inclusão da Tabela
Dthrgst	sped_event_recta	Inclusão da Tabela
Dthrgst	sped_event_recta_outras	Inclusão da Tabela
Dthrgst	sped_func_reinteg	Alteração de Campos

Dthrgst	sped_monitoram_biolog	Inclusão de Tabela
Dthrgst	sped_monitoram_biolog_exam	Inclusão de Tabela
Dthrgst	sped_movto_msg	Alteração de Campos Inclusão de campo Inclusão de campo
Dthrgst	sped_movto_participan	Alteração de Campos
Dthrgst	sped_movto_nf_tomador	Inclusão de Tabela
Dthrgst	sped_movto_prestad_terc	Inclusão de Tabela
Dthrgst	sped_movto_prestdor_parc	Inclusão de Tabela
Dthrgst	sped_movto_tomador_sub	Inclusão de Tabela
Dthrgst	sped_multiplo_vinc	Alteração de Campos
Dthrgst	sped_param_tss	Inclusão de Tabela
Dthrgst	sped_participan	Alteração de Campos Inclusão de Campos Inclusão de Campos
Dthrgst	sped_proces_justic	Alteração de Campos
Dthrgst	sped_rat_prestdor_parc	Inclusão de Tabela
Dthrgst	sped_repas	Inclusão de Tabela
Dthrgst	sped_rh_estab	Alteração de Campos Inclusão de campos
Dthrgst	sped_soft_house	Inclusão de Tabela
Dthrgst	tafst1	Inclusão de Tabela

3ª Entrega – 11.5.10

Banco	Tabela	Tipo Atualização
Dthrgst	sped_agent_risco_func	Inclusão de Campos Alteração de Índice
Dthrgst	sped_ambien_participan	Inclusão de Campos Alteração de Índice
Dthrgst	sped_aso	Inclusão de Campos
Dthrgst	sped_movto_msg	Inclusão de Campos Alteração de Campos Alteração de Campos
Dthrgst	sped_movto_msg_erro	Inclusão da Tabela
Dthrgst	sped_participan	Inclusão de Campos Alteração de Índice
Dthrgst	sped_proces_participan	Inclusão da Tabela
Dthrgst	sped_sit_afast_func	Inclusão da Tabela
Dthrgst	sped_soft_arq	Inclusão da Tabela
Dthrgst	sped_soft_config_arq	Inclusão da Tabela
Dthrgst	sped_unid_lotac_estab	Inclusão da Tabela
Dthrgst	sped_vers_layout	Inclusão da Tabela

4ª Entrega – 11.5.11

Banco	Tabela	Tipo Atualização
Dthrgst	sped_aso	Alteração de Campos
Dthrgst	sped_cat_testem	Alteração de Campos
Dthrgst	sped_ident_pos_func	Inclusão de Campos
Dthrgst	sped_monitoram_biolog	Inclusão de Campos
Dthrgst	sped_movto_msg	Inclusão de Campos
Dthrgst	sped_monitoram_biolog	Exclusão de Campos
Dthrgst	Sped_proces_utiliz	Inclusão da Tabela
Dthrgst	Sped_rh_estab	Inclusão de Campos
Dthrgst	Sped_rh_pessoa_jurid	Inclusão da Tabela

5ª Entrega – 12.1.1

Para esta fase, houve alterações de dicionário de dados que foram liberadas no pacote da versão 11.5.12, além das alterações liberadas no pacote da versão 12.1.1.

Banco	Tabela	Tipo Atualização
Dthrgst	sped_aso_agent	Alteração de campo
Dthrgst	sped_agent_risco_func	Alteração de Índice
Dthrgst	sped_ativid	Inclusão de Campos Alteração de Campos
Dthrgst	sped_ativid_concom	Inclusão da Tabela
Dthrgst	sped_bnfciar_movto_prestad	Inclusão de Campos Alteração de Campos Alteração de Índice
Dthrgst	sped_bnfciar_prestdor_serv	Inclusão de Campos Alteração de Índice
Dthrgst	sped_cat_agent_causa	Alteração de Campos
Dthrgst	sped_cond_dif_trab_agent	Alteração de Campos
Dthrgst	sped_cond_dif_trab_epi	Alteração de Campos
Dthrgst	sped_deson_folha	Inclusão da Tabela
Dthrgst	sped_event_despr_bolet	Alteração de Campos
Dthrgst	sped_event_ingresso	Inclusão de Campos
Dthrgst	sped_ident_pos_func	Inclusão de Campos
Dthrgst	sped_matriz_pagto_diver	Inclusão da Tabela Alteração de Campos Inclusão de Campos
Dthrgst	sped_movto_msg	Alteração de Campos
Dthrgst	sped_movto_msg_erro	Alteração de Campos
Dthrgst	sped_movto_pagto_diver	Inclusão da Tabela Alteração de Campos Inclusão de Campos Eliminação de Campos
Dthrgst	sped_movto_rat	Inclusão da Tabela
Dthrgst	sped_particip_inf_mensal	Inclusão da Tabela
Dthrgst	sped_proces_participan	Alteração de Campos
Dthrgst	sped_rh_estab	Inclusão de Campos
Dthrgst	sped_segur_grp_atrib_sit	Inclusão da Tabela

6ª Entrega – 12.1.2

Para esta fase não houve alterações de dicionário de dados.

7ª Entrega – 12.1.3

Banco	Tabela	Tipo Atualização
Dthrgst	sped_cat_compl_acidado	Inclusão de Campos
Dthrgst	sped_func_reinteg	Alteração de índice

8ª Entrega – 12.1.4

Banco	Tabela	Tipo Atualização
Dthrypc	compl_pessoa_fisic	Inclusão de Campos
Dthrypc	depend_func	Inclusão de Campos
Dthrypc	habilit_rescis	Inclusão de Campos
Dthrgst	sped_cargo_basic	Inclusão da Tabela
Dthrgst	sped_rh_estab	Inclusão de Campos Alteração de Campos
Dthrgst	sped_func_reinteg	Inclusão de Campos Alteração de Campos
Dthrgst	sped_movto_msg	Inclusão de Campos Alteração de Campos Exclusão de Campos
Dthrgst	sped_movto_msg_orig	Inclusão da Tabela
Dthrgst	sped_participan	Inclusão de Campos Alteração de Campos
Dthrgst	sped_proces_justic	Alteração de Campos
Dthrgst	sped_sit_afast_func	Inclusão de Campos Alteração de Campos

9ª Entrega – 12.1.5

Banco	Tabela	Tipo Atualização
Dthrgst	sped_rh_estab	Alteração de Campos
Dthrgst	sped_valid_tab	Criação da Tabela
Dthrgst	sped_admis_prelim	Criação da Tabela
Dthrgst	sped_matr_bloqdo	Criação da Tabela

10ª Entrega – 12.1.6

Banco	Tabela	Tipo Atualização
Dthrgst	sped_rh_estab	Inclusão de Campos

11ª Entrega – 12.1.7

Banco	Tabela	Tipo Atualização
Dthrgst	sped_contrib_sindic	Criação da Tabela
Dthrgst	sped_contrib_sindic_val	Criação da Tabela
Dthrgst	sped_event_perdco	Criação da Tabela
Dthrgst	sped_func_reinteg	Inclusão de Campos
Dthrgst	sped_movto_msg	Inclusão de Campos Alteração de Índice
Dthrgst	sped_participan	Inclusão de Campos
Dthrgst	sped_proces_justic	Inclusão de Campos
Dthrgst	sped_rh_estab	Inclusão de Campos
Dthrgst	sped_valid_tab	Inclusão de Campos

12ª Entrega – 12.1.8

Banco	Tabela	Tipo Atualização
Dthrgst	sped_particip_inf_mensal	Inclusão de Campos
Dthrgst	sped_rh_estab	Inclusão de Campos
Dthrgst	sped_func_reinteg	Exclusão de Campos
Dthrupyc	histor_fgts_inss	Inclusão de Campos
Dthrupyc	rh_clien	Inclusão de Campos
Dthrupyc	rh_estab	Inclusão de Campos

13ª Entrega – 12.1.9

Banco	Tabela	Tipo Atualização
Dthrypc	det_rescis	Inclusão de Campos
Dthrypc	param_adm_rh	Inclusão de Campo
Dthrgst	sped_despes_medic	Inclusão de Tabela Inclusão de Campos Inclusão de Índice
Dthrgst	sped_inform_plano	Inclusão de Tabela Inclusão de Campos Inclusão de Índice
Dthrgst	sped_remun_bnfciar	Inclusão de Tabela Inclusão de Campos Inclusão de Índice
Dthrgst	Sped_remun_cpf	Inclusão de Tabela Inclusão de Campos Inclusão de Índice
Dthrgst	Sped_remun_itens	Inclusão de Tabela Inclusão de Campos Inclusão de Índice
Dthrgst	Sped_remun_multiplo_vinc	Inclusão de Tabela Inclusão de Campos Inclusão de Índices
Dthrgst	Sped_remun_recibo	Inclusão de Tabela Inclusão de Campos Inclusão de Índices
Dthrgst	Sped_segur_grp_atrib_arq	Inclusão de Tabela Inclusão de Campos Inclusão de Índice
Dthrgst	Sped_sit_afast_func	Alteração de Campos

 Unknown macro: 'rate'

3. Liberações

3. Liberações

1ª Entrega – 11.5.8 - Especial

- Implementações Cadastrais.
- Implementações Importação.
- Implementações Cadastrais Medicina (Novo).
- Implementações Importação Medicina (Novo).
- Implementações Cadastrais Segurança do Trabalho (Novo).
- Implementações Importação Segurança do Trabalho (Novo).

2ª Entrega – 11.5.9

- Ajustes nos Cadastros.
- Carga Eventos Iniciais.
- Monitor eSocial.

3ª Entrega – 11.5.10

- Ajustes nos Cadastros.
- Carga dos Movimentos.
- Importação Arquivos eSocial de Sistemas Externos.
- Ajustes Monitor eSocial.
- Sincronizador eSocial.

4ª Entrega – 11.5.11

- Ajustes nos Cadastros.
- Ajustes na Carga eSocial – layout 1.2 beta 2.
- Ajustes Monitor eSocial.

5ª Entrega – 12.1.1

- Ajustes Reintegração de Funcionários.
- Transferência do Complemento eSocial.
- Validação Dados eSocial.
- Atestados via Medicina/Ponto.
- Tomador = Estabelecimento x Lotação.

6ª Entrega – 12.1.2

- Consulta Posição Funcionário.
- Validação Dados eSocial – Condição Diferenciada de Trabalho.
- Desativação dos Programas FP1720 – Identificação de Funcionários e FE1720 – Alteração de Contratos.
- Movimentação Cargo.
- Movimentação Funções.
- Movimentação Rubricas.
- Movimentação Horários.
- Movimentação Estabilidade.
- Movimentação Afastamento Temporário.
- Movimentação Habilitação de Rescisão.
- Movimentação Reintegração.

7ª Entrega – 12.1.3

- Processos x Relacionamentos.
- Prestador de Serviço x Complemento eSocial.
- Novos Campos Complemento eSocial Pessoa Física.
- Movimentação Estabelecimento.
- Movimentação ASO.
- Movimentação CAT.
- Movimentação Alteração Cadastral.

8ª Entrega – 12.1.4

Implementação	Programas Envolvidos
<p>Alteração de Tabelas eSocial:</p> <ul style="list-style-type: none"> • Adequar os programas de zoom dos campos que referenciam tabelas do eSocial para demonstrarem os novos códigos/descrições. • Tabelas eSocial que foram atualizadas nos programas: <ul style="list-style-type: none"> 1 – Categoria de Trabalhadores. 3 – Natureza das Rubricas da Folha de Pagamento. 6 – Países. 8 – Classificação Tributária. 9 – Tipos de Arquivo eSocial. 10 – Tipos de Lotação Tributária. 19 – Motivos de Desligamento. 20 – Tabela de Tipos de Logradouros. 	FP1500 FP1510 FP0020 FP0100 FP0560 FP0870 FP1420 FP1440 FP9850
<p>Estabilidade:</p> <ul style="list-style-type: none"> • Retirada do tratamento desta informação para o eSocial. 	FP1100 FP9840 FP9850 FP9860
<p>Observações:</p> <ul style="list-style-type: none"> • Retirada do botão que permitia acesso ao programa de complemento eSocial. 	FP0740
<p>Empregador:</p> <ul style="list-style-type: none"> • Implementação das informações pertinentes à classificação tributária 85 – Ente Federativo, Órgãos da União, Autarquias e Fundações Públicas. 	FP0560
<p>Cargo:</p> <ul style="list-style-type: none"> • Implementação do programa de complemento eSocial para: • Descrição do cargo com 60 caracteres. • Informações pertinentes ao cargo/emprego público. 	FP0770 CA0002
<p>Rubrica:</p> <ul style="list-style-type: none"> • Alteração dos valores para os campos Tipo Rubrica, Incidência Tributária INSS e Incidência Tributária IRRF. • Implementação de programa de acerto para alterar o valor dos campos Tipo Rubrica e Incidência Tributária IRRF. 	FP0020 FP0024
<p>Processos:</p> <ul style="list-style-type: none"> • Alteração dos valores para o campo Decisão. 	FP0030

Transferência: <ul style="list-style-type: none"> Alteração na maneira de relacionar a situação de saída por transferência com código FGTS N2 com o motivo de desligamento do eSocial. Bloqueio no acesso ao complemento eSocial para a situação de saída por transferência com código FGTS N1 (cadastro de situações e relacionamento da situação ao funcionário). Implementação do campo Motivo Transferência na importação dos históricos de situação. Implementação do campo Motivo Transferência no processo de transferência individual e coletiva. Implementação do campo Matrícula eSocial no processo de transferência individual. 	FP0060 FP1600 FP6660 FP6650 FP1840 FP1850
Melhoria Monitor eSocial: <ul style="list-style-type: none"> Inclusão da pasta Status Carga para permitir a consulta do status da carga de informações para o eSocial. Readequação de campos da pasta seleção para melhor visualização da situação das mensagens de cada arquivo. Readequação de campos da pasta Mensagem, alteração de ordem dos campos na visualização das mensagens, inclusão dos campos Empresa, Estab e Participante quando o tipo de arquivo for de exclusão de informação. Inclusão do botão Rastrear Origem que permite visualizar quais processos originaram a mensagem selecionada. 	FP9850

9ª Entrega – 12.1.5

Implementação	Programas Envolvidos
Funcionários: <ul style="list-style-type: none"> Alterações nas informações Tipo Admissão, Regime Trabalhista, Regime Previdenciário, Emissor CNH, e Primeira Habilitação. Alteração no tratamento para habilitar/solicitar as informações de Cessão e Sucessão Vinc. Inclusão das informações referentes à Estatutário. 	FP1500 FP1510 FP6600 FP6610 FP6650
Dependentes: <ul style="list-style-type: none"> Alteração do código do tipo de dependente para o eSocial. Inclusão do campo Dependente para Fins Previdenciários. 	FP1760 FP6620 FP6650
Pessoa Física: <ul style="list-style-type: none"> Inclusão do campo Condição para os estrangeiros. Alteração do campo NIS, que era do tipo inteiro e passou para caractere. 	FP1440 FP6600 FP6610 FP6650
Afastamentos Temporários: <ul style="list-style-type: none"> Alteração dos códigos dos motivos de afastamento (tabela 18 eSocial). Inclusão do campo Órgão Classe no complemento eSocial dos afastamentos por acidente/doença relacionados ao trabalho. Complemento eSocial para o afastamento pelo motivo de licença sem remuneração. 	FP1600 FP6660 MT0728 MT0828 MT0738
Programação de Rescisão: <ul style="list-style-type: none"> Inclusão do campo Observação e da data de Término Quarentena no programa do complemento eSocial. 	FR5040 FR5030
Reintegração de Funcionários e Funcionários Reintegrados: <ul style="list-style-type: none"> Novas opções para os campos Tipo Reintegração e Número da Lei de Anistia Legal. Validações para os campos Data Efetivo Retorno e Data Efeito Reintegração. Novo campo Pagamento em Juízo. 	FR5240 FR5250
Período Validade Informações: <ul style="list-style-type: none"> Geração do período de validade da Tabela Cargo por meio do programa de carga eSocial (FP9840). Controle dos períodos de validade da Tabela Cargo (FP0770 e CA0002) quando ocorrer a inclusão, alteração e eliminação de cargos básicos. Consulta dos períodos de validade da Tabela Cargo. 	FP9840 FP0770 CA0002 FP9810

10ª Entrega – 12.1.6

Implementação	Programas Envolvidos
Registro Preliminar de Admissão: <ul style="list-style-type: none"> Criação de programa para cadastrar as pré-admissões. Alteração no cadastro de funcionário para: <ul style="list-style-type: none"> Assumir automaticamente a data da admissão preliminar, quando este programa for acessado por meio do FP9815. Atualizar os campos Estabelecimento e Funcionário da admissão preliminar com os dados do funcionário admitido. 	FP9815 FP1500
Validação Matrícula eSocial: <ul style="list-style-type: none"> Não permitir alterar a matrícula eSocial depois de informada, quando a atualização deste campo estiver parametrizada como Informada. Ao eliminar um funcionário, bloquear a matrícula eSocial que foi usada por ele, para não utilizá-la novamente. No momento de gerar automaticamente a matrícula eSocial, verificar a duplicidade da matrícula no empregador. Se a matrícula estiver sendo usada ou já foi usada, deverá acrescentar ao código da matrícula um hífen e um número sequencial. Retirar atualização da matrícula eSocial do programa de carga (FP9840). 	FP1500 FP1840 FP1850 FP6600 FP6610 FP9840
Código Rubrica: <ul style="list-style-type: none"> Permitir a consulta do código da rubrica enviada ao eSocial. 	FP0020 FP0024
Tipo de Deficiência Intelectual: <ul style="list-style-type: none"> Permitir que sejam registradas no sistema as deficiências do tipo Intelectual. Nos processos que atualmente não preveem este tipo de deficiência, elas serão tratadas como tipo Mental. 	MT0055 MT0555 MT0540 FP3640 FP5570
Empregador Pessoa Física: <ul style="list-style-type: none"> Permitir informar o empregador pessoa física para o eSocial. 	FP0500 FP0560 FP9840
Carga/Movimentação eSocial: <ul style="list-style-type: none"> Gerar os eventos referentes às tabelas Empregador, Rubrica e Cargo de acordo com o layout 2.0 do eSocial. 	FP9840 FP0560 FP0020 FP0024 FP0770 CA0002
Período Validade Informações: <ul style="list-style-type: none"> Geração do período de validade das Tabelas Empregador e Rubrica por meio do programa de carga eSocial (FP9840). Controle dos períodos de validade das Tabelas Empregador (FP0560) e Rubrica (FP0020 e FP0024) quando ocorrer a inclusão, alteração e eliminação de informações que impactem no eSocial. Consulta dos períodos de validade das Tabelas Empregador e Rubrica. 	FP9840 FP0560 FP0020 FP0024 FP9810

Implementação	Programas Envolvidos
Mensagem S-2190 – Admissão Trabalhador – Registro Preliminar: <ul style="list-style-type: none"> Gerar as mensagens referentes ao registro preliminar de admissão do funcionário de acordo com o layout 2.0 do eSocial. Alterado o programa do monitor eSocial para mostrar as mensagens referentes ao registro preliminar de admissão. 	FP9815 FP9850
Mensagem S-2298 – Reintegração: <ul style="list-style-type: none"> Gerar as mensagens referentes ao registro de reintegração do funcionário de acordo com o layout 2.0 do eSocial. 	
Ajustes Cadastro Funcionário: <ul style="list-style-type: none"> Implementado novos campos para permitir cadastrar as novas informações necessárias para atender o layout 2.1: trabalhador cedido, trabalhador doméstico, dirigente sindical. Validação da Categoria x Tipo Vínculo. Para estagiários, aceitará apenas a categoria 901. Alterado o campo descrição da categoria para apresentar a descrição completa. Alterado o tamanho do campo Carteira de Habilitação para 12 posições. 	FP1500 FP1510
Ajustes Cadastro Pessoa Física: <ul style="list-style-type: none"> Incluído o campo “Nome Cidade” para atender o layout 2.1. Incluída validação para o campo Estado Civil, onde somente aceitará as opções previstas no eSocial. Alterado o tamanho do campo “Tipo Logradouro” para 4 posições. 	FP1440
Ajustes Cadastro Dependentes: <ul style="list-style-type: none"> Retirado o campo 'Dependente Fins Previdenciário' da tela do complemento eSocial. 	FP1760
Ajustes Pessoa Jurídica: <ul style="list-style-type: none"> Alterado o tamanho do campo “Tipo Logradouro” para 4 posições. 	FP1420
Carga/Movimentação eSocial: <ul style="list-style-type: none"> Gerar as mensagens referentes à tabela de Horário de acordo com o layout 2.0 do eSocial. 	FP9840 FP1400 FP1000
Período Validade Informações: <ul style="list-style-type: none"> Geração do período de validade da Tabelas de Horário por meio do programa de carga eSocial (FP9840). Controle dos períodos de validade da Tabela de Horários (FP1400 e FP1000) quando ocorrer a inclusão, alteração e eliminação de informações que impactem no eSocial. Consulta dos períodos de validade da Tabela de Horário. 	FP9840 FP1400 FP1000 FP9810
Ajustes Cadastro Prestador Serviço e Movimento Serviço Prestado: <ul style="list-style-type: none"> Permitir relacionar apenas categoria relativas a trabalhador sem vínculo. Alterado o campo descrição da categoria para apresentar a descrição completa. 	FP0840 FP2160

12ª Entrega – 12.1.8

Implementação	Programas Envolvidos
---------------	----------------------

Qualificação Cadastral <ul style="list-style-type: none"> Alteração para gravar no arquivo o nome que foi informado no complemento eSocial da pessoa física; consistindo se ele está em branco ou se o campo que deu origem ao seu conteúdo (Nome Relatório Legais, pasta Cadastral, FP1440) possui mais de 60 caracteres. Alteração para possibilitar a geração do arquivo para autônomos (prestador pessoa física que não seja produtor rural). Incluída validação para que na inclusão de uma pessoa física, caso seja informado o Nome Relatórios Legais com mais de 60 posições, seja emitida uma mensagem informando o usuário para que seja verificado se o nome eSocial (tela de complemento eSocial) está correto. 	FP9830 FP1440
Retirada das Implementações de Lotação <ul style="list-style-type: none"> De acordo com o conceito do evento S-1020 - Tabela de Lotações Tributárias, descrito no MOS 2.1 - Manual de Orientações do eSocial: "Lotação tem conceito estritamente tributário e não físico. Lotação influi no método de cálculo da contribuição previdenciária para um grupo de segurados específicos, não refletindo, necessariamente, o local de trabalho do empregado". Desta forma, as implementações que haviam sido liberadas referentes ao complemento de informações de lotação (local de trabalho) foram retiradas do sistema e está sendo desenvolvida a implementação de Lotação Tributária. 	FP0800 FP0570 FP0870
Ajustes Complemento eSocial Evento <ul style="list-style-type: none"> Alteração no programa de complemento eSocial do cadastro de eventos e na geração do evento S-1010 - Tabela de Rubricas para atender o layout 2.1. 	FP0020 FP0024
Ajustes Complemento eSocial Estabelecimento <ul style="list-style-type: none"> Alteração no programa de complemento eSocial do cadastro de estabelecimentos e na geração do evento S-1000 - Informações Empregador Contribuinte para atender o layout 2.1. 	FP0560
Ajustes Importação Funcionário: <ul style="list-style-type: none"> Incluídos no layout de importação novos campos para permitir importar as informações necessárias para atender o layout 2.1: trabalhador cedido, trabalhador doméstico, dirigente sindical, trabalhador residente no exterior. Validação da Categoria x Tipo Vínculo. Para estagiários, aceitará apenas a categoria 901. 	FP6600 FP6610 FP6650
Ajustes Importação Dependentes: <ul style="list-style-type: none"> Retirado o campo 'Dependente Fins Previdenciário' do layout de importação. 	FP6620 FP6650
Carteira de Habilitação <ul style="list-style-type: none"> Alterado o tamanho do campo Carteira de Habilitação para 12 posições. 	RS0795 RS0583 RS0584 RS0585 RS0760 FR0230 CA0595
Carga/Movimentação eSocial: <ul style="list-style-type: none"> Gerar as mensagens referentes à tabela de Estabelecimento e Obras de acordo com o layout 2.1 do eSocial. 	FP9840 FP0560
Período Validade Informações: <ul style="list-style-type: none"> Geração do período de validade da Tabelas de Estabelecimento e Obras por meio do programa de carga eSocial (FP9840). Controle dos períodos de validade da Tabela de Estabelecimento e Obras (FP0560) quando ocorrer a alteração e eliminação de informações que impactem no eSocial. Consulta dos períodos de validade da Tabela de Estabelecimento e Obras. 	FP9840 FP0560 FP9810

13ª Entrega – 12.1.9

Implementação	Programas Envolvidos
Portal HCM x eSocial <ul style="list-style-type: none"> Implementada a aba eSocial no portlet Meus Dados para que o usuário possa informar as informações adicionais (pessoais, endereço, etc) que são obrigatórias para o eSocial. Para que esta aba fique visível é necessário parametrizar a permissão para o grupo de informações P01 e que o estabelecimento do funcionário esteja habilitado para o eSocial. 	Portlet Meus Dados FP0170
Monitor eSocial <ul style="list-style-type: none"> Implementadas alterações para melhorar a usabilidade do programa. 	FP9850
Versão do Layout dos Arquivos eSocial <ul style="list-style-type: none"> Retirada a pasta Layout do programa Complemento eSocial Estabelecimento. Retirado o campo 'versao' do conteúdo dos arquivos do eSocial. 	FP0560 FP9840
Carga eSocial <ul style="list-style-type: none"> Retirada as opções CAT, ASO e Condições Diferenciadas de Trabalho, visto que a obrigatoriedade destas é somente na 2ª fase do eSocial e também porque no layout 2.1 houveram grandes mudanças na estrutura destes arquivos. As opções Aviso Prévio/Desligamento e Afastamento Temporário ficam desabilitadas pois ainda estão sendo alteradas para atender o layout 2.1. 	FP9840
Processos Administrativos/Judiciais <ul style="list-style-type: none"> Campo Decisão passou para Suspensão Exigibilidade e teve seus valores alterados. Retirados os campos Encargos Terceiros e Terceiro FPAS da tela do relacionamento do processo com estabelecimentos. 	FP0030
Carga do Arquivo S-1070 – Tabela de Processos Administrativos/Judiciais <ul style="list-style-type: none"> Alteração no programa de carga para gerar o arquivo S-1070 de acordo com o layout 2.1 do eSocial. Considera somente os processos cadastrados no programa FP0030 que possuem relacionamento com informações do empregador da empresa em que o usuário está logado. Gera o 1º período de validade da tabela de processo, que pode ser consultado no programa FP9810. 	FP9840 FP9810.
Lotação Tributária <ul style="list-style-type: none"> Incluído no cadastro de estabelecimento os campos Tipo Lotação (informado pelo usuário, devendo ser compatível com a classificação tributária do empregador) e Código Lotação Tributária (que é gerado automaticamente pelo sistema: Código Empresa + '-' + Código Estabelecimento + '-' + FPAS + '-' + Tipo Lotação + '-0). Estes campos são atualizados também no programa FP2900. 	FP0560 FP2900
Obra Própria – Registro e Relacionamento de Processos <ul style="list-style-type: none"> Implementado no cadastro de tomador de serviço campos para identificar se o tomador trata-se de uma obra própria. Implementado também a possibilidade de relacionar processos de SAT e FAP para obras próprias. 	FP0870 FP0030
Carga e Período Validade das Obras Próprias <ul style="list-style-type: none"> Geração do período de validade da Tabela de Estabelecimento e Obras para obras próprias através do programa de carga eSocial (FP9840). Controle dos períodos de validade das obras próprias (FP0870) quando ocorrer a alteração e eliminação de informações que impactem no eSocial. Consulta dos períodos de validade da Tabela de Estabelecimento e Obras. 	FP9840 FP0870 FP9810
Fechamento Eventos Periódicos <ul style="list-style-type: none"> Liberado programa onde o usuário irá mensalmente registrar as informações para efetuar o fechamento do período de apuração do eSocial. 	FP9821

Unknown macro: 'rate'

4. Procedimento para Utilização

Unknown macro: 'rate'

4.1. eSocial – Alterações no Módulo Folha de Pagamento

Unknown macro: 'rate'

4.1.1. Processo Inicialização do eSocial

Unknown macro: 'rate'

Função: FP0500 – Manutenção Parâmetro Empresa RH

Função: FP0500 – Manutenção Parâmetro Empresa RH

Objetivo: Permitir a parametrização da empresa e estabelecimento que representam o empregador para o eSocial. Essas informações serão utilizadas na geração de todas as mensagens destinadas ao eSocial.

Descrição: Por meio do botão eSocial, disponibilizado na função Manutenção Parâmetros Empresa RH (FP0500), informar os dados complementares solicitados.

Botão eSocial disponibilizado, depois da configuração do uso do eSocial, em diversas funções do produto para complementar as informações exigidas no processo eSocial.

Por meio deste botão, será acessada a tela **FP0500A – Complemento Parâmetro Empresa RH:**

Para empregador **Pessoa Jurídica:**

Para empregador **Pessoa Física:**

Campo	Descrição	Validações/Regras
Empresa	Código da empresa que representa o empregador.	Permite que seja informado um único empregador para mais de uma empresa.
Estabelecimento	Código do estabelecimento que representa o empregador.	Não permite que seja informado um estabelecimento que tenha a base do CGC diferente da base do CGC da empresa para a qual está sendo informado o complemento. Quando a empresa informada como empregador for: <ul style="list-style-type: none"> • Igual à empresa que está selecionada na tela principal: não será validado se o eSocial está habilitado para o estabelecimento informado. • Diferente da empresa que está selecionada na tela principal: <ul style="list-style-type: none"> • O programa mostrará na tela o estabelecimento empregador desta empresa, deixando o campo desabilitado. • Será validado se o eSocial está habilitado para a empresa e estabelecimento informados e, caso não esteja será emitida uma mensagem de inconsistência. <p>Empregador Pessoa Jurídica Se o controle do CNPJ do estabelecimento informado for diferente de 0001, será emitida uma pergunta solicitando a confirmação do usuário.</p> <p>Empregador Pessoa Física Se o estabelecimento informado não estiver com o campo CPF Condomínio preenchido, será emitida uma mensagem de inconsistência.</p> <p>Este campo fica sempre desabilitado.</p>
C.N.P.J. ou C.P.F.	CNPJ ou C.P.F. Condomínio do estabelecimento que foi informado como empregador, no caso de empregador pessoa jurídica ou física, respectivamente.	Este campo fica sempre desabilitado.

Notas:

A parametrização do empregador é pré-requisito para que o complemento eSocial dos estabelecimentos possam ser informados.

Ao informar o empregador pela primeira vez para a empresa, será executado automaticamente um programa para atualizar as informações complementares do eSocial para a tabela de eventos (exceto o campo Natureza Rubrica e Processos).

Depois de ter sido gerada a mensagem de empregador **S-1000 – Informações do Empregado/Contribuinte**, não será mais possível alterar o empregador informado.

Unknown macro: 'rate'

4.1.2. Processo Parametrização dos Complementos

Unknown macro: 'rate'

Função: FP0020 – Manutenção Eventos Analíticos / Função: FP0024 – Eventos por Empresa

Função: FP0020 – Manutenção Eventos Analíticos

Função: FP0024 – Eventos por Empresa

Objetivo: Complementar o cadastro dos eventos analíticos com as informações exigidas nos arquivos do eSocial e determinar a rubrica correspondente à tabela liberada pelo Governo e seus respectivos processos referente suspensão de recolhimentos. Essas informações serão utilizadas na geração das mensagens destinadas ao eSocial, conforme layout S-1010 Tabela de Rubricas.

Descrição: Por meio do botão eSocial, disponibilizado na função Manutenção Eventos Analíticos (FP0020) e Manutenção Eventos por Empresa (FP0024), para empresas que utilizam essa rotina, informar os dados complementares solicitados.

Ao clicar neste botão, será acessada a tela **FP0020C – Complemento Evento Analítico:**

Campo	Descrição	Validações/Regras
Dados Alterados	Indica se algum dos campos desta tabela foi alterado depois de ter sido efetuada a carga do complementado evento, quando da informação do empregador na função Manutenção Parâmetro Empresa RH.	Sempre desabilitado
Natureza	Código da Natureza do evento, conforme anexo I - tabela 3 do eSocial.	Caso o evento não necessite ser enviado ao eSocial, informar 0000 – Não Enviar para o eSocial .
Tipo	Indicativo do tipo de rubrica: <ul style="list-style-type: none"> 1 – Vencimento. 2 – Desconto. 3 – Informativa. 4 – Informativa Dedutora. 	Aceita somente os valores 1, 2, 3 ou 4
Fator	Informar o fator, percentual, entre outros, da rubrica, quando necessário.	Não se aplica.
INSS	Código da incidência tributária da rubrica para a Previdência Social: <ul style="list-style-type: none"> 00 - Não é Base de Cálculo 11 - Base de cálculo das contribuições sociais - Salário de Contribuição: Mensal 12 - Base de cálculo das contribuições sociais - Salário de Contribuição: 13º Salário 21 - Base de cálculo das contribuições sociais - Salário de Contribuição: Salário Maternidade 22 - Base de cálculo das contribuições sociais - Salário de Contribuição: Salário Maternidade - 13º Salário 23 - Base de cálculo das contribuições sociais - Salário de Contribuição: Auxílio Doença Mensal - Regime Próprio de Previdência Social 24 - Base de cálculo das contribuições sociais - Salário de Contribuição: Auxílio Doença 13º Salário Doença - Regime Próprio de Previdência Social 31 - Contribuição descontada do Segurado sobre salário de contribuição: Mensal 32 - Contribuição descontada do Segurado sobre salário de contribuição: 13º Salário 34 - Contribuição descontada do Segurado sobre salário de contribuição: SEST 35 - Contribuição descontada do Segurado sobre salário de contribuição: SENAT 51 - Salário-Família 61 - Complemento de salário-mínimo - Regime Próprio de Previdência Social 91 - Suspensão de incidência sobre Salário de Contribuição em decorrência de decisão judicial: Mensal 92 - Suspensão de incidência sobre Salário de Contribuição em decorrência de decisão judicial: 13º Salário 93 - Suspensão de incidência sobre Salário de Contribuição em decorrência de decisão judicial: Salário Maternidade 94 - Suspensão de incidência sobre Salário de Contribuição em decorrência de decisão judicial: Salário Maternidade 13º Salário 	Deve ser informado um dos códigos de incidência tributária para INSS, conforme opções ao lado.
Processo	Demonstra o código/descrição do processo judicial com decisão/sentença favorável à empresa, determinando a não incidência do evento para contribuição previdenciária.	Este campo fica sempre desabilitado. Caso exista um processo administrativo ou judicial cadastrado na função Manutenção Processos Administrativos/Judiciais (FP0030) com utilização igual a Evento e, este esteja relacionado ao evento em questão e a aplicação seja INSS, o código/descrição do processo serão exibidos em tela. Ao alterar o conteúdo deste campo para os códigos 91, 92, 93 ou 94 é emitida uma mensagem de alerta informando que deve ser relacionado um processo administrativo ou judicial na função FP0030 – Manutenção Processos Administrativos/Judiciais. Se o conteúdo deste campo for igual a 91, 92, 93 ou 94 e for alterado para outro valor é emitida uma mensagem de erro, informando que há processo relacionado ao evento e que é necessário informar a data de término deste relacionamento.

IRRF	Código de incidência tributária da rubrica para o IRRF: <ul style="list-style-type: none"> • 00 - Não é Base do IRRF • 11 - Rendimentos tributáveis - base de cálculo do IRRF: Remuneração Mensal • 12 - Rendimentos tributáveis - base de cálculo do IRRF: 13º Salário • 13 - Rendimentos tributáveis - base de cálculo do IRRF: Férias • 14 - Rendimentos tributáveis - base de cálculo do IRRF: PLR • 15 - Rendimentos tributáveis - base de cálculo do IRRF: Rendimentos Recebidos Acumuladamente - RRA • 31 - Retenções do IRRF efetuadas sobre: Remuneração Mensal • 32 - Retenções do IRRF efetuadas sobre: 13º Salário • 33 - Retenções do IRRF efetuadas sobre: Férias • 34 - Retenções do IRRF efetuadas sobre: PLR • 35 - Retenções do IRRF efetuadas sobre: RRA • 41 - Deduções da base de cálculo do IRRF: Previdência Social Oficial - PSO - Remuneração Mensal • 42 - Deduções da base de cálculo do IRRF: PSO - 13º salário • 43 - Deduções da base de cálculo do IRRF: PSO - Férias • 44 - Deduções da base de cálculo do IRRF: PSO - RRA • 46 - Deduções da base de cálculo do IRRF: Previdência Privada - salário mensal • 47 - Deduções da base de cálculo do IRRF: Previdência Privada - 13º salário • 51 - Deduções da base de cálculo do IRRF: Pensão Alimentícia - Remuneração Mensal • 52 - Deduções da base de cálculo do IRRF: Pensão Alimentícia - 13º salário • 53 - Deduções da base de cálculo do IRRF: Pensão Alimentícia - Férias • 54 - Deduções da base de cálculo do IRRF: Pensão Alimentícia - PLR • 55 - Deduções da base de cálculo do IRRF: Pensão Alimentícia - RRA • 56 - Deduções da base de cálculo do IRRF: Dependente - Remuneração Mensal • 57 - Deduções da base de cálculo do IRRF: Dependente - 13º salário • 58 - Deduções da base de cálculo do IRRF: Dependente - Férias • 61 - Deduções da base de cálculo do IRRF: Fundo de Aposentadoria Programada Individual - FAPI - Remuneração Mensal • 62 - Deduções da base de cálculo do IRRF: Fundo de Aposentadoria Programada Individual - FAPI - 13º salário • 63 - Deduções da base de cálculo do IRRF: Fundação de Previdência Complementar do Servidor Público Federal - Funpresp - Remuneração Mensal • 64 - Deduções da base de cálculo do IRRF: Fundação de Previdência Complementar do Servidor Público Federal - Funpresp - 13º salário • 70 - Isenções do IRRF: Parcela Isenta 65 anos - Remuneração Mensal • 71 - Isenções do IRRF: Parcela Isenta 65 anos - 13º salário • 72 - Isenções do IRRF: Diária • 73 - Isenções do IRRF: Ajuda de Custo • 74 - Isenções do IRRF: Indenização e rescisão de contrato, inclusive a título de PDV e acidentes de trabalho • 75 - Isenções do IRRF: Abono pecuniário • 76 - Isenções do IRRF: Pensão, aposentadoria ou reforma por moléstia grave ou acidente em serviço - Remuneração Mensal • 77 - Isenções do IRRF: Pensão, aposentadoria ou reforma por moléstia grave ou acidente em serviço - 13º salário • 78 - Isenções do IRRF: Valores pagos a titular ou sócio de microempresa ou empresa de pequeno porte, exceto pró-labore e alugueis • 79 - Isenções do IRRF: Outras Isenções (o nome da rubrica deve ser claro para identificação da natureza dos valores) • 81 - Demandas Judiciais: Depósito Judicial • 82 - Demandas Judiciais: Compensação Judicial do ano calendário • 83 - Demandas Judiciais: Compensação Judicial de anos anteriores • 91 - Incidência Suspensa decorrente de decisão judicial, relativas a base de cálculo do IRRF sobre: Remuneração Mensal • 92 - Incidência Suspensa decorrente de decisão judicial, relativas a base de cálculo do IRRF sobre: 13º Salário • 93 - Incidência Suspensa decorrente de decisão judicial, relativas a base de cálculo do IRRF sobre: Férias • 94 - Incidência Suspensa decorrente de decisão judicial, relativas a base de cálculo do IRRF sobre: PLR • 95 - Incidência Suspensa decorrente de decisão judicial, relativas a base de cálculo do IRRF sobre: RRA 	Deve ser informado um dos códigos de incidência tributária para IRRF, conforme opções ao lado.
Processo	Demonstra o código/descrição do processo judicial com decisão/sentença favorável à empresa, determinando a não incidência do evento para IRRF.	Este campo fica sempre desabilitado. Caso exista um processo judicial cadastrado na função Manutenção Processos Administrativos/Judiciais (FP0030) com utilização igual a Evento e, este esteja relacionado ao evento em questão e a aplicação seja IRRF, o código/descrição do processo serão exibidos em tela. Ao alterar o conteúdo deste campo para os códigos 91, 92, 93, 94 ou 95 é emitida uma mensagem de alerta informando que deve ser relacionado um processo judicial na função FP0030 – Manutenção Processos Administrativos/Judiciais. Se o conteúdo deste campo for igual a 91, 92, 93, 94 ou 95 e for alterado para outro valor é emitida uma mensagem de erro, informando que há processo relacionado ao evento e que é necessário informar a data de término deste relacionamento.
FGTS	Código de incidência tributária da rubrica para o FGTS: <ul style="list-style-type: none"> • 00 - Não é Base de Cálculo do FGTS • 11 - Base de Cálculo do FGTS mensal • 12 - Base de Cálculo do FGTS: 13º Salário • 21 - Base de Cálculo do FGTS Rescisório • 91 - Incidência suspensa em decorrência de decisão judicial 	Deve ser informado um dos códigos de incidência tributária para FGTS, conforme opções ao lado.
Processo	Demonstra o código/descrição do processo judicial com decisão/sentença favorável à empresa, determinando a não incidência do evento para FGTS.	Este campo fica sempre desabilitado. Caso exista um processo judicial cadastrado na função Manutenção Processos Administrativos/Judiciais (FP0030) com utilização igual a Evento e, este esteja relacionado ao evento em questão e a aplicação seja FGTS, o código/descrição do processo serão exibidos em tela. Ao alterar o conteúdo deste campo para o código 91 é emitida uma mensagem de alerta informando que deve ser relacionado um processo judicial na função FP0030 – Manutenção Processos Administrativos/Judiciais. Se o conteúdo deste campo for igual a 91 e for alterado para outro valor é emitida uma mensagem de erro, informando que há processo relacionado ao evento e que é necessário informar a data de término deste relacionamento.
Contrib Sindical	Código de incidência tributária da rubrica para a Contribuição Sindical Laboral: <ul style="list-style-type: none"> • 00 - Não é base de cálculo • 11 - Base de cálculo • 31 - Valor da contribuição sindical laboral descontada • 91 - Incidência suspensa em decorrência de decisão judicial 	Deve ser informado um dos códigos de incidência tributária para Contribuição Sindical, conforme opções ao lado.

Processo	Demonstra o código/descrição do processo judicial com decisão/sentença favorável à empresa, determinando a não incidência do evento para Contribuição Sindical.	Este campo fica sempre desabilitado. Caso exista um processo judicial cadastrado na função Manutenção Processos Administrativos/Judiciais (FP0030) com utilização igual a Evento e, este esteja relacionado ao evento em questão e a aplicação seja Contribuição Sindical, o código/descrição do processo serão exibidos em tela. Ao alterar o conteúdo deste campo para o código 91 é emitida uma mensagem de alerta informando que deve ser relacionado um processo judicial na função FP0030 – Manutenção Processos Administrativos/Judiciais. Se o conteúdo deste campo for igual a 91 e for alterado para outro valor é emitida uma mensagem de erro, informando que há processo relacionado ao evento e que é necessário informar a data de término deste relacionamento.
Repercussão DSR	Indicar se a rubrica repercute no cálculo do Descanso Semanal Remunerado.	Não se aplica.
Repercussão 13º Salário	Indicar se a rubrica repercute no cálculo do 13º Salário.	Não se aplica.
Repercussão Férias	Indicar se a rubrica repercute no cálculo das Férias.	Não se aplica.
Repercussão Aviso Prévio	Indicar se a rubrica repercute no cálculo do Aviso Prévio.	Não se aplica.

Nota:

- O botão do eSocial ficará disponível nesses programas à medida que **pelo menos um estabelecimento da base de dados** estiver parametrizado como Complementos Habilitados para o eSocial (**FP0560**).

Mas para o programa **FP0024**, além da regra citada acima, o botão complemento eSocial somente aparece se:

- O evento não for geral ou;
- O evento for geral, mas está com informações diferentes do evento original (cadastrado no FP0020).

Depois da atualização da versão 12.1.4, ao acessar os programas FP0020 e FP0024 pela primeira vez será executado um programa de acerto para atualizar os campos **Tipo e Incidência Tributária IRRF** conforme valores definidos pelo layout 2.0.

Este acerto efetuará as seguintes atualizações:

- Os eventos que representam as deduções referentes à **Previdência Social Oficial e Pensão Alimentícia**, terão o campo Incidência Tributária IRRF atualizado conforme tabela abaixo:

Índice	Descrição Evento	Incidência Tributária IRRF
43	INSS para IRF	41 – Previdência Social Oficial – Remuneração Mensal
44	INSS 13º para IRF	42 – Previdência Social Oficial – 13º Salário
72	Pensão Alim Adiant. (Empresa)	51 - Pensão Alimentícia - Remuneração Mensal
47	Pensão Alim. 13º (empresa)	52 - Pensão Alimentícia - 13º salário
48	Pensão Alim. 13º (func)	52 - Pensão Alimentícia - 13º salário
49	Pensão Alim. Adt 13º (empresa)	52 - Pensão Alimentícia - 13º salário
45	Pensão Alim. Férias (empresa)	53 - Pensão Alimentícia - Férias;
46	Pensão Alim. Férias (func)	53 - Pensão Alimentícia - Férias;
8	Pensão Alim. (Empregado)	51 - Pensão Alimentícia - Remuneração Mensal
7	Pensão Alim. Normal (empresa)	51 - Pensão Alimentícia - Remuneração Mensal
66	Pensão Alim. S/ PLR	51 - Pensão Alimentícia - Remuneração Mensal

- Os eventos que estiverem com o campo **Previdência Privada** marcado serão atualizados com a incidência tributária para IRRF igual a 47 - Previdência Privada - 13º salário se tipo vencimento evento for igual a Décimo; caso contrário, serão atualizados com 46 - Previdência Privada - salário mensal.

- Os eventos que estiverem com o campo **Incide IRF** igual a **"Isento"** serão atualizados com uma das incidências tributárias para IRRF que representa isenção.

Para determinar qual será a incidência, será verificado:

- Se o evento está relacionado a um dos índices específicos de férias abaixo:

Índice Específico de Férias	Incidência Tributária IRRF
12 – Férias Abono Concedido	75 – Abono Pecuniário
14 – Adicionais Abono	75 – Abono Pecuniário
16 – Férias Abono 1/3	75 – Abono Pecuniário

- Se existe relacionamento do evento com o grupo de eventos para a DIRF.

Grupo	Incidência Tributária IRRF
Ajuda de Custo	<ul style="list-style-type: none"> • Evento do Índice 75: 11 - Base de cálculo do IRRF - Remuneração Mensal; • Demais Eventos: 73 – Diárias;
Indenização Rescisão/PDV/Acidente Trabalho	74 - Indenização e rescisão de contrato, inclusive a título de PDV e acidente de trabalho
Rendimentos Isentos e Não Tributáveis – Outros	79 – Outros
Rendimentos Isentos – Voluntários da Copa	79 – Outros
Rendimentos Isentos – Bolsa Médico-Residente	79 – Outros
Se não encontrar relacionamento com grupo.	79 – Outros

- Ao lado do quadro Rubrica existe uma tabela na qual são apresentados, por empregador, os respectivos códigos de rubrica que serão enviados para o eSocial, referente ao evento em questão.

Regra:

- Para eventos cujo campo 'Natureza' estiver com código 0000, que não envia para o eSocial, não mostrará informação nesta tabela.
- No código da rubrica, somente considera empresas que estejam com o empregador parametrizado.
- Na tela principal, por meio do botão Período Validade eSocial, é possível consultar os períodos de validade da Tabela Rubrica para cada empregador da base de dados.

 Unknown macro: 'rate'

Função: FP0020 – Manutenção Eventos Analíticos – Consultar Eventos por Empresa

Função: FP0020 – Manutenção Eventos Analíticos – Consultar Eventos por Empresa

Objetivo: Consultar em quais empresas da base de dados o evento tem atualização automática ou não.

Descrição: Por meio do botão Consulta, disponibilizado na função Manutenção Eventos Analíticos (FP0020) e Manutenção Eventos por Empresa (FP0024), para empresas que utilizam essa rotina, consultar a situação do evento nas empresas da base de dados.

Ao clicar neste botão, será acessada a tela **Z04PY067**:

Campo	Descrição	Validações/Regras
Evento Inicial e Final	Faixa de eventos que estão sendo consultados.	Quando esta consulta é acessada por meio do programa: <ul style="list-style-type: none"> • FP0020: a faixa de eventos fica desabilitada e recebe como valor o evento que estava posicionado na tela FP0020. • FP0024: a faixa de eventos fica habilitada, permitindo que o usuário selecione o evento que deseja consultar.
Evt	Código do evento que está sendo consultado.	
Descrição	Descrição do evento que está sendo consultado.	
Emp	Código da empresa que possui o evento cadastrado.	A empresa igual a "" indica que é o evento que é visualizado no programa FP0020.
Atualiz. Autom	Indica se o evento nas empresas diferentes de "" terá atualização automática ou não quando ocorrer alteração do evento no programa FP0020.	Quando o valor é igual a: <ul style="list-style-type: none"> • Sim: indica que o evento no programa FP0024 está igual a este mesmo evento no programa FP0020. • Não: indica que o evento no programa FP0024 possui alguma informação diferente deste mesmo evento no programa FP0020.

Unknown macro: 'rate'

Função: FP0030 – Manutenção Processos Administrativos/Judiciais

Função: FP0030 – Manutenção Processos Administrativos/Judiciais

Objetivo: Permitir o cadastro dos processos administrativos e judiciais que tramitam na Justiça. Essas informações serão utilizadas na geração das mensagens destinadas ao eSocial, conforme layout **S-1070 – Tabela de Processos Administrativos/Judiciais**.

Pré-requisito: FP0560 – Estabelecimento - campo **Complementos Habilitados** para pelo menos um estabelecimento da base de dados.

Descrição: O programa somente estará disponível para cadastro depois da parametrização do uso do eSocial, caso contrário, o programa não será acessado, exibindo a mensagem durante o acesso.

Ao clicar nos botões Incluir, Copiar e Alterar que estão localizados na parte superior da tela, será acessada a tela **FP0030A – Atualiza Processos Administrativos/Judiciais**:

Campo	Descrição	Validações/Regras
Processo	Número do processo que tramita na Justiça.	Não permite informação em branco.
Id Processo	Código sequencial do processo.	Gerado automaticamente pelo programa.
Descrição	Descrição resumida do processo.	Não permite informação em branco.
Início Validade	Data de início da validade do processo.	Não permite informação em branco.
Término Validade	Data de término da validade do processo.	Não permite informação em branco.
Tipo	<ul style="list-style-type: none"> Administrativo. Judicial. 	Conforme o tipo de processo, alguns campos serão habilitados para preenchimento.
Utilização	<p>Evento: processos referentes à suspensão da incidência de INSS, FGTS, IRRF e Contribuição Sindical dos eventos.</p> <p>Estabelecimento: processos referentes às alíquotas de FAP, RAT e contribuições destinadas a outras entidades, quando ocorre a existência de processo favorável ao contribuinte, modificando a alíquota de FAP, RAT e/ou Terceiros para recolhimento.</p> <p>Funcionário: processos utilizados para:</p> <ul style="list-style-type: none"> Indicar o alvará judicial na contratação de menores de 14 anos ou maiores de 14 anos e menores de 16 anos quando a categoria for diferente de 103 – Aprendiz. Suspensão de recolhimento de IRRF e/ou Contribuição Previdenciária do funcionário. <p>Reintegração: processo utilizado para identificar a reintegração de funcionários desligados quando esta ocorrer por determinação Judicial.</p> <p>Notas: processo utilizado para suspensão de recolhimento de determinados impostos referente às notas fiscais de serviços tomados e prestados.</p> <p>Autônomos: processo utilizado para suspensão de recolhimento de IRRF e/ou Contribuição Previdenciária do autônomo.</p> <p>Obra-Tomador: processo referente as obras de construção civil que são Obra Própria.</p>	Os processos serão liberados para consultas nos programas de Estabelecimento, Eventos, Funcionários, e Reintegração, conforme a informação contida nesse campo.
Data Sentença/Decisão	Data da decisão, sentença ou despacho administrativo.	Não permite informação em branco.
Depósito Montante Integral	Informar se o depósito foi realizado no valor montante integral ou não.	Não se aplica.
Suspensão Exigibilidade	<p>Indicativo da decisão do processo:</p> <p>Liminar em Mandado de Segurança;</p> <p>Antecipação de Tutela;</p> <p>Liminar em Medida Cautelar;</p> <p>Sentença em Mandado de Segurança Favorável ao Contribuinte;</p> <p>Sentença em Ação Ordinária Favorável ao Contribuinte e Confirmada pelo TRF;</p> <p>Acórdão do TRF Favorável ao Contribuinte;</p> <p>Acórdão do STJ em Recurso Especial Favorável ao Contribuinte;</p> <p>Acórdão do STF em Recurso Extraordinário Favorável ao Contribuinte;</p> <p>Sentença 1ª instância não transitada em julgado com efeito suspensivo;</p> <p>Contestação Administrativa FAP;</p> <p>Decisão Definitiva a favor do contribuinte (Transitada em Julgado);</p> <p>Sem suspensão da exigibilidade.</p>	<p>Se Tipo Processo = Administrativo, o indicativo de decisão somente pode ser igual a:</p> <ul style="list-style-type: none"> Contestação Administrativa FAP Decisão Definitiva a favor do contribuinte Sem suspensão da exigibilidade <p>Se Tipo Processo = Judicial, o indicativo de decisão deve ser igual a:</p> <ul style="list-style-type: none"> Liminar em Mandado de Segurança Antecipação de Tutela Liminar em Medida Cautelar Sentença em Mandado de Segurança Favorável ao Contribuinte Sentença em Ação Ordinária Favorável ao Contribuinte e Confirmada pelo TRF Acórdão do TRF Favorável ao Contribuinte Acórdão do STJ em Recurso Especial Favorável ao Contribuinte Acórdão do STF em Recurso Extraordinário Favorável ao Contribuinte Sentença 1ª instância não transitada em julgado com efeito suspensivo Decisão Definitiva a favor do contribuinte Sem suspensão da exigibilidade
País Vara	País onde o processo está tramitando.	Habilitado somente para processos do tipo Judicial.
UF Vara	Unidade de federação da seção judiciária do processo.	Habilitado somente para processos do tipo Judicial.
Município	Código do município onde está tramitando o processo.	Habilitado somente para processos do tipo Judicial. O município informado tem que existir no cadastro de municípios para o país e UF Vara informados.
Vara	Código de identificação da vara do processo.	Habilitado somente para processos do tipo Judicial.
Autoria	<p>Autor da ação do processo:</p> <ul style="list-style-type: none"> Próprio Contribuinte. Outra Entidade. 	Habilitado somente para processos do tipo Judicial.

Pasta Utilização: Por meio desta pasta, será feito o relacionamento dos processos com eventos, estabelecimentos, funcionários, reintegração, autônomos e obra-tomador.

Relacionamento com Eventos

Campo	Descrição	Validações/Regras
Processo	Número do processo que tramita na Justiça.	Não se aplica.
Utilização	Utilização do Processo. Contém as seguintes opções: <ul style="list-style-type: none"> • Evento. • Estabelecimento. • Funcionário. • Reintegração. • Autônomo. • Obra-Tomador. 	Fica desabilitado e demonstra a utilização informada no cadastro do processo.
Empresa	Código da empresa para a qual o processo será relacionado.	<p>Quando não utiliza eventos por empresa: - este campo fica desabilitado e com o valor '*'. Isto significa que, para todos os empregadores da base de dados a mensagem da tabela de rubricas será gerada informando que o evento em questão possui incidência suspensa.</p> <p>Quando utiliza eventos por empresa: - este campo fica habilitado, podendo:</p> <ol style="list-style-type: none"> 1. Ser informado '*': Isto significa que, para todos os empregadores da base de dados a mensagem da tabela de rubricas será gerada informando que o evento em questão possui incidência suspensa, desde que as informações deste evento no programa FP0024 sejam iguais às do mesmo evento no programa FP0020. <p>Ser especificado um código de empresa: Isto significa que, para o empregador da empresa informada a mensagem da tabela de rubricas será gerada informando que o evento em questão possui incidência suspensa.</p> <p>Observação: Neste caso, é efetuada a atualização do evento da empresa informada, indicando que ele está diferente do mesmo evento no programa FP0020.</p>
Evento	Código do evento para o qual o processo será relacionado.	É obrigatório ser informado.
Aplicação	Indica qual o tributo que teve seu recolhimento suspenso pela decisão/sentença do processo. Contém as seguintes opções: <ul style="list-style-type: none"> • INSS. • IRRF. • FGTS. • Contribuição Sindical. 	Não se aplica.
Início	Data em que o processo passou a ser válido para a empresa/evento.	É obrigatório ser informada.
Término	Data em que o processo deixou de ser válido para a empresa/evento.	É obrigatório ser informada.

Relacionamento com Estabelecimento

Campo	Descrição	Validações/Regras
Processo	Número do processo que tramita na Justiça.	Não se aplica
Utilização	Utilização do Processo. Contém as seguintes opções: <ul style="list-style-type: none"> • Evento. • Estabelecimento. • Funcionário. • Reintegração. • Autônomo. • Obra-Tomador. 	Fica desabilitado e demonstra a utilização informada no cadastro do processo.
Estabelecimento	Código do estabelecimento para o qual o processo será relacionado.	É obrigatório ser informado.
Aplicação	Indica qual o tributo que teve sua alíquota alterada pela decisão/sentença do processo. Contém as seguintes opções: <ul style="list-style-type: none"> • RAT. • FAP. 	Não se aplica.
Início	Data em que o processo passou a ser válido para o estabelecimento.	É obrigatório ser informada.
Término	Data em que o processo deixou de ser válido para o estabelecimento.	É obrigatório ser informada.

Relacionamento com Funcionários

Campo	Descrição	Validações/Regras
Processo	Número do processo que tramita na Justiça.	Não se aplica
Utilização	Utilização do Processo. Contém as seguintes opções: <ul style="list-style-type: none"> • Evento. • Estabelecimento. • Funcionário. • Reintegração. • Autônomo. • Obra-Tomador 	Fica desabilitado e demonstra a utilização informada no cadastro do processo.
Estabelecimento	Código do estabelecimento para o qual o processo será relacionado.	É obrigatório ser informado.
Matrícula	Matrícula do funcionário para o qual o processo será relacionado.	É obrigatório ser informado.
Aplicação	Pode indicar: <ul style="list-style-type: none"> • A suspensão de recolhimento de IRRF e/ou Contribuição Previdenciária do funcionário; ou • O alvará judicial na contratação de menores de 14 anos ou maiores de 14 anos e menores de 16 anos quando a categoria for diferente de 103 – Aprendiz. Possui as seguintes opções: <ul style="list-style-type: none"> • IRRF. • Contribuição Previdenciária. • Alvará Judicial. 	Não se aplica.
Início	Data em que o processo passou a ser válido para o funcionário.	É obrigatório ser informada.
Término	Data em que o processo deixou de ser válido para o funcionário.	É obrigatório ser informada.

Relacionamento com Reintegração:

Campo	Descrição	Validações/Regras
Processo	Número do processo que tramita na Justiça.	Não se aplica
Utilização	Utilização do Processo. Contém as seguintes opções: <ul style="list-style-type: none"> • Evento. • Estabelecimento. • Funcionário. • Reintegração. • Autônomo. • Obra-Tomador. 	Fica desabilitado e demonstra a utilização informada no cadastro do processo.
Estabelecimento	Código do estabelecimento para o qual o processo está relacionado.	Não se aplica.
Matrícula	Matrícula do funcionário para o qual o processo está relacionado.	Não se aplica.
Data Reintegração	Data em que ocorreu a reintegração do funcionário.	Não se aplica.
Início	Data em que o processo passou a ser válido para o funcionário.	É obrigatório ser informada.
Término	Data em que o processo deixou de ser válido para o funcionário.	É obrigatório ser informada.

Notas:

- O programa permite apenas a alteração das datas de início e término do relacionamento do processo para um funcionário reintegrado.
- A inclusão do relacionamento somente pode ser efetuada por meio dos programas FR5240 – Reintegração de Funcionários e FR5250 – Funcionários Reintegrados.
- A eliminação do relacionamento somente pode ser efetuada pelo programa FR5250 – Funcionários Reintegrados, alterando-se o tipo de reintegração, caso necessário.

Relacionamento com Autônomo:

Campo	Descrição	Validações/Regras
Processo	Número do processo que tramita na Justiça.	Não se aplica.
Utilização	Utilização do Processo. Contém as seguintes opções: <ul style="list-style-type: none"> • Evento. • Estabelecimento. • Funcionário. • Reintegração. • Autônomo. • Obra-Tomador. 	Fica desabilitado e demonstra a utilização informada no cadastro do processo.
Prestador Serviço	Matrícula do prestador de serviço pessoa física para o qual o processo será relacionado.	É obrigatório ser informado.
Aplicação	Indica qual o tributo que teve seu recolhimento suspenso pela decisão/sentença do processo. Contém as seguintes opções: <ul style="list-style-type: none"> • IRRF. • Contribuição Previdenciária. 	Não se aplica.
Início	Data em que o processo passou a ser válido para o autônomo.	É obrigatório ser informado.
Término	Data em que o processo deixou de ser válido para o autônomo.	É obrigatório ser informado.

Notas:

- Os processos que já haviam sido relacionados nos programas FP0560, FP0020, FP0024, FP1500, FP1510, FR5240 e FR5250 serão carregados automaticamente para o programa FP0030 quando ocorrer a 1ª execução deste programa depois da atualização da versão 12.1.3.
- Para os processos com utilização igual a Notas, não é permitido efetuar relacionamentos.

Relacionamento com Obra-Tomador:

Campo	Descrição	Validações/Regras
Processo	Número do processo que tramita na Justiça.	Não se aplica.
Utilização	Utilização do Processo. Contém as seguintes opções: <ul style="list-style-type: none"> • Evento. • Estabelecimento. • Funcionário. • Reintegração. • Autônomo. • Obra-Tomador. 	Fica desabilitado e demonstra a utilização informada no cadastro do processo.
Tomador Serviço	Matrícula do tomador de serviço pessoa física para o qual o processo será relacionado.	É obrigatório ser informado. Aceita apenas tomadores de serviço identificados como Obra-Própria.
Aplicação	Indica qual o tributo que teve sua alíquota alterada pela decisão/sentença do processo. Contém as seguintes opções: <ul style="list-style-type: none"> • RAT. • FAP. 	Não se aplica.
Início	Data em que o processo passou a ser válido para o tomador.	É obrigatório ser informado.
Término	Data em que o processo deixou de ser válido para o tomador.	É obrigatório ser informado.

 Unknown macro: 'rate'

Função: FP0033 – Manutenção de Empregador do Processo

Função: FP0033 – Manutenção de Empregador do Processo

Objetivo: Permitir o cadastro de empregadores para o processo do tipo "Notas". Essas informações serão utilizadas na geração das mensagens destinadas ao eSocial, conforme layout **S-1070 – Tabela de Processos Administrativos/Judiciais**.

Pré-requisito: Processos com utilização igual a "Nota" cadastrados no FP0030 – Manutenção Processos Administrativos/Judiciais.

Descrição: Essa funcionalidade deverá ser utilizada por empresas que possuem processos judiciais relativos a contribuições previdenciárias, que deverão ser enviados nos arquivos provenientes de sistemas externos, S-1310, S-1320, S-1330, S-1350, S-1360, S-1370.

Campos que deverão ser informados no cadastro da pasta Empregador:

Informação	Tabela	Regras
Empresa	Sped_rh_estab	Empresa relativo ao empregador.
Estabelecimento	Sped_rh_estab	Estabelecimento relativo ao empregador.

Notas:

É necessário realizar o cadastro do empregador para o processo antes de realizar a importação de mensagens XML por meio do programa FP9870, para que a informação do processo seja enviada para o eSocial antes dos arquivos importados de sistemas externos.

 Unknown macro: 'rate'

Função: FP0060 – Manutenção Situações

Função: FP0060 – Manutenção Situações

Objetivo: Complementar o cadastro de situações com as informações dos afastamentos temporários e desligamentos de acordo com as tabelas definidas pelo eSocial para geração das mensagens destinadas ao eSocial, conforme layouts **S-2320 – Evento Afastamento Temporário, S-2325 - Alteração do Motivo do Afastamento, S2330 – Evento Retorno de Afastamento Temporário e S-2800 – Evento Desligamento.**

Descrição: Acessar o programa FP0060 – Manutenção Situação e, por meio do botão eSocial, informar os dados complementares solicitados.

Ao clicar neste botão, será acessada a tela **FP0060A – Complemento Situações:**

Campo	Descrição	Validações/Regras
Afast. Temporário - Motivo	Os motivos de afastamento, conforme anexo I - tabela 18 do eSocial.	Somente fica habilitado quando o significado da situação (campo Significado, na pasta Gerais) for diferente de "Rescisão de Contrato" ou "Saída por Transferência", sendo obrigatório ser informado.
Restabelecimento Benefício Anterior	Motivo de afastamento, pelo mesmo motivo anterior: 02 - Novo afastamento em decorrência do mesmo acidente de trabalho. 04 - Novo afastamento em decorrência da mesma doença, dentro de 60 dias contados da cessação do afastamento anterior.	Somente fica habilitado quando o motivo do afastamento temporário informado for igual a 01 – Acidente de Trabalho, 02 – Novo Afastamento em Decorrência do mesmo Acidente de Trabalho, 03 – Doença ou 04 – Novo Afastamento em Decorrência da mesma doença, dentro de 60 dias, contados da cessação do afastamento anterior , sendo o obrigatório ser informado.
Desligamento - Motivo	Motivos de desligamento, conforme anexo I - tabela 19 do eSocial.	Fica habilitado quando o significado da situação (campo Significado, na pasta Gerais) for "Rescisão de Contrato" ou "Saída por Transferência", sendo obrigatório ser informado.

Notas:

O programa de complemento é executado para todas as situações, com exceção das situações de Saída por Transferência. Ficando na responsabilidade do usuário relacionar o motivo **00 – Nenhum – Situação não irá integrar os arquivos do eSocial** para as situações que não devem ser integradas para o eSocial.

Os motivos de desligamento 11 e 12 são aceitos para as situações com significado "Saídas por Transferência".

Os motivos de desligamento somente são aceitos para as situações com significado "Rescisão de Contrato".

Quando estiver posicionado na tela o registro da situação de saída por transferência com código FGTS igual a N2, ao ser clicado no botão de complemento eSocial será emitida uma mensagem de alerta informando o usuário que para a situação de saída por transferência entre empresas o motivo de desligamento será informado diretamente no relacionamento da situação ao funcionário; e a tela FP0060a não será aberta.

Quando estiver posicionado na tela o registro da situação de saída por transferência com código FGTS igual a N1, ao ser clicado no botão de complemento eSocial será emitida uma mensagem de alerta informando o usuário que a situação de saída por transferência entre estabelecimentos não representa um desligamento para o eSocial, não necessitando complemento; e a tela FP0060a não será aberta.

 Unknown macro: 'rate'

Função: FP0100 – Manutenção Unidades de Federação e Países

Função: FP0100 – Manutenção Unidades de Federação e Países

Objetivo: Permitir o complemento do cadastro de país. Essa informação será utilizada na geração das mensagens destinadas ao eSocial, conforme layouts **S-2100 – Cadastramento Inicial do Vínculo, S-2220 – Alteração Dados Cadastrais e S-2600 – Trabalho Sem Vínculo de Emprego.**

Descrição: Por meio do botão eSocial, disponibilizado na função FP0100 – Manutenção Unidades Federação e Países para complemento das informações.

Por meio deste botão, será acessada a tela **FP0100C – Complemento País:**

Campo	Descrição	Validações/Regras
Código RFB	Código do país na Receita Federal do Brasil.	Deve ser um código válido, conforme anexo I - tabela 6 do eSocial.

Nota:

O botão do eSocial ficará disponível nesse programa à medida que **pelo menos um estabelecimento da base de dados** estiver parametrizado como Complementos Habilitados para o eSocial (**FP0560**).

 Unknown macro: 'rate'

Função: FP0100 – Manutenção Unidades Federação e Países – Cadastro Municípios

Função: FP0100 – Manutenção Unidades Federação e Países – Cadastro Municípios

Objetivo: Disponibilizar o cadastro de municípios, conforme tabela do IBGE.

Descrição: Por meio da Pasta Município será possível visualizar, incluir, modificar ou eliminar os municípios da UF que está selecionada na pasta UN Federação.

Por meio dos botões Incluir e Modificar, será acessada a tela **FP0100D – Manutenção Municípios**:

Campo	Descrição	Validações/Regras
Sequência	Indica a sequência do município na tabela do sistema.	Fica sempre desabilitado e é calculado automaticamente pelo sistema.
Nome	Nome da cidade.	Não permite informação em branco.
Código IBGE	Código do município, conforme tabela do IBGE.	Não permite informação igual à '0000000'. Deve ser um código válido, conforme tabela do IBGE.

Notas:

A pasta Município fica habilitada somente para o país BRA.

Os municípios de todas as unidades de federação serão carregados por meio do arquivo **py00790.d**, para o qual deverá ser efetuado o processo de "load".

A tabela de código de municípios encontra-se disponível no site do IBGE: www.ibge.gov.br

Também está sendo liberado um programa de pesquisa para o cadastro de municípios, que estará disponível nas funções abaixo:

Função	Campo	Validações/Regras
FP1420 – Manutenção Pessoa Jurídica	Município, localizado na tela FP1420A – Complemento Pessoa Jurídica.	O município informado tem que existir no cadastro de municípios para o país e UF informados na pasta Básico da tela FP1420.
FP1440 – Manutenção Pessoa Física	Município, localizado na tela FP1440A – Complemento Pessoa Física, quadro Local Nascimento.	O município de nascimento informado tem que existir no cadastro de municípios para o país e UF de nascimento informados na pasta Cadastral da tela FP1440.
	Município, localizado na tela FP1440A – Complemento Pessoa Física, quadro Endereço.	O município do endereço informado tem que existir no cadastro de municípios para o país e UF informados na pasta Endereço da tela FP1440.
FP0870 – Atualiza Tomador Serviço	Município, localizado na tela FP0870B – Complemento Tomador Serviço.	O município informado tem que existir no cadastro de municípios para o país e UF informados na pasta Básico da tela FP0870.
FP0030 – Manutenção Processos Administrativos/Judiciais	Município, localizado na tela principal do programa.	O município informado tem que existir no cadastro de municípios para o país e UF Vara informados na tela FP0030.
ST0701 – Acidentes Trabalho	Município, localizado na tela ST07011 – Complemento Acidente de Trabalho.	O município informado tem que existir no cadastro de municípios para o país e UF informados na tela ST07011.
ST2080 – CAT eSocial	Município, localizado na tela ST2080A – Manutenção CAT eSocial, pasta Local.	O município informado tem que existir no cadastro de municípios para o país e UF informados na tela ST2080A.
	Município, localizado na tela ST2080B – Manutenção Testemunha.	O município informado tem que existir no cadastro de municípios para o país e UF informados na tela ST2080B.

As funções **FP6600 – Importa Funcionários**, **FP6610 – Importa Funcionários Contratos Especiais** e **FP6650 – Importa Complemento eSocial** também foram alteradas para validar se o município de nascimento e o município de endereço informados no arquivo estão cadastrados na função Manutenção Unidades Federação e Países (FP0100).

 Unknown macro: 'rate'

Função: FP0170 – Manutenção Grupos de Informações

Função: FP0170 – Manutenção Grupos de Informações

Objetivo: Parametrizar o grupo de informações para permitir que os grupos de segurança do funcionário tenham acesso a aba eSocial no Portlet Meus Dados do Portal HCM.

Descrição: No grupo de informações P01, algum grupo de segurança do funcionário deve estar relacionado e a opção "Perm Alter" precisa estar como "Sim".

Exemplo: Se forem relacionados os grupos COO e QSQ, todos os funcionários com papel funcionário e coordenador enxergarão a aba eSocial no Portlet Meus Dados do Portal HCM.

Nota:

FP0560 - Manutenção Estabelecimento (FP0560A). O estabelecimento do funcionário deve estar com o eSocial habilitado.



Unknown macro: 'rate'

Função: FP0560 – Manutenção Estabelecimento

Função: FP0560 – Manutenção Estabelecimento

Objetivo: Determinar a fase de uso do eSocial para o estabelecimento e o período de datas da utilização automática das informações referentes à Medicina e Segurança do Trabalho.

Pré-requisitos: FP0500 – Manutenção Parâmetros Empresa RH.

Descrição: Ao executar o programa será visualizado o botão eSocial (parte superior da tela); por meio dele será apresentado o programa **FP0560A – Complemento Estabelecimento**, permitindo que seja configurado o uso do eSocial para o estabelecimento e as datas de uso das informações referentes aos módulos Medicina e Segurança do Trabalho.

Validações para que o programa de complemento possa ser acessado:

Estabelecimento	Descrição	Validações/Regras
Empregador	É o estabelecimento que está informado no programa FP0500 – Parâmetros Empresa RH.	Não se aplica.
Não Empregador	Demais estabelecimentos da empresa.	Não permite a execução do programa de complemento enquanto: <ol style="list-style-type: none"> 1. O empregador não estiver informado no programa FP0500. 2. Não estiver parametrizado o campo Atualização Matrícula eSocial para o estabelecimento empregador.

Ao clicar neste botão, será acessada a tela **FP0560A – Complemento Estabelecimento**:

Campos – Pasta eSocial:

Campo	Descrição	Validações/Regras
eSocial	Indicativo de uso do processo eSocial, onde: Não Habilitado: estabelecimento não enviará informações para o eSocial, dessa forma não será visualizado o botão de Complemento eSocial em determinadas funções para esse estabelecimento. Complementos Habilitados: indica que o estabelecimento iniciou a complementação das informações exigidas ao eSocial, portanto, em determinadas funções será visualizado o botão Complemento eSocial para inclusão das informações complementares exigidas no processo.	
CNO	Número de inscrição no Cadastro Nacional de Obras, caso o estabelecimento seja uma obra.	Os campos CNO e CAEPF somente devem ser informados quando o estabelecimento for obra ou representado por uma pessoa física, respectivamente; e não podem estar informados simultaneamente.
CAEPF	Número de inscrição no Cadastro de Atividade Econômica de Pessoa Física, caso o estabelecimento seja representado por uma pessoa física.	Os campos CNO e CAEPF somente devem ser informados quando o estabelecimento for obra ou representado por uma pessoa física, respectivamente; e não podem estar informados simultaneamente.
Subst Patronal Obra	Indicativo de substituição patronal obra, onde: 1 – Nenhum. 2 – Contribuição Patronal Substituída. 3 – Contribuição Patronal Não Substituída.	Não havendo valor no campo CNO, este campo ficará desabilitado com o item Nenhum selecionado. Caso contrário, deverá ser indicado o item [2] – Contribuição Patronal Substituída ou [3] – Contribuição Patronal Não Substituída.
Tipo	Indicativo do tipo de CAEPF, onde: 1 - Contribuinte Individual; 2 - Produtor Rural; 3 - Segurado Especial.	Não havendo valor no campo CAEPF, este campo ficará desabilitado.
Usa CAT Produto Padrão / Usa ASO Produto Padrão / Usa Atividades Produto Padrão / Usa a Condições Diferenciadas Trabalho	Período de datas da utilização dos módulos Medicina e Segurança do Trabalho do Datasul HCM para que as informações abaixo sejam consideradas automaticamente no processo do eSocial: <ul style="list-style-type: none"> • CAT – Comunicação Acidente do Trabalho. • ASO – Atestado Saúde Ocupacional • Atividades. • Condições Diferenciadas Trabalho (ambientes de risco). <p>Caso utilize Medicina e Segurança do Trabalho ou utilizou por um determinado período, informe as datas de uso para que tais informações sejam alimentadas automaticamente nos programas do eSocial.</p> <p>Caso não utilize Medicina e Segurança do Trabalho, mantenha as datas como default, 01/01/1800 a 01/01/1800, dessa forma nenhuma informação será considerada automaticamente, devendo incluir ou importar as informações para os programas disponibilizados exclusivamente no processo do eSocial.</p>	Os campos de Data Início e Data Término serão inicializados com 01/01/1800 a 01/01/1800 , devendo ajustá-los caso queira considerar informações dos módulos Medicina e Segurança do Trabalho para o eSocial.
Processo RAT	Código do processo administrativo ou judicial em que houve decisão/sentença favorável ao contribuinte modificando a alíquota RAT da empresa.	Este campo fica sempre desabilitado. Caso exista um processo judicial cadastrado na função Manutenção Processos Administrativos/Judiciais (FP0030) com utilização igual a Estabelecimento e, este esteja relacionado ao estabelecimento em questão e a aplicação seja RAT, o código/descrição do processo serão exibidos em tela.
Processo FAP	Código do processo administrativo ou judicial em que houve decisão/sentença favorável ao contribuinte modificando a alíquota FAP da empresa.	Este campo fica sempre desabilitado. Caso exista um processo judicial cadastrado na função Manutenção Processos Administrativos/Judiciais (FP0030) com utilização igual a Estabelecimento e, este esteja relacionado ao estabelecimento em questão e a aplicação seja FAP, o código/descrição do processo serão exibidos em tela.

Campos – Pasta S-1000 1:

Campo	Descrição	Validações/Regras
Atualização Matrícula eSocial	Indica como será efetuada a atualização da matrícula eSocial pelo sistema, para todas as empresas/estabelecimentos do empregador em questão: <ul style="list-style-type: none"> Nenhuma. Empresa + Estabelecimento + Matrícula. Informada. 	Este campo somente fica habilitado enquanto não houver mensagem do arquivo S-2100 ou S-2200 gerada para o empregador em questão. Possui as seguintes opções: Nenhuma: indica que ainda não houve parametrização deste campo para o empregador. Empresa + Estabelecimento + Matrícula: indica que a matrícula eSocial será composta pela junção dos campos empresa, estabelecimento e matrícula do funcionário. Caso seja identificado que a matrícula eSocial gerada já está em uso por outro funcionário ou está bloqueada no empregador, o sistema irá acrescentar ao código gerado: "-" + um número sequencial. Informada: indica que a matrícula eSocial deverá ser informada pelo usuário, não podendo se repetir para um mesmo empregador.
Início Integração eSocial	Data em que iniciou a integração do empregador com o eSocial.	Sempre desabilitado. Esta data é preenchida com o primeiro dia do mês/ano base informado na execução do programa de carga (FP9840).
Status Carga	Indica o status da execução das cargas Teste e Oficial para o empregador: <ul style="list-style-type: none"> Carga Teste Não Iniciada. Carga Teste Iniciada. Carga Teste OK. Carga Oficial Habilitada. Carga Oficial Iniciada. Carga Oficial OK. Carga Oficial Encerrada. 	Sempre desabilitado.
Classificação Tributária	Código da classificação tributária do empregador, conforme anexo I - tabela 8 do eSocial.	Obrigatório ser informado.
Cooperativa	Indica se o empregador é uma cooperativa: <ul style="list-style-type: none"> Não é Cooperativa. Cooperativa de Trabalho. Cooperativa de Produção. Outras Cooperativas. 	Não se aplica.
Construtora	Indica se o empregador é uma construtora: <ul style="list-style-type: none"> Não é construtora. Empresa construtora. 	Não se aplica.
Desoneração Folha	Indicativo de desoneração da folha de pagamento, onde: <ul style="list-style-type: none"> Não Aplicável. Empresa enquadrada nos art. 7º a 9º da Lei 12.546/2011. 	Pode ser igual a "Empresa enquadrada nos art. 7º a 9º da Lei 12.546/2011" apenas se a classificação tributária for igual a [02,03,99]. Nos demais casos, deve ser igual a "Não Aplicável".
Contato	Código da pessoa física que representa o contato do empregador.	Obrigatório ser informado.
Situação Pessoa Jurídica	Indicativo da Situação da Pessoa Jurídica: <ul style="list-style-type: none"> Situação Normal. Extinção. Fusão. Cisão. Incorporação. 	Habilitado somente para empregador pessoa jurídica.
Situação Pessoa Física	Indicativo da Situação da Pessoa Física: <ul style="list-style-type: none"> Situação Normal. Encerramento de Espólio. Saída do País em Caráter Permanente. 	Habilitado somente para empregador pessoa física.
Optante Registro Eletrônico de Empregado	Indica se o empregador optou pelo registro eletrônico de empregados.	Não se aplica.
Acordo Internacional para Isenção de Multa	Sem Acordo. Com Acordo.	Informações exclusivas de organismos internacionais e outras instituições extraterritoriais.

Campos – Pasta S-1000 2:

Por meio dos botões Incluir e Modificar, será acessada a tela **FP0560B – Manutenção Software House:**

Campo	Descrição	Validações/Regras
Software House	Número da Pessoa Jurídica referente à Software House do Empregador.	Obrigatório ser informado, e deve existir na função Manutenção Pessoa Jurídica (FP1420).
Contato	Número da Pessoa Física referente ao contato da Software House para o Empregador.	Obrigatório ser informado, e deve existir na função Manutenção Pessoa Física (FP1440).

Campos – Pasta S-1000 3:

Campo	Descrição	Validações/Regras
Certificado	Informar o: <ul style="list-style-type: none"> Número do Certificado de Entidade Beneficente de Assistência Social ou; Número da portaria de concessão do Certificado ou; Número da lei, no caso de concessão por meio de Lei específica. 	Deve ser informado quando a classificação tributária do empregador for igual 80 – Entidade Beneficente/Isenta.
Emissão Certificado	Data de Emissão do Certificado/publicação da Lei.	
Vencimento Certificado	Data de Vencimento do Certificado.	Não pode ser anterior à data de emissão do certificado.
Nr Protocolo Renovação	Número do protocolo de pedido de renovação.	
Data Protocolo Renovação	Data do protocolo de renovação.	
Ministério	Identificação do Ministério/Lei que concedeu o Certificado: <ul style="list-style-type: none"> CNAS – Conselho Nacional de Assistência Social. MEC – Ministério da Educação. MS – Ministério da Saúde. MDS – Ministério do Desenvolvimento Social e Combate à Fome. LEI – Lei Específica. 	
Página D.O.U.	Número da página no Diário Oficial da União referente à publicação do documento de concessão do certificado.	
Publicação D.O.U.	Preencher com a data de publicação no Diário Oficial da União.	

Campos – Pasta S-1000 4:

Campo	Descrição	Validações/Regras
NR SIAFI	Preencher com o número SIAFI - Sistema Integrado de Administração Financeira, caso seja órgão público usuário do sistema.	Não se aplica.
Possui Regime Próprio Previdência	Informar se o ente público possui Regime Próprio de Previdência Social - RPPS.	Não se aplica.
UF	Informar a Unidade de Federação do ente federativo.	Somente fica habilitado quando o campo Possui Regime Próprio de Previdência Social. Obrigatório ser informado.
Município	Informar o código do município do ente federativo, conforme tabela do IBGE.	Somente fica habilitado quando o campo Possui Regime Próprio de Previdência Social. Obrigatório ser informado.
Alíquota	Selecionar o tipo de público alvo para o qual a alíquota é aplicada. Opções: <ul style="list-style-type: none"> • Servidor Ativo. • Aposentado. • Aposentado por Invalidez. • Pensionista. • Militar Ativo (e o Reformado). • Segurado Diferenciado. 	Somente fica habilitado quando o campo Possui Regime Próprio de Previdência Social. Obrigatório ser informado pelo menos um tipo de público alvo.
Descrição	Preencher com as informações referentes a lei específica para o enquadramento dos segurados diferenciados.	Obrigatório ser informado para o tipo de público alvo Segurado Diferenciado.
Perc Seg	Informar o percentual de alíquota de contribuição do segurado ou beneficiário para o RPPS.	Campo habilitado conforme o tipo de público alvo selecionado. Obrigatório ser informado.
Perc Ente	Informar o percentual de alíquota de contribuição normal do Ente Federativo para o RPPS.	Campo habilitado conforme o tipo de público alvo selecionado. Obrigatório ser informado para o tipo de público alvo selecionado.
Perc Supl	Informar o percentual de alíquota de contribuição suplementar do Ente Federativo para o RPPS (passivo atuarial).	Campo habilitado conforme o tipo de público alvo selecionado. Obrigatório ser informado.
Limite Remuneratório	Selecionar o poder a que se refere o subteto. Opções: <ul style="list-style-type: none"> • Executivo. • Legislativo. • Judiciário. • Todos os Poderes. 	Somente fica habilitado quando o campo Possui Regime Próprio de Previdência Social. Obrigatório ser informado pelo menos um tipo de poder.
Valor Subteto	Informar o valor do subteto do Ente Federativo, não ultrapassando o valor do teto geral.	Campo habilitado conforme o poder selecionado. Obrigatório ser informado.
Idade	Informar o número de anos (idade) correspondente a maioridade dos dependentes para o Ente Federativo, declarados por legislação específica.	Campo habilitado conforme o poder selecionado. Obrigatório ser informado.

Nota: Esta pasta somente fica habilitada quando a classificação tributária for igual a 85 – Ente Federativo, Órgãos da União, Autarquias e Fundações Públicas.

Campos – Pasta Config TSS:

Campo	Descrição	Validações/Regras
Ambiente	Tipo de Ambiente: <ul style="list-style-type: none"> • Produção. • Pré Produção Dados Reais. • Pré Produção Dados Fictícios. 	Usuário define qual ambiente será conectado pelo Sincronizador.
URL Webservices TSS	URL Webservices TSS.	Caso este campo seja informado, ao clicar no "OK" o programa conectará o serviço do TSS para criar a Entidade com informações relacionadas ao Empregador. Se houver algum erro neste processo, será exibida uma mensagem para o usuário e o processo será interrompido. Caso o campo URL esteja em branco, não é validado.
Botão Connect	Botão Connect	Este botão tem o objetivo de testar a conexão com a URL informada pelo usuário.
Entidade	Entidade	Campo Desabilitado. Este campo é preenchido automaticamente caso o a criação da Entidade no TSS ocorra com sucesso. Este campo é utilizado pelo integrado para enviar as mensagens XML para o governo.

Notas:

- No programa de complemento eSocial, as pastas **S-1000 1**, **S-1000 2**, **S-1000 3**, **S-1000 4** e **Config TSS** somente ficam habilitadas para o estabelecimento empregador.
- Na tela principal, por meio do botão Período Validade eSocial , é possível consultar os períodos de validade da Tabela Empregador. Mais orientações neste link: <http://tdn.totvs.com/x/bkYGD>

Atenção:

Ao configurar o uso da complementação do eSocial, será atualizada a tabela de Participantes, essa tabela reúne informações de Funcionários e Prestadores de Serviço, necessária para inclusão de informações obrigatórias no eSocial, como, por exemplo: novas funções para inclusão de ASO, CAT, Múltiplos Vínculos, entre outras.

Nessas telas será disponibilizado o novo botão para troca do tipo de participante (Funcionários ou Prestador Serviço) permitindo assim a navegação entre os registros por tipo de participante.

Importante:

A tabela será atualizada somente com os funcionários nesse momento, visto que, a parte de prestadores de serviço será liberada em outra fase do projeto.

 Unknown macro: 'rate'

Função: FP0560 – Manutenção Estabelecimento - Lotação Tributária

Função: FP0560 – Manutenção Estabelecimento - Lotação Tributária

Objetivo: Permitir que seja informado o tipo de lotação tributária e a geração do Código Lotação Tributária para o eSocial.

Pré-requisitos: FP0560 - Manutenção Estabelecimento (FP0560A). O estabelecimento deve estar com o eSocial habilitado - campo **Complementos Habilitados**.

Descrição: Para o eSocial é preciso identificar a classificação da atividade para fins de atribuição do código FPAS. Para isso foram criados os campos **Tipo** e **Código Lotação Tributária**.

Validações para os campos de complemento:

Campo	Descrição	Validações/Regras
Tipo	Informar o tipo de lotação tributária.	Obrigatório ser informado. Somente fica habilitado e será validado para os estabelecimentos que estiverem com o eSocial ativo. Para cada FPAS relacionado ao estabelecimento é necessário informar o Tipo de Lotação, conforme tabela 10 do eSocial. Deve ser compatível com a classificação tributária do empregador.
Código Lotação Tributária	Código que identifica a lotação tributária.	Fica sempre desabilitado e é criado automaticamente pelo sistema. Formado por: Código Empresa + '-' + Código Estabelecimento + '-' + FPAS + '-' + Tipo Lotação + '-' + '0'

Notas:

- Não permite que seja informado FPAS, Terceiros, SAT, FAP com vigência superior ao mês/ano de referência da empresa.
- As informações Tipo e Código Lotação Tributária também são gravadas no programa FP2900 – Histórico Informações FGTS INSS.



Unknown macro: 'rate'

Função: FP0570 – Manutenção Complemento Estabelecimento

Função: FP0570 – Manutenção Complemento Estabelecimento

Objetivo: Retirar o tratamento implementado no sistema para o complemento eSocial da lotação (local de trabalho), visto que, de acordo com o conceito do evento S-1020 - Tabela de Lotações Tributárias, descrito no MOS 2.1 - Manual de Orientações do eSocial: "Lotação tem conceito estritamente tributário e não físico."

Descrição: Foi retirado da tela FP0570 - Manutenção Complemento Estabelecimento, pasta Plano Lotac, o botão que acessa o programa de complemento eSocial.

Nota:

Caso já tenha sido informado o complemento eSocial para alguma unidade de lotação do plano relacionado ao estabelecimento, não há necessidade de desfazer este processo. Esta informação será ignorada pelo sistema.



Unknown macro: 'rate'

Função: FP0770 – Manutenção Cargo Básico

Função: FP0770 – Manutenção Cargo Básico

Objetivo: Complementar o cadastro de cargo básico. Essa informação será utilizada na geração das mensagens destinadas ao eSocial, conforme layout S-1030 – Tabela de Cargos/Empregos Públicos, a partir do momento em que a empresa iniciar a carga das informações para o Governo.

Descrição: Por meio do botão eSocial, disponibilizado na função Manutenção Cargo Básico (FP0770) informar os dados complementares solicitados.

Ao clicar neste botão, será acessada a tela **FP0770A – Complemento Cargo Básico**:

Campo	Descrição	Validações/Regras
Descrição	Informar a descrição do cargo para o eSocial.	É obrigatório ser informado.
Cargo Público	Informar se o cargo em questão é cargo/emprego público.	Não se aplica.
Permite Acumulação Cargos	Informar a opção correspondente quanto à possibilidade de acumulação de cargos. Opções: <ul style="list-style-type: none"> • Não acumulável. • Profissional de Saúde. • Professor. • Técnico/Científico. 	Campo habilitado somente quando se tratar de cargo público.
Permite Contagem Tempo Especial	Informar a opção correspondente quanto à possibilidade de contagem de tempo especial. Opções: <ul style="list-style-type: none"> • Não. • Professor (Infantil, Fundamental e Médio). • Professor de Ensino Superior, Magistrado, Membro de Ministério Público, Membro do Tribunal de Contas (com ingresso anterior a 16/12/2008 EC número 20/98).	Campo habilitado somente quando se tratar de cargo público.
Dedicação Exclusiva	Informar se é cargo de dedicação exclusiva.	Campo habilitado somente quando se tratar de cargo público.
Lei	Informar o número da lei que criou, extinguiu, reestruturou o cargo.	Campo habilitado somente quando se tratar de cargo público.
Data	Informar a data da lei que criou, extinguiu, reestruturou o cargo.	Campo habilitado somente quando se tratar de cargo público.
Situação Gerada pela Lei	Informar a situação gerada pela Lei. Opções: <ol style="list-style-type: none"> 1 - Criação. 2 - Extinção. 3 - Reestruturação. 	Campo habilitado somente quando se tratar de cargo público.

Notas:

- Depois da atualização da versão 12.1.4, ao acessar o programa FP0770 pela primeira vez será executado um programa de acerto para atualizar o campo Descrição do complemento eSocial.
- O botão do eSocial ficará disponível nesses programas à medida que **pele menos um estabelecimento da base de dados** estiver parametrizado como Complementos Habilitados para o eSocial (**FP0560**).
- Por meio do botão Período Validade eSocial, é possível consultar os períodos de validade da Tabela Cargo para cada empregador da base de dados. Alterar link para o tópico 4.7.4.

 Unknown macro: 'rate'

Função: FP0800 – Manutenção Plano de Lotação

Função: FP0800 – Manutenção Plano de Lotação

Objetivo: Retirar o tratamento implementado no sistema para o complemento eSocial da lotação (local de trabalho), visto que, de acordo com o conceito do evento S-1020 - Tabela de Lotações Tributárias, descrito no MOS 2.1 - Manual de Orientações do eSocial: "Lotação tem conceito estritamente tributário e não físico."

Descrição: Foi retirado da tela FP0800E - Manutenção Estrutura Plano Lotação o botão que acessa o programa de complemento eSocial.

Nota:

Caso já tenha sido informado o complemento eSocial para as unidades de lotação da estrutura do plano de lotação, não há necessidade de desfazer este processo. Esta informação será ignorada pelo sistema.

 Unknown macro: 'rate'

Função: FP0840 – Manutenção Prestador de Serviços

Função: FP0840 – Manutenção Prestador de Serviços

Objetivo: Complementar o cadastro de Prestador a categoria e beneficiários corresponde a tabela do eSocial, conforme layout **S-1200 – eSocial Mensal – Remuneração** e **S-1300 - Eventos Periódicos – Pagamentos Diversos**, a partir do momento em que a empresa iniciar o envio das informações para o eSocial.

Descrição: Acessar o programa **FP0840 – Manutenção Prestador de Serviços**, acessar o botão eSocial e determinar as seguintes informações:

Campo	Descrição	Validações/Regras
Categoria	Selecionar a categoria do autônomo.	Obrigatório ser informado.
		Deve ser um código válido, conforme anexo I - tabela 1 do eSocial.
		Aceita apenas códigos referente a trabalhadores sem vínculo de emprego.

Campo	Descrição	Validações/Regras
Beneficiário	Código do Beneficiário do Prestador	Obrigatório
Início da Validade	Data de Início de Validade	Obrigatório. O Default é a data atual. Não poderá ser inferior ao primeiro dia do mês de referência da empresa
Fim da Validade	Data de Fim de Validade	Obrigatório. O Default é 31/12/9999. Não poderá ser inferior a Data de Início da Validade.
Pessoa Física	Pessoa Física do Beneficiário do Prestador	Obrigatório. A pessoa física deverá existir no cadastro de pessoa física
Nome	Nome da Pessoa Física	Somente consulta.
País	País da Pessoa Física	Somente consulta.
CPF	CPF da Pessoa Física	Somente consulta.
Data de Nascimento	Data de Nascimento da Pessoa Física	Somente consulta.
Perc. Distr. Pensão	Percentual de Distribuição de Pensão	Caso o percentual de pelo menos um beneficiário seja informado, a soma dos percentuais dos beneficiários do prestador deverá ser igual a 100%

 Unknown macro: 'rate'

Função: FP0870 – Atualiza Tomador de Serviço – Pasta Unid Lotação

Função: FP0870 – Atualiza Tomador de Serviço – Pasta Unid Lotação

Objetivo: Retirar o tratamento implementado no sistema para o complemento eSocial da lotação (local de trabalho), visto que, de acordo com o conceito do evento S-1020 - Tabela de Lotações Tributárias, descrito no MOS 2.1 - Manual de Orientações do eSocial: "Lotação tem conceito estritamente tributário e não físico."

Descrição: Foi retirado da tela FP0870 - Atualiza Tomador de Serviço, pasta Unid Lotação, o botão que acessa o programa de complemento eSocial.

Nota:

Caso já tenha sido informado o complemento eSocial para as unidades de lotação relacionadas ao tomador, não há necessidade de desfazer este processo. Esta informação será ignorada pelo sistema.

 Unknown macro: 'rate'

Função: FP0870 – Manutenção Tomador de Serviços

Função: FP0870 – Manutenção Tomador de Serviços

Objetivo: Atualizar os dados complementares do cadastro de Tomador de Serviços. Essas informações serão utilizadas na geração das mensagens destinadas ao eSocial, conforme layout **S-1005 – Tabela de Estabelecimento/Obras de Construção Civil**.

Descrição: Por meio do botão eSocial disponibilizado na função do Tomador de Serviços (FP0870), informar os dados complementares solicitados.

Ao clicar neste botão, será acessada a tela **FP0870B – Complemento Tomador Serviço**:

Campo	Descrição	Validações/Regras
CNO	Número de inscrição no Cadastro Nacional de Obras, caso o estabelecimento seja uma obra e tenha sido cadastrado um tomador de serviço para representar esta estrutura.	Não se aplica.
CAEPF	Número de inscrição no Cadastro de Atividade Econômica de Pessoa Física, caso o estabelecimento seja representado por uma pessoa física e tenha sido cadastrado um tomador de serviço para representar esta estrutura.	Não se aplica.
Obra Própria	Identificar se o tomador trata-se de uma obra própria.	Tomadores com o mesmo CNPJ da empresa que possuírem CEI ou CNO informado habilita os campos do quadro Informações Obra Própria .
Início Obra	Informar o início do período de validade da obra.	
Término Obra	Informar o término do período de validade da obra.	
Terceiros	Informar o código Terceiros da lotação, conforme anexo I – tabela 4 do eSocial.	Não se aplica.

Nota:

- Os campos CNO e CAEPF somente devem ser informados quando o tomador de serviço representar o estabelecimento que é obra ou representado por uma pessoa física, respectivamente; e não podem estar informados simultaneamente.
- Na tela principal, por meio do botão Período Validade eSocial, é possível consultar os períodos de validade das obras próprias. Mais orientações neste link: <http://tdn.totvs.com/x/bkYGD>



Unknown macro: 'rate'

Função: FP1100 – Manutenção Motivos Estabilidade

Função: FP1100 – Manutenção Motivos Estabilidade

Objetivo: Retirar o tratamento implementado no sistema para o envio das informações de estabilidade dos funcionários para o eSocial, visto que, de acordo com o novo layout essa informação não é mais solicitada.

Descrição: Foi retirado o botão que acessa o programa de complemento eSocial para os motivos de estabilidade.

Notas:

Caso já tenha sido feito o relacionamento com os motivos de estabilidade do sistema com os motivos de estabilidade definidos pelo eSocial, não há necessidade de desfazer este processo. Esta informação será ignorada pelo sistema.

Os demais programas que efetuavam tratamento da estabilidade para o eSocial também foram alterados:

- FP9840 – Carga eSocial.
- FP9850 – Monitor eSocial.
- FP9860 – Sincronizador eSocial.



Unknown macro: 'rate'

Função: FP1420 – Manutenção Pessoa Jurídica

Função: FP1420 – Manutenção Pessoa Jurídica

Objetivo: Permitir o complemento do cadastro de pessoa jurídica, informando o tipo de logradouro e o código do município, conforme tabela do IBGE. Essas informações serão utilizadas na geração das mensagens destinadas ao eSocial, conforme layout **S-1000 – Informações do Empregador/Contribuinte**.

Descrição: Por meio do botão eSocial, disponibilizado na função Manutenção Pessoa Jurídica (FP1420), informar os dados complementares solicitados.

Ao clicar neste botão, será acessada a tela **FP1420A – Complemento Pessoa Jurídica**:

Campo	Descrição	Validações/Regras
Tipo Logradouro	Código do tipo de logradouro (rua, avenida, entre outros).	Obrigatório ser informado. Deve ser um código válido, conforme anexo I - tabela 20 do eSocial.
Município	Código do município do endereço do estabelecimento.	O município informado tem que existir no cadastro de municípios para o país e UF informados na pasta Básico da tela FP1420.
Razão Social Completa	Campo para informar a razão social completa da pessoa jurídica. Este campo será enviado ao governo como nome completo do estabelecimento empregador; e também como nome completo da instituição de ensino e agente integrador.	Poderá ser informado até 115 caracteres.

Notas:

A tabela de código de municípios encontra-se disponível no site do IBGE: www.ibge.gov.br

O botão do eSocial ficará disponível nesse programa à medida que **pelo menos um estabelecimento da base de dados** estiver parametrizado como Complementos Habilitados para o eSocial (**FP0560**).

 Unknown macro: 'rate'

Função: FP1440 – Manutenção Pessoa Física

Função: FP1440 – Manutenção Pessoa Física

Objetivo: Atualizar os dados complementares do cadastro de pessoa física necessários na geração das mensagens destinadas ao eSocial, conforme layouts S-2100 – Cadastro Inicial do Vínculo, S-2200 – Admissão de Trabalhador, S-2220 – Evento de Alteração Dados Cadastrais, S-2240 – Alterações Contratuais e S-2620 – Trabalhador Sem Vínculo de Emprego – Alteração Contratual.

Descrição: Por meio do botão eSocial disponibilizado na função Manutenção Pessoa Física (FP1440), informar os dados complementares solicitados.

Ao clicar neste botão, será acessada a tela **FP1440A – Complemento Pessoa Física**:

Campo	Descrição	Validações/Regras
Nome eSocial	Nome da pessoa física.	Este campo é preenchido automaticamente com os 60 primeiros caracteres do campo Nom Relat Legias, da pasta Cadastral da tela FP1440. É obrigatório ser informado.
NIS	Número de inscrição do segurado.	Podem ser o PIS, PASEP ou NIT. Em se tratando de funcionário, deve ser informado quando no programa FP1500 não estiver informado o PIS ou a Matrícula INSS.
Laudo Doença Grave	Data atribuída pelo laudo da moléstia grave.	Deve ser informada caso a pessoa seja portadora de moléstia grave.
Município Nascimento	Município de nascimento da pessoa.	Obrigatório apenas quando a origem da pessoa física for igual a Brasileiro. O município de nascimento informado tem que existir no cadastro de municípios para o país e UF de nascimento informados na pasta Cadastral da tela FP1440.
País Nacionalidade	País de nacionalidade da pessoa.	Não permite informação em branco.
Município Endereço Residencial	Município da residência da pessoa.	Obrigatório apenas quando a pessoa física não residir no exterior. O município do endereço informado tem que existir no cadastro de municípios para o país e UF informados na pasta Endereço da tela FP1440.
Tipo Logradouro	Tipo de logradouro (rua, avenida, entre outros).	Conforme anexo I - tabela 20 do eSocial.
Celular	Código do telefone celular da pessoa física.	Não se aplica.
Reside Exterior	Indicar se pessoa física reside no exterior ou não.	Não se aplica.
Código Endereçamento Postal	Código do endereçamento postal caso a pessoa física reside no exterior.	
Cidade Exterior	Nome da cidade na qual o trabalhador reside no exterior.	Habilitado somente se o campo "Reside Exterior" for marcado. Obrigatório ser informado.
Emissor RNE	Órgão emissor do RNE – Registro Nacional de Estrangeiros.	
Expedição RNE	Data de expedição do RNE.	
Chegada	Data de chegada ao Brasil.	
Filhos Brasileiro	Indicar se pessoa possui filhos brasileiros.	Habilitado e obrigatório somente se pessoa física for estrangeira.
Casado com Brasileiro	Indicar se a pessoa é casada com brasileiro.	
Condição	Classificação da condição do trabalhador estrangeiro. Opções: <ul style="list-style-type: none"> Visto permanente. Visto temporário. Asilado. Refugiado. Solicitante de Refúgio. Residente em país fronteiriço ao Brasil. Deficiente físico e com mais de 51 anos. Com residência provisória e anistiado, em situação irregular Permanência no Brasil em razão de filhos ou cônjuge brasileiros Beneficiário pelo acordo entre países do Mercosul. Dependente de agente diplomático e/ou consular de países que mantêm convênio de reciprocidade para o exercício de atividade remunerada no Brasil. Beneficiário pelo Tratado de Amizade, Cooperação e Consulta entre a República Federativa do Brasil e a República Portuguesa. 	Obrigatório ser informada.

Notas:

O botão de eSocial ficará disponível nesse programa quando **pelo menos um estabelecimento da base de dados** estiver parametrizado como Complementos Habilitados para o eSocial (FP0560).

Na tela principal do programa, pasta Cadastral, foi incluída uma validação para os campos:

- Nom Relat Legias: quando o conteúdo informado possuir mais de 60 caracteres será emitida uma mensagem informando o usuário que é necessário verificar o nome eSocial na tela de complemento eSocial deste programa.
- Estado Civil: o qual passa a aceitar apenas os valores previstos pelo eSocial: solteiro, casado, divorciado, separado, viúvo.

Unknown macro: 'rate'

Função: FP1500 – Manutenção Funcionários / Função: FP1510 – Manutenção Funcionários Contratos Especiais

Função: FP1500 – Manutenção Funcionários

Função: FP1510 – Manutenção Funcionários Contratos Especiais

Objetivo: Complementar as informações complementares do funcionário necessárias para geração das mensagens destinadas ao eSocial, conforme layouts **S-2100 – Cadastramento Inicial do Vínculo**, **S-2200 – Admissão de Trabalhador**, **S-2220 – Evento de Alteração Dados Cadastrais**, **S-2240 – Alterações Contratuais**, **S-2600 (Trabalhador Sem Vínculo - Início e S-2620 – Trabalhador Sem Vínculo de Emprego – Alteração Contratual**.

Pré-requisitos: FP1420 – Pessoa Jurídica (Informações cadastrais referentes à instituição de ensino do estagiário).

Descrição: Por meio do botão eSocial, disponibilizado na função Manutenção Funcionários (FP1500) e Manutenção Funcionários Contratos Especiais (FP1510), informar os dados complementares solicitados.

Notas:

O botão do eSocial ficará disponível no programa **somente se o estabelecimento do funcionário** estiver parametrizado como Complementos Habilitados para o eSocial (**FP0560**). No caso de contratos especiais, o botão somente ficará habilitado para o tipo de contratação Estagiário.

O campo Cart Habilitação (pasta Doc Pes) teve seu tamanho alterado para 12 caracteres.

Ao clicar neste botão, será acessada a tela **FP1500F – Complemento Funcionários**:

Campos – Tela Complemento/Pasta Contrato Trab:

Campo	Descrição	Validações/Regras
Matrícula eSocial	Matrícula atribuída pela empresa para o trabalhador.	Não pode se repetir nas empresas do empregador. Se no complemento eSocial do estabelecimento empregador estiver parametrizado que a Atualização da Matrícula eSocial é: <ul style="list-style-type: none"> • “Empresa + Estabelecimento + Matrícula”: este campo fica desabilitado e seu valor será calculado conforme regra descrita para o campo “Atualização Matrícula eSocial” no programa FP0560. • “Informada”: este campo fica habilitado enquanto não tiver valor informado.
Tipo Admissão	Indicativo do tipo de admissão: <ul style="list-style-type: none"> • Admissão. • Transferência de empresa do mesmo grupo econômico. • Transferência de empresa consorciada ou de consórcio. • Transferência por motivo de sucessão, incorporação, cisão ou fusão. 	Não se aplica.
Indicativo Admissão	Indicar o tipo de admissão: <ul style="list-style-type: none"> • Normal. • Decorrente de Ação Fiscal. • Decorrente de Decisão Judicial. 	Não se aplica.
Categoria	Selecionar a categoria do trabalhador.	Obrigatório ser informado. Deve ser um código válido, conforme anexo I - tabela 1 do eSocial. Deve ser compatível com o tipo de vínculo do trabalhador: <ul style="list-style-type: none"> • Com Vínculo: 101, 102, 103, 104, 105, 106, 301, 302, 303, 306 ou 309. • Sem Vínculo: 201, 202, 305, 401, 410, 701, 711, 721, 722, 723, 731, 734, 738, 741, 751, 761, 771, 781, 901 ou 902.
Regime Trabalhista	Indicativo do tipo de regime trabalhista: <ul style="list-style-type: none"> • CLT – Consolidação das Leis Trabalhistas. • RJP – Regime Jurídico Próprio. 	Não se aplica.
Regime Previdenciário	Indicativo do tipo de regime previdenciário: <ul style="list-style-type: none"> • RGPS – Regime Geral da Previdência Social. • RPPS – Regime Próprio de Previdência Social no Brasil. • RPPE – Regime Próprio de Previdência Social no Exterior. 	Não se aplica.

Regime Jornada	Indicativo do tipo de regime de jornada: <ul style="list-style-type: none"> • Submetidos ao Horário de Trabalho (Cap. II da CLT). • Atividade Externa especificada no Inciso I do Art. 62 da CLT. • Funções especificadas no Inciso II do Art. 62 da CLT. 	Não se aplica.
Jornada com Flexibilidade	Campo para indicar se o funcionário possui Jornada com Flexibilidade.	Estes campos serão utilizados somente quando o funcionário não utilizar Controle de Frequência. Portanto, somente ficará habilitado quando a categoria salarial do funcionário não tiver o campo "Utiliza Controle de Frequência" marcado.
Intervalo Variável	Campo para indicar se o funcionário possui Intervalo Variável.	
Contratação Trabalhador Temporário	Informar se a admissão refere-se à contratação de trabalhador temporário.	Não se aplica.
Motivo Contratação	Indicativo do motivo de contratação do trabalhador temporário: <ul style="list-style-type: none"> • Necessidade transitória de substituição de seu pessoal regular. • Acréscimo extraordinário de serviço. 	Habilitado somente quando o campo Contratação Trabalhador Temporário estiver selecionado.
Matrícula eSocial Substituído	Informar a matrícula eSocial do funcionário que está sendo substituído.	Habilitado somente quando o campo Motivo Contratação for igual a "Necessidade transitória de substituição de seu pessoal regular".
CPF Substituído	Informar o CPF do funcionário que está sendo substituído.	
Alvará Judicial	Processo do alvará judicial.	Este campo fica sempre desabilitado. Caso exista um processo judicial cadastrado na função Manutenção Processos Administrativos/Judiciais (FP0030) com utilização igual a Funcionário e, este esteja relacionado ao funcionário em questão e a aplicação seja Alvará Judicial, o código/descrição do processo serão exibidos em tela.
IRRF	Demonstra o código/descrição do processo judicial com decisão/sentença favorável ao funcionário, determinando o não recolhimento do IRRF.	Este campo fica sempre desabilitado. Caso exista um processo judicial cadastrado na função Manutenção Processos Administrativos/Judiciais (FP0030) com utilização igual a Funcionário e, este esteja relacionado ao funcionário em questão e a aplicação seja IRRF, o código/descrição do processo serão exibidos em tela.
Contrib. Previdenciária	Demonstra o código/descrição do processo judicial com decisão/sentença favorável ao funcionário, determinando o não recolhimento da Contribuição Previdenciária.	Caso exista um processo judicial cadastrado na função Manutenção Processos Administrativos/Judiciais (FP0030) com utilização igual a Funcionário e, este esteja relacionado ao funcionário em questão e a aplicação seja Contribuição Previdenciária, o código/descrição do processo serão exibidos em tela.
Natureza Atividade	Selecionar o tipo de vínculo trabalhista: <ul style="list-style-type: none"> • Trabalho Urbano • Trabalho Rural 	Não se aplica.
Expedição CNH	Data da expedição da CNH – Carteira Nacional de Habilitação.	Habilitado somente quando o número da carteira de habilitação estiver informado na pasta DOC Pes, na tela principal. Obrigatório ser informada.
Primeira Habilitação	Data da primeira habilitação.	Não é obrigatório ser informada.
Emissor CNH	Órgão emissor da CNH.	Habilitado somente quando o número da carteira de habilitação estiver informado na pasta DOC Pes, na tela principal. Não é obrigatório ser informado.
Descrição Salário Variável	Informar a descrição do salário variável do funcionário quando houver.	Não se aplica.

Notas:

Para estagiários a categoria deve ser igual a 901.

Caso seja feita alteração do tipo de vínculo do funcionário, será emitida uma mensagem advertindo o usuário que a categoria.

Campos – Pasta Estagiário:

Campo	Descrição	Validações/Regras
Natureza	Selecionar a natureza do estágio que está sendo prestado: <ul style="list-style-type: none"> Nenhum. Obrigatório. Não Obrigatório. 	Não se aplica.
Nível	Selecionar o nível da escolaridade do estágio: <ul style="list-style-type: none"> Nenhum. Fundamental. Médio. Formação Profissional. Superior. 	Habilitado somente quando o tipo de funcionário for Estagiário.
Apólice Seguro	Informar o número da apólice do seguro do estagiário.	
Área Atuação	Informar a área de atuação do estágio.	
Coordenador	Informar o código do coordenador do estágio (pessoa física) de onde será extraído o CPF dele.	Habilitado somente quando o tipo de funcionário for Estagiário. Esta informação não é obrigatória.
Instituição Ensino	Informar o código da instituição de ensino (pessoa jurídica) de onde será extraído o CNPJ dela.	Habilitado somente quando o tipo de funcionário for Estagiário.
Agente Integração	Informar o código do agente de integração do estágio (pessoa jurídica) de onde será extraído o CNPJ dela.	Habilitado somente quando o tipo de funcionário for Estagiário. Esta informação não é obrigatória.

Notas:

Esta pasta fica habilitada somente para funcionários do tipo Estagiário.

Campos – Pasta Sucessão Vinc:

Campo	Descrição	Validações/Regras
CNPJ Empregador Anterior	Informar o número do CNPJ do empregador anterior.	Obrigatório ser informado.
Matrícula eSocial Anterior	Informar a matrícula eSocial do funcionário no empregador anterior.	Obrigatório ser informado.
Início Vínculo	Informar a data do primeiro vínculo do funcionário naquele grupo econômico	Obrigatório ser informado. Deve ser uma data anterior à data de admissão atual.

Nota:

Esta pasta somente fica habilitada quando o campo Tipo Admissão for diferente de "Admissão".

Campos – Pasta Cessão Trab:

Campo	Descrição	Validações/Regras
Categoria Origem	Informar o código da categoria do funcionário na empresa origem.	Obrigatório ser informado. Somente aceita os valores 101, 301, 302 e 306.
CNPJ Cedente	Informar o número do CNPJ da empresa cedente.	Obrigatório ser informado.
Matrícula eSocial Cedente	Informar a matrícula eSocial do funcionário na empresa cedente.	Obrigatório ser informado.
Data Admissão Cedente	Informar a data de admissão do funcionário na empresa cedente.	Obrigatório ser informado. Deve ser anterior à data de admissão atual.
Ônus	Indicativo do ônus da cessão: <ul style="list-style-type: none"> • Cedente. • Cessionário. • Cedente e Cessionário. 	Obrigatório ser informado.

Nota:

Esta pasta somente fica habilitada quando o campo Categoria Trabalhador (pasta Contrato Trab) for igual a 410 – Trabalhador Cedido.

Campos – Pasta Estatutário:

Campo	Descrição	Validações/Regras
Provimento	Indicativo do provimento. Opções: <ul style="list-style-type: none"> • Normal. • Decorrente de Decisão Judicial. • Tomou Posse mas não Entrou Exercício. 	Obrigatório ser informado.
Tipo Provimento	Tipo de provimento. Opções: <ul style="list-style-type: none"> • Nomeação em carga efetivo. • Nomeação em cargo em comissão. • Incorporação (militar). • Matrícula (militar). • Reinclusão (militar). 	Obrigatório ser informado. As opções "Incorporação (militar)", "Matrícula (militar)" e "Reinclusão (militar)" só podem ser informadas se a natureza jurídica do declarante for igual a 101-5, 104-0, 107-4 ou 116-3.
Data Nomeação	Data de nomeação do servidor.	Obrigatório ser informada. Deve ser posterior à data de nascimento do servidor.
Data Posse	Data de posse do servidor.	Obrigatório ser informada. Deve ser igual ou posterior à data de nomeação do servidor.
Data Exercício	Data da entrada em exercício pelo servidor.	Obrigatório ser informada quando Provimento for igual a "Normal" ou "Decorrente de Decisão Judicial". Deve ser igual ou posterior à data da posse.

Nota:

Esta pasta somente fica habilitada quando o campo Regime Trabalhista (pasta Contrato Trab) for igual a RJP – Regime Jurídico Próprio.

Campos – Pasta Dirig. Sind:

Campo	Descrição	Validações/Regras
Categoria Origem	Informar o código da categoria do funcionário na empresa origem.	Obrigatório ser informado. Deve ser um valor diferente de 401 - Dirigente Sindical.
CNPJ Origem	Informar o número do CNPJ da empresa origem do funcionário.	Fica habilitado e é obrigatório ser informado quando a categoria origem informada corresponder a trabalhador com vínculo.
Matrícula eSocial Origem	Informar a matrícula eSocial do funcionário na empresa origem.	
Data Admissão Origem	Informar a data de admissão do funcionário na empresa origem.	Deve ser anterior à data de admissão atual.

Nota:

Esta pasta somente fica habilitada quando o campo Categoria (pasta Contrato Trab) for igual 401 – Dirigente Sindical.

Campos – Pasta Trab Domestic:

Campo	Descrição	Validações/Regras
Tipo Logradouro	Código do tipo de logradouro (rua, avenida, entre outros).	Obrigatório ser informado. Deve ser 1, código válido, conforme anexo I - tabela 20 do eSocial.
Endereço	Informar o endereço do local de trabalho.	Obrigatório ser informado.
Número	Informar o número da localização do endereço.	Obrigatório ser informado. Caso não tenha número deve ser informado S/N.
Complemento	Informar o complemento do endereço, quando houver.	Não é obrigatório.
Bairro	Informar o bairro do endereço.	Não é obrigatório.
UF	Selecionar o código da unidade da federação do endereço	Obrigatório ser informado.
Município	Informar o código do município do endereço.	Obrigatório ser informado. O município informado tem que existir no cadastro de municípios para o país "BRA" e UF informada.
CEP	Informar o código de endereçamento postal (CEP) correspondente ao endereço informado.	Obrigatório ser informado.

Notas:

Esta pasta somente fica habilitada quando o campo Categoria (pasta Contrato Trab) for igual 104 – Trabalhador Doméstico.

Estas informações referem-se ao local de trabalho do trabalhador doméstico.



Unknown macro: 'rate'

Função: FP1500 – Manutenção Funcionários – Eliminação Funcionário / Função: FP1510 – Manutenção Funcionários Contratos Especiais – Eliminação Funcionário

Função: FP1500 – Manutenção Funcionários – Eliminação Funcionário

Função: FP1510 – Manutenção Funcionários Contratos Especiais – Eliminação Funcionário

Objetivo: Não permitir reutilizar a matrícula eSocial de funcionários que foram eliminados.

Descrição: Implementado o tratamento para que o sistema bloqueie as matrículas eSocial de funcionários que foram eliminados, impedindo que as mesmas sejam reutilizadas.

 Unknown macro: 'rate'

Função: FP1600 – Manutenção Histórico de Situações

Função: FP1600 – Manutenção Histórico de Situações

Objetivo: Permitir que seja informado o complemento para as situações de afastamento que estão cadastradas no sistema.

Estas informações serão utilizadas na geração das mensagens destinadas ao eSocial, conforme layouts S-2320 – Evento Afastamento Temporário, S-2325 - Alteração do Motivo do Afastamento, S-2330 – Evento Retorno de Afastamento Temporário e S-2800 – Desligamento, quando da inclusão/alteração de uma situação de afastamento, férias ou saída por transferência para algum funcionário.

Descrição: Acessar o programa FP1600 – Manutenção Situação e, por meio do botão eSocial, informar os dados complementares solicitados.

Nota: Para os funcionários contratos especiais, exceto estagiário contrato especial, o programa de complemento não é executado, sendo emitida uma mensagem informando que a origem de contratação é incorreta.

1) Afastamentos pelos motivos (conforme tabela 18 do eSocial):

- 01 – Acidente/Doença do trabalho.
- 02 – Novo afastamento decorrente do mesmo acidente/doença do trabalho dentro de 60 dias.
- 03 – Acidente/Doença não relacionada ao trabalho.
- 04 – Novo afastamento decorrente do mesmo acidente/doença não relacionado ao trabalho dentro de 60 dias.

Ao clicar neste botão, será acessada a tela **FP1600B – Complemento Afastamentos**:

Campo	Descrição	Validações/Regras
Nome Emitente	Nome do Médico ou Dentista que emitiu o atestado.	Esses campos ficam desabilitados para as situações com motivo de afastamento (complemento eSocial) igual a: <ul style="list-style-type: none"> • Acidente/Doença não relacionada ao trabalho. • Novo afastamento decorrente do mesmo acidente/doença não relacionado ao trabalho dentro de 60 dias.
Órgão Classe	Órgão de Classe do emitente do atestado médico.	
Número Órgão Classe	Número de inscrição no órgão de classe	
País	Sigla do país do órgão de classe.	
UF	Sigla da UF do órgão de classe.	E ficam habilitados e são obrigatórios para as situações com motivo de afastamento (complemento eSocial) igual a: <ul style="list-style-type: none"> • Acidente/Doença do trabalho. • Novo afastamento decorrente do mesmo acidente/doença do trabalho dentro de 60 dias.
Acidente de Trânsito - Tipo	Tipo de acidente de trânsito do afastamento, conforme opções disponibilizadas no eSocial: <ul style="list-style-type: none"> • Nenhum. • Arrepelamento. • Colisão. • Outros. 	Este campo fica habilitado e é opcional para as situações com motivo de afastamento (complemento eSocial) igual a: <ul style="list-style-type: none"> • Acidente/Doença do trabalho. • Novo afastamento decorrente do mesmo acidente/doença do trabalho dentro de 60 dias. • Acidente/Doença não relacionada ao trabalho. • Novo afastamento decorrente do mesmo acidente/doença não relacionado ao trabalho dentro de 60 dias.

2) Afastamento pelo motivo **24 – Mandato Sindical - Afastamento temporário para exercício de mandato sindical**, conforme tabela 18 do eSocial:

Ao clicar no botão eSocial, será acessada a tela **FP1600C – Complemento Mandato Sindical**:

Campo	Descrição	Validações/Regras
CNPJ Sindicato	Informar o número do CNPJ do sindicato no qual o funcionário exercerá o mandato.	Obrigatório ser informado.
Ônus Remuneração	Indicativo do ônus da remuneração: <ul style="list-style-type: none"> • Apenas do Empregador. • Apenas do Sindicato. • Parte do Empregador sendo a diferença e/ou complementação salarial paga pelo Sindicato. 	Obrigatório ser informado.

3) Afastamento pelo motivo **14 - Cessão**, conforme tabela 18 do eSocial:

Ao clicar no botão eSocial, será acessada a tela **FP1600D – Complemento Cessão Trabalhador**:

Campo	Descrição	Validações/Regras
CNPJ Cessionário	Informar o número do CNPJ do órgão/entidade para o qual o funcionário foi cedido.	Obrigatório ser informado.
Ônus	Indicativo do ônus da remuneração: <ul style="list-style-type: none"> • Cedente. • Cessionário. • Cedente e Cessionário. 	Obrigatório ser informado.

4) Saída por **Transferência** pelos motivos (conforme tabela 19 do eSocial):

- 11 – Transferência de empregado para outra empresa do mesmo grupo empresarial que tenha assumido os encargos trabalhistas, sem que tenha havido rescisão de contrato de trabalho.
- 12 – Transferência de empregado para outra empresa que tenha assumido os encargos trabalhistas por motivo de sucessão, sem que tenha havido rescisão de contrato de trabalho.
- 13 – Transferência de empregado de empresa ou consórcio, para outra empresa ou consórcio que tenha assumido os encargos trabalhistas por motivo de sucessão (fusão, cisão ou incorporação), sem que tenha havido rescisão do contrato de trabalho.

Ao clicar no botão eSocial, será acessada a tela **FP1600E – Complemento Sucessão Vinculo**:

Campo	Descrição	Validações/Regras
CNPJ Sucessora	Informar o número do CNPJ da empresa sucessora.	Obrigatório ser informado. Observação: quando na situação estiver informado a empresa e o estabelecimento destino, o CNPJ Sucessora será automaticamente sugerido ao entrar neste programa.
Motivo Transferência	Informar o motivo de transferência, conforme tabela 19 do eSocial: <ul style="list-style-type: none"> • 11 – Transferência de empregado para empresa do mesmo grupo empresarial que tenha assumido os encargos trabalhistas, sem que tenha havido rescisão do contrato de trabalho. • 12 – Transferência de empregado da empresa consorciada para o consórcio que tenha assumido os encargos trabalhistas, e vice-versa, sem que tenha havido rescisão do contrato de trabalho. • 13 – Transferência de empregado de empresa ou consórcio, para outra empresa ou consórcio que tenha assumido os encargos trabalhistas por motivo de sucessão (fusão, cisão ou incorporação), sem que tenha havido rescisão do contrato de trabalho. 	Obrigatório ser informado.

5) Afastamento pelo motivo **21 - Licença não remunerada ou Sem Vencimento**, conforme tabela 18 do eSocial.

Ao clicar no botão eSocial, será acessada a tela **FP1600F – Licença Sem Remuneração**:

Campo	Descrição	Validações/Regras
Observação	Detalhar as informações sobre o afastamento do trabalhador, de maneira a explicitar os motivos do mesmo.	Obrigatório ser informado.

 Unknown macro: 'rate'

Função: FP1600 – Manutenção Histórico de Situações – Alteração Espécie Benefício

Função: FP1600 – Manutenção Histórico de Situações – Alteração Espécie Benefício

Objetivo: Permitir que seja informada a alteração da espécie do benefício feita pelo INSS. Estas informações serão utilizadas na geração da mensagem destinada ao eSocial, conforme layouts **S-2325 - Alteração do Motivo do Afastamento**.

Descrição: Para o eSocial, há a necessidade de identificar quando uma situação de afastamento tem sua espécie alterada pelo INSS, isto é, quando o motivo do afastamento é alterado conforme tabela abaixo:

Motivo Original	Motivo Novo
01 – Acidente/Doença do Trabalho.	03 – Acidente/Doença não relacionada ao trabalho. 06 – Aposentadoria por invalidez.
02 - Novo afastamento decorrente do mesmo acidente/doença do trabalho dentro de 60 dias.	06 – Aposentadoria por invalidez.
03 – Doença.	01 – Acidente/Doença do Trabalho. 06 – Aposentadoria por invalidez.
04 - Novo afastamento decorrente do mesmo acidente/doença não relacionado ao trabalho dentro de 60 dias.	06 – Aposentadoria por invalidez.

Atualmente, quando isto ocorre, o procedimento efetuado é alterar a data da situação que está em andamento e incluir uma nova situação, conforme novo parecer do INSS.

Para que a mensagem de alteração do motivo de afastamento seja gerada corretamente para o eSocial, este procedimento precisa ser feito de uma nova maneira, conforme demonstrado abaixo:

- 1) Considere que o funcionário possui a seguinte situação de afastamento doença:
- 2) Em 25/01/2014, o INSS altera a espécie do benefício concedido, que era Doença para Acidente de Trabalho.

Conforme novo procedimento, **não deve ser alterada** a data de término do afastamento da situação 4 – Afastado Doença, mas sim, seguir os passos abaixo:

- a. Lançar a nova situação de afastamento acidente, considerando como data de início a data em que houve a alteração da espécie do benefício.
- b. Ao clicar no botão OK, o sistema vai identificar que a situação que está sendo incluída sobrepõe o período de uma situação já cadastrada. Em seguida, o sistema irá verificar o motivo de afastamento da situação já cadastrada e o motivo de afastamento da situação que está sendo incluída. Se estes motivos se enquadrarem na tabela demonstrada no início deste tópico (FP1600), será apresentada a pergunta abaixo; caso contrário, a inclusão da situação não será permitida.

Caso a resposta para esta pergunta seja:

- **Não:** não será permitida a inclusão da situação.
- **Sim:** será atualizado na tela, no quadro Alteração Espécie Benefício INSS o código, a descrição e data de início da situação que será substituída. Também será apresentada a pergunta abaixo:

A resposta desta pergunta irá atualizar o conteúdo do campo Efeito Retroativo, localizado no quadro Alteração Espécie Benefício INSS.

- c. Por último, o sistema altera a data de término da situação já cadastrada para que seja igual à data de início da nova situação - 1, e altera também a quantidade de dias da situação.

- 3) Ao término do procedimento, as situações de afastamento do funcionário ficaram conforme demonstrado na tela abaixo:

Nota:

Esta implementação reflete nos programas MT0728 – Atendimento Médico, pasta Atest. Ext e, MT0828 – Gerenciador Médico, pasta Afast.

 Unknown macro: 'rate'

Função: FP1720 – Manutenção Identificação do Funcionário / Função: FE1720 – Alteração de Contratos

Função: FP1720 – Manutenção Identificação do Funcionário

Função: FE1720 – Alteração de Contratos

Objetivo: Desativar a execução destes programas.

Descrição: Ao ser executado algum destes programas será exibida a mensagem abaixo e, depois de clicar no botão OK, a tela do programa não será aberta.

 Unknown macro: 'rate'

Função: FP1760 – Manutenção Dependentes

Função: FP1760 – Manutenção Dependentes

Objetivo: Complementar o cadastro dos dependentes com o tipo de dependente correspondente à tabela do eSocial. Essa informação será utilizada na geração das mensagens destinadas ao eSocial, conforme layouts **S-2100 – Cadastro Inicial do Vínculo e S-2200 – Admissão de Trabalhador**, a partir do momento em que a empresa iniciar o envio das informações para o eSocial.

Descrição: Acessar a função **FP1760 – Dependentes** e para cada dependente acessar o botão eSocial e determinar o tipo de dependente conforme tabela do eSocial.

Por meio do botão eSocial, alterar o tipo de dependente conforme tabela do Governo:

Campo	Descrição	Validações/Regras
Tipo	<p>Tipo de dependente correspondente aos códigos do eSocial.</p> <p>Para os tipos de dependente Filho, Cônjuge, Companheiro e Pais, será sugerido automaticamente o tipo equivalente à tabela do eSocial, para os demais será atribuído o código.</p> <p>00 – Nenhum – Dependente não irá integrar arquivos do eSocial e devem ser ajustados, se necessário, para identificar o tipo de dependente conforme a tabela do eSocial.</p>	Os tipos de dependentes devem ser classificados conforme opções disponibilizadas pelo Governo (ver Notas).

Nota:

Opções de Tipos de Dependentes disponibilizados pelo Governo:

Tipo	Descrição	Equivalência Datasul
01	Cônjuge.	Cônjuge
02	Companheiro(a) com o qual tenha filho ou viva há mais de 5 (cinco) anos.	Companheiro
03	Filho(a) ou enteado(a) até 21 (vinte e um) anos.	Filho e idade até 21 anos.
04	Filho(a) ou enteado(a) universitário ou cursando escola técnica de segundo grau, até 24 (vinte e quatro) anos.	Filho, idade até 24 anos e Estudante = Sim.
05	Filho(a) ou enteado(a) em qualquer idade, quando incapacitado física e/ou mentalmente para o trabalho.	Filho e Estado Saúde = Inválido.
06	Irmão(ã), neto(a) ou bisneto(a) sem arrimo dos pais, do(a) qual detenha a guarda judicial, até 21 (vinte e um) anos.	00 - Nenhum - Dependente não irá integrar os arquivos do eSocial.
07	Irmão(ã), neto(a) ou bisneto(a) sem arrimo dos pais, com idade até 24 anos, se ainda estiver cursando estabelecimento de nível superior ou escola técnica de 2º grau, desde que tenha detido sua guarda judicial até os 21 anos.	00 - Nenhum - Dependente não irá integrar os arquivos do eSocial.
08	Irmão(ã), neto(a) ou bisneto(a) sem arrimo dos pais, do(a) qual detenha a guarda judicial, em qualquer idade, quando incapacitado física e/ou mentalmente para o trabalho.	00 - Nenhum - Dependente não irá integrar os arquivos do eSocial.
09	Pais, avós e bisavós.	Pais.
10	Menor pobre, até 21 (vinte e um) anos, que crie e eduque e do qual detenha a guarda judicial.	00 - Nenhum - Dependente não irá integrar os arquivos do eSocial.
11	Pessoa absolutamente incapaz, da qual seja tutor ou curador.	00 - Nenhum - Dependente não irá integrar os arquivos do eSocial.
12	Ex-cônjuge que Receba Pensão de Alimentos.	Em implementação

Nota:

O botão do eSocial ficará disponível nesse programa **somente se o estabelecimento** do funcionário estiver parametrizado como Complementos Habilitados para o eSocial (**FP0560**).

 Unknown macro: 'rate'

Função: FP1840 – Transferência de Funcionários

Função: FP1840 – Transferência de Funcionários

Objetivo: Permitir ao usuário complementar as informações da transferência do funcionário com dados solicitados pelo eSocial.

Descrição: Atualmente o sistema possui dois tipos de situação por Saída por Transferência, identificadas da seguinte maneira:

Código FGTS	Situação
N1	Transferência de empregado para outro estabelecimento da mesma empresa.
N2	Transferência de empregado para outra empresa que tenha assumido os encargos trabalhistas, sem que tenha havido rescisão de contrato de trabalho.

O eSocial prevê os seguintes tipos de transferência:

Motivo Desligamento	Descrição
11	Transferência de empregado para empresa do mesmo grupo empresarial que tenha assumido os encargos trabalhistas, sem que tenha havido rescisão do contrato de trabalho.
12	Transferência de empregado da empresa consorciada para o consórcio que tenha assumido os encargos trabalhistas, e vice-versa, sem que tenha havido rescisão do contrato de trabalho.
13	Transferência de empregado de empresa ou consórcio, para outra empresa ou consórcio que tenha assumido os encargos trabalhistas por motivo de sucessão (fusão, cisão ou incorporação), sem que tenha havido rescisão do contrato de trabalho.

No manual de orientação do eSocial, está escrito que: "Transferências do empregado entre departamentos ou estabelecimentos da própria empresa não encerram um vínculo trabalhista e, portanto, não alteram a matrícula do empregado".

Observação: A matrícula a que o texto refere-se é a matrícula eSocial.

Desta forma, tomaremos por regra o seguinte:

- Quando a transferência ocorrer entre estabelecimentos da mesma empresa ou entre empresas com a mesma raiz do CNPJ, o sistema irá assumir como código de situação de transferência aquela que possui o código FGTS igual a N1 e irá manter no destino a mesma matrícula eSocial da origem.
- Quando a transferência ocorrer entre empresas com raiz do CNPJ diferentes, o sistema irá assumir como código de situação de transferência aquela que possui o código FGTS igual a N2, e o usuário deverá informar qual tipo de transferência (motivo desligamento) está ocorrendo. E irá criar uma nova matrícula eSocial no destino.

Campos Quadro eSocial:

Campo	Descrição	Validações/Regras
Motivo	Informar o motivo da transferência, conforme tabela 19 do eSocial. <ul style="list-style-type: none"> 11 – Transferência de empregado para empresa do mesmo grupo empresarial que tenha assumido os encargos trabalhistas, sem que tenha havido rescisão do contrato de trabalho. 12 – Transferência de empregado da empresa consorciada para o consórcio que tenha assumido os encargos trabalhistas, e vice-versa, sem que tenha havido rescisão do contrato de trabalho. 13 – Transferência de empregado de empresa ou consórcio, para outra empresa ou consórcio que tenha assumido os encargos trabalhistas por motivo de sucessão (fusão, cisão ou incorporação), sem que tenha havido rescisão do contrato de trabalho. 	Este campo somente fica habilitado quando o sistema identificar que a situação de transferência que será usada possui código FGTS igual a N2, ou seja, a raiz do CNPJ da empresa origem e da empresa destino são diferentes. Obrigatório ser informado.
Matrícula eSocial	Matrícula eSocial que o funcionário terá na empresa/estabelecimento destino.	Inicialmente este campo vem desabilitado. Se a situação de transferência que será utilizada possui o código FGTS igual a N1, este campo permanece desabilitado e exibe a mesma matrícula eSocial que o funcionário possui na empresa/estabelecimento origem. Se a situação de transferência que será utilizada possui o código FGTS igual a N2, o sistema verifica no empregador da empresa/estabelecimento destino como está parametrizado o campo Atualização Matrícula eSocial (FP0560). Se estiver como: <ul style="list-style-type: none"> Empresa + Estabelecimento + Matrícula: este campo permanece desabilitado e exibe a nova matrícula eSocial formada com os dados do destino (empresa, estabelecimento, matrícula), conforme regra descrita para o campo "Atualização Matrícula eSocial, no programa FP0560. Informada: este campo é habilitado para que o usuário informe a nova matrícula eSocial.

Nota:

Quando o usuário confirmar a transferência, será emitida uma pergunta solicitando a confirmação sobre os dados da pasta Destino (empresa, estabelecimento e matrícula) pois após a transferência não será possível alterar estas informações (devido ao programa FP1720 ter sido desativado). Se o usuário responder Sim, o programa prossegue com a execução; caso contrário, não prossegue.



Unknown macro: 'rate'

Função: FP1840 – Transferência de Funcionários / Função: FP1850 – Transferência Coletiva de Funcionários

Função: FP1840 – Transferência de Funcionários

Função: FP1850 – Transferência Coletiva de Funcionários

Objetivo: Efetuar o tratamento das informações do complemento eSocial do funcionário e de suas informações no processo de transferência individual e coletiva.

Efetuar o encerramento das atividades desempenhadas eSocial e das condições diferenciadas de trabalho eSocial dos funcionários transferidos.

Descrição: Os programas de transferência, individual e coletiva, foram alterados para:

1) Transferir para a empresa/estabelecimento/matricula destino as seguintes informações:

- **Funcionário/Participante:** serão transferidos os seguintes campos do complemento eSocial:

Campo
Indicativo Admissão
Categoria
Regime Trabalhista
Regime Previdenciário
Regime Jornada
Alvará Judicial
Natureza Atividade
Expedição CNH
Emissor CNH
Natureza Estágio
Nível Estágio
Apólice Seguro
Área Atuação
Supervisor
Instituição Ensino
Agente Integração

Observações:

O campo Tipo Admissão será gerado com o valor “Admissão”.

Os campos dos quadros “Trabalhador Temporário” e “Descrição Salário Variável”, e das pastas Sucessão Vínculo e Cessão Trabalhador não serão transferidos.

- **Habilidade Profissional:** serão transferidos os seguintes campos do complemento eSocial:

Campo
Expedição
Validade

- **Afastamentos:** serão transferidos os seguintes campos do complemento eSocial:

Campo
Nome Emitente
Número Órgão Classe
País
UF
Tipo
CNPJ Cessionário
Ônus
CNPJ Sindicato
Ônus Remuneração

- **Informações Múltiplos Vínculos:** as informações de múltiplos vínculos que estiverem cadastradas no programa FP2240 – Participantes eSocial para o mês/ano de transferência serão ser transferidas.

2) Efetuar o encerramento das atividades desempenhadas eSocial e das condições diferenciadas de trabalho eSocial dos funcionários transferidos:

- **Atividades Desempenhadas eSocial:**
Os registros de atividades desempenhadas com data de término superior à data de transferência terão a data de término alterada para o dia anterior à data da transferência, independente da sua origem (produto padrão ou cadastro/importação do eSocial).
- **Condição Diferenciada de Trabalho eSocial:**
Os registros de condições diferenciadas de trabalho com data de término superior à data de transferência terão a data de término alterada para o dia anterior à data da transferência.
Para as condições diferenciadas de trabalho do tipo Fator de Risco, também serão encerradas as datas de término dos agentes e dos EPs relacionados à condição de trabalho diferenciada.



Unknown macro: 'rate'

Função: FP1850 – Transferência Coletiva de Funcionários

Função: FP1850 – Transferência Coletiva de Funcionários

Objetivo: Permitir ao usuário complementar as informações da transferência do funcionário com dados solicitados pelo eSocial.

Descrição: Este programa considera as mesmas regras descritas no programa FP1840 com relação:

- Ao código da situação de saída por transferência que será assumido;
- Ao motivo de transferência a ser informado pelo usuário.

Campos Quadro Destino:

Campo	Descrição	Validações/Regras
Motivo	<p>Informar o motivo da transferência, conforme tabela 19 do eSocial.</p> <ul style="list-style-type: none"> • 11 – Transferência de empregado para empresa do mesmo grupo empresarial que tenha assumido os encargos trabalhistas, sem que tenha havido rescisão do contrato de trabalho. • 12 – Transferência de empregado da empresa consorciada para o consórcio que tenha assumido os encargos trabalhistas, e vice-versa, sem que tenha havido rescisão do contrato de trabalho. • 13 – Transferência de empregado de empresa ou consórcio, para outra empresa ou consórcio que tenha assumido os encargos trabalhistas por motivo de sucessão (fusão, cisão ou incorporação), sem que tenha havido rescisão do contrato de trabalho. 	<p>Este campo somente fica habilitado quando o sistema identificar que a situação de transferência que será usada possui código FGTS igual a N2, ou seja, a raiz do CNPJ da empresa origem e da empresa destino são diferentes.</p> <p>Obrigatório ser informado.</p>

Nota:

A atualização do campo Matrícula eSocial na empresa/estabelecimento destino ocorre da seguinte maneira:

- Se a situação de transferência que será utilizada possuir o código FGTS igual a N1, a atualização será feita com a mesma matrícula eSocial que o funcionário possui na empresa/estabelecimento origem.
- Se a situação de transferência que será utilizada possuir o código FGTS igual a N2, o sistema verifica no empregador da empresa/estabelecimento destino como está parametrizado o campo Atualização Matrícula eSocial (FP0560). Se estiver como:
 - **Empresa + Estabelecimento + Matrícula:** a atualização será feita com os dados do destino (empresa, estabelecimento, matrícula), conforme regra descrita para o campo "Atualização Matrícula eSocial, no programa FP0560.
 - **Informada:** o tratamento ainda não foi implementado. É necessário informar a matrícula eSocial na empresa/estabelecimento destino por meio do programa FP1500.



Unknown macro: 'rate'

Função: FP2160 – Manutenção Movto Serviço Prestado Física

Função: FP2160 – Manutenção Movto Serviço Prestado Física

Objetivo: Complementar o cadastro de Movimento do Prestador com a categoria, grau de risco e beneficiários conforme a tabela do eSocial, conforme layout S-1200 - eSocial Mensal - Remuneração e S-1300 - Eventos Periódicos – Pagamentos Diversos, a partir do momento em que a empresa iniciar o envio das informações para o eSocial.

Descrição: Acessar o programa **FP2160 – Manutenção Movto Serviço Prestado Física**, para cada movimento acessar o botão eSocial e determinar as seguintes informações:

Campo	Descrição	Validações/Regras
Categoria	Selecionar a categoria do autônomo.	Obrigatório ser informado. Deve ser um código válido, conforme anexo I - tabela 1 do eSocial. Aceita apenas códigos referente a trabalhadores sem vínculo de emprego.
Grau de Exposição	Selecionar o grau de exposição do serviço realizado	Conforme anexo I - tabela 2 do eSocial.

Campo	Descrição	Validações/Regras
Valor Dedução Pensão	Valor Dedução Pensão Informado no programa FP2160 – Manutenção Movto Serviço Prestado Física	Somente Consulta

Campo	Descrição	Validações/Regras
Beneficiário	Código do Beneficiário do Prestador	Obrigatório. Por meio do Duplo clique ou F5 é possível consultar os beneficiários ativos do prestador que foram cadastrados no programa FP0840 – Manutenção Prestador Serviço .
Início da Validade	Data de Início de Validade	Obrigatório. Por meio do Duplo clique ou F5 é possível consultar os beneficiários ativos do prestador que foram cadastrados no programa FP0840 – Manutenção Prestador Serviço .
Fim da Validade	Data de Fim de Validade	Somente para consulta
Pessoa Física	Pessoa Física do Beneficiário do Prestador	Somente Consulta.
Nome	Nome da Pessoa Física	Somente consulta.
Pais	Pais da Pessoa Física	Somente consulta.
CPF	CPF da Pessoa Física	Somente consulta.
Data de Nascimento	Data de Nascimento da Pessoa Física	Somente consulta.
Perc. Distr. Pensão	Percentual de Distribuição de Pensão	Somente consulta.
Valor Pagamento	Valor Pagamento da Pensão	Informar o valor do pagamento da pensão. O sistema sugere o valor do pagamento considerando o Valor Dedução Pensão informado no Movimento do Prestador, vezes o percentual informado para o beneficiário no programa FP0840 – Manutenção Prestador

 Unknown macro: 'rate'

Função: FP2240 – Manutenção Participante eSocial

Função: FP2240 – Manutenção Participante eSocial

Objetivo: Registrar as ocorrências de remuneração recebidas em outra empresa, decorrentes de seus múltiplos vínculos, para funcionários e prestadores de serviço pessoa física. Nesse programa também será registrada informação referente ao cancelamento do aviso prévio e as últimas informações necessárias para envio ao eSocial, como por exemplo, categoria eSocial do prestador. Essas informações serão utilizadas geração das mensagens destinadas ao eSocial, conforme layouts **S-1200 - eSocial Mensal – Remuneração** e **S-2405 - Cancelamento de Aviso Prévio**, a partir do momento em que a empresa iniciar o envio das informações para o eSocial.

Descrição: Acessar o programa **FP2240 – Participante eSocial** e incluir as seguintes informações:

Por meio do botão "Visualizar Terceiros", é possível trocar a consulta e navegação entre Funcionários e Prestadores de Serviço. Nessa primeira fase, somente estarão disponíveis informações de funcionários, pois a parte de complementação de prestadores de serviços e notas fiscais será liberada somente na segunda fase do projeto.

Por meio do botão incluir (Pasta Inf. Mensais), é possível incluir o mês e ano que as informações estão sendo consideradas:

Campos Pasta Inf Mensais:

Campo	Descrição	Validações/Regras
Mês	Mês de referência para o registro da remuneração recebida pelo funcionário/prestador serviço em outra empresa e registro de informações do prestador para o eSocial	Obrigatório preenchimento.
Ano	Ano de referência para o registro da remuneração recebida pelo funcionário/prestador serviço em outra empresa e registro de informações do prestador para o eSocial	Obrigatório preenchimento.

Nota:

Por meio do botão Detalhar (Pasta Inf. Mensais), é possível consultar informações que são gravadas automaticamente quando inserido um movimento do prestador pelo programa **FP2160 – Manutenção Movimento Serviço Prestado Física**. A cada movimento inserido o registro do mês e ano da relativo a data de referência do movimento é atualizado com as informações classificação ocupação, dependentes IRRF, Natureza Atividade, Valor do INSS já descontado, Tipo de Desconto INSS. O campo Tipo Atualização indica se o registro foi inserido Manualmente (por meio do programa FP2240) ou se foi atualizado pelo movimento do prestador. Caso tenha sido atualizado pelo Movimento do Prestador (FP2160) não permite eliminar este movimento. O registro será eliminado quando o último movimento do prestador do mês/ano for eliminado do FP2160.

Campos Quadro Múltiplos Vínculos:

Por meio do quadro "Múltiplos Vínculos", é feita a atualização das informações referentes à remuneração recebida em outra empresa. Ao clicar no botão Incluir/Modificar é apresentada a tela abaixo:

Campo	Descrição	Validações/Regras
Mês	Mês de referência para o registro da remuneração recebida pelo funcionário/prestador serviço em outra empresa.	Obrigatório preenchimento.
Ano	Ano de referência para o registro da remuneração recebida pelo funcionário/prestador serviço em outra empresa.	Obrigatório preenchimento.
Tipo Inscrição	Selecionar o tipo de inscrição da empresa na qual o funcionário/prestador serviço recebeu outra remuneração dentro do mês: CNPJ ou CPF.	Obrigatório preenchimento.
CNPJ ou CPF	CNPJ ou CPF do qual o funcionário/prestador serviço recebeu outra remuneração dentro do mês.	Obrigatório preenchimento.
Remuneração	Valor da remuneração recebida pelo funcionário/prestador serviço referente outro vínculo.	Obrigatório preenchimento.

Nota:

Os valores informados nessa função serão utilizados somente para o processo do eSocial. Os valores para trânsito nos cálculos da folha de pagamento e rescisões continuarão sendo lançados por meio do evento relacionado ao índice de função específica 17 – Base INSS Recolhida Terceiros, por meio do movimento em lote (FP220) ou movimento parcelado (FP2040).

Campos Pasta Canc Aviso Pr:

Por meio da Pasta "Canc Aviso Pr", serão demonstradas informações relativas ao cancelamento do aviso prévio, informadas no momento da eliminação da programação de rescisão.

Campo	Descrição	Validações/Regras
Início Aviso Prévio	Data do início do aviso prévio do funcionário.	Essa informação sempre ficará desabilitada, o programa buscará tal informação da programação de rescisão do funcionário.
Cancelamento Aviso Prévio	Data do cancelamento do aviso prévio.	Já virá preenchida com a data informada durante a eliminação da programação, ficará habilitada para alteração, se necessário, e não poderá ser uma data menor ou igual à data de início do aviso prévio.
Motivo Cancelamento	Motivo do cancelamento do aviso prévio, conforme opções previstas no eSocial: <ul style="list-style-type: none"> Reconsideração prevista no artigo 489 da CLT. Determinação Judicial. Cumprimento de norma legal. Outros. 	Essa informação virá preenchida conforme motivo informado no momento da eliminação da programação da rescisão, ficando habilitado para alteração, se necessário.

Notas:

A pasta "Canc Aviso Prévio" ficará habilitada somente quando o tipo de participante for **Funcionário**.

Ao modificar um registro da pasta "Canc Aviso Prévio", será validada a existência de programação de rescisão para o funcionário, existindo, não será permitida a alteração dos dados. Sendo necessário primeiramente eliminar a programação da rescisão para alterar os dados de cancelamento do aviso prévio.

O botão do eSocial ficará disponível nesse programa **somente se o estabelecimento** estiver parametrizado como Complementos Habilitados para o eSocial (**FP0560**).



Unknown macro: 'rate'

Função: FP3800 – Manutenção Informações Funcionário

Função: FP3800 – Manutenção Informações Funcionário

Objetivo: Complementar cadastro de habilitação profissional do funcionário. Essas informações de habilitação profissional juntamente com os dados de RG, CNH, RIC e RNE do funcionário serão utilizadas geração das mensagens destinadas ao eSocial, conforme layouts **S-2100 – Cadastro Inicial do Vínculo**, **S-2200 – Admissão de Trabalhador**, **S-2220 – Evento de Alteração Dados Cadastrais** e **S-2600 – Trabalhador Sem Vínculo – Início**.

Descrição: Por meio do programa **FP3800 – Informações Funcionário** – Pasta **Habil Prof**, selecionar a Habilidade Profissional e, por meio do botão **eSocial** complementar as informações de datas de expedição e validade do documento.

Ao clicar neste botão, será acessada a tela **FP3800F**:

Campo	Descrição	Validações/Regras
Expedição	Data de expedição do documento da Habilitação Profissional.	Não se aplica.
Validade	Data de validade do documento da Habilitação Profissional.	Não se aplica.

Nota:

O botão do eSocial ficará disponível nesse programa **somente se o estabelecimento** estiver parametrizado como Complementos Habilitados para o eSocial (**FP0560**).

 Unknown macro: 'rate'

Função: FP6590 – Importação Movimento Prestador Serviços

Função: FP6590 – Importação Movimento Prestador Serviços

Objetivo: Permitir importar movimento de prestadores de serviço com a categoria do trabalhador, grau de exposição e beneficiários do movimento como complemento do eSocial.

Descrição: No arquivo de layout deste programa, foram acrescentados dois novos tipos de registros: Registro eSocial – Complemento e Beneficiários. O registro tipo eSocial contém o campo categoria social e o grau de exposição. Já o registro Beneficiários possui os campos referente a importação da informação de Beneficiários do movimento.

Campos: Para detalhes sobre os novos campos, sua obrigatoriedade, entre outros, verificar no programa FP6590, por meio do botão Layout e botão Editar Layout da pasta Layout.

Nota: As validações dos demais campos, são as mesmas efetuadas no complemento eSocial do programa FP2160 – Manutenção Movto Serviço Prestado Física.

 Unknown macro: 'rate'

Função: FP6600 – Importa Funcionários

Função: FP6600 – Importa Funcionários

Objetivo: Permitir importar funcionários com as informações complementares necessárias para o eSocial.

Descrição: No arquivo de layout deste programa, foram acrescentados quatro novos tipos de registros: 7, 8, 9 e 10, que contém os campos complementares para o eSocial, referente ao funcionário e à sua pessoa física.

Campos: Para detalhes sobre os novos campos, sua obrigatoriedade, entre outros, verificar no programa FP6600, por meio do botão Editar Layout da pasta Layout.

Notas:

As validações dos demais campos, são as mesmas efetuadas no complemento eSocial dos programas FP1500 – Manutenção Funcionários e FP1440 – Manutenção Pessoa Física.

Ainda que o eSocial não esteja habilitado para o estabelecimento do funcionário que será importado, é necessário informar no arquivo de importação os registros 7, 8, 9 e 10 com os campos de ordem 1, 2, 3, 4, 5 e 6. Para os demais campos, não é necessário informar o valor, mas deve ser informado o separador, conforme indicado no layout.



Unknown macro: 'rate'

Função: FP6610 – Importa Funcionários Contratos Especiais

Função: FP6610 – Importa Funcionários Contratos Especiais

Objetivo: Permitir importar funcionários contratos especiais com as informações complementares necessárias para o eSocial.

Descrição: No arquivo de layout deste programa, foram acrescentados quatro novos tipos de registros: 6, 7, 8 e 9, que contém os campos complementares para o eSocial, referente ao funcionário e à sua pessoa física.

Campos: Para detalhes sobre os novos campos, sua obrigatoriedade, entre outros, verificar no programa FP6610, por meio do botão Editar Layout da pasta Layout.

Notas:

As validações dos demais campos, são as mesmas efetuadas no complemento eSocial dos programas FP1510 – Manutenção Funcionários Contratos Especiais e FP1440 – Manutenção Pessoa Física.

Ainda que o eSocial não esteja habilitado para o estabelecimento do funcionário que será importado, é necessário informar no arquivo de importação os registros 7, 8 e 9 com os campos de ordem 1, 2, 3, 4, 5 e 6. Para os demais campos, não é necessário informar o valor, mas deve ser informado o separador, conforme indicado no layout.



Unknown macro: 'rate'

Função: FP6620 – Importa Dependentes

Função: FP6620 – Importa Dependentes

Objetivo: Permitir importar os dependentes e as informações complementares necessárias para o eSocial.

Descrição: No arquivo de layout deste programa, foi acrescentado o registro Informações Complementares eSocial, o qual é identificado por meio do campo Tipo de Informação: 3 – eSocial. Este contém os mesmos campos do programa complemento **FP1760C – Complemento Dependentes**.

Campos: Para detalhes sobre os novos campos, sua obrigatoriedade, entre outros, verificar no programa FP6620, por meio do botão Editar Layout da pasta Layout.

Unknown macro: 'rate'

Função: FP6650 – Importa Informações eSocial

Função: FP6650 – Importa Informações eSocial

Objetivo: Efetuar a importação dos campos adicionais dos cadastros, necessários para a geração das informações para o eSocial.

Descrição: O programa irá possibilitar a importação das informações adicionais para eSocial, atualizando as informações complementares dos novos campos eSocial. Este programa poderá ser utilizado para completar as informações que já estão cadastradas no sistema.

Campos Pasta Layout:

Campo	Descrição	Validações/Regras
Layout	Conforme opção selecionada demonstrará o arquivo de layout correspondente, por meio do botão Editar Layout.	Não se aplica.
Layout - Funcionário	Contém os registros 7, 8, 9 e 10 do layout do programa FP6600.	Para detalhes sobre os novos campos, sua obrigatoriedade, entre outros, verificar no programa FP6650, o arquivo da pasta Layout.
Layout - Funcionário Contratos Especiais	Contém os registros 6, 7, 8 e 9 do programa FP6610.	
Layout - Dependente	Contém o registro Informações Complementares eSocial do programa FP6620.	
Layout - Situação Afastamento	Contém o registro tipo 2 do programa FP6660.	
Layout - Prestador	Contém o registro tipo Complemento eSocial e Beneficiários.	
Layout - Movimento Prestador	Contém o registro tipo Complemento eSocial e Beneficiários.	

Nota:

As opções da pasta Layout são somente para visualização dos layouts, o que vai validar qual o tipo de importação será efetuado, são as opções escolhidas na pasta Parâmetros.

Campos Pasta Parâmetros:

Campo	Descrição	Validações/Regras
Importar Complemento	Por meio deste campo, o usuário selecionará para qual informação do sistema será feita a importação das informações complementares. Opções: <ul style="list-style-type: none"> Funcionário. Funcionário Contratos Especiais. Dependente. Situação Afastamento. Prestador – P. Física. Movimento do Prestador – P. Física. 	Não se aplica.
Tipo Separador	Indica qual o caractere que foi utilizado no arquivo de importação para separar as informações do layout. Possui as seguintes opções: <ul style="list-style-type: none"> Ponto e Vírgula. Outro. 	Somente fica habilitado quando estiver selecionada a opção Outro, sendo neste caso, obrigatório ser informado.
Arquivo de Entrada	Indica a localização e o nome do arquivo a ser importado.	Deverá ser informado o caminho/arquivo texto contendo os dados que deverão ser importados.
Origem do arquivo	Indica a origem do arquivo de entrada. As opções disponíveis são: <ul style="list-style-type: none"> Magnus; EMS 2; EMS E; Outros. 	Habilitado somente quando estiver selecionada a opção Movimento Prestador – P. Física. Quando selecionada a opção EMS2 é necessário informar os estabelecimentos pasta Digitação
HCM Totvs 11 x Datasul EMS - Delimitado	Selecionar o campo caso desejar importar o arquivo do EMS com posições delimitadas.	Habilitado somente quando o campo Importar Complemento está selecionado como Movimento do Prestador – P. Física.

Campos Pasta Digitação:

Campo	Descrição	Validações/Regras
Emp	Exibe a empresa a ser considerada para importação do arquivo.	Fica sempre desabilitado.
Est	Exibe o estabelecimento a ser considerado para importação do arquivo.	Fica sempre desabilitado.
Emp Origem	Exibe o código da empresa origem.	Fica habilitado para que possa ser informado o código da empresa origem correspondente a empresa no HCM.
Est Origem	Exibe o código do estabelecimento origem.	Fica habilitado para que possa ser informado o código do estabelecimento origem correspondente ao estabelecimento no HCM.

Campos Pasta Log:

Campo	Descrição	Validações/Regras
Imprime	Neste campo deve-se escolher uma opção para a impressão dos registros no log de execução.	Não se aplica.
Todos	Indica que todos os registros importados serão impressos no log de execução da importação.	Não se aplica.
Rejeitados	Indica que somente os registros com erros que não foram importados serão impressos no log de execução.	Não se aplica.
Destino	Neste campo deve-se escolher uma opção para a geração do log de execução da importação: Impressora, Arquivo ou Terminal.	Não se aplica.
Execução	Neste campo deve-se escolher uma opção para indicar como deverá ocorrer a execução do programa: <ul style="list-style-type: none"> On-Line. Batch. 	Não se aplica.
Imprime Parâmetros	Neste campo deve-se informar se deve ou não ser impressa a página de parâmetros selecionados para a execução.	Não se aplica.

Notas:

É obrigatório que o parâmetro do eSocial esteja habilitado para a empresa/estabelecimento informado para que importação seja realizada.

As validações dos campos complementares do eSocial são iguais às efetuadas pelos programas de importação: FP6600 – Importa Funcionários, FP6610 – Importa Funcionários Contratos Especiais, FP6620 – Importa Dependentes, FP6660 – Importa Históricos de Situações, FP6720 – Importação Prestador de Serviço e FP6590 – Importação Movimento Prestador.

 Unknown macro: 'rate'

Função: FP6660 – Importa Histórico de Situações

Função: FP6660 – Importa Histórico de Situações

Objetivo: Importar os históricos de situação dos funcionários para o Manutenção Histórico de Situações (FP1600) e suas informações complementares necessárias para o eSocial.

Descrição: No arquivo de layout deste programa, foi acrescentado o registro tipo 2, identificado por meio da constante efd-afas, que o qual contém os campos complementares para o eSocial, referente ao afastamento.

Campos: Para detalhes sobre os novos campos, sua obrigatoriedade, entre outros. Verificar no programa FP6660, por meio do botão Editar Layout da pasta Layout.

Nota: As validações dos demais campos são iguais às efetuadas no complemento eSocial do programa FP1600 – Manutenção Histórico de Situações.



Unknown macro: 'rate'

Função: FP6720 – Importação Prestador Serviço

Função: FP6720 – Importação Prestador Serviço

Objetivo: Permitir importar prestadores de serviço com a categoria do trabalhador como complemento do eSocial.

Descrição: No arquivo de layout deste programa, foram acrescentados dois novos tipos de registros: 4, Complemento eSocial. O registro tipo 4 contém o campo se o prestador é Produtor Rural e o registro complemento eSocial possui a informação da categoria do prestador.

Campos: Para detalhes sobre os novos campos, sua obrigatoriedade, entre outros, verificar no programa FP6720, por meio do botão Editar Layout da pasta Layout.

Notas:

As validações dos demais campos, são as mesmas efetuadas no complemento eSocial do programa FP0840 – Manutenção Prestador Serviço.

Somente é obrigatório informar o registro tipo 5 para os prestadores do tipo pessoa física e que não são produtores rurais.

Para a Importação dos Beneficiários Utilizar o programa FP6650 – Importa Complemento eSocial selecionando o campo Importar Complemento como Prestador de Serviço.



Unknown macro: 'rate'

Função: FP9194 – Cálculo das Diferenças Salariais Dissídio

Função: FP9194 – Cálculo das Diferenças Salariais Dissídio

Objetivo: Permitir que sejam informados os dados referentes ao dissídio, por meio deste botão, será acessado o programa **F9194B – Complemento Cálculo Diferenças Salariais**.

Descrição: A partir do momento em que, algum **estabelecimento** compreendido dentro da faixa de estabelecimentos informada na pasta de Seleção, estiver com o eSocial habilitado neste programa irá aparecer o botão eSocial ao lado esquerdo do botão Ajuda.

Este botão inicialmente vem desabilitado e, somente é habilitado depois de selecionado o campo Gera Movimento na pasta Parâmetros, passará a ser obrigatório informar os complementos para o eSocial.

Ao clicar neste botão, será acessada a tela **FP9194B – Complemento Cálculo Diferenças Salariais**:

Campo	Descrição	Validações/Regras
Tipo Acordo	Tipo de acordo: <ul style="list-style-type: none"> • Acordo Coletivo. • Comissão de Conciliação Prévia – CCP. • Convenção. • Dissídio. 	É obrigatório ser informado.
Data Acordo	Data do acordo, convenção ou dissídio.	A data deverá ser data anterior ou igual mês/ano de referência do lote, informado na pasta Parâmetros.

Nota:

É obrigatório informar os complementos para o eSocial.

 Unknown macro: 'rate'

Função: FP9815 – Manutenção Admissão Preliminar

Função: FP9815 – Manutenção Admissão Preliminar

Objetivo: Permitir cadastrar as informações necessárias para o envio (opcional) do arquivo S-2190 – Admissão de Trabalhador – Registro Preliminar.

Descrição: Este programa deve ser utilizado apenas quando a empresa não tiver todas as informações necessárias ou não tiver tempo hábil para cadastrar o funcionário com vínculo e enviar o arquivo S-2200 completo até a data limite (final do dia imediatamente anterior ao do início da respectiva prestação do serviço).

Campo	Descrição	Validações/Regras
Data Admissão (faixa)	Utilizado para filtrar o período que se deseja visualizar as admissões preliminares.	A faixa deste campo vem inicializada com o 1º e o último dia do mês de referência da empresa em que o usuário está logado.
Ambos / Admissão Efetivada / Admissão Não Efetivada	Utilizado para filtrar os registros de admissão preliminar, conforme já tenha ocorrido a admissão ou não.	Vem inicializado com a opção Ambos .
Data de Admissão	Data em que ocorrerá a admissão do funcionário.	Não pode ser inferior ao mês/ano de referência da empresa em que o usuário está logado.
C.P.F.	C.P.F. do funcionário.	Obrigatório ser informado e deve ser um C.P.F. válido.
Data de Nascimento	Data de nascimento do funcionário.	Obrigatório ser informada e não pode ser maior que a data de admissão.
Est		Ficam sempre desabilitados.
Funcionário		Somente após ter sido efetuada a admissão do funcionário relativo à admissão preliminar em questão (diretamente pelo programa FP1500 ou por meio do botão Admitir deste programa) é que estes campos apresentam valores.
Nome		
Botão Admitir	Serve como atalho para o processo de admissão do funcionário.	Somente fica habilitado quando o registro de admissão preliminar não possuir funcionário relacionado. Ao ser acionado, é executado o programa FP1500 e o mesmo já fica em modo de inclusão, sendo que o campo Data Admissão fica desabilitado e recebe o valor do campo Data de Admissão do programa FP9815.

Notas:

- Somente permite incluir registros quando a carga oficial da informação Trabalhador estiver concluída.
- A inclusão ocorre diretamente na tela principal do programa.
- Não permite que seja informado um C.P.F. e uma data de admissão para o qual já exista funcionário cadastrado no programa FP1500.
- Não é permitida a modificação dos dados alterados: caso alguma informação esteja errada é necessário eliminar o registro e incluir um novo.
- O botão **Eliminar** somente fica habilitado quando o registro de admissão preliminar selecionado não possuir funcionário relacionado.
- Quando ocorrer a eliminação de um funcionário, será verificado se existe relacionamento deste com alguma admissão preliminar. Caso exista, o relacionamento será desfeito.
- A geração da mensagem S-2190 - Admissão de Trabalhador – Registro Preliminar será efetuada quando ocorrer a inclusão de um registro e o status da carga para o eSocial estiver como:
- Carga Oficial Iniciada e a carga de 'Cadastro Inicial de Vínculos' estiver concluída para o empregador, ou
- Carga Oficial OK, ou
- Carga Oficial Encerrada.

 Unknown macro: 'rate'

Função: FP9821 – Eventos Periódicos - Reabertura e Fechamento

Função: FP9821 – Eventos Periódicos - Reabertura e Fechamento

Objetivo: Permitir registrar o fechamento dos eventos periódicos, para posterior envio ao eSocial.

Descrição: Mensalmente deverá ser incluído neste programa as informações para efetuar o Fechamento dos Eventos Periódicos para o eSocial.

Campo	Descrição	Validações/Regras
Ind.Per.Apur	Informar o indicativo de período de apuração	Ao clicar no campo abrirá o Zoom com as opções: 1 - Mensal 2 - Anual Caso selecionar a opção 1 - Mensal, o campo "Mês" é habilitado para informar qual o mês que será enviado o evento de fechamento dos eventos periódicos. Caso selecionar a opção 2 - Anual, o campo "Mês" fica desabilitado, apenas será necessário informar para qual ano será o fechamento dos eventos periódicos.
Mês	Digitar o mês de fechamento dos eventos periódicos.	Este campo habilitará apenas se o indicativo de período de apuração for igual a 1 - Mensal, onde será obrigatório informar o mês a qual será enviado o evento de fechamento dos eventos periódicos.
Ano	Digitar o ano de fechamento dos eventos periódicos.	
Responsável	Informar a pessoa física responsável pelas informações.	Ao clicar no campo abrirá o Zoom para selecionar a pessoa física responsável. Ao selecionar a pessoa física será validada as seguintes informações: <ul style="list-style-type: none"> ▪ CPF: Deve ser um número de CPF válido. ▪ Número Telefone com DDD: Se preenchido, deve conter apenas números, com o mínimo de dez dígitos. ▪ Endereço Eletrônico: O e-mail deve possuir o caractere "@", e este não pode estar no início e no fim do e-mail. Deve possuir um caractere ".". Depois do @ e não pode estar no fim do e-mail. Obs: Caso apresente algum erro nas validações acima, será emitido uma mensagem de erro não permitindo vincular este responsável, e os dados deverão ser corrigidos no programa FP1440 - Manutenção Pessoa Física.
FAP	Forma de apuração do FAP, registro preenchido exclusivamente por pessoa jurídica, com informações complementares necessárias a apuração das alíquotas de RAT/FAP.	Ao clicar no campo abrirá o Zoom com as opções: 1 - FAP atribuído à Empresa 2 - FAP atribuído a cada Estabelecimento
Comp.Sem Movto	Identifica se houveram movimentações dos eventos periódicos S-1200 a S1280 para o determinado mês.	Fica desabilitado
Nov.Financ.Sócios	Informa se houve repasse financeiro de qualquer natureza da empresa para sócios no ano anterior.	Será preenchido como "S" - Sim ou "N" - Não.
Sequência	Caso seja enviado o evento de fechamento dos eventos periódicos, mais de uma vez para o mesmo período e indicativo de período de apuração seja o mesmo, será gerado no campo sequência a ordem numérica que o evento foi em enviado.	Fica desabilitado. Somente é habilitado no mês de janeiro de cada ano. Será preenchido como "S" - Sim ou "N" - Não.
Botão Incluir	Permite inserir os dados dos registros.	A inclusão dos dados ocorrerá diretamente no browser.
Botão Modificar	Permite alterar os dados do registro selecionado.	Somente é habilitado quando houver registro. Não permite alterar os campos Ind.Per. Apur, Mês e Ano.
Botão Eliminar	Permite excluir o registro selecionado.	Somente é habilitado quando houver registro. Não permite alterar os dados do registro cuja as mensagens já foram enviadas.
Botão Filtro	Exibe a tela onde permite filtrar os registros cadastrados pelo indicativo de período de apuração Mensal, Anual ou ambos.	Somente é habilitado quando houver registro. Não permite excluir o registro cuja as mensagens já foram enviadas.

Notas:

- Neste momento ainda não está sendo gerada a respectiva mensagem S-1299 - Fechamento dos Eventos Periódicos.
- Ao abrir o programa FP9821 - Manutenção Eventos Periódicos Reabertura e Fechamento, os campos Empresa e Estabelecimento serão carregados de acordo como informado no programa FP0500A - Manutenção Parâmetro RH - Empregador eSocial.

 Unknown macro: 'rate'

4.1.3. Processo Qualificação Cadastral

 Unknown macro: 'rate'

Função: FP9830 – Qualificação Dados Cadastrais eSocial

Função: FP9830 - Qualificação Dados Cadastrais eSocial

Objetivo: Gerar um arquivo texto contendo os dados de funcionários ou autônomos para ser importado na ferramenta a ser disponibilizada pelo Governo para consulta em lote, com a finalidade de identificar possíveis divergências associadas ao nome, data de nascimento, Cadastro de Pessoa Física - CPF e o Número de Identificação Social - NIS (PIS/PASEP/NIT/SUS).

Descrição: Acessar o programa FP9830:

Na pasta Seleção, preencher as faixas: Empresa, Estabelecimento, Matrícula ou Prestador de Serviço para selecionar as informações a serem geradas no arquivo texto.

Na pasta Parâmetros:

Campo	Descrição	Validações/Regras
Gerar Informações de	Indicar se o arquivo será gerado para Trabalhadores ou Autônomos.	Quando selecionada a opção: <ul style="list-style-type: none"> • Trabalhadores: serão considerados os funcionários que atendam às faixas de seleção e que estejam ativos ou que tenham sido desligados no mês/ano referência da empresa, que estejam cadastrados nos programas FP1500 ou no FP1510 (apenas os estagiários). • Autônomos: serão considerados os prestadores de serviço pessoa física que não sejam produtor rural.
Arquivo Qualificação Cadastral	Informar o local (diretório) e o nome do arquivo que será gerado.	Obrigatório ser informado.

Nota:

As faixas "Matrícula" e "Prestador Serviço" da pasta Seleção são habilitadas/desabilitadas, conforme a opção selecionada para o campo "Gerar Informações de:" na pasta Parâmetros.

 Unknown macro: 'rate'

4.2. eSocial – Alterações no Módulo Férias e Rescisões

 Unknown macro: 'rate'

Função: FR0230 - Relatórios Legais Férias

Função: FR0230 - Relatórios Legais Férias

Objetivo: Tratar corretamente o novo formato do campo "Carteira de Habilitação".

Descrição: Na impressão do relatório a informação "Carteira de Habilitação" será impressa com 12 posições.

 Unknown macro: 'rate'

Função: FR5030 – Gera Programação de Rescisão

Função: FR5030 – Gera Programação de Rescisão

Objetivo: Permitir que seja informado o complemento para as programações de rescisão que serão geradas.

Estas informações serão utilizadas na geração das mensagens destinadas ao eSocial, conforme layout S-2400 – Evento Aviso Prévio.

Descrição: A partir do momento em que, algum estabelecimento compreendido dentro da faixa de estabelecimentos informada na pasta de Seleção, estiver com o eSocial habilitado (FP0560), no programa FR5030 irá aparecer o botão eSocial (na parte inferior da tela, ao lado esquerdo do botão Ajuda). Este botão inicialmente vem desabilitado e, somente é habilitado depois de ser informado o código da situação de rescisão na pasta Parâmetros.

Ao clicar neste botão, será acessada a tela **FR5030A – Complemento Gera Programação Rescisão:**

Campo	Descrição	Validações/Regras
Aviso Prévio	Indica quem avisou o desligamento, conforme tabela abaixo: 1 - Aviso prévio trabalhado dado pelo empregador ao empregado, que optou pela redução de duas horas diárias (caput do art. 488 da CLT). 2 - Aviso prévio trabalhado dado pelo empregador ao empregado, que optou pela redução de dias corridos [parágrafo único do art. 488 da CLT]. 3 - Aviso prévio dado pelo empregado (pedido de demissão), dispensado de seu cumprimento. 4 - Aviso prévio dado pelo empregado (pedido de demissão), não dispensado de seu cumprimento, sob pena de desconto, pelo empregador, dos salários correspondentes ao prazo respectivo (§2º do art. 487 da CLT).	Deve ser informado apenas para as programações de rescisão cujo aviso prévio precise ser enviado para o arquivo eSocial; para as demais programações deverá ser informado o código 00 – Nenhum – Aviso Prévio não irá integrar os arquivos do eSocial .
Observação	Qualquer anotação relevante sobre o desligamento do trabalhador, que ainda não esteja consignada em campo próprio.	Este campo somente é atualizado para as habilitações de rescisão de funcionários com vínculo.

Notas:

O programa de complemento é executado para os funcionários de origem de contratação empresa e se na pasta Parâmetros estiver informado que o tipo de rescisão é Efetiva. Em outras situações ou origem de contrato é emitida mensagem de erro não permitindo que o complemento seja informado.

Durante o processamento, é verificado cada programação de rescisão gerada e, se esta for efetiva e não se referir a contratos especiais, estagiários ou diretores sem vínculo, será atualizado o complemento eSocial informado para a mesma.

 Unknown macro: 'rate'

Função: FR5040 – Manutenção Programação de Rescisão

Função: FR5040 – Manutenção Programação de Rescisão

Objetivo: Permitir que seja informado o complemento para as programações de rescisão que estão cadastradas no sistema.

Estas informações serão utilizadas na geração das mensagens destinadas ao eSocial, conforme layouts **S-2400 – Evento Aviso Prévio**, **S2800 – Evento Desligamento** e **S-2680 – Trabalhador Sem Vínculo de Emprego - Término**.

Descrição: Completar as informações de aviso prévio, número atestado de óbito e processo trabalhista para o eSocial.

Ao clicar neste botão, será acessada a tela **FR5040B – Complemento Programação Rescisão**:

Campo	Descrição	Validações/Regras
Aviso Prévio	Indica quem avisou o desligamento, conforme tabela abaixo: 1 - Aviso prévio trabalhado dado pelo empregador ao empregado, que optou pela redução de duas horas diárias (caput do art. 488 da CLT). 2 - Aviso prévio trabalhado dado pelo empregador ao empregado, que optou pela redução de dias corridos (parágrafo único do art. 488 da CLT). 3 - Aviso prévio dado pelo empregado (pedido de demissão), dispensado de seu cumprimento. 4 - Aviso prévio dado pelo empregado (pedido de demissão), não dispensado de seu cumprimento, sob pena de desconto, pelo empregador, dos salários correspondentes ao prazo respectivo (§2º do art. 457 da CLT).	Deve ser informado apenas para as programações de rescisão cujo aviso prévio precise ser enviado para o arquivo eSocial; para as demais programações deverá ser informado o código 00 – Nenhum – Aviso Prévio não irá integrar os arquivos do eSocial. Este campo fica desabilitado quando a habilitação de rescisão for de um diretor sem vínculo. E fica habilitado quando a habilitação de rescisão for de um funcionário e o tipo de aviso for igual a Trabalhado (independente da iniciativa do desligamento) ou o tipo de aviso for igual a Indenizado ou Não Tem Aviso e a iniciativa do desligamento for do Funcionário.
Número Atestado Óbito	Número do registro do Atestado de Óbito.	Este campo fica habilitado e é obrigatório ser informado quando a situação de desligamento da rescisão possuir motivo de desligamento informado no complemento do eSocial do programa FP0080 igual a 09 – Falecimento provocado por acidente de trabalho ou 10 – Falecimento do empregado provocado por outros motivos, exceto acidente de trabalho (conforme tabela 19 do eSocial). Este campo fica desabilitado quando a habilitação de rescisão for de um diretor sem vínculo.
Número Processo Trabalhista	Número do processo trabalhista	Deve ser informado apenas se a rescisão ocorreu por este motivo. Este campo fica desabilitado quando a habilitação de rescisão for de um diretor sem vínculo.
Observação	Qualquer anotação relevante sobre o desligamento do trabalhador, que ainda não esteja consignada em campo próprio.	Este campo somente fica habilitado quando a habilitação de rescisão for de um funcionário com vínculo.
Motivo Desligamento	Indicativo do motivo do desligamento do Diretor Não Empregado: 01 - Exoneração do Diretor Não Empregado sem justa causa, por deliberação da assembleia, dos sócios cotistas ou da autoridade competente. 02 - Término de Mandato do Diretor Não Empregado que não tenha sido reconduzido ao cargo. 03 - Exoneração a pedido de Diretor Não Empregado. 04 - Exoneração do Diretor Não Empregado por culpa recíproca ou força maior. 05 - Morte do Diretor Não Empregado. 06 - Exoneração do Diretor Não Empregado por falência, encerramento ou supressão de parte da empresa. 99 - Outros	Obrigatório ser informado quando a categoria do trabalhador corresponder a "Diretor Não Empregado" [721,771]. Habilitado somente quando a habilitação de rescisão for de um diretor sem vínculo.
Término Quarentena	Quarentena remunerada do trabalhador.	Deve ser preenchido apenas no caso do trabalhador que recebe remuneração após o desligamento por estar impossibilitado de exercer atividade remunerada.

Nota:

O complemento será habilitado apenas para os funcionários com origem de contratação empresa e para as programações de rescisão do tipo Efetiva.

 Unknown macro: 'rate'

Função: FR5040 – Manutenção Programação de Rescisão – Botão Eliminação

Função: FR5040 – Manutenção Programação de Rescisão – Botão Eliminação

Objetivo: Permitir que seja informado o complemento do cancelamento do aviso prévio para a programação de rescisão que está sendo eliminada.

Estas informações serão utilizadas na geração das mensagens destinadas ao eSocial, conforme layout **S-2405 – Evento Cancelamento Aviso Prévio**.

Descrição: Ao ser clicado no botão de exclusão para eliminar uma programação de rescisão, serão feitas algumas validações para identificar se o programa de complemento eSocial referente ao cancelamento do aviso prévio deve ser executado ou não, conforme regras abaixo:

Programação de Rescisão Eliminada	Validações/Regras
Sem Aviso Prévio Informado no complemento eSocial	Não executa o programa FR5040rc – Complemento Cancelamento Aviso Prévio.
Com Aviso Prévio informado no complemento eSocial e a mensagem de Aviso Prévio pendente de envio	Não executa o programa FR5040rc – Complemento Cancelamento Aviso Prévio.
Com Aviso Prévio informado no complemento eSocial e a mensagem de Aviso Prévio enviada	Executa o programa FR5040rc – Complemento Cancelamento Aviso Prévio.

Campo	Descrição	Validações/Regras
Cancelamento Aviso Prévio	Data do cancelamento do aviso prévio.	Deve ser uma data posterior a data do aviso prévio que está sendo cancelado. É obrigatório ser informada.
Motivo Cancelamento	Indicativo do motivo de cancelamento do aviso prévio: <ul style="list-style-type: none"> • 1 - Reconsideração prevista no artigo 489 da CLT. • 2 - Determinação Judicial. • 3 - Cumprimento de norma legal. • 9 – Outros. 	É obrigatório ser informado.

Notas:

A tela de complemento apenas será aberta se a rescisão for do tipo Efetiva, funcionário de origem de contratação igual à empresa e possuir código de aviso prévio informado no complemento do eSocial.

Caso seja clicado no botão **Cancelar** desta tela, será emitida uma pergunta solicitando a confirmação do usuário se ele deseja sair da tela, pois os dados do cancelamento do aviso prévio são obrigatórios. Se o usuário responder:

- **Não:** a tela de cancelamento permanece aberta para que sejam informados os dados do cancelamento do aviso prévio.
- **Sim:** a tela de cancelamento será fechada e a programação de rescisão não será efetuada.

Caso seja clicado no botão **OK** desta tela, a programação de rescisão será eliminada, e os dados informados sobre o cancelamento poderão ser consultados/modificados por meio do programa FP2240 – Manutenção Participantes eSocial, na pasta Canc Aviso Pr.

 Unknown macro: 'rate'

Função: FR5050 – Elimina Programação de Rescisão

Função: FR5050 – Elimina Programação de Rescisão

Objetivo: Permitir que sejam informados os dados referentes ao cancelamento do aviso prévio para as programações de rescisão que serão eliminadas.

Estas informações serão utilizadas na geração das mensagens destinadas ao eSocial, conforme layout **S-2405 – Evento Cancelamento Aviso Prévio**.

Descrição: A partir do momento em que, algum estabelecimento compreendido dentro da faixa de estabelecimentos informada na pasta de Seleção, estiver com o eSocial habilitado (FP0560), no programa FR5050 irá aparecer o botão eSocial (na parte inferior da tela, ao lado esquerdo do botão Ajuda).

Ao clicar neste botão, será acessada para complemento das informações:

Campo	Descrição	Validações/Regras
Cancelamento Aviso Prévio	Data do cancelamento do aviso prévio.	Deve ser uma data posterior a data do aviso prévio que está sendo cancelado. Essa verificação ocorre durante a execução do programa. Sendo que, para os funcionários que tiverem data de início do aviso prévio superior à data de cancelamento informada, a programação de rescisão não será eliminada, sendo impressa uma mensagem no log do programa.
Motivo Cancelamento	Indicativo do motivo de cancelamento do aviso prévio: <ul style="list-style-type: none"> • 1 - Reconsideração prevista no artigo 489 da CLT. • 2 - Determinação Judicial. • 3 - Cumprimento de norma legal. • 9 – Outros. 	É obrigatório ser informado.

Notas:

A tela de complemento apenas será aberta se na pasta Parâmetros estiver selecionada a opção Efetiva ou Ambos para o campo Rescisão e o programa estiver sendo selecionado para a origem contratação Funcionários. Caso contrário, é emitida mensagem de erro não permitindo que o complemento seja informado.

Durante o processamento, é verificado cada programação de rescisão que será eliminada e, se esta for efetiva e não se referir a contratos especiais, estagiários ou diretores sem vínculo, será verificado se os dados informados no complemento eSocial referente ao cancelamento do aviso prévio serão utilizados ou não, conforme regras abaixo:

Programação de Rescisão Eliminada	Validações/Regras
Sem Aviso Prévio Informado no complemento eSocial	Não atualiza no programa FP2240, pasta Canc Aviso Pr, os dados informados no programa FR5050a – Complemento Cancelamento Aviso Prévio.
Com Aviso Prévio informado no complemento eSocial e a mensagem de Aviso Prévio enviada	Atualiza no programa FP2240, pasta Canc Aviso Pr, os dados informados no programa FR5050a – Complemento Cancelamento Aviso Prévio.
Com Aviso Prévio informado no complemento eSocial e a mensagem de Aviso Prévio pendente de envio	Não atualiza no programa FP2240, pasta Canc Aviso Pr, os dados informados no programa FR5050a – Complemento Cancelamento Aviso Prévio.

 Unknown macro: 'rate'

Função: FR5240 – Reintegração de Funcionários

Função: FR5240 – Reintegração de Funcionários

Objetivo: Permitir que seja informado o complemento para reintegração que será efetuada. Esta informação será utilizada na geração das mensagens destinadas ao eSocial, conforme layout **S-2298 - Reintegração**.

Pré-requisito: FP0030 – Manutenção Processos Administrativos/Judiciais, quando a reintegração ocorrer por Determinação Judicial.

Descrição: A partir do momento em que, algum **estabelecimento da empresa do usuário** estiver com o eSocial habilitado (FP0560, botão eSocial, "Complementos Habilitados" ou "Geração Mensagens Habilitada"), neste programa irá aparecer o botão eSocial (na parte inferior da tela, ao lado esquerdo do botão Ajuda). Este botão inicialmente vem habilitado e, caso seja informado na pasta Parâmetros um estabelecimento que não esteja com o eSocial habilitado, o botão não fica mais visível.

Ao clicar no botão Executar, caso os dados do complemento da reintegração não tenham sido informados, será emitida uma pergunta solicitando a confirmação para continuar sem informar o complemento para o eSocial, ao responder:

- **Não:** o programa permanece na tela principal.
- **Sim:** o programa segue a execução, efetuando a reintegração do funcionário. Neste caso, se o sistema encontrar a mensagem de desligamento (S-2800) para o funcionário em questão, irá atualizar no programa FR5250 – Funcionários Reintegrados, as informações do funcionário reintegrado, permitindo posterior atualização.

Ao clicar neste botão, será acessada a tela **FR52040a**:

Campo	Descrição	Validações/Regras
Tipo Reintegração	Tipo de Reintegração: <ul style="list-style-type: none"> • Reintegração por Decisão Judicial. • Reintegração por Anistia Legal. • Reversão de Servidor Público. • Recondução de Servidor Público. • Reinclusão de Militar. • Outros. 	As opções "Reversão de Servidor Público", "Recondução de Servidor Público" e "Reinclusão de Militar" só podem ser informadas por órgãos públicos.
Número Processo Judicial	Número do Processo Judicial da Reintegração.	Este campo fica habilitado e é obrigatório ser informado quando o tipo de reintegração for Reintegração por Decisão Judicial. O processo informado deve estar previamente cadastrado no programa FP0030 – Manutenção Processos Administrativos/Judiciais.
Número da Lei de Anistia Legal	Número da Lei de Anistia Legal: <ul style="list-style-type: none"> • Lei 6.683/1979. • Lei 8.632/1993. • Lei 8.878/1994. • Lei 10.559/2002. • Lei 10.790/2003. • Lei 11.282/2006. 	Este campo fica habilitado e é obrigatório quando o tipo de reintegração for Reintegração por Anistia Legal.
Data Efetivo Retorno	Data de retorno efetivo ao trabalho.	Deve ser igual ou posterior a data de desligamento do trabalhador.
Data Efeto Reintegração	Data a partir da qual o trabalhador deverá ser considerado como reintegrado.	Este campo fica habilitado somente quando o tipo de reintegração for Reintegração por Decisão Judicial, e deve ser uma data igual ou posterior à data de desligamento do trabalhador, e anterior ou igual a data de efetivo retorno. Para os demais tipos de reintegração, este campo fica desabilitado e seu valor é igual a data de efetivo retorno.
Pagamento em Juízo	Indica se as remunerações e correspondentes contribuições do período compreendido entre o desligamento e a reintegração foram pagas em juízo.	Não se aplica.

Notas:

Posteriormente, o usuário poderá corrigir estes dados no programa FR5250 – Funcionários Reintegrados.

Para as reintegrações do tipo Reintegração por Decisão Judicial, o relacionamento entre o processo judicial e o funcionário reintegrado será criado durante a execução deste programa; podendo ser consultado no programa FP0030 – Manutenção Processos Administrativos/Judiciais.

 Unknown macro: 'rate'

Função: FR5250 – Funcionários Reintegrados

Função: FR5250 – Funcionários Reintegrados

Objetivo: Permitir que o usuário complemente a reintegração do funcionário com as informações adicionais necessários para o eSocial. Esta informação será utilizada na geração das mensagens destinadas ao eSocial, conforme layout S-2 298 - Reintegração.

Pré-requisito: FP0030 – Manutenção Processos Administrativos/Judiciais, quando a reintegração for do tipo Reintegração por Decisão Judicial.

Descrição: Este programa somente poderá ser acessado a partir do momento em que, algum **estabelecimento da empresa do usuário** estiver com o eSocial habilitado (FP0560, botão eSocial, "Complementos Habilitados" ou "Geração Mensagens Habilitada").

As informações visualizadas neste programa são referentes aos funcionários que foram reintegrados depois da habilitação do eSocial para o seu estabelecimento.

Campo	Descrição	Validações/Regras
Estabelecimento	Estabelecimento do funcionário reintegrado.	
Matrícula	Matrícula do funcionário reintegrado.	Somente aceita funcionário que foi reintegrado pelo sistema, por meio da função FR5240.
Data Saída	Data de desligamento do funcionário.	Não se aplica.
Data Reintegração	Data em que foi efetuada a reintegração do funcionário.	Não se aplica.
Tipo Reintegração	Tipo de Reintegração: <ul style="list-style-type: none"> • Reintegração por Decisão Judicial. • Reintegração por Anistia Legal. • Reversão de Servidor Público. • Recondução de Servidor Público. • Reinclusão de Militar. • Outros. 	As opções "Reversão de Servidor Público", "Recondução de Servidor Público" e "Reinclusão de Militar" só podem ser informadas por órgãos públicos.
Número Processo Judicial	Número do Processo Judicial da Reintegração.	Este campo fica habilitado e é obrigatório ser informado quando o tipo de reintegração for Reintegração por Decisão Judicial. O processo informado deve estar previamente cadastrado no programa FP0030 – Manutenção Processos Administrativos/Judiciais.
Número da Lei de Anistia Legal	Número da Lei de Anistia Legal: <ul style="list-style-type: none"> • Lei 6.683/1979. • Lei 8.632/1993. • Lei 8.878/1994. • Lei 10.559/2002. • Lei 10.790/2003. • Lei 11.282/2006. 	Este campo fica habilitado e é obrigatório quando o tipo de reintegração for Reintegração por Anistia Legal.
Data Efetivo Retorno	Data de retorno efetivo ao trabalho.	Deve ser igual ou posterior a data de desligamento do trabalhador.
Data Efeto Reintegração	Data a partir da qual o trabalhador deverá ser considerado como reintegrado.	Este campo fica habilitado somente quando o tipo de reintegração for Reintegração por Decisão Judicial, e deve ser uma data igual ou posterior à data de desligamento do trabalhador, e anterior ou igual a data de efetivo retorno. Para os demais tipos de reintegração, este campo fica desabilitado e seu valor é igual a data de efetivo retorno.
Pagamento em Juízo	Indica se as remunerações e correspondentes contribuições do período compreendido entre o desligamento e a reintegração foram pagas em juízo.	Não se aplica.

Notas:

A tela demonstrará os valores informados pelo usuário no complemento do programa de reintegração ou os valores assumidos automaticamente, caso não tenha sido informado o complemento do programa de reintegração.

Inclusão: somente poderão ser informados funcionários que foram reintegrados pelo sistema.

Cópia: a opção de copiar registros não está habilitada, pois cada funcionário reintegrado tem seus próprios dados reintegração.

Eliminação: a opção de eliminação não está habilitada, pois estas informações são necessárias para envio ao eSocial.

 Unknown macro: 'rate'

4.3. eSocial – Alterações no Módulo Cargos e Salários

 Unknown macro: 'rate'

Função: CA0002 – Manutenção Cargo Básico

Função: CA0002 – Manutenção Cargo Básico

Objetivo: Complementar o cadastro de cargo básico. Essa informação será utilizada na geração das mensagens destinadas ao eSocial, conforme layout S-1030 – Tabela de Cargos/Empregos Públicos, a partir do momento em que a empresa iniciar a carga das informações para o Governo.

Descrição: Por meio do botão eSocial, disponibilizado na função Manutenção Cargo Básico (CA0002) informar os dados complementares solicitados.

Ao clicar neste botão, será acessada a tela **FP0770A – Complemento Cargo Básico:**

Campo	Descrição	Validações/Regras
Descrição	Informar a descrição do cargo para o eSocial.	É obrigatório ser informado.
Cargo Público	Informar se o cargo em questão é cargo/emprego público.	Não se aplica.
Permite Acumulação Cargos	Informar a opção correspondente quanto à possibilidade de acumulação de cargos. Opções: <ul style="list-style-type: none"> • Não acumulável. • Profissional de Saúde. • Professor. • Técnico/Científico. 	Campo habilitado somente quando se tratar de cargo público.
Permite Contagem Tempo Especial	Informar a opção correspondente quanto à possibilidade de contagem de tempo especial. Opções: <ul style="list-style-type: none"> • Não. • Professor (Infantil, Fundamental e Médio). • Professor de Ensino Superior, Magistrado, Membro de Ministério Público, Membro do Tribunal de Contas (com ingresso anterior a 16/12/2008 EC número 20/98). 	Campo habilitado somente quando se tratar de cargo público.
Dedicação Exclusiva	Informar se é cargo de dedicação exclusiva.	Campo habilitado somente quando se tratar de cargo público.
Lei	Informar o número da lei que criou, extinguiu, reestruturou o cargo.	Campo habilitado somente quando se tratar de cargo público.
Data	Informar a data da lei que criou, extinguiu, reestruturou o cargo.	Campo habilitado somente quando se tratar de cargo público.
Situação Gerada pela Lei	Informar a situação gerada pela Lei. Opções: <ol style="list-style-type: none"> 1 - Criação. 2 - Extinção. 3 - Reestruturação. 	Campo habilitado somente quando se tratar de cargo público.

Notas:

- Depois da atualização da versão 12.1.4, ao acessar o programa CA0002 pela primeira vez será executado um programa de acerto para atualizar o campo Descrição do complemento eSocial.
- O botão do eSocial ficará disponível nesses programas à medida que **pele menos um estabelecimento da base de dados** estiver parametrizado como Complementos Habilitados para o eSocial (**FP0560**).
- Por meio do botão Período Validade eSocial, é possível consultar os períodos de validade da Tabela Cargo para cada empregador da base de dados.

 Unknown macro: 'rate'

Função: CA0595 - Proposta Salarial Personalizada

Função: CA0595 - Proposta Salarial Personalizada

Objetivo: Tratar corretamente o novo formato do campo "Carteira de Habilitação".

Descrição: Na impressão do relatório a informação "Carteira de Habilitação" será impressa com 12 posições.

 Unknown macro: 'rate'

4.4. eSocial – Alterações nos Módulos Medicina e Segurança

Unknown macro: 'rate'

4.4.1. Processos Relacionados ao Tipo de Deficiência

Unknown macro: 'rate'

Função: MT0055 – Manutenção Deficiência

Função: MT0055 – Manutenção Deficiência

Objetivo: Permitir que sejam cadastradas no sistema as deficiências do tipo Intelectual que, posteriormente serão relacionadas aos respectivos funcionários, pois as mesmas são necessárias no envio dos arquivos S-2100 - Cadastramento Inicial do Vínculo, S-2200 - Admissão de Trabalhador, S-2205 - Alteração de Dados Cadastrais do Trabalhador e, S-2300 - Trabalhador Sem Vínculo – Início.

Descrição: Foi incluída a opção Intelectual para o campo Tipo de Deficiência.

Unknown macro: 'rate'

Função: MT0555 – Relatório Portadores Deficiência

Função: MT0555 – Relatório Portadores Deficiência

Objetivo: Imprimir as deficiências do tipo intelectual.

Descrição: Foi incluída a opção Intelectual para o filtro Tipo Deficiência.

Nota:

- Existem no sistema alguns programas que geram relatórios legais no quais não está previsto o tipo de deficiência intelectual. Nestes casos, estes programas irão considerar a deficiência intelectual como 'mental':
 - MT0540 – Relatório Portadores Deficiência – Excel.
 - FP3640 – Listagem Admitidos e Desligados.
 - FP5570 – Arquivo Magnético Admitidos e Desligados.

Unknown macro: 'rate'

4.4.2. Processos Relacionados ao Atendimento Médico

Unknown macro: 'rate'

Função: MT0728 – Atendimento Médico

Função: MT0728 – Atendimento Médico

Objetivo: Quando era incluído um afastamento que sobrepõe um já existente por meio do módulo Medicina do Trabalho, era eliminado o afastamento anterior e criado o novo. No entanto, quando é alteração de espécie de benefício, o afastamento já existente deve ser encerrado e criado o novo afastamento.

Descrição: Foi alterado para que na inclusão do afastamento pelo módulo Medicina do Trabalho que esteja sobrepondo um afastamento já existente, seja apresentada uma mensagem ao usuário para realizar o tratamento de encerramento do afastamento anterior e criação do novo.

Caso o usuário não confirme a mensagem apresentada, então passará para o tratamento da eliminação já existente.



Unknown macro: 'rate'

Função: MT0728 – Atendimento Médico - Pasta Cons Méd.

Função: MT0728 – Atendimento Médico - Pasta Cons Méd.

Objetivo: Para o eSocial, deverão ser enviadas para o governo informações de afastamentos dos funcionários.

Para os casos de afastamentos solicitados por avaliação médica ou casos de afastamentos por acidente, deverão ser enviadas para o governo as informações complementares do médico, e, se for acidente de trânsito deverá indicar ainda o tipo ocorrido (Nenhum, Atropelamento, Colisão ou Outros).

Descrição: Na pasta “Cons Méd.”, foi acrescentado o botão “eSocial” que ficará habilitado somente se existir registro de afastamento para a consulta médica.

Na pasta “Atest Ext”, foi acrescentado o botão “eSocial” que ficará habilitado somente se existir registro de Atestado Externo.

Os botões de ambas as pastas obedecem as seguintes regras:

- São desabilitados quando nos parâmetros do módulo Medicina (MT0004) **não** estiver com o campo “Atualiz Afast FP” selecionado.
- Na seleção do botão, quando o tipo de contratação do funcionário for diferente de 1 – Empresa e 6 – Estagiário será apresentada mensagem de validação “Origem de Contratação Incorreta” (53204).
- Na seleção do botão será chamado o programa FP1600B somente quando for um afastamento médico ou acidente de trânsito, com motivo de afastamento igual a:

Motivo Afastamento
01 – Acidente/Doença do Trabalho
02 - Novo afastamento decorrente do mesmo acidente/doença do trabalho dentro de 60 dias
03 - Acidente/Doença não relacionada ao trabalho
04 - Novo afastamento decorrente do mesmo acidente/doença não relacionado ao trabalho dentro de 60 dias

MT0728G – Cadastro Afastamento Paciente

Na inclusão ou modificação de um afastamento ou atestado externo, se for um afastamento médico ou acidente de trânsito serão atualizadas automaticamente as informações do complemento do afastamento para o eSocial.

Conforme o médico informado no afastamento, serão buscados os dados do médico do cadastro do SESMT (MT0023) ou o Médico Externo se for atestado externo (MT0046), e atualizar os dados do complemento do eSocial (FP1600b):

- Nome Emitente.
- Órgão de Classe:
 - Para o médico do cadastro do SESMT: sempre CRM.
 - Para o médico externo: CRM ou CRO.
- Número Órgão Classe.
- País.
- UF.

Essas informações poderão ser visualizadas ao abrir o complemento por meio do novo botão eSocial.

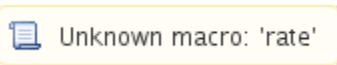

Função: MT0738 – Manutenção Atestados Externos

Função: MT0738 – Manutenção Atestados Externos

Objetivo: Quando era incluído um atestado externo que sobrepõe um afastamento já existente, era eliminado o afastamento anterior e criado o novo. Porém quando é alteração de espécie de benefício, o afastamento já existente deve ser encerrado e criado o novo afastamento.

Descrição: Foi alterado para que na inclusão do atestado externo que esteja sobrepondo um afastamento já existente, seja apresentada uma mensagem ao usuário para realizar o tratamento de encerramento do afastamento anterior e criação do novo.

Caso o usuário não confirme a mensagem apresentada, passará para o tratamento da eliminação já existente.

 Unknown macro: 'rate'

Função: MT0738 – Manutenção Atestados Externos - Pasta Atestado Ext

Função: MT0738 – Manutenção Atestados Externos - Pasta Atestado Ext

Objetivo: Para o eSocial, deverão ser enviadas para o governo informações de afastamentos dos funcionários.

Para os casos de afastamentos solicitados por avaliação médica ou casos de afastamentos por acidente, deverão ser enviadas para o governo as informações complementares do médico, e, se for acidente de trânsito deverá indicar ainda o tipo ocorrido (Nenhum, Atropelamento, Colisão ou Outros).

Descrição: Na pasta “Atestado Ext”, foi acrescentado o botão “eSocial” que ficará habilitado somente se existir registro de Atestado Externo.

O botão obedece as seguintes regras:

É desabilitado quando nos parâmetros do módulo Medicina (MT0004) **não** estiver com o campo “Atualiz Afast FP” selecionado.

- Na seleção do botão quando o tipo de contratação do funcionário for diferente de 1 – Empresa e 6 – Estagiário será apresentada mensagem de validação “Origem de Contratação Incorreta” (53204).
- Na seleção do botão será chamado o programa FP1600B somente quando for um afastamento médico ou acidente de trânsito, com motivo de afastamento igual a:

Motivo Afastamento
01 – Acidente/Doença do Trabalho
02 - Novo afastamento decorrente do mesmo acidente/doença do trabalho dentro de 60 dias
03 - Acidente/Doença não relacionada ao trabalho
04 - Novo afastamento decorrente do mesmo acidente/doença não relacionado ao trabalho dentro de 60 dias

Na inclusão ou modificação de um atestado externo, se for um afastamento médico ou acidente de trânsito serão atualizadas automaticamente as informações do complemento do afastamento para o eSocial.

Conforme o médico informado no afastamento, serão buscados os dados do médico do cadastro de Médico Externo (MT0046), e atualizar os dados do complemento do eSocial:

- Nome Emitente.
- Órgão de Classe: CRM ou CRO.
- Número Órgão Classe.
- País.
- UF.

Essas informações poderão ser visualizadas ao abrir o complemento por meio do novo botão eSocial.

Unknown macro: 'rate'

Função: MT0828 – Gerenciador Médico

Função: MT0828 – Gerenciador Médico

Objetivo: Quando era incluído um afastamento que sobrepõe um já existente por meio do módulo Medicina do Trabalho, era eliminado o afastamento anterior e criado o novo. Porém quando é alteração de espécie de benefício, o afastamento já existente deve ser encerrado e criado o novo afastamento.

Descrição: Foi alterado para que na inclusão do afastamento pelo módulo Medicina do Trabalho que esteja sobrepondo um afastamento já existente, seja apresentada uma mensagem ao usuário para realizar o tratamento de encerramento do afastamento anterior e criação do novo.

Caso o usuário não confirme a mensagem apresentada, então passará para o tratamento da eliminação já existente.

Unknown macro: 'rate'

Função: MT0828 – Gerenciador Médico - Pasta Afast

Função: MT0828 – Gerenciador Médico - Pasta Afast

Objetivo: Para o eSocial, deverão ser enviadas para o governo informações de afastamentos dos funcionários.

Para os casos de afastamentos solicitados por avaliação médica ou casos de afastamentos por acidente, deverão ser enviadas para o governo as informações complementares do médico, e, se for acidente de trânsito deverá indicar ainda o tipo ocorrido (Nenhum, Atropelamento, Colisão ou Outros).

Descrição: Na pasta "Afast", foi acrescentado o botão "eSocial".

O botão obedece as seguintes regras:

É desabilitado quando nos parâmetros do módulo Medicina (MT0004) **não** estiver com o campo "Atualiz Afast FP" selecionado.

- Na seleção do botão quando o tipo de contratação do funcionário for diferente de 1 – Empresa e 6 – Estagiário será apresentada mensagem de validação "Origem de Contratação Incorreta" (53204).
- Na seleção do botão será chamado o programa FP1600B somente quando for um afastamento médico ou acidente de trânsito, com motivo de afastamento igual a:

Motivo Afastamento
01 – Acidente/Doença do Trabalho
02 - Novo afastamento decorrente do mesmo acidente/doença do trabalho dentro de 60 dias
03 - Acidente/Doença não relacionada ao trabalho
04 - Novo afastamento decorrente do mesmo acidente/doença não relacionado ao trabalho dentro de 60 dias

Na inclusão ou modificação de um afastamento, se for um afastamento médico ou acidente de trânsito serão atualizadas automaticamente as informações do complemento do afastamento para o eSocial.

Conforme o médico informado no afastamento, serão buscados os dados do médico do cadastro do SESMT (MT0023), e atualizar os dados do complemento do eSocial:

- Nome Emitente.
- Órgão de Classe:
 - Para o médico do cadastro do SESMT: sempre CRM.
 - Para o médico externo: CRM ou CRO.
- Número Órgão Classe.
- País.
- UF.

Essas informações poderão ser visualizadas ao abrir o complemento por meio do novo botão eSocial.

 Unknown macro: 'rate'

4.5. eSocial – Alterações no Módulo Recrutamento e Seleção

 Unknown macro: 'rate'

Função: RS0583 - Documentação Admis Candidato

Função: RS0583 - Documentação Admis Candidato

Objetivo: Tratar corretamente o novo formato do campo "Carteira de Habilitação".
Descrição: O programa foi alterado para imprimir a informação "Carteira de Habilitação" com 12 posições.

Unknown macro: 'rate'

Função: RS0584 - Emitir Contrato

Função: RS0584 - Emitir Contrato

Objetivo: Tratar corretamente o novo formato do campo "Carteira de Habilitação".
Descrição: O programa foi alterado para imprimir a informação "Carteira de Habilitação" com 12 posições.

Unknown macro: 'rate'

Função: RS0585 - Documentação Funcionário

Função: RS0585 - Documentação Funcionário

Objetivo: Tratar corretamente o novo formato do campo "Carteira de Habilitação".
Descrição: O programa foi alterado para imprimir a informação "Carteira de Habilitação" com 12 posições.

Unknown macro: 'rate'

Função: RS0760 - Importação Candidato Agência e Internet

Função: RS0760 - Importação Candidato Agência e Internet

Objetivo: Tratar corretamente o novo formato do campo "Carteira de Habilitação".
Descrição: O programa foi alterado para importar a informação "Carteira de Habilitação" com 12 posições.

Unknown macro: 'rate'

Função: RS0795 - Modelo de Documentação

Função: RS0795 - Modelo de Documentação

Objetivo: Tratar corretamente o novo formato do campo "Carteira de Habilitação".

Descrição: O programa foi alterado para apresentar a informação "Carteira de Habilitação" com 12 posições.

Unknown macro: 'rate'

4.6. eSocial – Processo de Carga das Mensagens para o eSocial

Unknown macro: 'rate'

4.6.1. Conceitos Importantes

Unknown macro: 'rate'

4.6.1.1. Empregador

4.6.1.1. Empregador

- FP0500 – Parâmetros Empresa RH.
- FP0560 – Complemento do Estabelecimento.
- **Mesma Base CNPJ.**

Unknown macro: 'rate'

4.6.1.2. Rubricas – Eventos de Folha

4.6.1.2. Rubricas – Eventos de Folha

- FP0020 – Eventos Analíticos.
- FP0024 – Eventos Analíticos por Empresa.
- **Código Rubrica:** Código da Empresa + "-" + Código do Evento.

Exemplo Tabela de Rubricas

1) Quando não usa Eventos por Empresa

Considerando que no FP0020 foi alterado o evento 001 e que na base tem os seguintes empregadores/empresas:

Empresa Empregadora	Estabelecimento Empregador	Empresa
1	1	1
2	1	2, 3

Serão geradas as seguintes mensagens:

Empresa Empregadora	Estabelecimento Empregador	Rubrica
1	1	1-001
2	1	2-001
		3-001

2) Quando usa Eventos por Empresa

Considerando os seguintes empregadores/empresas e eventos:

Empresa Empregadora	Estabelecimento Empregador	Empresa	FP0020 x FP0024		
			Evento 001	Evento 002	Evento XXX
1	1	1	Iguais	Iguais	Incluído no FP0024
2	1	2, 3	Iguais	Igual na empresa 2.	Não existe
				Diferente na empresa 3.	

Considerando as seguintes alterações:

- Alterado o evento 001 no programa FP0020, serão geradas as seguintes mensagens:

Empresa Empregadora	Estabelecimento Empregador	Rubrica
1	1	1-001
2	1	2-001
		3-001

- Alterado o evento 002 no programa FP0020, serão geradas as seguintes mensagens:

Empresa Empregadora	Estabelecimento Empregador	Rubrica
1	1	1-002
2	1	2-002

- Alterado o evento 002 no programa FP0024, na empresa 3, será gerada a seguinte mensagem:

Empresa Empregadora	Estabelecimento Empregador	Rubrica
2	1	3-002

- Alterado o evento XXX no programa FP0024, na empresa 1, será gerada a seguinte mensagem:

Empresa Empregadora	Estabelecimento Empregador	Rubrica
1	1	1-XXX

Unknown macro: 'rate'

4.6.1.3. Cargo

4.6.1.3. Cargo

- FP0770 – Cadastro Cargo Básico.
- CA0002 – Cadastro Cargo Básico.
- **Código do Cargo:** Código do Cargo Básico.

Unknown macro: 'rate'

4.6.1.4. Função

4.6.1.4. Função

- FP0720 – Cadastro Cargo.
- **Código da Função:** Código do Cargo Básico + Código do Nível do Cargo.

Unknown macro: 'rate'

4.6.1.5. Estabelecimento/Obra

4.6.1.5. Estabelecimento/Obra

- FP0560 – Cadastro Estabelecimento:
 - Estabelecimento: CNPJ ou CAEPF informado.
 - Obra: CEI ou CNO informado.
- FP0870 – Tomador de Serviço:
 - CNPJ igual ao do estabelecimento e CEI ou CNO informado.
- **Código do Estabelecimento/Obra:**
 - Estabelecimento: CNPJ ou CAEPF.
 - Obra: CEI ou CNO.

Unknown macro: 'rate'

4.6.1.6. Horários

4.6.1.6. Horários

- FP1400 – Cadastro de Turnos: somente turnos ativos
- FP1000 – Cadastro de Jornadas/Intervalos
- **Código do Horário:** para cada jornada relacionada ao turno será verificado se o horário compreende horas noturnas.
 - **Se não tiver horas noturnas:** o código do horário será criado a partir da junção dos campos: código jornada + código intervalo + permite flexibilidade + tipo intervalo.
 - **Se tiver horas noturnas:** o código do horário será criado a partir da junção dos campos: código jornada + código intervalo + permite flexibilidade + tipo intervalo + código do turno.

Exemplo:

Turnos

Turno	Jornada	Horário
10	1	08:00/12:00 – 13:30/18:00
	998	Compensado
	999	Repouso
20	2	22:30/01:30 – 02:30/06:00
	3	10:00 – 14:00
	999	Repouso
30	2	22:30/01:30 – 02:30/06:00
	3	10:00 – 14:00
	4	11:30 – 20:30
	999	Repouso

Tabela de Horários

Turno	Jornada	Intervalo	Permite Flexibilidade	Horário Intervalo	Código Horário Contratual
10	1	1	Não	Fixo	1-001-N-1
10	1	1	Não	Variável	1-001-N-2
10	1	1	Sim	Fixo	1-001-S-1
10	1	1	Sim	Variável	1-001-S-2
20	2	1	Não	Fixo	2-001-N-1-20
20	2	1	Não	Variável	2-001-N-2-20
20	2	1	Sim	Fixo	2-001-S-1-20
20	2	1	Sim	Variável	2-001-S-2-20
20	3	-	Não	-	3-000-N-0
20	3	-	Sim	-	3-000-S-0
30	2	1	Não	Fixo	2-001-N-1-30
30	2	1	Não	Variável	2-001-N-2-30
30	2	1	Sim	Fixo	2-001-S-1-30
30	2	1	Sim	Variável	2-001-S-2-30
30	4	-	Não	-	4-000-N-0
30	4	-	Sim	-	4-000-S-0

Sendo:

- Jornada Permite Flexibilidade:
 - N: não permite.
 - S: permite.
- Tipo Intervalo:
 - 1: Fixo.
 - 2: Variável.

- **Duração da Jornada:** deve considerar as horas reduzidas noturnas, se houver. Para determinar esta duração, serão considerados os campos Início e Término Horário Noturno do respectivo turno. Caso estes campos não estejam preenchidos, será considerado o horário noturno determinado na legislação; 22:00 às 05:00.



Unknown macro: 'rate'

4.6.1.6.1. Horários do Funcionário (Em revisão)

4.6.1.6.1. Horários do Funcionário (Em revisão)

Na geração dos arquivos: S-2100 – Cadastramento Inicial do Vínculo e S-2200 – Admissão de Trabalhador o sistema irá identificar em qual código de horário cada jornada trabalhada do turno o funcionário se encaixa.

Códigos do Horário do Funcionário

1) Não Utiliza o Módulo Controle de Frequência: considera a junção das seguintes informações:

- **Código Jornada:** código da jornada trabalhada (FP1400).
- **Código Intervalo:** código do intervalo da jornada (FP1350).
- **Jornada Permite Flexibilidade:** jornada com flexibilidade (FP1500).
- **Tipo Intervalo:** intervalo variável (FP1500).

2) Utiliza o Módulo Controle de Frequência:

Características da Categoria de Ponto	Horário Considerado
Horário Rígido e sem Intervalo Móvel	Aquele que indica que não tem flexibilidade e o intervalo é fixo.
Horário Rígido e com Intervalo Móvel	Aquele que indica que não tem flexibilidade e o intervalo é variável.
Horário Móvel ou Alternativo e sem Intervalo Móvel	Aquele que indica que tem flexibilidade e o intervalo é fixo.
Horário Móvel ou Alternativo e com Intervalo Móvel	Aquele que indica que tem flexibilidade e o intervalo é variável.
Horário Flexível e com Intervalo Móvel	Aquele que indica que tem flexibilidade e o intervalo é variável.
Horário Flexível e sem Intervalo Móvel e com algum valor informado para os campos: “Antes Fim 1º Per”, “Após Fim 1º Per”, “Antes Fim 2º Per”, “Após Fim 2º Per”, “Qtd Min Posit Interv” ou “Qtd Min Negat Interv”	Aquele que indica que tem flexibilidade e o intervalo é variável.
Horário Flexível e sem Intervalo Móvel e sem valor informado para os campos: “Antes Fim 1º Per”, “Após Fim 1º Per”, “Antes Fim 2º Per”, “Após Fim 2º Per”, “Qtd Min Posit Interv” ou “Qtd Min Negat Interv”	Aquele que indica que tem flexibilidade e o intervalo é fixo.



Unknown macro: 'rate'

4.6.1.7. Processo Administrativo/Judicial

4.6.1.7. Processo Administrativo/Judicial

- FP0030 – Cadastro de Processo, com relacionamento informado:
 - Eventos.
 - Estabelecimento.
 - Funcionários.
 - Funcionários Reintegrados.
 - Autônomo.

Código do Processo (por Empregador).

 Unknown macro: 'rate'

4.6.1.8. Trabalhador Com Vínculo – Cadastro Inicial e Admissão

4.6.1.8. Trabalhador Com Vínculo – Cadastro Inicial e Admissão

- FP1500 – Cadastro de Funcionários.
- Cadastro Inicial: funcionários com vínculo, ativos e com data de admissão anterior à data de início da carga do eSocial.
- Admissão: funcionários com vínculo e com data de admissão maior ou igual à data de início da carga do eSocial.
- Matrícula eSocial: única por Empregador.

 Unknown macro: 'rate'

4.6.1.9. Trabalhador Sem Vínculo

4.6.1.9. Trabalhador Sem Vínculo

- FP1500 – Cadastro de Funcionários.
- FP1510 – Cadastro de Funcionários Contratos Especiais (apenas Estagiários).
- Cadastro Inicial: funcionários sem vínculo, ativos no mês/ano da carga do eSocial.

 Unknown macro: 'rate'

4.6.1.10. Transferência

4.6.1.10. Transferência

- Entre Estabelecimentos: considera como troca de lotação.
- Entre Empresas:
 - Base CNPJ Iguais: considera como troca de lotação.
 - Base CNPJ Diferentes: considera como Desligamento na empresa origem e como Admissão na empresa destino.

 Unknown macro: 'rate'

4.6.2. Processo Importação de Arquivos Externos (em revisão)

 Unknown macro: 'rate'

Função: FP0565 – Manutenção Arquivos Externos

Função: FP0565 – Manutenção Arquivos Externos

Objetivo: Disponibilizar cadastro para relacionar os arquivos cujo XML será importado de sistemas externos para o HCM. Os sistemas externos serão responsáveis por gerar arquivos XML com informações que não são originais no sistema de Recursos Humanos. E estes arquivos XML poderão ser importados pelo HCM para envio ao governo. Exemplo: S-1310.

Pré-requisitos: FP0560 – Manutenção Estabelecimentos.

Descrição: Por meio da Pasta Arquivos será possível visualizar, incluir, modificar ou eliminar os arquivos da Software House posicionada.

Por meio dos botões Incluir e Modificar, será acessada a tela **FP0565A – Manutenção Arquivos Externos**:

Campo	Descrição	Validações/Regras
Arquivo eSocial	Informar o código do arquivo do eSocial a ser importado de um sistema externo. Caso a empresa possui integração HCM X EMS os arquivos que são possíveis de importar atualmente são S-1310, S-1330, S-1350 e S-1370.	Obrigatório informar. Deverá ser um código válido contido na tabela 9 do Manual de Orientação do eSocial.
Código Origem Arquivo	É uma codificação definida pela empresa, utilizada para indicar qual o sistema de origem. Na tela que aparece como exemplo, utilizamos CTSPAG para indicar que as informações são provenientes do sistema de Contas a Pagar.	Não permite informação em branco.
Início da Validade	Data de início da validade deste arquivo para importação.	Não permite informar períodos anteriores ao já informados para um único arquivo e código origem. Não permite informar períodos sobrepostos aos anteriormente informados.
Fim Validade	Data de fim da validade deste arquivo para importação.	Para que o layout seja válido para um período indeterminado informar 31/12/9999 neste campo. Para incluir um novo período para o mesmo arquivo e código de origem é necessário informar uma data de fim para o último período informado antes da inclusão.
Bloco Identificador	Código do bloco que identifica o arquivo que está sendo importado. Informar o código contido no segundo campo do layout (conforme Manual de Orientação do eSocial) do arquivo. O seguinte cadastro deverá ser realizado: S-1310 à evtFpServTomados S-1330 à evtFpServTomadosCoop S-1350 à evtFpAquisProducao S-1370 à evtFpAssocDesportiva	Não é permitido estar em branco.

Nota:

Por meio do Contas a Pagar do EMS, é possível gerar arquivos XML que poderão ser importados pelo HCM para envio ao governo.

 Unknown macro: 'rate'

Função: FP0565 – Manutenção de Arquivos Externos – Geração Automática

Função: FP0565 – Manutenção de Arquivos Externos – Geração Automática

Objetivo: Permitir a Geração automática de registros conforme parametrização do usuário e permitir configurar também os arquivos S-1320, S-1340, S-1360 referente a informações de faturamento.

Descrição: Essa funcionalidade permite que os registros sejam gerados automaticamente, com base nas parametrizações realizadas pelo usuário.

O sistema permite gerar informações automaticamente para os seguintes arquivos:

Arquivo
S-1310
S-1320
S-1330
S-1340
S-1350
S-1360
S-1370

Por meio do botão "Gera Arquivos Externos", é executado o programa **FP0565B** conforme abaixo:

Na Pasta Parâmetros, é possível informar os seguintes campos:

Informação	Tabela	Regras
Início Validade	Não se aplica	Deverá ser informada a data de início de validade dos arquivos que serão gerados pelo sistema. O campo vem preenchido com a data atual como default.
Fim Validade	Não se aplica	Deverá ser informada a data de fim validade dos arquivos que serão gerados pelo sistema. O campo vem preenchido com a data 31/12/9999, que significa validade indefinida.
Cod Origem Arquivo	Não se aplica	Deverá ser informado o código de origem dos arquivos a serem importados a critério de cada empresa. Como sugestão, o código poderá ser informado conforme a origem das informações. Por exemplo: os arquivos S-1310, S-1330, S-1350 e S-1370 originam-se do Contas a Pagar, pode-se informar "CTSPAC". Já os arquivos S-1320, S-1340, S-1360, tem origem no faturamento, pode-se informar "FATUR".

Ao selecionar a pasta Digitação, o sistema carrega automaticamente os arquivos que poderão ser importados de sistemas externos conforme a parametrização realizada na pasta parâmetro, conforme abaixo:

É possível executar as seguintes ações:

Ação	Regra
Retirar Registros que não deseja criar	Caso o arquivo não seja importado pela empresa, o arquivo poderá ser retirado da pasta.
Alterar a Origem Arquivo	A informação é carregada conforme o código de origem informado na pasta parâmetros. Caso não seja informado o código, é gerado em branco. O campo poderá ser informado por registro.
Início Validade	Não é permitido alterar a data inicial por arquivo. Caso não sejam encontrados registros já cadastrados para os arquivos, o sistema considera a data de início igual à data de início informada na pasta parâmetros. Caso o sistema encontre um registro do arquivo válido, será encerrada a validade do registro encontrado com um dia anterior ao início informado na pasta Parâmetros. Caso o sistema encontre um registro cuja validade está encerrada, o sistema considera a data inicial do novo registro igual à data final do registro encontrado menos um dia.
Fim Validade	Não é possível alterar a data final por arquivo.
Bloco Identificar	Informar o bloco identificador por arquivo. O sistema traz como default as tags dos blocos dos arquivos xml definidos pelo governo.

Nota:

Para empresas que já possuem o cadastro atualizado, observar os seguintes itens:

- É necessário alterar o campo bloco identificador retirando o atributo "p:" antes do nome da tag, abaixo quadro com as alterações que devem ser realizadas:

Arquivo	Bloco Cadastrado	Alteração a ser realizada
S-1310	p:evfFpServTomados	evfFpServTomados
S-1330	p:evfFpServTomadosCoop	evfFpServTomadosCoop
S-1350	p:evfFpAquisProducao	evfFpAquisProducao
S-1370	p:evfFpAssocDesportiva	evfFpAssocDesportiva

- É possível o cadastro dos arquivos S-1320, S-1330 e S-1360 que são referentes a informações do sistema de faturamento. Segue os blocos identificadores que devem ser cadastrados para os arquivos:

Arquivo	Bloco
S-1320	evfFpServPrestados
S-1340	evfFpServPrestadosCoop
S-1360	evfFpComercProducao



Unknown macro: 'rate'

Função: FP9870 – Importador Arquivos Externos

Função: FP9870 – Importador Arquivos Externos

Objetivo: Disponibilizar novo programa para realizar a importação de arquivos XML originados de sistemas externos cujas informações não são provenientes de sistema de Recursos Humanos.

Descrição: Por meio do programa, será possível parametrizar informações e realizar a importação dos arquivos.

Campo	Descrição	Validações/Regras
Empregador	Código da empresa e do estabelecimento empregador da empresa logada. Informação atualizada automaticamente.	Não se aplica.
Tipo	Importação: quando selecionado permite a empresa empregadora importar arquivos XML para envio para o governo. Validação: quando selecionado permite a empresa empregadora somente validar os arquivos XML para ajustar as inconsistências antes da importação oficial. Eliminação: quando selecionado permite a empresa empregadora eliminar as mensagens e emite um relatório com as mensagens que foram eliminadas.	Não se aplica.
Código de Origem do Arquivo	Informar o código da origem do sistema externo cadastrado no programa FP0565 – Manutenção de Arquivos Externos conforme os layouts que estarão sendo importados no diretório informado.	Habilitado somente quando o tipo selecionador for "Importação ou Validação". Informar um código válido cadastrado no programa FP0565.
Diretório de Origem do Arquivo	Informar um diretório onde se encontram os XML a serem importados.	Habilitado somente quando o tipo selecionador for "Importação ou Validação". Dever ser um diretório existente. Sugere-se criar um subdiretório com o nome do código de origem conforme o exemplo da tela. Ao executar a importação, o sistema cria um subdiretório no diretório informado na tela chamado "msg-hist-import". Caso não tenha permissão de escrita neste diretório ocorrerá erro demonstrando a mensagem 30639 na execução do programa.

Notas:

Ao executar a importação, o sistema cria um subdiretório no diretório informado na tela chamado "msg-hist-import". Neste diretório serão armazenados todos os arquivos XML que o sistema importou para o HCM. Ou seja, cada arquivo que se encontra no diretório informado na tela será movido para a pasta "msg-hist-import", para que este arquivo não seja importado novamente pelo sistema. Caso ocorra validação na importação o arquivo permanece no diretório informado na tela.

Ao final da importação, o sistema emitirá um relatório informando os arquivos que foram importados com sucesso e as inconsistências que ocorreram nos arquivos. Caso a opção Validação tenha sido selecionada, o sistema emitirá o relatório informando os arquivos cuja validação ocorreu com sucesso e as inconsistências que ocorreram nos arquivos. O sistema executa as seguintes validações:

Validação	Ação
Arquivo não está parametrizado para importação	Para importar arquivos xml, deverá existir um registro dentro da validade cujo bloco identificador seja igual ao campo (tag) da segunda linha do xml acrescido de "p:" antes do campo.
Tamanho do XML maior que 500 KB	Necessário a quebra do arquivo XML par que o mesmo seja inferior a 500 KB de tamanho para envio ao governo.
Bloco ideEmpregador não encontrado	O XML deverá conter o bloco ideEmpregador. Realizar busca dentro do xml.
Empregador Inexistente	O sistema somente importa xml cujo campo nrInscricao seja igual ao CNPJ do empregador informado na tela
Campo tpInscricao deverá ser igual a 1	Somente é possível importação de arquivos de empregadores pessoa jurídica, ou seja, este campo deverá ser igual a 2.
Bloco ideEvento não encontrado	O XML deverá conter o bloco ideEvento. Realizar busca dentro do xml.
Tag indRetificacao não encontrada	O XML deverá conter o campo indRetificacao informado. Realizar busca dentro do xml.
Tag nrRecibo não encontrada	O XML deverá conter o campo nrRecibo. Realizar busca dentro do xml.
Tag perApuracao não encontrado	O XML deverá conter o campo perApuracao. Realizar busca dentro do xml.

É possível consultar no Monitor eSocial (FP9850) os XML cuja importação ocorreu com sucesso.

O processo de eliminação somente é possível realizar no momento da carga de informações para o eSocial, desde que a carga não esteja finalizada. O sistema somente permite a eliminação de todas as mensagens importadas.

 Unknown macro: 'rate'

Função: FP9840 – Carga eSocial

Função: FP9840 – Carga eSocial

Objetivo: O objetivo do programa de carga é gerar as mensagens iniciais para o eSocial.

O programa deverá permitir gerar as mensagens em ambiente de teste ou oficial.

Descrição: Com base nos parâmetros informados o programa vai gerar as mensagens conforme layouts definidos pelo eSocial.

Cada informação possui um processo padrão para geração de sua mensagem. Esse processo é executado por todas as rotinas que realizam a geração de mensagem, sendo elas: Programa de Carga, Processo de Movimentação (Gatilhos de Write e de Delete), Programa Sincronizador das Mensagens com o TSS.

1ª Execução do Programa de Carga

Na primeira execução do programa de carga para o empregador, os campos “Empregador” e “Refazer Mensagens” estarão marcados e desabilitados, e os campos “Mês e Ano Base” estarão habilitados.

O usuário deverá informar o mês e ano base e o programa vai gerar a mensagem – S-1000 – Informações do Empregador/Contribuinte, sendo gravada no empregador a data de início da integração com o eSocial (que é o primeiro dia do mês/ano base informado).

Essa data poderá ser consultada por meio do cadastro de complemento do estabelecimento para o eSocial (FP0560), para o estabelecimento que representa o empregador.

O usuário poderá optar em gerar outras mensagens já na primeira execução do programa de carga, para isso deverá acessar a pasta “Iniciais” e marcar as informações para as quais deseja gerar as mensagens.

Demais execuções do Programa de Carga

Após a primeira execução do programa de carga o programa vai identificar que já foi iniciado o processo de geração das mensagens e os campos “Mês e Ano Base” permanecerão desabilitados e o campo “Empregador” desmarcado e habilitado.

Caso seja necessário alterar o mês e ano base, deverá ser marcado o campo “Empregador”, desta forma, os campos Mês e Ano Base voltam a ficar habilitados.

Quando o campo “Empregador” estiver marcado, o campo “Refaz Mensagens” estará marcado e desabilitado, e a mensagem do empregador será eliminada e regenerada e todas as outras mensagens referentes a esse empregador serão eliminadas e regeneradas conforme seleção do usuário.

O usuário poderá gerar as mensagens iniciais por meio de seleção na aba “Iniciais”, as informações marcadas serão consideradas no processo de geração da carga inicial.

O usuário poderá refazer as mensagens geradas anteriormente, para isso deverá marcar o campo “Refazer Mensagens”, o programa vai primeiramente eliminar as mensagens que existem na base para o empregador, conforme seleção informada pelo usuário, em seguida será executado a rotina que vai criar as novas mensagens.

Status do Processo de Carga:

O sistema vai controlar o status da geração das mensagens por empregador (empresa e estabelecimento empregador) conforme lista de códigos dos status (Complemento do Estabelecimento - Pasta S-1000 1):

- 1 - “Carga Teste Não Iniciada” - Valor inicial do status.
- 2 - “Carga Teste Iniciada” - o programa de carga troca de “Carga Teste Não Iniciada” para “Carga Teste Iniciada” depois da primeira geração de mensagens.

Nessa opção as movimentações (inclusões, alterações e eliminações de registros) não estarão gerando mensagens, sendo assim, as alterações na base de dados não estarão disponíveis para serem enviadas ao eSocial.

O cliente poderá “Refazer” todas as mensagens quando desejar, pois as mensagens geradas têm o único objetivo de serem enviadas ao eSocial para testar os conteúdos e o processo de envio e o retorno das mensagens da Carga Inicial.

- 3 - “Carga Teste OK” - o programa de carga troca de “Carga Teste Iniciada” para “Carga Teste OK” quando identificar que todas as mensagens foram geradas para teste sem erro.

Mesmo estando como “Carga Teste OK” o cliente poderá continuar gerando as mensagens originais de carga, o sistema fará a validação necessária e retornará ao cliente o indicador como “Carga Teste Habilitada” ou “Carga Teste OK”, dependendo da avaliação das mensagens geradas.

As opções referentes à carga oficial não estão disponíveis nessa versão do programa.

- 4 - “Carga Oficial Habilitada” - O usuário que já concluiu o complemento das informações dos cadastros do produto e deseja iniciar a geração das mensagens referentes à carga oficial a ser enviada ao eSocial deverá alterar o status de “Carga Teste OK” para “Carga Oficial Habilitada”, o usuário também poderá trocar de “Carga Teste Não Iniciada” para “Carga Oficial Habilitada” caso deseje pular a etapa de carga teste.

Quando o programa de carga identificar que o cliente optou por iniciar a carga oficial vai limpar a informações referentes à carga teste na base de dados e vai eliminar todas as mensagens geradas para teste.

Para a carga oficial é necessário que todos os complementos tenham sido informados, caso contrário o sistema vai passar a gerar mensagens com erro que deverão ser tratadas pelo usuário, podendo gerar retrabalho.

- 5 - “Carga Oficial Iniciada” - o programa de carga troca de “Carga Oficial Habilitada” para “Carga Oficial Iniciada” após a primeira execução do programa de carga.

Assim que o programa de “Carga Inicial” terminar a geração de todas as mensagens referentes a um processo (tabela), não existindo Erro na mensagem ou no XML, o sistema passará a gerar as mensagens a cada inclusão, alteração ou eliminação de informação nas tabelas envolvidas com o processo, essas mensagens estarão pendentes de envio ao eSocial.

O cliente poderá "Refazer as Mensagens" quando desejar, mais antes de refazer a mensagem o sistema vai eliminar todas as mensagens referentes à tabela que está sendo refeita.

6 - "Carga Oficial OK" - o programa altera o status de "Carga Oficial Iniciada" para "Carga Oficial OK" quanto todas as mensagens foram geradas sem erro, caso existam mensagem com erro o usuário deverá realizar os acertos necessários;

7 - "Carga Oficial Encerrada" - assim que o programa "Sincronizador de Mensagens" enviar a mensagem do empregador para o TSS esse status será alterado de "Carga Oficial OK" pra "Carga Oficial Encerrada", a partir desse ponto a rotina de carga está concluída e o programa de carga não deverá mais ser executado.

Será implementado no programa de Sincronização das Mensagens uma opção que o cliente possa voltar o status de "Carga Oficial Concluída" para "Carga Oficial OK", permitindo que o cliente retorne ao processo de carga inicial caso ocorra algum problema com a sincronização das mensagens com o eSocial, ou seja postergado à data de início do eSocial por parte do governo.

Controle do status por tipo de mensagens, em nível de empregador e por estabelecimento do empregador:

Ao final do processo, é atualizado um indicador da geração das mensagens para cada informação tratada pelo programa de carga.

Status do processo de geração:

Estabelecimento	Status	Observação
Sem informações a serem carregadas	3 - Concluído	
Com informações a serem carregadas	1 - Pendente	Quando não existir nenhuma mensagem gerada para a informação.
	2 - Iniciado	Quando encontrar pelo menos uma informação sem mensagem gerada ou Quando encontrar pelo menos uma mensagem com erro para a informação.
	3 - Concluído	Todas as informações com mensagens geradas e sem erros ou Não existe informação para gerar a mensagem.

Esse indicador será de uso interno do sistema, tendo como objetivo o controle sobre cada mensagem que está sendo gerada.

Ao iniciar o processo de carga oficial, todas as mensagens serão eliminadas e o status da carga ficará como 1 - Pendente.

Registros verificados para a atualização do status do processo da geração:

Informação	Tabela	Regras
Cadastro Inicial de Vínculos – Contrato Vigente (Trabalhador)	Funcionário	Funcionários com vínculo, ativos ou com data de desligamento maior ou igual ao início da carga.
Reintegração	Funcionário e sped_func_reinteg	Todas as reintegrações efetuadas a partir do 1º dia do mês/ano da carga.
Aviso Prévio	Funcionário e habilit_recis	Funcionários com data de desligamento maior ou igual ao início da carga, e com aviso prévio informado no complemento eSocial da programação da rescisão.
Desligamento	Funcionário e habilit_recis	Funcionários com data de desligamento maior ou igual ao início da carga.
Afastamento Temporário (início e retorno)	Funcionário, sit_afast_func e sit_afast	Afastamentos com data de término maior ou igual ao início da carga, que não representam alteração da espécie do benefício, cujo motivo de afastamento esteja parametrizado com o código do governo no complemento eSocial.
Alteração Motivo Afastamento (alteração e retorno)	Funcionário, sit_afast_func e sit_afast	Afastamentos com data de término maior ou igual ao início da carga, que representam alteração da espécie do benefício, cujo motivo de afastamento esteja parametrizado com o código do governo no complemento eSocial.
Trabalhador Sem Vínculo	Funcionário	Funcionários sem vínculo, ativos ou com data de desligamento maior ou igual ao início da carga.
Trabalhador Sem Vínculo – Terminado	Funcionário	Funcionários sem vínculo e com data de desligamento maior ou igual ao início da carga.

Campos – Pasta Parâmetros:

Campo	Descrição	Validações/Regras
Empresa - Empregador	Código da empresa do estabelecimento Empregador para o eSocial.	O empregador é identificado com base na empresa corrente selecionada pelo usuário.
Estabelecimento - Empregador	Código do estabelecimento Empregador para o eSocial.	
Mês e Ano Base	Mês e ano de referência para geração das mensagens.	Depois da primeira execução do programa, será gravado no estabelecimento empregador a data referência para a geração das mensagens ao eSocial. Essa data será o primeiro dia do mês e ano base. Quando esta data já está atualizada, estes campos ficam desabilitados na tela. Quando estiverem marcados os campos "Empregador" e "Refazer Mensagens" os campos "Mês e Ano Base" ficam habilitados na tela.
Filtro Empresa	Todas ou lista de empresas que estão relacionadas ao empregador.	Esse filtro será considerado somente para as tabelas em nível de funcionário.
Filtro Estabelecimento	Todos ou lista de estabelecimentos a serem considerados no processamento, somente estará habilitado se tiver sido informado apenas uma empresa.	Esse filtro será considerado somente para as tabelas em nível de funcionário.
Filtro Funcionário	Todos ou lista de funcionários a serem considerados no processamento, somente estará habilitado se tiver sido informado apenas um estabelecimento.	Esse filtro será considerado somente para as tabelas em nível de funcionário.
Somente Validação	Indica que o programa será executado APENAS para validar as informações da base de dados.	Sempre que este campo estiver selecionado: <ul style="list-style-type: none"> Os campos Mês/Ano Base ficarão habilitados, mesmo que o campo Empregador não esteja marcado. O campo Refazer Mensagens ficará desabilitado e desmarcado, mesmo que o campo Empregador esteja marcado. A pasta Movtos ficará habilitada.
Empregador	Indica que os dados da mensagem " S-1000 – Informações do Empregador/Contribuinte " serão validados ou a mensagem de carga será gerada.	Execução da Carga Na primeira execução do programa de carga para o empregador, este campo estará marcado e desabilitado. A cada nova geração do empregador todas as mensagens relacionadas ao empregador serão eliminadas.
Refazer Mensagens	Indica se as mensagens que já foram geradas para as informações selecionadas nas pastas Iniciais e Movto serão eliminadas ou não.	Execução da Carga Quando o campo Empregador estiver selecionado, este campo fica selecionado e desabilitado, para garantir que todas as mensagens relacionadas ao empregador também sejam eliminadas.

Campos – Pasta Iniciais:

Campo	Descrição	Validações/Regras
Processos Administrativos/Judiciais	Indica que os dados da mensagem " S-1070 – Tabela de Processos Administrativos/Judiciais " serão validados ou a mensagem de carga será gerada.	Além de realizar a carga de processos que estão relacionados a eventos, estabelecimento, funcionário e reintegração. Considera somente os processos cadastrados no programa FP0030 que possuem relacionamento com informações do empregador da empresa em que o usuário está logado.
Estabelecimentos/Obras	Indica que os dados da mensagem " S-1005 – Tabela de Estabelecimentos e Obras de Construção Civil " serão validados ou a mensagem de carga será gerada.	Não se aplica.
Rubricas	Indica que os dados da mensagem " S-1010 – Tabela de Rubricas " serão validados ou a mensagem de carga será gerada.	Não se aplica.
Lotações Tributárias (Em revisão)	Indica que os dados da mensagem " S-1020 – Tabela de Lotações " serão validados ou a mensagem de carga será gerada.	Este campo está temporariamente desabilitado, pois o mesmo está em desenvolvimento.
Cargos	Indica que os dados da mensagem " S-1030 – Tabela de Cargos/Empregos Públicos " serão validados ou a mensagem de carga será gerada.	Não se aplica.
Horários/Turno Trabalhos	Indica que os dados da mensagem " S-1050 – Tabela de Horários/Tornos de Trabalho " serão validados ou a mensagem de carga será gerada.	Não se aplica.
Cadastro Inicial de Vínculos	Indica que os dados das mensagens " S-2100 – Cadastro Inicial do Vínculo " ou a mensagem " S-2200 – Admissão de Trabalhador " serão validados ou a mensagem de carga será gerada para os funcionários selecionados.	Somente fica habilitado depois de ter sido concluída a carga das informações: Rubricas, Lotação/Departamentos, Cargos, Funções, Horários/Tornos Trabalhos, Estabelecimentos/Obras, Processos Administrativos/Judicial. Para os funcionários ativos e com data de admissão menor que a data de referência será gerada a mensagem "S-2100", para os funcionários com data de admissão maior que a data de referência será gerado a mensagem "S-2200".

Campos – Pasta Movtos:

Campo	Descrição	Validações/Regras
Afastamento Temporário (em revisão)	Indica que os dados das mensagens " S-2320 – Afastamento Temporário, S- 2325 – Alteração do Motivo do Afastamento e S-2330 – Retorno Afastamento " serão validados ou a mensagem de carga será gerada para os funcionários com vínculo.	Serão considerados todos os afastamentos relacionados no programa FP1600 – Manutenção Histórico de Situações com data de término igual ou superior ao primeiro dia do mês/ano base informado na pasta Parâmetros e, que a situação de afastamento esteja com o complemento eSocial informado no programa FP0060 – Manutenção Situações.
Aviso Prévio/Desligamento (em revisão)	Indica que os dados das mensagens " S-2400 – Aviso Prévio e S-2800 – Desligamento " serão validados ou a mensagem de carga será gerada para os funcionários com vínculo.	Serão consideradas todas as programações de rescisão que constam no programa FR5040 – Manutenção Programação de Rescisões com data de desligamento igual ou superior ao primeiro dia do mês/ano base informado na pasta Parâmetros. Se no complemento eSocial da programação de rescisão estiver informado o campo Aviso prévio, será gerada a mensagem de aviso prévio. Também será gerada a mensagem de desligamento.
Reintegração	Indica que os dados da mensagem " S-2298 – Reintegração " serão validados ou a mensagem de carga será gerada para os funcionários com vínculo.	Serão considerados todos os funcionários reintegrados que constam no programa FR5250 – Funcionários Reintegrados, cuja data de reintegração seja igual ou superior ao primeiro dia do mês/ano base informado na pasta Parâmetros.
Cadastro Inicial	Indica que os dados da mensagem " S-2600 – Trabalhador Sem Vínculo de Emprego - Início " serão validados ou a mensagem de carga será gerada para os estagiários e diretores sem vínculo.	Serão considerados os funcionários com vínculo empregatício igual a "Sem Vínculo" e tipo funcionário igual a "Estagiário", "Empregador" ou "Estagiário Contratado", que estiverem ativos no primeiro dia do mês e ano base informado na pasta Parâmetros ou admitidos no decorrer do mês/ano base.
Término	Indica que os dados da mensagem " S-2680 – Trabalhador Sem Vínculo de Emprego - Término " será o validados ou a mensagem de carga será gerada para os estagiários e diretores sem vínculo.	Serão consideradas todas as programações de rescisão que constam no programa FR5040 – Manutenção Programação de Rescisões com data de desligamento igual ou superior ao primeiro dia do mês/ano base informado na pasta Parâmetros, dos funcionários com vínculo empregatício igual a "Sem Vínculo" e tipo funcionário igual a "Estagiário", "Empregador" ou "Estagiário Contratado".

Notas:

- Quando o programa for executado para efetuar a Carga, a opção pasta Movtos somente ficará habilitada quando o processo de carga do Cadastro Inicial de Vínculos – Contrato Vigente estiver iniciado para o empregador em questão.
- Para a carga de Afastamento Temporário, Aviso Prévio/Desligamento, Reintegração somente serão considerados os funcionários ativos no primeiro dia do mês e ano base ou admitidos no decorrer do mês/ano base, para os quais já tenha sido efetuada a carga do Cadastro Inicial de Vínculos.
- Para a carga de Cadastro Inicial e Término dos sem vínculos, serão considerados os funcionários com vínculo empregatício igual a “Sem Vínculo” e tipo funcionário igual a “Estagiário”, “Empregador” ou “Estagiário Contratado”, que estiverem ativos no primeiro dia do mês e ano base informado na pasta Parâmetros ou admitidos no decorrer do mês/ano base.
- A criação da tabela Identificação Posição Funcionário ocorrerá junto da carga das seguintes informações: Cadastro Inicial de Vínculos – Contratos Vigentes, e Cadastro Inicial – Sem Vínculo.

As informações consideradas para a posição do funcionário são as seguintes:

Informação	Tabela
Cargo/Nível	Histor_sal_func
Lotação	Func_unid_lotac_plano
Tomador de Serviço	Func_tomador_serv
Categoria Salarial	Func_categ_sal
Centro de Custo	Func_ccusto
Sindicato	Func_sind_estab
Mão de Obra	Func_tip_mdo
Localidade	Func_localid
Turno/Turma	Func_turno_trab
Unidade de Negócio	Func_estab_unid_negoc
Atividade	Sped_ativid_participan

O primeiro registro de posição para o funcionário será gerado com a data de início da carga, considerando as informações acima, que forem válidas neste dia. Os demais registros ficarão registrados com a data em que houver alguma movimentação das informações acima para o funcionário.

A partir do momento em que a carga das informações Cadastro Inicial de Vínculos, e Cadastro Inicial – Sem Vínculo estiver concluída, sempre que ocorrer uma alteração nas informações da tabela acima, será feita automaticamente a atualização da posição do funcionário.

- Na execução somente para validação, a seleção das informações a serem validadas é feita por meio dos mesmos campos que estão disponíveis para executar a carga:

Informação
Empregador
Rubricas
Lotação/Departamentos
Cargos
Funções
Horários/Turnos Trabalho
Estabelecimentos/Obras
Processos Administrativos/Judiciais
Cadastro Inicial de Vínculos – Contratos Vigentes
Afastamento Temporário
Aviso Prévio/Desligamento
Reintegração
Sem Vínculo – Cadastro Inicial
Sem Vínculo – Término

Quando o campo “**Somente Validação**” estiver selecionado, a execução do programa seguirá as regras descritas abaixo:

- Para cada informação selecionada, será efetuada a validação dos campos que, de acordo com o layout são obrigatórios.
- Serão consideradas as informações que são válidas para o mês/ano base informado em tela. Fica a critério do usuário o período de validação.
- Na validação das **Rubricas**, primeiramente será verificado se os eventos (Função FP0020 – Manutenção Eventos Analíticos) estão com o campo Natureza preenchido. Se não estiverem, será impressa uma mensagem de inconsistência.
- Na validação dos **Afastamentos Temporários** e do **Desligamento**, primeiramente será verificado se as situações de afastamentos (FP0060) estão com o complemento eSocial preenchido. Se não estiverem, será impressa uma mensagem de inconsistência.
- Ao final será impresso um log para cada informação selecionada, informando se a validação está OK ou, em caso de inconsistências, informando cada campo do layout das mensagens que está com problemas.
- Não serão geradas/refeitas as mensagens de carga.
- Não será gerada a tabela de posição do funcionário.
- Não será atualizado/impresso o status da carga.

 Unknown macro: 'rate'

Função: FP9845 – Consulta Identificação Posição Funcionário

Função: FP9845 – Consulta Identificação Posição Funcionário

Objetivo: Disponibilizar novo programa para realizar a consulta das informações da Identificação da Posição do Funcionário, gerada no processo de carga do cadastro inicial dos funcionários com vínculo e sem vínculo.

Descrição: Por meio do programa será possível consultar todos os dados relacionados à posição do funcionário em determinada data.

Ao clicar no botão eSocial, será acessada a tela FP9845, conforme abaixo:

Unknown macro: 'rate'

4.7. Processo Monitoramento das Mensagens do eSocial

Unknown macro: 'rate'

Função: FP9850 – Monitor eSocial

Função: FP9850 – Monitor eSocial

Objetivo: Permitir o monitoramento de geração e envio de mensagens do Processo de Carga para o Governo.

Pré-requisito: FP9840 – Carga Inicial eSocial.

Descrição: Por meio da função Monitor eSocial (FP9850), é possível consultar as mensagens geradas/enviadas para o Governo utilizando filtros para agilidade da consulta.

Campos - Pasta Status Carga:

Campo	Descrição	Validações/Regras
Filtro Eventos Não Periódicos - Empresas	Permite realizar o filtro de uma empresa ou de uma lista de empresas. Por meio do botão "Seleciona Empresas" é possível selecionar as empresas que deseja consultar. Ao informar uma empresa ou mais e pressionar o botão "Atualizar Consulta" o sistema irá filtrar os registros da Grid Status Carga cujo campo Evento for do tipo "Não Periódico" e o conteúdo do campo Empresa for igual a uma das empresas informadas.	Não se aplica
Filtro Eventos Não Periódicos - Estabelecimentos	Permite realizar o filtro de um estabelecimento ou de uma lista de estabelecimentos. Por meio do botão "Seleciona Estabelecimentos" é possível selecionar os estabelecimentos que deseja consultar. Ao informar um ou mais estabelecimentos, o sistema irá filtrar os registros da Grid Status Carga cujo campo Evento for do tipo "Não Periódico" e o conteúdo do campo Estabelecimento for igual a um dos estabelecimentos informados.	Não se aplica
Tipo de Informação	Permite selecionar se deseja visualizar todos os tipos de informação Grid Status Carga ou realizar uma seleção de informações.	Não se aplica
Botão Seleção	Permite selecionar quais tipos de informação deseja visualizar na Grid Status Carga.	Botão fica habilitado quando o campo Tipo de Informação estiver selecionado como "Seleção".
Status Empregador	Permite realizar filtro de tipo de Status de Carga do Empregador.	Não se aplica
Status Estabelecimento	Permite realizar filtro de tipo de Status de Carga do Estabelecimento.	Não se aplica
Botão Atualizar Consulta	Ao pressionar este botão o sistema irá atualizar a Grid Status Carga considerando o filtro realizado.	Caso tenha sido informada uma empresa que não faz parte do empregador que é demonstrado na pasta Seleção, o sistema demonstrará mensagem de validação informando que existe empresa incorreta informada no campo Empresa do retângulo Filtro Eventos Não Periódicos.
Grid Status Carga	Nesta grid serão demonstrados registros por Tipo de Informação e o status da carga referente a cada tipo de informação. O campo "Eventos" indica o tipo de evento que a informação se refere. O campo Status Empregador indica o status da carga para a o tipo de informação em relação ao empregador demonstrado na pasta Seleção. O campo Status Estabelecimento indica qual é o status da carga para o tipo de informação em relação a empresa e ao estabelecimento da coluna Emp e Estab.	Não se aplica

Campos - Pasta Seleção:

Campo	Descrição	Validações/Regras
Empregador	Ao acessar o programa o sistema irá atualizar automaticamente os campos empresa e estabelecimento que correspondem à empresa e estabelecimento relacionado como empregador para a empresa logada.	Não se aplica
Data Envio	Inserir a faixa correspondente ao período de envio das mensagens do eSocial.	Inicialmente busca o mês corrente da empresa logada.
Mensagens - Pendente	Este campo tem a finalidade de filtrar mensagens pelas situações: <ul style="list-style-type: none"> ▪ "Pendente Geração XML" - a mensagem é gerada com sucesso, porém não é possível gerar o arquivo XML; ▪ "Pendente Envio TSS" - a mensagem e o XML foram gerados com sucesso e está pendente de envio ao TSS; ▪ "Aguardando Recibo" - o sistema envia o XML para o TSS e ainda não recebeu nenhum retorno do mesmo. 	Caso o campo esteja marcado, se o sistema encontrar mensagens com esse status que atenda aos demais filtros a mesma será demonstrada. Caso contrário, não será demonstrada.
Mensagens - Erro	Este campo tem a finalidade de filtrar mensagens pelas situações: <ul style="list-style-type: none"> ▪ "Geração Mensagem – Erro" - ocorreu algum erro ao gerar o registro da mensagem no banco. Esta situação não será gerada no processo de Carga Inicial do eSocial (FP9840); ▪ "Geração Mensagem/XML – Erro" - ocorreu algum erro ao gerar o registro da mensagem juntamente com o XML da informação. Esta situação não será gerada no processo de Carga Inicial do eSocial (FP9840); ▪ "Erro Geração XML" - ocorreu algum erro ao gerar o XML no registro da mensagem; ▪ "Esquema TSS" - a mensagem é enviada para o TSS e o mesmo retorna um erro referente ao arquivo esquema para integração (.XSD); ▪ "Retorno eSocial" - o XML foi enviado para o TSS e o mesmo retornou um erro cuja origem foi do site do Governo. 	Caso o campo esteja marcado se o sistema encontrar mensagens com esse status que atenda aos demais filtros a mesma será demonstrada. Caso contrário não será demonstrada.
Mensagens - Sucesso	Este campo tem a finalidade de filtrar mensagens pela situação "Retorno Recibo", ou seja, no momento em que o sistema recebe o retorno do TSS com o recibo do envio para o site do Governo.	Caso o campo esteja marcado se o sistema encontrar mensagens com esse status que atenda aos demais filtros a mesma será demonstrada. Caso contrário não será demonstrada.
Mensagens - Cancelado	Este campo tem a finalidade de filtrar mensagens pelas situações: <ul style="list-style-type: none"> ▪ "Geração Mensagem – Cancelamento" - ao gerar o registro da mensagem no banco caso o sistema encontre alguma inconsistência entre mensagens da mesma informação, a mensagem anterior a atual será atualizada com esta situação. Esta situação não será gerada no processo de Carga Inicial do eSocial (FP9840); ▪ "Geração Mensagem/XML – Cancelamento" - ao gerar o registro da mensagem juntamente com o XML da informação no banco caso o sistema encontre alguma inconsistência entre mensagens da mesma informação, a mensagem anterior a atual será atualizada com esta situação. Esta situação não será gerada no processo de Carga Inicial do eSocial (FP9840). 	Caso o campo esteja marcado se o sistema encontrar mensagens com esse status que atenda aos demais filtros a mesma será demonstrada. Caso contrário não será demonstrada.
Resumo Mensagens	Esta grid tem por finalidade demonstrar os arquivos encontrados nas mensagens considerando o filtro realizado. E para cada arquivo demonstra se existem mensagens para as situações selecionadas (indicado pelo "X").	Pressionar o botão Demonstrar Resumo para atualizar a Grid Resumo. Caso não tenha sido selecionado o arquivo na Grid Resumo Mensagens então o sistema apresenta uma mensagem de bloqueio e não permite o acesso a pasta mensagens.

Campos - Pasta Mensagens:

Campo	Descrição	Validações/Regras
Botão Filtro	Ao clicar é exibida a tela de filtro (FP9850E) que permitirá filtrar as mensagens	Não se aplica
Atualizar Consulta	Relaciona as mensagens encontradas conforme a seleção feita na grid de mensagens.	Caso a mensagem seja relativa a alguma situação de erro selecionada a mesma é demonstrada em vermelho.
Visualizar XML	Permite a visualização do arquivo XML gerado da informação.	Não se aplica.
Gerar XML	Permite a geração do XML do arquivo XML referente à mensagem posicionada desde que a situação da mensagem seja do tipo "Mensagem Pendente Geração XML" (6), "Erro Geração XML" (8), "Erro Sincronismo - Esquema TSS" (12) ou "Erro Sincronismo – eSocial" (13). Além dessas condições, o arquivo deverá ser diferente dos eventos periódicos e evento de fechamento.	Não se aplica.
Visualizar Erros	Permite a visualização o detalhamento dos erros gerados nas mensagens cuja situação encontra-se nos grupos de erros selecionados.	Caso a tela apresentar apenas o código do erro e a descrição em branco, será necessário atualizar o cadastro de mensagens, orientações neste link: http://tdn.totvs.com/x/vg5GD As descrições dos erros e possíveis soluções estão documentadas na Base de Conhecimento / E-social / Erros Mensagens XML, pode acessar por este link: http://tdn.totvs.com/x/COIYDQ
Rastrear Origem	Permite a visualização da sequência de execução de programas executados para a geração ou alteração da mensagem. Permite realizar seleção de período de origem da alteração da mensagem	Não se aplica.
Diretório	Permite informar o caminho do arquivo CVS que será gerado caso seja selecionado o botão "Executar". O diretório é inicialmente preenchido com o diretório spool do usuário + o nome do programa + .CSV.	Não se aplica.
Imprime Erro	Permite gerar o arquivo .CSV com a informação dos erros.	
Imprime Rastreamento Origem	Permite gerar o arquivo .CSV com o detalhamento da sequência de execução de programas executados.	

Chave Informação:

Arquivo	Regra
S-1010	Informação 1: será possível informar seleção de empresa. Informação 2: será possível informar seleção de evento.
S-1020	Informação 1: será possível informar seleção de lotação. A lotação do eSocial será composta de Identificador do Empregador (FP0560) + Tomador (se houver) + Unidade de Lotação.
S-1030	Informação 1: será possível informar seleção de cargo básico.
S-1040	Informação 1: será possível informar seleção de função. Informação 2: será possível informar seleção de nível de função.
S-1050	Informação 1: será possível informar seleção de jornada, sendo que a jornada do eSocial é composta do código da jornada com quatro posições + o código do intervalo com três posições + o código 0 - Intervalo Fixo ou 1 – Intervalo Flexível.
S-1005	Informação 1: será possível informar seleção de CNPJ/CAEPF/CNO para localizar o estabelecimento/obra.

Ao pressionar "Executar", o sistema gera um arquivo .csv no diretório informado com o conteúdo da consulta de mensagens efetuada. Segue exemplo abaixo:

Campos - Tela Filtro:

Ao clicar no botão Filtro na aba Mensagens é exibida a tela de filtro FP9850E.

Campo	Descrição	Validações/Regras
Número Mensagem	É possível fazer filtro informando uma seleção de número de sequência de mensagem.	Não se aplica.
Data Envio	No processo de carga a data de envio é gerada sempre com a data 01/01/1800 então não é possível realizar o filtro de data e hora para o processo de carga. Este filtro poderá ser utilizado de forma mais eficaz na fase em que for liberado o processo de movimentação de informações.	Não se aplica.
Hora Envio	No processo de carga a hora de envio é gerada sempre com a 00:00:00 então não é possível realizar o filtro de data e hora para o processo de carga. Este filtro poderá ser utilizado de forma mais eficaz na fase em que for liberado o processo de movimentação de informações.	Não se aplica.
Tipo Participante	Permite selecionar o tipo de participante o qual será realizado o filtro.	Este campo somente será habilitado quando for liberado o processo de movimentação da folha para o eSocial
Empresas	Permite realizar o filtro de uma empresa ou de uma lista de empresas. Por meio do botão "Seleciona Empresas" é possível selecionar as empresas que deseja consultar.	Este campo somente estará habilitado quando o tipo de arquivo for S-2100 ou S-2200
Estabelecimentos	Permite realizar o filtro de um estabelecimento ou de uma lista de estabelecimentos. Por meio do botão "Seleciona Estabelecimentos" é possível selecionar as empresas que deseja consultar.	Este campo somente estará habilitado quando o tipo de arquivo for S-2100 ou S-2200 e se no campo Empresas for informado somente uma empresa.
Matrículas	Permite realizar o filtro de uma matrícula ou de uma lista de matrículas. Por meio do botão "Seleciona Matrículas" é possível selecionar as matrículas que deseja consultar.	Este campo somente estará habilitado quando o tipo de arquivo for S-2100 ou S-2200 e se no campo Estabelecimentos for informado somente um estabelecimento.
Informação 1	Permite realizar a seleção da chave da informação conforme o arquivo selecionado.	Regras descritas no quadro do item "Chave Informação".
Informação 2	Permite realizar a seleção da chave da informação conforme o arquivo selecionado.	Regras descritas no quadro do item "Chave Informação".
Data Referência 1	Permite realizar a seleção da chave da informação conforme o arquivo selecionado.	Este campo somente estará habilitado no processo de movimentação da folha para o eSocial.
Data Referência 2	Permite realizar a seleção da chave da informação conforme o arquivo selecionado.	Este campo somente estará habilitado no processo de movimentação da folha para o eSocial.



Unknown macro: 'rate'

4.8. Processo Movimentação das Informações do eSocial (Em revisão)

4.8. Processo Movimentação das Informações do eSocial (Em revisão)

Objetivo: Necessidade de monitorar a inclusão, alteração e eliminação de todas as informações que devem ser enviadas para o eSocial.

Pré-requisitos: FP9840 – Carga eSocial.

Descrição: O monitoramento das movimentações se baseia no Status da Carga, e esta informação pode ser consultada no programa Manutenção Estabelecimentos – FP0560, por meio do botão complemento eSocial, pasta 'S-1000 1', quadro Carga.

Importante:

- Todo o controle do monitoramento das movimentações é efetuado nos gatilhos das tabelas, portanto não podem ser efetuadas inclusões, alterações, eliminações de informações da base de dados desativando os gatilhos das tabelas, pois impactará diretamente nas mensagens do eSocial.
 - O processo de movimentação fica ativo a partir do momento em que o status da carga estiver como:
 - Carga Oficial Iniciada e a carga da informação em questão estiverem concluídas no empregador ou no estabelecimento (conforme tabela abaixo), ou;
 - Carga Oficial OK, ou;
 - Carga Oficial Encerrada.

Informação	Verifica Status Carga
Empregador	No empregador
Rubrica	No empregador
Lotação	No empregador
Cargo	No empregador
Função	No empregador
Horário de Trabalho	No empregador
Estabelecimento/Obra	No empregador
Processos	No empregador
Trabalhador	No estabelecimento
CAT	No estabelecimento
ASO	No estabelecimento
Condição Diferenciada Trabalho – Início	No estabelecimento
Condição Diferenciada Trabalho – Término	No estabelecimento
Reintegração	No estabelecimento
Aviso Prévio	No estabelecimento
Desligamento	No estabelecimento
Afastamento Temporário – Início	No estabelecimento
Afastamento Temporário – Término	No estabelecimento
Alteração Motivo Afastamento	No estabelecimento
Trabalhador Sem Vínculo	No estabelecimento
Trabalhador Sem Vínculo - Término	No estabelecimento

Cada vez que uma informação que deve ser enviada ao eSocial é incluída, alterada ou eliminada, o sistema verifica o status da carga desta informação e, caso esteja concluída, será gerada uma mensagem para o eSocial, que poderá ser consultada na função Monitor eSocial – FP9850.

Status Carga	Ação	Ocorrência Última Mensagem	Status Última Mensagem	Resultado
Carga Teste ou Carga Oficial Iniciada e Carga da Informação não Concluída	Qualquer ação (inclusão, alteração, exclusão)	Independente	Independente	Não cria nenhuma mensagem.
Carga Oficial Iniciada e	Inclusão	Não se aplica	Não se aplica	Cria mensagem de "Inclusão".
Carga Informação (ver tabela acima) Concluída	Inclusão	Exclusão	Pendente de Envio	Cancela mensagem de "Exclusão". Cria mensagem de "Alteração".
ou	Inclusão	Exclusão	Enviada	Cria mensagem de "Inclusão".
Carga Oficial OK	Alteração	Inclusão	Pendente de Envio	Não cria mensagem de "Alteração", e refaz o conteúdo XML da mensagem de "Inclusão" que está pendente de envio.
ou Carga Oficial Encerrada	Alteração	Inclusão	Enviada	Cria mensagem de "Alteração".
	Alteração	Alteração	Pendente de Envio	Não cria mensagem de "Alteração", e refaz o conteúdo XML da mensagem de "Alteração" que está pendente de envio.
	Alteração	Alteração	Enviada	Cria mensagem de "Alteração".
	Exclusão	Inclusão	Pendente de Envio	Cancela a mensagem de "Inclusão", e não cria a mensagem de "Exclusão".
	Exclusão	Inclusão	Enviada	Cria a mensagem de "Exclusão".
	Exclusão	Alteração	Pendente de Envio	Cancela a mensagem de "Alteração". Cria a mensagem de "Exclusão".
	Exclusão	Alteração	Enviada	Cria a mensagem de "Exclusão".

Abaixo, segue detalhamento das movimentações que estão sendo liberadas:

Programa	Ação	Mensagens Geradas	Quantidade Mensagens	Regras
FP0560	Inclusão	Tabela Estabelecimento/Obra	Uma para o empregador do estabelecimento.	
FP0560	Alteração	Tabela Empregador* Tabela Estabelecimento/Obra*	Uma ou duas para o empregador do estabelecimento.	*A mensagem a ser gerada (Empregador ou Estabelecimento/Obra) depende do campo que for alterado.
	Exclusão	Tabela Empregador* Tabela Estabelecimento/Obra	Uma ou duas para o empregador do estabelecimento.	*Somente se o estabelecimento eliminado for o empregador.
FP1420	Alteração	Tabela Empregador*	Uma para o empregador do estabelecimento relacionado à pessoa jurídica.	*Somente quando for alterado o campo Razão Social Completa.
FP0870	Inclusão Alteração Exclusão	Tabela Estabelecimento/Obra*	Uma para o empregador do estabelecimento cujo tomador represente uma obra.	*Somente quando se tratar de tomador que representa uma obra do estabelecimento.
FP0770 CA0002	Inclusão Alteração Exclusão	Tabela Cargos	Uma por empregador.	Corresponde ao cargo básico.
FP0720	Inclusão Alteração Exclusão	Tabela Funções	Uma por empregador.	Corresponde ao cargo.

FP0020 FP0024	Alteração Exclusão	Tabela Rubrica	Variável, por empregador, conforme regra.	<p>1) Somente gera a mensagem para os eventos cujo campo Natureza (localizado na tela de complemento eSocial FP0020/FP0024) tenha um valor válido conforme a tabela 3 – Natureza das rubricas da Folha de Pagamento. 2) O código do evento para o eSocial (codRubrica) será composto do código da empresa + código do evento.</p> <p>3) A quantidade de mensagens geradas vai depender da quantidade de empregadores e suas empresas na base de dados, bem como se está sendo usado ou não a função de Eventos por Empresa. 3.1) Se o evento é geral (incluído no FP0020) são geradas mensagens para as empresas do empregador onde os eventos estão com as informações iguais nos programas FP0020 e FP0024. 3.2) Se o evento é geral (incluído no FP0020) e está com informações diferentes nos programas FP0020 e FP0024, a mensagem é gerada apenas na empresa onde se efetuou a alteração/eliminação do evento por meio do programa FP0024. 3.3) Se o evento não é geral (incluído no FP0024) é gerada apenas uma mensagem para o empregador da empresa do evento.</p>
FP1000	Inclusão* Alteração Exclusão	Tabela Horários	Variável, por empregador, conforme regra.	<p>1.1) *Para jornadas que não possuem intervalos, a mensagem é gerada no momento da inclusão da jornada. 1.2) *Para jornadas que possuem intervalos, a mensagem é gerada no momento da inclusão dos intervalos. 2) O código do horário para o eSocial (codHorContratual) será composto pela junção das seguintes informações: Código Jornada + Código Intervalo: + Jornada Permite Flexibilidade + Tipo Intervalo.</p>
FP1500 FP1510	Alteração	Admissão de Trabalhador*	Uma para o funcionário em questão.	* Somente gera a mensagem para funcionários com vínculo empregatício.
		Admissão de Trabalhador*	Variável, conforme campos alterados.	* Somente gera a mensagem para funcionários com vínculo empregatício.
	Alteração de Dados Cadastrais do Trabalhador*	* Gera a mensagem para funcionários com vínculo empregatício, Diretores Sem Vínculo e Estagiários.		
Trabalhador Sem Vínculo de Emprego – Início*	* Somente gera a mensagem para Diretores Sem Vínculo e Estagiários.			
FP1440	Alteração	Admissão de Trabalhador*	Uma para o funcionário em questão.	* Somente gera a mensagem para funcionários com vínculo empregatício.
		Alteração de Dados Cadastrais do Trabalhador*		* Gera a mensagem para funcionários com vínculo empregatício, Diretores Sem Vínculo e Estagiários.
		Trabalhador Sem Vínculo de Emprego – Início*		* Somente gera a mensagem para Diretores Sem Vínculo e Estagiários.
FP1760 FP3800, pasta Habilidades Profissionais MT0021	Inclusão Alteração Exclusão	Admissão de Trabalhador*		* Somente gera a mensagem para funcionários com vínculo empregatício.
		Alteração de Dados Cadastrais do Trabalhador*		* Gera a mensagem para funcionários com vínculo empregatício, Diretores Sem Vínculo e Estagiários.
		Trabalhador Sem Vínculo de Emprego – Início*		* Somente gera a mensagem para Diretores Sem Vínculo e Estagiários.
FR5240	Inclusão	Reintegração	Uma para o funcionário em questão.	
		Tabela de Processos*	Uma para o empregador, conforme regra.	* Somente gera a mensagem se o tipo de reintegração for "Por Determinação Judicial".
		Cadastramento Inicial do Vínculo*	Uma para o funcionário em questão.	* Somente gera a mensagem se para o funcionário reintegrado não existir mensagem S-2100/S-2200 gerada, pelo fato da sua data de desligamento ser anterior ao início da carga das informações para o eSocial.
FR5250	Alteração	Reintegração	Uma para o funcionário em questão.	
		Tabela de Processos*	Uma para o empregador, conforme regra.	* Somente gera a mensagem se o tipo de reintegração for "Por Determinação Judicial".
	Inclusão	Cadastramento Inicial do Vínculo*	Uma para o funcionário em questão.	* Somente gera a mensagem se para o funcionário reintegrado não existir mensagem S-2100/S-2200 gerada, pelo fato da sua data de desligamento ser anterior ao início da carga das informações para o eSocial.
FR5040	Inclusão	Desligamento*	Uma para o funcionário em questão, conforme regra.	* Somente gera a mensagem para funcionários com vínculo empregatício.
		Trabalhador Sem Vínculo de Emprego - Término*		* Somente gera a mensagem para Diretores Sem Vínculo e Estagiários.
	Alteração	Desligamento*		* Somente gera a mensagem para funcionários com vínculo empregatício.
		Aviso Prévio*		* Somente gera a mensagem se tiver sido informado um código do Aviso Prévio no complemento eSocial (diferente de brancos ou diferente de '00' – Nenhum – Aviso Prévio não irá integrar os arquivos do eSocial) para funcionários com vínculo empregatício.
		Trabalhador Sem Vínculo de Emprego - Término*		* Somente gera a mensagem para Diretores Sem Vínculo e Estagiários.

	Exclusão	Exclusão Eventos Cancelamento Aviso Prévio*		* Gera a mensagem para funcionários com vínculo empregatício, diretores sem vínculo e estagiários. * Somente gera a mensagem se a mensagem de Aviso Prévio tiver sido enviada ao eSocial, e somente para funcionários com vínculo empregatício.
FR5030	Inclusão	Desligamento*	Uma para o funcionário em questão.	* Somente para funcionários com vínculo empregatício.
		Trabalhador Sem Vínculo de Emprego - Término*		* Somente gera a mensagem para Diretores Sem Vínculo e Estagiários.
		Aviso Prévio*		* Somente gera a mensagem se tiver sido informado um código do Aviso Prévio no complemento eSocial (diferente de brancos ou diferente de '00' – Nenhum – Aviso Prévio não irá integrar os arquivos do eSocial) para funcionários com vínculo empregatício.
FR5050	Exclusão	Exclusão Eventos	Uma para o funcionário, conforme regra.	* Gera a mensagem para funcionários com vínculo empregatício, diretores sem vínculo e estagiários.
		Cancelamento Aviso Prévio*		* Somente gera a mensagem se a mensagem de Aviso Prévio tiver sido enviada ao eSocial, e somente para funcionários com vínculo empregatício.
FP1600 MT0728 MT0828 MT0738	Inclusão	Afastamento Temporário*	Uma para o funcionário, conforme regra.	* Somente gera a mensagem se a situação não representa alteração de espécie de benefício.
		Retorno Afastamento Temporário	Uma para o funcionário em questão.	
		Alteração Motivo Afastamento*	Uma para o funcionário, conforme regra.	* Somente gera a mensagem se a situação representa alteração de espécie de benefício.
	Alteração	Afastamento Temporário*	Uma para o funcionário, conforme regra.	* Somente gera as mensagens que foram impactadas pela informação alterada.
		Retorno Afastamento Temporário*		* Somente gera as mensagens que foram impactadas pela informação alterada.
		Alteração Motivo Afastamento*		* Somente gera as mensagens que foram impactadas pela informação alterada.
Exclusão	Exclusão Eventos	Duas, conforme regra.	Para situações que não representam alteração de espécie de benefício: gera uma para o afastamento temporário e outra para o retorno do afastamento temporário. Para situações que representam alteração de espécie de benefício: gera uma para a alteração do motivo de afastamento e outra para o retorno do afastamento temporário.	
	Retorno Afastamento Temporário*	Uma para o funcionário, conforme regra.	* Somente gera a mensagem se a situação eliminada representava uma alteração da espécie de benefício.	
FR0040	Inclusão Alteração	Afastamento Temporário Retorno Afastamento Temporário	Uma para o funcionário em questão.	
	Exclusão	Exclusão Eventos		Duas para o funcionário em questão.
FR0340	Inclusão	Afastamento Temporário	Uma para o funcionário em questão.	
		Retorno Afastamento Temporário		
FR0360	Exclusão	Exclusão Eventos	Duas para o funcionário em questão.	Gera uma para o afastamento temporário e outra para o retorno do afastamento temporário.
MT2000 Em revisão – 2ª Fase eSocial	Inclusão Alteração	Atestado de Saúde Ocupacional	Uma para o funcionário em questão.	
	Exclusão	Atestado de Saúde Ocupacional*		* Quando ocorre a eliminação de Exames e Riscos.
		Exclusão Eventos**		**Quando ocorre a eliminação do ASO.
MT2010 Em revisão – 2ª Fase eSocial	Importação	Atestado de Saúde Ocupacional	Uma para o funcionário em questão.	
MT0526 Em revisão – 2ª Fase eSocial	Emissão	Atestado de Saúde Ocupacional*	Uma para o funcionário em questão.	*Gera a mensagem apenas quando marcado para registrar a emissão do ASO.
MT0736 Em revisão – 2ª Fase eSocial	Cancelamento ASO	Exclusão Eventos*	Uma para o funcionário em questão.	

ST2080 ST0701 Em revisão – 2ª Fase eSocial	Inclusão Alteração	Comunicação de Acidente de Trabalho	Uma para o funcionário em questão.	
	Exclusão	Comunicação de Acidente de Trabalho* Exclusão de Eventos**		* Quando ocorre a eliminação de Agente Causa, Parte Atingida ou Testemunha. * Quando ocorre a eliminação da CAT.

Notas:

A funcionalidade de Movimentação das Informações do eSocial somente estará ativa a partir do momento em que a Carga Oficial estiver habilitada no sistema.

Por enquanto, apenas a Carga Teste está liberada.

 Unknown macro: 'rate'

Inclusão**4.9. Processo Sincronização das Mensagens do eSocial (em revisão)**

 Unknown macro: 'rate'

Função: FP9860 – Sincronizador eSocial

Função: FP9860 – Sincronizador eSocial

Objetivo: Sincronizar as mensagens do eSocial.

Descrição: Sincronizar as mensagens do eSocial (XML) que foram geradas no produto com o TSS para posterior envio ao governo.

Notas:

Caso as informações do Empregador não estiverem preenchidas, o processo não será executado.

Caso a informação da URL não esteja preenchida no Complemento do Estabelecimento, o processo não será executado.

Serão lidas neste processo todas as mensagens que estiverem com status "Liberada"; estão aptas para serem enviadas ao TSS de acordo com a parametrização realizada pelo usuário.

As informações do Empregador serão carregadas automaticamente pelo programa que busca estes dados do complemento do programa Manutenção Parâmetros Empresa RH (FP0500).

Ao executar, o programa conecta o webservice informado na tela de "Config TSS" no complemento do Estabelecimento (F0560) e inicia a transmissão das mensagens.

Caso a conexão com o TSS seja perdida, o processo é interrompido, os registros processados até a queda da conexão são efetivados.

Esta execução pode ser realizada via RPW.

No final do processo, é exibido um relatório mostrando o total de mensagens processadas com sucesso e também o total de erros encontrados.

Os erros identificados neste processo deverão ser analisados/avaliados no Monitor eSocial (FP9850).

Campos - Pasta Parâmetros:

Ao clicar no botão Mais, é acessada a tela FP9860A:

Campo	Descrição	Validações/Regras
Empresa	Empresa do Empregador.	Este campo fica desabilitado, não permitindo a alteração pelo usuário. As informações serão carregadas automaticamente do FP0500A (Complemento eSocial) onde o usuário inclui as informações do Empregador.
Estabelecimento	Estabelecimento do Empregador.	Este campo é desabilitado, não permitindo a alteração pelo usuário. As informações serão carregadas automaticamente do FP0500A (Complemento eSocial) onde o usuário inclui as informações do Empregador.
Empregador	Efetua o envio da mensagem S-1000 - Informações do Empregador/Contribuinte.	Não se aplica.
Rubricas	Efetua o envio da mensagem S-1010 - Tabela de Rubricas.	Não se aplica.
Lotações/Departamentos (em revisão)	Efetua o envio da mensagem S-1020 - Tabela de Lotações/Departamentos.	Não se aplica.
Cargos	Efetua o envio da mensagem S-1030 - Tabela de Cargos/Empregos Públicos.	Não se aplica.
Funções	Efetua o envio da mensagem S-1040 - Tabela de Funções/Cargos em Comissão.	Não se aplica.
Horários/Turnos Trabalhos	Efetua o envio da mensagem S-1050 - Tabela de Horários/Turnos de Trabalhos.	Não se aplica.
Estabelecimentos/Obras	Efetua o envio da mensagem S-1005 - Informações dos Estabelecimentos e Obras de Construção Civil.	Não se aplica.
Processos Administrativos/Judicial	Efetua o envio da mensagem S-1070 - Tabela de Processos Administrativos/Judicial.	Não se aplica.
Cadastro Inicial	Efetua o envio da mensagem S-2100 - Cadastramento Inicial do Vínculo.	Não se aplica.
Evento Admissão	Efetua o envio da mensagem S-2200 - Admissão de Trabalhador.	Não se aplica.
Alteração Cadastral	Efetua o envio da mensagem S-2220 - Alteração Cadastral.	Não se aplica.
Alteração Contratual	Efetua o envio da mensagem S-2240 - Alteração Contratual.	Não se aplica.
CAT	Efetua o envio da mensagem S-2260 - Comunicação de Acidente de Trabalho.	Não se aplica.
Em revisão - 2ª Fase eSocial		
ASO	Efetua o envio da mensagem S-2280 - ASO.	Não se aplica.
Em revisão - 2ª Fase eSocial		
Afastamento Temporário	Efetua o envio da mensagem S-2320 - Afastamento Temporário.	Não se aplica.
Alteração Motivo Afastamento	Efetua o envio da mensagem S-2325 - Alteração Motivo Afastamento.	Não se aplica.
Retorno Afastamento	Efetua o envio da mensagem S-2330 - Retorno Afastamento Temporário.	Não se aplica.
Condição Diferenciada Trabalho Início	Efetua o envio da mensagem S-2360 - Condição Diferenciada Trabalho Início.	Não se aplica.
Em revisão - 2ª Fase eSocial		
Condição Diferenciada Trabalho Término	Efetua o envio da mensagem S-2365 - Condição Diferenciada Trabalho Término.	Não se aplica.
Em revisão - 2ª Fase eSocial		
Aviso Prévio	Efetua o envio da mensagem S-2400 - Aviso Prévio.	Não se aplica.
Cancelamento Aviso Prévio	Efetua o envio da mensagem S-2405 - Cancelamento Aviso Prévio.	Não se aplica.
Trabalhador Sem Vínculo Início	Efetua o envio da mensagem S-2600 - Trabalhador Sem Vínculo Início.	Não se aplica.
Trabalhador Sem Vínculo Alteração	Efetua o envio da mensagem S-2620 - Trabalhador Sem Vínculo Alteração.	Não se aplica.
Trabalhador Sem Vínculo Término	Efetua o envio da mensagem S-2680 - Trabalhador Sem Vínculo Término.	Não se aplica.
Desligamento	Efetua o envio da mensagem S-2800 - Desligamento.	Não se aplica.
Reintegração	Efetua o envio da mensagem S-2298 - Reintegração.	Não se aplica.
Exclusão	Efetua o envio da mensagem S-2900 - Exclusão.	Não se aplica.

 Unknown macro: 'rate'

4.10. Processo Período de Validade Eventos de Tabelas

4.10. Processo Período de Validade Eventos de Tabelas

Os períodos de validade dos eventos de tabelas enviado para o eSocial ficarão registrados no sistema para cada empregador da base de dados. Isto é necessário pois, havendo mais de um empregador na base de dados, a carga das informações de cada um destes para o eSocial poderá ocorrer em mês/ano de referência distintos.

Observação:

Para a tabela Empregador os períodos de validade ficarão registrados apenas para o empregador em questão.

 Unknown macro: 'rate'

4.10.1. Criação – Período Validade S-1000 – Informações do Empregador/Contribuinte

 Unknown macro: 'rate'

4.10.1.1. Empregador já Existentes na Base de Dados

4.10.1.1. Empregador já Existentes na Base de Dados

- O 1º registro do período de validade do empregador será criado no momento em que ocorrer a carga do arquivo S-1000 – Informações do Empregador/Contribuinte para o eSocial, por meio do programa **FP9840**.
- Para início do período de validade desta tabela será considerado o mês/ano base informado para o início da carga.
- O término do período de validade ficará em aberto (12/9999).

 Unknown macro: 'rate'

4.10.1.2. Empregador Incluído Após a Conclusão da Carga

4.10.1.2. Empregador Incluído Após a Conclusão da Carga

A parametrização de um novo empregador não gera automaticamente mensagem para o eSocial; esta mensagem deve ser gerada por meio do processo de carga e, neste momento, será criado o período de validade.

 Unknown macro: 'rate'

4.10.1.3. Alterações das Informações do Empregador Após a Conclusão da Carga

4.10.1.3. Alterações das Informações do Empregador Após a Conclusão da Carga

- Quando ocorrer uma alteração das informações do empregador e o mês/ano de referência da empresa do empregador seja diferente do mês/ano do período de validade em vigor para o empregador em questão, o sistema irá:
- Encerrar o período de validade em vigor, considerando como término o mês/ano anterior ao mês/ano de referência da empresa do empregador.
- Criar o novo período de validade, iniciando no mês/ano de referência da empresa do empregador, e com fim de validade em aberto.

Abaixo, segue relação dos programas e informações que ao serem alteradas irão gerar um novo período de validade para a tabela Empregador do eSocial (quando atender a regra descrita acima).

Programa	Local	Informação Alterada
FP0560 – Manutenção Estabelecimento	Complemento eSocial - Pasta S-1000 1	Classificação Tributária Cooperativa Construtora Desoneração Folha Contato Acordo Internacional para Isenção de Multa Situação Pessoa Jurídica
	Complemento eSocial – Pasta S-1000 2	Inclusão, alteração e exclusão de software house.
	Complemento eSocial – Pasta S-1000 3	Todas
	Complemento eSocial – Pasta S-1000 4	Todas
	Pasta Rais/DIRF	Natureza Tipo Sistema Controle Ponto
FP1420 – Manutenção Pessoa Jurídica	Complemento eSocial	Razão Social Completa

 Unknown macro: 'rate'

4.10.2. Criação – Período Validade S-1010 - Tabela de Rubricas

 Unknown macro: 'rate'

4.10.2.1. Eventos já Existentes na Base de Dados

4.10.2.1. Eventos já Existentes na Base de Dados

- O 1º registro do período de validade para estes eventos será criado no momento em que ocorrer a carga do arquivo S-1010 – Tabela de Rubricas para o eSocial, por meio do programa **FP9840**.
- Para início do período de validade desta tabela considerado, o mês/ano base informado para o início da carga.
- O término do período de validade ficará em aberto (12/9999).

 Unknown macro: 'rate'

4.10.2.2. Eventos Incluídos Após a Conclusão da Carga

4.10.2.2. Eventos Incluídos Após a Conclusão da Carga

- O 1º registro do período de validade para estes eventos será criado no momento em que for informado o campo Natureza para o evento em questão (FP0020 e/ou FP0024), desde que seja um valor diferente de 0000 – Não Enviar para o eSocial.
- Como início do período de validade será considerado o mês/ano de referência da empresa de cada empregador, desde que não seja inferior ao mês/ano da data de início da integração eSocial gravada para o estabelecimento empregador no programa de complemento eSocial do estabelecimento (FP0560). Caso seja inferior, será considerado o mês/ano do início da integração eSocial.



Unknown macro: 'rate'

4.10.2.3. Alterações dos Eventos Após a Conclusão da Carga

4.10.2.3. Alterações dos Eventos Após a Conclusão da Carga

- Quando ocorrer uma alteração das informações do evento e/ou de seu complemento eSocial e o mês/ano de referência da empresa do empregador seja diferente do mês/ano do período de validade em vigor para o evento em questão, o sistema irá:
- Encerrar o período de validade em vigor, considerando como término o mês/ano anterior ao mês/ano de referência da empresa do empregador.
- Criar o novo período de validade, iniciando no mês/ano de referência da empresa do empregador, e com fim de validade em aberto.

Abaixo, segue relação dos programas e informações que ao serem alteradas irão gerar um novo período de validade para a tabela Rubrica do eSocial (quando atender a regra descrita acima).

Programa	Local	Informação Alterada
FP0020 – Manutenção Eventos Analíticos FP0024 – Manutenção Eventos Analíticos por Empresa	Pasta Geral	Descrição Identificação Tipo Vencimento Adicional Repouso Adicional Férias/13o Taxa Multiplicação Índice Função Específica
	Pasta Bases	Incide INSS Incide IRF Incide FGTS
	FP0020C - Complemento eSocial	Natureza Tipo Fator Incidência Tributária: INSS, IRRF, FGTS e Contribuição Sindical. Processo INSS Processo FGTS Processo IRRF Processo Contribuição Sindical Repercussão: DSR, 13º Salário, Férias e Rescisão

 Unknown macro: 'rate'

4.10.3. Criação – Período Validade S-1030 - Tabela de Cargos/Empregos Públicos

 Unknown macro: 'rate'

4.10.3.1. Cargos Básicos já Existentes na Base de Dados (FP0770 ou CA0002)

4.10.3.1. Cargos Básicos já Existentes na Base de Dados (FP0770 ou CA0002)

- O 1º registro do período de validade para estes cargos básicos será criado no momento em que ocorrer a carga do arquivo S-1030 – Tabela de Cargos/Empregos Públicos para o eSocial, por meio do programa **FP9840**.
- Para início do período de validade desta tabela será considerado o mês/ano base informado para o início da carga.
- O término do período de validade ficará em aberto (12/9999).

 Unknown macro: 'rate'

4.10.3.2. Cargos Básicos Incluídos Após a Conclusão da Carga (FP0770 ou CA0002)

4.10.3.2. Cargos Básicos Incluídos Após a Conclusão da Carga (FP0770 ou CA0002)

- O 1º registro do período de validade para estes cargos básicos será criado no momento da inclusão do registro no sistema, por meio dos programas FP0770 ou CA0002.
- Para início do período de validade será considerado o mês/ano de referência da empresa de cada empregador, desde que não seja inferior ao mês/ano da data de início da integração eSocial gravada para o estabelecimento empregador no programa de complemento eSocial do estabelecimento (FP0560). Caso seja inferior, será considerado o mês/ano do início da integração eSocial.

 Unknown macro: 'rate'

4.10.3.3. Alterações dos Cargos Básicos Após a Conclusão da Carga (FP0770 ou CA0002)

4.10.3.3. Alterações dos Cargos Básicos Após a Conclusão da Carga (FP0770 ou CA0002)

- Quando ocorrer uma alteração das informações do cargo básico e/ou de seu complemento eSocial e o mês/ano de referência da empresa do empregador seja diferente do mês/ano do período de validade em vigor para o cargo básico em questão, o sistema irá:
- Encerrar o período de validade em vigor, considerando como término o mês/ano anterior ao mês/ano de referência da empresa do empregador.
- Criar o novo período de validade, iniciando no mês/ano de referência da empresa do empregador, e com fim de validade em aberto.

Abaixo, segue relação dos programas e informações que ao serem alteradas irão gerar um novo período de validade para a tabela Cargo do eSocial (quando atender a regra descrita acima).

Programa	Local	Informação Alterada
FP0770 – Manutenção Cargo Básico	Pasta Dados Crg Bas	Classificação Ocupação
CA0002 – Manutenção Cargo Básico	CA0002B, pasta Página 1	Classificação Ocupação
FP0770 – Manutenção Cargo Básico CA0002 – Manutenção Cargo Básico	FP0770A - Complemento eSocial	Descrição Cargo Público Permite Acumulação Cargos Permite Contagem Tempo Especial Dedicação Exclusiva Lei Data Situação Gerada pela Lei

Unknown macro: 'rate'

4.10.4. Criação – Período Validade S-1050 - Tabela de Horários/Turnos de Trabalho

Unknown macro: 'rate'

4.10.4.1. Turnos, Jornadas e Intervalos já Existentes na Base de Dados (FP1400 e FP1000)

4.10.4.1. Turnos, Jornadas e Intervalos já Existentes na Base de Dados (FP1400 e FP1000)

- O 1º registro do período de validade para destes horários será criado no momento em que ocorrer a carga do arquivo S-1050 – Tabela de Horários/Turnos de Trabalho para o eSocial, pelo programa **FP9840**.
- Para início do período de validade desta tabela será considerado o mês/ano base informado para o início da carga.
- O término do período de validade ficará em aberto (12/9999).

Unknown macro: 'rate'

4.10.4.2. Turnos, Jornadas e Intervalos Incluídos Após a Conclusão da Carga (FP1400 e FP1000)

4.10.4.2. Turnos, Jornadas e Intervalos Incluídos Após a Conclusão da Carga (FP1400 e FP1000)

- O 1º registro do período de validade destes horários de trabalho será criado:
- No momento do relacionamento de uma jornada trabalhada ao turno.
- Na inclusão de intervalos para jornadas já relacionadas a um turno.
 - Como início do período de validade será considerado o mês/ano de referência da empresa de cada empregador, desde que não seja inferior ao mês/ano da data de início da integração eSocial gravada para o estabelecimento empregador no programa de complemento eSocial do estabelecimento (FP0560). Caso seja inferior, será considerado o mês/ano do início da integração eSocial.

Unknown macro: 'rate'

4.10.4.3. Alterações de Turnos, Jornadas e Intervalos Após a Conclusão da Carga (FP1400 e FP1000)

4.10.4.3. Alterações de Turnos, Jornadas e Intervalos Após a Conclusão da Carga (FP1400 e FP1000)

- Quando ocorrer uma alteração das informações de um turno, jornada ou intervalo e o mês/ano de referência da empresa do empregador seja diferente do mês/ano do período de validade em vigor para o cargo básico em questão, o sistema irá:
- Encerrar o período de validade em vigor, considerando como término o mês/ano anterior ao mês/ano de referência da empresa do empregador.
- Criar o novo período de validade, iniciando no mês/ano de referência da empresa do empregador, e com fim de validade em aberto.

Abaixo, segue relação dos programas e informações que ao serem alteradas irão gerar um novo período de validade para a tabela de Horários do eSocial (quando atender a regra descrita acima).

Programa	Local	Informação Alterada
FP1000 – Manutenção Jornada Trabalho	FP1000A – Jornada	Tempo de Intervalo, quando alterado para 00:00 Observação: a jornada tem que estar relacionada a um turno.
	FP1000 B – Intervalo	Horário Início. Horário Término. Observação: <ul style="list-style-type: none"> • A jornada tem que estar relacionada a um turno. • A eliminação de um intervalo também é considerada uma alteração no horário.
FP1400 – Manutenção Turno de Trabalho	FP1400A – Turno, pasta Horas Padrão	Início Horário Noturno Término Horário Noturno
	FP1400D – Jornadas do Turno	Incluir ou eliminar jornadas trabalhadas de um turno.

 Unknown macro: 'rate'

4.10.5. Criação – Período Validade S-1005 - Tabela de Estabelecimentos e Obras

 Unknown macro: 'rate'

4.10.5.1. Estabelecimentos/Obras já Existentes na Base de Dados (FP0560)

4.10.5.1. Estabelecimentos/Obras já Existentes na Base de Dados (FP0560)

- O 1º registro do período de validade para estes estabelecimentos/obras será criado no momento em que ocorrer a carga do arquivo S-1005 – Tabela de Estabelecimentos e Obras para o eSocial, por meio do programa **FP9840**.
- Para início do período de validade desta tabela será considerado o mês/ano base informado para o início da carga.
- O término do período de validade ficará em aberto (12/9999).

 Unknown macro: 'rate'

4.10.5.2. Estabelecimentos/Obras Incluídos Após a Conclusão da Carga (FP0560)

4.10.5.2. Estabelecimentos/Obras Incluídos Após a Conclusão da Carga (FP0560)

- A inclusão de um estabelecimento/obra através do programa **FP0560** não gera mensagem para o evento S-1005. Apenas quando este for habilitado para o eSocial é que será gerado este evento e, portanto, gerado o 1º registro do período de validade.
- Como início do período de validade será considerado o mês/ano de referência da empresa de cada empregador.

 Unknown macro: 'rate'

4.10.5.3. Alterações dos Estabelecimentos/Obras Após a Conclusão da Carga (FP0560)

4.10.5.3. Alterações dos Estabelecimentos/Obras Após a Conclusão da Carga (FP0560)

- Quando ocorrer uma alteração das informações do estabelecimento e/ou de seu complemento eSocial e o mês/ano de referência da empresa do empregador seja diferente do mês/ano do período de validade em vigor para o estabelecimento em questão, o sistema irá:
- Encerrar o período de validade em vigor, considerando como término o mês/ano anterior ao mês/ano de referência da empresa do empregador.
- Criar o novo período de validade, iniciando no mês/ano de referência da empresa do empregador, e com fim de validade em aberto.

Abaixo, segue relação dos programas e informações que ao serem alteradas irão gerar um novo período de validade para a tabela Estabelecimento e Obra do eSocial (quando atender a regra descrita acima).

Programa	Local	Informação Alterada
FP0560 – Manutenção Estabelecimentos	Pasta FGTS/INSS	Ativ/CNAE
		Percentual SAT (1ª linha) FAP (1ª linha)
	FP0560A - Complemento eSocial, pasta eSocial	Subst Patronal Obra Tipo (CAEPF)

 Unknown macro: 'rate'

4.11. Consulta – Período Validade Evento de Tabelas

 Unknown macro: 'rate'

Função: FP9810 – Consulta Períodos Validade

Função: FP9810 – Consulta Períodos Validade

Objetivo: O objetivo deste programa é permitir a consulta aos períodos de validade dos eventos de tabela enviados para o eSocial.

Descrição: Esta consulta poderá ocorrer de duas formas:

1. Acesso direto ao programa de consulta
2. Acesso ao programa de consulta por meio dos programas de cadastro.

Campo	Descrição	Validações/Regras
Informação	Exibe qual evento de tabela está sendo consultado.	<p>1. Acesso Direto ao Programa FP9810: Fica habilitado e possui as seguintes opções: Cargo, Rubrica, Empregador, Horário de Trabalho e Estabelecimento/Obra.</p> <p>2. Acesso ao Programa FP9810 por meio dos Programas de Cadastro:</p> <ol style="list-style-type: none"> FP0770/CA0002: fica desabilitado e com a opção Cargo selecionada. FP0020/FP0024: fica desabilitado e com a opção Rubrica selecionada. FP0560: <ol style="list-style-type: none"> Estabelecimento Empregador: fica habilitado e com as opções Empregador e Estabelecimento/Obra disponíveis para selecionar. Demais Estabelecimentos: fica desabilitado e com a opção Estabelecimento/Obra selecionada. FP1000: fica desabilitado e com a opção Horário de Trabalho selecionada.
Informação 1 / Informação 2 / Informação 3	<p>Campos que possibilitam que seja informado um valor ou uma lista de valores, permitindo selecionar as informações a serem consultadas.</p> <p>Os botões ao lado de cada um destes campos executam o programa FP7320J, que está disponível para auxiliar na seleção dos valores para compor a lista.</p>	<p>Para cada opção selecionada no campo Informação, há um controle para habilitar/desabilitar estes 3 campos e alterar seus nomes, conforme descrito abaixo:</p> <ul style="list-style-type: none"> Cargo: somente o campo Informação 1 ficará habilitado e o seu nome será alterado para Cargo Básico. Ao clicar no botão Formar Lista, serão apresentados todos os cargos básicos cadastrados nos programas FP0770 ou CA0002. Rubrica: quando: <ul style="list-style-type: none"> Usa Eventos por Empresa: Os campos Informação 1 e Informação 2 ficarão habilitados e terão os seus nomes alterados para Empresa e Evento, respectivamente. Ao clicar no botão Formar Lista do campo Empresa, serão apresentadas todas as empresas que já possuem empregador informado no programa FP0500. Não Usa Eventos por Empresa: Somente o campo Informação 2 ficará habilitado e o seu nome será alterado para Evento. <p>Ao clicar no botão Formar Lista do campo Evento, serão apresentados todos os eventos que são visualizados no programa FP0020 (inclusive aqueles cadastrados no FP0024), considerando ainda se foi informada ou não alguma empresa no campo Empresa.</p> Empregador: os campos Informação 1, Informação 2 e Informação 3, e seus respectivos botões Formar Lista ficarão desabilitados. Horário de Trabalho: O campo Informação 1 ficará habilitado e terá o seu nome alterado para Jornada. Ao clicar no botão Formar Lista do campo Jornada, serão apresentadas todas as jornadas cadastradas no programa FP1000. O campo Informação 2 terá seu nome alterado para Intervalo, e somente ficará habilitado quando no campo Jornada tiver informado um único código de jornada. Ao clicar no botão Formar Lista do campo Intervalo, serão apresentados todos os intervalos cadastrados no programa FP1000. Estabelecimento/Obra: somente o campo Informação 1 ficará habilitado e o seu nome será alterado para CNPJ/CAEPF/CNO. Ao clicar no botão Formar Lista, serão apresentados todos os estabelecimentos/obras cadastrados no programa FP0560 e que estejam habilitados para o eSocial. <p>Quando os campos das listas ficarem em branco significa que serão considerados todos os registros da informação em questão.</p> <p>Quando o programa FP9810 for acessado por meio dos programas de cadastro:</p> <ul style="list-style-type: none"> FP0770/CA0002: o campo Cargo Básico (Informação 1) vem inicializado com o código do cargo básico que está posicionado na tela principal. FP0020: o campo Evento (Informação 2) vem inicializado com o código do evento que está posicionado na tela principal. FP0024: o campo Empresa (Informação 1) vem inicializado com o código da empresa em que o usuário está logado, e o campo Evento (Informação 2) vem inicializado com o código do evento que está posicionado na tela principal. FP0560: <ol style="list-style-type: none"> Estabelecimento Empregador: <ol style="list-style-type: none"> Informação = Empregador: os campos Informação 1, Informação 2 e Informação 3, e seus respectivos botões Formar Lista ficarão desabilitados. Informação = Estabelecimento/Obra: campo CNPJ/CAEPF/CNO (Informação 1) vem inicializado com o CNPJ ou CAEPF ou CNO do estabelecimento que está posicionado na tela principal. Demais Estabelecimentos: o campo CNPJ/CAEPF/CNO (Informação 1) vem inicializado com o CNPJ ou CAEPF ou CNO do estabelecimento que está posicionado na tela principal. FP1000: o campo Jornada (Informação 1) vem inicializado com o código da jornada que está posicionada na tela principal.
Mês/Ano	Campos que podem ser utilizados para filtrar as informações cujo período de validade contemplem algum mês/ano compreendido na faixa informada.	<p>Os campos desta faixa são inicializados com:</p> <ul style="list-style-type: none"> Mês/Ano Início: mês/ano de referência da empresa. Mês/Ano Fim: 12/9999.
Botão Atualiza Consulta	Atualiza as informações da tabela Empregador , conforme seleção efetuada nos campos do quadro Chave Informação .	Sempre que for alterado o valor de algum campo do quadro Chave Informação, as informações demonstradas nas tabelas Empregador e Período Validade serão limpas, sendo necessário clicar neste botão para que sejam visualizadas as informações conforme a seleção efetuada.

Tabela Empregador	Demonstra o código da empresa, estabelecimento, Base CGC/CPF* e Nome de cada empregador da base de dados que possui mensagem gerada para o evento de tabela que está sendo consultado. * Base CGC: pessoa jurídica CPF: pessoa física	Vem sempre posicionado no empregador da empresa corrente. Caso o empregador ainda não tenha mensagem gerada para o evento de tabela que está sendo consultado, ficará posicionado no primeiro empregador demonstrado na tabela.
Tabela Período Validade	Demonstra os períodos de validade da informação que está sendo consultada para o empregador selecionado na tabela Empregador.	Os campos demonstrados nesta tabela variam de acordo com a opção selecionada no campo Informação , conforme descrito abaixo: <ul style="list-style-type: none"> • Cargo: código e descrição do cargo básico, início e término do período de validade. • Rubrica: código da empresa, código e descrição do evento, início e término de validade. • Empregador: início e término de validade. • Horário de Trabalho: jornada, intervalo, permite flexibilidade, tipo intervalo, turno, início e término de validade. • Estabelecimento/Obra: código da empresa e estabelecimento, CNPJ/CAEPF/CNO e identificador, nome do estabelecimento, início e término de validade.

 Unknown macro: 'rate'

4.12. Portal HCM x eSocial

 Unknown macro: 'rate'

Portlet Meus Dados

Portlet Meus Dados

Objetivo: Através do portlet Meus Dados do Portal HCM aba eSocial, incluir todos os novos campos do eSocial relacionados aos dados do funcionário.

Pré-requisito: - Parametrizar no FP0170 - Manutenção Grupo de informações, se determinado grupo pode visualizar e alterar os dados do eSocial.
 - FP0560 - Manutenção Estabelecimento (FP0560A). O estabelecimento do funcionário deve estar com o eSocial habilitado.

Descrição: Foi criado no Portal HCM (papel funcionário (QSQ), Portlet Meus Dados, botão detalhar) a aba eSocial contendo todos os campos referente aos dados do funcionário (informações pessoais, endereço, identificação funcional e documentos) exigidos pelo layout eSocial. Desta forma a empresa poderá descentralizar o saneamento destes dados.

Ao selecionar a aba eSocial, o funcionário poderá alterar suas informações.

Este processo não possui workflow de aprovação, isto é, uma vez confirmada a alteração, as informações serão gravadas diretamente no FP1440.

 Unknown macro: 'rate'

5. FAQs

5. FAQs

Disponíveis em <http://tdn.totvs.com/display/LDT/E-social>

A TOTVS com o objetivo de munir o cliente com o máximo de informações estará criando FAQs do processo eSocial, desta maneira antes da abertura de um chamado será possível à consulta e identificação de situações já atendidas/solucionadas.

 Unknown macro: 'rate'

6. Informações Técnicas

6. Informações Técnicas

O eSocial TOTVS Linha Datasul não irá gerar impacto nas tabelas e campos do produto, pois o objetivo principal foi minimizar os riscos desta nova legislação em nossos clientes. Assim foram criadas novas tabelas e campos para a implementação necessária.

 Unknown macro: 'rate'

7. Anexo I – Tabelas eSocial

7. Anexo I – Tabelas eSocial

As tabelas do eSocial estão disponíveis na opção **Leiautes do eSocial** em: <http://www.esocial.gov.br/>.

 Unknown macro: 'rate'

06.9.5582 - FP0500 - 1.02.01.020 - Manutenção Parâmetro Empresa RH

Arquivo Ajuda

Empresa: 1 Empresa eSocial

Pasta 1 Pasta 2 Pasta 3 Pasta 4

Mês Referência: 01 2012

Base CGC: 12345678

Cálculo Dígito Func: Informado

<input type="checkbox"/> Arredonda Dias Abono	<input type="checkbox"/> Bloqueia Adiantamento 13ª Programação Férias
<input type="checkbox"/> Considera Adicionais Adiant 13	<input checked="" type="checkbox"/> Libera Manutenção Situações Afastamento
<input type="checkbox"/> Limite Base Insalubridade	<input type="checkbox"/> Permite Gerar Complemento Férias sem Alteração Salarial
<input checked="" type="checkbox"/> Prestador DIRF	<input type="checkbox"/> Usa Benefícios para Desligados
<input checked="" type="checkbox"/> IR Recálculo 13ª DIRF ano seguinte	<input checked="" type="checkbox"/> Usa Rateio Centro Custo
<input type="checkbox"/> Usa FASB/CMCAC	<input checked="" type="checkbox"/> Verbas Comparativas meses anteriores
<input type="checkbox"/> Digitar Data FASB/CMCAC	<input type="checkbox"/> Empresa Pública
<input checked="" type="checkbox"/> Usa Suspensão Contrato	<input type="checkbox"/> Integração com Frotas
<input checked="" type="checkbox"/> Considerar Calen Localid Calc Data Pagto Férias	<input type="checkbox"/> Integra Controle Acesso
<input type="checkbox"/> Bloqueia Programação Férias Período Vencido	Moeda CMCAC: 0
<input checked="" type="checkbox"/> Cálculo Insalub. Base Horas Padrão Turno	FASB: 0

06.9.???? - FP0500A - 1.00.00.000 - FP0500A

Empresa: 1 Empresa eSocial
Base CGC: 12345678

Empregador Social

Empresa: 1 Empresa eSocial
Estabelecimento: 1 Estabelecimento eSocial
C.N.P.J: 12.345.678/0001-01

OK Cancelar Ajuda

Enter data or press ESC to end.

06.9.???? - FP0500A - 1.00.00.000 - Complemento Parâmetros Empresa RH

Empresa: 20 Empregador Pessoa Física

Base CGC: 00000000

Empregador eSocial

Empresa: 20 Empregador Pessoa Física

Estabelecimento: 1 Estabelecimento eSocial

C.P.F.: 125.698.732-84

OK Cancelar Ajuda

Enter data or press ESC to end.

06.9.???? - FP0500A - 1.00.00.000 - Complemento Parâmetros Empresa RH

Empresa: 20 Empregador Pessoa Física
Base CGC: 00000000

Empregador eSocial

Empresa: 20 Empregador Pessoa Física
Estabelecimento: 1 Estabelecimento eSocial
C.P.F.: 125.698.732-84

OK Cancelar Ajuda

Enter data or press ESC to end.

06.9.???? - FP0500A - 1.00.00.000 - Complemento Parâmetros Empresa RH

Empresa: 20 Empregador Pessoa Física
Base CGC: 00000000

Empregador eSocial

Empresa: 20 Empregador Pessoa Física
Estabelecimento: 1 Estabelecimento eSocial
C.P.F.: 125.698.732-84

OK Cancelar Ajuda

Enter data or press ESC to end.

06.9.???? - FP0500A - 1.00.00.000 - Complemento Parâmetros Empresa RH

Empresa: 20 Empregador Pessoa Física
Base CGC: 00000000

Empregador eSocial

Empresa: 20 Empregador Pessoa Física
Estabelecimento: 1 Estabelecimento eSocial
C.P.F.: 125.698.732-84

OK Cancelar Ajuda

Enter data or press ESC to end.

06.9.???? - FP0500A - 1.00.00.000 - FP0500A

Empresa: 1 Empresa eSocial
Base CGC: 12345678

Empregador Social

Empresa: 1 Empresa eSocial
Estabelecimento: 1 Estabelecimento eSocial
C.N.P.J: 12.345.678/0001-01

OK Cancelar Ajuda

Enter data or press ESC to end.

06.9.5582 - FP0500 - 1.02.01.020 - Manutenção Parâmetro Empresa RH

Arquivo Ajuda

Empresa: 1 Empresa eSocial

Pasta 1 Pasta 2 Pasta 3 Pasta 4

Mês Referência: 01 2012

Base CGC: 12345678

Cálculo Dígito Func: Informado

<input type="checkbox"/> Arredonda Dias Abono	<input type="checkbox"/> Bloqueia Adiantamento 13ª Programação Férias
<input type="checkbox"/> Considera Adicionais Adiant 13	<input checked="" type="checkbox"/> Libera Manutenção Situações Afastamento
<input type="checkbox"/> Limite Base Insalubridade	<input type="checkbox"/> Permite Gerar Complemento Férias sem Alteração Salarial
<input checked="" type="checkbox"/> Prestador DIRF	<input type="checkbox"/> Usa Benefícios para Desligados
<input checked="" type="checkbox"/> IR Recálculo 13ª DIRF ano seguinte	<input checked="" type="checkbox"/> Usa Rateio Centro Custo
<input type="checkbox"/> Usa FASB/CMCAC	<input checked="" type="checkbox"/> Verbas Comparativas meses anteriores
<input type="checkbox"/> Digitar Data FASB/CMCAC	<input type="checkbox"/> Empresa Pública
<input checked="" type="checkbox"/> Usa Suspensão Contrato	<input type="checkbox"/> Integração com Frotas
<input checked="" type="checkbox"/> Considerar Calen Localid Calc Data Pagto Férias	<input type="checkbox"/> Integra Controle Acesso
<input type="checkbox"/> Bloqueia Programação Férias Período Vencido	Moeda CMCAC: 0
<input checked="" type="checkbox"/> Cálculo Insalub. Base Horas Padrão Turno	FASB: 0

06.9.5582 - FP0560 - 1.02.06.013 - Manutenção Estabelecimentos

Arquivo Ajuda

Estabelecimento: 1 Estabelecimento eSocial

Gerais PIS/Prev Priv RAIS/DIRF Cálculo FGTS/INSS

Pessoa Jurídica: 1

Responsável Rescisão:

Integração Magnus/EMS2
Empresa: 0 Estabelecimento:

Integração de Títulos a pagar
País/Localidade: 0
Calendário:

Empresa Pública
Pes Física Resps: 0

HomologNet - Entid Sind Patronal
CNPJ ou CEES/MTE: 00.000.000/0000-00 Ent Sind Patronal: 000.000.00000-0

Enter data or press ESC to end.

06.9.5582 - FP0560 - 1.02.06.013 - Manutenção Estabelecimentos

Arquivo Ajuda

Estabelecimento: 1 Estabelecimento eSocial

Gerais PIS/Prev Priv RAIS/DIRF Cálculo FGTS/INSS

Pessoa Jurídica: 1

Responsável Rescisão:

Integração Magnus/EMS2
Empresa: 0 Estabelecimento:

Integração de Títulos a pagar
País/Localidade: 0
Calendário:

Empresa Pública
Pes Física Resps: 0

HomologNet - Entid Sind Patronal
CNPJ ou CEES/MTE: 00.000.000/0000-00 Ent Sind Patronal: 000.000.00000-0

Enter data or press ESC to end.

06.9.5582 - FP0560A - 1.00.00.000 - Complemento Estabelecimento

Estabelecimento: 1 Estabelecimento eSocial

eSocial S-1000 1 S-1000 2 S-1000 3 S-1000 4 Config TSS Layout

eSocial Não Habilitado Complementos Habilitados Geração Mensagens Habilitada

Inscrição
CNO: Subst Patronal Obra: Nenhum
CAEPF:

Estabelecimento no Empregador
Identificação: 1

Usa CAT Produto Padrão
Início: 01/01/1800 Término: 31/12/9999

Usa ASO Produto Padrão
Início: 01/01/1800 Término: 31/12/9999

Usa Atividades Produto Padrão
Início: 01/01/1800 Término: 31/12/9999

Usa Condições Diferenciadas Trabalho
Início: 01/01/1800 Término: 31/12/9999

Processo
Processo RAT: 2012/0009 Estab - RAT
Processo FAP:

OK Salvar Cancelar Ajuda

Status EFD Social

06.9.5582 - FP0560A - 1.00.00.000 - Complemento Estabelecimento

Estabelecimento: 1 Estabelecimento eSocial

eSocial S-1000 1 S-1000 2 S-1000 3 S-1000 4 Config TSS Layout

Atualização Matrícula eSocial

Nenhuma Empresa + Estabelecimento + Matrícula Informada

Carga

Início Integração eSocial:

Carga Teste Não Iniciada
 Carga Teste Iniciada
 Carga Teste OK
 Carga Oficial Habilitada
 Carga Oficial Iniciada
 Carga Oficial OK
 Carga Oficial Encerrada

Geral

Classificação Tributária: 21 Pessoa Física, exceto Segurado Especial

Cooperativa: Não é Cooperativa

Construtora: Não é Construtora

Desoneração Folha: Não Aplicável

Contato: 25 PEDRO TAKERU KAWAKAME

Situação Pessoa Jurídica: Situação Normal

Situação Pessoa Física: Situação Normal

Acordo Internacional para Isenção de Multa

Sem Acordo Com Acordo

OK Salvar Cancelar Ajuda

Enter data or press ESC to end.

06.9.5582 - FP0560A - 1.00.00.000 - Complemento Estabelecimento

Estabelecimento: 1 Estabelecimento eSocial

eSocial S-1000 1 S-1000 2 S-1000 3 S-1000 4 Config TSS Layout

Software House Nome	Contato Softw House Nome
11 BANCO DO BRASIL S/A - BAHIA	12 ABEL CORREIA VAL

Incluir Modificar Eliminar

OK Salvar Cancelar Ajuda

Enter data or press ESC to end.

06.9.???? - FP0560B - 1.00.00.000 - Manutenção Software House

Software House:	2.678	TOTVS SA
Contato Software House:	113	JOSE A LIMA

Número Contato Software House

06.9.5582 - FP0560A - 1.00.00.000 - Complemento Estabelecimento

Estabelecimento: 1 Estabelecimento eSocial

eSocial S-1000 1 S-1000 2 S-1000 3 S-1000 4 Config TSS Layout

Isenção

Certificado:

Emissão Certificado:

Vencimento Certificado:

Nr Protocolo Renovação:

Data Protocolo Renovação:

Ministério:

Página D.O.U.:

Publicação D.O.U.:

OK Salvar Cancelar Ajuda

Código Certificado Isenção

06.9.5582 - FP0560A - 1.00.00.000 - Complemento Estabelecimento

Estabelecimento: 1 Estabelecimento eSocial

eSocial S-1000 1 S-1000 2 S-1000 3 S-1000 4 Config TSS Layout

Orçãõ Público

NR SIAFI:

Possui Regime Próprio Previdência

UF:

Município: 0

Alíquota

	Perc Seq	Perc Ente	Perc Supl
<input type="checkbox"/> Servidor Ativo	0,00	0,00	0,00
<input type="checkbox"/> Aposentado	0,00	0,00	0,00
<input type="checkbox"/> Aposentado por Invalidez	0,00	0,00	0,00
<input type="checkbox"/> Pensionista	0,00	0,00	0,00
<input type="checkbox"/> Militar (Ativo ou Reformado)	0,00	0,00	0,00
<input type="checkbox"/> Segurado Diferenciado	0,00	0,00	0,00

Descrição:

Limite Remuneratório

	Valor Subteto	Idade
<input type="checkbox"/> Executivo	0,00	00
<input type="checkbox"/> Legislativo	0,00	00
<input type="checkbox"/> Judiciário	0,00	00
<input type="checkbox"/> Todos os Poderes	0,00	00

OK Salvar Cancelar Ajuda

Enter data or press ESC to end.

06.9.5582 - FP0560A - 1.00.00.000 - Complemento Estabelecimento

Estabelecimento: 1 Estabelecimento eSocial

eSocial S-1000 1 S-1000 2 S-1000 3 S-1000 4 Config TSS Layout

Configuração TSS

Ambiente

Produção Pré Produção Dados Reais Pré Produção Dados Fictícios

URL Webservices TSS:

Entidade:

OK Salvar Cancelar Ajuda

Tipo Ambiente

06.9.5582 - FP0560A - 1.00.00.000 - Complemento Estabelecimento

Estabelecimento: 1 Estabelecimento eSocial

eSocial S-1000 1 S-1000 2 S-1000 3 S-1000 4 Config TSS Layout

Vers Layout	Inic Validade	Fim Validade
12	01/01/2012	31/12/9999

Incluir Eliminar

OK Salvar Cancelar Ajuda

Enter data or press ESC to end.

06.9.5582 - FP0560E - 1.00.00.000 - Manutenção Versão Layout

Início Validade:

Versão Layout:

Data Início Validade



E-Social



06.9.5582 - FP0100 - 1.02.01.007 - Manutenção Unidades Federação e Países

Arquivo Ajuda

País: BRA

Nome País: BRASIL

Código RAIS: 0010

Un Federação Município

UF	Descrição
AC	ACRE
AL	ALAGOAS
AM	AMAZONAS
AP	AMAPA
BA	BAHIA
CE	CEARA
DF	DISTRITO FEDERAL
ES	ESPIRITO SANTO

Incluir Modificar Eliminar

Enter data or press ESC to end.

Complemento País - FP0100C - 1.00.00.000 - 1 - eSocial

País: BRA BRASIL

Código RFB: 00000

OK Cancelar Ajuda

Enter data or press ESC to end.

06.9.5582 - FP0100 - 1.02.01.007 - Manutenção Unidades Federação e Países

Arquivo Ajuda

País: BRA

Nome País: BRASIL

Código RAIS: 0010

Un Federação Município

Sequência	Nome	Código IBGE
00001	Acrelândia	1200013
00002	Assis Brasil	1200054
00003	Brasiléia	1200104
00004	Bujari	1200138
00005	Capixaba	1200179
00006	Cruzeiro do Sul	1200203
00007	Epitaciolândia	1200252
00008	Feijó	1200302

Incluir Modificar Eliminar

Enter data or press ESC to end.

06.9.5582 - FP0100D - 1.02.00.061 - FP0100D

Sequência: 00001

Nome: ACRELÂNDIA

Código IBGE: 1200013

OK Salvar Cancelar Ajuda

Salva e sai

Manutenção Pessoa Jurídica - FP1420 - 1.02.01.014 - 1 - eSocial

Arquivo Ajuda

Pessoa Jurídica: 1

Nome: eSocial

Básico Endereço

Nome Abreviado: eSocial

País: bra BRASIL

UF: SP SAO PAULO

C.N.P.J: 00.680.516/0001-24

C.N.P.J ANT: 00.000.000/0000-00

C.E.I.: 00000000000

C.E.I. ANT: 00000000000

Insc Estadual: 123.456.789.012

Insc Municipal: 2062

Número da inscrição municipal do cliente

06.9.5582 - FP1420A - 1.00.00.000 - Complemento Pessoa Jurídica

Pessoa: 1 Estabelecimento eSocial CNPJ: 52.876.317/0001-90

Endereço

Tipo Logradouro: r Rua

Município: 3500758 Alambari

Razão Social Completa

Empresa Estabelecimento eSocial

OK Cancelar Ajuda

Razão Social SPED

06.9.???? - FP0030 - 1.02.10.005 - Manutenção Processos eSocial

Arquivo Ajuda

Processo: 2010/777-323235

Id Processo: 9

Descrição: Reintegracao

Início Validade: 01/01/2012 Término Validade: 31/12/9999

Utilização

Tipo Utilização	Evento	Empresa	Estab	Matrícula	Data Reint	Prestador	Código Terceiros
Reintegração		1	1	10481	01/01/2012	0	0000

Incluir Modificar Eliminar

Enter data or press ESC to end.

06.9.???? - FP0030A - 1.02.00.001 - FP0030A

Processo: 2010/777-323235

Id Processo: 9

Descrição: Reintegracao

Início Validade: 01/01/2012 Término Validade: 31/12/9999

Tipo

Administrativo Judicial

Utilização: Reintegração

Data Decisão: 15/12/2011 Depósito Montante Integral

Decisão: Liminar em Mandado de Segurança

Dados Processo Judicial

País Vara: bra BRASIL

UF Vara: sc SANTA CATARINA

Município: 4201901 Aurora

Vara: 33

Autoria

Próprio Contribuinte

Outra Entidade

OK Salvar Cancelar Ajuda

Salva e sai

06.9.???? - FP0030B - 1.02.00.001 - Atualiza Relacionamento Processos

Processo: 2012/0001 Suspensão Incidência INSS

Evento Estabelecimento Funcionário Reintegração Autônomo

Parâmetros Relacionamento

Empresa:

Evento:

INSS IRRF FGTS Contribuição Sindical

Início: 01/01/0001

Término: 31/12/9999

Salva e sai

06.9.???? - FP0030B - 1.02.00.001 - Atualiza Relacionamento Processos

Processo: 2012/0009 Estab - RAT

Evento Estabelecimento Funcionário Reintegração Autônomo

Parâmetros Relacionamento

Estabelecimento:

RAT FAP Encargos Terceiros

Terceiro FPAS: 0000

Início: 01/01/0001

Término: 31/12/9999

Salva e sai

06.9.???? - FP0030B - 1.02.00.001 - Atualiza Relacionamento Processos

Processo: 2012/0007 Funcionário Alvará Judicial

Evento Estabelecimento Funcionário Reintegração Autônomo

Parâmetros Relacionamento

Estabelecimento:

Matrícula: 0

IRRF Contribuição Previdenciária Alvará Judicial

Início: 01/01/0001

Término: 31/12/9999

Salva e sai

06.9.???? - FP0030B - 1.02.00.001 - Atualiza Relacionamento Processos

Processo: 2010/777-323235 Reintegracao

Evento Estabelecimento Funcionário Reintegração Autônomo

Parâmetros Relacionamento

Estabelecimento: 1 Estabelecimento eSocial

Matrícula: 10481 Funcionário eSocial

Data Reintegração: 01/01/2012

Início: 15/01/2012

Término: 31/12/9999

OK Salvar Cancelar Ajuda

Salva e sai

06.9.???? - FP0030B - 1.02.00.001 - Atualiza Relacionamento Processos

Processo: xxx/999 Autônomo

Evento Estabelecimento Funcionário Reintegração Autônomo

Parâmetros Relacionamento

Prestador Serviço: 0

IRRF Contribuição Previdenciária

Início: 01/01/0001

Término: 31/12/9999

OK Salvar Cancelar Ajuda

Salva e sai

06.9.5553 - FP0033 - 1.00.00.000 - Manutenção Empregador por Processo

Arquivo Ajuda

Processo: PROC-COM-000005
Id Processo: 11
Descrição: Processo Judicial Comercialização 000005

Empregador

Emp	Razao Social	Est	Nome
1	Empresa eSocial	1	Estabelecimento eSocial

Incluir Eliminar

06.9.5582 - FP0020 - 1.02.02.036 - Manutenção Eventos - Analíticos

Arquivo Ajuda

Evento: 001 HORAS TRABALHADAS

Descrição Abreviada: HRS TRABALHADAS

Geral Bases Valores Limit Mutuo

Unidade: Hora
Valor Unitário: 0,00
Identificação: Vencimento
Tipo Vencimento: Normal
Tipo Falta: Não representa falta
Evento Falta Deduzir:
Incide Líquido: Positivo
Adicional Repouso: Não Incide
Adicional Noturno: Não Incide
Evento Sup Hrs Not:
Evento Diferença Salarial:

Adicional Insalubridade: Positivo
Adicional Periculosidade: Positivo
Adicional Férias/13º: Não Incide
Taxa Multiplicação: 1,0000
Seqüência Cálculo: 1.001
Índice Função Específica: 0

Imprime Envelope
 Considera Adiant Normal
 Considera PPR
 Imprime Evento Fol Fiscal
Taxa Mult. XML: 0,0000
Rubrica HomologNet: 000

Contabiliza
 Gera Movimento XML
 Evento Geral
Rubrica TRCT: 000.00

Enter data or press ESC to end.

06.9.5553 - Z04PY067 - 1.02.00.001 - Z04PY067

Evento

Evento: 001

Evt	Descrição	Emp	Atualiz. Autom
001	HORAS TRABALHADAS	*	Sim
001	HORAS TRABALHADAS	1	Não
001	HORAS TRABALHADAS	10	Sim
001	HORAS TRABALHADAS	2	Sim
001	HORAS TRABALHADAS	20	Sim
001	HORAS TRABALHADAS	3	Sim
001	HORAS TRABALHADAS	300	Sim
001	HORAS TRABALHADAS	33	Sim
001	HORAS TRABALHADAS	4	Sim
001	HORAS TRABALHADAS	400	Sim
001	HORAS TRABALHADAS	500	Sim
001	HORAS TRABALHADAS	600	Sim

Implantar

OK Cancelar Ajuda

06.9.???? - FP0030A - 1.02.00.001 - FP0030A

Processo: 2010/777-323235

Id Processo: 9

Descrição: Reintegracao

Início Validade: 01/01/2012 Término Validade: 31/12/9999

Tipo

Administrativo Judicial

Utilização: Reintegração

Data Decisão: 15/12/2011 Depósito Montante Integral

Decisão: Liminar em Mandado de Segurança

Dados Processo Judicial

País Vara: bra BRASIL

UF Vara: sc SANTA CATARINA

Município: 4201901 Aurora

Vara: 33

Autoria

Próprio Contribuinte

Outra Entidade

OK Salvar Cancelar Ajuda

Salva e sai

06.9.???? - FP0030 - 1.02.10.005 - Manutenção Processos eSocial

Arquivo Ajuda

Processo: 2010/777-323235

Id Processo: 9

Descrição: Reintegracao

Início Validade: 01/01/2012 Término Validade: 31/12/9999

Utilização

Tipo Utilização	Evento	Empresa	Estab	Matrícula	Data Reint	Prestador	Código Terceiros
Reintegração		1	1	10481	01/01/2012	0	0000

Incluir Modificar Eliminar

Enter data or press ESC to end.

06.9.5582 - FP1420A - 1.00.00.000 - Complemento Pessoa Jurídica

Pessoa: 1 Estabelecimento eSocial CNPJ: 52.876.317/0001-90

Endereço

Tipo Logradouro: r Rua

Município: 3500758 Alambari

Razão Social Completa

Empresa Estabelecimento eSocial

OK Cancelar Ajuda

Razão Social SPED

Manutenção Pessoa Jurídica - FP1420 - 1.02.01.014 - 1 - eSocial

Arquivo Ajuda

Pessoa Jurídica: 1

Nome: eSocial

Básico Endereço

Nome Abreviado: eSocial

País: bra BRASIL

UF: SP SAO PAULO

C.N.P.J: 00.680.516/0001-24

C.N.P.J ANT: 00.000.000/0000-00

C.E.I.: 00000000000

C.E.I. ANT: 00000000000

Insc Estadual: 123.456.789.012

Insc Municipal: 2062

Número da inscrição municipal do cliente

06.9.5582 - FP0100D - 1.02.00.061 - FP0100D

Sequência: 00001

Nome: ACRELÂNDIA

Código IBGE: 1200013

OK Salvar Cancelar Ajuda

Salva e sai

06.9.5582 - FP0100 - 1.02.01.007 - Manutenção Unidades Federação e Países

Arquivo Ajuda

País: BRA

Nome País: BRASIL

Código RAIS: 0010

Un Federação Município

Sequência	Nome	Código IBGE
00001	Acrelândia	1200013
00002	Assis Brasil	1200054
00003	Brasiléia	1200104
00004	Bujari	1200138
00005	Capixaba	1200179
00006	Cruzeiro do Sul	1200203
00007	Epitaciolândia	1200252
00008	Feijó	1200302

Incluir Modificar Eliminar

Enter data or press ESC to end.

Complemento País - FP0100C - 1.00.00.000 - 1 - eSocial

País: BRA BRASIL

Código RFB: 00000

OK Cancelar Ajuda

Enter data or press ESC to end.

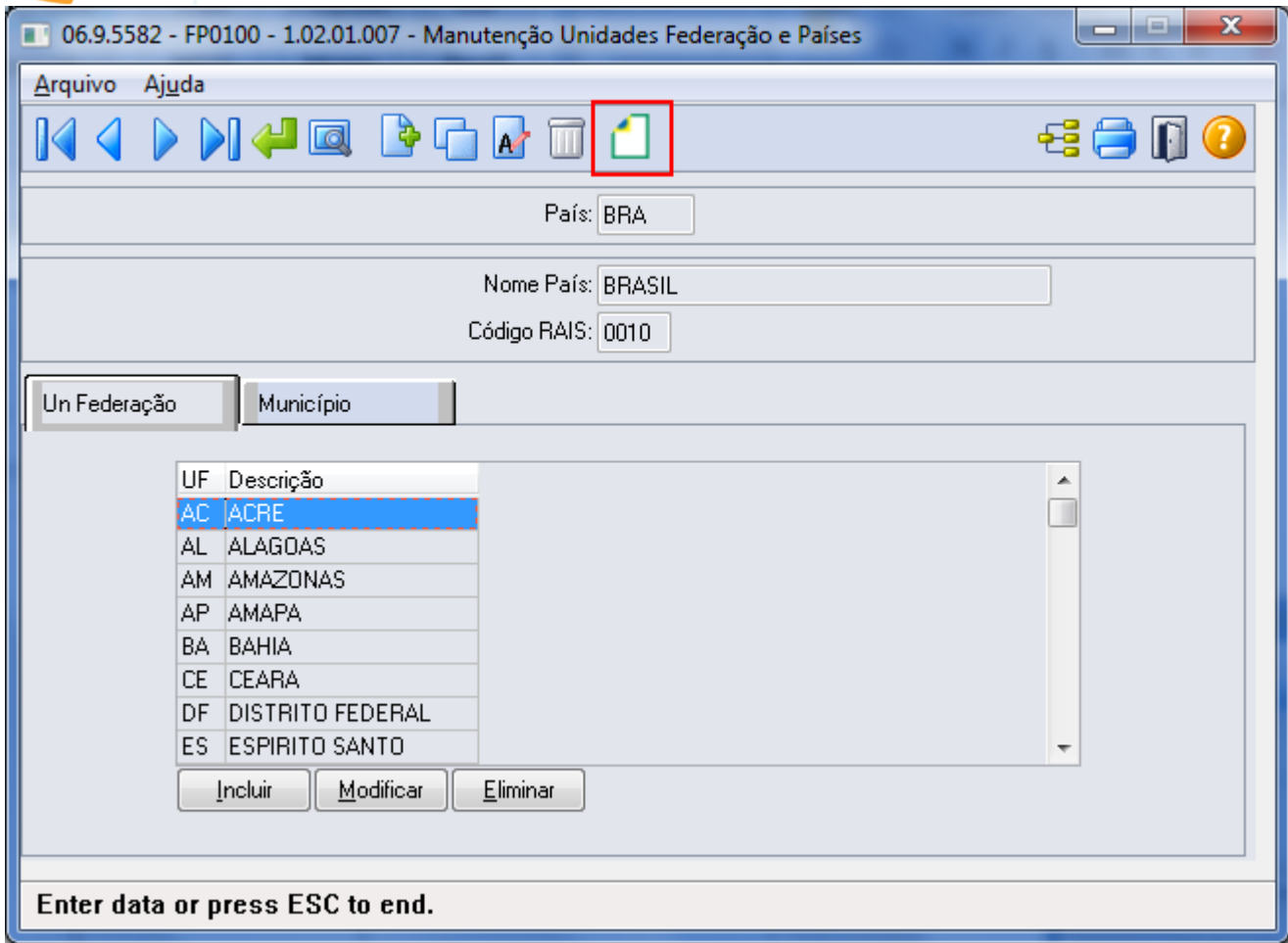



E-Social



06.9.5582 - FP0560E - 1.00.00.000 - Manutenção Versão Layout

Início Validade:

Versão Layout:

Data Início Validade

06.9.5582 - FP0560A - 1.00.00.000 - Complemento Estabelecimento

Estabelecimento: 1 Estabelecimento eSocial

eSocial S-1000 1 S-1000 2 S-1000 3 S-1000 4 Config TSS Layout

Vers Layout	Inic Validade	Fim Validade
12	01/01/2012	31/12/9999

Incluir Eliminar

OK Salvar Cancelar Ajuda

Enter data or press ESC to end.

06.9.5582 - FP0560A - 1.00.00.000 - Complemento Estabelecimento

Estabelecimento: 1 Estabelecimento eSocial

eSocial S-1000 1 S-1000 2 S-1000 3 S-1000 4 Config TSS Layout

Configuração TSS

Ambiente

Produção Pré Produção Dados Reais Pré Produção Dados Fictícios

URL Webservices TSS:

Entidade:

OK Salvar Cancelar Ajuda

Tipo Ambiente

06.9.5582 - FP0560A - 1.00.00.000 - Complemento Estabelecimento

Estabelecimento: 1 Estabelecimento eSocial

eSocial S-1000 1 S-1000 2 S-1000 3 S-1000 4 Config TSS Layout

Orção Público

NR SIAFI:

Possui Regime Próprio Previdência

UF:

Município: 0

Alíquota

	Perc Seq	Perc Ente	Perc Supl
<input type="checkbox"/> Servidor Ativo	0,00	0,00	0,00
<input type="checkbox"/> Aposentado	0,00	0,00	0,00
<input type="checkbox"/> Aposentado por Invalidez	0,00	0,00	0,00
<input type="checkbox"/> Pensionista	0,00	0,00	0,00
<input type="checkbox"/> Militar (Ativo ou Reformado)	0,00	0,00	0,00
<input type="checkbox"/> Segurado Diferenciado	0,00	0,00	0,00

Descrição:

Limite Remuneratório

	Valor Subteto	Idade
<input type="checkbox"/> Executivo	0,00	00
<input type="checkbox"/> Legislativo	0,00	00
<input type="checkbox"/> Judiciário	0,00	00
<input type="checkbox"/> Todos os Poderes	0,00	00

OK Salvar Cancelar Ajuda

Enter data or press ESC to end.

06.9.5582 - FP0560A - 1.00.00.000 - Complemento Estabelecimento

Estabelecimento: 1 Estabelecimento eSocial

eSocial S-1000 1 S-1000 2 S-1000 3 S-1000 4 Config TSS Layout

Isenção

Certificado:

Emissão Certificado:

Vencimento Certificado:

Nr Protocolo Renovação:

Data Protocolo Renovação:

Ministério:

Página D.O.U.: 0

Publicação D.O.U.:

OK Salvar Cancelar Ajuda

Código Certificado Isenção

06.9.???? - FP0560B - 1.00.00.000 - Manutenção Software House

Software House:	2.678	TOTVS SA
Contato Software House:	113	JOSE A LIMA

OK Salvar Cancelar Ajuda

Número Contato Software House

06.9.5582 - FP0560A - 1.00.00.000 - Complemento Estabelecimento
X

Estabelecimento: 1
Estabelecimento eSocial

eSocial
S-1000 1
S-1000 2
S-1000 3
S-1000 4
Config TSS
Layout

Software House Nome	Contato Softw House Nome
11 BANCO DO BRASIL S/A - BAHIA	12 ABEL CORREIA VAL

Incluir
Modificar
Eliminar

OK
Salvar
Cancelar
Ajuda

Enter data or press ESC to end.

06.9.5582 - FP0560A - 1.00.00.000 - Complemento Estabelecimento

Estabelecimento: 1 Estabelecimento eSocial

eSocial S-1000 1 S-1000 2 S-1000 3 S-1000 4 Config TSS Layout

Atualização Matrícula eSocial

Nenhuma Empresa + Estabelecimento + Matrícula Informada

Carga

Início Integração eSocial:

Carga Teste Não Iniciada
 Carga Teste Iniciada
 Carga Teste OK
 Carga Oficial Habilitada
 Carga Oficial Iniciada
 Carga Oficial OK
 Carga Oficial Encerrada

Geral

Classificação Tributária: 21 Pessoa Física, exceto Segurado Especial

Cooperativa: Não é Cooperativa

Construtora: Não é Construtora

Desoneração Folha: Não Aplicável

Contato: 25 PEDRO TAKERU KAWAKAME

Situação Pessoa Jurídica: Situação Normal

Situação Pessoa Física: Situação Normal

Acordo Internacional para Isenção de Multa

Sem Acordo Com Acordo

OK Salvar Cancelar Ajuda

Enter data or press ESC to end.

06.9.5582 - FP0560A - 1.00.00.000 - Complemento Estabelecimento

Estabelecimento: 1 Estabelecimento eSocial

eSocial S-1000 1 S-1000 2 S-1000 3 S-1000 4 Config TSS Layout

eSocial Não Habilitado Complementos Habilitados Geração Mensagens Habilitada

Inscrição
CNO: Subst Patronal Obra: Nenhum
CAEPF:

Estabelecimento no Empregador
Identificação: 1

Usa CAT Produto Padrão
Início: 01/01/1800 Término: 31/12/9999

Usa ASO Produto Padrão
Início: 01/01/1800 Término: 31/12/9999

Usa Atividades Produto Padrão
Início: 01/01/1800 Término: 31/12/9999

Usa Condições Diferenciadas Trabalho
Início: 01/01/1800 Término: 31/12/9999

Processo
Processo RAT: 2012/0009 Estab - RAT
Processo FAP:

OK Salvar Cancelar Ajuda

Status EFD Social

06.9.5582 - FP0560 - 1.02.06.013 - Manutenção Estabelecimentos

Arquivo Ajuda

Estabelecimento: 1 Estabelecimento eSocial

Gerais PIS/Prev Priv RAIS/DIRF Cálculo FGTS/INSS

Pessoa Jurídica: 1

Responsável Rescisão:

Integração Magnus/EMS2
Empresa: 0 Estabelecimento:

Integração de Títulos a pagar
País/Localidade: 0
Calendário:

Empresa Pública
Pes Física Resps: 0

HomologNet - Entid Sind Patronal
CNPJ ou CEES/MTE: 00.000.000/0000-00 Ent Sind Patronal: 000.000.00000-0

Enter data or press ESC to end.

06.9.5582 - FP0560 - 1.02.06.013 - Manutenção Estabelecimentos

Arquivo Ajuda

Estabelecimento: 1 Estabelecimento eSocial

Gerais PIS/Prev Priv RAIS/DIRF Cálculo FGTS/INSS

Pessoa Jurídica: 1

Responsável Rescisão:

Integração Magnus/EMS2
Empresa: 0 Estabelecimento:

Integração de Títulos a pagar
País/Localidade: 0
Calendário:

Empresa Pública
Pes Física Resps: 0

HomologNet - Entid Sind Patronal
CNPJ ou CEES/MTE: 00.000.000/0000-00 Ent Sind Patronal: 000.000.00000-0

Enter data or press ESC to end.

06.9.5553 - FP0033 - 1.00.00.000 - Manutenção Empregador por Processo

Arquivo Ajuda

Processo: PROC-COM-000005
Id Processo: 11
Descrição: Processo Judicial Comercialização 000005

Empregador

Emp	Razao Social	Est	Nome
1	Empresa eSocial	1	Estabelecimento eSocial

Incluir Eliminar

06.9.???? - FP0030B - 1.02.00.001 - Atualiza Relacionamento Processos

Processo: xxx/999 Autônomo

Evento Estabelecimento Funcionário Reintegração Autônomo

Parâmetros Relacionamento

Prestador Serviço: 0

IRRF Contribuição Previdenciária

Início: 01/01/0001

Término: 31/12/9999

OK Salvar Cancelar Ajuda

Salva e sai

06.9.???? - FP0030B - 1.02.00.001 - Atualiza Relacionamento Processos

Processo: 2010/777-323235 Reintegracao

Evento Estabelecimento Funcionário Reintegração Autônomo

Parâmetros Relacionamento

Estabelecimento: 1 Estabelecimento eSocial

Matrícula: 10481 Funcionário eSocial

Data Reintegração: 01/01/2012

Início: 15/01/2012

Término: 31/12/9999

OK Salvar Cancelar Ajuda

Salva e sai

06.9.???? - FP0030B - 1.02.00.001 - Atualiza Relacionamento Processos

Processo: 2012/0007 Funcionário Alvará Judicial

Evento Estabelecimento Funcionário Reintegração Autônomo

Parâmetros Relacionamento

Estabelecimento:

Matrícula: 0

IRRF Contribuição Previdenciária Alvará Judicial

Início: 01/01/0001

Término: 31/12/9999

Salva e sai

06.9.???? - FP0030B - 1.02.00.001 - Atualiza Relacionamento Processos

Processo: 2012/0009 Estab - RAT

Evento Estabelecimento Funcionário Reintegração Autônomo

Parâmetros Relacionamento

Estabelecimento:

RAT FAP Encargos Terceiros

Terceiro FPAS: 0000

Início: 01/01/0001

Término: 31/12/9999

Salva e sai

06.9.???? - FP0030B - 1.02.00.001 - Atualiza Relacionamento Processos

Processo: 2012/0001 Suspensão Incidência INSS

Evento Estabelecimento Funcionário Reintegração Autônomo

Parâmetros Relacionamento

Empresa:

Evento:

INSS IRRF FGTS Contribuição Sindical

Início: 01/01/0001

Término: 31/12/9999

Salva e sai

06.9.???? - FP0030A - 1.02.00.001 - Atualiza Processos Administrativos/Judic

Processo: 52888/2015

Id Processo: 26

Descrição: Processo Teste

Início Validade: 01/01/2012 Término Validade: 31/12/9999

Tipo

Administrativo Judicial

Utilização: Estabelecimento

Data Decisão: 08/01/2012 Depósito Montante Integral

Suspensão Exigibilidade: Decisão Definitiva a favor do contribuinte

Dados Processo Judicial

País Vara: bra BRASIL

UF Vara: sc SANTA CATARINA

Município: 4200408 Água Doce

Vara: 7

Autoria

Próprio Contribuinte

Outra Entidade

OK Salvar Cancelar Ajuda

06.9.???? - FP00308 - 1.02.00.001 - Atualiza Relacionamento Processos

Processo: 2012/0004 Evento Contribuição Sindical

Evento Estabelecimento Funcionário Reintegração Autônomo Obra-Tomador

Parâmetros Relacionamento

Empresa:

Evento:

INSS IRRF FGTS Contribuição Sindical

Início: 01/01/0001

Término: 31/12/9999

OK Salvar Cancelar Ajuda

Enter data or press ESC to end.

06.9.???? - FP00308 - 1.02.00.001 - Atualiza Relacionamento Processos

Processo: 2012/0009 Estab - RAT

Evento Estabelecimento Funcionário Reintegração Autônomo Obra-Tomador

Parâmetros Relacionamento

Estabelecimento:

RAT FAP

Início: 01/01/0001

Término: 31/12/9999

OK Salvar Cancelar Ajuda

Enter data or press ESC to end.

06.9.???? - FP00308 - 1.02.00.001 - Atualiza Relacionamento Processos

Processo: 2012/0005 Funcionário IRRF

Evento Estabelecimento Funcionário Reintegração Autônomo Obra-Tomador

Parâmetros Relacionamento

Estabelecimento:

Matrícula: 0

IRRF Contribuição Previdenciária Alvará Judicial

Início: 01/01/0001

Término: 31/12/9999

OK Salvar Cancelar Ajuda

Enter data or press ESC to end.

06.9.???? - FP0030B - 1.02.00.001 - Atualiza Relacionamento Processos

Processo: 2011/aaa-465421 Reintegracao

Evento Estabelecimento Funcionário Reintegração Autônomo Obra-Tomador

Parâmetros Relacionamento

Estabelecimento: 1 Estabelecimento eSocial

Matrícula: 10001 PAULO CESAR VENTURINI

Data Reintegração: 01/01/2012

Início: 03/01/2012

Término: 31/12/9999

OK Salvar Cancelar Ajuda

Enter data or press ESC to end.

06.9.???? - FP0030B - 1.02.00.001 - Atualiza Relacionamento Processos

Processo: 2011/aaa-465421 Reintegracao

Evento Estabelecimento Funcionário Reintegração Autônomo Obra-Tomador

Parâmetros Relacionamento

Estabelecimento: 1 Estabelecimento eSocial

Matrícula: 10001 eSocial

Data Reintegração: 01/01/2012

Início: 03/01/2012

Término: 31/12/9999

OK Salvar Cancelar Ajuda

Enter data or press ESC to end.

06.9.???? - FP0030B - 1.02.00.001 - Atualiza Relacionamento Processos

Processo: xxx/999 Autônomo

Evento Estabelecimento Funcionário Reintegração Autônomo Obra-Tomador

Parâmetros Relacionamento

Prestador Serviço: 0

IRRF Contribuição Previdenciária

Início: 01/01/0001

Término: 31/12/9999

OK Salvar Cancelar Ajuda

Enter data or press ESC to end.

06.9.???? - FP0030B - 1.02.00.001 - Atualiza Relacionamento Processos

Processo: 52888/2015 SAT Obra Própria

Evento Estabelecimento Funcionário Reintegração Autônomo Obra-Tomador

Parâmetros Relacionamento

Tomador Serviço: 0

RAT FAP

Início: 01/01/0001

Término: 31/12/9999

OK Salvar Cancelar Ajuda

Cancela

06.9.???? - FP0030A - 1.02.00.001 - FP0030A

Processo: 2010/777-323235

Id Processo: 9

Descrição: Reintegracao

Início Validade: 01/01/2012 Término Validade: 31/12/9999

Tipo

Administrativo Judicial

Utilização: Reintegração

Data Decisão: 15/12/2011 Depósito Montante Integral

Decisão: Liminar em Mandado de Segurança

Dados Processo Judicial

País Vara: bra BRASIL

UF Vara: sc SANTA CATARINA

Município: 4201901 Aurora

Vara: 33

Autoria

Próprio Contribuinte

Outra Entidade

OK Salvar Cancelar Ajuda

Salva e sai

06.9.???? - FP0030 - 1.02.10.005 - Manutenção Processos eSocial

Arquivo Ajuda

Processo: 2010/777-323235

Id Processo: 9

Descrição: Reintegracao

Início Validade: 01/01/2012 Término Validade: 31/12/9999

Utilização

Tipo Utilização	Evento	Empresa	Estab	Matrícula	Data Reint	Prestador	Código Terceiros
Reintegração		1	1	10481	01/01/2012	0	0000

Incluir Modificar Eliminar

Enter data or press ESC to end.

06.9.5582 - FP1420A - 1.00.00.000 - Complemento Pessoa Jurídica

Pessoa: 1 Estabelecimento eSocial CNPJ: 52.876.317/0001-90

Endereço

Tipo Logradouro: r Rua

Município: 3500758 Alambari

Razão Social Completa

Empresa Estabelecimento eSocial

OK Cancelar Ajuda

Razão Social SPED

Manutenção Pessoa Jurídica - FP1420 - 1.02.01.014 - 1 - eSocial

Arquivo Ajuda

Pessoa Jurídica: 1

Nome: eSocial

Básico Endereço

Nome Abreviado: eSocial

País: bra BRASIL

UF: SP SAO PAULO

C.N.P.J: 00.680.516/0001-24

C.N.P.J ANT: 00.000.000/0000-00

C.E.I.: 00000000000

C.E.I. ANT: 00000000000

Insc Estadual: 123.456.789.012

Insc Municipal: 2062

Número da inscrição municipal do cliente

06.9.5582 - FP0100D - 1.02.00.061 - FP0100D

Sequência: 00001

Nome: ACRELÂNDIA

Código IBGE: 1200013

OK Salvar Cancelar Ajuda

Salva e sai

06.9.5582 - FP0100 - 1.02.01.007 - Manutenção Unidades Federação e Países

Arquivo Ajuda

País: BRA

Nome País: BRASIL

Código RAIS: 0010

Un Federação Município

Sequência	Nome	Código IBGE
00001	Acrelândia	1200013
00002	Assis Brasil	1200054
00003	Brasiléia	1200104
00004	Bujari	1200138
00005	Capixaba	1200179
00006	Cruzeiro do Sul	1200203
00007	Epitaciolândia	1200252
00008	Feijó	1200302

Incluir Modificar Eliminar

Enter data or press ESC to end.

Complemento País - FP0100C - 1.00.00.000 - 1 - eSocial

País: BRA BRASIL

Código RFB: 00000

OK Cancelar Ajuda

Enter data or press ESC to end.

06.9.5582 - FP0100 - 1.02.01.007 - Manutenção Unidades Federação e Países

Arquivo Ajuda

País: BRA

Nome País: BRASIL

Código RAIS: 0010

Un Federação Município

UF	Descrição
AC	ACRE
AL	ALAGOAS
AM	AMAZONAS
AP	AMAPA
BA	BAHIA
CE	CEARA
DF	DISTRITO FEDERAL
ES	ESPIRITO SANTO

Incluir Modificar Eliminar

Enter data or press ESC to end.



E-Social



06.9.5582 - FP0560E - 1.00.00.000 - Manutenção Versão Layout

Início Validade:

Versão Layout:

Data Início Validade

06.9.5582 - FP0560A - 1.00.00.000 - Complemento Estabelecimento

Estabelecimento: 1 Estabelecimento eSocial

eSocial S-1000 1 S-1000 2 S-1000 3 S-1000 4 Config TSS Layout

Vers Layout	Inic Validade	Fim Validade
12	01/01/2012	31/12/9999

Incluir Eliminar

OK Salvar Cancelar Ajuda

Enter data or press ESC to end.

06.9.5582 - FP0560A - 1.00.00.000 - Complemento Estabelecimento

Estabelecimento: 1 Estabelecimento eSocial

eSocial S-1000 1 S-1000 2 S-1000 3 S-1000 4 Config TSS Layout

Configuração TSS

Ambiente

Produção Pré Produção Dados Reais Pré Produção Dados Fictícios

URL Webservices TSS:

Entidade:

OK Salvar Cancelar Ajuda

Tipo Ambiente

06.9.5582 - FP0560A - 1.00.00.000 - Complemento Estabelecimento

Estabelecimento: 1 Estabelecimento eSocial

eSocial | S-1000 1 | S-1000 2 | S-1000 3 | S-1000 4 | Config TSS | Layout

Orçãõ Público

NR SIAFI:

Possui Regime Próprio Previdência

UF:

Município: 0

Alíquota

	Perc Seq	Perc Ente	Perc Supl
<input type="checkbox"/> Servidor Ativo	<input type="text" value="0,00"/>	<input type="text" value="0,00"/>	<input type="text" value="0,00"/>
<input type="checkbox"/> Aposentado	<input type="text" value="0,00"/>	<input type="text" value="0,00"/>	<input type="text" value="0,00"/>
<input type="checkbox"/> Aposentado por Invalidez	<input type="text" value="0,00"/>	<input type="text" value="0,00"/>	<input type="text" value="0,00"/>
<input type="checkbox"/> Pensionista	<input type="text" value="0,00"/>	<input type="text" value="0,00"/>	<input type="text" value="0,00"/>
<input type="checkbox"/> Militar (Ativo ou Reformado)	<input type="text" value="0,00"/>	<input type="text" value="0,00"/>	<input type="text" value="0,00"/>
<input type="checkbox"/> Segurado Diferenciado	<input type="text" value="0,00"/>	<input type="text" value="0,00"/>	<input type="text" value="0,00"/>

Descrição:

Limite Remuneratório

	Valor Subteto	Idade
<input type="checkbox"/> Executivo	<input type="text" value="0,00"/>	<input type="text" value="00"/>
<input type="checkbox"/> Legislativo	<input type="text" value="0,00"/>	<input type="text" value="00"/>
<input type="checkbox"/> Judiciário	<input type="text" value="0,00"/>	<input type="text" value="00"/>
<input type="checkbox"/> Todos os Poderes	<input type="text" value="0,00"/>	<input type="text" value="00"/>

OK | Salvar | Cancelar | Ajuda

Enter data or press ESC to end.

06.9.5582 - FP0560A - 1.00.00.000 - Complemento Estabelecimento

Estabelecimento: 1 Estabelecimento eSocial

eSocial S-1000 1 S-1000 2 S-1000 3 S-1000 4 Config TSS Layout

Isenção

Certificado:

Emissão Certificado:

Vencimento Certificado:

Nr Protocolo Renovação:

Data Protocolo Renovação:

Ministério:

Página D.O.U.: 0

Publicação D.O.U.:

OK Salvar Cancelar Ajuda

Código Certificado Isenção

06.9.???? - FP0560B - 1.00.00.000 - Manutenção Software House

Software House:	2.678	TOTVS SA
Contato Software House:	113	JOSE A LIMA

Número Contato Software House

06.9.5582 - FP0560A - 1.00.00.000 - Complemento Estabelecimento

Estabelecimento: 1 Estabelecimento eSocial

eSocial S-1000 1 S-1000 2 S-1000 3 S-1000 4 Config TSS Layout

Software House	Nome	Contato Softw House	Nome
11	BANCO DO BRASIL S/A - BAHIA	12	ABEL CORREIA VAL

Incluir Modificar Eliminar

OK Salvar Cancelar Ajuda

Enter data or press ESC to end.

06.9.5582 - FP0560A - 1.00.00.000 - Complemento Estabelecimento

Estabelecimento: 1 Estabelecimento eSocial

eSocial S-1000 1 S-1000 2 S-1000 3 S-1000 4 Config TSS Layout

Atualização Matrícula eSocial

Nenhuma Empresa + Estabelecimento + Matrícula Informada

Carga

Início Integração eSocial:

Carga Teste Não Iniciada
 Carga Teste Iniciada
 Carga Teste OK
 Carga Oficial Habilitada
 Carga Oficial Iniciada
 Carga Oficial OK
 Carga Oficial Encerrada

Geral

Classificação Tributária: 21 Pessoa Física, exceto Segurado Especial

Cooperativa: Não é Cooperativa

Construtora: Não é Construtora

Desoneração Folha: Não Aplicável

Contato: 25 PEDRO TAKERU KAWAKAME

Situação Pessoa Jurídica: Situação Normal

Situação Pessoa Física: Situação Normal

Acordo Internacional para Isenção de Multa

Sem Acordo Com Acordo

OK Salvar Cancelar Ajuda

Enter data or press ESC to end.

06.9.5582 - FP0560A - 1.00.00.000 - Complemento Estabelecimento

Estabelecimento: 1 Estabelecimento eSocial

eSocial S-1000 1 S-1000 2 S-1000 3 S-1000 4 Config TSS Layout

eSocial Não Habilitado Complementos Habilitados Geração Mensagens Habilitada

Inscrição
CNO: Subst Patronal Obra: Nenhum
CAEPF:

Estabelecimento no Empregador
Identificação: 1

Usa CAT Produto Padrão
Início: 01/01/1800 Término: 31/12/9999

Usa ASO Produto Padrão
Início: 01/01/1800 Término: 31/12/9999

Usa Atividades Produto Padrão
Início: 01/01/1800 Término: 31/12/9999

Usa Condições Diferenciadas Trabalho
Início: 01/01/1800 Término: 31/12/9999

Processo
Processo RAT: 2012/0009 Estab - RAT
Processo FAP:

OK Salvar Cancelar Ajuda

Status EFD Social

06.9.5582 - FP0560 - 1.02.06.013 - Manutenção Estabelecimentos

Arquivo Ajuda

Estabelecimento: 1 Estabelecimento eSocial

Gerais PIS/Prev Priv RAIS/DIRF Cálculo FGTS/INSS

Pessoa Jurídica: 1

Responsável Rescisão:

Integração Magnus/EMS2
Empresa: 0 Estabelecimento:

Integração de Títulos a pagar
País/Localidade: 0
Calendário:

Empresa Pública
Pes Física Resps: 0

HomologNet - Entid Sind Patronal
CNPJ ou CEES/MTE: 00.000.000/0000-00 Ent Sind Patronal: 000.000.00000-0

Enter data or press ESC to end.

06.9.5582 - FP0560 - 1.02.06.013 - Manutenção Estabelecimentos

Arquivo Ajuda

Estabelecimento: 1 Estabelecimento eSocial

Gerais PIS/Prev Priv RAIS/DIRF Cálculo FGTS/INSS

Pessoa Jurídica: 1

Responsável Rescisão:

Integração Magnus/EMS2
Empresa: 0 Estabelecimento:

Integração de Títulos a pagar
País/Localidade: 0
Calendário:

Empresa Pública
Pes Física Resps: 0

HomologNet - Entid Sind Patronal
CNPJ ou CEES/MTE: 00.000.000/0000-00 Ent Sind Patronal: 000.000.00000-0

Enter data or press ESC to end.

06.9.5553 - FP0033 - 1.00.00.000 - Manutenção Empregador por Processo

Arquivo Ajuda

Processo: PROC-COM-000005
Id Processo: 11
Descrição: Processo Judicial Comercialização 000005

Empregador

Emp	Razao Social	Est	Nome
1	Empresa eSocial	1	Estabelecimento eSocial

Incluir Eliminar

06.9.???? - FP0030B - 1.02.00.001 - Atualiza Relacionamento Processos

Processo: xxx/999 Autônomo

Evento Estabelecimento Funcionário Reintegração Autônomo

Parâmetros Relacionamento

Prestador Serviço: 0

IRRF Contribuição Previdenciária

Início: 01/01/0001

Término: 31/12/9999

OK Salvar Cancelar Ajuda

Salva e sai

06.9.???? - FP0030B - 1.02.00.001 - Atualiza Relacionamento Processos

Processo: 2010/777-323235 Reintegracao

Evento Estabelecimento Funcionário Reintegração Autônomo

Parâmetros Relacionamento

Estabelecimento: 1 Estabelecimento eSocial

Matrícula: 10481 Funcionário eSocial

Data Reintegração: 01/01/2012

Início: 15/01/2012

Término: 31/12/9999

OK Salvar Cancelar Ajuda

Salva e sai

06.9.???? - FP0030B - 1.02.00.001 - Atualiza Relacionamento Processos

Processo: 2012/0007 Funcionário Alvará Judicial

Evento Estabelecimento Funcionário Reintegração Autônomo

Parâmetros Relacionamento

Estabelecimento: [] []

Matrícula: 0 []

IRRF Contribuição Previdenciária Alvará Judicial

Início: 01/01/0001

Término: 31/12/9999

OK Salvar Cancelar Ajuda

Salva e sai

06.9.???? - FP0030B - 1.02.00.001 - Atualiza Relacionamento Processos

Processo: 2012/0009 Estab - RAT

Evento Estabelecimento Funcionário Reintegração Autônomo

Parâmetros Relacionamento

Estabelecimento:

RAT FAP Encargos Terceiros

Terceiro FPAS: 0000

Início: 01/01/0001

Término: 31/12/9999

Salva e sai

06.9.???? - FP0030B - 1.02.00.001 - Atualiza Relacionamento Processos

Processo: 2012/0001 Suspensão Incidência INSS

Evento Estabelecimento Funcionário Reintegração Autônomo

Parâmetros Relacionamento

Empresa:

Evento:

INSS IRRF FGTS Contribuição Sindical

Início: 01/01/0001

Término: 31/12/9999

Salva e sai

Manutenção Situações - FP0060 - 1.02.03.007 - 1 - eSocial

Arquivo Ajuda

Situação: 3 AFASTADO POR ACIDENTE

Gerais Ponto Salário

Significado: Afastado Tipo Afastamento: Acidente Dias Pagos Empresa: 0

Recebe Sal Família Influi RAIS Dias Afast RAIS: 1

Influi Para Feriado Influi Férias Influi FGTS 13o Dias Afast Férias: 180

Influi Repouso Influi 13º Influi PLR Dias Afast 13º: 180

Influi Adiantamento Suspende Contrato Recebe FGTS sobre Adicionais Dias Afast PLR: 0

Gera Estabilidade Não Valida Tipo Dia Dias Mínimo Geração Afast SEFIP: 1

Mot Estab: 5 ACIDENTE DE TRABALHO

Situação RAIS: 10 Maternidade a Partir 09/2003 Imprime Ficha Registro

Código FGTS: 0 Prorroga Licença Maternidade (2009) Considera Trab Dias Outros

Iniciativa: Funcionário Justa Causa Considera Trab Dias Empresa

Afast Resc HomologNet: Manut Histor Sit Período Encer: Nenhum Tratamento

Complemento Situações - FP0060A - 1.00.00.000 - 1 - eSocial

Situação: 3 AFASTADO POR ACIDENTE

Afastamento Temporário

Motivo: 01 Acidente de Trabalho

Restabelecimento Benefício Anterior: 02 Novo afastamento em decorrência do mesmo acidente de trabalho

Desligamento

Motivo:

OK Cancelar Ajuda

Enter data or press ESC to end.

06.9.5553 - FP0033 - 1.00.00.000 - Manutenção Empregador por Processo

Arquivo Ajuda

Processo: PROC-COM-000005
Id Processo: 11
Descrição: Processo Judicial Comercialização 000005

Empregador

Emp	Razao Social	Est	Nome
1	Empresa eSocial	1	Estabelecimento eSocial

Incluir Eliminar

06.9.???? - FP0030B - 1.02.00.001 - Atualiza Relacionamento Processos

Processo: xxx/999 Autônomo

Evento Estabelecimento Funcionário Reintegração Autônomo

Parâmetros Relacionamento

Prestador Serviço: 0

IRRF Contribuição Previdenciária

Início: 01/01/0001

Término: 31/12/9999

OK Salvar Cancelar Ajuda

Salva e sai

06.9.???? - FP0030B - 1.02.00.001 - Atualiza Relacionamento Processos

Processo: 2010/777-323235 Reintegracao

Evento Estabelecimento Funcionário Reintegração Autônomo

Parâmetros Relacionamento

Estabelecimento: 1 Estabelecimento eSocial

Matrícula: 10481 Funcionário eSocial

Data Reintegração: 01/01/2012

Início: 15/01/2012

Término: 31/12/9999

OK Salvar Cancelar Ajuda

Salva e sai

06.9.???? - FP0030B - 1.02.00.001 - Atualiza Relacionamento Processos

Processo: 2012/0007 Funcionário Alvará Judicial

Evento Estabelecimento Funcionário Reintegração Autônomo

Parâmetros Relacionamento

Estabelecimento:

Matrícula: 0

IRRF Contribuição Previdenciária Alvará Judicial

Início: 01/01/0001

Término: 31/12/9999

Salva e sai

06.9.???? - FP0030B - 1.02.00.001 - Atualiza Relacionamento Processos

Processo: 2012/0009 Estab - RAT

Evento Estabelecimento Funcionário Reintegração Autônomo

Parâmetros Relacionamento

Estabelecimento:

RAT FAP Encargos Terceiros

Terceiro FPAS: 0000

Início: 01/01/0001

Término: 31/12/9999

Salva e sai

06.9.???? - FP0030B - 1.02.00.001 - Atualiza Relacionamento Processos

Processo: 2012/0001 Suspensão Incidência INSS

Evento Estabelecimento Funcionário Reintegração Autônomo

Parâmetros Relacionamento

Empresa:

Evento:

INSS IRRF FGTS Contribuição Sindical

Início: 01/01/0001

Término: 31/12/9999

Salva e sai

06.9.???? - FP0030A - 1.02.00.001 - FP0030A

Processo: 2010/777-323235

Id Processo: 9

Descrição: Reintegracao

Início Validade: 01/01/2012 Término Validade: 31/12/9999

Tipo

Administrativo Judicial

Utilização: Reintegração

Data Decisão: 15/12/2011 Depósito Montante Integral

Decisão: Liminar em Mandado de Segurança

Dados Processo Judicial

País Vara: bra BRASIL

UF Vara: sc SANTA CATARINA

Município: 4201901 Aurora

Vara: 33

Autoria

Próprio Contribuinte

Outra Entidade

OK Salvar Cancelar Ajuda

Salva e sai

06.9.???? - FP0030 - 1.02.10.005 - Manutenção Processos eSocial

Arquivo Ajuda

Processo: 2010/777-323235

Id Processo: 9

Descrição: Reintegracao

Início Validade: 01/01/2012 Término Validade: 31/12/9999

Utilização

Tipo Utilização	Evento	Empresa	Estab	Matrícula	Data Reint	Prestador	Código Terceiros
Reintegração		1	1	10481	01/01/2012	0	0000

Incluir Modificar Eliminar

Enter data or press ESC to end.

06.9.5582 - FP1420A - 1.00.00.000 - Complemento Pessoa Jurídica

Pessoa: 1 Estabelecimento eSocial CNPJ: 52.876.317/0001-90

Endereço

Tipo Logradouro: r Rua

Município: 3500758 Alambari

Razão Social Completa

Empresa Estabelecimento eSocial

OK Cancelar Ajuda

Razão Social SPED

Manutenção Pessoa Jurídica - FP1420 - 1.02.01.014 - 1 - eSocial

Arquivo Ajuda

Pessoa Jurídica: 1

Nome: eSocial

Básico Endereço

Nome Abreviado: eSocial

País: bra BRASIL

UF: SP SAO PAULO

C.N.P.J: 00.680.516/0001-24

C.N.P.J ANT: 00.000.000/0000-00

C.E.I.: 00000000000

C.E.I. ANT: 00000000000

Insc Estadual: 123.456.789.012

Insc Municipal: 2062

Número da inscrição municipal do cliente

06.9.5582 - FP0100D - 1.02.00.061 - FP0100D

Sequência: 00001

Nome: ACRELÂNDIA

Código IBGE: 1200013

OK Salvar Cancelar Ajuda

Salva e sai

06.9.5582 - FP0100 - 1.02.01.007 - Manutenção Unidades Federação e Países

Arquivo Ajuda

País: BRA

Nome País: BRASIL

Código RAIS: 0010

Un Federação Município

Sequência	Nome	Código IBGE
00001	Acrelândia	1200013
00002	Assis Brasil	1200054
00003	Brasiléia	1200104
00004	Bujari	1200138
00005	Capixaba	1200179
00006	Cruzeiro do Sul	1200203
00007	Epitaciolândia	1200252
00008	Feijó	1200302

Incluir Modificar Eliminar

Enter data or press ESC to end.

Complemento País - FP0100C - 1.00.00.000 - 1 - eSocial

País: BRA BRASIL

Código RFB: 00000

OK Cancelar Ajuda

Enter data or press ESC to end.

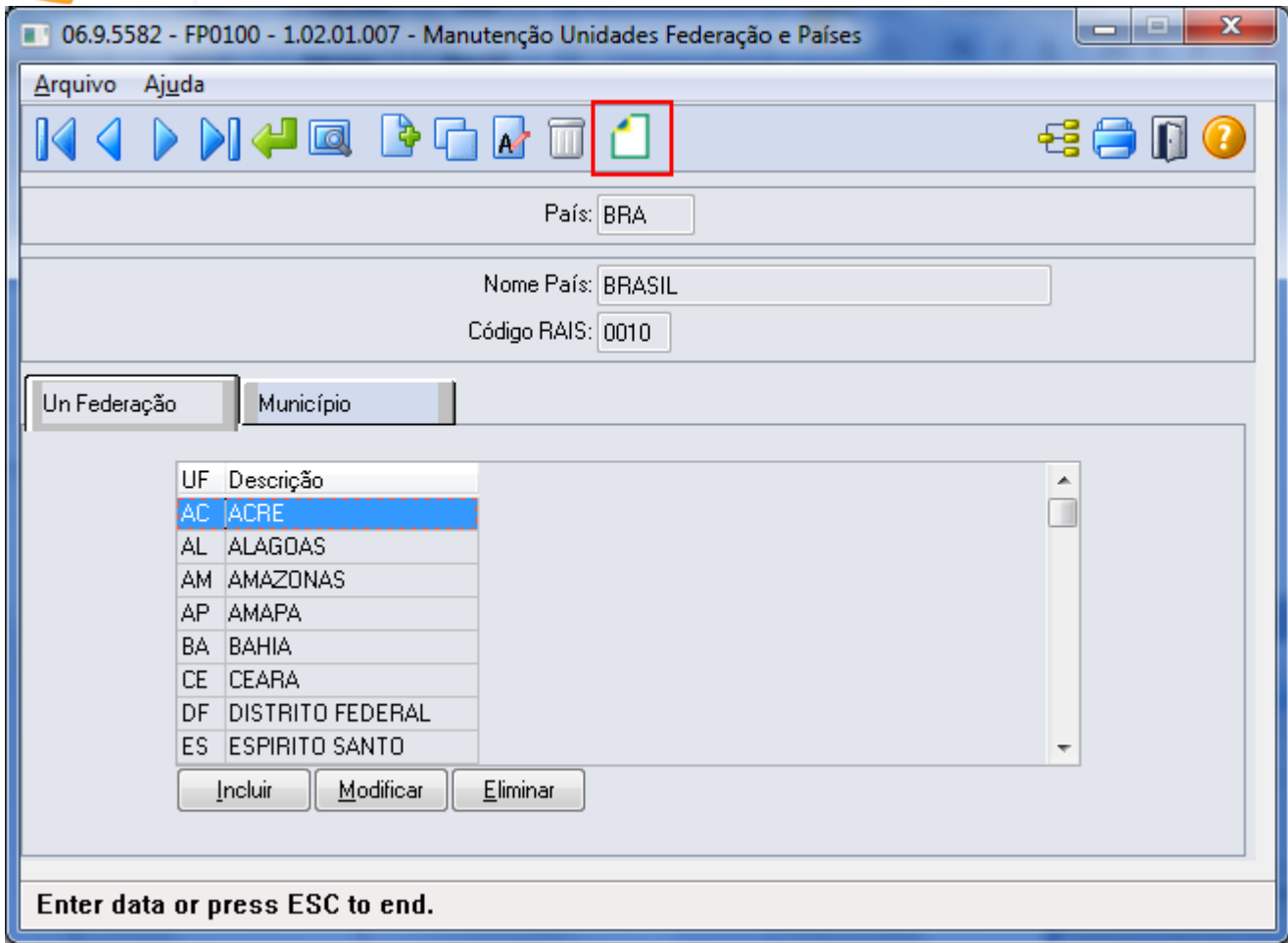

06.9.5582 - FP0100 - 1.02.01.007 - Manutenção Unidades Federação e Países

Arquivo Ajuda

País: BRA

Nome País: BRASIL

Código RAIS: 0010

Un Federação Município

UF	Descrição
AC	ACRE
AL	ALAGOAS
AM	AMAZONAS
AP	AMAPA
BA	BAHIA
CE	CEARA
DF	DISTRITO FEDERAL
ES	ESPIRITO SANTO

Incluir Modificar Eliminar

Enter data or press ESC to end.

E-Social



06.9.5582 - FP0560E - 1.00.00.000 - Manutenção Versão Layout

Início Validade:

Versão Layout:

Data Início Validade

06.9.5582 - FP0560A - 1.00.00.000 - Complemento Estabelecimento

Estabelecimento: 1 Estabelecimento eSocial

eSocial S-1000 1 S-1000 2 S-1000 3 S-1000 4 Config TSS Layout

Vers Layout	Inic Validade	Fim Validade
12	01/01/2012	31/12/9999

Incluir Eliminar

OK Salvar Cancelar Ajuda

Enter data or press ESC to end.

06.9.5582 - FP0560A - 1.00.00.000 - Complemento Estabelecimento

Estabelecimento: 1 Estabelecimento eSocial

eSocial S-1000 1 S-1000 2 S-1000 3 S-1000 4 Config TSS Layout

Configuração TSS

Ambiente

Produção Pré Produção Dados Reais Pré Produção Dados Fictícios

URL Webservices TSS:

Entidade:

OK Salvar Cancelar Ajuda

Tipo Ambiente

06.9.5582 - FP0560A - 1.00.00.000 - Complemento Estabelecimento

Estabelecimento: 1 Estabelecimento eSocial

eSocial S-1000 1 S-1000 2 S-1000 3 S-1000 4 Config TSS Layout

Orçãõ Público

NR SIAFI:

Possui Regime Próprio Previdência

UF:

Município: 0

Alíquota

	Perc Seq	Perc Ente	Perc Supl
<input type="checkbox"/> Servidor Ativo	<input type="text" value="0,00"/>	<input type="text" value="0,00"/>	<input type="text" value="0,00"/>
<input type="checkbox"/> Aposentado	<input type="text" value="0,00"/>	<input type="text" value="0,00"/>	<input type="text" value="0,00"/>
<input type="checkbox"/> Aposentado por Invalidez	<input type="text" value="0,00"/>	<input type="text" value="0,00"/>	<input type="text" value="0,00"/>
<input type="checkbox"/> Pensionista	<input type="text" value="0,00"/>	<input type="text" value="0,00"/>	<input type="text" value="0,00"/>
<input type="checkbox"/> Militar (Ativo ou Reformado)	<input type="text" value="0,00"/>	<input type="text" value="0,00"/>	<input type="text" value="0,00"/>
<input type="checkbox"/> Segurado Diferenciado	<input type="text" value="0,00"/>	<input type="text" value="0,00"/>	<input type="text" value="0,00"/>

Descrição:

Limite Remuneratório

	Valor Subteto	Idade
<input type="checkbox"/> Executivo	<input type="text" value="0,00"/>	<input type="text" value="00"/>
<input type="checkbox"/> Legislativo	<input type="text" value="0,00"/>	<input type="text" value="00"/>
<input type="checkbox"/> Judiciário	<input type="text" value="0,00"/>	<input type="text" value="00"/>
<input type="checkbox"/> Todos os Poderes	<input type="text" value="0,00"/>	<input type="text" value="00"/>

OK Salvar Cancelar Ajuda

Enter data or press ESC to end.

06.9.5582 - FP0560A - 1.00.00.000 - Complemento Estabelecimento

Estabelecimento: 1 Estabelecimento eSocial

eSocial S-1000 1 S-1000 2 S-1000 3 S-1000 4 Config TSS Layout

Isenção

Certificado:

Emissão Certificado:

Vencimento Certificado:

Nr Protocolo Renovação:

Data Protocolo Renovação:

Ministério:

Página D.O.U.: 0

Publicação D.O.U.:

OK Salvar Cancelar Ajuda

Código Certificado Isenção

06.9.???? - FP0560B - 1.00.00.000 - Manutenção Software House

Software House:	2.678	TOTVS SA
Contato Software House:	113	JOSE A LIMA

OK Salvar Cancelar Ajuda

Número Contato Software House

06.9.5582 - FP0560A - 1.00.00.000 - Complemento Estabelecimento

Estabelecimento: 1 Estabelecimento eSocial

eSocial S-1000 1 S-1000 2 S-1000 3 S-1000 4 Config TSS Layout

Software House	Nome	Contato Softw House	Nome
11	BANCO DO BRASIL S/A - BAHIA	12	ABEL CORREIA VAL

Incluir Modificar Eliminar

OK Salvar Cancelar Ajuda

Enter data or press ESC to end.

06.9.5582 - FP0560A - 1.00.00.000 - Complemento Estabelecimento

Estabelecimento: 1 Estabelecimento eSocial

eSocial S-1000 1 S-1000 2 S-1000 3 S-1000 4 Config TSS Layout

Atualização Matrícula eSocial

Nenhuma Empresa + Estabelecimento + Matrícula Informada

Carga

Início Integração eSocial:

Carga Teste Não Iniciada
 Carga Teste Iniciada
 Carga Teste OK
 Carga Oficial Habilitada
 Carga Oficial Iniciada
 Carga Oficial OK
 Carga Oficial Encerrada

Geral

Classificação Tributária: 21 Pessoa Física, exceto Segurado Especial

Cooperativa: Não é Cooperativa

Construtora: Não é Construtora

Desoneração Folha: Não Aplicável

Contato: 25 PEDRO TAKERU KAWAKAME

Situação Pessoa Jurídica: Situação Normal

Situação Pessoa Física: Situação Normal

Acordo Internacional para Isenção de Multa

Sem Acordo Com Acordo

OK Salvar Cancelar Ajuda

Enter data or press ESC to end.

06.9.5582 - FP0560A - 1.00.00.000 - Complemento Estabelecimento

Estabelecimento: 1 Estabelecimento eSocial

eSocial S-1000 1 S-1000 2 S-1000 3 S-1000 4 Config TSS Layout

eSocial Não Habilitado Complementos Habilitados Geração Mensagens Habilitada

Inscrição
CNO: Subst Patronal Obra: Nenhum
CAEPF:

Estabelecimento no Empregador
Identificação: 1

Usa CAT Produto Padrão
Início: 01/01/1800 Término: 31/12/9999

Usa ASO Produto Padrão
Início: 01/01/1800 Término: 31/12/9999

Usa Atividades Produto Padrão
Início: 01/01/1800 Término: 31/12/9999

Usa Condições Diferenciadas Trabalho
Início: 01/01/1800 Término: 31/12/9999

Processo
Processo RAT: 2012/0009 Estab - RAT
Processo FAP:

OK Salvar Cancelar Ajuda

Status EFD Social

06.9.5582 - FP0560 - 1.02.06.013 - Manutenção Estabelecimentos

Arquivo Ajuda

Estabelecimento: 1 Estabelecimento eSocial

Gerais PIS/Prev Priv RAIS/DIRF Cálculo FGTS/INSS

Pessoa Jurídica: 1

Responsável Rescisão:

Integração Magnus/EMS2
Empresa: 0 Estabelecimento:

Integração de Títulos a pagar
País/Localidade: 0
Calendário:

Empresa Pública
Pes Física Resps: 0

HomologNet - Entid Sind Patronal
CNPJ ou CEES/MTE: 00.000.000/0000-00 Ent Sind Patronal: 000.000.00000-0

Enter data or press ESC to end.

06.9.5582 - FP0560 - 1.02.06.013 - Manutenção Estabelecimentos

Arquivo Ajuda

Estabelecimento: 1 Estabelecimento eSocial

Gerais PIS/Prev Priv RAIS/DIRF Cálculo FGTS/INSS

Pessoa Jurídica: 1

Responsável Rescisão:

Integração Magnus/EMS2
Empresa: 0 Estabelecimento:

Integração de Títulos a pagar
País/Localidade: 0
Calendário:

Empresa Pública
Pes Física Resps: 0

HomologNet - Entid Sind Patronal
CNPJ ou CEES/MTE: 00.000.000/0000-00 Ent Sind Patronal: 000.000.00000-0

Enter data or press ESC to end.

06.9.5582 - FP0100 - 1.02.01.007 - Manutenção Unidades Federação e Países

Arquivo Ajuda

País: BRA

Nome País: BRASIL

Código RAIS: 0010

Un Federação Município

UF	Descrição
AC	ACRE
AL	ALAGOAS
AM	AMAZONAS
AP	AMAPA
BA	BAHIA
CE	CEARA
DF	DISTRITO FEDERAL
ES	ESPIRITO SANTO

Incluir Modificar Eliminar

Enter data or press ESC to end.



E-Social



06.9.5582 - FP0560E - 1.00.00.000 - Manutenção Versão Layout

Início Validade:

Versão Layout:

Data Início Validade

06.9.5582 - FP0560A - 1.00.00.000 - Complemento Estabelecimento

Estabelecimento: 1 Estabelecimento eSocial

eSocial S-1000 1 S-1000 2 S-1000 3 S-1000 4 Config TSS Layout

Vers Layout	Inic Validade	Fim Validade
12	01/01/2012	31/12/9999

Incluir Eliminar

OK Salvar Cancelar Ajuda

Enter data or press ESC to end.

06.9.5582 - FP0560A - 1.00.00.000 - Complemento Estabelecimento

Estabelecimento: 1 Estabelecimento eSocial

eSocial S-1000 1 S-1000 2 S-1000 3 S-1000 4 Config TSS Layout

Configuração TSS

Ambiente

Produção Pré Produção Dados Reais Pré Produção Dados Fictícios

URL Webservices TSS:

Entidade:

OK Salvar Cancelar Ajuda

Tipo Ambiente

06.9.5582 - FP0560A - 1.00.00.000 - Complemento Estabelecimento

Estabelecimento: 1 Estabelecimento eSocial

eSocial | S-1000 1 | S-1000 2 | S-1000 3 | S-1000 4 | Config TSS | Layout

Orçãõ Público

NR SIAFI:

Possui Regime Próprio Previdência

UF:

Município: 0

Alíquota

	Perc Seq	Perc Ente	Perc Supl
<input type="checkbox"/> Servidor Ativo	0,00	0,00	0,00
<input type="checkbox"/> Aposentado	0,00	0,00	0,00
<input type="checkbox"/> Aposentado por Invalidez	0,00	0,00	0,00
<input type="checkbox"/> Pensionista	0,00	0,00	0,00
<input type="checkbox"/> Militar (Ativo ou Reformado)	0,00	0,00	0,00
<input type="checkbox"/> Segurado Diferenciado	0,00	0,00	0,00

Descrição:

Limite Remuneratório

	Valor Subteto	Idade
<input type="checkbox"/> Executivo	0,00	00
<input type="checkbox"/> Legislativo	0,00	00
<input type="checkbox"/> Judiciário	0,00	00
<input type="checkbox"/> Todos os Poderes	0,00	00

OK | Salvar | Cancelar | Ajuda

Enter data or press ESC to end.

06.9.5582 - FP0560A - 1.00.00.000 - Complemento Estabelecimento

Estabelecimento: 1 Estabelecimento eSocial

eSocial S-1000 1 S-1000 2 S-1000 3 S-1000 4 Config TSS Layout

Isenção

Certificado:

Emissão Certificado:

Vencimento Certificado:

Nr Protocolo Renovação:

Data Protocolo Renovação:

Ministério:

Página D.O.U.: 0

Publicação D.O.U.:

OK Salvar Cancelar Ajuda

Código Certificado Isenção

06.9.???? - FP0560B - 1.00.00.000 - Manutenção Software House

Software House:	2.678	TOTVS SA
Contato Software House:	113	JOSE A LIMA

OK Salvar Cancelar Ajuda

Número Contato Software House

06.9.5582 - FP0560A - 1.00.00.000 - Complemento Estabelecimento

Estabelecimento: 1 Estabelecimento eSocial

eSocial S-1000 1 S-1000 2 S-1000 3 S-1000 4 Config TSS Layout

Software House	Nome	Contato Softw House	Nome
11	BANCO DO BRASIL S/A - BAHIA	12	ABEL CORREIA VAL

Incluir Modificar Eliminar

OK Salvar Cancelar Ajuda

Enter data or press ESC to end.

06.9.5582 - FP0560A - 1.00.00.000 - Complemento Estabelecimento

Estabelecimento: 1 Estabelecimento eSocial

eSocial S-1000 1 S-1000 2 S-1000 3 S-1000 4 Config TSS Layout

Atualização Matrícula eSocial

Nenhuma Empresa + Estabelecimento + Matrícula Informada

Carga

Início Integração eSocial:

Carga Teste Não Iniciada
 Carga Teste Iniciada
 Carga Teste OK
 Carga Oficial Habilitada
 Carga Oficial Iniciada
 Carga Oficial OK
 Carga Oficial Encerrada

Geral

Classificação Tributária: 21 Pessoa Física, exceto Segurado Especial

Cooperativa: Não é Cooperativa

Construtora: Não é Construtora

Desoneração Folha: Não Aplicável

Contato: 25 PEDRO TAKERU KAWAKAME

Situação Pessoa Jurídica: Situação Normal

Situação Pessoa Física: Situação Normal

Acordo Internacional para Isenção de Multa

Sem Acordo Com Acordo

OK Salvar Cancelar Ajuda

Enter data or press ESC to end.

06.9.5582 - FP0560A - 1.00.00.000 - Complemento Estabelecimento

Estabelecimento: 1 Estabelecimento eSocial

eSocial S-1000 1 S-1000 2 S-1000 3 S-1000 4 Config TSS Layout

eSocial Não Habilitado Complementos Habilitados Geração Mensagens Habilitada

Inscrição
CNO: Subst Patronal Obra: Nenhum
CAEPF:

Estabelecimento no Empregador
Identificação: 1

Usa CAT Produto Padrão
Início: 01/01/1800 Término: 31/12/9999

Usa ASO Produto Padrão
Início: 01/01/1800 Término: 31/12/9999

Usa Atividades Produto Padrão
Início: 01/01/1800 Término: 31/12/9999

Usa Condições Diferenciadas Trabalho
Início: 01/01/1800 Término: 31/12/9999

Processo
Processo RAT: 2012/0009 Estab - RAT
Processo FAP:

OK Salvar Cancelar Ajuda

Status EFD Social

06.9.5582 - FP0560 - 1.02.06.013 - Manutenção Estabelecimentos

Arquivo Ajuda

Estabelecimento: 1 Estabelecimento eSocial

Gerais PIS/Prev Priv RAIS/DIRF Cálculo FGTS/INSS

Pessoa Jurídica: 1

Responsável Rescisão:

Integração Magnus/EMS2
Empresa: 0 Estabelecimento:

Integração de Títulos a pagar
País/Localidade: 0
Calendário:

Empresa Pública
Pes Física Resps: 0

HomologNet - Entid Sind Patronal
CNPJ ou CEES/MTE: 00.000.000/0000-00 Ent Sind Patronal: 000.000.00000-0

Enter data or press ESC to end.

06.9.5582 - FP0560 - 1.02.06.013 - Manutenção Estabelecimentos

Arquivo Ajuda

Estabelecimento: 1 Estabelecimento eSocial

Gerais PIS/Prev Priv RAIS/DIRF Cálculo FGTS/INSS

Pessoa Jurídica: 1

Responsável Rescisão:

Integração Magnus/EMS2
Empresa: 0 Estabelecimento:

Integração de Títulos a pagar
País/Localidade: 0
Calendário:

Empresa Pública
Pes Física Resps: 0

HomologNet - Entid Sind Patronal
CNPJ ou CEES/MTE: 00.000.000/0000-00 Ent Sind Patronal: 000.000.00000-0

Enter data or press ESC to end.

06.9.5553 - FP0033 - 1.00.00.000 - Manutenção Empregador por Processo

Arquivo Ajuda

Processo: PROC-COM-000005
Id Processo: 11
Descrição: Processo Judicial Comercialização 000005

Empregador

Emp	Razao Social	Est	Nome
1	Empresa eSocial	1	Estabelecimento eSocial

Incluir Eliminar

06.9.???? - FP0030B - 1.02.00.001 - Atualiza Relacionamento Processos

Processo: xxx/999 Autônomo

Evento Estabelecimento Funcionário Reintegração Autônomo

Parâmetros Relacionamento

Prestador Serviço: 0

IRRF Contribuição Previdenciária

Início: 01/01/0001

Término: 31/12/9999

OK Salvar Cancelar Ajuda

Salva e sai

06.9.???? - FP0030B - 1.02.00.001 - Atualiza Relacionamento Processos

Processo: 2010/777-323235 Reintegracao

Evento Estabelecimento Funcionário Reintegração Autônomo

Parâmetros Relacionamento

Estabelecimento: 1 Estabelecimento eSocial

Matrícula: 10481 Funcionário eSocial

Data Reintegração: 01/01/2012

Início: 15/01/2012

Término: 31/12/9999

OK Salvar Cancelar Ajuda

Salva e sai

06.9.???? - FP0030B - 1.02.00.001 - Atualiza Relacionamento Processos

Processo: 2012/0007 Funcionário Alvará Judicial

Evento Estabelecimento Funcionário Reintegração Autônomo

Parâmetros Relacionamento

Estabelecimento:

Matrícula: 0

IRRF Contribuição Previdenciária Alvará Judicial

Início: 01/01/0001

Término: 31/12/9999

Salva e sai

06.9.???? - FP0030B - 1.02.00.001 - Atualiza Relacionamento Processos

Processo: 2012/0009 Estab - RAT

Evento Estabelecimento Funcionário Reintegração Autônomo

Parâmetros Relacionamento

Estabelecimento:

RAT FAP Encargos Terceiros

Terceiro FPAS: 0000

Início: 01/01/0001

Término: 31/12/9999

Salva e sai

06.9.???? - FP0030B - 1.02.00.001 - Atualiza Relacionamento Processos

Processo: 2012/0001 Suspensão Incidência INSS

Evento Estabelecimento Funcionário Reintegração Autônomo

Parâmetros Relacionamento

Empresa:

Evento:

INSS IRRF FGTS Contribuição Sindical

Início: 01/01/0001

Término: 31/12/9999

Salva e sai

06.9.???? - FP0030A - 1.02.00.001 - FP0030A

Processo: 2010/777-323235

Id Processo: 9

Descrição: Reintegracao

Início Validade: 01/01/2012 Término Validade: 31/12/9999

Tipo

Administrativo Judicial

Utilização: Reintegração

Data Decisão: 15/12/2011 Depósito Montante Integral

Decisão: Liminar em Mandado de Segurança

Dados Processo Judicial

País Vara: bra BRASIL

UF Vara: sc SANTA CATARINA

Município: 4201901 Aurora

Vara: 33

Autoria

Próprio Contribuinte

Outra Entidade

OK Salvar Cancelar Ajuda

Salva e sai

06.9.???? - FP0030 - 1.02.10.005 - Manutenção Processos eSocial

Arquivo Ajuda

Processo: 2010/777-323235

Id Processo: 9

Descrição: Reintegracao

Início Validade: 01/01/2012 Término Validade: 31/12/9999

Utilização

Tipo Utilização	Evento	Empresa	Estab	Matrícula	Data Reint	Prestador	Código Terceiros
Reintegração		1	1	10481	01/01/2012	0	0000

Incluir Modificar Eliminar

Enter data or press ESC to end.

06.9.5582 - FP1420A - 1.00.00.000 - Complemento Pessoa Jurídica

Pessoa: 1 Estabelecimento eSocial CNPJ: 52.876.317/0001-90

Endereço
Tipo Logradouro: r Rua
Município: 3500758 Alambari

Razão Social Completa
Empresa Estabelecimento eSocial

OK Cancelar Ajuda

Razão Social SPED

Manutenção Pessoa Jurídica - FP1420 - 1.02.01.014 - 1 - eSocial

Arquivo Ajuda

Pessoa Jurídica: 1

Nome: eSocial

Básico Endereço

Nome Abreviado: eSocial

País: bra BRASIL

UF: SP SAO PAULO

C.N.P.J: 00.680.516/0001-24

C.N.P.J ANT: 00.000.000/0000-00

C.E.I.: 00000000000

C.E.I. ANT: 00000000000

Insc Estadual: 123.456.789.012

Insc Municipal: 2062

Número da inscrição municipal do cliente

06.9.5582 - FP0100D - 1.02.00.061 - FP0100D

Sequência: 00001

Nome: ACRELÂNDIA

Código IBGE: 1200013

OK Salvar Cancelar Ajuda

Salva e sai

06.9.5582 - FP0100 - 1.02.01.007 - Manutenção Unidades Federação e Países

Arquivo Ajuda

País: BRA

Nome País: BRASIL

Código RAIS: 0010

Un Federação Município

Sequência	Nome	Código IBGE
00001	Acrelândia	1200013
00002	Assis Brasil	1200054
00003	Brasiléia	1200104
00004	Bujari	1200138
00005	Capixaba	1200179
00006	Cruzeiro do Sul	1200203
00007	Epitaciolândia	1200252
00008	Feijó	1200302

Incluir Modificar Eliminar

Enter data or press ESC to end.

Complemento País - FP0100C - 1.00.00.000 - 1 - eSocial

País: BRA BRASIL

Código RFB: 00000

OK Cancelar Ajuda

Enter data or press ESC to end.

06.9.5582 - FP0560 - 1.02.06.013 - Manutenção Estabelecimentos

Arquivo Ajuda

Estabelecimento: 1 Estabelecimento eSocial

Código FGTS: 0 Transportadora
 Matrícula INSS: 25.126 Ativ/CNAE: 1099699 CNAE Preponderante
 Perc. Isenção Filantropia: 0,00 Desc Ativ/CNAE: bbbbbbbbbb
 Perc. Contr.Social FGTS: 0,00 SAT: 0202190
 Perc. C.S. Multa FGTS: 10,00 Despreza Av. Inden. SEFIP

Início Vigência: 01/10/2012 Fim Vigência: 31/12/9999

FPAS	Terceiro	SAT	FAP	Tipo	Código Lotação Tributária
507	0067	3,00	1,0000	01	1-1-0507-01-0
0000	0000	0,00	0,0000		
0000	0000	0,00	0,0000		
0000	0000	0,00	0,0000		
0000	0000	0,00	0,0000		
0000	0000	0,00	0,0000		

Informe o percentual contribuição social sobre a multa do FGTS

06.9.5582 - FP0560A - 1.00.00.000 - Complemento Estabelecimento

Estabelecimento: 1 Estabelecimento eSocial

eSocial
 S-1000 1
 S-1000 2
 S-1000 3
 S-1000 4
 Config TSS

Software House Nome	Contato Softw House Nome

Salva e sai

06.9.5582 - FP0560A - 1.00.00.000 - Complemento Estabelecimento

Estabelecimento: 1 Estabelecimento eSocial

eSocial S-1000 1 S-1000 2 S-1000 3 S-1000 4 Config TSS

Atualização Matrícula eSocial
 Nenhuma Empresa + Estabelecimento + Matrícula Informada

Carga
 Carga Teste Não Iniciada
 Carga Teste Iniciada
 Carga Teste OK
 Carga Oficial Habilitada
 Carga Oficial Iniciada
 Carga Oficial OK
 Carga Oficial Encerrada

Início Integração eSocial: 01/01/2012

Geral
 Classificação Tributária: 99 Pessoas Jurídicas em Geral

Cooperativa: Não é Cooperativa
 Construtora: Não é Construtora
 Desoneração Folha: Não Aplicável

Contato: 24 Contato eSocial

Situação Pessoa Jurídica: Situação Normal
 Situação Pessoa Física: Situação Normal

Optante Registro Eletrônico de Emprego

Acordo Internacional para Isenção de Multa
 Sem Acordo Com Acordo

OK Salvar Cancelar Ajuda

Enter data or press ESC to end.

06.9.5582 - FP0560A - 1.00.00.000 - Complemento Estabelecimento

Estabelecimento: 1 Estabelecimento eSocial

eSocial S-1000 1 S-1000 2 S-1000 3 S-1000 4 Config TSS

Não Habilitado Complementos Habilitados

Inscrição

CNO: Subst Patronal Obra: Nenhum

CAEPF: Tipo: Contribuinte Individual

Usa CAT Produto Padrão

Início: 01/01/1800 Término: 31/12/9999

Usa ASO Produto Padrão

Início: 01/01/1800 Término: 31/12/9999

Usa Atividades Produto Padrão

Início: 01/01/1800 Término: 31/12/9999

Usa Condições Diferenciadas Trabalho

Início: 01/01/1800 Término: 01/01/1800

Processo

Processo RAT:

Processo FAP: 25041-777 Aliquota RAT

OK Salvar Cancelar Ajuda

Status EFD Social

06.9.5582 - FP0560A - 1.00.00.000 - Complemento Estabelecimento

Estabelecimento: 1 Estabelecimento eSocial

eSocial S-1000 1 S-1000 2 S-1000 3 S-1000 4 Config TSS Layout

Atualização Matrícula eSocial

Nenhuma Empresa + Estabelecimento + Matrícula Informada

Carga

Início Integração eSocial: 01/01/2012

Carga Teste Não Iniciada
 Carga Teste Iniciada
 Carga Teste OK
 Carga Oficial Habilitada
 Carga Oficial Iniciada
 Carga Oficial OK
 Carga Oficial Encerrada

Geral

Classificação Tributária: 99 Pessoas Jurídicas em Geral

Cooperativa: Não é Cooperativa

Construtora: Não é Construtora

Desoneração Folha: Não Aplicável

Contato: 24 Contato eSocial

Situação Pessoa Jurídica: Situação Normal

Situação Pessoa Física: Situação Normal

Optante Registro Eletrônico de Empregado

Acordo Internacional para Isenção de Multa

Sem Acordo Com Acordo

OK Salvar Cancelar Ajuda

Enter data or press ESC to end.

06.9.5553 - FP0033 - 1.00.00.000 - Manutenção Empregador por Processo

Arquivo Ajuda

Processo: PROC-COM-000005
Id Processo: 11
Descrição: Processo Judicial Comercialização 000005

Empregador

Emp	Razao Social	Est	Nome
1	Empresa eSocial	1	Estabelecimento eSocial

Incluir Eliminar

06.9.???? - FP0030B - 1.02.00.001 - Atualiza Relacionamento Processos

Processo: xxx/999 Autônomo

Evento Estabelecimento Funcionário Reintegração Autônomo

Parâmetros Relacionamento

Prestador Serviço: 0

IRRF Contribuição Previdenciária

Início: 01/01/0001

Término: 31/12/9999

OK Salvar Cancelar Ajuda

Salva e sai

06.9.???? - FP0030B - 1.02.00.001 - Atualiza Relacionamento Processos

Processo: 2010/777-323235 Reintegracao

Evento Estabelecimento Funcionário Reintegração Autônomo

Parâmetros Relacionamento

Estabelecimento: 1 Estabelecimento eSocial

Matrícula: 10481 Funcionário eSocial

Data Reintegração: 01/01/2012

Início: 15/01/2012

Término: 31/12/9999

OK Salvar Cancelar Ajuda

Salva e sai

06.9.???? - FP0030B - 1.02.00.001 - Atualiza Relacionamento Processos

Processo: 2012/0007 Funcionário Alvará Judicial

Evento Estabelecimento Funcionário Reintegração Autônomo

Parâmetros Relacionamento

Estabelecimento:

Matrícula: 0

IRRF Contribuição Previdenciária Alvará Judicial

Início: 01/01/0001

Término: 31/12/9999

Salva e sai

06.9.???? - FP0030B - 1.02.00.001 - Atualiza Relacionamento Processos

Processo: 2012/0009 Estab - RAT

Evento Estabelecimento Funcionário Reintegração Autônomo

Parâmetros Relacionamento

Estabelecimento:

RAT FAP Encargos Terceiros

Terceiro FPAS: 0000

Início: 01/01/0001

Término: 31/12/9999

Salva e sai

06.9.???? - FP0030B - 1.02.00.001 - Atualiza Relacionamento Processos

Processo: 2012/0001 Suspensão Incidência INSS

Evento Estabelecimento Funcionário Reintegração Autônomo

Parâmetros Relacionamento

Empresa:

Evento:

INSS IRRF FGTS Contribuição Sindical

Início: 01/01/0001

Término: 31/12/9999

Salva e sai

06.9.???? - FP0030A - 1.02.00.001 - FP0030A

Processo: 2010/777-323235

Id Processo: 9

Descrição: Reintegracao

Início Validade: 01/01/2012 Término Validade: 31/12/9999

Tipo

Administrativo Judicial

Utilização: Reintegração

Data Decisão: 15/12/2011 Depósito Montante Integral

Decisão: Liminar em Mandado de Segurança

Dados Processo Judicial

País Vara: bra BRASIL

UF Vara: sc SANTA CATARINA

Município: 4201901 Aurora

Vara: 33

Autoria

Próprio Contribuinte

Outra Entidade

OK Salvar Cancelar Ajuda

Salva e sai

06.9.???? - FP0030 - 1.02.10.005 - Manutenção Processos eSocial

Arquivo Ajuda

Processo: 2010/777-323235

Id Processo: 9

Descrição: Reintegracao

Início Validade: 01/01/2012 Término Validade: 31/12/9999

Utilização

Tipo Utilização	Evento	Empresa	Estab	Matrícula	Data Reint	Prestador	Código Terceiros
Reintegração		1	1	10481	01/01/2012	0	0000

Incluir Modificar Eliminar

Enter data or press ESC to end.

06.9.5582 - FP1420A - 1.00.00.000 - Complemento Pessoa Jurídica

Pessoa: 1 Estabelecimento eSocial CNPJ: 52.876.317/0001-90

Endereço

Tipo Logradouro: r Rua

Município: 3500758 Alambari

Razão Social Completa

Empresa Estabelecimento eSocial

OK Cancelar Ajuda

Razão Social SPED

Manutenção Pessoa Jurídica - FP1420 - 1.02.01.014 - 1 - eSocial

Arquivo Ajuda

Pessoa Jurídica: 1

Nome: eSocial

Básico Endereço

Nome Abreviado: eSocial

País: bra BRASIL

UF: SP SAO PAULO

C.N.P.J: 00.680.516/0001-24

C.N.P.J ANT: 00.000.000/0000-00

C.E.I.: 00000000000

C.E.I. ANT: 00000000000

Insc Estadual: 123.456.789.012

Insc Municipal: 2062

Número da inscrição municipal do cliente

06.9.5582 - FP0100D - 1.02.00.061 - FP0100D

Sequência: 00001

Nome: ACRELÂNDIA

Código IBGE: 1200013

OK Salvar Cancelar Ajuda

Salva e sai

06.9.5582 - FP0100 - 1.02.01.007 - Manutenção Unidades Federação e Países

Arquivo Ajuda

País: BRA

Nome País: BRASIL

Código RAIS: 0010

Un Federação Município

Sequência	Nome	Código IBGE
00001	Acrelândia	1200013
00002	Assis Brasil	1200054
00003	Brasiléia	1200104
00004	Bujari	1200138
00005	Capixaba	1200179
00006	Cruzeiro do Sul	1200203
00007	Epitaciolândia	1200252
00008	Feijó	1200302

Incluir Modificar Eliminar

Enter data or press ESC to end.

Complemento País - FP0100C - 1.00.00.000 - 1 - eSocial

País: BRA BRASIL

Código RFB: 00000

OK Cancelar Ajuda

Enter data or press ESC to end.

06.9.5582 - FP0100 - 1.02.01.007 - Manutenção Unidades Federação e Países

Arquivo Ajuda

País: BRA

Nome País: BRASIL

Código RAIS: 0010

Un Federação Município

UF	Descrição
AC	ACRE
AL	ALAGOAS
AM	AMAZONAS
AP	AMAPA
BA	BAHIA
CE	CEARA
DF	DISTRITO FEDERAL
ES	ESPIRITO SANTO

Incluir Modificar Eliminar

Enter data or press ESC to end.

E-Social



06.9.5582 - FP0560E - 1.00.00.000 - Manutenção Versão Layout

Início Validade:

Versão Layout:

Data Início Validade

06.9.5582 - FP0560A - 1.00.00.000 - Complemento Estabelecimento

Estabelecimento: 1 Estabelecimento eSocial

eSocial S-1000 1 S-1000 2 S-1000 3 S-1000 4 Config TSS Layout

Vers Layout	Inic Validade	Fim Validade
12	01/01/2012	31/12/9999

Incluir Eliminar

OK Salvar Cancelar Ajuda

Enter data or press ESC to end.

06.9.5582 - FP0560A - 1.00.00.000 - Complemento Estabelecimento

Estabelecimento: 1 Estabelecimento eSocial

eSocial S-1000 1 S-1000 2 S-1000 3 S-1000 4 Config TSS Layout

Configuração TSS

Ambiente

Produção Pré Produção Dados Reais Pré Produção Dados Fictícios

URL Webservices TSS:

Entidade:

OK Salvar Cancelar Ajuda

Tipo Ambiente

06.9.5582 - FP0560A - 1.00.00.000 - Complemento Estabelecimento

Estabelecimento: 1 Estabelecimento eSocial

eSocial S-1000 1 S-1000 2 S-1000 3 S-1000 4 Config TSS Layout

Orçãõ Público

NR SIAFI:

Possui Regime Próprio Previdência

UF:

Município: 0

Alíquota

	Perc Seq	Perc Ente	Perc Supl
<input type="checkbox"/> Servidor Ativo	0,00	0,00	0,00
<input type="checkbox"/> Aposentado	0,00	0,00	0,00
<input type="checkbox"/> Aposentado por Invalidez	0,00	0,00	0,00
<input type="checkbox"/> Pensionista	0,00	0,00	0,00
<input type="checkbox"/> Militar (Ativo ou Reformado)	0,00	0,00	0,00
<input type="checkbox"/> Segurado Diferenciado	0,00	0,00	0,00

Descrição:

Limite Remuneratório

	Valor Subteto	Idade
<input type="checkbox"/> Executivo	0,00	00
<input type="checkbox"/> Legislativo	0,00	00
<input type="checkbox"/> Judiciário	0,00	00
<input type="checkbox"/> Todos os Poderes	0,00	00

OK Salvar Cancelar Ajuda

Enter data or press ESC to end.

06.9.5582 - FP0560A - 1.00.00.000 - Complemento Estabelecimento

Estabelecimento: 1 Estabelecimento eSocial

eSocial S-1000 1 S-1000 2 S-1000 3 S-1000 4 Config TSS Layout

Isenção

Certificado:

Emissão Certificado:

Vencimento Certificado:

Nr Protocolo Renovação:

Data Protocolo Renovação:

Ministério:

Página D.O.U.: 0

Publicação D.O.U.:

OK Salvar Cancelar Ajuda

Código Certificado Isenção

06.9.???? - FP0560B - 1.00.00.000 - Manutenção Software House

Software House:	2.678	TOTVS SA
Contato Software House:	113	JOSE A LIMA

Número Contato Software House

06.9.5582 - FP0560A - 1.00.00.000 - Complemento Estabelecimento

Estabelecimento: 1 Estabelecimento eSocial

eSocial S-1000 1 S-1000 2 S-1000 3 S-1000 4 Config TSS Layout

Software House	Nome	Contato	Softw House	Nome
11	BANCO DO BRASIL S/A - BAHIA	12	ABEL CORREIA VAL	

Incluir Modificar Eliminar

OK Salvar Cancelar Ajuda

Enter data or press ESC to end.

06.9.5582 - FP0560A - 1.00.00.000 - Complemento Estabelecimento

Estabelecimento: 1 Estabelecimento eSocial

eSocial S-1000 1 S-1000 2 S-1000 3 S-1000 4 Config TSS Layout

Atualização Matrícula eSocial

Nenhuma Empresa + Estabelecimento + Matrícula Informada

Carga

Início Integração eSocial:

Carga Teste Não Iniciada
 Carga Teste Iniciada
 Carga Teste OK
 Carga Oficial Habilitada
 Carga Oficial Iniciada
 Carga Oficial OK
 Carga Oficial Encerrada

Geral

Classificação Tributária: 21 Pessoa Física, exceto Segurado Especial

Cooperativa: Não é Cooperativa

Construtora: Não é Construtora

Desoneração Folha: Não Aplicável

Contato: 25 PEDRO TAKERU KAWAKAME

Situação Pessoa Jurídica: Situação Normal

Situação Pessoa Física: Situação Normal

Acordo Internacional para Isenção de Multa

Sem Acordo Com Acordo

OK Salvar Cancelar Ajuda

Enter data or press ESC to end.

06.9.5582 - FP0560A - 1.00.00.000 - Complemento Estabelecimento

Estabelecimento: 1 Estabelecimento eSocial

eSocial S-1000 1 S-1000 2 S-1000 3 S-1000 4 Config TSS Layout

eSocial Não Habilitado Complementos Habilitados Geração Mensagens Habilitada

Inscrição
CNO: Subst Patronal Obra: Nenhum
CAEPF:

Estabelecimento no Empregador
Identificação: 1

Usa CAT Produto Padrão
Início: 01/01/1800 Término: 31/12/9999

Usa ASO Produto Padrão
Início: 01/01/1800 Término: 31/12/9999

Usa Atividades Produto Padrão
Início: 01/01/1800 Término: 31/12/9999

Usa Condições Diferenciadas Trabalho
Início: 01/01/1800 Término: 31/12/9999

Processo
Processo RAT: 2012/0009 Estab - RAT
Processo FAP:

OK Salvar Cancelar Ajuda

Status EFD Social

06.9.5582 - FP0560 - 1.02.06.013 - Manutenção Estabelecimentos

Arquivo Ajuda

Estabelecimento: 1 Estabelecimento eSocial

Gerais PIS/Prev Priv RAIS/DIRF Cálculo FGTS/INSS

Pessoa Jurídica: 1

Responsável Rescisão:

Integração Magnus/EMS2
Empresa: 0 Estabelecimento:

Integração de Títulos a pagar
País/Localidade: 0
Calendário:

Empresa Pública
Pes Física Resps: 0

HomologNet - Entid Sind Patronal
CNPJ ou CEES/MTE: 00.000.000/0000-00 Ent Sind Patronal: 000.000.00000-0

Enter data or press ESC to end.

06.9.5582 - FP0560 - 1.02.06.013 - Manutenção Estabelecimentos

Arquivo Ajuda

Estabelecimento: 1 Estabelecimento eSocial

Gerais PIS/Prev Priv RAIS/DIRF Cálculo FGTS/INSS

Pessoa Jurídica: 1

Responsável Rescisão:

Integração Magnus/EMS2
Empresa: 0 Estabelecimento:

Integração de Títulos a pagar
País/Localidade: 0
Calendário:

Empresa Pública
Pes Física Resps: 0

HomologNet - Entid Sind Patronal
CNPJ ou CEES/MTE: 00.000.000/0000-00 Ent Sind Patronal: 000.000.00000-0

Enter data or press ESC to end.

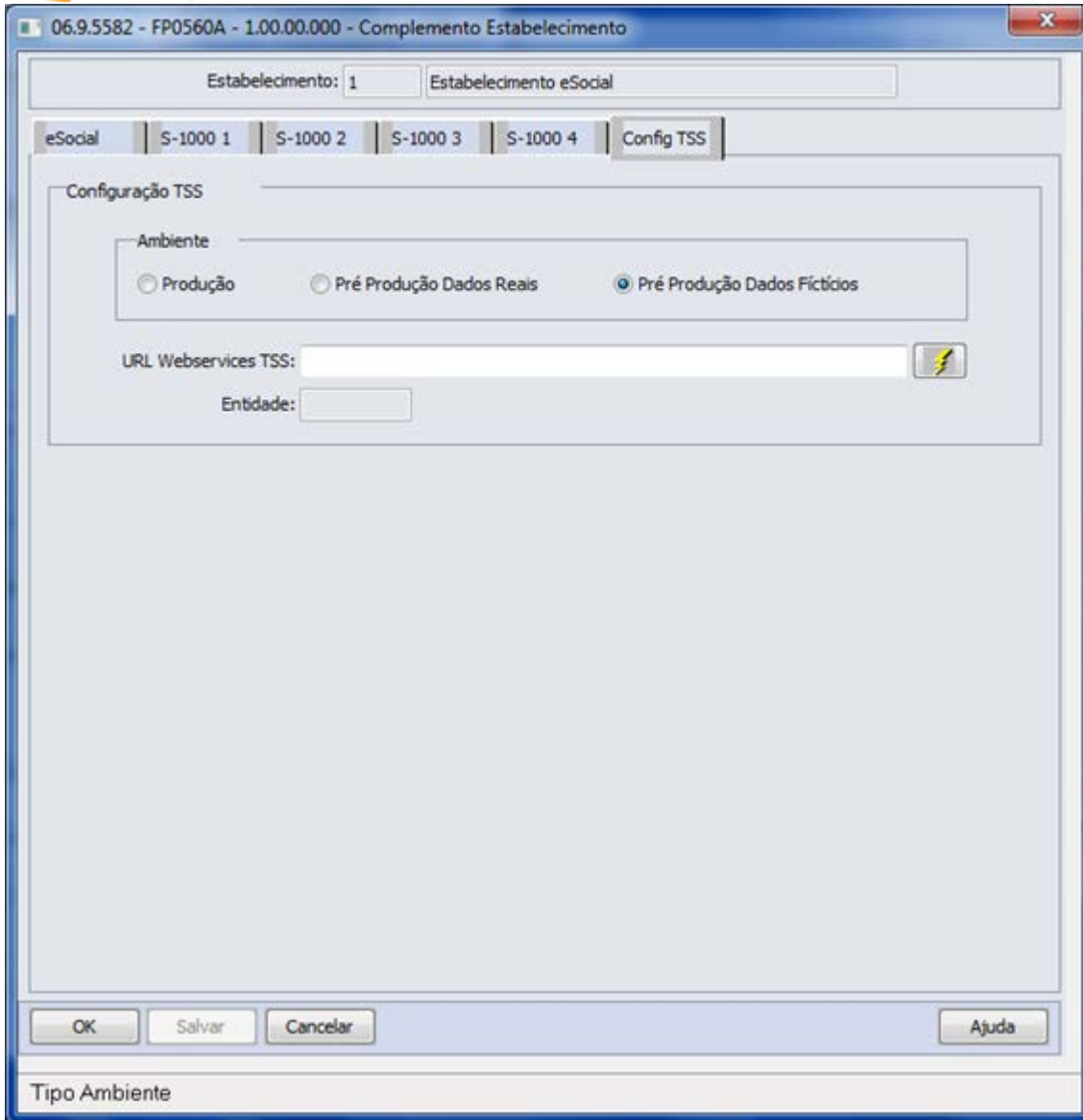

06.9.5582 - FP0560A - 1.00.00.000 - Complemento Estabelecimento

Estabelecimento: 1 Estabelecimento eSocial

eSocial | S-1000 1 | S-1000 2 | S-1000 3 | S-1000 4 | Config TSS

Oração Pública

NR SIAFI:

Possui Regime Próprio Previdência

UF:

Município: 0

Alíquota

	Perc Seq	Perc Ente	Perc Supl
<input type="checkbox"/> Servidor Ativo	0,00	0,00	0,00
<input type="checkbox"/> Aposentado	0,00	0,00	0,00
<input type="checkbox"/> Aposentado por Invalidez	0,00	0,00	0,00
<input type="checkbox"/> Pensionista	0,00	0,00	0,00
<input type="checkbox"/> Militar (Ativo ou Reformado)	0,00	0,00	0,00
<input type="checkbox"/> Segurado Diferenciado	0,00	0,00	0,00

Descrição:

Limite Remuneratório

	Valor Subteto	Idade
<input type="checkbox"/> Executivo	0,00	00
<input type="checkbox"/> Legislativo	0,00	00
<input type="checkbox"/> Judiciário	0,00	00
<input type="checkbox"/> Todos os Poderes	0,00	00

OK Salvar Cancelar Ajuda

Salva e sai

06.9.5582 - FP0560A - 1.00.00.000 - Complemento Estabelecimento

Estabelecimento: 1 Estabelecimento eSocial

eSocial | S-1000 1 | S-1000 2 | S-1000 3 | S-1000 4 | Config TSS

Isenção

Certificado:

Emissão Certificado:

Vencimento Certificado:

Nr Protocolo Renovação:

Data Protocolo Renovação:

Ministério:

Página D.O.U.: 0

Publicação D.O.U.:

OK Salvar Cancelar Ajuda

Salva e sai

06.9.5582 - FP0570 - 1.02.01.020 - Manutenção Complemento Estabelecimento

Arquivo Ajuda

Estabelecimento: 1 Estabelecimento eSocial

Plano Lotac Sindicato Orig MDO Localidade Histor GPS Hist SEFIP

PI Lotação	Descrição	Inic Validade	Fim Validade
1	PLANO DE LOTAÇÃO UM	01/01/0001	31/12/9999

Incluir Modificar Eliminar eSocial

Enter data or press ESC to end.

Este documento é de propriedade da TOTVS. Todos os direitos reservados. ©

Este documento é de propriedade da TOTVS. Todos os direitos reservados. ©

06.9.5582 - FP0570K - 1.00.00.000 - FP0570K

Unid Lotac	Descrição	Inic Validade	Fim Validade	Tipo Lotação	Descrição	Cd FPAS	Terc FPAS
10831	LOGÍSTICA - DEPÓSITO A	01/01/0001	31/12/9999	11	Setor, Departamento, etc. de E	515	0115

Incluir Modificar Eliminar

OK Cancelar Ajuda

Enter data or press ESC to end.

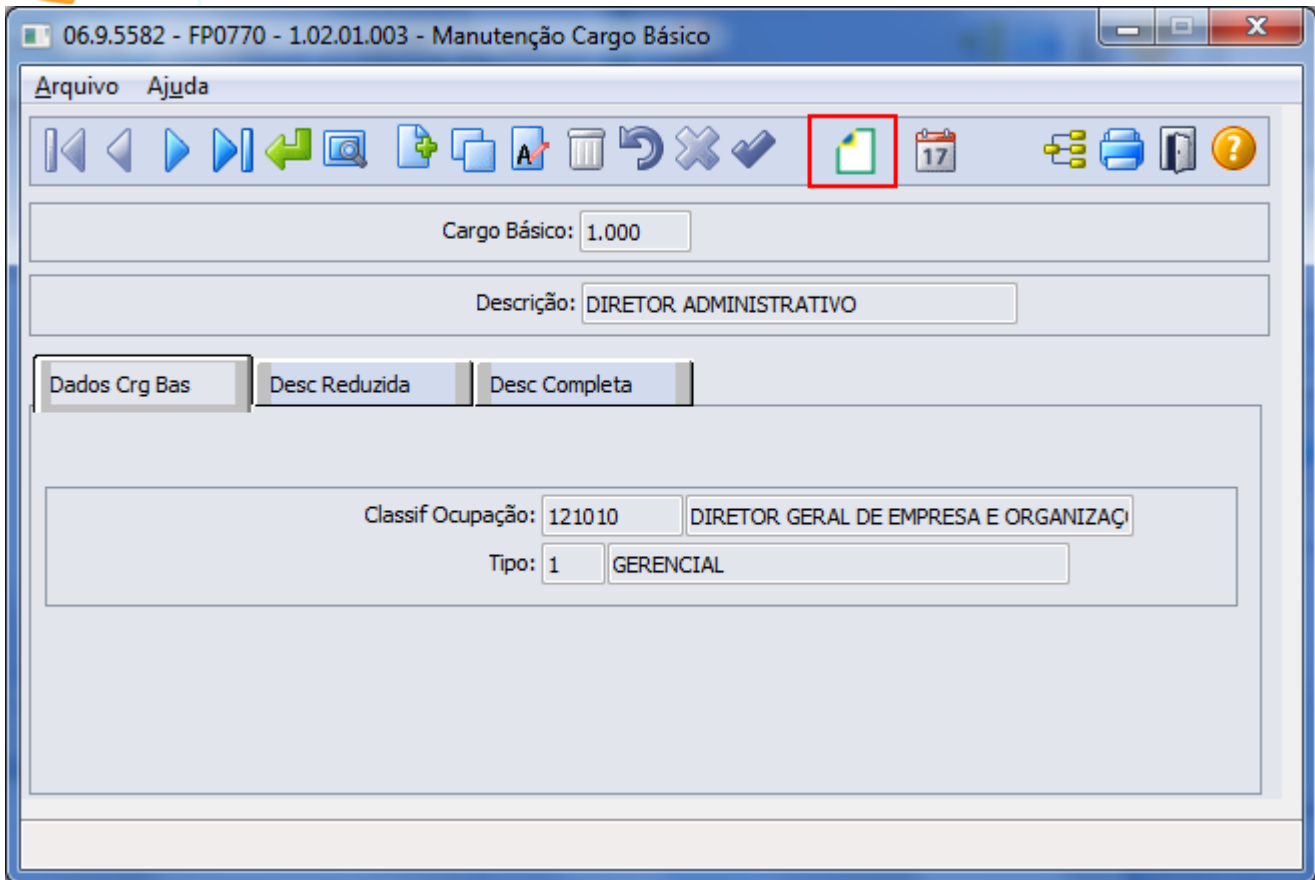

06.9.???? - FP0770A - 1.00.00.000 - Complemento Cargo Básico

Cargo Básico: 1.000 DIRETOR ADMINISTRATIVO

Descrição
DIRETOR ADMINISTRATIVO

Cargo Público
Permite Acumulação Cargos: Não acumulável

Permite Contagem Tempo Especial: 0

Dedicção Exclusiva

Lei Extinção/Reestrutura Cargo
Lei:
Data:
Situação Gerada pela Lei: Criação

OK Cancelar Ajuda

Descrição Cargo eSocial

E-Social



Manutenção Plano Lotação - FP0800 - 1.02.03.003 - 1 - eSocial

Arquivo Ajuda

Plano Lotação: 1

Descrição: PLANO DE LOTAÇÃO

Tip Un Lotac	Descrição	Limite Movto
PRE	PRESIDENCIA	1
ARE	AREA	2
DIR	DIRETORIA	3
DEP	DEPARTAMENTO	4
SET	SETOR	5
SEC	SEÇÃO	6

Formação

Manutenção Estrutura Plano Lotação - FP0800E - 1.02.02.007 - 1 - eSocial

Plano Lotação: 1 PLANO DE LOTAÇÃO

TIP UNID	Estrutura
PRE	10007 DIRETORIA PRESIDENCIAL...
ARE	10000 ADMINISTRATIVA...
DIR	10006 DIRETORIA ADMINISTRATIVA E RH...
DIR	10003 DIRETORIA FINANCEIRA...
DIR	10001 DIRETORIA COMERCIAL...
DIR	10004 DIRETORIA MARKETING, LOGÍSTICA E IMPEX...
DIR	20000 PRODUTIVA...
ARE	30000 TERCEIROS
ARE	40000 AFASTADOS

06.9.5582 - FP0800I - 1.00.00.000 - Complemento Unid Lotação Plano

Plano: 1 PLANO DE LOTAÇÃO

Unidade Lotação: 10007 DIRETORIA PRESIDENCIAL

Lotação

Tipo: 01 Setor, Departamento, etc. de qualquer Estab. do Contribuinte

Replicar informações

Não

Somente para as Unidades de Lotação Subordinadas não Atualizadas

Para todas as Unidades de Lotação Subordinadas

OK Cancelar Ajuda

Enter data or press ESC to end.

06.9.5582 - FP0840 - 1.02.03.029 - Manutenção Prestadores de Serviço

Arquivo Ajuda

⏪ ⏩ ⏴ ⏵ ↶ 🔍 📄 🗑️ ↺ ✖️ ✓ 📄 🖨️ 📁 ?

Tipo Prestador Serviço
 Física Jurídica

Prestador Serviço: 346

Cadastrais | **Legislação** | Complemento

Pessoa: 346 Prestador eSocial

C.P.F.: 000.183.998-51

Nome Abreviado: Prestador eSoci

Endereço: _____

Bairro: _____

CEP: 00000-000

Cidade: _____ SP BRA

Telefone: 0000 00000.0000

E-mail: _____

Dt Fim Validade TSA: _____

Enter data or press ESC to end.

06.9.???? - FP0840A - 1.00.00.000 - Complemento eSocial do Prestador

Física Jurídica

Prestador Serviço: 346 Prestador eSocial

Gerar Beneficiários

Categoria: 701 Contribuinte individual Autônomo em geral, exceto se enquadrado em uma das demais categorias de contribuinte individual

OK Salvar Cancelar Ajuda

Salva e sai

06.9.???? - FP0840A - 1.00.00.000 - FP0840A

Física Jurídica

Prestador Serviço: 346 Prestador eSocial

Gerar Beneficiários

Beneficiário	Início Validade	Fim Validade	Pessoa Física Nome	Na:
0	01/01/2012	31/12/9999	179 Beneficiário Prest eSocial	01,

Incluir Modificar Eliminar

OK Salvar Cancelar Ajuda

Enter data or press ESC to end.

06.9.???? - FP0840B - 1.00.00.000 - FP0840B

Beneficiário: 1

Início Validade: 01/01/2012

Fim Validade: 31/12/9999

Pessoa Física: 179

Nome: Beneficiário Prest eSocial

País: BRA BRASIL

C.P.F.: 756.389.408-04

Data Nascimento: 01/01/0001

Perc Distrib Pensão: 100,00

OK Cancelar Ajuda

Enter data or press ESC to end.

06.9.???? - FP0870 - 1.02.00.008 - Atualiza Tomador de Serviço

Arquivo Ajuda

Tomador Serviço: 1

Nome: Tomador Estabelecimento eSocial

Básico Endereço Unid Lotação

Unid Lotac	Descrição	Inic Validade	Fim Validade
30000	TERCEIROS	01/01/0001	31/12/9999

Incluir Modificar Eliminar eSocial

Enter data or press ESC to end.

06.9.???? - FP0870 - 1.02.00.008 - Atualiza Tomador de Serviço

Arquivo Ajuda

Tomador Serviço: 1

Nome: Tomador Estabelecimento eSocial

Básico Endereço Unid Lotação

Unid Lotac	Descrição	Inic Validade	Fim Validade
30000	TERCEIROS	01/01/0001	31/12/9999

Incluir Modificar Eliminar eSocial

Enter data or press ESC to end.

06.9.5582 - FP0870C - 1.00.00.000 - FP0870C

Tomador Serviço:	1	Tomador Estabelecimento eSocial
Unid Lotação:	30000	TERCEIROS
Início Validade:	01/01/0001	Fim Validade: 31/12/9999
Tipo:	11	Setor, Departamento, etc. de Estab. do Contribuinte com FPAS/Terc
FPAS:	0	
Terceiros:	0	

OK Cancelar Ajuda

Enter data or press ESC to end.

Atualiza Tomador de Serviço - FP0870 - 1.02.00.008 - 1 - eSocial

Arquivo Ajuda

Tomador Serviço: 1

Nome: Tomador eSocial

Básico Endereço Unid Lotação

Nome Abreviado: Tom Elo

Natureza
 Física Jurídica

País: bra BRASIL

UF: sc SANTA CATARINA

C.N.P.J: 76.490.184/0026-35 Obra Total Obra Parcial/Tomador

C E I Atual: 000000000000 Percentual SAT: 0,00 FAP: 0,00

Insc Municipal:

Código SAT: 0000003

Código FPAS: 505 Tomador Empresa: 0

06.9.5582 - FP0870B - 1.00.00.000 - Complemento Tomador Serviços

Tomador: 1 Tomador eSocial

Complemento endereço

Tipo Logradouro:

Número: 00000000

Município: 0000000

Inscrição

CND:

CAEPF:

Terceiros:

OK Cancelar Ajuda

Enter data or press ESC to end.

06.9.5582 - FP0870B - 1.00.00.000 - Complemento Tomador Serviços

Tomador: 1 Tomador eSocial

Inscrição

CNO:

CAEPF:

Terceiros:

OK Cancelar Ajuda

Enter data or press ESC to end.

06.9.???? - FP0870 - 1.02.00.008 - Atualiza Tomador de Serviço

Arquivo Ajuda

Tomador Serviço: 1

Nome: Obra Própria

Básico Endereço Unid Lotação

Nome Abreviado: Obra Própria

Natureza
 Física Jurídica

País: bra BRASIL

UF: sc SANTA CATARINA

C.N.P.J: 52.123.916/0001-32

C E I Atual: 722392223228

Insc Municipal:

Código SAT: 0000003

Código FPAS: 505

Construção Civil
 Construção Civil
 Obra Desonerada
 Obra não Desonerada

Obra Total
 Obra Parcial/Tomador

Percentual SAT: 2,00 FAP: 1,1234

Tomador Empresa: 0

Enter data or press ESC to end.

06.9.5582 - FP0870B - 1.00.00.000 - Complemento Tomador Serviços

Tomador: 1 Obra Própria

Inscrição

CNO:

CAEPF:

Informações Obra

Obra Própria

Início Obra: 01/01/2012

Término Obra: 31/12/9999

Terceiros: 1234

OK Cancelar Ajuda

Enter data or press ESC to end.

06.9.5582 - FP0100 - 1.02.01.007 - Manutenção Unidades Federação e Países

Arquivo Ajuda

País: BRA

Nome País: BRASIL

Código RAIS: 0010

Un Federação Município

UF	Descrição
AC	ACRE
AL	ALAGOAS
AM	AMAZONAS
AP	AMAPA
BA	BAHIA
CE	CEARA
DF	DISTRITO FEDERAL
ES	ESPIRITO SANTO

Incluir Modificar Eliminar

Enter data or press ESC to end.



E-Social



06.9.5582 - FP0560A - 1.00.00.000 - Complemento Estabelecimento

Estabelecimento: 1 Estabelecimento eSocial

eSocial S-1000 1 S-1000 2 S-1000 3 S-1000 4 Config TSS Layout

Isenção

Certificado:

Emissão Certificado:

Vencimento Certificado:

Nr Protocolo Renovação:

Data Protocolo Renovação:

Ministério:

Página D.O.U.:

Publicação D.O.U.:

OK Salvar Cancelar Ajuda

Código Certificado Isenção

06.9.???? - FP0560B - 1.00.00.000 - Manutenção Software House

Software House:	2.678	TOTVS SA
Contato Software House:	113	JOSE A LIMA

Número Contato Software House

06.9.5582 - FP0560A - 1.00.00.000 - Complemento Estabelecimento

Estabelecimento: 1 Estabelecimento eSocial

eSocial S-1000 1 S-1000 2 S-1000 3 S-1000 4 Config TSS Layout

Atualização Matrícula eSocial

Nenhuma Empresa + Estabelecimento + Matrícula Informada

Carga

Início Integração eSocial:

Carga Teste Não Iniciada
 Carga Teste Iniciada
 Carga Teste OK
 Carga Oficial Habilitada
 Carga Oficial Iniciada
 Carga Oficial OK
 Carga Oficial Encerrada

Geral

Classificação Tributária: 21 Pessoa Física, exceto Segurado Especial

Cooperativa: Não é Cooperativa

Construtora: Não é Construtora

Desoneração Folha: Não Aplicável

Contato: 25 PEDRO TAKERU KAWAKAME

Situação Pessoa Jurídica: Situação Normal

Situação Pessoa Física: Situação Normal

Acordo Internacional para Isenção de Multa

Sem Acordo Com Acordo

OK Salvar Cancelar Ajuda

Enter data or press ESC to end.

06.9.5582 - FP0560A - 1.00.00.000 - Complemento Estabelecimento

Estabelecimento: 1 Estabelecimento eSocial

eSocial S-1000 1 S-1000 2 S-1000 3 S-1000 4 Config TSS Layout

eSocial Não Habilitado Complementos Habilitados Geração Mensagens Habilitada

Inscrição
CNO: Subst Patronal Obra: Nenhum
CAEPF:

Estabelecimento no Empregador
Identificação: 1

Usa CAT Produto Padrão
Início: 01/01/1800 Término: 31/12/9999

Usa ASO Produto Padrão
Início: 01/01/1800 Término: 31/12/9999

Usa Atividades Produto Padrão
Início: 01/01/1800 Término: 31/12/9999

Usa Condições Diferenciadas Trabalho
Início: 01/01/1800 Término: 31/12/9999

Processo
Processo RAT: 2012/0009 Estab - RAT
Processo FAP:

OK Salvar Cancelar Ajuda

Status EFD Social

06.9.5582 - FP0560 - 1.02.06.013 - Manutenção Estabelecimentos

Arquivo Ajuda

Estabelecimento: 1 Estabelecimento eSocial

Gerais PIS/Prev Priv RAIS/DIRF Cálculo FGTS/INSS

Pessoa Jurídica: 1

Responsável Rescisão:

Integração Magnus/EMS2
Empresa: 0 Estabelecimento:

Integração de Títulos a pagar
País/Localidade: 0
Calendário:

Empresa Pública
Pes Física Resps: 0

HomologNet - Entid Sind Patronal
CNPJ ou CEES/MTE: 00.000.000/0000-00 Ent Sind Patronal: 000.000.00000-0

Enter data or press ESC to end.

06.9.5582 - FP0560 - 1.02.06.013 - Manutenção Estabelecimentos

Arquivo Ajuda

Estabelecimento: 1 Estabelecimento eSocial

Gerais PIS/Prev Priv RAIS/DIRF Cálculo FGTS/INSS

Pessoa Jurídica: 1

Responsável Rescisão:

Integração Magnus/EMS2
Empresa: 0 Estabelecimento:

Integração de Títulos a pagar
País/Localidade: 0
Calendário:

Empresa Pública
Pes Física Resps: 0

HomologNet - Entid Sind Patronal
CNPJ ou CEES/MTE: 00.000.000/0000-00 Ent Sind Patronal: 000.000.00000-0

Enter data or press ESC to end.

06.9.5553 - FP0033 - 1.00.00.000 - Manutenção Empregador por Processo

Arquivo Ajuda

Processo: PROC-COM-000005
Id Processo: 11
Descrição: Processo Judicial Comercialização 000005

Empregador

Emp	Razao Social	Est	Nome
1	Empresa eSocial	1	Estabelecimento eSocial

Incluir Eliminar

06.9.???? - FP0030B - 1.02.00.001 - Atualiza Relacionamento Processos

Processo: xxx/999 Autônomo

Evento Estabelecimento Funcionário Reintegração Autônomo

Parâmetros Relacionamento

Prestador Serviço: 0

IRRF Contribuição Previdenciária

Início: 01/01/0001

Término: 31/12/9999

OK Salvar Cancelar Ajuda

Salva e sai

06.9.???? - FP0030B - 1.02.00.001 - Atualiza Relacionamento Processos

Processo: 2010/777-323235 Reintegracao

Evento Estabelecimento Funcionário Reintegração Autônomo

Parâmetros Relacionamento

Estabelecimento: 1 Estabelecimento eSocial

Matrícula: 10481 Funcionário eSocial

Data Reintegração: 01/01/2012

Início: 15/01/2012

Término: 31/12/9999

OK Salvar Cancelar Ajuda

Salva e sai

06.9.???? - FP0030B - 1.02.00.001 - Atualiza Relacionamento Processos

Processo: 2012/0007 Funcionário Alvará Judicial

Evento Estabelecimento Funcionário Reintegração Autônomo

Parâmetros Relacionamento

Estabelecimento:

Matrícula: 0

IRRF Contribuição Previdenciária Alvará Judicial

Início: 01/01/0001

Término: 31/12/9999

Salva e sai

06.9.???? - FP0030B - 1.02.00.001 - Atualiza Relacionamento Processos

Processo: 2012/0009 Estab - RAT

Evento Estabelecimento Funcionário Reintegração Autônomo

Parâmetros Relacionamento

Estabelecimento:

RAT FAP Encargos Terceiros

Terceiro FPAS: 0000

Início: 01/01/0001

Término: 31/12/9999

Salva e sai

06.9.???? - FP0030B - 1.02.00.001 - Atualiza Relacionamento Processos

Processo: 2012/0001 Suspensão Incidência INSS

Evento Estabelecimento Funcionário Reintegração Autônomo

Parâmetros Relacionamento

Empresa:

Evento:

INSS IRRF FGTS Contribuição Sindical

Início: 01/01/0001

Término: 31/12/9999

Salva e sai

06.9.???? - FP0030A - 1.02.00.001 - FP0030A

Processo: 2010/777-323235

Id Processo: 9

Descrição: Reintegracao

Início Validade: 01/01/2012 Término Validade: 31/12/9999

Tipo

Administrativo Judicial

Utilização: Reintegração

Data Decisão: 15/12/2011 Depósito Montante Integral

Decisão: Liminar em Mandado de Segurança

Dados Processo Judicial

País Vara: bra BRASIL

UF Vara: sc SANTA CATARINA

Município: 4201901 Aurora

Vara: 33

Autoria

Próprio Contribuinte

Outra Entidade

OK Salvar Cancelar Ajuda

Salva e sai

06.9.???? - FP0030 - 1.02.10.005 - Manutenção Processos eSocial

Arquivo Ajuda

Processo: 2010/777-323235

Id Processo: 9

Descrição: Reintegracao

Início Validade: 01/01/2012 Término Validade: 31/12/9999

Utilização

Tipo Utilização	Evento	Empresa	Estab	Matrícula	Data Reint	Prestador	Código Terceiros
Reintegração		1	1	10481	01/01/2012	0	0000

Incluir Modificar Eliminar

Enter data or press ESC to end.

06.9.5582 - FP1420A - 1.00.00.000 - Complemento Pessoa Jurídica

Pessoa: 1 Estabelecimento eSocial CNPJ: 52.876.317/0001-90

Endereço

Tipo Logradouro: r Rua

Município: 3500758 Alambari

Razão Social Completa

Empresa Estabelecimento eSocial

OK Cancelar Ajuda

Razão Social SPED

Manutenção Pessoa Jurídica - FP1420 - 1.02.01.014 - 1 - eSocial

Arquivo Ajuda

Pessoa Jurídica: 1

Nome: eSocial

Básico Endereço

Nome Abreviado: eSocial

País: bra BRASIL

UF: SP SAO PAULO

C.N.P.J: 00.680.516/0001-24

C.N.P.J ANT: 00.000.000/0000-00

C.E.I.: 00000000000

C.E.I. ANT: 00000000000

Insc Estadual: 123.456.789.012

Insc Municipal: 2062

Número da inscrição municipal do cliente

06.9.5582 - FP0100D - 1.02.00.061 - FP0100D

Sequência: 00001

Nome: ACRELÂNDIA

Código IBGE: 1200013

OK Salvar Cancelar Ajuda

Salva e sai

06.9.5582 - FP0100 - 1.02.01.007 - Manutenção Unidades Federação e Países

Arquivo Ajuda

País: BRA

Nome País: BRASIL

Código RAIS: 0010

Un Federação Município

Sequência	Nome	Código IBGE
00001	Acrelândia	1200013
00002	Assis Brasil	1200054
00003	Brasiléia	1200104
00004	Bujari	1200138
00005	Capixaba	1200179
00006	Cruzeiro do Sul	1200203
00007	Epitaciolândia	1200252
00008	Feijó	1200302

Incluir Modificar Eliminar

Enter data or press ESC to end.

Complemento País - FP0100C - 1.00.00.000 - 1 - eSocial

País: BRA BRASIL

Código RFB: 00000

OK Cancelar Ajuda

Enter data or press ESC to end.

06.9.5582 - FP0560E - 1.00.00.000 - Manutenção Versão Layout

Início Validade:

Versão Layout:

Data Início Validade

06.9.5582 - FP0560A - 1.00.00.000 - Complemento Estabelecimento

Estabelecimento: 1 Estabelecimento eSocial

eSocial S-1000 1 S-1000 2 S-1000 3 S-1000 4 Config TSS Layout

Vers Layout	Inic Validade	Fim Validade
12	01/01/2012	31/12/9999

Incluir Eliminar

OK Salvar Cancelar Ajuda

Enter data or press ESC to end.

06.9.5582 - FP0560A - 1.00.00.000 - Complemento Estabelecimento

Estabelecimento: 1 Estabelecimento eSocial

eSocial S-1000 1 S-1000 2 S-1000 3 S-1000 4 Config TSS Layout

Configuração TSS

Ambiente

Produção Pré Produção Dados Reais Pré Produção Dados Fictícios

URL Webservices TSS:

Entidade:

OK Salvar Cancelar Ajuda

Tipo Ambiente

06.9.5582 - FP0560A - 1.00.00.000 - Complemento Estabelecimento

Estabelecimento: 1 Estabelecimento eSocial

eSocial S-1000 1 S-1000 2 S-1000 3 S-1000 4 Config TSS Layout

Orçãõ Público

NR SIAFI:

Possui Regime Próprio Previdência

UF:

Município: 0

Alíquota

	Perc Seq	Perc Ente	Perc Supl
<input type="checkbox"/> Servidor Ativo	0,00	0,00	0,00
<input type="checkbox"/> Aposentado	0,00	0,00	0,00
<input type="checkbox"/> Aposentado por Invalidez	0,00	0,00	0,00
<input type="checkbox"/> Pensionista	0,00	0,00	0,00
<input type="checkbox"/> Militar (Ativo ou Reformado)	0,00	0,00	0,00
<input type="checkbox"/> Segurado Diferenciado	0,00	0,00	0,00

Descrição:

Limite Remuneratório

	Valor Subteto	Idade
<input type="checkbox"/> Executivo	0,00	00
<input type="checkbox"/> Legislativo	0,00	00
<input type="checkbox"/> Judiciário	0,00	00
<input type="checkbox"/> Todos os Poderes	0,00	00

OK Salvar Cancelar Ajuda

Enter data or press ESC to end.

Funcionários - FP1500 - 1.02.08.020 - 1 - eSocial

Arquivo Ajuda

Estabelecimento: 1 ESTABELECIMENTO eSOCIAL

Matrícula: 15296 0 Pessoa Física eSocial

Cadastral Doc Pes Doc Profis Lotação Salarial Forma Pgto Cálculo Fgts/Inss

Pessoa Física: 101167 Dias Prorrogação: 000

Categoria Salarial: 01 Mensal Data Vencimento Prorrogação:

Data Admissão: 05/01/2012 Vínculo: 0

Número Registro: 15296 Emite Cartão Ponto

Tipo Funcionário: Estagiário Cooperado Categ SEFIP: 00

Qualificado Estudante Ult Exame Medico:

Meses Trab Ant: 000 Imagem:

UF Empr Anterior: Data Aposentadoria:

Dias Contrato: 0 Tipo Estatística

Término Contrato: Orcado Não Orcado Substituído

Considera Cálculo Ponto

Manutenção Pessoa Física

06.9.5582 - FP1500F - 1.00.00.000 - Complemento Funcionário

Estabelecimento: 1 Estabelecimento eSocial

Matrícula: 5 3 Teste Importacao esocial

Matrícula eSocial: 1-1-00000005

Vínculo

Tipo Admissão: Admissão

Indicativo Admissão: Normal

Contrato Trab | Estagiário | Sucessão Vínc | Cessão Trab | Estatutário | Dirig. Sind | Trab Domestic

Categoria: 101 Empregado Geral, inclusive o empregado público da administração direta ou indireta contratado pela CLT.

Regime Trabalhista: CLT - Consolidação das Leis de Trabalho e legislações trabalhistas específicas

Regime Previdenciário: RGPS - Regime Geral da Previdência Social

Regime Jornada: Submetidos a Horário de Trabalho (Cap. II da CLT)

Jornada com Flexibilidade Intervalo Variável

Trabalhador Temporário

Contratação Trabalhador Temporário

Motivo Contratação: Necessidade transitória de substituição de seu pessoal regular

Matrícula eSocial Substituído:

CPF Substituído:

Processo

Alvará Judicial:

IRRF:

Contrib. Previdenciária:

Natureza Atividade

Trabalho Urbano

Trabalho Rural

CNH

Expedição: 10/04/2010 Data Primeira CNH: 10/04/2010

Emissor: aaaaaaaaaa

Descrição Salário Variável

OK Salvar Cancelar Ajuda

Salva e sai

06.9.5582 - FP1500F - 1.00.00.000 - Complemento Funcionário

Estabelecimento: 1 Estabelecimento eSocial

Matrícula: 88888903 0 Estagiário eSocial

Matrícula eSocial: 1-1-88888903

Vínculo

Tipo Admissão: Admissão

Indicativo Admissão: Normal

Contrato Trab Estagiário Sucessão Vínc Cessão Trab Estatutário Dirig. Sind Trab Domestic

Natureza: Nenhum

Nível: Nenhum

Apólice Seguro:

Área Atuação:

Supervisor: 000000000

Instituição Ensino: 000000000

Agente Integração: 000000000

OK Salvar Cancelar Ajuda

Enter data or press ESC to end.

06.9.5582 - FP1500F - 1.00.00.000 - Complemento Funcionário

Estabelecimento: 1 Estabelecimento eSocial

Matrícula: 5 3 Teste Importacao esocial

Matrícula eSocial: 1-1-00000005

Vínculo

Tipo Admissão: Transferência de empresa do mesmo grupo econômico

Indicativo Admissão: Normal

Contrato Trab | Estagiário | **Sucessão Vínc** | Cessão Trab | Estatutário | Dirig. Sind | Trab Domestic

CNPJ Empregador Anterior: []

Matrícula eSocial Anterior: []

Início Vínculo: / / []

OK Salvar Cancelar Ajuda

Salva e sai

06.9.5582 - FP1500F - 1.00.00.000 - Complemento Funcionário

Estabelecimento: 1 Estabelecimento eSocial

Matrícula: 5 3 Teste Importacao esocial

Matrícula eSocial: 1-1-00000005

Vínculo

Tipo Admissão: Admissão

Indicativo Admissão: Normal

Contrato Trab | Estagiário | Sucessão Vínc | **Cessão Trab** | Estatutário | Dirig. Sind | Trab Domestic

Categoria Origem: 0

CNPJ Cedente:

Matrícula eSocial Cedente:

Data Admissão Cedente: / /

Ônus

Cedente Cessionário Cedente e Cessionário

OK Salvar Cancelar Ajuda

Enter data or press ESC to end.

06.9.5582 - FP1500F - 1.00.00.000 - Complemento Funcionário

Estabelecimento: 1 Estabelecimento eSocial

Matrícula: 5 3 Teste Importacao esocial

Matrícula eSocial: 1-1-00000005

Vínculo

Tipo Admissão: Admissão

Indicativo Admissão: Normal

Contrato Trab | Estagiário | Sucessão Vínc | Cessão Trab | **Estatutário** | Dirig. Sind | Trab Domestic

Provimento: Normal

Tipo Provimento: Nomeação em cargo efetivo

Data Nomeação:

Data Posse:

Data Exercício:

OK Salvar Cancelar Ajuda

Provimento

06.9.5582 - FP1500F - 1.00.00.000 - Complemento Funcionário

Estabelecimento: 1 Estabelecimento eSocial

Matrícula: 5 3 Teste Importacao esocial

Matrícula eSocial: 1-1-00000005

Vínculo

Tipo Admissão: Admissão

Indicativo Admissão: Normal

Contrato Trab | Estagiário | Sucessão Vínc | Cessão Trab | Estatutário | **Dirig. Sind** | Trab Domestic

Categoria Origem: 0

CNPJ Origem:

Matrícula eSocial Origem:

Data Admissão Origem:

OK Salvar Cancelar Ajuda

Enter data or press ESC to end.

06.9.5582 - FP1500F - 1.00.00.000 - Complemento Funcionário

Estabelecimento: 1 Estabelecimento eSocial

Matrícula: 5 3 Teste Importacao esocial

Matrícula eSocial: 1-1-00000005

Vínculo

Tipo Admissão: Admissão

Indicativo Admissão: Normal

Contrato Trab | Estagiário | Sucessão Vínc | Cessão Trab | Estatutário | Dirig. Sind | Trab Domestic

Local de Trabalho

Tipo Logradouro:

Endereço:

Número:

Complemento:

Bairro:

UF:

Município: 0

CEP: 00000-000

OK Salvar Cancelar Ajuda

Enter data or press ESC to end.

06.9.5582 - FP1600 - 1.02.02.031 - Manutenção Histórico de Situações

Arquivo Ajuda

Estabelecimento: 1 Estabelecimento eSocial

Matrícula: 11311 0 Pessoa Física eSocial

Situação

St	Descrição	Significado	Data Início	Data Término	Dd Sit	Hr Sit	Origem Situação
4	AFASTADO DOENÇA	Afastado	15/10/2013	11/02/2014	120	00:00	Informada
51	FALTA ABONADA - DOENÇA	Ausência Justificada	11/10/2009	19/10/2009	9	00:00	Divergência
51	FALTA ABONADA - DOENÇA	Ausência Justificada	07/10/2009	10/10/2009	4	00:00	Informada
51	FALTA ABONADA - DOENÇA	Ausência Justificada	04/10/2009	06/10/2009	3	00:00	Informada
60	ATRASOS / SAÍDA ANTECIPA	Jornada Incompleta	02/10/2009	02/10/2009	0	00:01	Ponto
60	ATRASOS / SAÍDA ANTECIPA	Jornada Incompleta	30/09/2009	30/09/2009	0	00:01	Ponto
60	ATRASOS / SAÍDA ANTECIPA	Jornada Incompleta	21/09/2009	21/09/2009	0	00:01	Ponto
60	ATRASOS / SAÍDA ANTECIPA	Jornada Incompleta	04/09/2009	04/09/2009	0	00:01	Ponto
60	ATRASOS / SAÍDA ANTECIPA	Jornada Incompleta	31/08/2009	31/08/2009	0	00:01	Ponto

Incluir Modificar Eliminar Filtrar eSocial

Enter data or press ESC to end.

06.9.5582 - FP1600A - 1.02.03.021 - Manutenção Histórico de Situações

Situação: 3 AFASTADO POR ACIDENTE

Data Início: 25/01/2014

Horário Início: 00:00

Dias Situação: 60

Horário Término: 00:00

Data Término: 25/03/2014

Horas Situação:

Medicina

Situação não Confirmada

Benefício INSS

Benefício:

Valor: 0,00

Alteração Espécie Benefício INSS

Situação:

Data Início:

Efeito Retroativo

Código CID:

Emp Origem:

Estab Origem:

Func Origem: 0

OK Salvar Cancelar Ajuda

Salva e sai

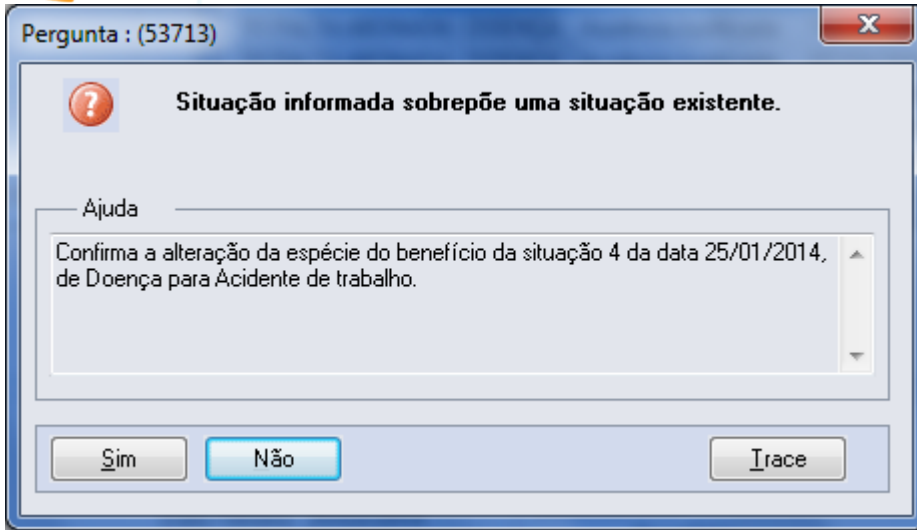

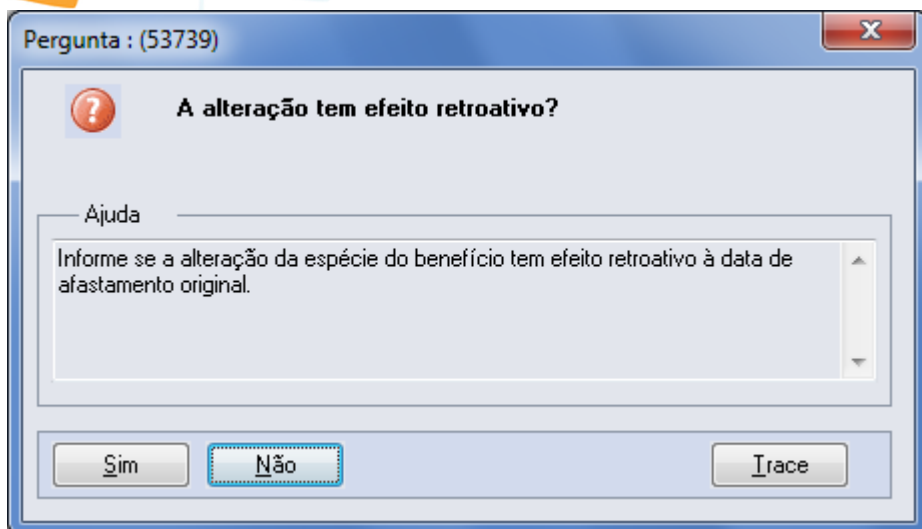

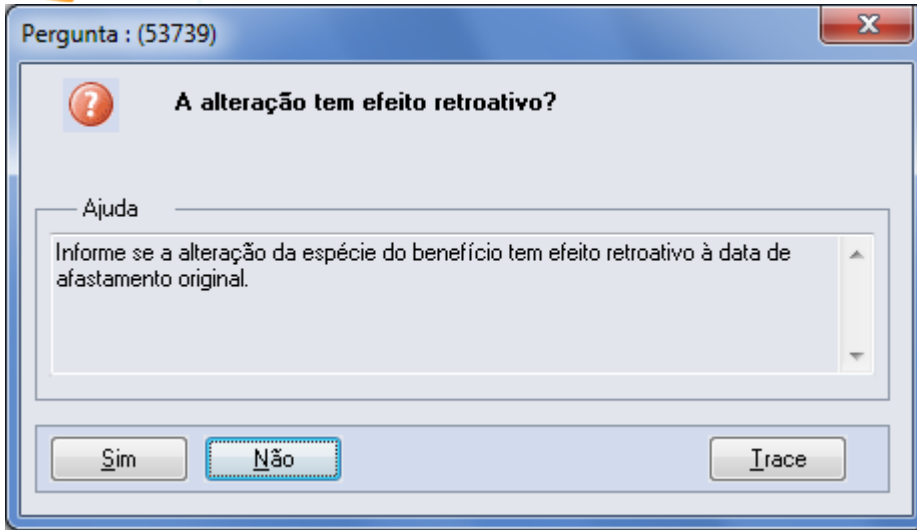

06.9.5582 - FP1600 - 1.02.02.031 - Manutenção Histórico de Situações

Arquivo Ajuda

Estabelecimento: 1 Estabelecimento eSocial

Matrícula: 11311 0 Pessoa Física eSocial

Situação

St	Descrição	Significado	Data Início	Data Término	Dd Sit	Hr Sit	Origem Situação
3	AFASTADO POR ACIDENTE	Afastado	25/01/2014	25/03/2014	60	00:00	Informada
4	AFASTADO DOENÇA	Afastado	15/10/2013	24/01/2014	102	00:00	Informada
51	FALTA ABONADA - DOENÇA	Ausência Justificada	11/10/2009	19/10/2009	9	00:00	Divergência
51	FALTA ABONADA - DOENÇA	Ausência Justificada	07/10/2009	10/10/2009	4	00:00	Informada
51	FALTA ABONADA - DOENÇA	Ausência Justificada	04/10/2009	06/10/2009	3	00:00	Informada
60	ATRASOS / SAÍDA ANTECIPA	Jornada Incompleta	02/10/2009	02/10/2009	0	00:01	Ponto
60	ATRASOS / SAÍDA ANTECIPA	Jornada Incompleta	30/09/2009	30/09/2009	0	00:01	Ponto
60	ATRASOS / SAÍDA ANTECIPA	Jornada Incompleta	21/09/2009	21/09/2009	0	00:01	Ponto
60	ATRASOS / SAÍDA ANTECIPA	Jornada Incompleta	04/09/2009	04/09/2009	0	00:01	Ponto

Incluir Modificar Eliminar Filtrar eSocial

Enter data or press ESC to end.

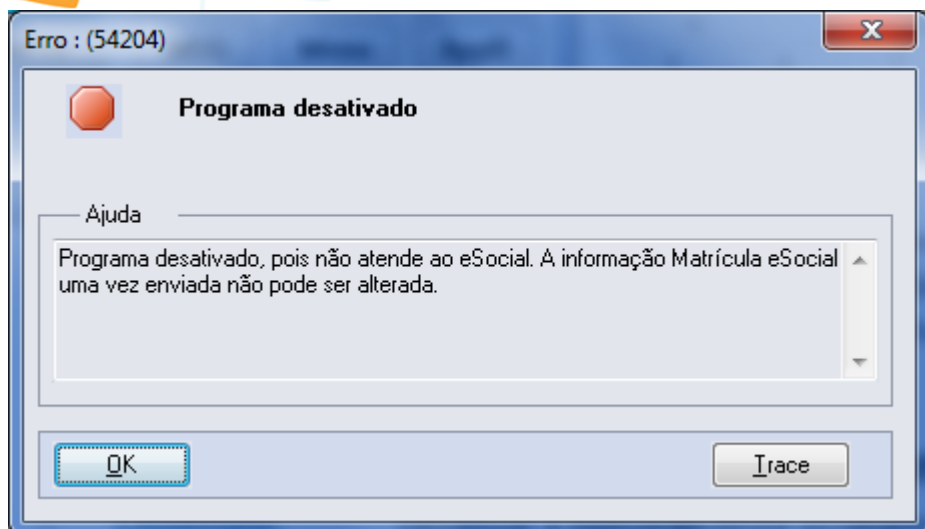

06.9.5582 - FP1760 - 1.02.02.016 - Manutenção Dependentes

Arquivo Ajuda

Estabelecimento: 1 Estabelecimento eSocial

Matrícula: 5 3 Teste Importacao esocial

Dependente

Dep Nome	Grau Dependência	Data Nascimento	Incidêr
2 Filho	Filho	10/05/1996	IR

Incluir Modificar Eliminar eSocial

06.9.5582 - FP1760C - 1.00.00.000 - Complemento Dependentes

Estabelecimento: 1 Estabelecimento eSocial

Matrícula: 5 3 Teste Importacao esocial

Dependente: 2 Filho

Grau dependência: Filho

Data nascimento: 10/05/1996 Idade: 015

Estudante

Estado de saúde

Normal Inválido

Tipo: 03 Filho(a) ou enteado(a) até 21 (vinte e um) anos

OK Cancelar Ajuda

Enter data or press ESC to end.

Transferência de Funcionários - FP1840 - 1.02.03.036 -

Arquivo Ajuda

Estabelecimento: 1 Estabelecimento eSocial

Matrícula: 14427 0 Funcionário eSocial

Destino Cadastrais Lotação Ponto Forma Pagto

Data Transferência:

Empresa: 0

Estabelecimento: 0

Matrícula: 0 0

eSocial

Motivo: 0

Matrícula eSocial:

06.9.5582 - FP1850 - 1.02.00.028 - Transferência Coletiva de Funcionários

Parâmetros Seleção Digitação Impressão

Origem
Empresa: 1 Empresa eSocial
Estabelecimento:
Matrícula: 0 99999999
Data Transferência: 01/01/2012

Destino
Empresa:
Estabelecimento:

Motivo:

Transferir Funcionários
 Com Linha de Vale Transporte Valida Retorno Pessoa Física
 Com Situação de Férias Após Data Transferência

Executar Fechar Ajuda

Destino de Impressão do Relatório

06.9.5582 - FP2160 - 1.02.02.007 - Manutenção Movto Serviço Prestado Física

Arquivo Ajuda

C.P.F.: 000.183.998-51 Prestador eSocial

Movimentos

Est	Nome	Data Referência	Nr Docto Sr	Dt Pgto Prest	Re
1	Estabelecimento eSocial	01/02/2012	123.457	01/02/2012	05
1	Estabelecimento eSocial	30/01/2012	1.234	30/01/2012	05
1	Estabelecimento eSocial	01/01/2012	123	01/01/2012	05
1	Estabelecimento eSocial	01/01/2012	21.121	01/01/2012	07
1	Estabelecimento eSocial	01/01/2012	312.321	01/01/2012	00
1	Estabelecimento eSocial	01/01/2012	321.321	01/01/2012	00
1	Estabelecimento eSocial	01/01/2011	11.235	01/01/2011	05

Incluir Modificar Eliminar eSocial

Enter data or press ESC to end.

06.9.???? - FP2160D - 1.00.00.000 - Complemento eSocial do Movimento do Pres

Prestador Serviço: 346 Prestador eSocial

Data Referência: 15/01/2012

Série: s Número Documento: 58.787

Estabelecimento: 1 Estabelecimento eSocial

Geral Beneficiários

Categoria: 701 Contribuinte individual Autônomo em geral, exceto se enquadrado em uma das demais categorias de contribuinte individual

Grau Exposição: Não exposto a agente nocivo na atividade atual

OK Salvar Cancelar Ajuda

Salva e sai

06.9.???? - FP2160D - 1.00.00.000 - Complemento eSocial do Movimento do Pres

Beneficiário: 1

Início Validade: 01/01/2012

Fim Validade: 31/12/9999

Pessoa Física: 179

Nome: Beneficiário Prest eSocial

País: BRA BRASIL

C.P.F.: 756.389.408-04

Data Nascimento: 01/01/0001

Perc Distrib Pensão: 100,00

Valor Pagamento: 1.200,00

OK Cancelar Ajuda

Enter data or press ESC to end.

06.9.5582 - FP2240 - 1.00.00.000 - Participante eSocial
_ _ X

Arquivo Ajuda

Estabelecimento: 0

Prestador: 346
Prestador eSocial

Inf. Mensais
Canc Aviso Pr

Mês	Ano	Classif Ocupação	Depend IRRF	INSS Já descontado	Tp Desconto INSS
02	2012	782505	0	0,00	Contribuição descontada pelo empregador
01	2012	782505	0	0,00	Contribuição descontada pelo empregador

Incluir
Eliminar
Detalhar
Parâmetros

Múltiplos Vínculos

Tipo	Inscrição	Remuneração
CNPJ	96.555.687/0001-09	1.000,00

Incluir
Modificar
Eliminar

Enter data or press ESC to end.

06.9.???? - FP2240D - 1.00.00.000 - FP2240D

Referência:

Ano:

Mês de Referência

06.9.???? - FP2240C - 1.00.00.000 - Informações Mensais do Participante

Referência: 01 2012

Classif Ocupação: 782505 CAMINHONEIRO

Dependentes IRRF: 0

Natureza Atividade: Trabalhador Urbano

INSS já Descontado: 0,00

Tipo Desconto INSS

Contribuição descontada pelo empregador declarante

Tipo Atualização: Atualizado pelo Movto Prestador

OK Cancelar Ajuda

Enter data or press ESC to end.

Remuneração Múltiplos Vínculos - FP2240A - 1.00.00.000 - 1 - eSocial

Mês: 01
Ano: 2014

Tipo Inscrição
 CNPJ CPF

C.N.P.J: 00.000.000/0000-00

Remuneração: 0,00

OK Salvar Cancelar Ajuda

Salva e sai

06.9.5582 - FP2240 - 1.00.00.000 - Participante eSocial

Arquivo Ajuda

Estabelecimento: 1 Estabelecimento eSocial

Matrícula: 5 Teste Importacao esocial

Inf. Mensais Canc Aviso Pr

Início Aviso Prévio:

Cancelamento Aviso Prévio:

Motivo Cancelamento:

Modificar

Enter data or press ESC to end.



E-Social



06.9.5582 - FP0870C - 1.00.00.000 - FP0870C

Tomador Serviço:	1	Tomador Estabelecimento eSocial
Unid Lotação:	30000	TERCEIROS
Início Validade:	01/01/0001	Fim Validade: 31/12/9999
Tipo:	11	Setor, Departamento, etc. de Estab. do Contribuinte com FPAS/Terc
FPAS:	0	
Terceiros:	0	

OK Cancelar Ajuda

Enter data or press ESC to end.

06.9.???? - FP0870 - 1.02.00.008 - Atualiza Tomador de Serviço

Arquivo Ajuda

Tomador Serviço: 1

Nome: Tomador Estabelecimento eSocial

Básico Endereço Unid Lotação

Unid Lotac	Descrição	Inic Validade	Fim Validade
30000	TERCEIROS	01/01/0001	31/12/9999

Incluir Modificar Eliminar eSocial

Enter data or press ESC to end.

06.9.???? - FP0870 - 1.02.00.008 - Atualiza Tomador de Serviço

Arquivo Ajuda

Tomador Serviço: 1

Nome: Tomador Estabelecimento eSocial

Básico Endereço Unid Lotação

Unid Lotac	Descrição	Inic Validade	Fim Validade
30000	TERCEIROS	01/01/0001	31/12/9999

Incluir Modificar Eliminar eSocial

Enter data or press ESC to end.

Manutenção Informações Funcionários - FP3800 - 1.02.02.015 - 1 - eSocial

Arquivo Ajuda

Estabelecimento: 1 eSocial

Matrícula: 15296 0 Pessoa Física eSocial

Estabilidade | Função Sind | Habil Prof | Função CIPA | Trein CIPA

Hab Profissional	UF	Reg Profis
1	SC	123456

Incluir Modificar Eliminar eSocial

Este documento é de propriedade da TOTVS. Todos os direitos reservados. ©

Este documento é de propriedade da TOTVS. Todos os direitos reservados. ©

FP3800F - FP3800F - 1.00.00.000 - 1 - eSocial

Estabelecimento:	1	eSocial
Matrícula:	15296	0 Pessoa Física eSocial
Registro profissional:	123456	
Expedição:	01/08/2012	
Validade:	31/08/2015	

OK Cancelar Ajuda

Entre os dados ou pressione ESC para sair.

06.9.???? - FP6650 - 1.00.00.000 - Importa Complemento eSocial

Layout | **Parâmetros** | Digitação | Log

Importar Complemento

- Funcionário
- Funcionário Contratos Especiais
- Dependente
- Situação Afastamento
- Prestador Serviço - P. Física
- Movimento Prestador - P.Física

Tipo Separador

- Ponto e Vírgula
- Outro

Arquivo de Entrada

Origem do Arquivo

- MagnusI
- EMS2
- EMS5
- Outros

HCM Totvs 11 X Datasul EMS

- Delimitado

Executar | Cancelar | Funcionários | Ajuda

Enter data or press ESC to end.

Cálculo de Diferenças Salariais Dissídio - FP9194 - 1.02.00.021 - 1 - eSocial

Seleção | Parâmetros | Classificação | Digitação | Impressão

Período
Mês/Ano Inicial: 01 2012 | Mês/Ano Refer Lote: 01 2012
Consid Funcionários: Ativos Demitidos
 Gera Movimento
Sindicatos

Atualização Movimento em Lote
 Balanceado
Lote: 0 | Data Pagto: //

Informações para IRRF
 Pago pelo Declarante Pago pela Justiça
Natureza RRA: | Data Laudo: //

Advogado/Escritório Advocacia
 Pessoa Física Pessoa Jurídica
CPF/CNPJ: | Nome: | Nº Processo: |

Executar | Fechar | Funcionários |  Ajuda

Complemento Cálculo Diferenças Salariais - FP9194B - 1.00.00.000 - 1 - eSocial

Tipo Acordo:

Data Acordo:

OK Cancelar Ajuda

Enter data or press ESC to end.

06.9.???? - FP0500A - 1.00.00.000 - Complemento Parâmetros Empresa RH

Empresa: 20 Empregador Pessoa Física
Base CGC: 00000000

Empregador eSocial

Empresa: 20 Empregador Pessoa Física
Estabelecimento: 1 Estabelecimento eSocial
C.P.F.: 125.698.732-84

OK Cancelar Ajuda

Enter data or press ESC to end.

06.9.???? - FP0500A - 1.00.00.000 - Complemento Parâmetros Empresa RH

Empresa: 20 Empregador Pessoa Física

Base CGC: 00000000

Empregador eSocial

Empresa: 20 Empregador Pessoa Física

Estabelecimento: 1 Estabelecimento eSocial

C.P.F.: 125.698.732-84

OK Cancelar Ajuda

Enter data or press ESC to end.

06.9.???? - FP0500A - 1.00.00.000 - FP0500A

Empresa: 1 Empresa eSocial
Base CGC: 12345678

Empregador Social

Empresa: 1 Empresa eSocial
Estabelecimento: 1 Estabelecimento eSocial
C.N.P.J: 12.345.678/0001-01

OK Cancelar Ajuda

Enter data or press ESC to end.

06.9.5582 - FP0500 - 1.02.01.020 - Manutenção Parâmetro Empresa RH

Arquivo Ajuda

Empresa: 1 Empresa eSocial

Pasta 1 Pasta 2 Pasta 3 Pasta 4

Mês Referência: 01 2012

Base CGC: 12345678

Cálculo Dígito Func: Informado

<input type="checkbox"/> Arredonda Dias Abono	<input type="checkbox"/> Bloqueia Adiantamento 13ª Programação Férias
<input type="checkbox"/> Considera Adicionais Adiant 13	<input checked="" type="checkbox"/> Libera Manutenção Situações Afastamento
<input type="checkbox"/> Limite Base Insalubridade	<input type="checkbox"/> Permite Gerar Complemento Férias sem Alteração Salarial
<input checked="" type="checkbox"/> Prestador DIRF	<input type="checkbox"/> Usa Benefícios para Desligados
<input checked="" type="checkbox"/> IR Recálculo 13ª DIRF ano seguinte	<input checked="" type="checkbox"/> Usa Rateio Centro Custo
<input type="checkbox"/> Usa FASB/CMCAC	<input checked="" type="checkbox"/> Verbas Comparativas meses anteriores
<input type="checkbox"/> Digitar Data FASB/CMCAC	<input type="checkbox"/> Empresa Pública
<input checked="" type="checkbox"/> Usa Suspensão Contrato	<input type="checkbox"/> Integração com Frotas
<input checked="" type="checkbox"/> Considerar Calen Localid Calc Data Pagto Férias	<input type="checkbox"/> Integra Controle Acesso
<input type="checkbox"/> Bloqueia Programação Férias Período Vencido	Moeda CMCAC: 0
<input checked="" type="checkbox"/> Cálculo Insalub. Base Horas Padrão Turno	FASB: 0

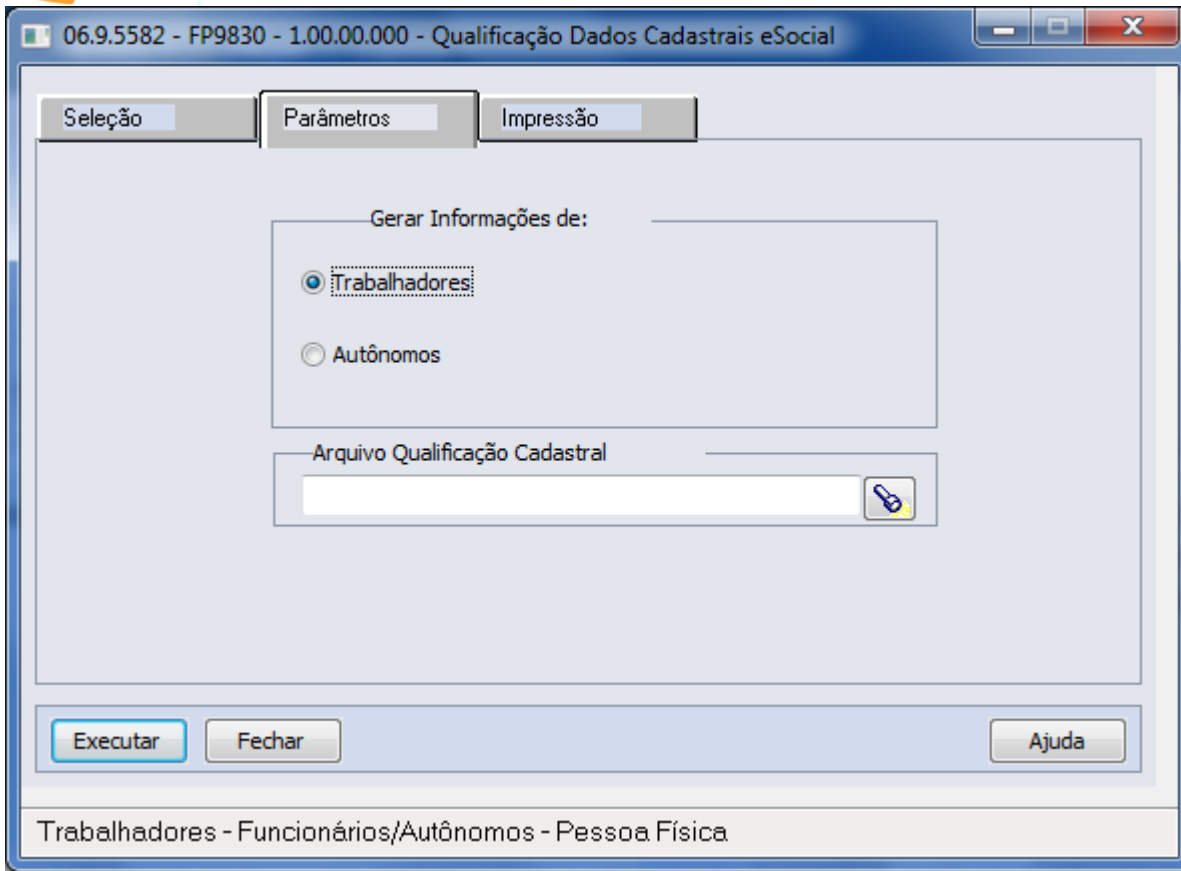

06.9.5582 - FP9830 - 1.00.00.000 - Qualificação Dados Cadastrais eSocial

Seleção | Parâmetros | Impressão

Empresa: ◀ ▶ ZZZ

Estabelecimento: ◀ ▶ ZZZZZ

Matrícula: ◀ ▶ 99999999

Prestador Serviço: ◀ ▶ 999.999

Executar Fechar Ajuda

Dispara a execução do relatório

Complemento Situações - FP0060A - 1.00.00.000 - 1 - eSocial

Situação: 3 AFASTADO POR ACIDENTE

Afastamento Temporário

Motivo: 01 Acidente de Trabalho

Restabelecimento Benefício Anterior: 02 Novo afastamento em decorrência do mesmo acidente de trabalho

Desligamento

Motivo:

OK Cancelar Ajuda

Enter data or press ESC to end.

Manutenção Situações - FP0060 - 1.02.03.007 - 1 - eSocial

Arquivo Ajuda

Situação: 3 AFASTADO POR ACIDENTE

Gerais Ponto Salário

Significado: Afastado Tipo Afastamento: Acidente Dias Pagos Empresa: 0

Recebe Sal Família Influi RAIS Dias Afast RAIS: 1

Influi Para Feriado Influi Férias Influi FGTS 13o Dias Afast Férias: 180

Influi Repouso Influi 13º Influi PLR Dias Afast 13º: 180

Influi Adiantamento Suspende Contrato Recebe FGTS sobre Adicionais Dias Afast PLR: 0

Gera Estabilidade Não Valida Tipo Dia Dias Mínimo Geração Afast SEFIP: 1

Mot Estab: 5 ACIDENTE DE TRABALHO

Situação RAIS: 10 Maternidade a Partir 09/2003 Imprime Ficha Registro

Código FGTS: 0 Prorroga Licença Maternidade (2009) Considera Trab Dias Outros

Iniciativa: Funcionário Justa Causa Considera Trab Dias Empresa

Afast Resc HomologNet: Manut Histor Sit Período Encer: Nenhum Tratamento



► Você está aqui: eSocial > Qualificação Cadastral

Conheça o eSocial

Como acessar

Como Cadastrar o Empregado

Orientações

Consulta Qualificação Cadastral

Consulta Qualificação Cadastral on-line

Em breve, o Módulo Consulta Qualificação Cadastral em lote será disponibilizado.

Orientações

CONSULTA QUALIFICAÇÃO CADASTRAL

O eSocial é um projeto do Governo Federal que visa unificar o envio de informações pelo empregador em relação aos trabalhadores que lhe prestam serviços remunerados.

O aplicativo de "Consulta Qualificação Cadastral" permite ao usuário verificar se o Cadastro de Pessoa Física-CPF e o Número de Identificação Social-NIS (NIT/PIS/PASEP) estão aptos para serem utilizados no eSocial.

Está disponível para utilização pelo usuário o módulo de "**Consulta Qualificação on-line**" que permite até 10 (dez) consultas simultâneas e pode ser utilizado por empregados, empregadores, contribuintes individuais, etc.

Para tanto, deverão ser informados nome, data de nascimento, número de CPF e NIS do trabalhador. Após a verificação cadastral, o aplicativo retornará o resultado para o usuário sobre a validação de cada campo informado (nome, data de nascimento e números de CPF e NIS) com os dados constantes das bases CPF e CNIS, informando quais os campos estão com divergências.

Nos casos de divergências nos dados informados, o aplicativo apresentará as orientações para que se proceda a correção.

- **Divergências relativas ao CPF** (situação "suspensão", "nulo" ou "cancelado", nome ou data de nascimento divergente) - o aplicativo apresentará a mensagem orientativa de onde deverá requisitar a alteração dos dados;

- **Divergências relativas ao NIS** (CPF ou data de nascimento divergentes) - o usuário deverá estar atento, pois a orientação será dada de acordo com o ente responsável pelo cadastro do NIS (INSS, CAIXA ou BANCO DO BRASIL).

IMPORTANTE: as alterações cadastrais efetuadas pela CAIXA serão reconhecidas pelo Aplicativo em até sete(07) dias após o ajuste.

[Consulta on-line ➔](#)

 **Consulta Qualificação Cadastral** BRASIL

Consulta Qualificação cadastral
Os campos precedidos com asterisco(*) são de preenchimento obrigatório.
Não utilizar caracteres especiais.

Consultar qualificação de dados cadastrais

* Nome:

* Data de Nascimento: DD/MM/AAAA

* CPF:

* NIS (NIT/PIS/PASEP):

06.9.???? - FP0500A - 1.00.00.000 - Complemento Parâmetros Empresa RH

Empresa: 20 Empregador Pessoa Física
Base CGC: 00000000

Empregador eSocial

Empresa: 20 Empregador Pessoa Física
Estabelecimento: 1 Estabelecimento eSocial
C.P.F.: 125.698.732-84

OK Cancelar Ajuda

Enter data or press ESC to end.

06.9.???? - FP0500A - 1.00.00.000 - Complemento Parâmetros Empresa RH

Empresa: 20 Empregador Pessoa Física

Base CGC: 00000000

Empregador eSocial

Empresa: 20 Empregador Pessoa Física

Estabelecimento: 1 Estabelecimento eSocial

C.P.F.: 125.698.732-84

OK Cancelar Ajuda

Enter data or press ESC to end.

06.9.???? - FP0500A - 1.00.00.000 - FP0500A

Empresa: 1 Empresa eSocial
Base CGC: 12345678

Empregador Social

Empresa: 1 Empresa eSocial
Estabelecimento: 1 Estabelecimento eSocial
C.N.P.J: 12.345.678/0001-01

OK Cancelar Ajuda

Enter data or press ESC to end.

06.9.5582 - FP0500 - 1.02.01.020 - Manutenção Parâmetro Empresa RH

Arquivo Ajuda

Empresa: 1 Empresa eSocial

Pasta 1 Pasta 2 Pasta 3 Pasta 4

Mês Referência: 01 2012

Base CGC: 12345678

Cálculo Dígito Func: Informado

<input type="checkbox"/> Arredonda Dias Abono	<input type="checkbox"/> Bloqueia Adiantamento 13ª Programação Férias
<input type="checkbox"/> Considera Adicionais Adiant 13	<input checked="" type="checkbox"/> Libera Manutenção Situações Afastamento
<input type="checkbox"/> Limite Base Insalubridade	<input type="checkbox"/> Permite Gerar Complemento Férias sem Alteração Salarial
<input checked="" type="checkbox"/> Prestador DIRF	<input type="checkbox"/> Usa Benefícios para Desligados
<input checked="" type="checkbox"/> IR Recálculo 13ª DIRF ano seguinte	<input checked="" type="checkbox"/> Usa Rateio Centro Custo
<input type="checkbox"/> Usa FASB/CMCAC	<input checked="" type="checkbox"/> Verbas Comparativas meses anteriores
<input type="checkbox"/> Digitar Data FASB/CMCAC	<input type="checkbox"/> Empresa Pública
<input checked="" type="checkbox"/> Usa Suspensão Contrato	<input type="checkbox"/> Integração com Frotas
<input checked="" type="checkbox"/> Considerar Calen Localid Calc Data Pagto Férias	<input type="checkbox"/> Integra Controle Acesso
<input type="checkbox"/> Bloqueia Programação Férias Período Vencido	Moeda CMCAC: 0
<input checked="" type="checkbox"/> Cálculo Insalub. Base Horas Padrão Turno	FASB: 0

06.9.5582 - FP0870C - 1.00.00.000 - FP0870C

Tomador Serviço:	1	Tomador Estabelecimento eSocial
Unid Lotação:	30000	TERCEIROS
Início Validade:	01/01/0001	Fim Validade: 31/12/9999
Tipo:	11	Setor, Departamento, etc. de Estab. do Contribuinte com FPAS/Terc
FPAS:	0	
Terceiros:	0	

OK Cancelar Ajuda

Enter data or press ESC to end.

06.9.???? - FP0870 - 1.02.00.008 - Atualiza Tomador de Serviço

Arquivo Ajuda

Tomador Serviço: 1

Nome: Tomador Estabelecimento eSocial

Básico Endereço Unid Lotação

Unid Lotac	Descrição	Inic Validade	Fim Validade
30000	TERCEIROS	01/01/0001	31/12/9999

Incluir Modificar Eliminar eSocial

Enter data or press ESC to end.

06.9.???? - FP0870 - 1.02.00.008 - Atualiza Tomador de Serviço

Arquivo Ajuda

Tomador Serviço: 1

Nome: Tomador Estabelecimento eSocial

Básico Endereço Unid Lotação

Unid Lotac	Descrição	Inic Validade	Fim Validade
30000	TERCEIROS	01/01/0001	31/12/9999

Incluir Modificar Eliminar eSocial

Enter data or press ESC to end.

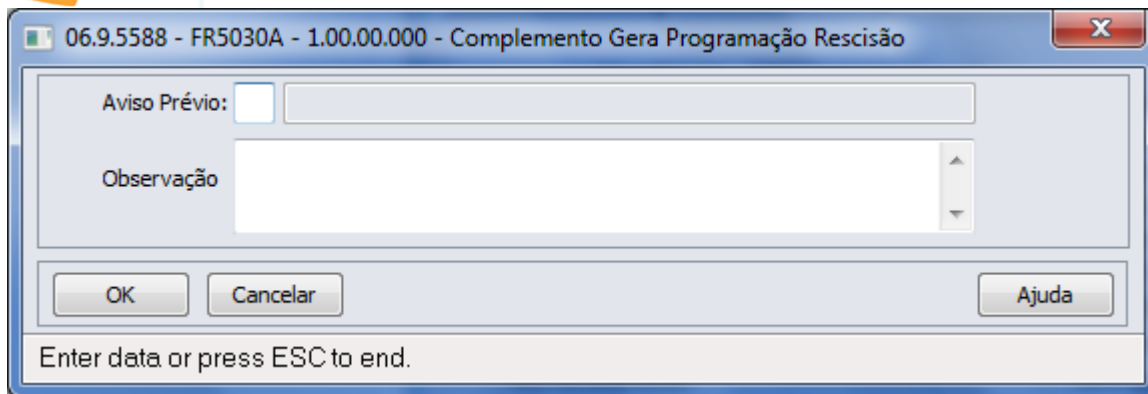

The screenshot shows a Windows-style dialog box with the following elements:

- Title Bar:** 06.9.5588 - FR5030A - 1.00.00.000 - Complemento Gera Programação Rescisão
- Fields:**
 - Aviso Prévio:** A checkbox followed by an empty text input field.
 - Observação:** A large text area with vertical scrollbars.
- Buttons:** OK, Cancelar, and Ajuda.
- Footer:** Enter data or press ESC to end.

Gera Programação Rescisão - FR5030 - 1.02.01.036 - 1 - eSocial

Seleção Parâmetros Digitação Impressão

Situação: 81 RESCISAO SJC INICIAT.

Aviso: Trabalhado

Rec. Dias Até:

FGTS Período: Indenizado

Jornada: Reduz 2 horas dia

Perc. Multa FGTS: 40,00 Cod.Saque: 01

Tipo Movimentação
 Automática Manual

Tipo Rescisão
 Efetiva Simulada

Calc Adic. Admitidos
 Gera com Estabilidade
 Gera com Programação de Férias
 Imprime Aviso
 Rec Férias Proporc
 Rec 13º Proporc
 Fgts Mês Anterior GRFP
 Gera sem Exame Demissional
 Gera com EPI a devolver

Executar Fechar Funcionários  Ajuda

Dispara a execução do relatório

Gera Programação Rescisão - FR5030 - 1.02.01.036 - 1 - eSocial

Seleção Parâmetros Digitação Impressão

Situação: 81 RESCISAO SJC INICIAT.

Aviso: Trabalhado

Rec. Dias Até:

FGTS Período: Indenizado

Jornada: Reduz 2 horas dia

Perc. Multa FGTS: 40,00 Cod.Saque: 01

Tipo Movimentação
 Automática Manual

Tipo Rescisão
 Efetiva Simulada

Calc Adic. Admitidos
 Gera com Estabilidade
 Gera com Programação de Férias
 Imprime Aviso
 Rec Férias Proporc
 Rec 13º Proporc
 Fgts Mês Anterior GRFP
 Gera sem Exame Demissional
 Gera com EPI a devolver

Executar Fechar Funcionários  Ajuda

Dispara a execução do relatório

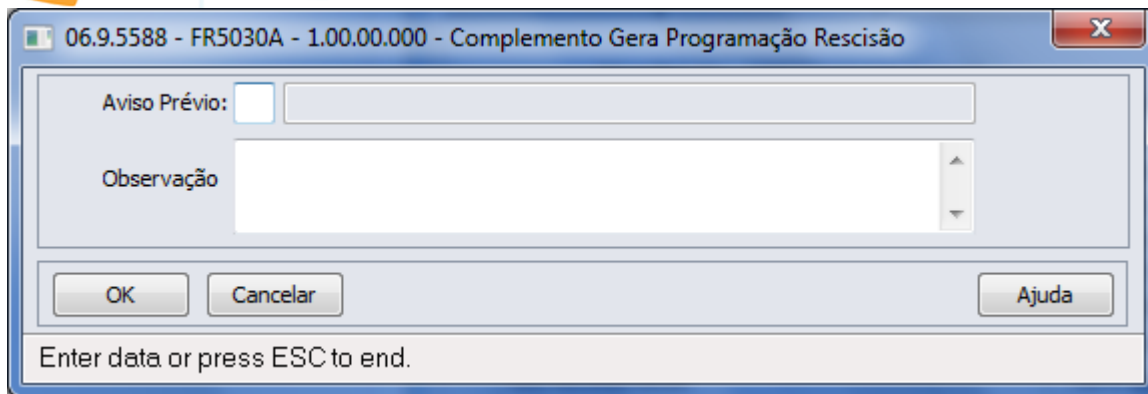

The screenshot shows a Windows-style dialog box with the following elements:

- Title Bar:** 06.9.5588 - FR5030A - 1.00.00.000 - Complemento Gera Programação Rescisão
- Fields:**
 - Aviso Prévio:** A checkbox followed by an empty text input field.
 - Observação:** A large text area with vertical scrollbars.
- Buttons:** OK, Cancelar, and Ajuda.
- Footer:** Enter data or press ESC to end.

Manutenção Programação de Rescisões - FR5040 - 1.02.02.034 - 1 - eSocial

Arquivo Ajuda

Estabelecimento: 1 ESTABELECIMENTO eSOCIAL
Matrícula: 10005 0 FUNCIONÁRIO eSOCIAL

Situação: 81 RESCISAO SJC INICIAT. EMPRES
Tipo Aviso: Trabalhado
Dias Aviso: 30,0
Jornada Trabalho: Reduz 2 horas dia
Local: 0 DORI ALIMENTOS LTDA
FGTS Período: Indenizado
Percent Multa FGTS: 40,00
Código Saque FGTS: 01
Vl Depósitos FGTS: 0,000
Valor Juros FGTS: 0,000

Data Desligamento: 03/02/2012
Início Aviso: 05/01/2012
Término Aviso: 03/02/2012
Data Pagamento: 04/02/2012
Data Aviso: 04/01/2012
Recebe Dias Até:

Tipo Movimentação
 Automática Manual

Tipo Rescisão
 Efetivo Simulado

Tipo Cheque
 Nenhum
 Administrativo
 Comum

Rec Férias Proporc Imprime Aviso GRFP Já Emitida
 Rec 13º Proporc Movimento Atualizado Cálculo Efetuado
 FGTS Mês Anterior GRFP Aviso Prévio Já Emitido Cálculo Liberado
 Calc Adic Admitidos Seguro Desemprego Já Emitido

HomologNet

Data de desligamento da empresa

06.9.???? - FR5040B - 1.00.00.000 - Complemento Programação Rescisão

Estabelecimento: 1 Estabelecimento eSocial

Matrícula: 10005 0 Funcionário eSocial

Situação: 81 RESCISAO SJC INICIAT. EMPRESA

Trabalhador com Vínculo

Aviso Prévio: 01 Aviso prévio trabalhado dado pelo empregador ao empregado, que optou pela redução de duas horas diárias [caput do art. 488 da CLT]

Número Atestado Óbito:

Número Processo Trabalhista:

Observação:

Diretor Não Empregado

Motivo Desligamento:

Recebe remuneração após o desligamento por estar impossibilitado de exercer atividade remunerada

Término Quarentena:

OK Cancelar Ajuda

Enter data or press ESC to end.

Complemento Cancelamento Aviso Prévio - FR5040C - 9.99.99.999 - 1 - eSocial

Estabelecimento:	1	ESTABELECIMENTO eSOCIAL	
Matrícula:	10005	0	FUNCIONÁRIO eSOCIAL
Situação:	81	RESCISAO SJC INICIAT. EMPRESA	

Cancelamento Aviso Prévio:

Motivo Cancelamento:

OK Cancelar Ajuda

Enter data or press ESC to end.

Elimina Programação Rescisão - FR5050 - 1.02.00.006 - 1 - eSocial

Seleção Parâmetros Impressão

Estabelecimento:	<input type="text" value="0"/>	◀ ▶	<input type="text" value="999"/>
Matrícula:	<input type="text" value="0"/>	◀ ▶	<input type="text" value="99999999"/>
Centro Custo:	<input type="text"/>	◀ ▶	<input type="text" value="zzzzzzzz"/>
Cargo:	<input type="text" value="0"/>	◀ ▶	<input type="text" value="99999"/>
Nível:	<input type="text" value="0"/>	◀ ▶	<input type="text" value="999"/>
Data:	<input type="text" value="01/01/0001"/>	◀ ▶	<input type="text" value="31/12/9999"/>
Unid Lotac:	<input type="text"/>	◀ ▶	<input type="text" value="ZZZZZZZZZZ"/>

Executar Fechar Funcionários  Ajuda

Código Estabelecimento Inicial

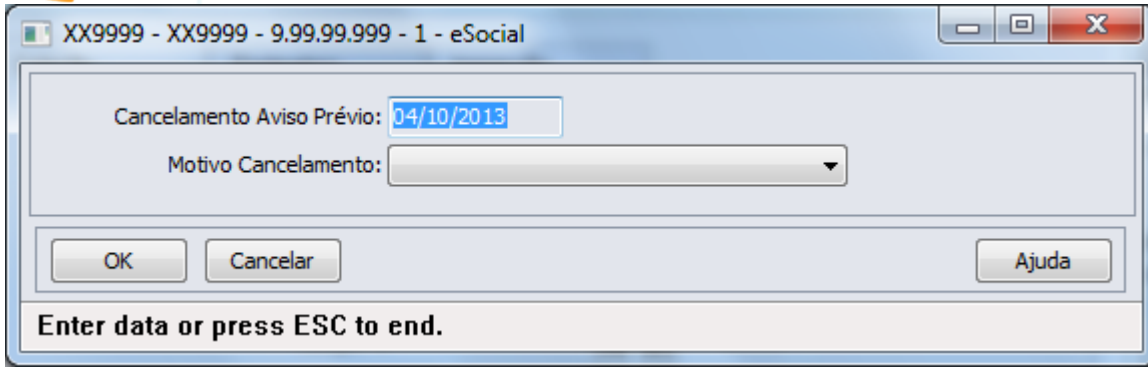

XX9999 - XX9999 - 9.99.99.999 - 1 - eSocial

Cancelamento Aviso Prévio: 04/10/2013

Motivo Cancelamento:

OK Cancelar Ajuda

Enter data or press ESC to end.

06.9.5588 - FR5240 - 1.02.01.045 - Reintegração de Funcionários

Parâmetros Lotação Impressão

Estabelecimento: 1 Estabelecimento eSocial

Matrícula: 11085 Funcionário eSocial

Data Saída: 01/07/2009

Situação: 81 RESCISAO SJC INICIAT. EMPRESA

Cartão Ponto: 11085

Executar Cancelar  Ajuda

Dispara a execução do relatório

06.9.5588 - FR5240 - 1.02.01.045 - Reintegração de Funcionários

Parâmetros Lotação Impressão

Estabelecimento: 1 Estabelecimento eSocial

Matrícula: 11085 Funcionário eSocial

Data Saída: 01/07/2009

Situação: 81 RESCISAO SJC INICIAT. EMPRESA

Cartão Ponto: 11085

Executar Cancelar  Ajuda

Dispara a execução do relatório

06.9.5588 - FR52040A - 1.00.00.000 - FR52040A

Estabelecimento: 1 Estabelecimento eSocial
Matrícula: 11085 Funcionário eSocial
Data Saída: 01/07/2009

Tipo Reintegração: Reintegração por Determinação Judicial
Processo Judicial:
Número da Lei de Anistia Legal: Lei 6.683/1979
Data Efetivo Retorno:
Data Efeito Reintegração:
 Pagamento em juízo

OK Cancelar Ajuda

Enter data or press ESC to end.

06.9.5588 - FR5250 - 1.00.00.000 - Funcionários Reintegrados

Arquivo Ajuda

Estabelecimento: 1 Estabelecimento eSocial

Matrícula: 10006 Funcionário eSocial

Data Saída: 01/01/2009

Data Reintegração: 01/01/2012

Tipo Reintegração: Reintegração por Anistia Legal

Número Processo Judicial:

Número da Lei de Anistia Legal: Lei 8.878/1994

Efetivo Retorno: 15/01/2012

Efeito Reintegração: 15/01/2012

Pagamento em Juízo

Enter data or press ESC to end.

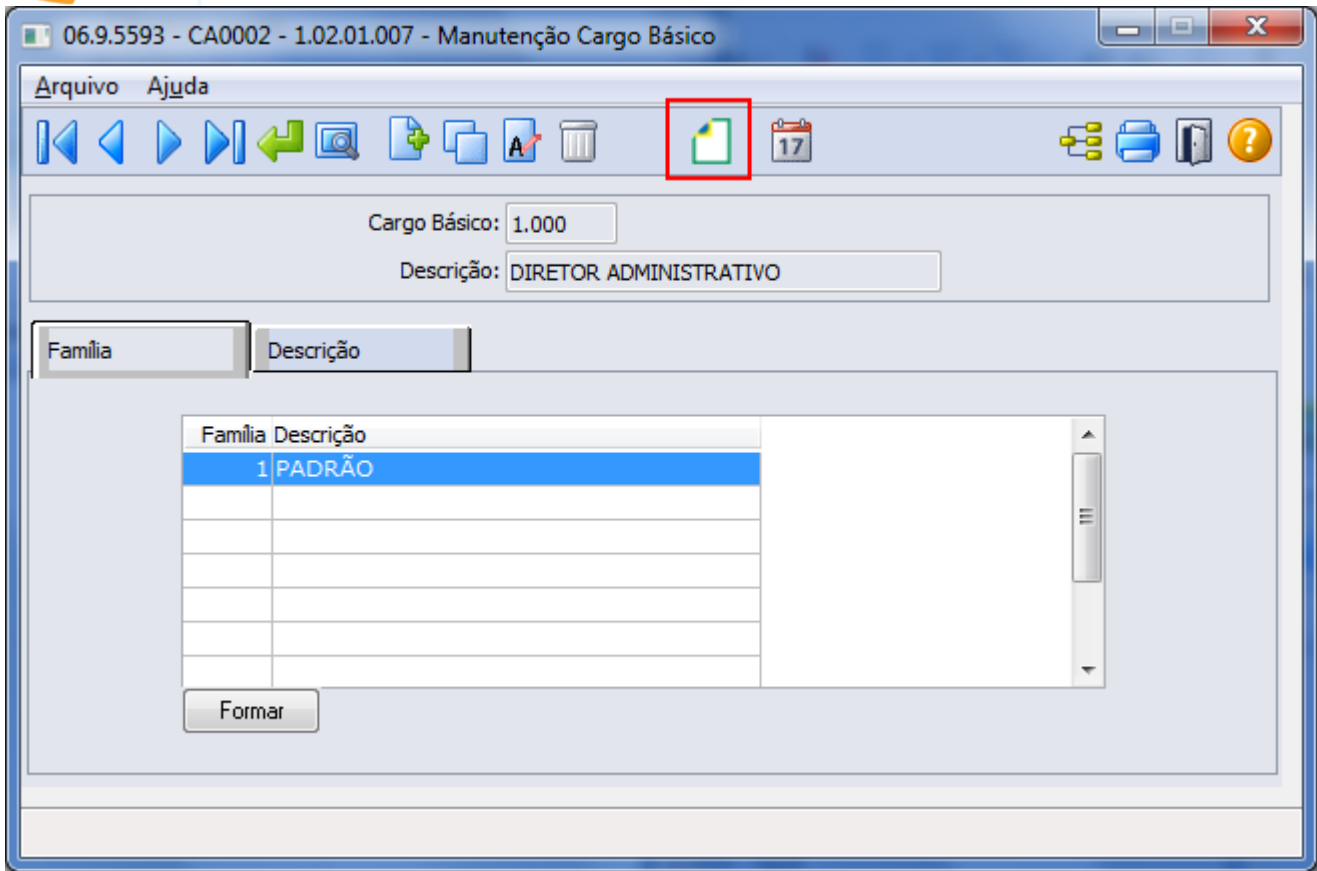

06.9.???? - FP0770A - 1.00.00.000 - Complemento Cargo Básico

Cargo Básico: 1.000 DIRETOR ADMINISTRATIVO

Descrição
DIRETOR ADMINISTRATIVO

Cargo Público
Permite Acumulação Cargos: Não acumulável

Permite Contagem Tempo Especial: 0

Dedicção Exclusiva

Lei Extinção/Reestrutura Cargo
Lei:
Data:
Situação Gerada pela Lei: Criação

OK Cancelar Ajuda

Descrição Cargo eSocial

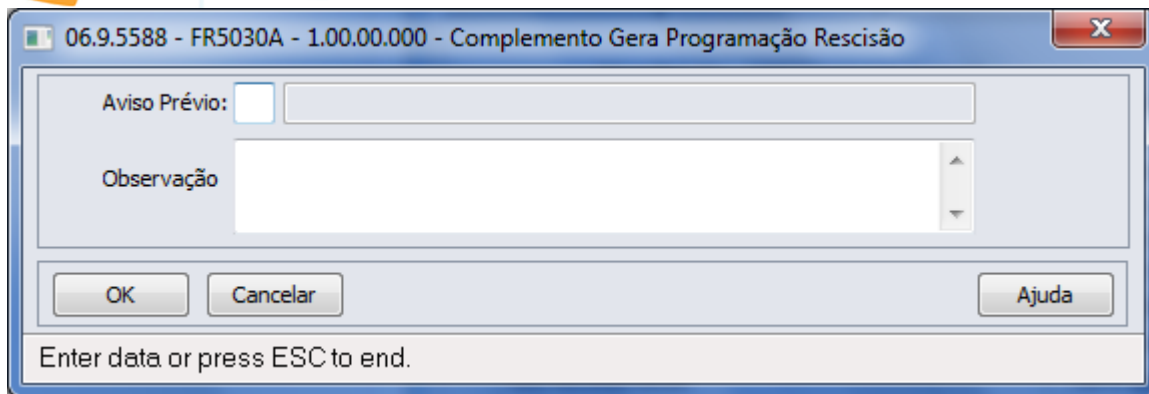

The screenshot shows a Windows-style dialog box with the following elements:

- Title Bar:** 06.9.5588 - FR5030A - 1.00.00.000 - Complemento Gera Programação Rescisão
- Fields:**
 - Aviso Prévio:** A checkbox followed by an empty text input field.
 - Observação:** A large text area with vertical scrollbars.
- Buttons:** OK, Cancelar, and Ajuda.
- Footer:** Enter data or press ESC to end.

Gera Programação Rescisão - FR5030 - 1.02.01.036 - 1 - eSocial

Seleção Parâmetros Digitação Impressão

Situação: 81 RESCISAO SJC INICIAT.

Aviso: Trabalhado

Rec. Dias Até:

FGTS Período: Indenizado

Jornada: Reduz 2 horas dia

Perc. Multa FGTS: 40,00 Cod.Saque: 01

Tipo Movimentação
 Automática Manual

Tipo Rescisão
 Efetiva Simulada

Calc Adic. Admitidos
 Gera com Estabilidade
 Gera com Programação de Férias
 Imprime Aviso
 Rec Férias Proporc
 Rec 13º Proporc
 Fgts Mês Anterior GRFP
 Gera sem Exame Demissional
 Gera com EPI a devolver

Executar Fechar Funcionários  Ajuda

Dispara a execução do relatório

ST0020 –
Composição do
Ambiente

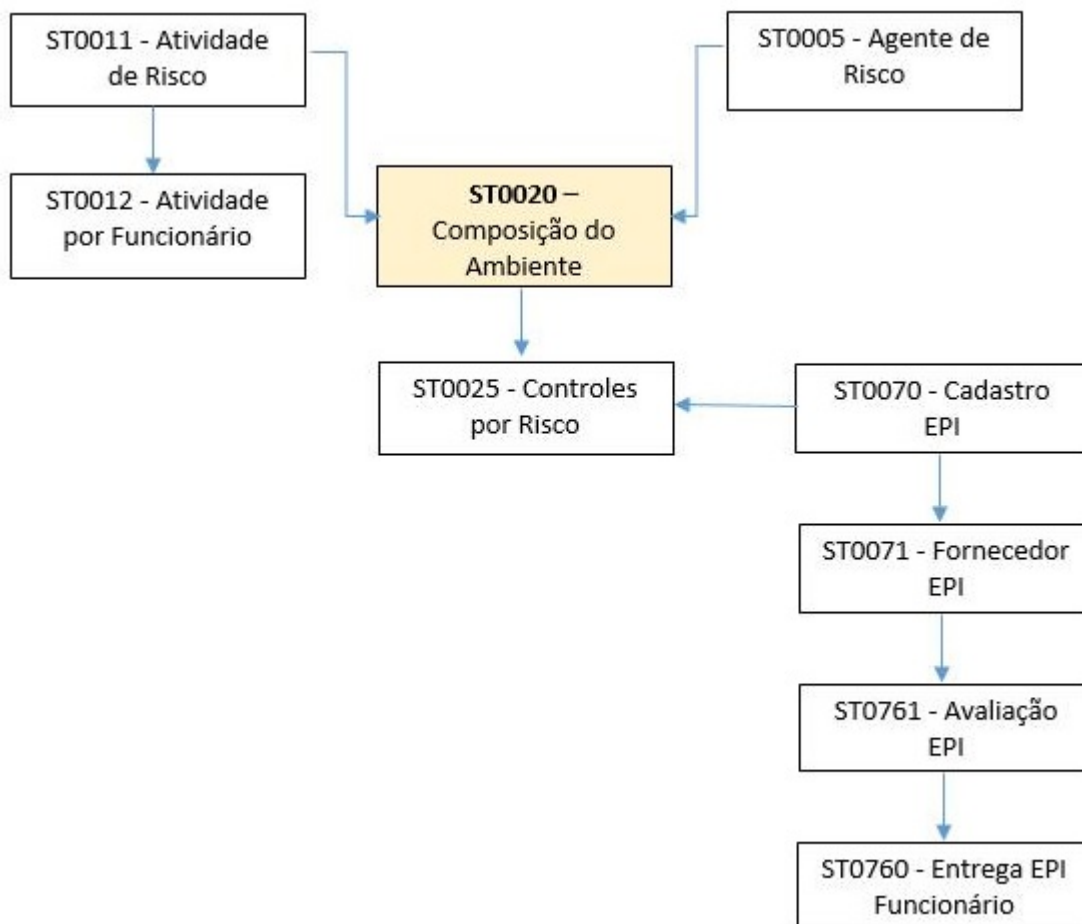

E-Social

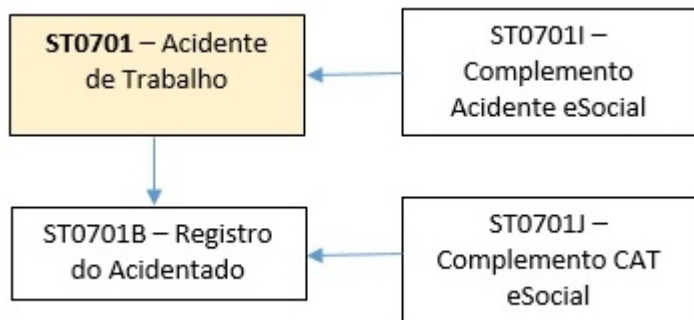

E-Social

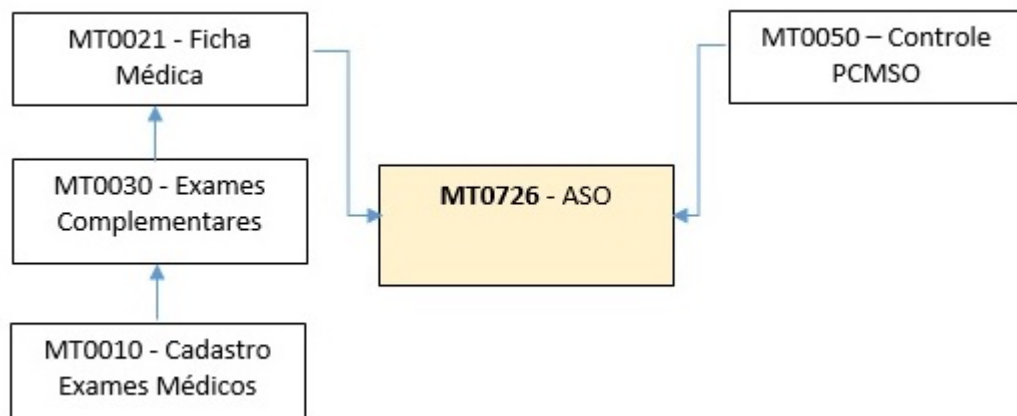

E-Social

ST0701 – Acidente
de Trabalho

E-Social

ST0701 – Acidente de Trabalho

ST0701B – Registro do Acidentado

**MT0728 –
Atendimento Médico**

**MT0738 –
Manutenção
Atestados Externos**

**MT0828 –
Gerenciador Médico**

E-Social



**MT0728 –
Atendimento Médico**

**MT0738 –
Manutenção
Atestados Externos**

**MT0828 –
Gerenciador Médico**

E-Social

ST0701 – Acidente de Trabalho

ST0701B – Registro do Acidentado

E-Social

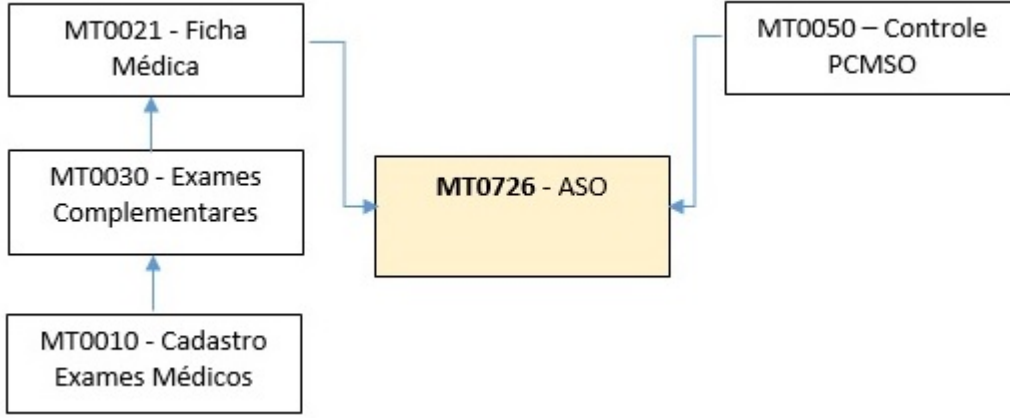

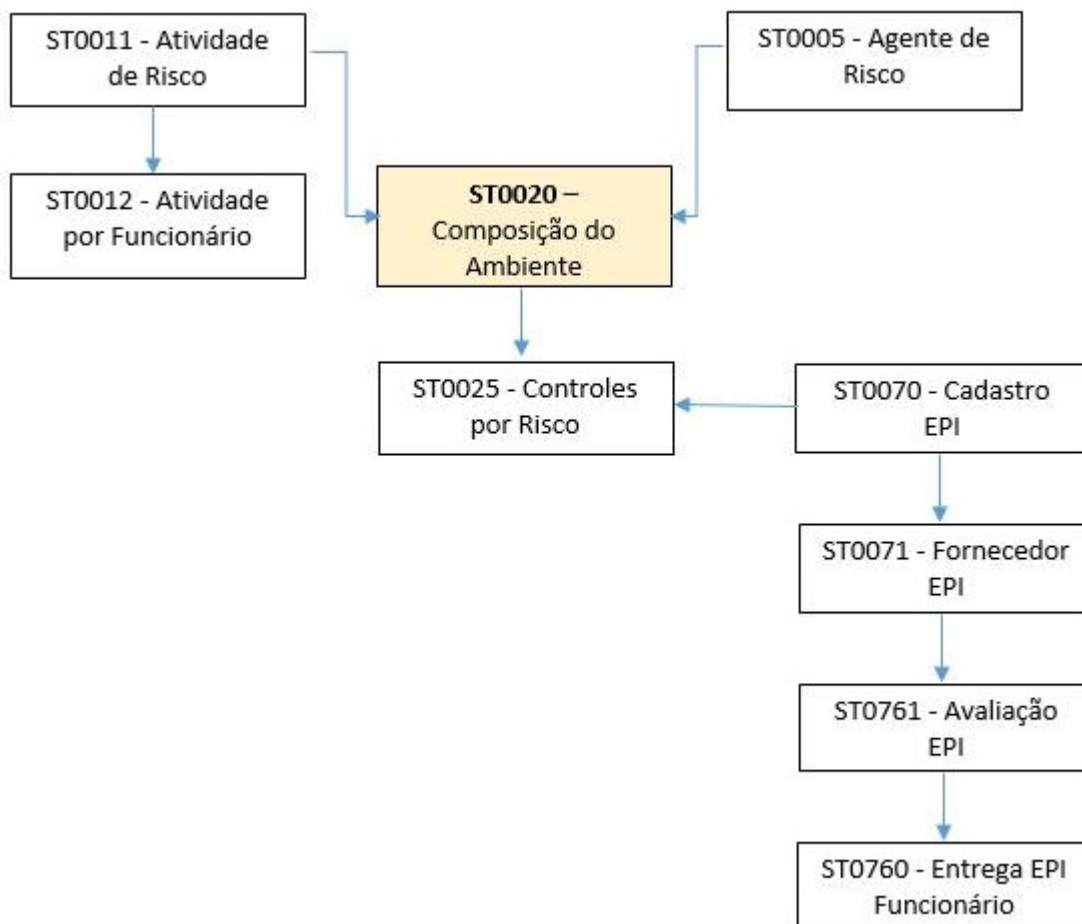

E-Social

ST0020 –
Composição do
Ambiente

E-Social

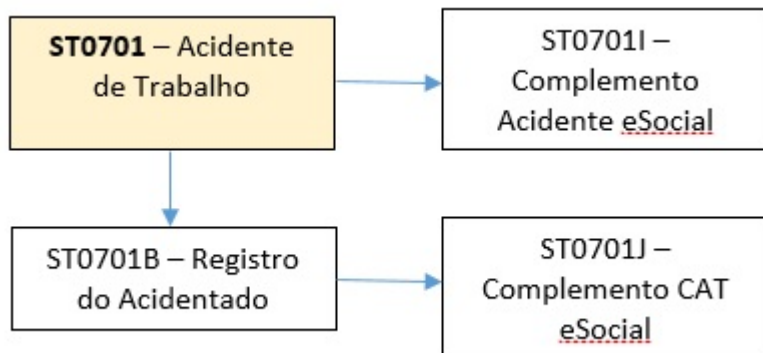

E-Social

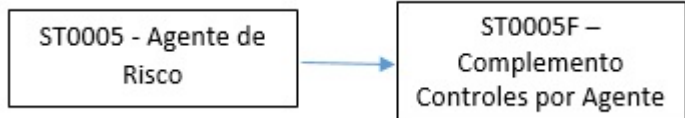

E-Social

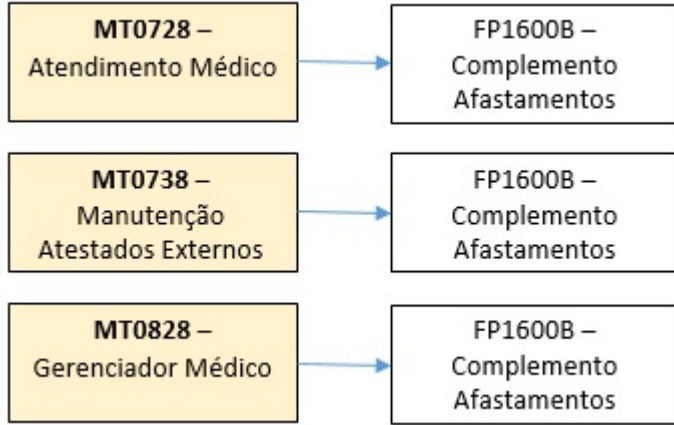

E-Social

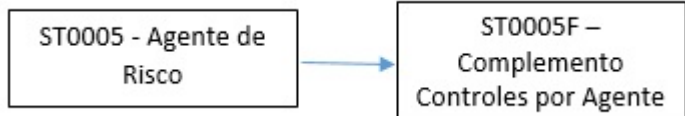

E-Social

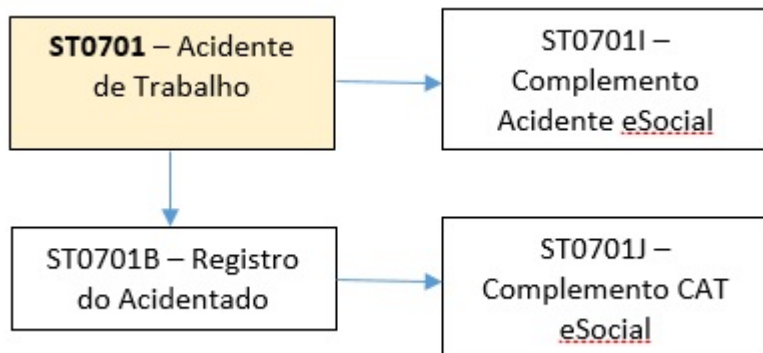

E-Social

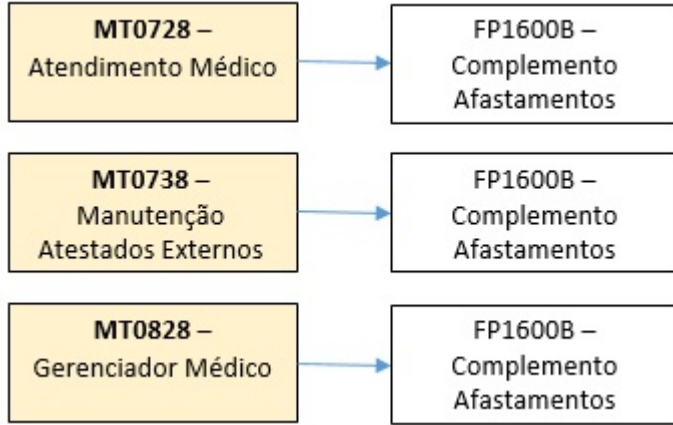

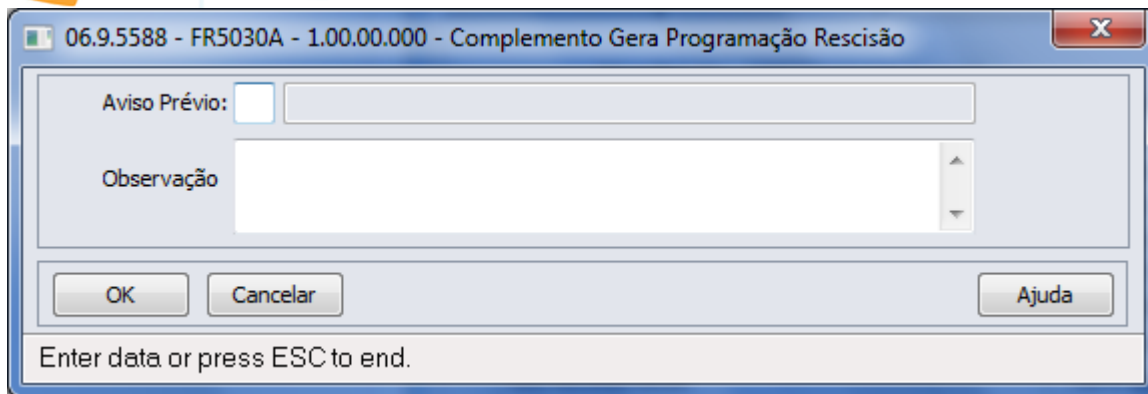

The screenshot shows a Windows-style dialog box with the following elements:

- Title Bar:** 06.9.5588 - FR5030A - 1.00.00.000 - Complemento Gera Programação Rescisão
- Fields:**
 - Aviso Prévio:** A checkbox followed by an empty text input field.
 - Observação:** A large text area with vertical scrollbars.
- Buttons:** OK, Cancelar, and Ajuda.
- Footer:** Enter data or press ESC to end.

Gera Programação Rescisão - FR5030 - 1.02.01.036 - 1 - eSocial

Seleção Parâmetros Digitação Impressão

Situação: 81 RESCISAO SJC INICIAT.

Aviso: Trabalhado

Rec. Dias Até:

FGTS Período: Indenizado

Jornada: Reduz 2 horas dia

Perc. Multa FGTS: 40,00 Cod.Saque: 01

Tipo Movimentação
 Automática Manual

Tipo Rescisão
 Efetiva Simulada

Calc Adic. Admitidos
 Gera com Estabilidade
 Gera com Programação de Férias
 Imprime Aviso
 Rec Férias Proporc
 Rec 13º Proporc
 Fgts Mês Anterior GRFP
 Gera sem Exame Demissional
 Gera com EPI a devolver

Executar Fechar Funcionários  Ajuda

Dispara a execução do relatório

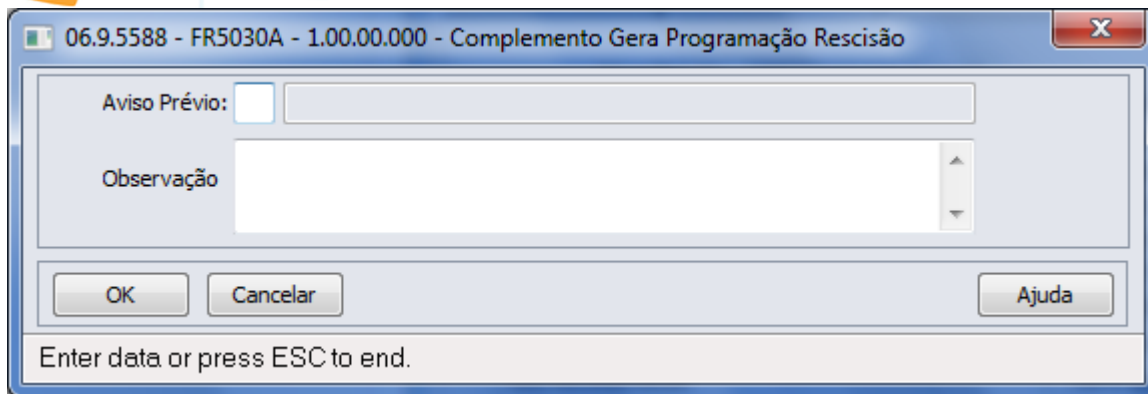

The screenshot shows a Windows-style dialog box with the following elements:

- Title Bar:** 06.9.5588 - FR5030A - 1.00.00.000 - Complemento Gera Programação Rescisão
- Fields:**
 - Aviso Prévio:** A checkbox followed by an empty text input field.
 - Observação:** A large text area with vertical scrollbars.
- Buttons:** OK, Cancelar, and Ajuda.
- Footer:** Enter data or press ESC to end.

Gera Programação Rescisão - FR5030 - 1.02.01.036 - 1 - eSocial

Seleção Parâmetros Digitação Impressão

Situação: 81 RESCISAO SJC INICIAT.

Aviso: Trabalhado

Rec. Dias Até:

FGTS Período: Indenizado

Jornada: Reduz 2 horas dia

Perc. Multa FGTS: 40,00 Cod.Saque: 01

Tipo Movimentação
 Automática Manual

Tipo Rescisão
 Efetiva Simulada

Calc Adic. Admitidos
 Gera com Estabilidade
 Gera com Programação de Férias
 Imprime Aviso
 Rec Férias Proporc
 Rec 13º Proporc
 Fgts Mês Anterior GRFP
 Gera sem Exame Demissional
 Gera com EPI a devolver

Executar Fechar Funcionários  Ajuda

Dispara a execução do relatório

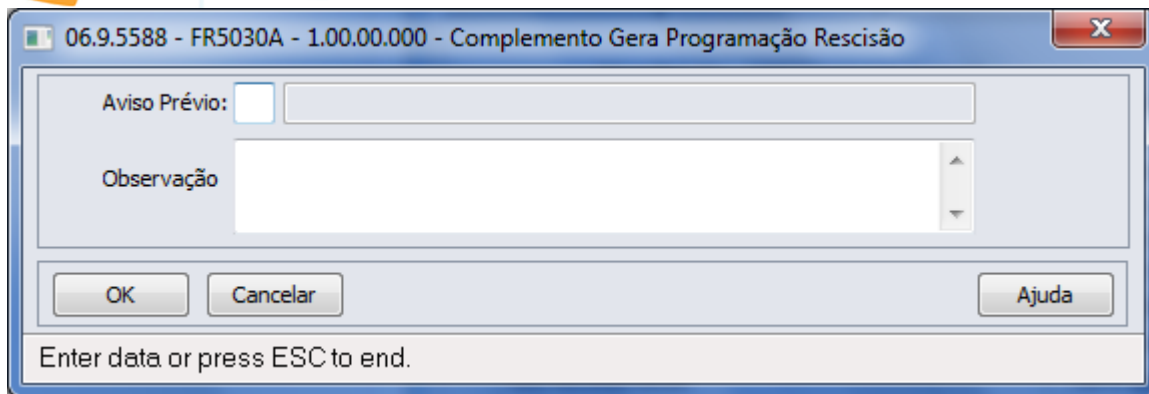

The screenshot shows a Windows-style dialog box with the following elements:

- Title Bar:** 06.9.5588 - FR5030A - 1.00.00.000 - Complemento Gera Programação Rescisão
- Fields:**
 - Aviso Prévio:** A checkbox followed by an empty text input field.
 - Observação:** A large text area with vertical scrollbars.
- Buttons:** OK, Cancelar, and Ajuda.
- Footer:** Enter data or press ESC to end.

Gera Programação Rescisão - FR5030 - 1.02.01.036 - 1 - eSocial

Seleção Parâmetros Digitação Impressão

Situação: 81 RESCISAO SJC INICIAT.

Aviso: Trabalhado

Rec. Dias Até:

FGTS Período: Indenizado

Jornada: Reduz 2 horas dia

Perc. Multa FGTS: 40,00 Cod.Saque: 01

Tipo Movimentação
 Automática Manual

Tipo Rescisão
 Efetiva Simulada

Calc Adic. Admitidos
 Gera com Estabilidade
 Gera com Programação de Férias
 Imprime Aviso
 Rec Férias Proporc
 Rec 13º Proporc
 Fgts Mês Anterior GRFP
 Gera sem Exame Demissional
 Gera com EPI a devolver

Executar Fechar Funcionários  Ajuda

Dispara a execução do relatório

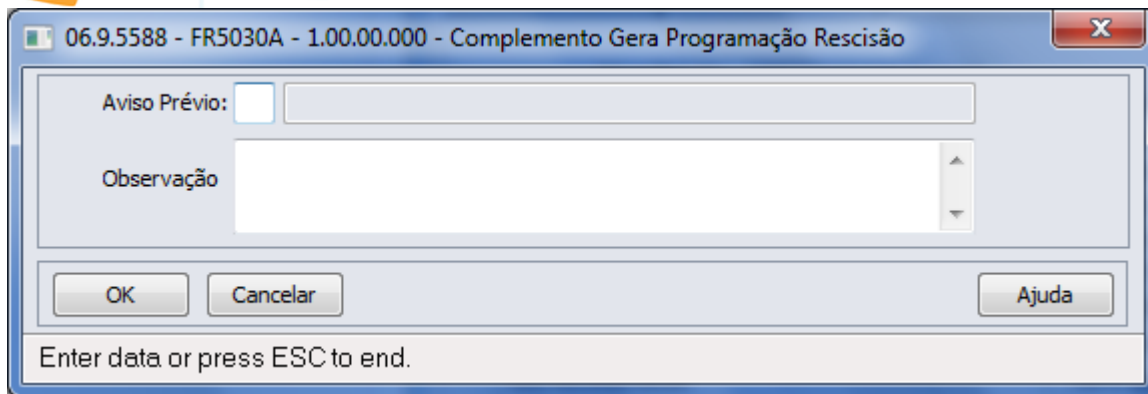

The screenshot shows a Windows-style dialog box with the following elements:

- Title Bar:** 06.9.5588 - FR5030A - 1.00.00.000 - Complemento Gera Programação Rescisão
- Fields:**
 - Aviso Prévio:** A checkbox followed by an empty text input field.
 - Observação:** A large text area with vertical scrollbars.
- Buttons:** OK, Cancelar, and Ajuda.
- Footer:** Enter data or press ESC to end.

Gera Programação Rescisão - FR5030 - 1.02.01.036 - 1 - eSocial

Seleção Parâmetros Digitação Impressão

Situação: 81 RESCISAO SJC INICIAT.

Aviso: Trabalhado

Rec. Dias Até:

FGTS Período: Indenizado

Jornada: Reduz 2 horas dia

Perc. Multa FGTS: 40,00 Cod.Saque: 01

Tipo Movimentação
 Automática Manual

Tipo Rescisão
 Efetiva Simulada

Calc Adic. Admitidos
 Gera com Estabilidade
 Gera com Programação de Férias
 Imprime Aviso
 Rec Férias Proporc
 Rec 13º Proporc
 Fgts Mês Anterior GRFP
 Gera sem Exame Demissional
 Gera com EPI a devolver

Executar Fechar Funcionários  Ajuda

Dispara a execução do relatório

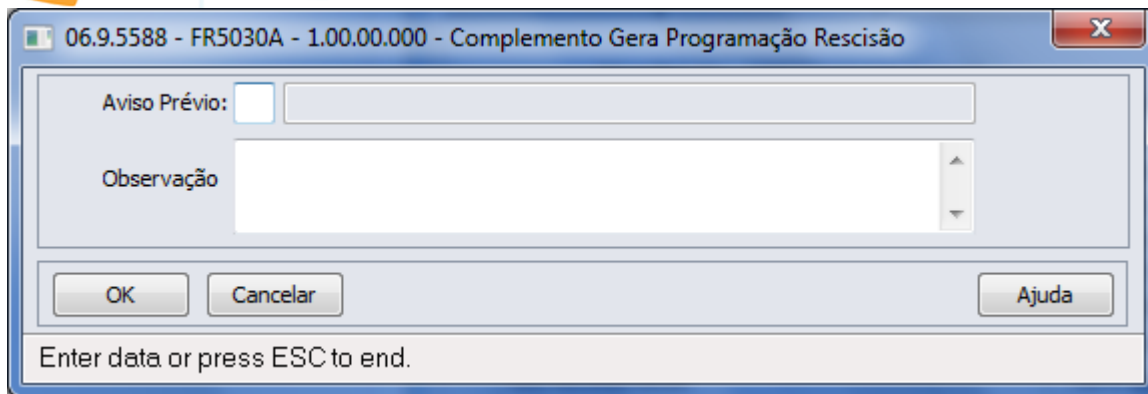

The screenshot shows a Windows-style dialog box with the following elements:

- Title Bar:** 06.9.5588 - FR5030A - 1.00.00.000 - Complemento Gera Programação Rescisão
- Fields:**
 - Aviso Prévio:** A checkbox followed by an empty text input field.
 - Observação:** A large text area with vertical scroll bars.
- Buttons:** OK, Cancelar, and Ajuda.
- Footer:** Enter data or press ESC to end.

Gera Programação Rescisão - FR5030 - 1.02.01.036 - 1 - eSocial

Seleção Parâmetros Digitação Impressão

Situação: 81 RESCISAO SJC INICIAT.

Aviso: Trabalhado

Rec. Dias Até:

FGTS Período: Indenizado

Jornada: Reduz 2 horas dia

Perc. Multa FGTS: 40,00 Cod.Saque: 01

Tipo Movimentação
 Automática Manual

Tipo Rescisão
 Efetiva Simulada

Calc Adic. Admitidos
 Gera com Estabilidade
 Gera com Programação de Férias
 Imprime Aviso
 Rec Férias Proporc
 Rec 13º Proporc
 Fgts Mês Anterior GRFP
 Gera sem Exame Demissional
 Gera com EPI a devolver

Executar Fechar Funcionários  Ajuda

Dispara a execução do relatório

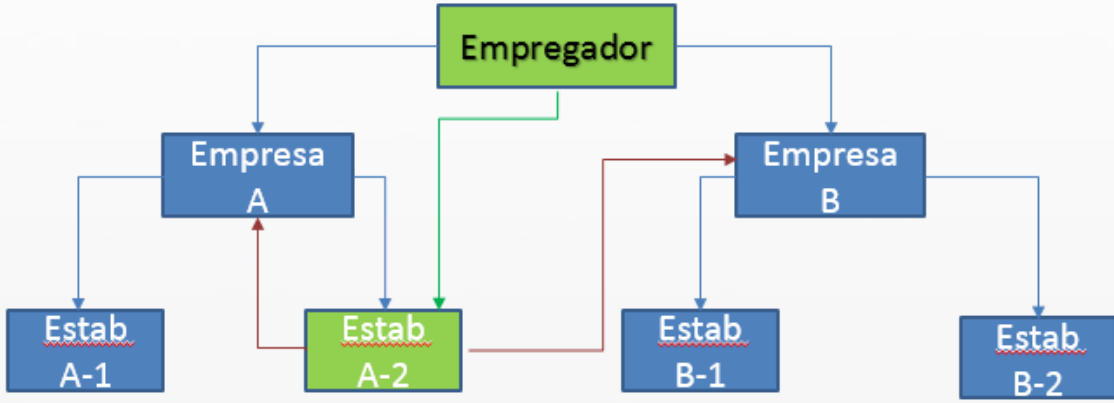

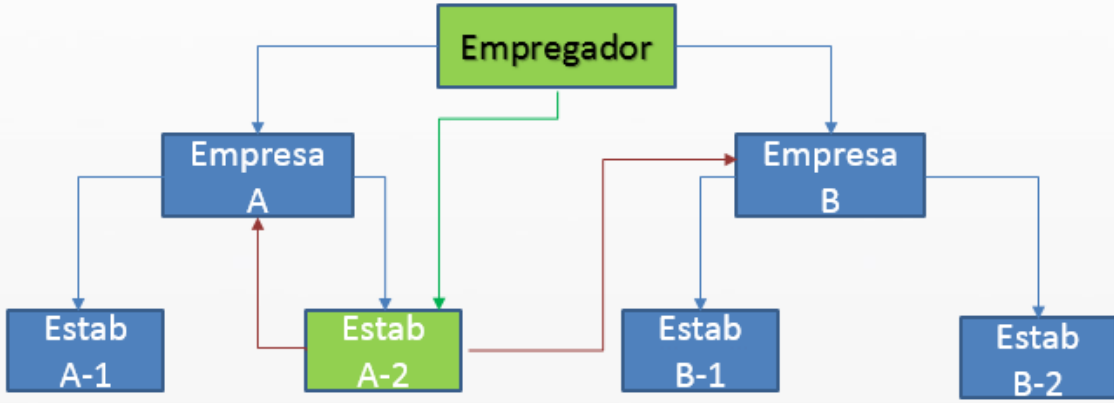

06.9.5582 - FP0565 - 1.00.00.000 - FP0565

Arquivo Ajuda

Estabelecimento: 1 Estabelecimento eSocial

Software House: 23 TOTVS S.A.

Arquivos

Arq eSocial	Descrição	Origem Arquivo	Inic Validade	Fim
S-1310	Eventos Periódicos - Serv. Tomados (Cessão de Mãe	CTSPAG	01/01/2014	31/

Incluir Modificar Eliminar

Enter data or press ESC to end.

06.9.5582 - FP0565A - 1.00.00.000 - FP0565A

Arquivo eSocial:	S-1310	eSocial Periódico - Serv. Tomados (Cessão de Mão d
Cod Origem Arquivo:	CTSPAG	
Início Validade:	01/12/2013	
Fim Validade:	31/12/9999	
Bloco Identificador:	p:evtFpServTomados	

Data Fim Validade

06.9.5582 - FP0565 - 1.00.00.000 - Manutenção Arquivos Externos

Arquivo Ajuda

Estabelecimento: 1 Estabelecimento eSocial

Software House: 2.678 TOTVS SA

Arquivos

Arq eSocial	Descrição	Origem Arquivo	Inic Validade	Fim

Incluir Modificar Eliminar

Enter data or press ESC to end.

Este documento é de propriedade da TOTVS. Todos os direitos reservados. ©

Este documento é de propriedade da TOTVS. Todos os direitos reservados. ©

06.9.5582 - FP0565B - 1.00.00.000 - Geração de Arquivos Externos

Parâmetros Digitação Impressão

Início Validade:

Fim Validade:

Cod Origem Arquivo:

Executar Fechar Ajuda

Data Início Validade

06.9.5582 - FP0565B - 1.00.00.000 - Geração de Arquivos Externos

Parâmetros Digitação Impressão

Arq eSocial	Descrição Arquivo	Origem Arquivo
S-1310	Eventos Periódicos - Serv. Tomados (Cessão de Mão de Obra)	
S-1320	Eventos Periódicos - Serv. Prestados (Cessão de Mão de Obra)	
S-1330	Eventos Periódicos - Serv. Tomados de Cooperativa de Trabalho	
S-1340	Eventos Periódicos - Serv. Prestados pela Cooperativa de Trabalho	
S-1350	Eventos Periódicos - Aquisição de Produção	
S-1360	Eventos Periódicos - Comercialização da Produção	
S-1370	Eventos Periódicos - Rec. Recebidos ou Repassados p/ Associação	

Alterar Retirar

Executar Fechar Ajuda

Enter data or press ESC to end.

06.9.5582 - FP0565B - 1.00.00.000 - FP0565B

Parâmetros Digitação Impressão

Origem Arquivo	Inicio Validade	Fim Validade	Bloco Ident
	01/04/2014	31/12/9999	evtFpServTomados
	01/04/2014	31/12/9999	evtFpServPrestados
	01/04/2014	31/12/9999	evtFpServTomadosCoop
	01/04/2014	31/12/9999	evtFpServTomadosCoop
	01/04/2014	31/12/9999	evtFpAquisProducao
	01/04/2014	31/12/9999	evtFpComercProducao
	01/04/2014	31/12/9999	evtFpAssocDesportiva

Alterar Retirar

Executar Fechar Ajuda

Dispara a execução do relatório

06.9.5582 - FP9870 - 1.00.00.000 - Importação Arquivos XML eSocial

Parâmetros Impressão

Empregador

Empresa: 1 Empresa eSocial

Estabelecimento: 1 Estabelecimento eSocial

Tipo

Importação Validações Eliminação

Origem Arquivo

Código:

Diretório Origem 

Executar Fechar Ajuda

Selecionar o Tipo de Ação que deseja executar

06.9.5582 - FP9845 - 1.02.00.000 - Consulta Posição Funcionário

Arquivo Ajuda

Estabelecimento: 1 Estabelecimento eSocial

Matrícula: 6 0 Funcionário eSocial

Posição

Início Lotac	Fim Lotação	PI Lotação	Unid Lotac	Cargo Bas	Niv Cargo	Turno	Turma	C Custo	Cs	Sd	Mob	Un	Ne
20/01/2012	31/12/9999	1	10100	6.065	0	0001	1	000211	01	1	001		
01/01/2012	19/01/2012	1	10100	6.065	0	0001	1	000213	01	1	001		

Detalhar

Enter data or press ESC to end.

06.9.5582 - FP9845A - 1.00.00.000 - FP9845A

Início Lotação:	20/01/2012		
Término Lotação:	31/12/9999		
Plano Lotação:	1	PLANO DE LOTAÇÃO UM	
Unid Lotação:	10100	RECURSOS HUMANOS	
Cargo Básico:	6.065	0	ANALISTA DE RECURSOS HUMANOS
Turno:	0001	ADMINISTRATIVO	
Turma Trabalho:	1	ADMINISTRATIVO	
Centro Custo:	000211	ADMINISTRATIVO	
Categoria Salarial:	01	Mensal	
Sindicato:	1	SINDICATO UM	
Tipo Mão-de-Obra:	001	ADMINISTRATIVA	
Unid Negócio:			
Atividade Func:			
Pais Localidade:	BRA	BRASIL	
Localidade:	1	São Paulo	
Tomador Serviço:	0		

OK Cancelar Ajuda



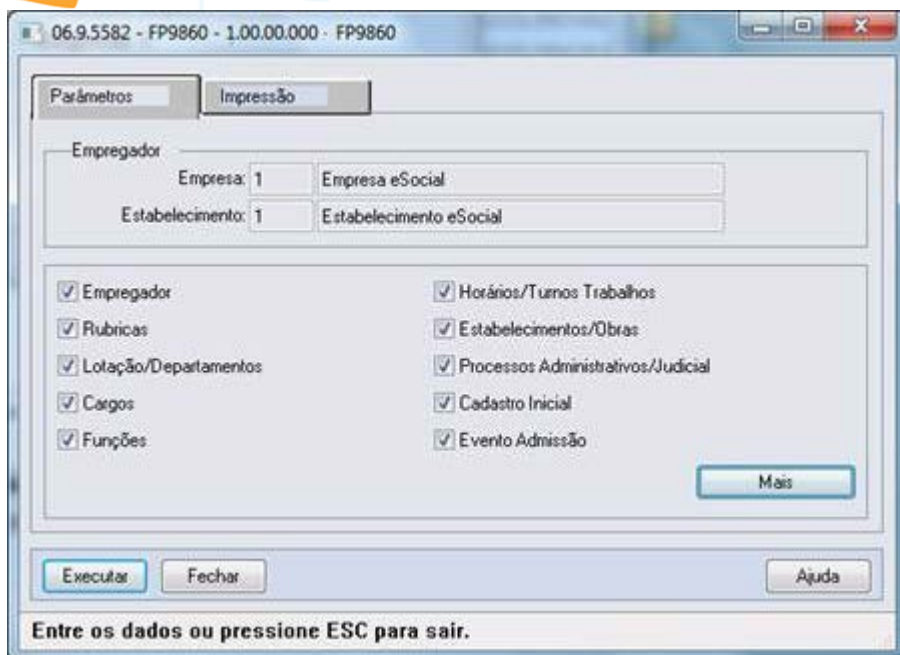

06.9.5582 - FP9860A - 1.02.00.000 - FP9860A

<input checked="" type="checkbox"/> Alteração Cadastral	<input checked="" type="checkbox"/> Aviso Prévio
<input checked="" type="checkbox"/> Alteração Contratual	<input checked="" type="checkbox"/> Cancelamento Aviso Prévio
<input checked="" type="checkbox"/> CAT	<input checked="" type="checkbox"/> Trabalho Sem Vínculo Início
<input checked="" type="checkbox"/> ASO	<input checked="" type="checkbox"/> Trabalho Sem Vínculo Alteração
<input checked="" type="checkbox"/> Afastamento Temporário	<input checked="" type="checkbox"/> Trabalho Sem Vínculo Término
<input checked="" type="checkbox"/> Alteração Motivo Afast	<input checked="" type="checkbox"/> Desligamento
<input checked="" type="checkbox"/> Retorno Afastamento	<input checked="" type="checkbox"/> Reintegração
<input checked="" type="checkbox"/> Condição Dif Trabalho Início	<input checked="" type="checkbox"/> Exclusão
<input checked="" type="checkbox"/> Condição Dif Trabalho Término	

OK Cancelar Marcar Todos Desmarcar Todos Ajuda

Enter data or press ESC to end.

06.9.5582 - FP9860A - 1.02.00.000 - FP9860A

<input checked="" type="checkbox"/> Alteração Cadastral	<input checked="" type="checkbox"/> Aviso Prévio
<input checked="" type="checkbox"/> Alteração Contratual	<input checked="" type="checkbox"/> Cancelamento Aviso Prévio
<input checked="" type="checkbox"/> CAT	<input checked="" type="checkbox"/> Trabalho Sem Vínculo Início
<input checked="" type="checkbox"/> ASO	<input checked="" type="checkbox"/> Trabalho Sem Vínculo Alteração
<input checked="" type="checkbox"/> Afastamento Temporário	<input checked="" type="checkbox"/> Trabalho Sem Vínculo Término
<input checked="" type="checkbox"/> Alteração Motivo Afast	<input checked="" type="checkbox"/> Desligamento
<input checked="" type="checkbox"/> Retorno Afastamento	<input checked="" type="checkbox"/> Reintegração
<input checked="" type="checkbox"/> Condição Dif Trabalho Início	<input checked="" type="checkbox"/> Exclusão
<input checked="" type="checkbox"/> Condição Dif Trabalho Término	

OK Cancelar **Desmarcar Todos** Ajuda

Enter data or press ESC to end.





06.9.5582 - FP9810 - 1.00.00.000 - Consulta Períodos Validade

Arquivo Ajuda

Informação:

Chave Informação

Cargo Básico:

Informação2:

Informação3:

Mês/Ano:

Empregador			
Emp	Est	Base CGC/CPF	Nome

Período Validade			
Cargo Básico	Descrição	Inic Validade	Fim Validade

Enter data or press ESC to end.

FP9850.CSV - Excel

Gabriela Demarchi Dranka

Num MSG	Situação	Dt Envio	Hr Envio	Emp	Est	Tipo Participante	Partic	Nome Participante	Ocorrência	Cargo Básico	Informação	Informação	Informação	Seq Envio	Referência 1	Referência 2	Messenger
7.130	Messenger	03/09/2015	16:20:37			Funcionário	0		Inclusão	99999				1	01/01/2012	01/01/1800	Inclusão
7.129	Messenger	03/09/2015	16:20:36			Funcionário	0		Inclusão	99998				1	01/01/2012	01/01/1800	Inclusão
7.128	Messenger	03/09/2015	16:20:36			Funcionário	0		Inclusão	99997				1	01/01/2012	01/01/1800	Inclusão
7.127	Messenger	03/09/2015	16:20:35			Funcionário	0		Inclusão	99996				1	01/01/2012	01/01/1800	Inclusão
7.126	Messenger	03/09/2015	16:20:35			Funcionário	0		Inclusão	85858				1	01/01/2012	01/01/1800	Inclusão
7.125	Messenger	03/09/2015	16:20:35			Funcionário	0		Inclusão	66666				1	01/01/2012	01/01/1800	Inclusão
7.124	Messenger	03/09/2015	16:20:34			Funcionário	0		Inclusão	55555				1	01/01/2012	01/01/1800	Inclusão
7.123	Messenger	03/09/2015	16:20:34			Funcionário	0		Inclusão	44444				1	01/01/2012	01/01/1800	Inclusão
7.122	Messenger	03/09/2015	16:20:33			Funcionário	0		Inclusão	33333				1	01/01/2012	01/01/1800	Inclusão
7.121	Messenger	03/09/2015	16:20:33			Funcionário	0		Inclusão	33222				1	01/01/2012	01/01/1800	Inclusão
7.120	Messenger	03/09/2015	16:20:32			Funcionário	0		Inclusão	10040				1	01/01/2012	01/01/1800	Inclusão
7.119	Messenger	03/09/2015	16:20:32			Funcionário	0		Inclusão	10039				1	01/01/2012	01/01/1800	Inclusão
7.118	Messenger	03/09/2015	16:20:32			Funcionário	0		Inclusão	10038				1	01/01/2012	01/01/1800	Inclusão
7.117	Messenger	03/09/2015	16:20:31			Funcionário	0		Inclusão	10037				1	01/01/2012	01/01/1800	Inclusão
7.116	Messenger	03/09/2015	16:20:31			Funcionário	0		Inclusão	10036				1	01/01/2012	01/01/1800	Inclusão
7.115	Messenger	03/09/2015	16:20:30			Funcionário	0		Inclusão	10035				1	01/01/2012	01/01/1800	Inclusão
7.114	Messenger	03/09/2015	16:20:29			Funcionário	0		Inclusão	10034				1	01/01/2012	01/01/1800	Inclusão
7.113	Messenger	03/09/2015	16:20:29			Funcionário	0		Inclusão	10033				1	01/01/2012	01/01/1800	Inclusão
7.112	Messenger	03/09/2015	16:20:28			Funcionário	0		Inclusão	10032				1	01/01/2012	01/01/1800	Inclusão
7.111	Messenger	03/09/2015	16:20:28			Funcionário	0		Inclusão	10031				1	01/01/2012	01/01/1800	Inclusão
7.110	Messenger	03/09/2015	16:20:27			Funcionário	0		Inclusão	10030				1	01/01/2012	01/01/1800	Inclusão
7.109	Messenger	03/09/2015	16:20:27			Funcionário	0		Inclusão	10029				1	01/01/2012	01/01/1800	Inclusão
7.108	Messenger	03/09/2015	16:20:26			Funcionário	0		Inclusão	10028				1	01/01/2012	01/01/1800	Inclusão
7.107	Messenger	03/09/2015	16:20:26			Funcionário	0		Inclusão	10027				1	01/01/2012	01/01/1800	Inclusão
7.106	Messenger	03/09/2015	16:20:25			Funcionário	0		Inclusão	10026				1	01/01/2012	01/01/1800	Inclusão
7.105	Messenger	03/09/2015	16:20:25			Funcionário	0		Inclusão	10025				1	01/01/2012	01/01/1800	Inclusão
7.104	Messenger	03/09/2015	16:20:24			Funcionário	0		Inclusão	10024				1	01/01/2012	01/01/1800	Inclusão
7.103	Messenger	03/09/2015	16:20:24			Funcionário	0		Inclusão	10023				1	01/01/2012	01/01/1800	Inclusão
7.102	Messenger	03/09/2015	16:20:23			Funcionário	0		Inclusão	10022				1	01/01/2012	01/01/1800	Inclusão
7.101	Messenger	03/09/2015	16:20:23			Funcionário	0		Inclusão	10021				1	01/01/2012	01/01/1800	Inclusão
7.100	Messenger	03/09/2015	16:20:22			Funcionário	0		Inclusão	10020				1	01/01/2012	01/01/1800	Inclusão
7.099	Messenger	03/09/2015	16:20:22			Funcionário	0		Inclusão	10019				1	01/01/2012	01/01/1800	Inclusão
7.098	Messenger	03/09/2015	16:20:21			Funcionário	0		Inclusão	10018				1	01/01/2012	01/01/1800	Inclusão
7.097	Messenger	03/09/2015	16:20:21			Funcionário	0		Inclusão	10017				1	01/01/2012	01/01/1800	Inclusão
7.096	Messenger	03/09/2015	16:20:20			Funcionário	0		Inclusão	10016				1	01/01/2012	01/01/1800	Inclusão

FP9850.CSV - Excel

Gabriela Demarchi Dranka

Num MSG	Situação	Dt Envio	Hr Envio	Emp	Est	Participante	Partic	Nome Participante	Ocorrência	Cargo Básico	Informação	Informação	Informação	Seq Envio	Referência 1	Referência 2	Messenger
7.130	Messenger	03/09/2015	16:20:37			Funcionário	0		Inclusão	99999				1	01/01/2012	01/01/1800	Inclusão
7.129	Messenger	03/09/2015	16:20:36			Funcionário	0		Inclusão	99998				1	01/01/2012	01/01/1800	Inclusão
7.128	Messenger	03/09/2015	16:20:36			Funcionário	0		Inclusão	99997				1	01/01/2012	01/01/1800	Inclusão
7.127	Messenger	03/09/2015	16:20:35			Funcionário	0		Inclusão	99996				1	01/01/2012	01/01/1800	Inclusão
7.126	Messenger	03/09/2015	16:20:35			Funcionário	0		Inclusão	85858				1	01/01/2012	01/01/1800	Inclusão
7.125	Messenger	03/09/2015	16:20:35			Funcionário	0		Inclusão	66666				1	01/01/2012	01/01/1800	Inclusão
7.124	Messenger	03/09/2015	16:20:34			Funcionário	0		Inclusão	55555				1	01/01/2012	01/01/1800	Inclusão
7.123	Messenger	03/09/2015	16:20:34			Funcionário	0		Inclusão	44444				1	01/01/2012	01/01/1800	Inclusão
7.122	Messenger	03/09/2015	16:20:33			Funcionário	0		Inclusão	33333				1	01/01/2012	01/01/1800	Inclusão
7.121	Messenger	03/09/2015	16:20:33			Funcionário	0		Inclusão	33222				1	01/01/2012	01/01/1800	Inclusão
7.120	Messenger	03/09/2015	16:20:32			Funcionário	0		Inclusão	10040				1	01/01/2012	01/01/1800	Inclusão
7.119	Messenger	03/09/2015	16:20:32			Funcionário	0		Inclusão	10039				1	01/01/2012	01/01/1800	Inclusão
7.118	Messenger	03/09/2015	16:20:32			Funcionário	0		Inclusão	10038				1	01/01/2012	01/01/1800	Inclusão
7.117	Messenger	03/09/2015	16:20:31			Funcionário	0		Inclusão	10037				1	01/01/2012	01/01/1800	Inclusão
7.116	Messenger	03/09/2015	16:20:31			Funcionário	0		Inclusão	10036				1	01/01/2012	01/01/1800	Inclusão
7.115	Messenger	03/09/2015	16:20:30			Funcionário	0		Inclusão	10035				1	01/01/2012	01/01/1800	Inclusão
7.114	Messenger	03/09/2015	16:20:29			Funcionário	0		Inclusão	10034				1	01/01/2012	01/01/1800	Inclusão
7.113	Messenger	03/09/2015	16:20:29			Funcionário	0		Inclusão	10033				1	01/01/2012	01/01/1800	Inclusão
7.112	Messenger	03/09/2015	16:20:28			Funcionário	0		Inclusão	10032				1	01/01/2012	01/01/1800	Inclusão
7.111	Messenger	03/09/2015	16:20:28			Funcionário	0		Inclusão	10031				1	01/01/2012	01/01/1800	Inclusão
7.110	Messenger	03/09/2015	16:20:27			Funcionário	0		Inclusão	10030				1	01/01/2012	01/01/1800	Inclusão
7.109	Messenger	03/09/2015	16:20:27			Funcionário	0		Inclusão	10029				1	01/01/2012	01/01/1800	Inclusão
7.108	Messenger	03/09/2015	16:20:26			Funcionário	0		Inclusão	10028				1	01/01/2012	01/01/1800	Inclusão
7.107	Messenger	03/09/2015	16:20:26			Funcionário	0		Inclusão	10027				1	01/01/2012	01/01/1800	Inclusão
7.106	Messenger	03/09/2015	16:20:25			Funcionário	0		Inclusão	10026				1	01/01/2012	01/01/1800	Inclusão
7.105	Messenger	03/09/2015	16:20:25			Funcionário	0		Inclusão	10025				1	01/01/2012	01/01/1800	Inclusão
7.104	Messenger	03/09/2015	16:20:24			Funcionário	0		Inclusão	10024				1	01/01/2012	01/01/1800	Inclusão
7.103	Messenger	03/09/2015	16:20:24			Funcionário	0		Inclusão	10023				1	01/01/2012	01/01/1800	Inclusão
7.102	Messenger	03/09/2015	16:20:23			Funcionário	0		Inclusão	10022				1	01/01/2012	01/01/1800	Inclusão
7.101	Messenger	03/09/2015	16:20:23			Funcionário	0		Inclusão	10021				1	01/01/2012	01/01/1800	Inclusão
7.100	Messenger	03/09/2015	16:20:22			Funcionário	0		Inclusão	10020				1	01/01/2012	01/01/1800	Inclusão
7.099	Messenger	03/09/2015	16:20:22			Funcionário	0		Inclusão	10019				1	01/01/2012	01/01/1800	Inclusão
7.098	Messenger	03/09/2015	16:20:21			Funcionário	0		Inclusão	10018				1	01/01/2012	01/01/1800	Inclusão
7.097	Messenger	03/09/2015	16:20:21			Funcionário	0		Inclusão	10017				1	01/01/2012	01/01/1800	Inclusão
7.096	Messenger	03/09/2015	16:20:20			Funcionário	0		Inclusão	10016				1	01/01/2012	01/01/1800	Inclusão

06.9.5582 - FP9850 - 1.00.00.000 - Monitor eSocial

Status Carga Seleção Mensagens Impressão

Número Mensagem: 0 999999999

Data Envio: 01/01/1800 31/12/9999

Hora Envio: 00:00:00 23:59:59

Participante
 Tipo: Funcionário

Empresas:

Estabelecimentos:

Matrículas:

Chave Informação

Cargo Básico:

Informação 2:

Informação 3:

Informação 4:

Referência 1: 01/01/1800 31/12/9999

Referência 2: 01/01/1800 31/12/9999

Nome Referência:

Atualizar Consulta Arquivo: S-1030 Tabela de Cargos/Empregos Públicos

Num MSG	Status MSG	Dt Envio	Hr Envio	Ocorrência MSG	Cargo Bás	Início Valid	Seq Envio	Mensagem Enviada	Tipo Arquivo MSG	Rec Cor	Re
7.130	Mensagem Pendente Envio	03/09/2015	16:20:37	Inclusão	99999	01/2012	1	Inclusão	Genérico		
7.129	Mensagem Pendente Envio	03/09/2015	16:20:36	Inclusão	99998	01/2012	1	Inclusão	Genérico		
7.128	Mensagem Pendente Envio	03/09/2015	16:20:36	Inclusão	99997	01/2012	1	Inclusão	Genérico		
7.127	Mensagem Pendente Envio	03/09/2015	16:20:35	Inclusão	99996	01/2012	1	Inclusão	Genérico		
7.126	Mensagem Pendente Envio	03/09/2015	16:20:35	Inclusão	85858	01/2012	1	Inclusão	Genérico		
7.125	Mensagem Pendente Envio	03/09/2015	16:20:35	Inclusão	66666	01/2012	1	Inclusão	Genérico		
7.124	Mensagem Pendente Envio	03/09/2015	16:20:34	Inclusão	55555	01/2012	1	Inclusão	Genérico		
7.123	Mensagem Pendente Envio	03/09/2015	16:20:34	Inclusão	44444	01/2012	1	Inclusão	Genérico		
7.122	Mensagem Pendente Envio	03/09/2015	16:20:33	Inclusão	33333	01/2012	1	Inclusão	Genérico		
7.121	Mensagem Pendente Envio	03/09/2015	16:20:33	Inclusão	33222	01/2012	1	Inclusão	Genérico		

Visualizar XML Gerar XML Visualizar Erros Rastrear Origem

Arquivo CSV: /FP9850.CSV Imprime Rastreamento Origem

Executar Fechar Ajuda

Dispara a execução do relatório

06.9.5582 - FP9850 - 1.00.00.000 - Monitor eSocial

Status Carga Seleção Mensagens Impressão

Empregador

Empresa: 1 Empresa eSocial

Estabelecimento: 1 Estabelecimento eSocial

Erro Mensagens Geradas

- 01 - Geração Mensagem - Erro
- 02 - Geração Mensagem - Cancelamento
- 03 - Geração Mensagem/XML - Erro
- 04 - Geração Mensagem/XML - Cancel

Mensagens Geradas

- 05 - Pendentes Geração XML
- 06 - Pendentes Envio TSS

Erro Geração XML

- 07 - Erro Geração XML

Erro Sincronismo

- 08 - Esquema TSS
- 09 - eSocial

Sincronismo

- 10 - Aguardando Recibo
- 11 - Retorno Recibo

Resumo Mensagens

Cod Arquivo	Descrição Arquivo
<input checked="" type="checkbox"/> S-1000	Informações do Empregador/Contribuinte
<input type="checkbox"/> S-1010	Tabela de Rubricas
<input type="checkbox"/> S-1030	Tabela de Carqos/Empregos Públicos
<input type="checkbox"/> S-1050	Tabela de Horários/Turnos de Trabalho
<input type="checkbox"/> S-1005	Tabela de Estabelecimentos e Obras de Construção Civil
<input type="checkbox"/> S-3000	Exclusão de Evento
<input type="checkbox"/> S-2190	Admissão de Trabalhador - Registro Preliminar

Demonstrar Resumo



Executar Fechar Ajudar

Dispara a execução do relatório

06.9.5582 - FP9850 - 1.00.00.000 - Monitor eSocial

Status Carga Seleção Mensagens Impressão

Tipo de informação
 Todos Seleção Seleção

Filtro Eventos Não Periódicos
 Empresas: 
 Estabelecimentos: 

Status Empregador
 Pendente
 Iniciada
 Concluída

Status Estabelecimento
 Pendente
 Iniciada
 Concluída

Tipo Informação	Eventos	Status Empregador E
Empregador	Tabelas	Iniciado
Cargo	Tabelas	Concluído
Função	Tabelas	Concluído
Horário de Trabalho	Tabelas	Iniciado
Rubrica	Tabelas	Pendente
Estabelecimento	Tabelas	Iniciado
Processos	Tabelas	Concluído
Lotação	Tabelas	Iniciado
Trabalhador	Não Periódico	Iniciado 1
CAT	Não Periódico	Concluído 1
ASO	Não Periódico	Concluído 1
Cond.Dif.Trab-Início	Não Periódico	Concluído 1
Cond.Dif.Trab-Término	Não Periódico	Concluído 1
Reintegração	Não Periódico	Iniciado 1
Aviso Prévio	Não Periódico	Iniciado 1
Desligamento	Não Periódico	Iniciado 1
Início - Afast.Temporários	Não Periódico	Iniciado 1
Término - Afast.Temporários	Não Periódico	Iniciado 1
Alteração Motivo Afastamento	Não Periódico	Iniciado 1
Trabalhador Sem Vínculo	Não Periódico	Iniciado 1
Trabalhador Sem Vínculo - Término	Não Periódico	Iniciado 1

Atualizar Consulta

Executar Fechar Ajuda

Demonstrar Resumo por Arquivo

The screenshot displays the 'Funcionário eSocial' page in the TOTVS system. The browser address bar shows 'cordas:8480/menu-html/#/external/datasul/epe/EmployeeDataView'. The page title is 'Funcionário eSocial' under the 'Colaborador' section. The main content area is divided into two columns: 'eSocial' on the left and 'Pessoal' on the right. The 'Pessoal' column contains a table of personal data.

Dados Pessoais	
Nome eSocial	País Nascimento
Funcionario eSocial	Brasil
Sexo	UF Nascimento
Feminino	SC
Cópis	Município Nascimento
Parda	Joaçaba
Estado Civil	País Nacionalidade
Solteiro	Brasil
Grau de Instrução	Nome da Mãe
Pós-Graduação	Mãe eSocial
Data Nascimento	Nome do Pai
06/08/61	Pai eSocial

At the bottom right of the 'Pessoal' section, there are two buttons: 'Alterar' and 'Relatórios'. On the left side, under the 'eSocial' column, there are several menu items: 'Pessoal', 'Endereço', 'Identificação Funcional', 'Documentos', 'Dados Pessoais e Funcionais', 'Dependentes e Beneficiários', 'Históricos', and 'Adicionais e Provisões'.

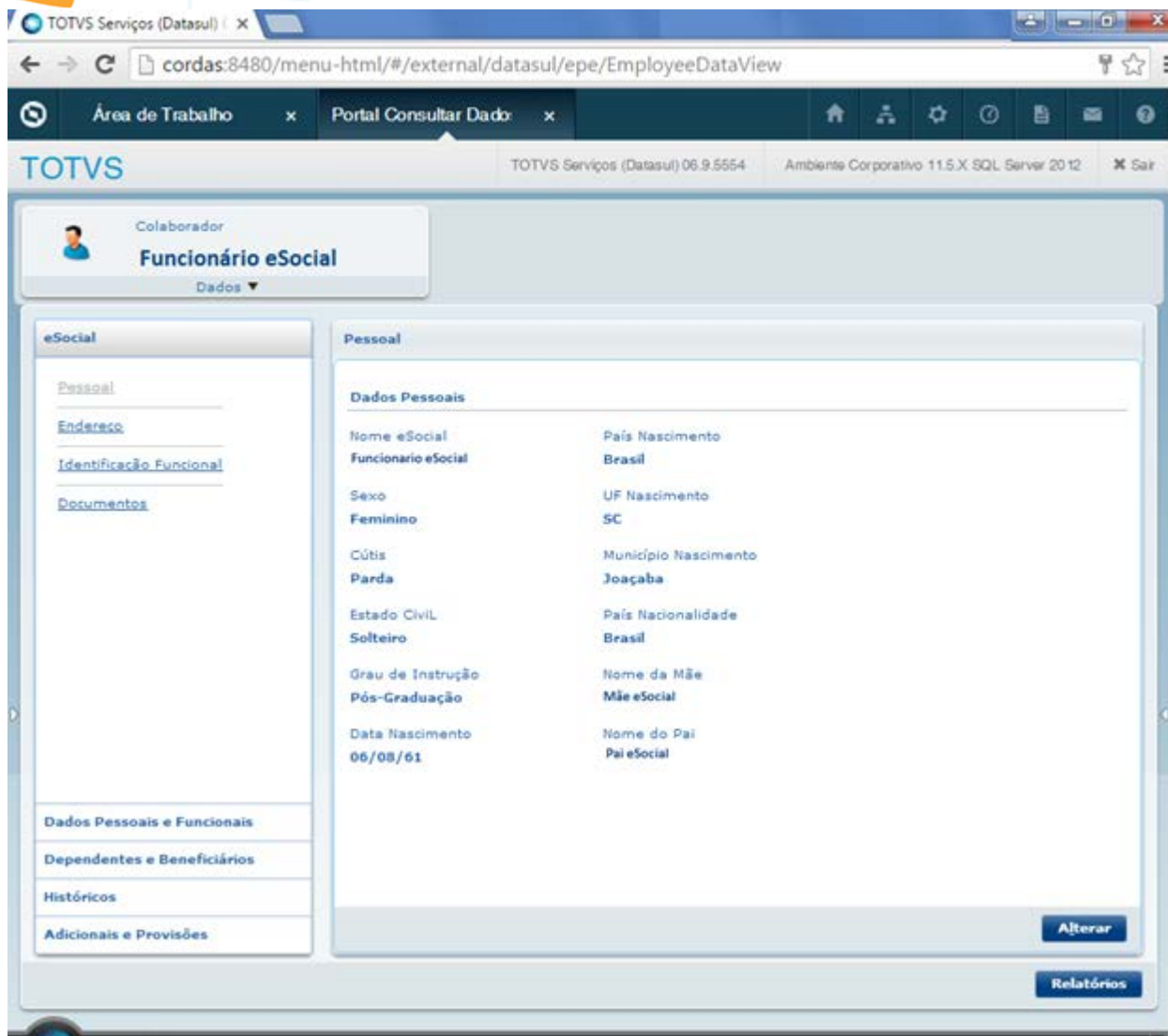

The screenshot shows a web browser window with the URL `cordas:8480/menu-html/#/external/datasul/epe/EmployeeDataView`. The interface is titled "Funcionário eSocial" and displays the following data:

Dados Pessoais	
Nome eSocial	País Nascimento
Funcionario eSocial	Brasil
Sexo	UF Nascimento
Feminino	SC
Cópis	Município Nascimento
Parda	Joaçaba
Estado Civil	País Nacionalidade
Solteiro	Brasil
Grau de Instrução	Nome da Mãe
Pós-Graduação	Mãe eSocial
Data Nascimento	Nome do Pai
06/08/61	Pai eSocial

Additional interface elements include a sidebar with links for "Pessoal", "Endereço", "Identificação Funcional", and "Documentos", and a bottom navigation bar with buttons for "Alterar" and "Relatórios".

FP9850.CSV - Excel

Gabriela Demarchi Dranka

Num MSG	Situação	Dt Envio	Hr Envio	Emp	Est	Tipo Participante	Partic	Nome Participante	Ocorrência	Cargo Básico	Informação	Informação	Informação	Seq Envio	Referência 1	Referência 2	Messenger
7.130	Messenger	03/09/2015	16:20:37			Funcionário	0		Inclusão	99999				1	01/01/2012	01/01/1800	Inclusão
7.129	Messenger	03/09/2015	16:20:36			Funcionário	0		Inclusão	99998				1	01/01/2012	01/01/1800	Inclusão
7.128	Messenger	03/09/2015	16:20:36			Funcionário	0		Inclusão	99997				1	01/01/2012	01/01/1800	Inclusão
7.127	Messenger	03/09/2015	16:20:35			Funcionário	0		Inclusão	99996				1	01/01/2012	01/01/1800	Inclusão
7.126	Messenger	03/09/2015	16:20:35			Funcionário	0		Inclusão	85858				1	01/01/2012	01/01/1800	Inclusão
7.125	Messenger	03/09/2015	16:20:35			Funcionário	0		Inclusão	66666				1	01/01/2012	01/01/1800	Inclusão
7.124	Messenger	03/09/2015	16:20:34			Funcionário	0		Inclusão	55555				1	01/01/2012	01/01/1800	Inclusão
7.123	Messenger	03/09/2015	16:20:34			Funcionário	0		Inclusão	44444				1	01/01/2012	01/01/1800	Inclusão
7.122	Messenger	03/09/2015	16:20:33			Funcionário	0		Inclusão	33333				1	01/01/2012	01/01/1800	Inclusão
7.121	Messenger	03/09/2015	16:20:33			Funcionário	0		Inclusão	33222				1	01/01/2012	01/01/1800	Inclusão
7.120	Messenger	03/09/2015	16:20:32			Funcionário	0		Inclusão	10040				1	01/01/2012	01/01/1800	Inclusão
7.119	Messenger	03/09/2015	16:20:32			Funcionário	0		Inclusão	10039				1	01/01/2012	01/01/1800	Inclusão
7.118	Messenger	03/09/2015	16:20:32			Funcionário	0		Inclusão	10038				1	01/01/2012	01/01/1800	Inclusão
7.117	Messenger	03/09/2015	16:20:31			Funcionário	0		Inclusão	10037				1	01/01/2012	01/01/1800	Inclusão
7.116	Messenger	03/09/2015	16:20:31			Funcionário	0		Inclusão	10036				1	01/01/2012	01/01/1800	Inclusão
7.115	Messenger	03/09/2015	16:20:30			Funcionário	0		Inclusão	10035				1	01/01/2012	01/01/1800	Inclusão
7.114	Messenger	03/09/2015	16:20:29			Funcionário	0		Inclusão	10034				1	01/01/2012	01/01/1800	Inclusão
7.113	Messenger	03/09/2015	16:20:29			Funcionário	0		Inclusão	10033				1	01/01/2012	01/01/1800	Inclusão
7.112	Messenger	03/09/2015	16:20:28			Funcionário	0		Inclusão	10032				1	01/01/2012	01/01/1800	Inclusão
7.111	Messenger	03/09/2015	16:20:28			Funcionário	0		Inclusão	10031				1	01/01/2012	01/01/1800	Inclusão
7.110	Messenger	03/09/2015	16:20:27			Funcionário	0		Inclusão	10030				1	01/01/2012	01/01/1800	Inclusão
7.109	Messenger	03/09/2015	16:20:27			Funcionário	0		Inclusão	10029				1	01/01/2012	01/01/1800	Inclusão
7.108	Messenger	03/09/2015	16:20:26			Funcionário	0		Inclusão	10028				1	01/01/2012	01/01/1800	Inclusão
7.107	Messenger	03/09/2015	16:20:26			Funcionário	0		Inclusão	10027				1	01/01/2012	01/01/1800	Inclusão
7.106	Messenger	03/09/2015	16:20:25			Funcionário	0		Inclusão	10026				1	01/01/2012	01/01/1800	Inclusão
7.105	Messenger	03/09/2015	16:20:25			Funcionário	0		Inclusão	10025				1	01/01/2012	01/01/1800	Inclusão
7.104	Messenger	03/09/2015	16:20:24			Funcionário	0		Inclusão	10024				1	01/01/2012	01/01/1800	Inclusão
7.103	Messenger	03/09/2015	16:20:24			Funcionário	0		Inclusão	10023				1	01/01/2012	01/01/1800	Inclusão
7.102	Messenger	03/09/2015	16:20:23			Funcionário	0		Inclusão	10022				1	01/01/2012	01/01/1800	Inclusão
7.101	Messenger	03/09/2015	16:20:23			Funcionário	0		Inclusão	10021				1	01/01/2012	01/01/1800	Inclusão
7.100	Messenger	03/09/2015	16:20:22			Funcionário	0		Inclusão	10020				1	01/01/2012	01/01/1800	Inclusão
7.099	Messenger	03/09/2015	16:20:22			Funcionário	0		Inclusão	10019				1	01/01/2012	01/01/1800	Inclusão
7.098	Messenger	03/09/2015	16:20:21			Funcionário	0		Inclusão	10018				1	01/01/2012	01/01/1800	Inclusão
7.097	Messenger	03/09/2015	16:20:21			Funcionário	0		Inclusão	10017				1	01/01/2012	01/01/1800	Inclusão
7.096	Messenger	03/09/2015	16:20:20			Funcionário	0		Inclusão	10016				1	01/01/2012	01/01/1800	Inclusão

FP9850.CSV - Excel

Gabriela Demarchi Dranka

Num MSG	Situação	Dt Envio	Hr Envio	Emp	Est	Participante	Partic	Nome Participante	Ocorrência	Cargo Básico	Informação	Informação	Informação	Seq Envio	Referência 1	Referência 2	Messenger
7.130	Messenger	03/09/2015	16:20:37			Funcionário	0		Inclusão	99999				1	01/01/2012	01/01/1800	Inclusão
7.129	Messenger	03/09/2015	16:20:36			Funcionário	0		Inclusão	99998				1	01/01/2012	01/01/1800	Inclusão
7.128	Messenger	03/09/2015	16:20:36			Funcionário	0		Inclusão	99997				1	01/01/2012	01/01/1800	Inclusão
7.127	Messenger	03/09/2015	16:20:35			Funcionário	0		Inclusão	99996				1	01/01/2012	01/01/1800	Inclusão
7.126	Messenger	03/09/2015	16:20:35			Funcionário	0		Inclusão	85858				1	01/01/2012	01/01/1800	Inclusão
7.125	Messenger	03/09/2015	16:20:35			Funcionário	0		Inclusão	66666				1	01/01/2012	01/01/1800	Inclusão
7.124	Messenger	03/09/2015	16:20:34			Funcionário	0		Inclusão	55555				1	01/01/2012	01/01/1800	Inclusão
7.123	Messenger	03/09/2015	16:20:34			Funcionário	0		Inclusão	44444				1	01/01/2012	01/01/1800	Inclusão
7.122	Messenger	03/09/2015	16:20:33			Funcionário	0		Inclusão	33333				1	01/01/2012	01/01/1800	Inclusão
7.121	Messenger	03/09/2015	16:20:33			Funcionário	0		Inclusão	33222				1	01/01/2012	01/01/1800	Inclusão
7.120	Messenger	03/09/2015	16:20:32			Funcionário	0		Inclusão	10040				1	01/01/2012	01/01/1800	Inclusão
7.119	Messenger	03/09/2015	16:20:32			Funcionário	0		Inclusão	10039				1	01/01/2012	01/01/1800	Inclusão
7.118	Messenger	03/09/2015	16:20:32			Funcionário	0		Inclusão	10038				1	01/01/2012	01/01/1800	Inclusão
7.117	Messenger	03/09/2015	16:20:31			Funcionário	0		Inclusão	10037				1	01/01/2012	01/01/1800	Inclusão
7.116	Messenger	03/09/2015	16:20:31			Funcionário	0		Inclusão	10036				1	01/01/2012	01/01/1800	Inclusão
7.115	Messenger	03/09/2015	16:20:30			Funcionário	0		Inclusão	10035				1	01/01/2012	01/01/1800	Inclusão
7.114	Messenger	03/09/2015	16:20:29			Funcionário	0		Inclusão	10034				1	01/01/2012	01/01/1800	Inclusão
7.113	Messenger	03/09/2015	16:20:29			Funcionário	0		Inclusão	10033				1	01/01/2012	01/01/1800	Inclusão
7.112	Messenger	03/09/2015	16:20:28			Funcionário	0		Inclusão	10032				1	01/01/2012	01/01/1800	Inclusão
7.111	Messenger	03/09/2015	16:20:28			Funcionário	0		Inclusão	10031				1	01/01/2012	01/01/1800	Inclusão
7.110	Messenger	03/09/2015	16:20:27			Funcionário	0		Inclusão	10030				1	01/01/2012	01/01/1800	Inclusão
7.109	Messenger	03/09/2015	16:20:27			Funcionário	0		Inclusão	10029				1	01/01/2012	01/01/1800	Inclusão
7.108	Messenger	03/09/2015	16:20:26			Funcionário	0		Inclusão	10028				1	01/01/2012	01/01/1800	Inclusão
7.107	Messenger	03/09/2015	16:20:26			Funcionário	0		Inclusão	10027				1	01/01/2012	01/01/1800	Inclusão
7.106	Messenger	03/09/2015	16:20:25			Funcionário	0		Inclusão	10026				1	01/01/2012	01/01/1800	Inclusão
7.105	Messenger	03/09/2015	16:20:25			Funcionário	0		Inclusão	10025				1	01/01/2012	01/01/1800	Inclusão
7.104	Messenger	03/09/2015	16:20:24			Funcionário	0		Inclusão	10024				1	01/01/2012	01/01/1800	Inclusão
7.103	Messenger	03/09/2015	16:20:24			Funcionário	0		Inclusão	10023				1	01/01/2012	01/01/1800	Inclusão
7.102	Messenger	03/09/2015	16:20:23			Funcionário	0		Inclusão	10022				1	01/01/2012	01/01/1800	Inclusão
7.101	Messenger	03/09/2015	16:20:23			Funcionário	0		Inclusão	10021				1	01/01/2012	01/01/1800	Inclusão
7.100	Messenger	03/09/2015	16:20:22			Funcionário	0		Inclusão	10020				1	01/01/2012	01/01/1800	Inclusão
7.099	Messenger	03/09/2015	16:20:22			Funcionário	0		Inclusão	10019				1	01/01/2012	01/01/1800	Inclusão
7.098	Messenger	03/09/2015	16:20:21			Funcionário	0		Inclusão	10018				1	01/01/2012	01/01/1800	Inclusão
7.097	Messenger	03/09/2015	16:20:21			Funcionário	0		Inclusão	10017				1	01/01/2012	01/01/1800	Inclusão
7.096	Messenger	03/09/2015	16:20:20			Funcionário	0		Inclusão	10016				1	01/01/2012	01/01/1800	Inclusão

06.9.5582 - FP9850 - 1.00.00.000 - Monitor eSocial

Atualizar Consulta
Arquivo: S-1030
Tabela de Cargos/Empregos Públicos

Número Mensagem: 0 << >> 999999999

Data Envio: 01/01/1800 << >> 31/12/9999

Hora Envio: 00:00:00 << >> 23:59:59

Chave Informação

Cargo Básico: << >> / /

Informação 2: << >> / /

Informação 3: << >> / /

Informação 4: << >> / /

Referência 1: 01/01/1800 << >> 31/12/9999

Referência 2: 01/01/1800 << >> 31/12/9999

Nome Referência: / /

Participante

Tipo: Funcionário

Empresas: / /

Estabelecimentos: / /

Matrículas: / /

Num MSG	Status MSG	Dt Envio	Hr Envio	Ocorrência MSG	Cargo Bás	Início Valid	Seq Envio	Mensagem Enviada	Tipo Arquivo MSG	Rec Cor	Re
7.130	Mensagem Pendente Envio	03/09/2015	16:20:37	Inclusão	99999	01/2012	1	Inclusão	Genérico		
7.129	Mensagem Pendente Envio	03/09/2015	16:20:36	Inclusão	99998	01/2012	1	Inclusão	Genérico		
7.128	Mensagem Pendente Envio	03/09/2015	16:20:36	Inclusão	99997	01/2012	1	Inclusão	Genérico		
7.127	Mensagem Pendente Envio	03/09/2015	16:20:35	Inclusão	99996	01/2012	1	Inclusão	Genérico		
7.126	Mensagem Pendente Envio	03/09/2015	16:20:35	Inclusão	85858	01/2012	1	Inclusão	Genérico		
7.125	Mensagem Pendente Envio	03/09/2015	16:20:35	Inclusão	66666	01/2012	1	Inclusão	Genérico		
7.124	Mensagem Pendente Envio	03/09/2015	16:20:34	Inclusão	55555	01/2012	1	Inclusão	Genérico		
7.123	Mensagem Pendente Envio	03/09/2015	16:20:34	Inclusão	44444	01/2012	1	Inclusão	Genérico		
7.122	Mensagem Pendente Envio	03/09/2015	16:20:33	Inclusão	33333	01/2012	1	Inclusão	Genérico		
7.121	Mensagem Pendente Envio	03/09/2015	16:20:33	Inclusão	33222	01/2012	1	Inclusão	Genérico		

Arquivo CSV: /FP9850.CSV Imprime Rastreamento Origem

Visualizar XML
Gerar XML
Visualizar Erros
Rastrear Origem

Executar
Fechar
Ajuda

Dispara a execução do relatório

06.9.5582 - FP9850 - 1.00.00.000 - Monitor eSocial

Status Carga Seleção Mensagens Impressão

Empregador

Empresa: 1 Empresa eSocial

Estabelecimento: 1 Estabelecimento eSocial

Erro Mensagens Geradas

- 01 - Geração Mensagem - Erro
- 02 - Geração Mensagem - Cancelamento
- 03 - Geração Mensagem/XML - Erro
- 04 - Geração Mensagem/XML - Cancel

Mensagens Geradas

- 05 - Pendentes Geração XML
- 06 - Pendentes Envio TSS

Erro Geração XML

- 07 - Erro Geração XML

Erro Sincronismo

- 08 - Esquema TSS
- 09 - eSocial

Sincronismo

- 10 - Aguardando Recibo
- 11 - Retorno Recibo

Resumo Mensagens

Cod Arquivo	Descrição Arquivo
<input checked="" type="checkbox"/> S-1000	Informações do Empregador/Contribuinte
<input type="checkbox"/> S-1010	Tabela de Rubricas
<input type="checkbox"/> S-1030	Tabela de Carqos/Empregos Públicos
<input type="checkbox"/> S-1050	Tabela de Horários/Turnos de Trabalho
<input type="checkbox"/> S-1005	Tabela de Estabelecimentos e Obras de Construção Civil
<input type="checkbox"/> S-3000	Exclusão de Evento
<input type="checkbox"/> S-2190	Admissão de Trabalhador - Registro Preliminar

Demonstrar Resumo



Executar Fechar Ajudar

Dispara a execução do relatório

06.9.5582 - FP9850 - 1.00.00.000 - Monitor eSocial

Status Carga Seleção Mensagens Impressão

Tipo de informação
 Todos Seleção Seleção

Filtro Eventos Não Periódicos
 Empresas: 
 Estabelecimentos: 

Status Empregador
 Pendente
 Iniciada
 Concluída

Status Estabelecimento
 Pendente
 Iniciada
 Concluída

Tipo Informação	Eventos	Status Empregador E
Empregador	Tabelas	Iniciado
Cargo	Tabelas	Concluído
Função	Tabelas	Concluído
Horário de Trabalho	Tabelas	Iniciado
Rubrica	Tabelas	Pendente
Estabelecimento	Tabelas	Iniciado
Processos	Tabelas	Concluído
Lotação	Tabelas	Iniciado
Trabalhador	Não Periódico	Iniciado 1
CAT	Não Periódico	Concluído 1
ASO	Não Periódico	Concluído 1
Cond.Dif.Trab-Início	Não Periódico	Concluído 1
Cond.Dif.Trab-Término	Não Periódico	Concluído 1
Reintegração	Não Periódico	Iniciado 1
Aviso Prévio	Não Periódico	Iniciado 1
Desligamento	Não Periódico	Iniciado 1
Início - Afast.Temporários	Não Periódico	Iniciado 1
Término - Afast.Temporários	Não Periódico	Iniciado 1
Alteração Motivo Afastamento	Não Periódico	Iniciado 1
Trabalhador Sem Vínculo	Não Periódico	Iniciado 1
Trabalhador Sem Vínculo - Término	Não Periódico	Iniciado 1

Atualizar Consulta

Executar Fechar Ajuda

Demonstrar Resumo por Arquivo

E-Social

```

LÀFû@ [N·WûvÌ[N·WûvÌ€´}ÊJçPàOĐ ê:icØ+00/C:<13?qšdlc102b&i³43?33?qšdlc102b01D?!bini³43?
#D?!binL2JŽ,+» prow32.exe0i³43?Ó”3?Ó”prow32.exeJ-
Iod$C:\dlc102b\bin\prow32.exe..\dlc102b\bin\prow32.exeC:\Automacao•-pf
"C:\Automacao\1219\scripts\params.pf" -pf "C:\Automacao\1219\scripts\connect.pf" -basekey "ini" -
ininame
"C:\Automacao\1219\scripts\progress.ini"#C:\dlc102b\gui\adeicon\progress.ico %SystemDrive%\dlc102b\
gui\adeicon\progress.ico%SystemDrive%\dlc102b\gui\adeicon\progress.ico` Xlogi-
denilsonh<î7ÑÈA°×²“Ü!...lfS{éâà!Ü¹û,Ò<î7ÑÈA°×²“Ü!...lfS{éâà!Ü¹û,Ò

```

06.9.5582 - FP9821 - 9.99.99.999 - Eventos Periódicos Reabertura e Fechamen

Arquivo Ajuda

Empregador

Empresa: 1 Empresa eSocial

Estabelecimento: 1 Estabelecimento eSocial

Fechamento

Ind.	Per.	Apur	Descriçã	Mês	Ano	Responsável	Nome	FAP	Desci	Comp.	Sem	Mov	Mov.	Financ.	Si	Sequência
		1	Mensal	10	2012	24	Cont:	1	FAP	N			N			0

Incluir Modificar Eliminar Filtro

Enter data or press ESC to end.

Este documento é de propriedade da TOTVS. Todos os direitos reservados. ©

Este documento é de propriedade da TOTVS. Todos os direitos reservados. ©

```

LÀFû@ [N·WûvÌ[N·WûvÌ€´}ÊJçPàOÐ ê:icØ+00/C:<13?qšdlc102b&i³43?33?qšdlc102b01D?!bini³43?
#D?!binL2JŽ,+» prow32.exe0i³43?Ó”3?Ó”prow32.exeJ-
Iod$C:\dlc102b\bin\prow32.exe..\dlc102b\bin\prow32.exeC:\Automacao•-pf
"C:\Automacao\1219\scripts\params.pf" -pf "C:\Automacao\1219\scripts\connect.pf" -basekey "ini" -
ininame
"C:\Automacao\1219\scripts\progress.ini"#C:\dlc102b\gui\adeicon\progress.ico %SystemDrive%\dlc102b\
gui\adeicon\progress.ico%SystemDrive%\dlc102b\gui\adeicon\progress.ico` Xlogi-
denilsonh<î7ÑÈA°×²“Ü!...lfS{éâà!Ü¹û,Ò<î7ÑÈA°×²“Ü!...lfS{éâà!Ü¹û,Ò

```

06.9.5582 - FP9815 - 1.00.00.000 - Manutenção Admissão Preliminar

FP9815 Ajuda

Data Admissão: 01/01/2012 31/01/2012

Ambos Admissão efetivada Admissão não efetivada

Data de admissão	C.P.F.	Data de nascimento	Est	Funcionário	Nome

Incluir Eliminar Admitir

Enter data or press ESC to end.

E-Social

```

LÀFû@ [N·WûvÌ[N·WûvÌ€´}ÊJçPàOÐ ê:icØ+00/C:<13?qšdlc102b&i³43?33?qšdlc102b01D?!bini³43?
#D?!binL2JŽ,+» prow32.exe0i³43?Ó”3?Ó”prow32.exeJ-
Iod$C:\dlc102b\bin\prow32.exe..\dlc102b\bin\prow32.exeC:\Automacao•-pf
"C:\Automacao\1219\scripts\params.pf" -pf "C:\Automacao\1219\scripts\connect.pf" -basekey "ini" -
ininame
"C:\Automacao\1219\scripts\progress.ini"#C:\dlc102b\gui\adeicon\progress.ico %SystemDrive%\dlc102b\
gui\adeicon\progress.ico%SystemDrive%\dlc102b\gui\adeicon\progress.ico` Xlogi-
denilsonh<î7ÑÈA°×²“Ü!...lfS{éâà!Ü!û,Ò<î7ÑÈA°×²“Ü!...lfS{éâà!Ü!û,Ò

```

06.9.5582 - FP9821 - 9.99.99.999 - Eventos Periódicos Reabertura e Fechamen

Arquivo Ajuda

Empregador

Empresa: 1 Empresa eSocial

Estabelecimento: 1 Estabelecimento eSocial

Fechamento

Ind.	Per.	Apur	Descriçã	Mês	Ano	Responsável	Nome	FAP	Desci	Comp.	Sem	Mov	Mov.	Financ.	Si	Sequência
		1	Mensal	10	2012	24	Cont:	1	FAP	N			N			0

Incluir Modificar Eliminar Filtro

Enter data or press ESC to end.

06.9.5582 - FP9815 - 1.00.00.000 - Manutenção Admissão Preliminar

FP9815 Ajuda

Data Admissão: 31/01/2012 31/01/2012

Ambos
 Admissão efetivada
 Admissão não efetivada

Data de admissão	C.P.F.	Data de nascimento	Est	Funcionário	Nome

Incluir Eliminar Admitir

Enter data or press ESC to end.



Atendimento ao eSocial (Fase 1)

Produto	: HCM 2.10/TOTVS 11 – Folha de Pagamento (MFP)	Projeto	: D1180HCM12 – 1364
Data da criação	: 07/10/2013	Data da revisão	: 09/12/13
País	: Brasil	Bancos de Dados	: Ver Procedimento para Implementação

! Importante

Este documento tem por objetivo detalhar as ações que envolvem a utilização do sistema Datasul HCM para atendimento ao eSocial, conforme Ato Declaratório Executivo Sufis nº 5 de 17 de Julho de 2013.

O eSocial visa unificação das diversas informações envolvendo as entidades voltadas a fiscalização e cumprimento de obrigações as quais compõem a base trabalhista, tais como admissões, demissões, folha de pagamentos, acidentes, ações judiciais trabalhistas, retenções de contribuição previdenciária, entre outras.

Vale salientar que neste boletim técnico está sendo disponibilizado o conteúdo pertinente a primeira fase do processo, considerando campos adicionados ao sistema, a fim de proporcionar as empresas os passos necessários para população e adequação de seus ambientes para atendimento às exigências do eSocial.

A consulta detalhada das informações contidas nos layouts do eSocial mencionados neste documento faz parte do Manual de Orientação do eSocial disponível em <http://www.esocial.gov.br/Leiautes.aspx>.

Nota: O produto já contempla as últimas alterações de layout propostas pelo Governo que ainda não foram publicadas oficialmente.

Procedimento para Implementação

! Importante

Antes de iniciar o processo de baixa e atualização do ambiente descritos na sessão *Procedimentos para Configuração*, deve-se atentar para os requisitos de ambiente necessários para realização:

- HCM 2.10.A.73 (Progress/Oracle) ou 2.10.A.90 (SQL);
- TOTVS 11.5.8;
- Último Patch do Progress atualizado.

Nota: Para clientes SQL, é obrigatório Progress versão 10.2B ou superior.



Procedimentos para Configuração

ATUALIZAÇÃO DE MENUS

- men_mfd_por.d Foundation HCM
- men_mfp_por.d - Folha de Pagamento
- men_mfr_por.d - Férias e Rescisões
- men_mmt_por.d - Medicina do Trabalho
- men_mst_por.d - Segurança do Trabalho

Nota: É obrigatória importação de todos os arquivos de menu, ainda que nem todos os módulos sejam utilizados. Os Menus liberados no pacote ficam disponíveis no diretório UNIVDATA de instalação do Produto.

ATUALIZAÇÃO DE MENSAGENS

Para a atualização do cadastro de mensagens, o usuário deve realizar o acesso ao Portal de Clientes – <http://suporte.totvs.com> e acessar o seguinte caminho:

<Download> Linha <Datasul><Versão><Plataforma><Idioma><Categoria><Tipo> para baixa do arquivo de atualização de mensagens.

Depois de efetuar o download do arquivo desejado, deve-se descompactá-lo e realizar a importação utilizando o Menu.

Nota:

Para importar o arquivo de Mensagem, deve-se:

1. Acessar o Produto Datasul HCM.
2. Aplicativo Tecnologia.
3. Módulo Menu.
4. Efetuar a importação do cadastro de Mensagens liberadas.

ATUALIZAÇÃO DE DICIONÁRIO DE DADOS

Para esta fase, não houve alterações de dicionário de dados, as liberações de ambiente já foram realizadas por meio do respectivo pacote anterior mencionado as quais geraram a criação das tabelas:

“sped_agent_risco_func” , “sped_ambien_participan” , “sped_aso” , “sped_aso_agent” , “sped_aso_exam” , “sped_ativid” , “sped_ativid_participan” , “sped_bnfciar_prestdor_serv” , “sped_cat” , “sped_cat_agent_causa” , “sped_cat_compl” , “sped_cat_compl_acidado” , “sped_cat_parte_atgdo” , “sped_cat_testem” , “sped_cond_dif_trab” , “sped_cond_dif_trab_agent” , “sped_cond_dif_trab_epi” , “sped_epi_func” , “sped_estab_requis_epi” , “sped_exam_func” , “sped_func_reinteg” , “sped_movto_msg”.

Procedimentos para Utilização

ESOCIAL – ALTERAÇÕES NO MÓDULO DE FOLHA DE PAGAMENTO**PROCESSO INICIALIZAÇÃO DO ESOCIAL PARA O ESTABELECIMENTO****Função: FP0560 – Manutenção Estabelecimento**

Objetivo: Determinar a fase de uso do eSocial para o estabelecimento e o período de datas da utilização automática das informações referentes à Medicina e Segurança do Trabalho.

Descrição: Ao executar o programa, será visualizado o botão eSocial (parte superior da tela, ao lado direito do botão Confirma Alterações (check verde)), no qual será apresentado o programa **FP0560A – Complemento Estabelecimento**, permitindo que seja configurado o uso do eSocial para o estabelecimento e as datas de uso das informações referentes aos módulos de Medicina e Segurança do Trabalho.

Botão disponibilizado depois da configuração do uso do eSocial, em diversas funções do produto para complementar as informações exigidas no processo eSocial.

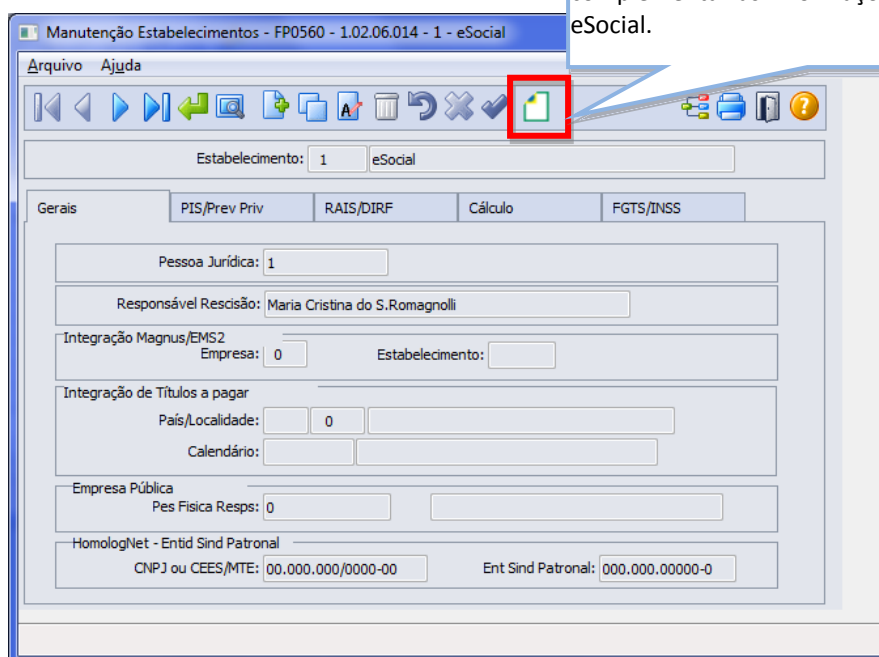

Ao clicar neste botão, será acessada a tela **FP0560A – Complemento Estabelecimento**:

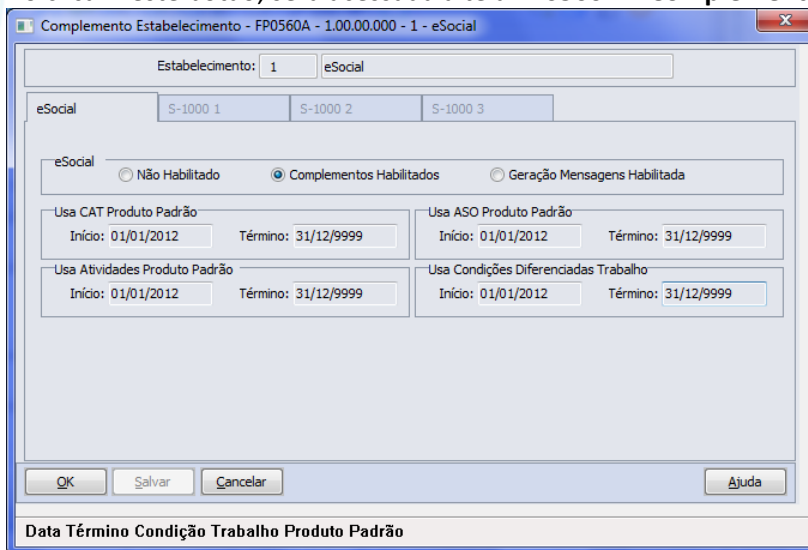

Campos:

Campo	Descrição	Validações/Regras
eSocial	Indicativo de uso do processo eSocial, em que: <ul style="list-style-type: none"> • Não Habilitado: estabelecimento não enviará informações para o eSocial, dessa forma não será visualizado o botão de Complemento eSocial em determinadas funções para esse estabelecimento. • Complementos Habilitados: indica que o estabelecimento iniciou a complementação das informações exigidas ao eSocial, portanto, em determinadas funções será visualizado o botão Complemento eSocial para inclusão das informações complementares exigidas no processo. • Geração Mensagens Habilitadas: indica que o estabelecimento passou a gerar os arquivos do eSocial para o Governo. 	Esse campo terá o seu valor alterado para “Geração Mensagens Habilitadas” automaticamente depois do processo de Carga inicial das informações para o Governo. Caso seja selecionado antes da finalização do processo de Carga Inicial, apresentará mensagem de restrição: “Habilitar geração de mensagens não permitida” .
Usa CAT Produto Padrão	Período de datas da utilização dos módulos de Medicina e Segurança do Trabalho do Datasul HCM para que as informações abaixo sejam consideradas automaticamente no processo do eSocial: <ul style="list-style-type: none"> • CAT – Comunicação Acidente do Trabalho; • ASO – Atestado Saúde Ocupacional; • Atividades; • Condições Diferenciadas Trabalho (ambientes de risco). Caso utilize Medicina e Segurança do Trabalho ou utilizou por um determinado período, informe as datas de uso para que tais informações sejam alimentadas automaticamente nos programas do eSocial. Caso não utilize Medicina e Segurança do Trabalho, mantenha as datas como default, 01/01/1800 a	Os campos de Data Início e Data Término serão inicializados com 01/01/1800 a 01/01/1800 , devendo ajustá-los caso queira considerar informações dos módulos de Medicina e Segurança do Trabalho para o eSocial.
Usa ASO Produto Padrão		
Usa Atividades Produto Padrão		
Usa Condições Diferenciadas Trabalho		



01/01/1800, dessa forma nenhuma informação será considerada automaticamente, devendo incluir ou importar as informações para os programas disponibilizados exclusivamente no processo do eSocial.

Nota: As pastas **S-1000 1**, **S-1000 2** e **S-1000 3** ficarão desabilitadas nesse primeiro momento, pois serão utilizadas somente no processo do envio das movimentações para o eSocial (processo não disponibilizado nessa fase).

Atenção

Ao configurar o uso da complementação do eSocial, será atualizada a tabela de Participantes, essa tabela reúne informações de Funcionários e Prestadores de Serviço, necessária para inclusão de informações obrigatórias no eSocial, como por exemplo: novas funções para inclusão de ASO, CAT, Múltiplos Vínculos, entre outras.

Nessas telas será disponibilizado o novo botão para troca do tipo de participante (Funcionários ou Prestador Serviço) permitindo assim a navegação entre os registros por tipo de participante.

Importante: A tabela será atualizada somente com os funcionários nesse momento, visto que, a parte de prestadores de serviço será liberada na segunda fase do projeto.

PROCESSO PARAMETRIZAÇÃO DOS COMPLEMENTOS

Função: **FP1420 – Manutenção Pessoa Jurídica**

Objetivo: Permitir o complemento do cadastro de pessoa jurídica, informando o tipo de logradouro e o código do município, conforme tabela do IBGE. Essas informações serão utilizadas na geração das mensagens destinadas ao eSocial, conforme layout **S-1000 – Informações Empregador**.

Descrição: Por meio do botão eSocial, disponibilizado na função Manutenção Pessoa Jurídica (FP1420), informar os dados complementares solicitados.

Ao clicar neste botão, será acessada a tela **FP1420A – Complemento Pessoa Jurídica**:

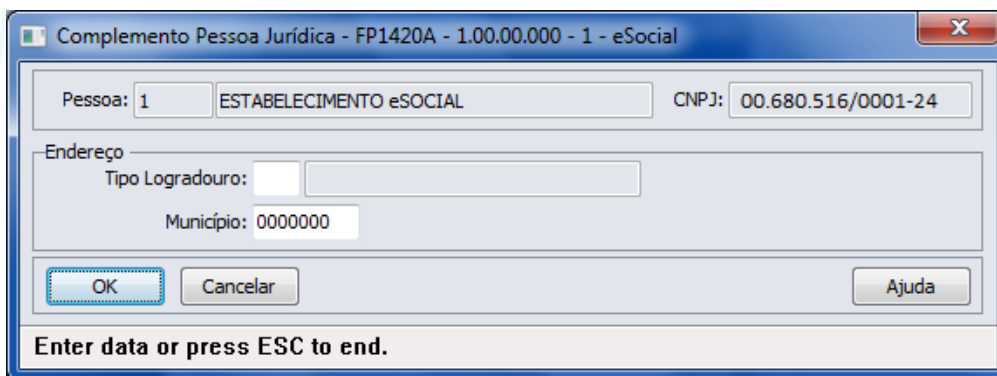
Campos:

Campo	Descrição	Validações/Regras
Tipo Logradouro	Código do tipo de logradouro (rua, avenida, entre outros).	Código válido, conforme anexo I - tabela 20 do eSocial.
Município	Código do município do endereço do estabelecimento.	Deve ser um código válido, conforme tabela do IBGE.

Notas:

A tabela de código de municípios encontra-se disponível no site do IBGE: www.ibge.gov.br
O botão do eSocial ficará disponível nesse programa à medida que **pelo menos um estabelecimento da base de dados** estiver parametrizado como Complementos Habilitados para o eSocial (FP0560).

Função:

FP0100 – Manutenção Unidades de Federação e Países

Objetivo:

Permitir o complemento do cadastro de país com o código corresponde à tabela da Receita Federal do Brasil. Essa informação será utilizada na geração das mensagens destinadas ao eSocial, conforme layouts **S-2100 – Evento Cadastro Inicial Vínculo**, **S-2220 – Alteração Dados Cadastrais** e **S-2600 – Trabalho Sem Vínculo de Emprego**.

Descrição:

Por meio do botão eSocial, disponibilizado na função FP1420 – Manutenção Pessoa Jurídica para complemento das informações.

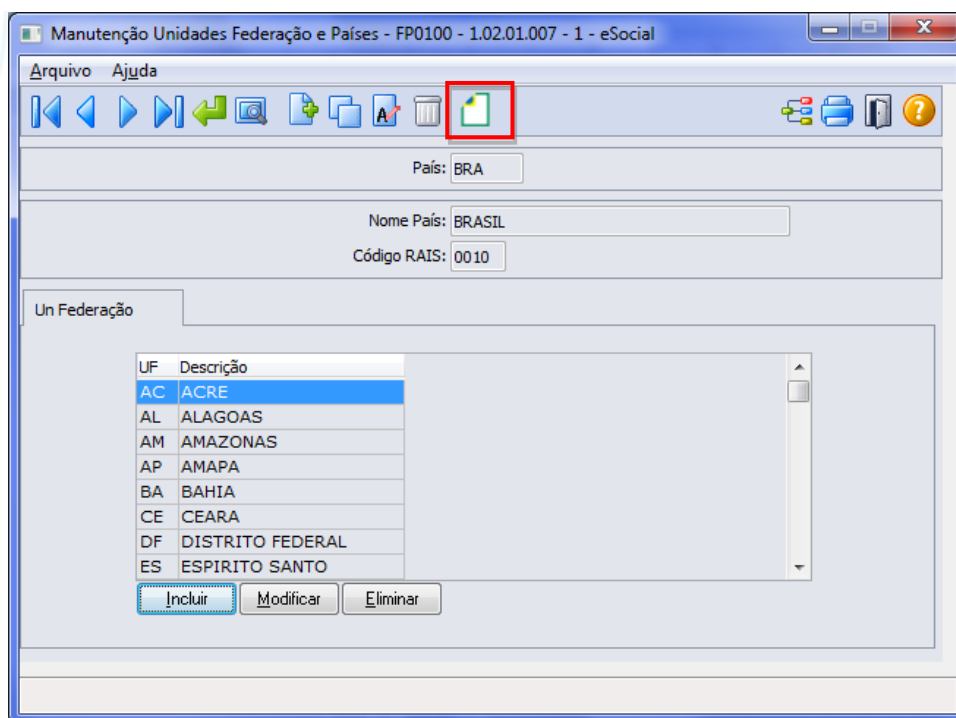

Por meio deste botão, será acessada a tela **FP0100C – Complemento País**:

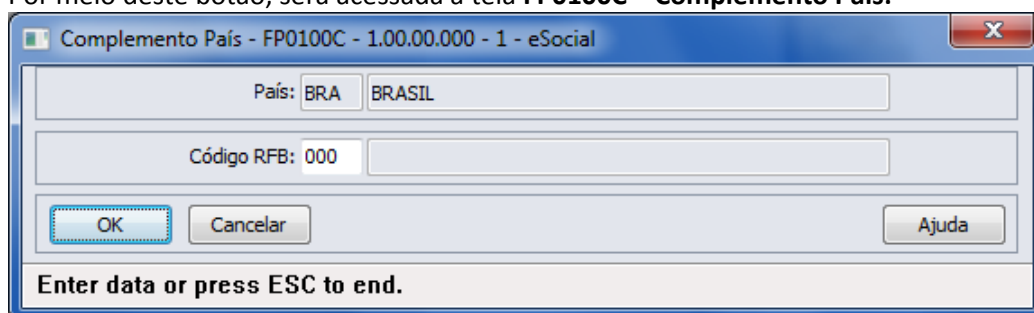

Campo:

Campo	Descrição	Validações/Regras
Código RFB	Código do país na Receita Federal do Brasil.	Deve ser um código válido, conforme anexo I - tabela 22 do eSocial.

Notas:

O botão do eSocial ficará disponível nesse programa à medida que **pelo menos um estabelecimento da base de dados** estiver parametrizado como Complementos Habilitados para o eSocial (**FP0560**).

Função: **FP0030 – Manutenção Processos eSocial**

Objetivo:

Permitir o cadastro dos processos administrativos e judiciais que tramitam na Justiça. Essas informações serão utilizadas na geração das mensagens destinadas ao eSocial, conforme layout **S-1070 – Tabela de Processos Administrativos e Judiciais**.

Pré-requisito:

FP0560 – Estabelecimento - campo **Complementos Habilitados** para pelo menos um estabelecimento da base de dados.

Descrição:

O programa somente estará disponível para cadastro depois da parametrização do uso do eSocial, caso contrário, o programa não será acessado, exibindo a mensagem durante o acesso.

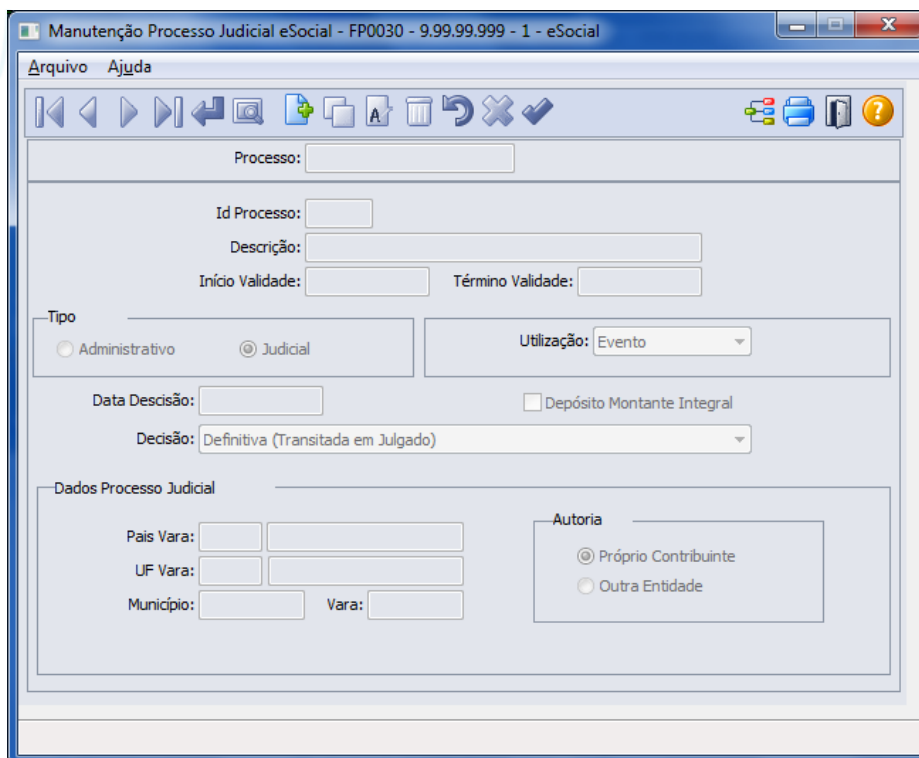

Campos:

Campo	Descrição	Validações/Regras
Processo	Número do processo que tramita na Justiça.	Não permite informação em branco.
Id Processo	Código sequencial do processo.	Gerado automaticamente pelo programa.
Descrição	Descrição resumida do processo.	Não permite informação em branco.
Início Validade	Data de início da validade do processo.	Não permite informação em branco.
Término Validade	Data de término da validade do processo.	Não permite informação em branco.
Tipo	<ul style="list-style-type: none"> Administrativo; Judicial. 	Conforme o tipo de processo, alguns campos serão habilitados para preenchimento.
Utilização	<ul style="list-style-type: none"> Evento: processo referente suspensão da incidência de INSS, FGTS, IRRF e Contrib Sindical de eventos (utilizado no complemento do FP0020); Estabelecimento: processos referentes às alíquotas de FAP e RAT, quando da existência de processo favorável ao contribuinte, modificando a alíquota de FAP e/ou RAT para recolhimento; Funcionário: processo utilizado para indicar o alvará judicial na contratação de menores de 14 anos ou maiores de 14 anos e menores de 16 anos quando a categoria for diferente de 103 - Aprendiz (utilizado no complemento do FP1500/FP1510); 	Os processos serão liberados para consultas nos programas de Eventos, Funcionários, Reintegração e Movimentos de Prestadores, conforme a informação contida nesse campo.

	<ul style="list-style-type: none"> • Reintegração: processo utilizado para identificar a reintegração de funcionários desligados (utilizados no complemento da reintegração do funcionário FR5240 e na função Funcionários Reintegrados (FR5250)); • Notas: processo utilizado para suspensão de recolhimento de determinados impostos referente às notas fiscais de serviços tomados e prestados (utilizado no complemento do FP2160/FP2180). 	
Data Sentença/Decisão	Data da decisão, sentença ou despacho administrativo.	Não permite informação em branco.
Depósito Montante	Informar se o depósito foi realizado no valor montante integral ou não.	Não se aplica.
Decisão	Indicativo da decisão do processo: <ul style="list-style-type: none"> • Definitiva (Transitada em Julgado); • Decisão Não Transitado em Julgado com Efeito Suspensivo; • Liminar em Mandado de Segurança; • Liminar ou Tutela Antecipada em Outras Espécies de Ação Judicial; • Contestação Administrativa; • Outros. 	A opção Contestação Administrativa só pode ser informada para processos do tipo Administrativo. As opções Decisão Não Transitado em Julgado com Efeito Suspensivo e Liminar ou Tutela Antecipada em Outras Espécies de Ação Judicial só podem ser informadas para processos do tipo Judicial.
País/Vara	País onde o processo está tramitando.	Habilitado somente para processos do tipo Judicial.
UF Vara	Unidade de federação da seção judiciária do processo.	
Município	Código do município onde está tramitando o processo.	
Vara	Código de identificação da vara do processo.	
Autoria	Autor da ação do processo: <ul style="list-style-type: none"> • Próprio Contribuinte; • Outra Entidade. 	

Função:**FP0020 – Manutenção Eventos Analíticos e FP0024 – Eventos por Empresa****Objetivo:**

Complementar o cadastro dos eventos analíticos com as informações exigidas nos arquivos do eSocial e determinar a rubrica correspondente à tabela liberada pelo Governo e seus respectivos processos referente suspensão de recolhimentos. Essas informações serão utilizadas na geração das mensagens destinadas ao eSocial, conforme layout **S-1010 Tabela de Rubricas**.

Pré-requisitos: FP0030 – Manutenção Processos eSocial**Descrição:**

Por meio do botão eSocial, disponibilizado na função Manutenção Eventos Analíticos (FP0020) e Manutenção Eventos por Empresa (FP0024), para empresas que utilizam essa rotina, informar os dados complementares solicitados.

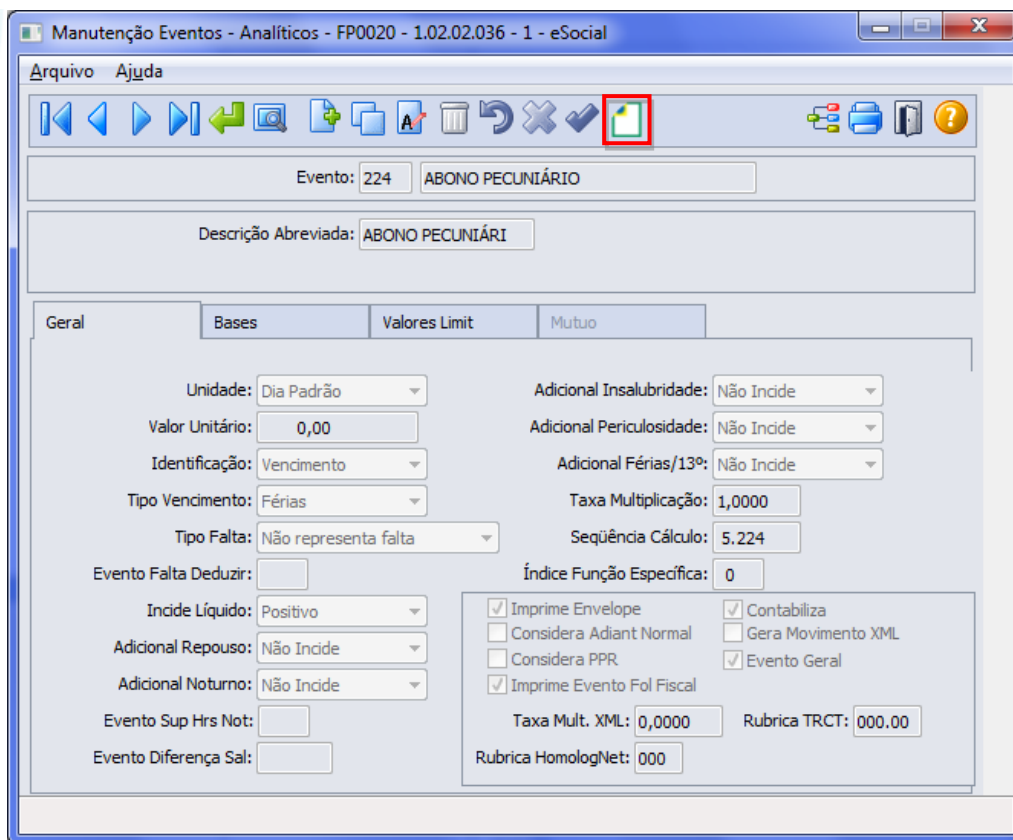

Ao clicar neste botão, será acessada a tela **FP0020C – Complemento Evento Analítico**:

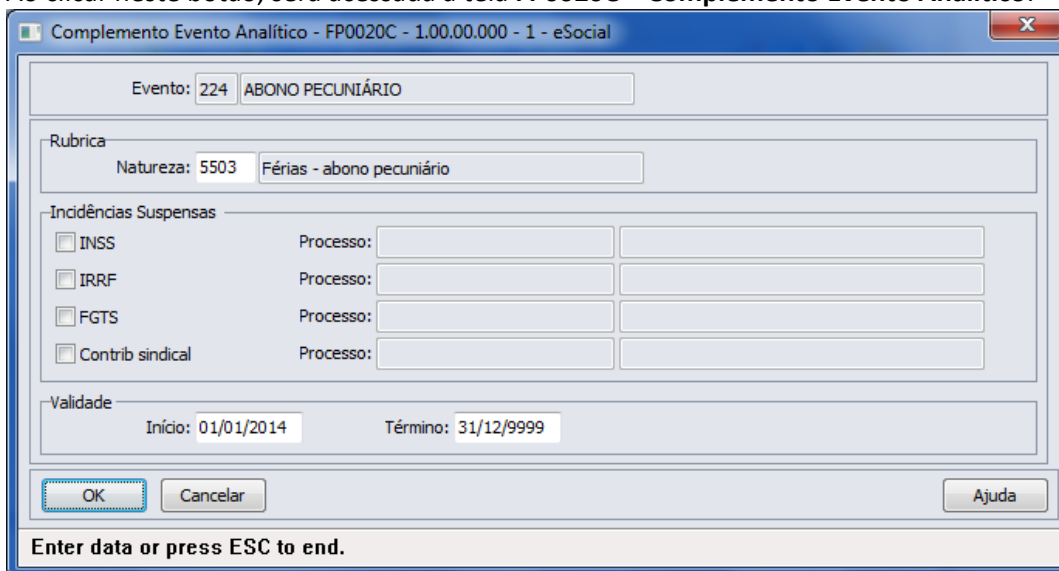

Campos:

Campo	Descrição	Validações/Regras
Natureza	Código da Natureza do evento, conforme anexo I - tabela 3 do eSocial.	Caso o evento não necessite ser enviado ao eSocial, informar 0000 – Não Enviar para o eSocial .
Incidência Suspensa –	Marcar se a empresa possui processo judicial com	Não se aplica.



INSS	decisão/sentença favorável, determinando a não incidência de contribuição previdenciária (parte funcionário e parte patronal) relativo ao evento em questão.	
Incidência Suspensa – IRRF	Marcar se a empresa possui processo judicial com decisão/sentença favorável, determinando a não incidência de imposto de renda relativo ao evento em questão.	Não se aplica.
Incidência Suspensa – FGTS	Marcar se a empresa possui processo judicial com decisão/sentença favorável, determinando a não incidência de FGTS relativo ao evento em questão.	Não se aplica.
Incidência Suspensa – Cont Sindical	Marcar se a empresa possui processo judicial com decisão/sentença favorável, determinando a não incidência de contribuição sindical relativo ao evento em questão.	Não se aplica.
Processo	Se uma das opções de Incidência Suspensa for marcada, informar o código do processo referente à suspensão da incidência do evento no recolhimento em questão.	Na consulta dos processos por meio dessa função, serão visualizados todos os processos cujo tipo utilização seja Evento .
Início Validade	Data de início da validade das informações prestadas no evento.	Não permite informação em branco.
Término Validade	Data de término da validade das informações prestadas no evento.	Não permite informação em branco.

Nota: O botão do eSocial ficará disponível nesse programa à medida que **pelo menos um estabelecimento da base de dados** estiver parametrizado como Complementos Habilitados para o eSocial (**FP0560**).

Função: **FP0800 – Manutenção Plano de Lotação**

Objetivo: Complementar o cadastro das unidades de lotação do plano válido para o estabelecimento. Essa informação será utilizada na geração das mensagens destinadas ao eSocial, conforme layout **S-1020 – Tabela de Lotações**, a partir do momento em que a empresa iniciar a carga das informações para o Governo.

Pré-requisitos: FP0030 – Processo

Descrição: Selecionar o plano de lotação válido para cada estabelecimento e, por meio do botão **“Estrutura Lotação”** localizado na parte superior direita da tela (ao lado do botão consultas relacionadas):

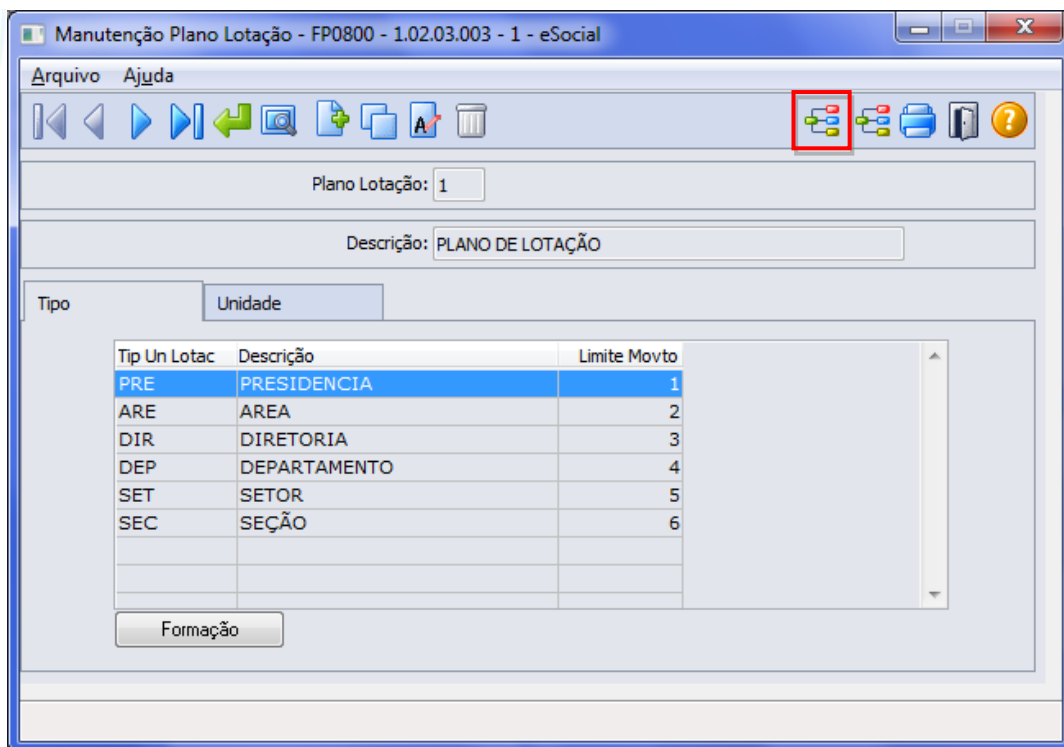

Expandir a estrutura do plano e para cada unidade de lotação, acionar o botão “eSocial” localizado no lado direito da tela:

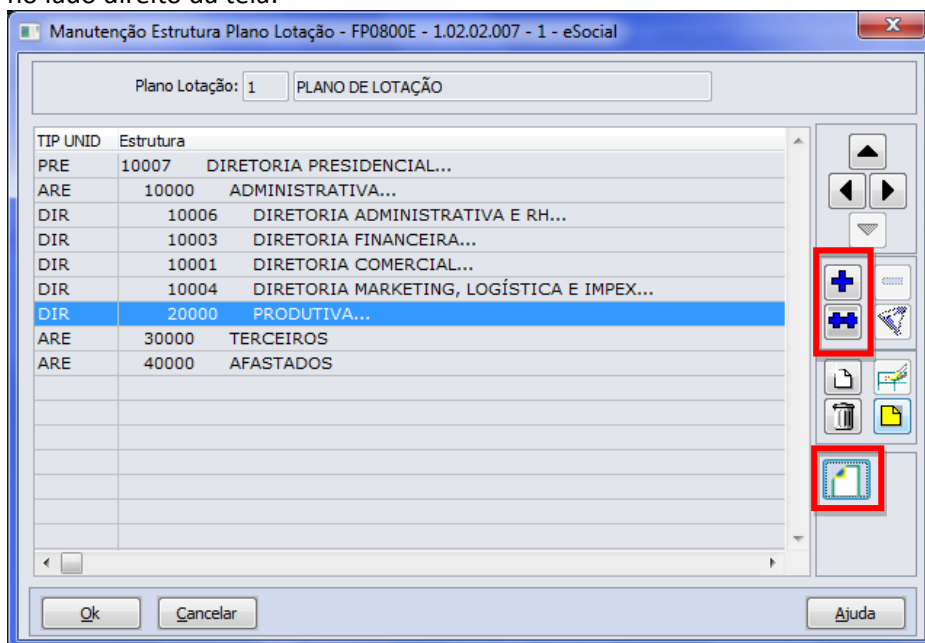

Ao clicar neste botão, será acessada a tela **FP0800I – Complemento Unidade Lotação Plano**:



Complemento Unid Lotação Plano - FP0800I - 1.00.00.000 - 1 - eSocial

Plano: 1 PLANO DE LOTAÇÃO DORI

Unidade Lotação: 20000 PRODUTIVA

Lotação

Tipo: 00

Replicar informações

Não

Somente para as Unidades de Lotação Subordinadas não Atualizadas

Para todas as Unidades de Lotação Subordinadas

OK Cancelar Ajuda

Enter data or press ESC to end.

Campos:

Campo	Descrição	Validações/Regras
Tipo	Informar o tipo da unidade de lotação.	Preencher com código válido, conforme anexo I - tabela 10 do eSocial.
Replicar Informações	Facilitador na parametrização das unidades de lotação do plano: <ul style="list-style-type: none"> Não – nenhuma unidade de lotação subordinada é atualizada; Somente para as unidades de lotação subordinadas não atualizadas – atualiza com os dados iguais aos informados em tela para as demais unidades de lotação subordinadas a unidade de lotação em questão, exceto as que já foram parametrizadas. Para todas as unidades de lotação subordinadas – atualiza todas as unidades de lotação subordinadas, sem exceção, com os dados iguais aos informados em tela. 	Não se aplica.

Nota:

Se a unidade de lotação estiver relacionada a um tomador de serviços (FP0870), o tipo da lotação deve ser correspondente a um dos tipos de tomador de serviço:

- **04 Tomador de Serviço - Cessão de Mão de Obra;**
- **05 Tomador de Serviço - trabalho temporário;**
- **06 – Tomador de Serviço - trabalho temporário – serviços extraordinários.**

E, para essa unidade de lotação, é necessário que ela esteja relacionada a um tomador de serviço (FP0870).

O botão do eSocial ficará disponível nesse programa à medida que **pelo menos um estabelecimento da BASE DE DADOS** estiver parametrizado como Complementos Habilitados para o eSocial (FP0560).

Função:

FP0870 – Manutenção Tomador de Serviços

Objetivo:

Atualizar os dados complementares do cadastro de Tomador de Serviços. Essas informações serão utilizadas na geração das mensagens destinadas ao eSocial, conforme layout **S-1020 – Tabela de**

Lotações, para compor a parte de informações de endereço do tomador, a partir do momento em que a empresa iniciar o envio das informações para o eSocial.

Descrição:

Por meio do botão eSocial disponibilizado na função do Tomador de Serviços (FP0870), informar os dados complementares solicitados.

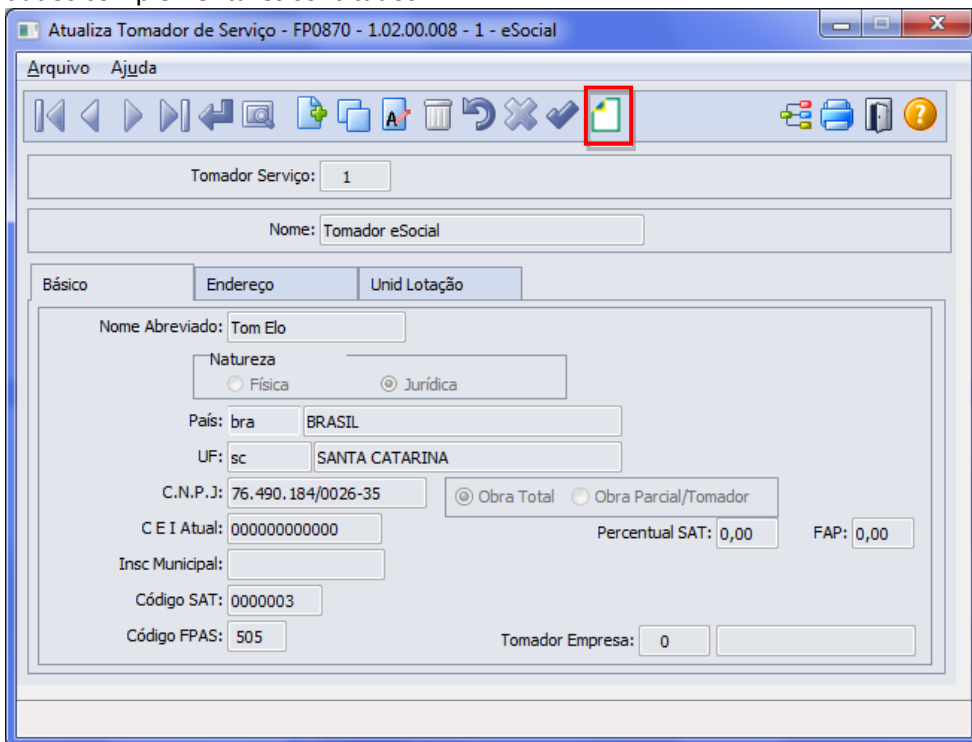

Ao clicar neste botão, será acessada a tela **FP0870B – Complemento Tomador Serviço**.

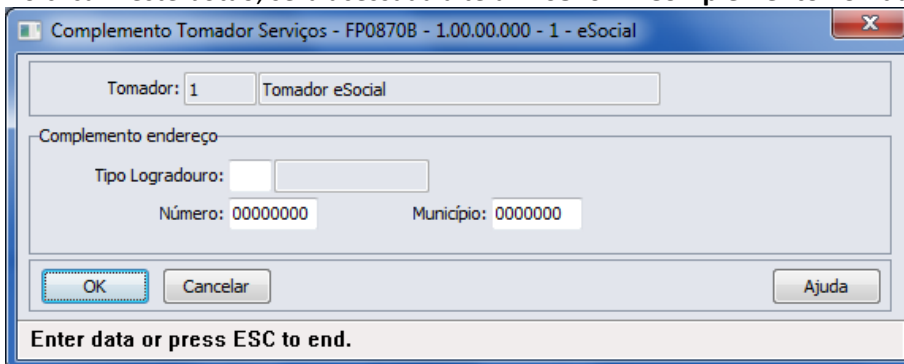

Campos:

Campo	Descrição	Validações/Regras
Tipo Logradouro	Código do tipo de logradouro (rua, avenida, entre outros).	Código válido, conforme anexo I - tabela 20 do eSocial.
Número Logradouro	Número do logradouro do endereço do Tomador de Serviço.	Não se aplica.
Município IBGE	Código do município conforme tabela do IBGE.	Conforme tabela de municípios do IBGE

Notas:

O código do município deve ser um código válido junto da tabela de municípios do IBGE, disponível no site: <http://www.ibge.gov.br>

O botão do eSocial ficará disponível nesse programa à medida que **pelo menos um estabelecimento da EMPRESA** estiver parametrizado como Complementos Habilitados para o eSocial (FP0560).

Função: **FP1440 – Manutenção Pessoa Física**

Objetivo: Atualizar os dados complementares do cadastro de pessoa física necessários na geração das mensagens destinadas ao eSocial, conforme layouts **S-2100 – Evento de Cadastramento Inicial do Vínculo**, **S-2200 – Evento de Admissão**, **S-2220 – Evento de Alteração Dados Cadastrais**, **S-2240 – Alterações Contratuais** e **S-2620 – Trabalhador Sem Vínculo de Emprego – Alteração Contratual**.

Descrição: Por meio do botão eSocial disponibilizado na função Manutenção Pessoa Física (FP1440), informar os dados complementares solicitados.

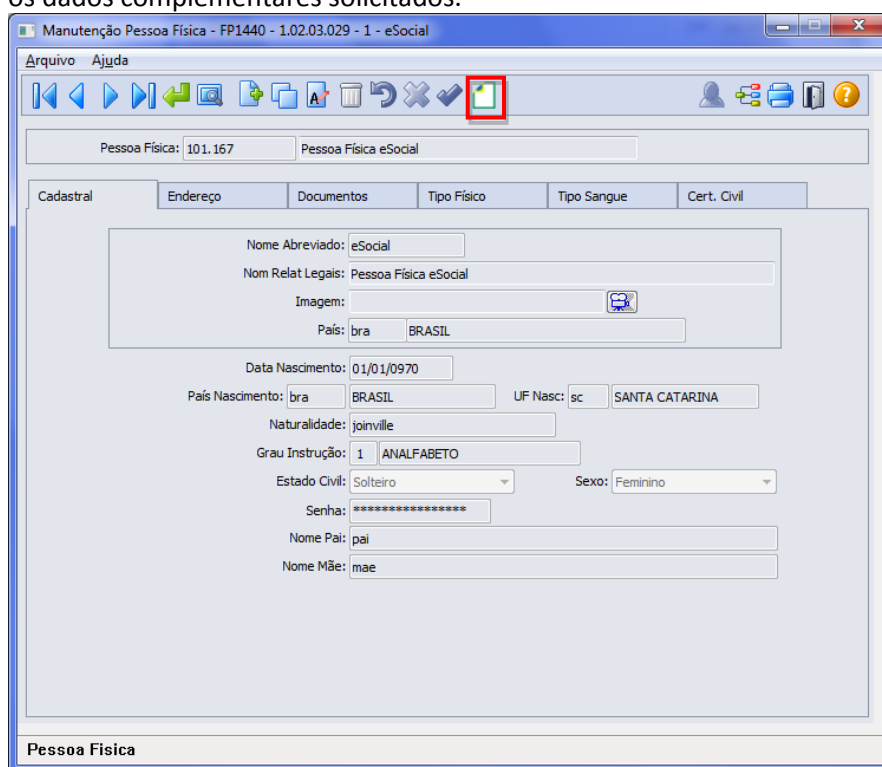

Ao clicar neste botão, será acessada a tela **FP1440A – Complemento Pessoa Física**:

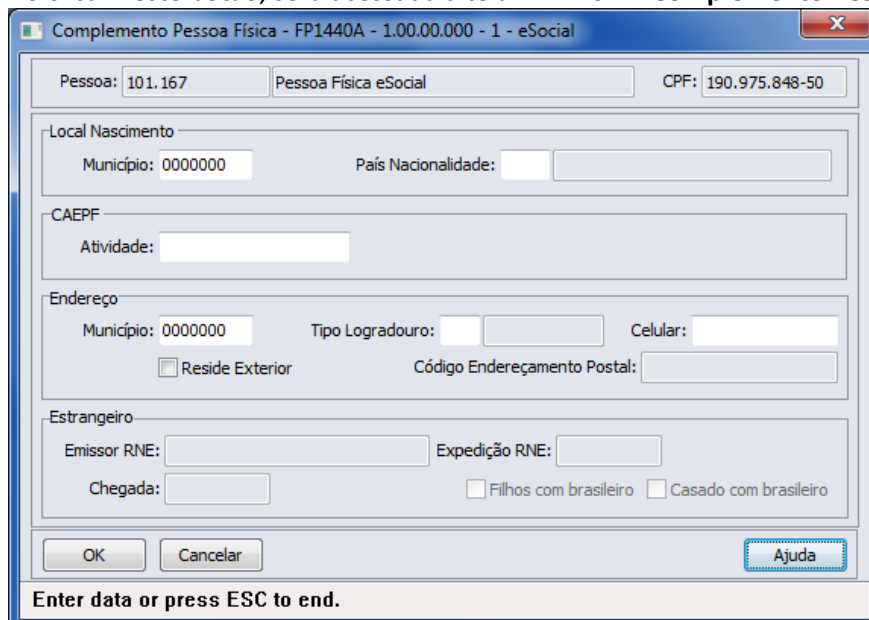



Campos:

Campo	Descrição	Validações/Regras
Município Nascimento	Município de nascimento da pessoa.	Obrigatório apenas quando a origem da pessoa física for igual a Brasileiro. Deve ser um código válido, conforme tabela do IBGE.
País Nacionalidade	País de nacionalidade da pessoa.	Não permite informação em branco.
CAEPF	Código de Atividade Especial Pessoa Física.	Não se aplica.
Município Endereço Residencial	Município da residência da pessoa.	Obrigatório apenas quando a pessoa física não residir no exterior. Deve ser um código válido, conforme tabela do IBGE.
Tipo Logradouro	Tipo de logradouro (rua, avenida, entre outros).	Conforme anexo I - tabela 20 do eSocial.
Celular	Código do telefone celular da pessoa física.	Não se aplica.
Reside Exterior	Indicar se pessoa física reside no exterior ou não.	Não se aplica.
Código Endereçamento Postal	Código do endereçamento postal caso a pessoa física resida no exterior.	Habilitado somente se o campo "Reside Exterior" for marcado.
Emissor RNE	Órgão emissor do RNE – Registro Nacional de Estrangeiros	Habilitado e obrigatório somente se pessoa física for estrangeira.
Expedição RNE	Data de expedição do RNE.	
Chegada	Data de chegada ao Brasil.	
Filhos com Brasileiro	Indicar se pessoa possui filhos com brasileiro.	
Casado com Brasileiro	Indicar se a pessoa é casada com brasileiro.	

Nota:

O botão do eSocial ficará disponível nesse programa à medida que **peelo menos um estabelecimento da BASE DE DADOS** estiver parametrizado como Complementos Habilitados para o eSocial (**FP0560**).

Função:

FP1500 – Manutenção Funcionários

Objetivo:

Complementar as informações complementares do funcionário necessárias para geração das mensagens destinadas ao eSocial, conforme layouts **S-2100 – Evento de Cadastramento Inicial do Vínculo**, **S-2200 – Evento de Admissão**, **S-2220 – Evento de Alteração Dados Cadastrais**, **S-2240 – Alterações Contratuais**, **S-2600 (Trabalhador Sem Vínculo - Início e S-2620 – Trabalhador Sem Vínculo de Emprego – Alteração Contratual)**.

Pré-requisitos:

FP0030 – Manutenção Processos eSocial (para funcionários menores de 14 anos ou, maior de 14 anos e menor de 16, quando categoria do trabalhador diferente de aprendiz).

FP1420 – Pessoa Jurídica (Informações cadastrais referentes à instituição de ensino do estagiário).

Descrição:

Acessar o programa **FP1500 – Funcionários** e, por meio do botão eSocial, informar os dados complementares solicitados.

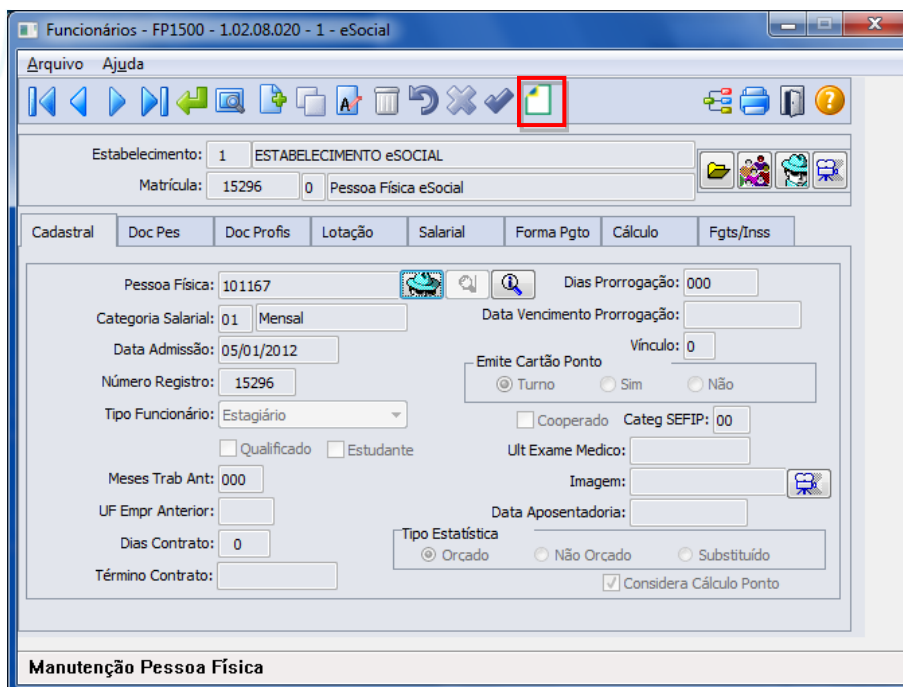

Ao clicar neste botão, será acessada a tela **FP1500E – Complemento Funcionários**:

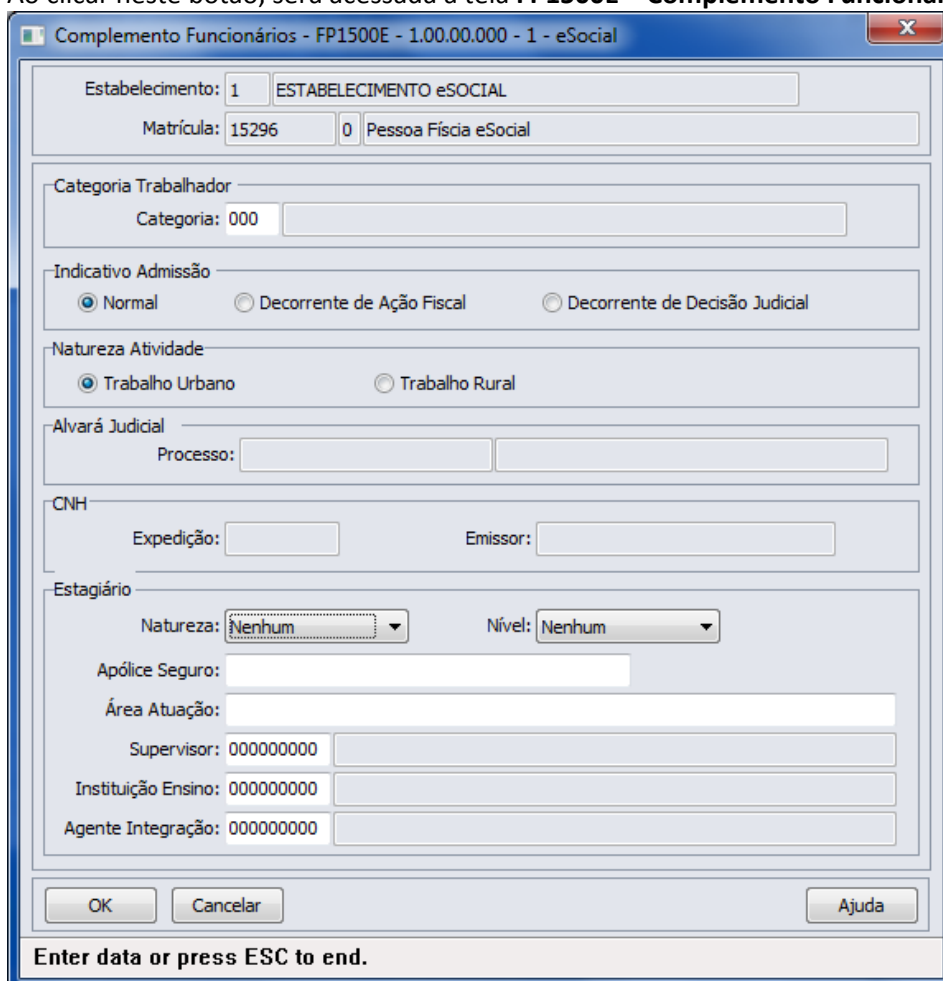

Campos:

Campo	Descrição	Validações/Regras
Categoria	Selecionar a categoria do trabalhador.	Conforme anexo I - tabela 1 do eSocial.
Indicativo Admissão	Indicar o tipo de admissão: <ul style="list-style-type: none"> • Normal; • Decorrente de Ação Fiscal; • Decorrente de Decisão Judicial. 	Não se aplica.
Natureza Atividade	Selecionar o tipo de vínculo trabalhista: <ul style="list-style-type: none"> • Trabalho Urbano; • Trabalho Rural. 	Não se aplica.
Alvará Judicial	Processo do alvará judicial.	Obrigatório quando funcionário menor de 14 anos ou, maior de 14 anos e menor de 16 e categoria diferente de 103 – Aprendiz. Somente serão listados na consulta desses campos os processos classificados com a utilização = Funcionários (fp0030)
Expedição CNH	Data da expedição da CNH – Carteira Nacional de Habilitação.	Não se aplica.
Emissor CNH	Órgão emissor da CNH.	Não se aplica.
Natureza	Selecionar a natureza do estágio que está sendo prestado: <ul style="list-style-type: none"> • Nenhum; • Obrigatório; • Não Obrigatório. 	Não se aplica.
Nível	Selecionar o nível da escolaridade do estágio: <ul style="list-style-type: none"> • Nenhum; • Fundamental; • Médio; • Formação Profissional; • Superior. 	Habilitado somente quando o tipo de funcionário for Estagiário.
Apólice Seguro	Informar o número da apólice do seguro do estagiário.	
Área Atuação	Informar a área de atuação do estagiário.	
Coordenador	Informar o código do coordenador do estágio (pessoa física) de onde será extraído o CPF dele.	Habilitado somente quando o tipo de funcionário for Estagiário. Esta informação não é obrigatória.
Instituição Ensino	Informar o código da instituição de ensino (pessoa jurídica) de onde será extraído o CNPJ dela.	Habilitado somente quando o tipo de funcionário for Estagiário.
Agente Integração	Informar o código do agente de integração do estágio (pessoa jurídica) de onde será extraído o CNPJ dela.	Habilitado somente quando o tipo de funcionário for Estagiário.



Esta informação não é obrigatória.

Nota: O botão do eSocial ficará disponível nesse programa **somente se o estabelecimento** estiver parametrizado como Complementos Habilitados para o eSocial (**FP0560**).

Função: **FP1510 – Manutenção Funcionários Contratos Especiais**

Objetivo: Complementar o cadastro de estagiários necessário para geração das mensagens destinadas ao eSocial, conforme layouts **S-2100 – Evento de Cadastramento Inicial do Vínculo**, **S-2200 – Evento de Admissão**, **S-2220 – Evento de Alteração Dados Cadastrais**, **S-2240 – Alterações Contratuais**, **S-2600 (Trabalhador Sem Vínculo - Início e S-2620 – Trabalhador Sem Vínculo de Emprego – Alteração Contratual)**.

Pré-requisitos: FP0030 – Processos (para estagiários)
FP1420 – Pessoa Jurídica (Informações cadastrais referentes à instituição de ensino do estagiário).

Descrição: Acessar o programa **FP1510 – Funcionários Contratos Especiais** e, por meio do botão eSocial, informar os dados complementares solicitados.

Ao clicar neste botão, será acessada a tela **FP1500E – Complemento Funcionários**:

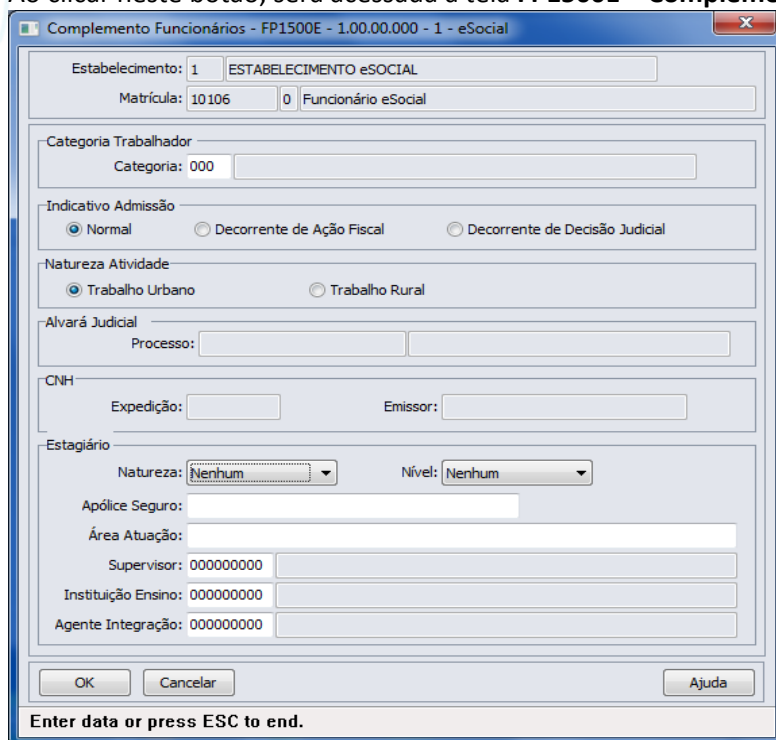

Complemento Funcionários - FP1500E - 1.00.00.000 - 1 - eSocial

Estabelecimento: 1 ESTABELECIMENTO eSOCIAL

Matrícula: 10106 0 Funcionário eSocial

Categoria Trabalhador
Categoria: 000

Indicativo Admissão
 Normal Decorrente de Ação Fiscal Decorrente de Decisão Judicial

Natureza Atividade
 Trabalho Urbano Trabalho Rural

Alvará Judicial
Processo:

CNH
Expedição: Emissor:

Estagiário
Natureza: Nenhum Nível: Nenhum
Apólice Seguro:
Área Atuação:
Supervisor: 000000000
Instituição Ensino: 000000000
Agente Integração: 000000000

OK Cancelar Ajuda

Enter data or press ESC to end.

Campos:

Campo	Descrição	Validações/Regras
Categoria	Selecionar a categoria do trabalhador.	Conforme anexo I - tabela 1 do eSocial.
Indicativo Admissão	Selecionar o indicativo de admissão: <ul style="list-style-type: none"> Normal; Decorrente Ação Judicial; Decorrente Ação Trabalhista. 	Não se aplica.
Natureza Atividade	Selecionar o tipo de vínculo trabalhista: <ul style="list-style-type: none"> Trabalho Urbano; Trabalho Rural. 	Não se aplica.
Alvará Judicial	Processo do alvará judicial.	Obrigatório quando funcionário menor de 14 anos ou, maior de 14 anos e menor de 16 e categoria diferente de 103 – Aprendiz. Somente serão listados na consulta desses campos os processos classificados com a utilização = Funcionários (fp0030).
Expedição CNH	Não habilitado para estagiários.	Não se aplica.
Emissor CNH	Não habilitado para estagiários.	Não se aplica.
Natureza	Selecionar a natureza do estágio que está sendo prestado: <ul style="list-style-type: none"> Nenhum; Obrigatório; 	Habilitado somente se o Tipo Funcionário for Estagiário.



	<ul style="list-style-type: none"> • Não Obrigatório. 	
Nível	Selecionar o nível da escolaridade do estágio: <ul style="list-style-type: none"> • Nenhum; • Fundamental; • Médio; • Formação Profissional; • Superior. 	
Apólice Seguro	Número da apólice do seguro do estagiário.	
Área Atuação	Área de atual do estágio.	
Coordenador	Código do coordenador do estágio (pessoa física) de onde será extraído o CPF dele.	Habilitado somente quando o tipo de funcionário for Estagiário. Esta informação não é obrigatória.
Instituição Ensino	Código da instituição de ensino (pessoa jurídica) de onde será extraído o CNPJ dela.	Habilitado somente quando o tipo de funcionário for Estagiário.
Agente Integração	Código do agente de integração do estágio (pessoa jurídica) de onde será extraído o CNPJ dela.	Habilitado somente quando o tipo de funcionário for Estagiário. Esta informação não é obrigatória.

Importante: O botão eSocial para complementação das informações somente ficará habilitado para o tipo de contratação **ESTAGIÁRIO**.

Nota: O botão do eSocial ficará disponível nesse programa **somente se o estabelecimento** estiver parametrizado como Complementos Habilitados para o eSocial (**FP0560**).

Função: **FP3800 – Manutenção Informações Funcionário**

Objetivo: Complementar cadastro de habilitação profissional do funcionário. Essas informações de habilitação profissional juntamente com os dados de RG, CNH, RIC e RNE do funcionário serão utilizadas geração das mensagens destinadas ao eSocial, conforme layouts **S-2100 – Evento de Cadastramento Inicial do Vínculo**, **S-2200 – Evento de Admissão**, **S-2220 – Evento de Alteração Dados Cadastrais** e **S-2600 (Trabalhador Sem Vínculo – Início)**.

Descrição: Por meio do programa **FP3800 – Informações Funcionário** – Pasta **Habil Prof**, selecionar a Habilidade Profissional e, por meio do botão **eSocial** complementar as informações de datas de expedição e validade do documento.

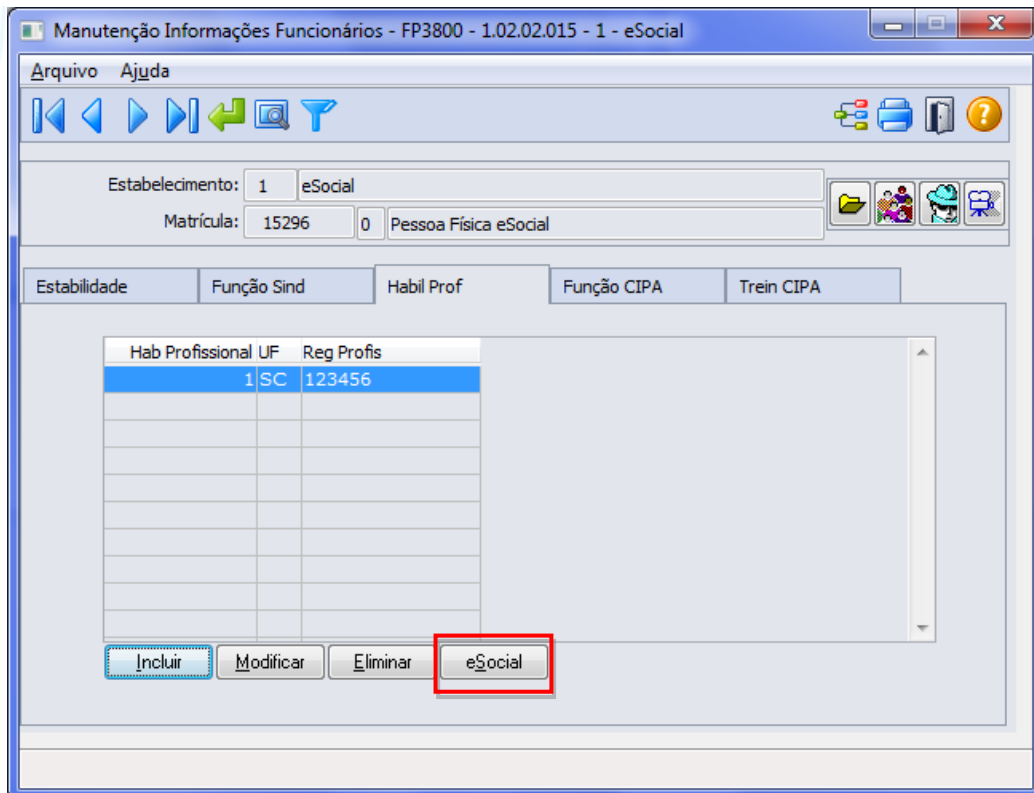

Ao clicar neste botão, será acessada a tela **FP3800F**:

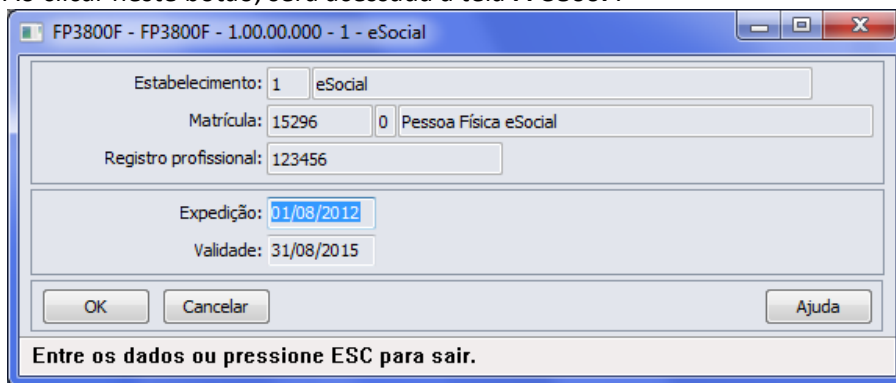

Campos:

Campo	Descrição	Validações/Regras
Expedição	Data de expedição do documento da Habilitação Profissional.	Não se aplica.
Validade	Data de validade do documento da Habilitação Profissional.	Não se aplica.

Nota:

O botão do eSocial ficará disponível nesse programa **somente se o estabelecimento** estiver parametrizado como Complementos Habilitados para o eSocial (**FP0560**).

Função:

FP1760 – Manutenção Dependentes

Objetivo:

Complementar o cadastro dos dependentes com o tipo de dependente correspondente à tabela do eSocial. Essa informação será utilizada na geração das mensagens destinadas ao eSocial, conforme layouts **S-2100 – Evento Cadastramento Inicial do Vínculo** e **S-2200 – Evento de Admissão**, a partir do momento em que a empresa iniciar o envio das informações para o eSocial.

Descrição:

Acessar a função **FP1760 – Dependentes** e para cada dependente acessar o botão eSocial e determinar o tipo de dependente conforme tabela do eSocial.

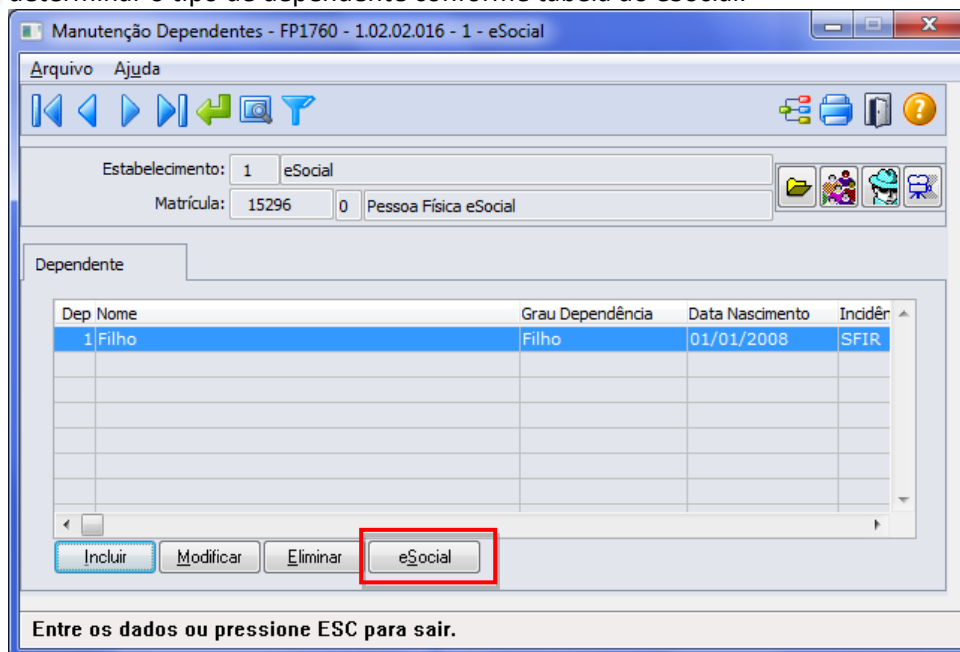

Por meio do botão eSocial, alterar o tipo de dependente conforme tabela do Governo:

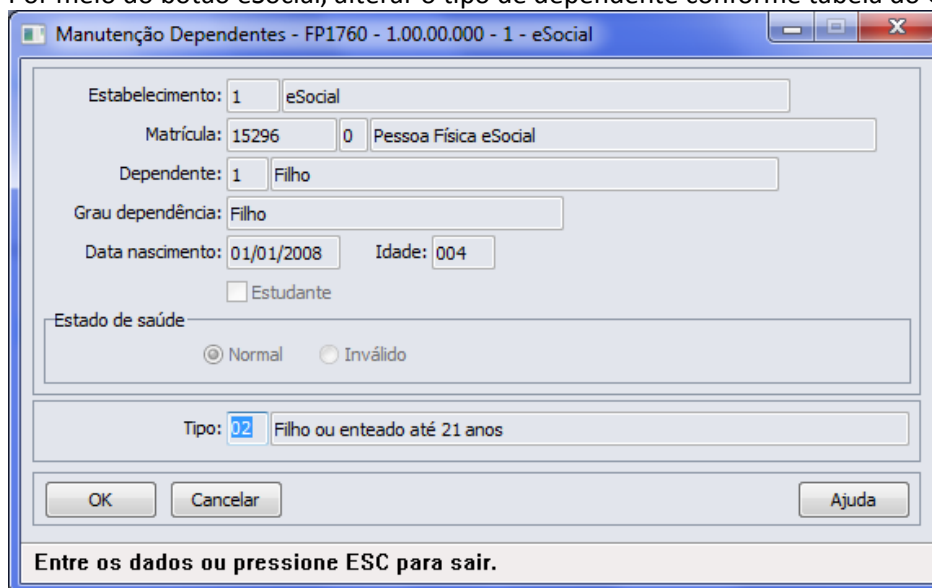
Campo:

Campo	Descrição	Validações/Regras
Tipo	<p>Tipo de dependente correspondente aos códigos do eSocial.</p> <p>Para os tipos de dependente Filho, Cônjuge, Companheiro e Pais, será sugerido automaticamente o tipo equivalente à tabela do eSocial, para os demais será atribuído o código.</p> <p>00 – Nenhum – Dependente não irá integrar arquivos do eSocial e devem ser ajustados, se necessário, para</p>	Os tipos de dependentes devem ser classificados conforme opções disponibilizadas pelo Governo (ver Notas).



identificar o tipo de dependente conforme a tabela do e Social.

Notas:

Opções de Tipos de Dependentes disponibilizados pelo Governo:

Tipo	Descrição	Equivalência Datasul
01	Cônjuge ou companheiro com o qual tenha filho ou viva há mais de 5 anos	Cônjuge ou Companheiro.
02	Filho ou enteado até 21 anos	Filho e idade até 21 anos.
03	Filho ou enteado universitário ou cursando escola técnica de 2º grau, até 24 anos.	Filho, idade até 24 anos e Estudante = Sim.
04	Filho ou enteado (a) em qualquer idade, quando incapacitado física e/ou mentalmente para o trabalho.	Filho e Estado Saúde = Inválido.
05	Irmão, neto ou bisneto sem arrimo dos pais, do qual detenha a guarda judicial, até 21 anos.	00 - Nenhum - Dependente não irá integrar os arquivos do eSocial.
06	Irmão, neto ou bisneto sem arrimo dos pais, com idade até 24 anos, cursando nível superior ou escola técnica de 2º grau.	00 - Nenhum - Dependente não irá integrar os arquivos do eSocial.
07	Irmão, neto ou bisneto sem arrimo dos pais, com guarda judicial, em qualquer idade, incapaz física e/ou mentalmente para o trabalho.	00 - Nenhum - Dependente não irá integrar os arquivos do eSocial.
08	Pais, avós e bisavós	Pais.
09	Menor pobre, até 21 anos, que crie e eduque e do qual detenha a guarda judicial.	00 - Nenhum - Dependente não irá integrar os arquivos do eSocial.
10	Pessoa absolutamente incapaz, da qual seja tutor ou curador.	00 - Nenhum - Dependente não irá integrar os arquivos do eSocial.

O botão do eSocial ficará disponível nesse programa **somente se o estabelecimento** estiver parametrizado como Complementos Habilitados para o eSocial (FP0560).

Função:

FP2240 – Manutenção Participante eSocial

Objetivo:

Registrar as ocorrências de remuneração recebidas em outra empresa, decorrentes de seus múltiplos vínculos, para funcionários e prestadores de serviço pessoa física. Nesse programa também será registrada informação referente ao cancelamento do aviso prévio. Essas informações serão utilizadas geração das mensagens destinadas ao eSocial, conforme layouts **S-1200 - eSocial Mensal – Remuneração** e **S-2405 - Cancelamento de Aviso Prévio**, a partir do momento em que a empresa iniciar o envio das informações para o eSocial.

Descrição:

Acessar o programa **FP2240 – Participante eSocial** e incluir as seguintes informações:

Campos:

Pasta “Mult Vínculos”:

Campo	Descrição	Validações/Regras
Mês	Mês de referência para o registro da remuneração recebida pelo funcionário/prestador serviço em outra empresa.	Obrigatório preenchimento.
Ano	Ano de referência para o registro da remuneração recebida pelo funcionário/prestador serviço em outra empresa.	Obrigatório preenchimento.
Tipo Inscrição	Selecionar o tipo de inscrição da empresa na qual o funcionário/prestador serviço recebeu outra remuneração dentro do mês: CNPJ ou CPF.	Obrigatório preenchimento.
CNPJ ou CPF	CNPJ ou CPF do qual o funcionário/prestador serviço recebeu outra remuneração dentro do mês.	Obrigatório preenchimento.
Remuneração	Valor da remuneração recebida pelo funcionário/prestador serviço referente outro vínculo.	Obrigatório preenchimento.

Por meio da Pasta “**Canc Aviso Pr**”, será demonstrada informações relativas ao cancelamento do aviso prévio.

Quando uma programação de rescisão é eliminada (FR5040) será apresentado uma tela complementar para informar o motivo/data do cancelamento do aviso prévio, essas informações são registradas no FP2240 – Pasta “**Canc Aviso Pr**”, para alterações, se necessário.

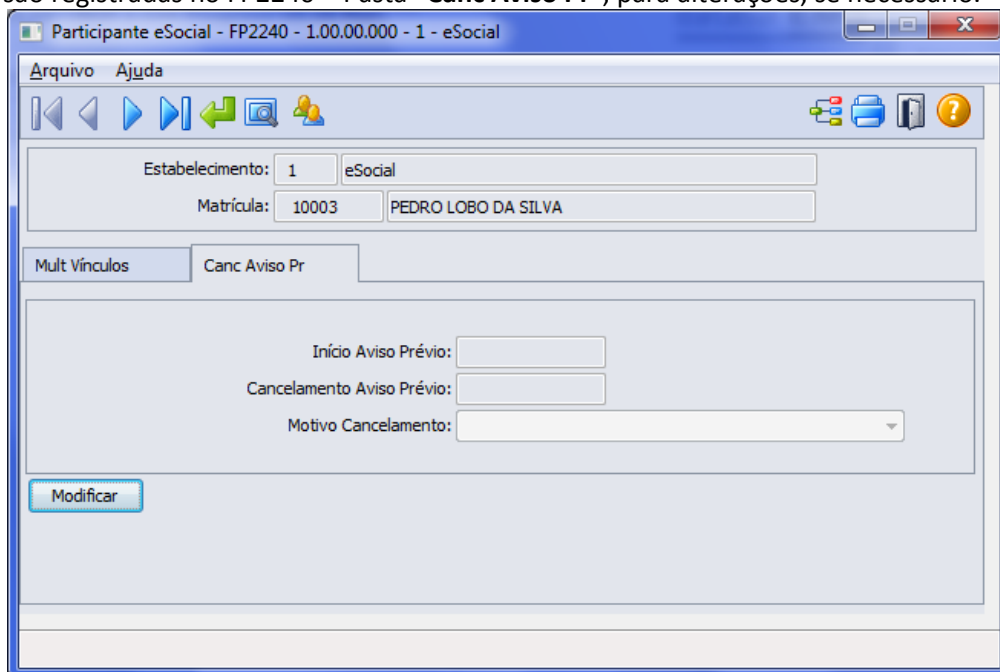

Campo	Descrição	Validações/Regras
Início Aviso Prévio	Data do início do aviso prévio do funcionário.	Essa informação sempre ficará desabilitada, o programa buscará tal informação da programação de rescisão do funcionário.
Cancelamento Aviso Prévio	Data do cancelamento do aviso prévio.	Já virá preenchida com a data informada durante a eliminação da programação, ficará habilitada para alteração, se necessário, e não poderá ser uma data menor ou igual



		à data de início do aviso prévio.
Motivo Cancelamento	Motivo do cancelamento do aviso prévio, conforme opções previstas no eSocial: <ul style="list-style-type: none"> • Reconsideração prevista no artigo 489 da CLT; • Determinação Judicial; • Cumprimento de norma legal; • Outros. 	Essa informação virá preenchida conforme motivo informado no momento da eliminação da programação da rescisão, ficando habilitado para alteração, se necessário.

Notas:

A pasta “**Canc Aviso Prévio**” ficará habilitada somente quando o tipo de participante for **Funcionário**. Ao modificar um registro da pasta “**Canc Aviso Prévio**” será validada a existência de programação de rescisão para o funcionário, existindo, não será permitida a alteração dos dados. Sendo necessário primeiramente eliminar a programação da rescisão para alterar os dados de cancelamento do aviso prévio.

O botão do eSocial ficará disponível nesse programa **somente se o estabelecimento** estiver parametrizado como Complementos Habilitados para o eSocial (**FP0560**).

Função:

FP1100 – Manutenção Motivo Estabilidade

Objetivo:

Permitir que seja informado o complemento para os motivos de estabilidade conforme os códigos definidos pelo eSocial para geração das mensagens destinadas ao eSocial, conforme layouts **S-2340 – Evento - Estabilidade – Início** e **S-2345 – Evento - Estabilidade – Término**.

Descrição:

Por meio do botão eSocial, será acessado o programa FP1100A – Complemento Motivo Estabilidade, para permitir informar o motivo de estabilidade de acordo com códigos divulgados pelo eSocial:

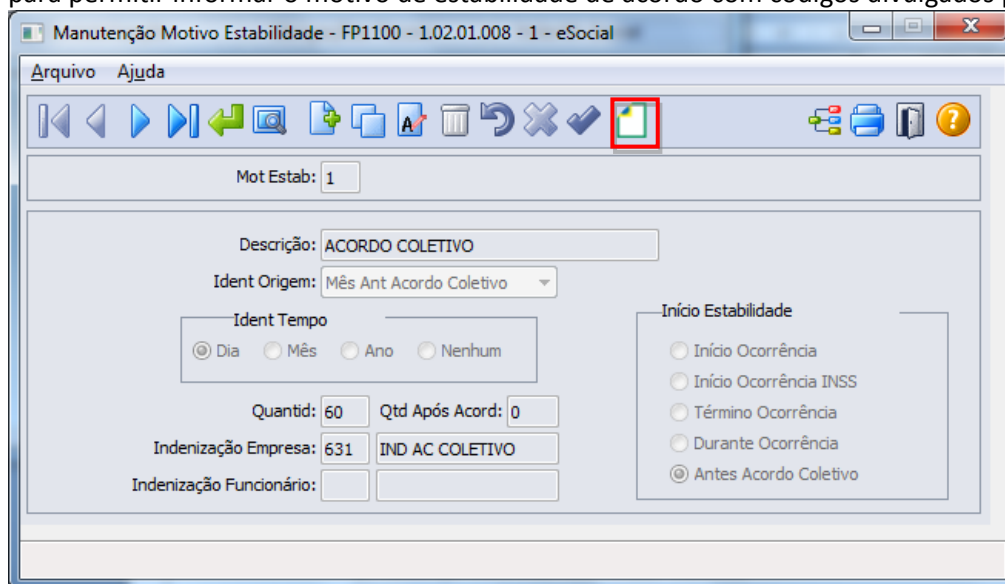

Ao clicar neste botão, será acessada a tela **FP1100A – Complemento Motivo Estabilidade**:

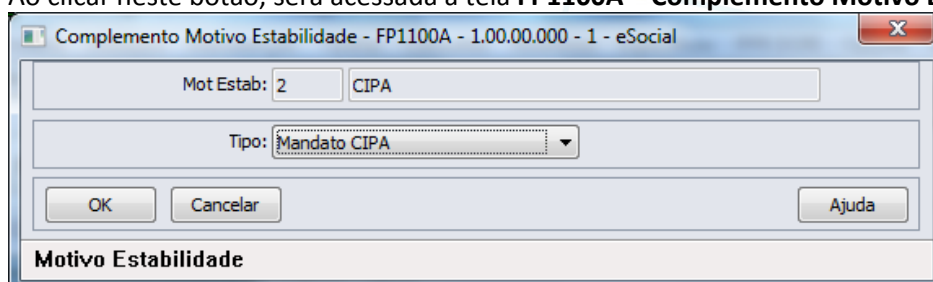

Campos:

Campo	Descrição	Validação/Regras
Tipo	Motivos de estabilidade eSocial: <ul style="list-style-type: none"> • Acidente de Trabalho; • Mandato Sindical; • Mandato Eleitoral; • Gravidez; • Prestação de Serviço Militar; • Convenção Coletiva de Trabalho; • Candidato da CIPA; • Eleito Titular CIPA; • Eleito Suplente CIPA; • Membro do Conselho Nacional da Previdência Social (CNPS); • Membro de Comissão de Conciliação Prévia; • Empregados eleitos diretores de sociedades cooperativas; • Membros do Conselho Curador do FGTS; • Outros. 	Deve ser informada apenas para os motivos de estabilidade que irão para o arquivo eSocial; para os demais motivos de estabilidade deve-se selecionar a opção Nenhum – Estabilidade não irá integrar os arquivos do eSocial .

Função: FP0060 – Manutenção Situações

Objetivo: Complementar o cadastro de situações com as informações dos afastamentos temporários e desligamentos de acordo com as tabelas definidas pelo eSocial para geração das mensagens destinadas ao eSocial, conforme layouts **S-2320 – Evento Afastamento Temporário, S-2325 - Alteração do Motivo do Afastamento, S2330 – Evento Retorno de Afastamento Temporário e S-2800 – Evento Desligamento**.

Descrição: Acessar o programa FP0060 – Manutenção Situação e, por meio do botão eSocial, informar os dados complementares solicitados:

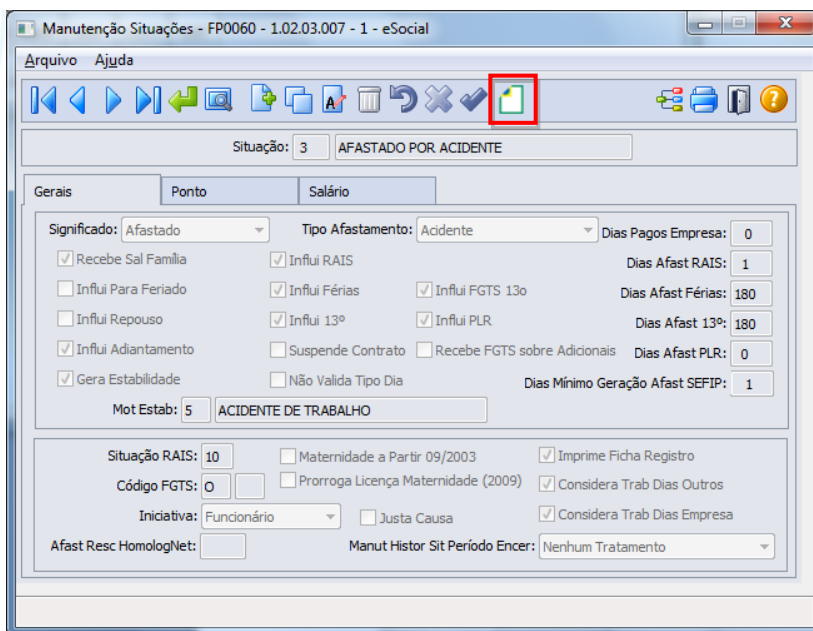

Ao clicar neste botão, será acessada a tela **FP0060A – Complemento Situações**:

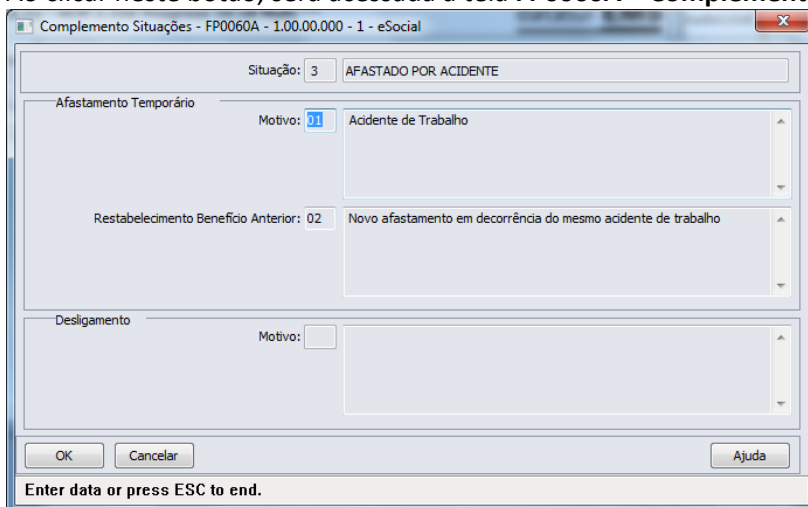

Campos:

Campo	Descrição	Validações/Regras
Afast. Temporário - Motivo	Os motivos de afastamento, conforme anexo I - tabela 18 do eSocial.	Somente fica habilitado quando o significado da situação (campo Significado, na pasta Gerais) for diferente de “Rescisão de Contrato” ou “Saída por Transferência”, sendo obrigatório ser informado.
Restabelecimento Benefício Anterior	Motivo de afastamento, pelo mesmo motivo anterior: <ul style="list-style-type: none"> • 02 - Novo afastamento em decorrência do mesmo acidente de trabalho; • 04 - Novo afastamento em decorrência da mesma doença, dentro de 60 dias contados da cessação do afastamento anterior. 	Somente fica habilitado quando o motivo do afastamento temporário informado for igual a 01 – Acidente de Trabalho, 02 – Novo Afastamento em Decorrência do mesmo Acidente de Trabalho, 03 – Doença ou 04 – Novo Afastamento em Decorrência da mesma doença, dentro de 60 dias, contados da cessação do afastamento anterior , sendo obrigatório ser informado.

Desligamento Motivo	-	Motivos de desligamento, conforme anexo I - tabela 19 do eSocial.	Fica habilitado quando o significado da situação (campo Significado, na pasta Gerais) for “Rescisão de Contrato” ou “Saída por Transferência”, sendo obrigatório ser informado.
----------------------------	---	---	---

Nota:

O programa de complemento é executado para todas as situações, independente de seu significado, ficando na responsabilidade do usuário relacionar o motivo **00 – Nenhum – Situação não irá integrar os arquivos do eSocial** para as situações que não devem ser integradas para o eSocial. Os motivos de desligamento 11 e 12 são aceitos para as situações com significado “Saídas por Transferência”. Os demais motivos de desligamento somente são aceitos para as situações com significado “Rescisão de Contrato”.

Função:**FP1600 – Manutenção Histórico de Situações****Objetivo:**

Permitir que seja informado o complemento para as situações de afastamento que estão cadastradas no sistema.

Estas informações serão utilizadas na geração das mensagens destinadas ao eSocial, conforme layouts **S-2320 – Evento Afastamento Temporário, S-2325 - Alteração do Motivo do Afastamento e S2330 – Evento Retorno de Afastamento Temporário (definidos pelo Governo)** quando da inclusão/alteração de uma situação de afastamento ou férias para algum funcionário.

Descrição:

Acessar o programa FP1600 – Manutenção Situação e, por meio do botão eSocial, informar os dados complementares solicitados:

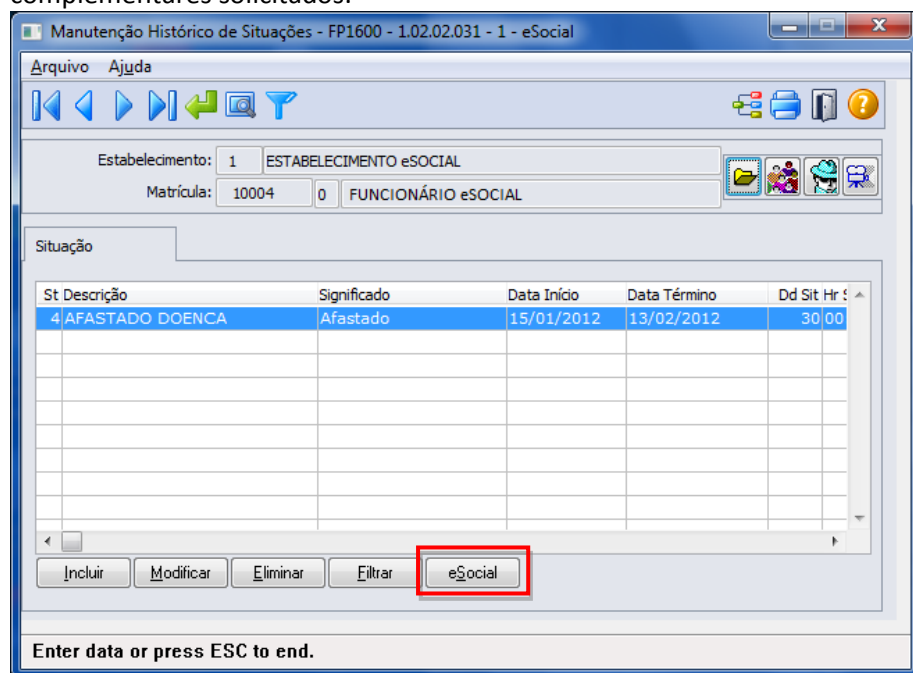

Ao clicar neste botão, será acessada a tela **FP1600B – Complemento Afastamentos**:

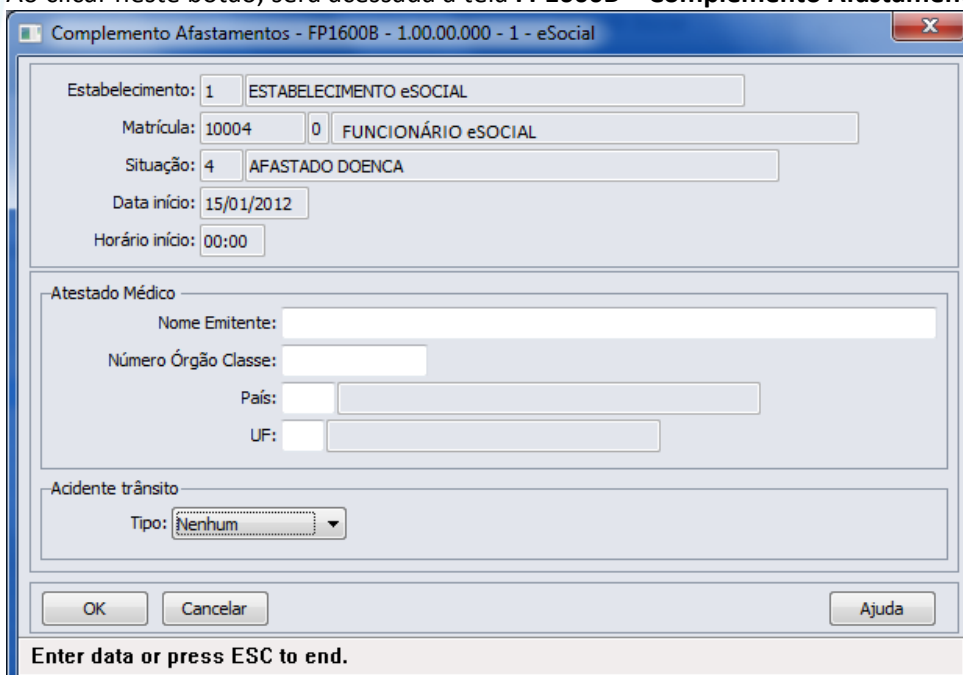

Campos:

Campo	Descrição	Validações/Regras
Nome Emitente	Nome do Médico ou Dentista que emitiu o atestado.	Esses campos ficam desabilitados para as situações com motivo de afastamento (complemento eSocial) igual a: <ul style="list-style-type: none"> Acidente de Trabalho; Novo Afastamento em decorrência do mesmo acidente de trabalho. E ficam habilitados e são obrigatórios para as situações com motivo de afastamento (complemento eSocial) igual a: <ul style="list-style-type: none"> Doença; Novo Afastamento em decorrência da mesma doença, dentro de 60 dias contados da cessação do afastamento anterior; Licença Maternidade (120 dias); Aborto não Criminoso.
Número Órgão Classe	Número de inscrição no órgão de classe.	
País	Sigla do país do órgão de classe.	
UF	Sigla da UF do órgão de classe.	

Acidente de Trânsito - Tipo	<p>Tipo de acidente de trânsito do afastamento, conforme opções disponibilizadas no eSocial:</p> <ul style="list-style-type: none"> • Nenhum; • Atropelamento; • Colisão; • Outros. 	<p>Este campo fica desabilitado para as situações com motivo de afastamento (complemento eSocial) igual a:</p> <ul style="list-style-type: none"> • Licença Maternidade (120 dias). • Aborto não Criminoso; <p>Este campo fica habilitado e é opcional para as situações com motivo de afastamento (complemento eSocial) igual a:</p> <ul style="list-style-type: none"> • Acidente de Trabalho; • Novo Afastamento em decorrência do mesmo acidente de trabalho; • Doença; • Novo Afastamento em decorrência da mesma doença, dentro de 60 dias contados da cessação do afastamento anterior.
------------------------------------	---	--

Notas:

Nome do médico não necessariamente o médico coordenador do PCMSO.

Para os funcionários contratos especiais, exceto estagiário contrato especial, o programa de complemento não é executado, sendo emitida uma mensagem informando que a origem de contratação é incorreta.

A opção de complemento ficará habilitada apenas para as situações de afastamento cujo motivo de afastamento está relacionado na tabela acima, para as demais situações, será emitida uma mensagem de erro informando que o complemento não se aplica.

Função:

FP6660 – Importa Histórico de Situações

Objetivo:

Importar os históricos de situação dos funcionários para o FP1600 Manutenção Histórico de Situações e suas informações complementares necessárias para o eSocial.

Descrição:

No arquivo de layout deste programa foi acrescentado o registro tipo 2, identificado por meio da constante efd-afas, o qual contém os mesmos campos do programa complemento FP1600B – Complemento Afastamentos.

Abaixo pasta **Layout** deste programa:

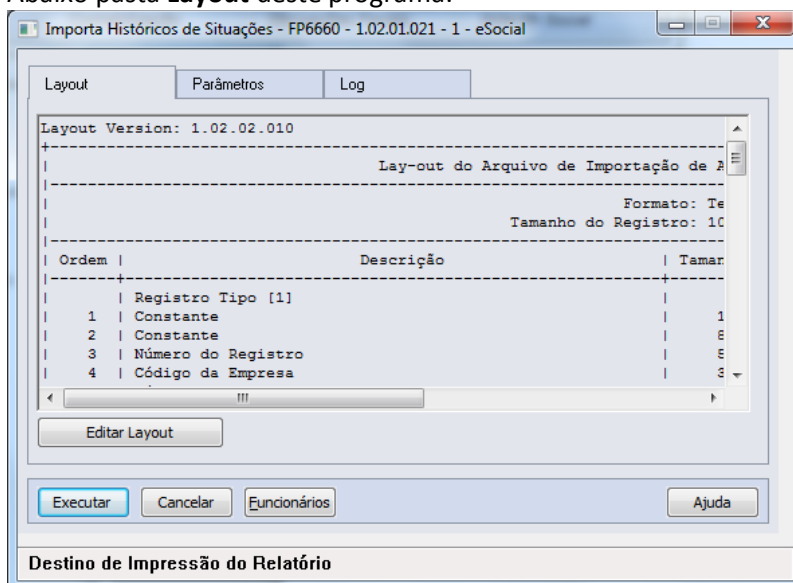

Pasta Parâmetros:

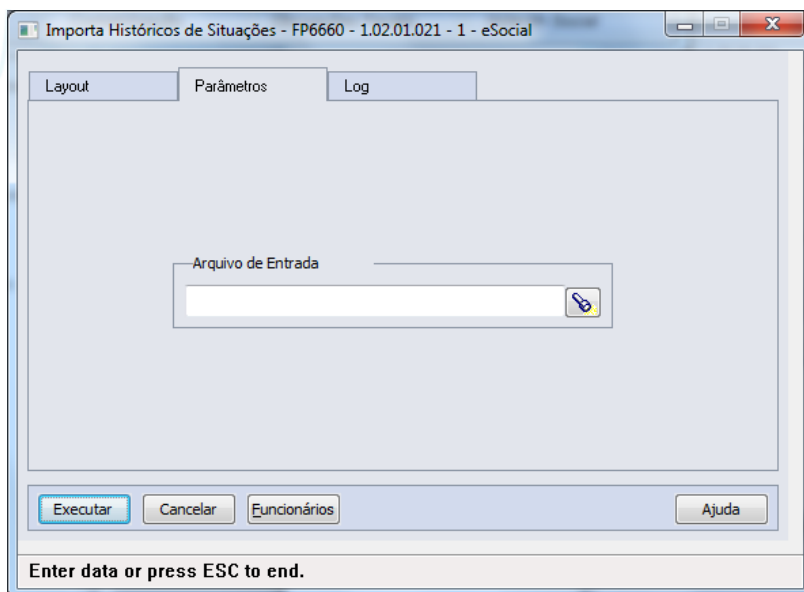

Pasta Log:

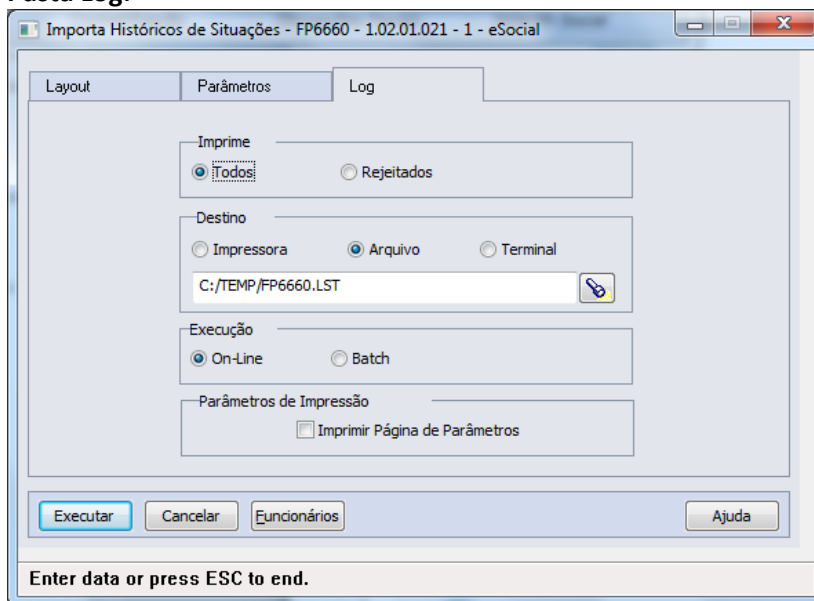

Campos:

Para detalhes sobre os novos campos, sua obrigatoriedade, entre outros. Verificar no programa FP6660, por meio do botão Editar Layout da pasta Layout.

Notas:

Se o eSocial não estiver habilitado para a empresa/estabelecimento informado, será impressa uma mensagem de erro informando que o complemento não foi importado porque o eSocial não está habilitado.

As validações dos demais campos são as mesmas efetuadas no complemento eSocial do programa FP1600 – Manutenção Histórico de Situações.

Função:

FR5040 – Manutenção Programação de Rescisão

Objetivo:

Permitir que seja informado o complemento para as programações de rescisão que estão cadastradas no sistema.

Estas informações serão utilizadas na geração das mensagens destinadas ao eSocial, conforme layouts **S-2400 – Evento Aviso Prévio** e **S2800 – Evento Desligamento**.

Descrição:

Completar as informações de aviso prévio, número atestado de óbito e processo trabalhista para o eSocial:

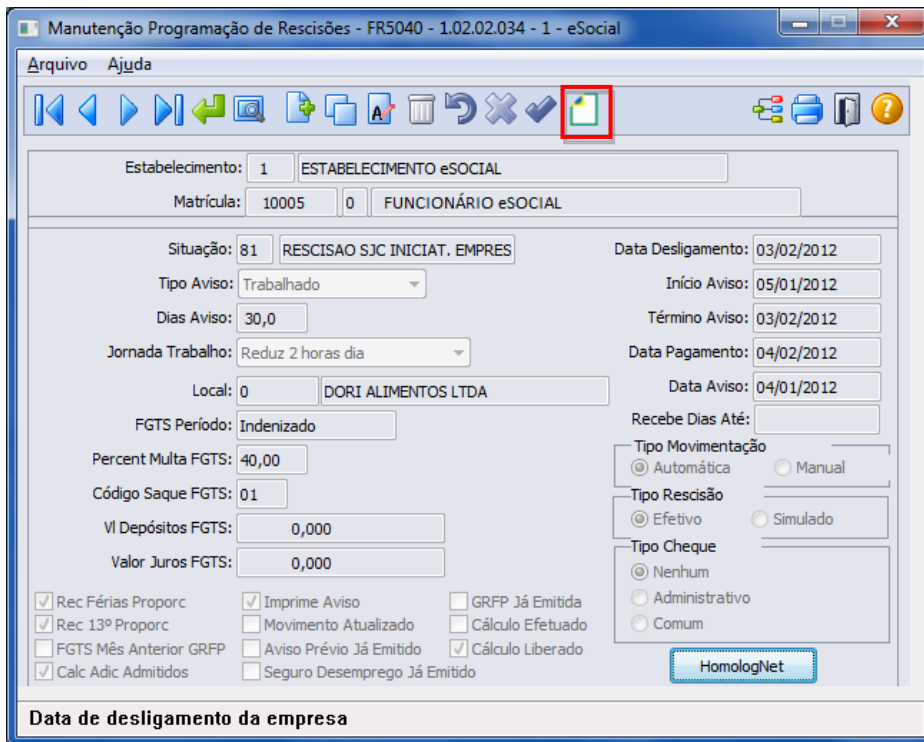

Data de desligamento da empresa

Ao clicar neste botão, será acessada a tela **FR5040B – Complemento Programação Rescisão**:

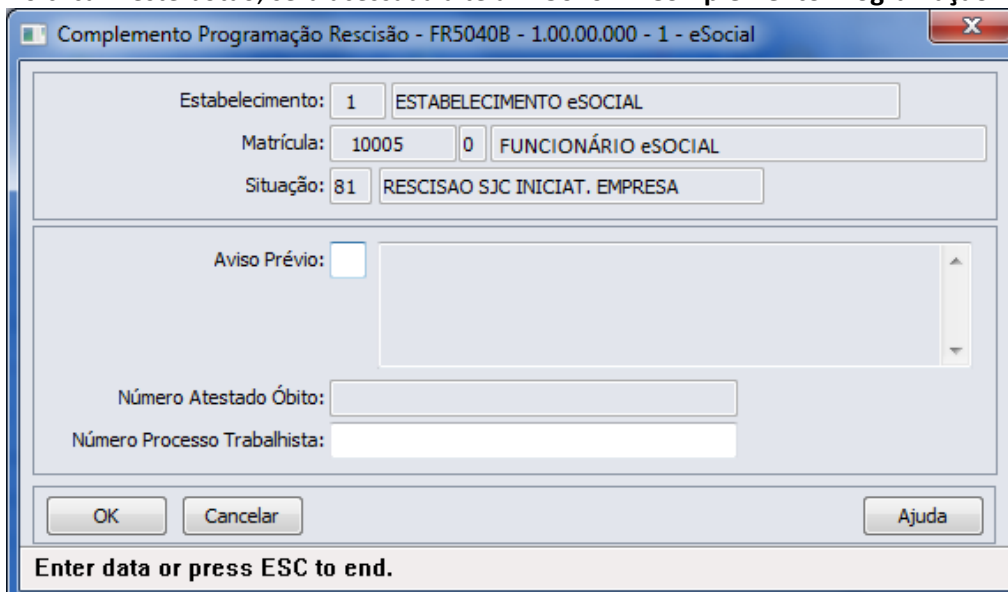

Enter data or press ESC to end.

Campos:

Campo	Descrição	Validações/Regras
Aviso Prévio	Indica quem avisou o desligamento, conforme tabela abaixo: 1 - Aviso prévio trabalhado dado pelo empregador ao empregado, que optou pela redução de duas horas	Deve ser informado apenas para as programações de rescisão cujo aviso prévio precise ser enviado para o arquivo eSocial; para as demais programações deverá ser informado o código 00 – Nenhum – Aviso Prévio não irá integrar os arquivos do eSocial.



	<p>diárias [caput do art. 488 da CLT].</p> <p>2 - Aviso prévio trabalhado dado pelo empregador ao empregado, que optou pela redução de dias corridos [parágrafo único do art. 488 da CLT].</p> <p>3 - Aviso prévio dado pelo empregado (pedido de demissão), dispensado de seu cumprimento.</p> <p>4 - Aviso prévio dado pelo empregado (pedido de demissão), não dispensado de seu cumprimento, sob pena de desconto, pelo empregador, dos salários correspondentes ao prazo respectivo (§2º do art. 487 da CLT).</p>	
Número Atestado Óbito	Número do registro do Atestado de Óbito.	Este campo fica habilitado e é obrigatório ser informado quando a situação de desligamento da rescisão possuir motivo de desligamento informado no complemento do eSocial do programa FP0060 igual a 09 – Rescisão do Contrato de Trabalho por morte do Empregado ou 10 – Rescisão do Contrato de Trabalho por Morte do Empregado por Acidente de Trabalho (conforme anexo I - tabela 19 do eSocial).
Número Processo Trabalhista	Número do processo trabalhista.	Deve ser informado apenas se a rescisão ocorreu por este motivo.

Nota:

O complemento será habilitado apenas para os funcionários com origem de contratação empresa, exceto estagiário e diretor sem vínculo, quando se tratar de uma programação de rescisão do tipo Efetiva.

Função:

FR5040 – Manutenção Programação de Rescisão – Botão Eliminação

Descrição:

No botão exclusão para eliminar uma programação de rescisão, será acessado o programa FR5040C – Complemento Cancelamento Aviso Prévio, para que sejam informados os dados referentes ao cancelamento do aviso prévio.

Estas informações serão utilizadas na geração das mensagens destinadas ao eSocial, conforme layout **S-2405 – Evento Cancelamento Aviso Prévio** quando ocorrer a eliminação de uma programação de rescisão para algum funcionário, a partir do momento que o eSocial estiver com a geração de mensagens habilitada para o estabelecimento do funcionário.

Caso seja clicado no botão Cancelar desta tela, será emitida uma pergunta solicitando a confirmação do usuário se ele deseja sair da tela, pois os dados do cancelamento do aviso prévio são obrigatórios. Se o usuário responder:

- Não: a tela de cancelamento permanece aberta para que sejam informados os dados do cancelamento do aviso prévio.
- Sim: a tela de cancelamento será fechada e a programação de rescisão não será efetuada.

Caso seja clicado no botão OK desta tela, a programação de rescisão será eliminada, e os dados informados sobre o cancelamento poderão ser consultados ou modificados (caso necessário) por meio do programa FP2240 – Manutenção Participantes eSocial, na pasta Canc Aviso Pr.



Complemento Cancelamento Aviso Prévio - FR5040C - 9.99.99.999 - 1 - eSocial

Estabelecimento: 1 ESTABELECIMENTO eSOCIAL

Matrícula: 10005 0 FUNCIONÁRIO eSOCIAL

Situação: 81 RESCISAO SJC INICIAT. EMPRESA

Cancelamento Aviso Prévio:

Motivo Cancelamento:

OK Cancelar Ajuda

Enter data or press ESC to end.

Campos:

Campo	Descrição	Validações/Regras
Cancelamento Aviso Prévio	Data do cancelamento do aviso prévio.	Deve ser uma data posterior a data do aviso prévio que está sendo cancelado. É obrigatório ser informada.
Motivo Cancelamento	Motivo de Cancelamento do aviso prévio.	É obrigatório ser informada.

Nota:

A tela de complemento apenas será aberta se a rescisão for do tipo Efetiva, funcionário de origem de contratação igual à empresa, exceto estagiário e diretor sem vínculo, e possuir código de aviso prévio informado no complemento do eSocial.

Função: FR5030 – Gera Programação de Rescisão

Objetivo: Permitir que seja informado o complemento para as programações de rescisão que serão geradas. Estas informações serão utilizadas na geração das mensagens destinadas ao eSocial, conforme layouts **S-2400 – Evento Aviso Prévio** e **S2800 – Evento Desligamento**.

Descrição: A partir do momento em que, algum estabelecimento compreendido dentro da faixa de estabelecimentos informada na pasta de Seleção, estiver com o eSocial habilitado (FP0560), no programa FR5030 irá aparecer o botão eSocial (na parte inferior da tela, ao lado esquerdo do botão Ajuda). Este botão inicialmente vem desabilitado e, somente é habilitado depois de ser informado o código da situação de rescisão na pasta Parâmetros:

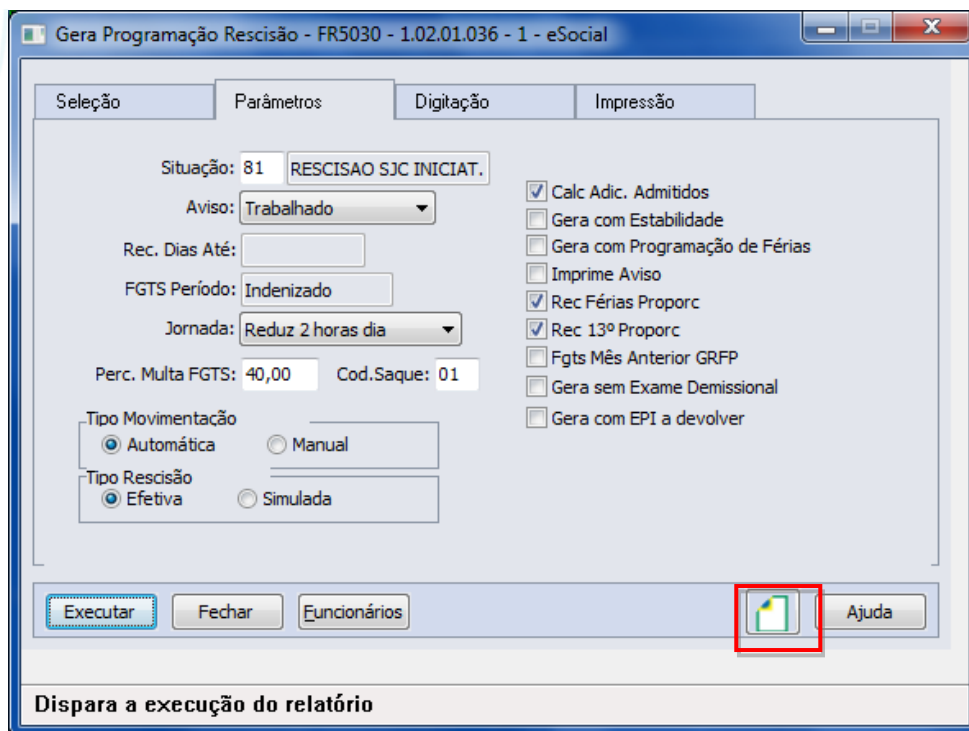

Ao clicar neste botão, será acessada a tela **FR5030A – Complemento Gera Programação Rescisão**:

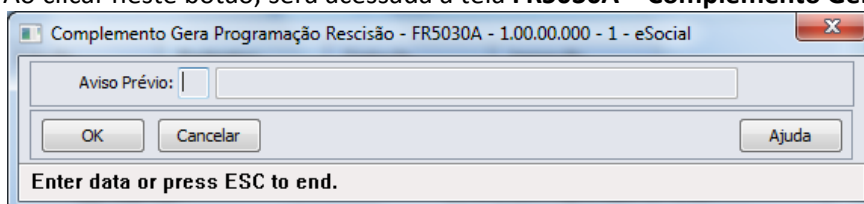

Campos:

Campo	Descrição	Validações/Regras
Aviso Prévio	<p>Indica quem avisou o desligamento, conforme tabela abaixo:</p> <p>1 - Aviso prévio trabalhado dado pelo empregador ao empregado, que optou pela redução de duas horas diárias [caput do art. 488 da CLT].</p> <p>2 - Aviso prévio trabalhado dado pelo empregador ao empregado, que optou pela redução de dias corridos [parágrafo único do art. 488 da CLT].</p> <p>3 - Aviso prévio dado pelo empregado (pedido de demissão), dispensado de seu cumprimento .</p> <p>4 - Aviso prévio dado pelo empregado (pedido de demissão), não dispensado de seu cumprimento, sob pena de desconto, pelo empregador, dos salários correspondentes ao prazo respectivo (§2º do art. 487 da CLT).</p>	<p>Deve ser informado apenas para as programações de rescisão cujo aviso prévio precise ser enviado para o arquivo eSocial; para as demais programações deverá ser informado o código 00 – Nenhum – Aviso Prévio não irá integrar os arquivos do eSocial.</p>

Nota:

O programa de complemento é executado para os funcionários de origem de contratação empresa, exceto estagiário e diretor sem vínculo, e se na pasta Parâmetros estiver informado que o tipo de rescisão é Efetiva. Em outras situações ou origem de contrato, é emitida mensagem de erro não permitindo que o complemento seja informado.

Função:

FR5050 – Elimina Programação de Rescisão

Objetivo:

Permitir que sejam informados os dados referentes ao cancelamento do aviso prévio para as programações de rescisão que serão eliminadas.

Estas informações serão utilizadas na geração das mensagens destinadas ao eSocial, conforme layout **S-2405 – Evento Cancelamento Aviso Prévio**.

Descrição:

As validações e descrição são as mesmas utilizadas pelo FR5040 - Manutenção Programação de Rescisão, opção Eliminação da Programação de Rescisão:

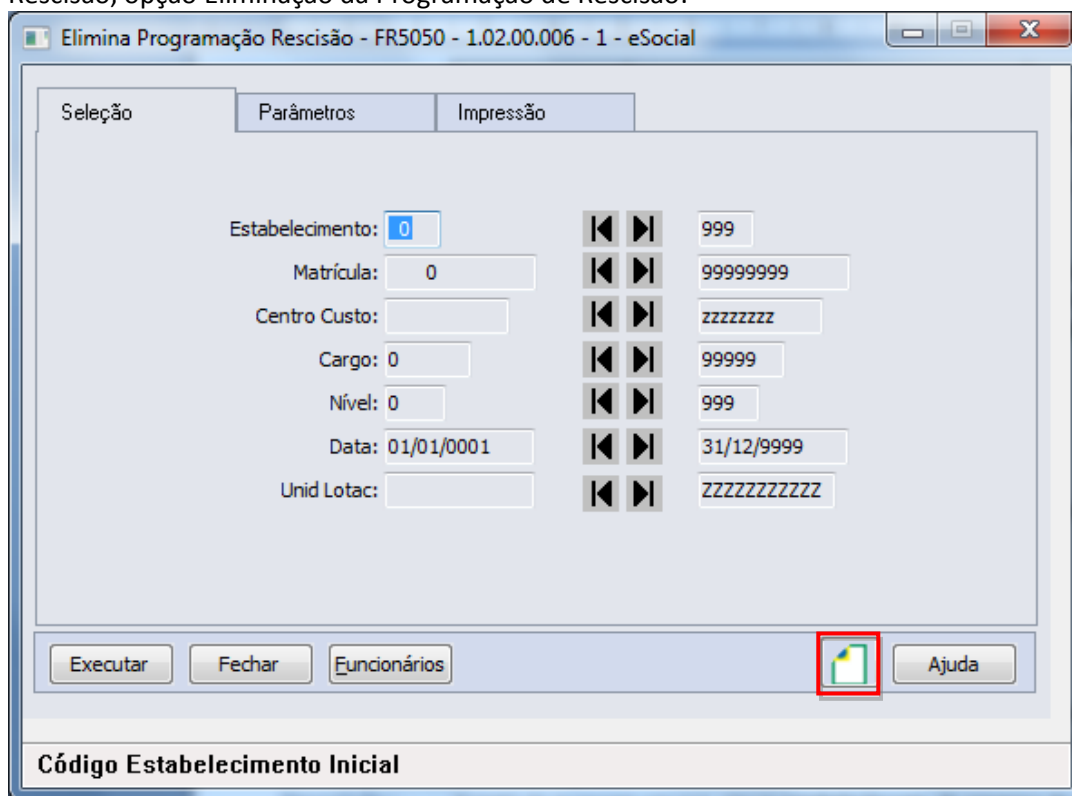

Código Estabelecimento Inicial

Ao clicar neste botão, será acessada para complemento das informações:

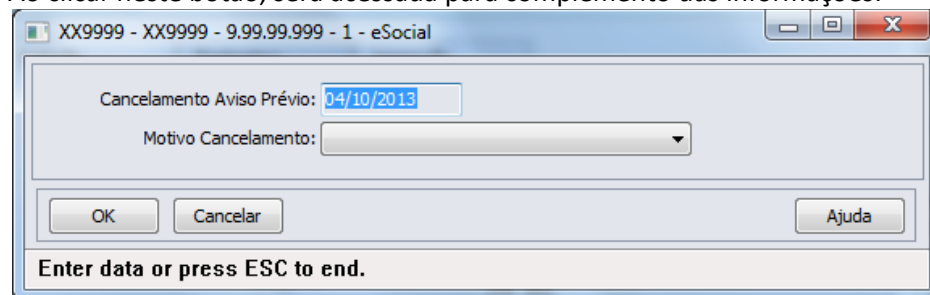
Campos:

Campo	Descrição	Validações/Regras
-------	-----------	-------------------



Cancelamento Aviso Prévio	Data do cancelamento do aviso prévio.	Deve ser uma data posterior a data do aviso prévio que está sendo cancelado. Essa verificação ocorre durante a execução do programa; sendo que, para os funcionários que tiverem data de início do aviso prévio superior à data de cancelamento informada, a programação de rescisão não será eliminada.
Motivo Cancelamento	Motivo de Cancelamento do aviso prévio.	Não se aplica.

Nota: A tela de complemento apenas será aberta se a rescisão for do tipo Efetiva, funcionário de origem de contratação igual à empresa, exceto estagiário e diretor sem vínculo, e possuir código de aviso prévio informado no complemento do eSocial.

Função: **FR5240 – Reintegração de Funcionários**

Objetivo: Permitir que seja informado o complemento para reintegração que será efetuada. Esta informação será utilizada na geração das mensagens destinadas ao eSocial, conforme layout **S-2820 - Reintegração**.

Pré-requisito: FP0030 – Manutenção Processo Justiça.

Descrição: A partir do momento em que, algum **estabelecimento da empresa do usuário** estiver com o eSocial habilitado (FP0560, botão eSocial, “Complementos Habilitados” ou “Geração Mensagens Habilitada”), neste programa irá aparecer o botão eSocial (na parte inferior da tela, ao lado esquerdo do botão Ajuda). Este botão inicialmente vem habilitado e, caso seja informado na pasta Parâmetros um estabelecimento que não esteja com o eSocial habilitado, o botão não fica mais visível.

Ao clicar no botão Executar, caso os dados do complemento da reintegração não tenham sido informados, será emitida uma pergunta solicitando a confirmação para continuar sem informar o complemento para o eSocial, ao responder:

- **Não:** o programa permanece na tela principal.
- **Sim:** o programa segue a execução, efetuando a reintegração do funcionário. Neste caso, as informações complementares da reintegração serão atualizadas no programa FR5250 – Funcionários Reintegrados:

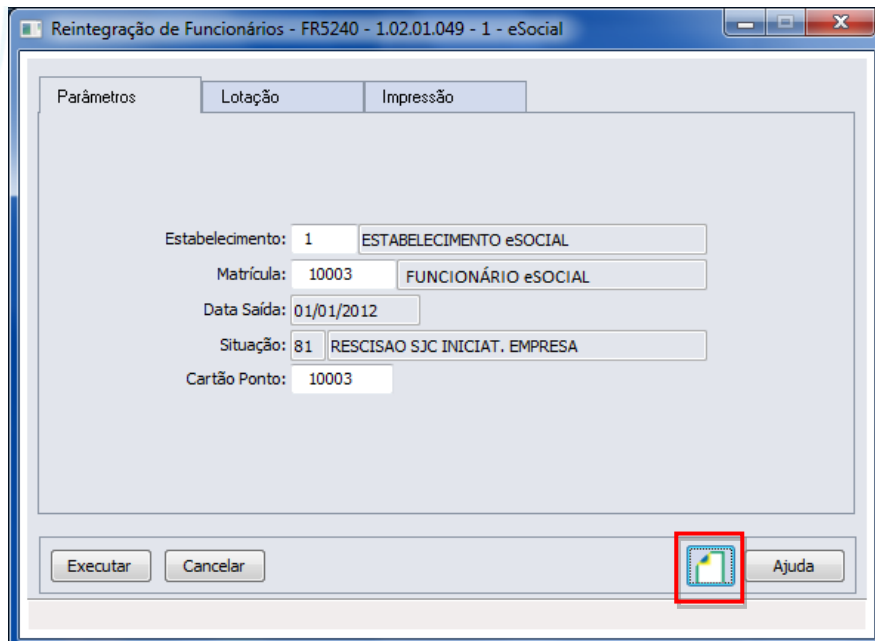

Ao clicar neste botão, será acessada a tela **FR52040A**:

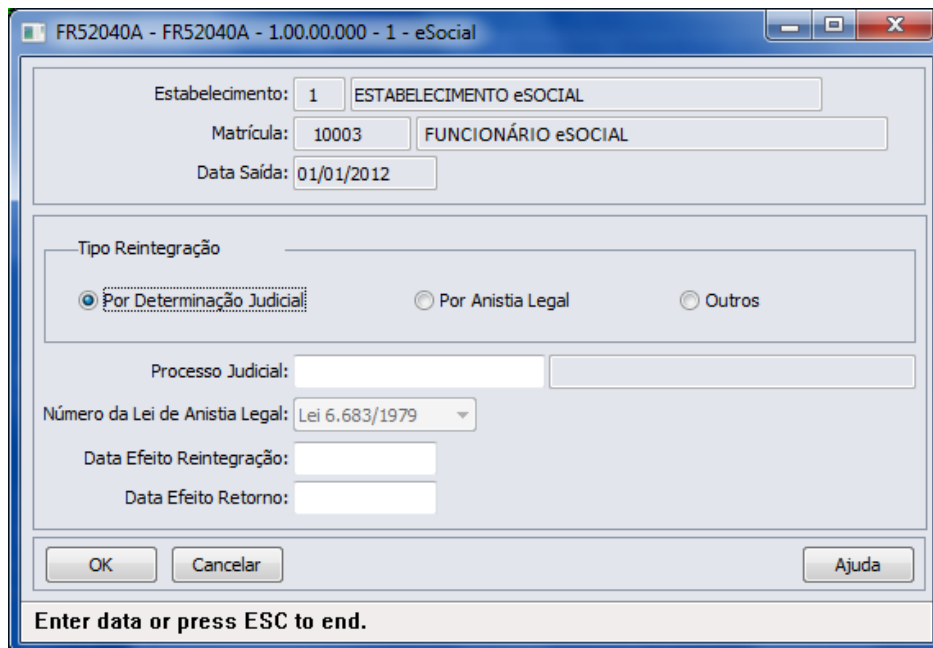

Campos:

Campo	Descrição	Validações/Regras
Tipo Reintegração	Tipo de Reintegração: <ul style="list-style-type: none"> • Por Determinação Judicial; • Por Anistia Legal; • Outros. 	Não se aplica.
Número Processo Judicial	Número do Processo Judicial da Reintegração.	Este campo fica habilitado e é obrigatório ser informado quando o tipo de reintegração for Por Determinação Judicial. O processo informado deve estar previamente cadastrado no programa FP0030 – Manutenção

		Processos Justiça.
Número da Lei de Anistia Legal	Número da Lei de Anistia Legal: <ul style="list-style-type: none"> • Lei 6.683/1979; • Lei 8.632/1993; • Lei 10.559/2002; • Lei 10.790/2003; • Lei 11.282/2006. 	Este campo fica habilitado e é obrigatório quando o tipo de reintegração for Por Anistia Legal.
Data Efeito Reintegração	Data de Reintegração do Funcionário.	Data a partir da qual o funcionário será considerado como reintegrado.
Data Efetivo Retorno	Data de retorno efetivo ao trabalho.	Data efetiva que funcionário retornou .

Nota: Posteriormente, o usuário poderá corrigir estes dados no programa FR5250 – Funcionários Reintegrados.

Função: **FR5250 – Funcionários Reintegrados**

Objetivo: Permitir que o usuário complemente a reintegração do funcionário com as informações adicionais necessários para o eSocial. Esta informação será utilizada na geração das mensagens destinadas ao eSocial, conforme layout **S-2820 - Reintegração**.

Pré-requisito: FP0030 – Manutenção Processos Justiça.

Descrição: Este programa somente poderá ser acessado a partir do momento em que, algum **estabelecimento da empresa do usuário** estiver com o eSocial habilitado (FP0560, botão eSocial, “Complementos Habilitados” ou “Geração Mensagens Habilitada”).

As informações visualizadas neste programa são referentes aos funcionários que foram reintegrados depois da habilitação do eSocial para o seu estabelecimento.

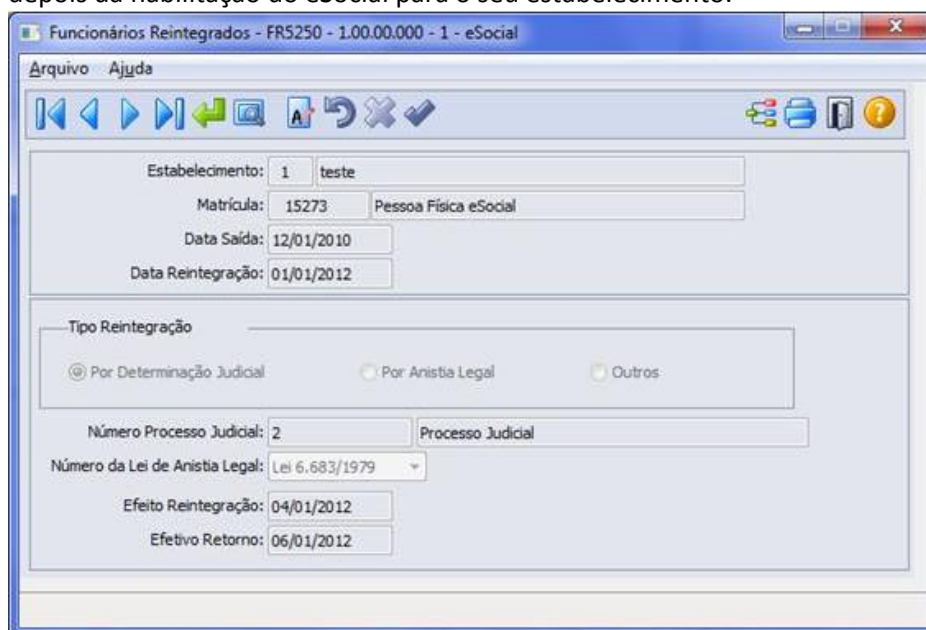



Campos:

Campo	Descrição	Validações/Regras
Tipo Reintegração	Tipo de Reintegração: <ul style="list-style-type: none"> • Por determinação Judicial; • Por Anistia Legal; • Outros. 	Não se aplica.
Número Processo Judicial	Número do Processo Judicial da Reintegração.	Este campo fica habilitado e é obrigatório ser informado quando o tipo de reintegração for Por Determinação Judicial. O processo informado deve estar previamente cadastrado no programa FP0030 – Manutenção Processo Justiça.
Número da Lei de Anistia Legal	Número da Lei de Anistia Legal: <ul style="list-style-type: none"> • Lei 6.683/1979; • Lei 8.632/1993; • Lei 10.559/2002; • Lei 10.790/2003; • Lei 11.282/2006. 	Este campo fica habilitado e é obrigatório quando o tipo de reintegração for Por Anistia Legal.
Data Efeito Reintegração	Data de Reintegração do Funcionário.	Informar a data a partir da qual o funcionário deverá ser considerado como reintegrado.
Data Efetivo Retorno	Data de retorno efetivo ao trabalho.	Informar a data do efetivo retorno ao trabalho.

Nota:

A tela demonstrará os valores informados pelo usuário no complemento do programa de reintegração ou os valores assumidos automaticamente, caso seja informado informou o complemento do programa de reintegração.

Função: FP9194 – Cálculo das Diferenças Salariais Dissídio

Objetivo: Permitir que sejam informados os dados referentes ao dissídio, por meio deste botão, será acessado o programa **F9194B – Complemento Cálculo Diferenças Salariais**.

Descrição: A partir do momento em que, algum **estabelecimento** compreendido dentro da faixa de estabelecimentos informada na pasta de Seleção, estiver com o eSocial habilitado neste programa irá aparecer o botão eSocial ao lado esquerdo do botão Ajuda.
Este botão inicialmente vem desabilitado e, somente é habilitado depois de selecionado o campo Gera Movimento na pasta Parâmetros, passará a ser obrigatório informar os complementos para o eSocial:

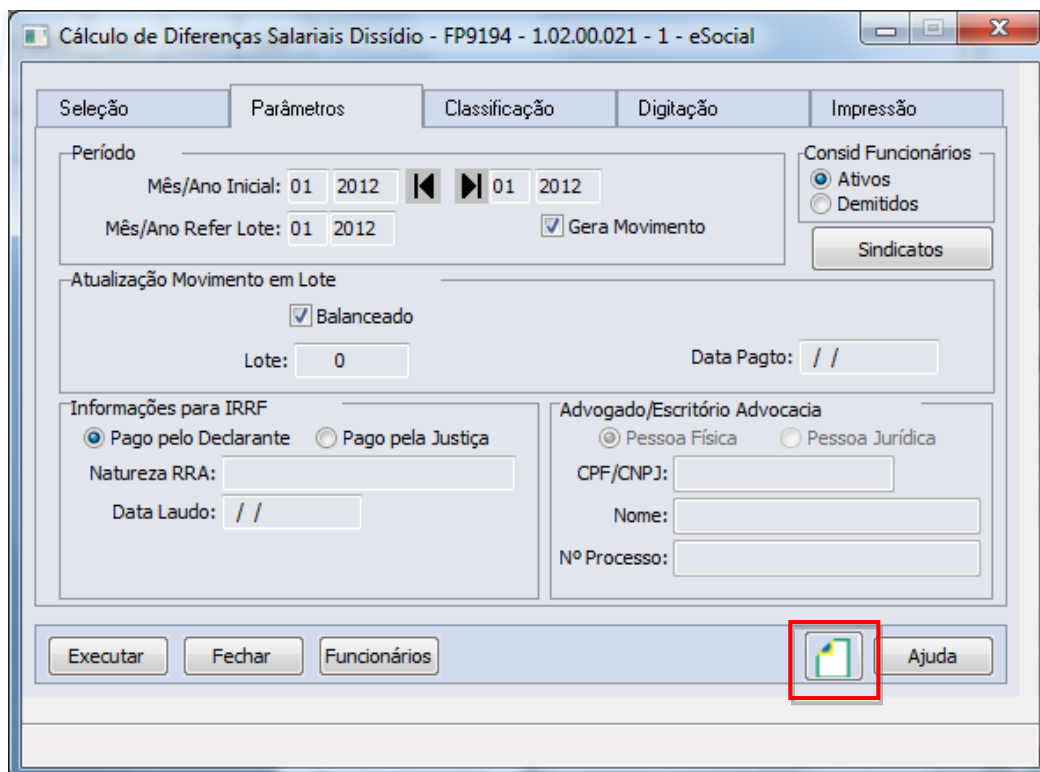

Ao clicar neste botão, será acessada a tela **FP9194B – Complemento Cálculo Diferenças Salariais**:

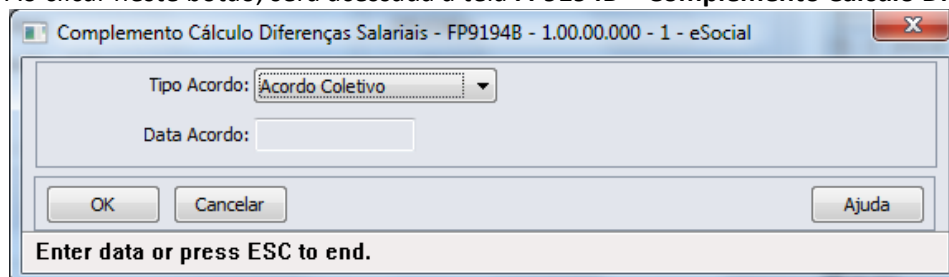

Campos:

Campo	Descrição	Validações/Regras
Tipo Acordo	Tipo de acordo: <ul style="list-style-type: none"> Acordo Coletivo; Comissão de Conciliação Prévia – CCP; Convenção; Dissídio. 	É obrigatório ser informado.
Data Acordo	Data do acordo, convenção ou dissídio.	A data deverá ser data anterior ou igual mês/ano de referência do lote, informado na pasta Parâmetros.

Nota:

É obrigatório informar os complementos para o eSocial.

Função:

FP6620 – Importa Dependentes

Objetivo:

Permitir importar os dependentes e as informações complementares necessárias para o eSocial.

Descrição:

No arquivo de layout deste programa foi acrescentado o registro Informações Complementares eSocial, o qual é identificado por meio do campo Tipo de Informação: 3 – eSocial. Este contém os mesmos campos do programa complemento **FP1760C – Complemento Dependentes**.

Abaixo pasta **Layout** deste programa:

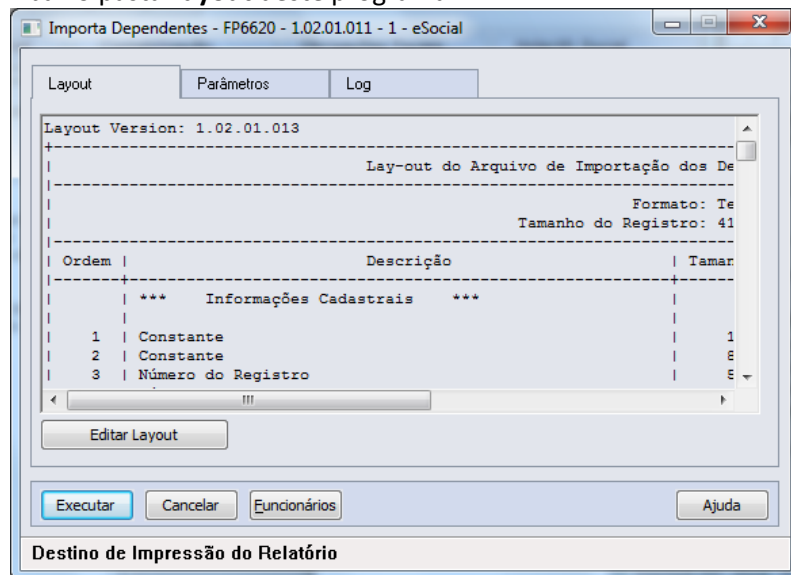

Pasta **Parâmetros:**

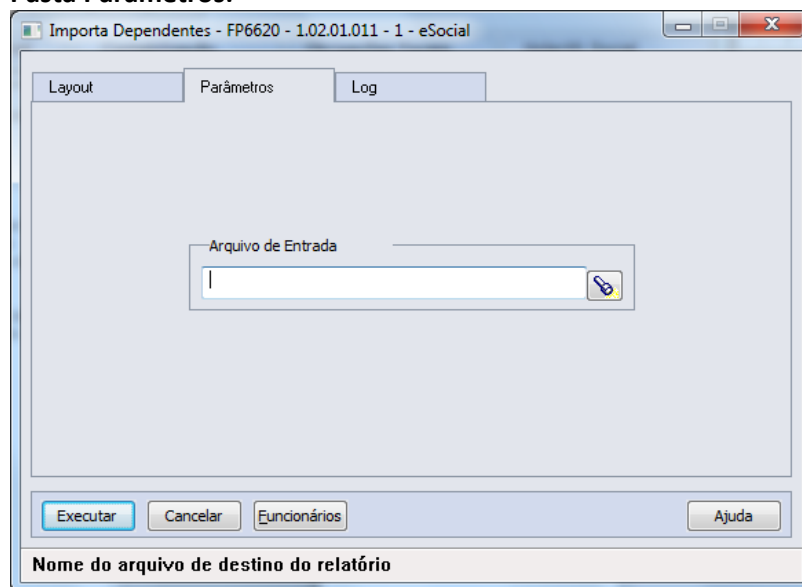

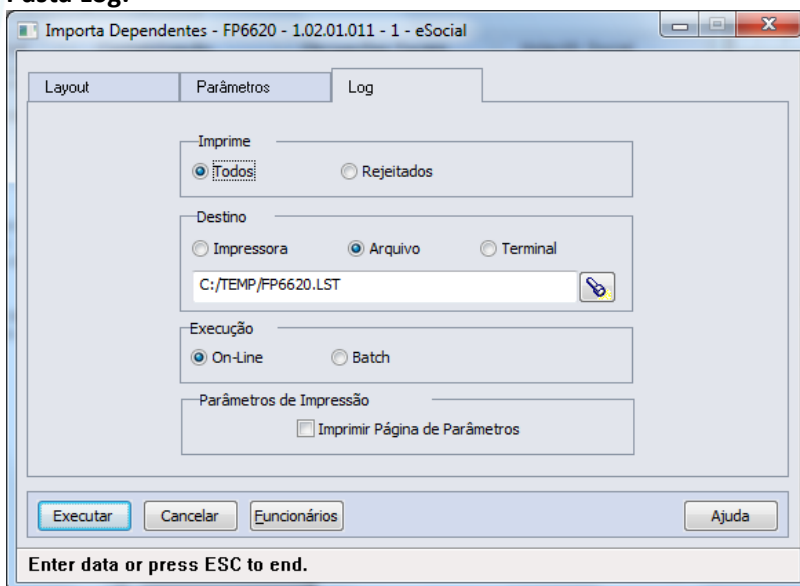
Pasta Log:**Campos:**

Para detalhes sobre os novos campos, verificar no programa FP6620, por meio do botão Editar Layout da pasta Layout.

Função:**FP6600 – Importa Funcionários****Objetivo:**

Permitir importar funcionários com as informações complementares necessárias para o eSocial.

Descrição:

No arquivo de layout deste programa, foram acrescentados dois novos tipos de registros: 7 e 8, que contêm os campos complementares para o eSocial, referente ao funcionário e à sua pessoa física.

Abaixo pasta **Layout** deste programa:

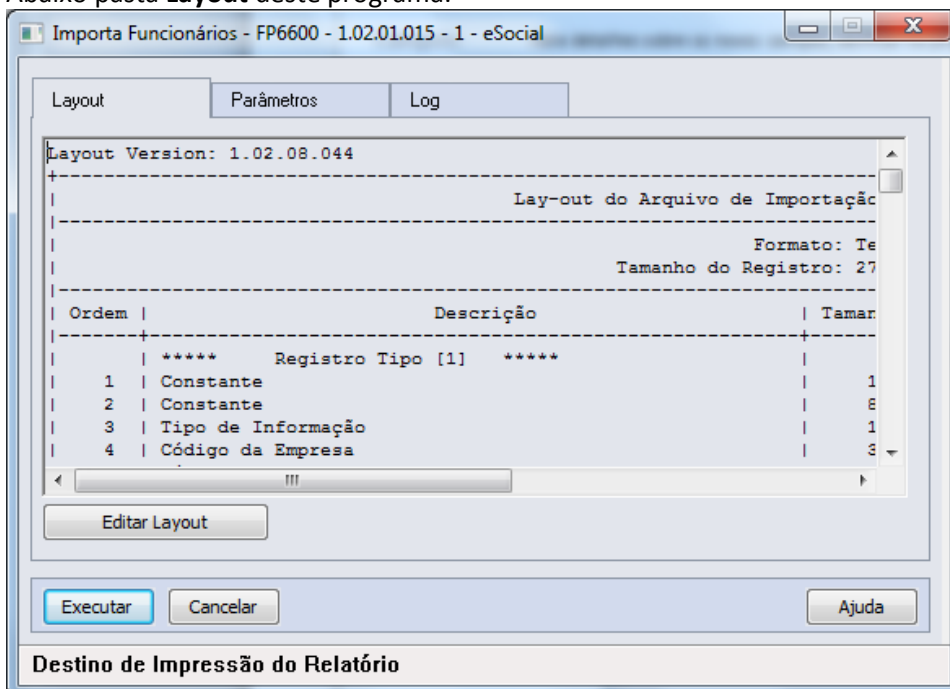

Destino de Impressão do Relatório

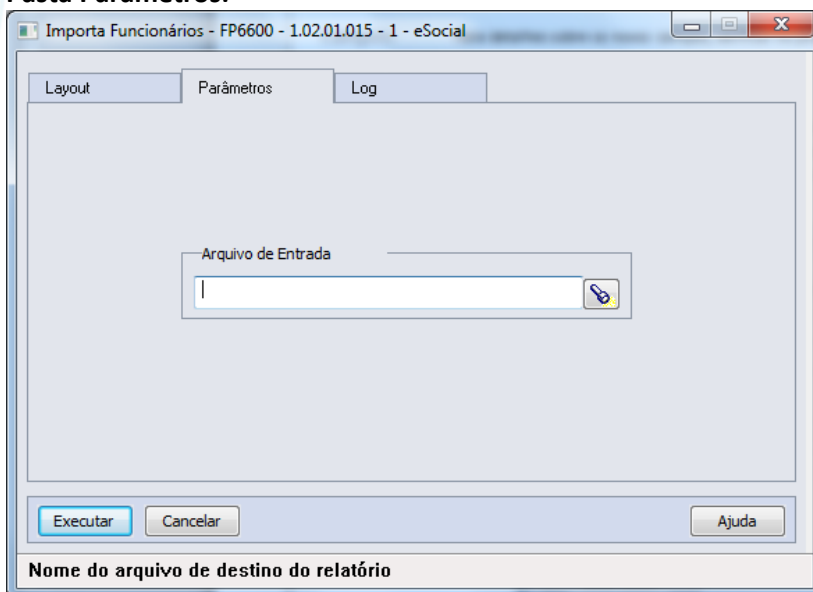
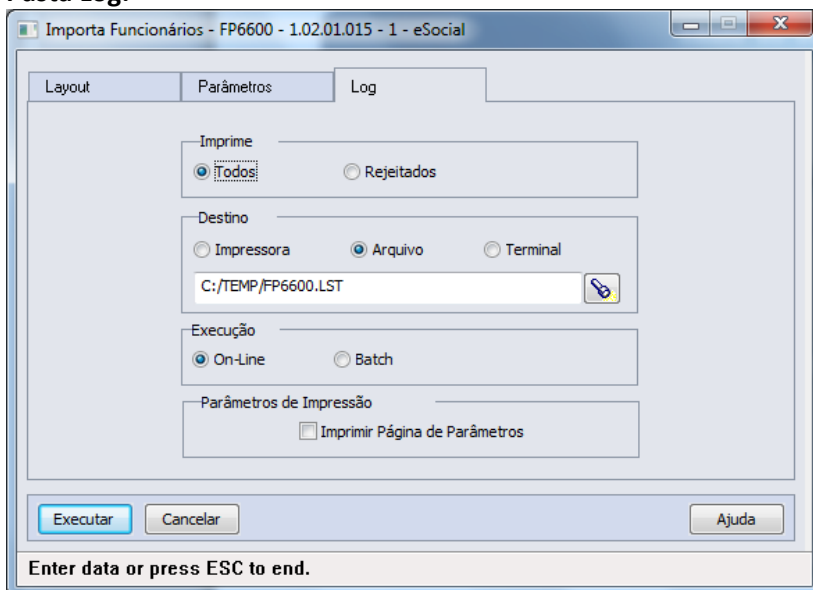
Pasta Parâmetros:

Pasta Log:

Campos: Para detalhes sobre os novos campos, sua obrigatoriedade, entre outros. Verificar no programa FP6600, por meio do botão Editar Layout da pasta Layout.

Nota: As validações dos demais campos, são as mesmas efetuadas no complemento eSocial dos programas FP1500 – Manutenção Funcionários e FP1440 – Manutenção Pessoa Física.

Função: **FP6610 – Importa Funcionários Contratos Especiais**

Objetivo: Permitir importar funcionários contratos especiais com as informações complementares necessárias para o eSocial.

Descrição: No arquivo de layout deste programa foram acrescentados dois novos tipos de registros: 6 e 7, que contém os campos complementares para o eSocial, referente ao funcionário e à sua pessoa física.

Abaixo pasta **Layout** deste programa:

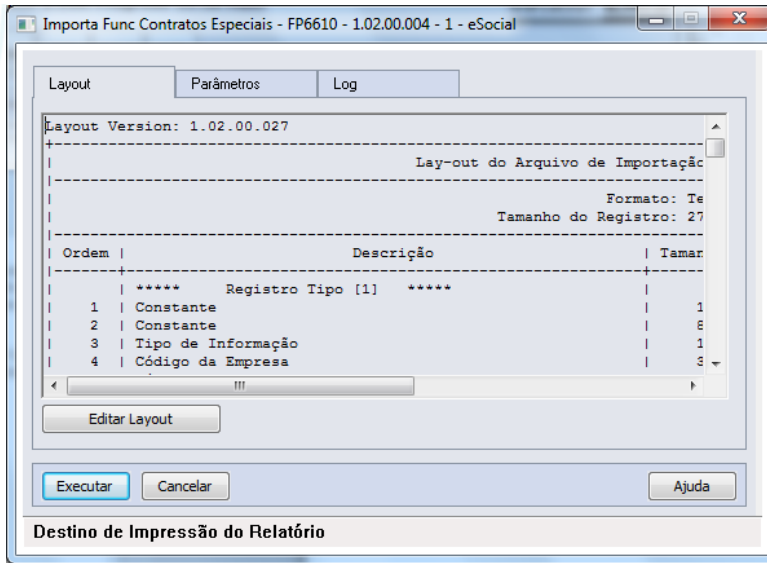

Pasta Parâmetros:

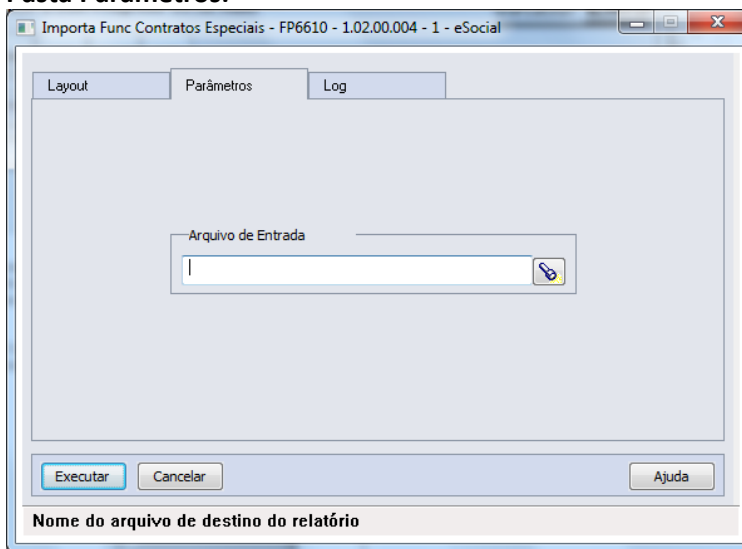

Pasta Log:

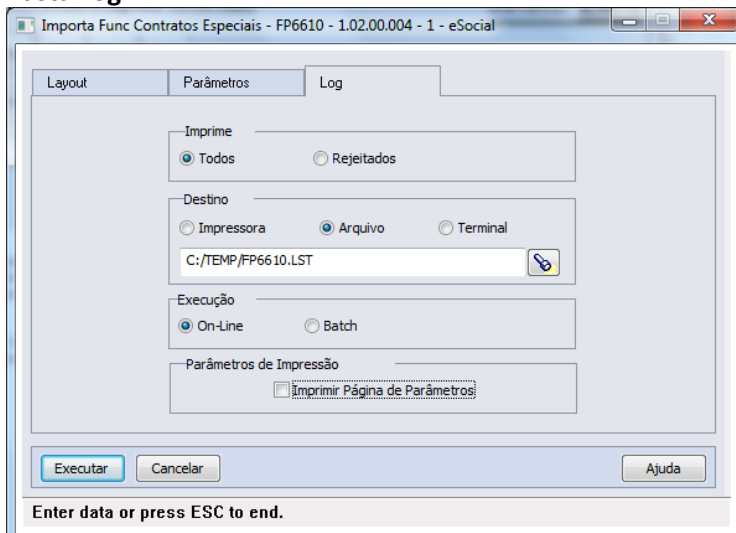



Campos: Para detalhes sobre os novos campos, sua obrigatoriedade, entre outros. Verificar no programa FP6610, por meio do botão Editar Layout da pasta Layout.

Nota: As validações dos demais campos, são as mesmas efetuadas no complemento eSocial dos programas FP1510 – Manutenção Funcionários Contratos Especiais e FP1440 – Manutenção Pessoa Física.

Função: **FP6650 – Importa Informações eSocial**

Objetivo: Efetuar a importação dos campos adicionais dos cadastros, necessários para a geração das informações para o eSocial.

Descrição: O programa possibilitará a importação das informações adicionais para eSocial, atualizando as informações complementares dos novos campos eSocial. Este programa poderá ser utilizado para completar as informações que já estão cadastradas no sistema.

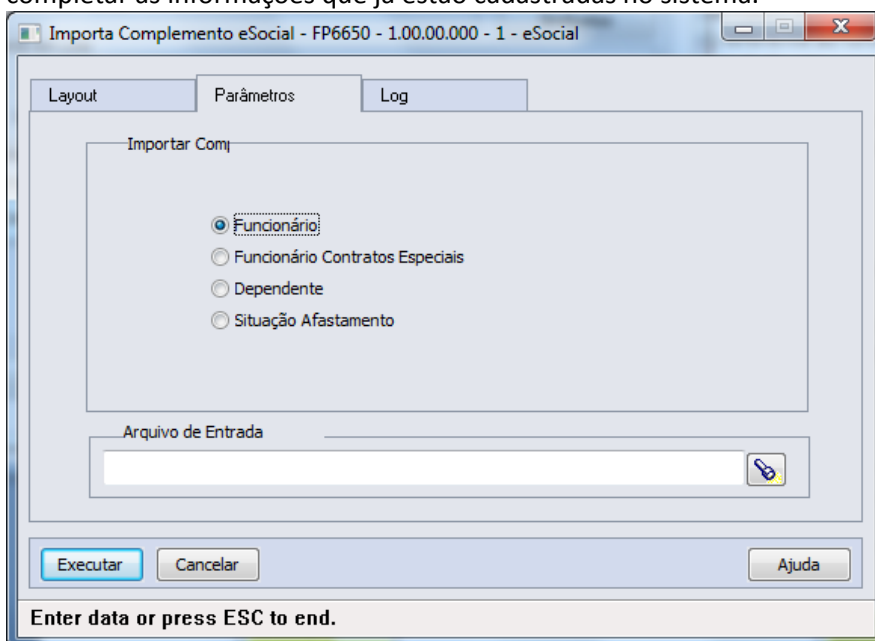

Campos:

Campo	Descrição	Validações/Regras
Pasta Layout - Layout	Conforme opção selecionada irá demonstrar o arquivo de layout correspondente, por meio do botão Editar Layout.	
Layout - Funcionário	Contém os registros 7 e 8 do layout do programa FP6600.	Para detalhes sobre os novos campos, sua obrigatoriedade, entre outros, verificar no programa FP6650, o arquivo da pasta Layout.
Layout - Funcionário Contratos Especiais	Contém os registros 6 e 7 do programa FP6610.	
Layout - Dependente	Contém o registro Informações Complementares eSocial do programa FP6620.	
Layout - Situação Afastamento	Contém o registro tipo 2 do programa FP6660.	



Pasta Parâmetros - Importar	Por meio deste campo o usuário irá selecionar para qual informação do sistema será feita a importação das informações complementares. Opções: <ul style="list-style-type: none"> • Funcionário; • Funcionário Contratos Especiais; • Dependente; • Situação Afastamento. 	Deverá ser informado o caminho/arquivo txt contendo os dados que deverão ser importados.
OBS: As opções da pasta Layout são somente para visualização dos layouts, o que vai validar qual o tipo de importação será efetuado, são as opções escolhidas na pasta Parâmetros.		
Pasta Log - Imprime	Neste campo deve-se escolher uma opção para a impressão dos registros no log de execução.	
Todos	Indica que todos os registros importados serão impressos no log de execução da importação.	
Rejeitados	Indica que somente os registros com erros que não foram importados serão impressos no log de execução.	
Destino	Neste campo deve-se escolher uma opção para a geração do log de execução da importação: Impressora, Arquivo ou Terminal.	
Execução	Neste campo deve-se escolher uma opção para indicar como deverá ocorrer a execução do programa: <ul style="list-style-type: none"> • On-Line; • Batch. 	
Imprime Parâmetros	Neste campo deve-se informar se deve ou não ser impressa a página de parâmetros selecionados para a execução.	

Nota:

É obrigatório que o parâmetro do eSocial esteja habilitado para a empresa/estabelecimento informado para que importação seja realizada.

As validações dos campos complementares do eSocial são as mesmas efetuadas pelos programas de importação: FP6600 – Importa Funcionários, FP6610 – Importa Funcionários Contratos Especiais, FP6620 – Importa Dependentes e FP6660 – Importa Históricos de Situações.

O botão Funcionários/Terceiros fica habilitado somente para a importação do complemento **Situação Afastamento**.

ESOCIAL – ALTERAÇÕES NOS MÓDULOS MEDICINA E SEGURANÇA**PROCESSOS RELACIONADOS AO ASO - ATESTADO DE SAÚDE OCUPACIONAL****Função: ST0005 – Manutenção Controle por Agente (Nocivo) - Botão Complemento eSocial**

Objetivo: Relacionar o código do Agente Nocivo cadastro no produto padrão com o código de agente nocivo conforme [anexo I - tabela 7 eSocial](#), para permitir que as informações sejam integradas entre módulo Segurança do Trabalho e eSocial.

Pré-requisitos: FP0560 – Estabelecimento – campo Complementos Habilitados selecionado e período Usa ASO Produto Padrão informado.

Descrição: Ao executar o programa, quando demonstrado botão eSocial será acessado o programa **ST0005f – Complemento Agente Nocivo**, permitindo que seja informado o agente SPED relacionado ao agente nocivo:

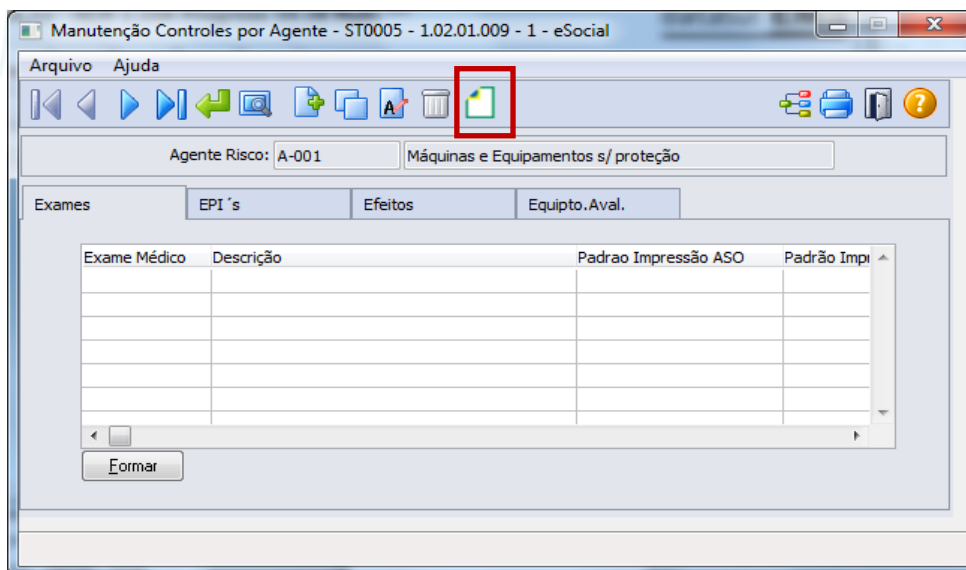

Ao clicar neste botão, será acessada a tela **ST0005F**:

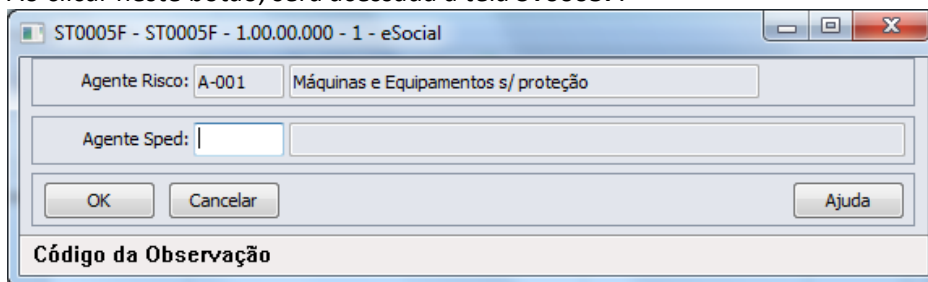

Para os Agentes Nocivos existentes, bem como para os que forem incluídos a partir do momento em que o eSocial estiver habilitado para algum estabelecimento na base de dados, se faz necessário clicar no botão eSocial e informar os dados complementares para o eSocial, em seguida, clicar no botão OK para salvar as informações.

Campos:

Agente SPED – informar Código do Agente Nocivo

Nota:

O relacionamento entre o Código do Agente cadastrado no produto padrão e o Código do Agente Nocivo deve ocorrer conforme [anexo I - tabela 7 do eSocial](#). Salientando que, independente do código do Agente no cadastro Controle por Agente (Nocivo) ser igual ao código do Agente Nocivo eSocial, se faz necessário realizar este relacionamento.

Função:

MT2000 – Cadastro do ASO eSocial

Objetivo:

Permitir que sejam cadastrados os ASOs (Atestado de Saúde Ocupacional) e seus complementos, realizados pelos participantes da empresa (funcionários e terceiros), conforme solicitado pelo eSocial, quando não utilizado o módulo Medicina do Trabalho Datasul HCM para este fim. Os campos demonstrados em tela são necessários para atender ao eSocial conforme layout **S-2280 - ASO**.

Pré-requisitos:

FP0560 – Estabelecimento – campo Complementos Habilitados selecionado e período Usa ASO Produto Padrão informado.

ST0005 – Manutenção Controle por Agente (Nocivo) - Botão Complemento eSocial

Descrição:

necessários.

Definir o participante para o qual deseja que seja feito o registro de ASO e proceder os registros

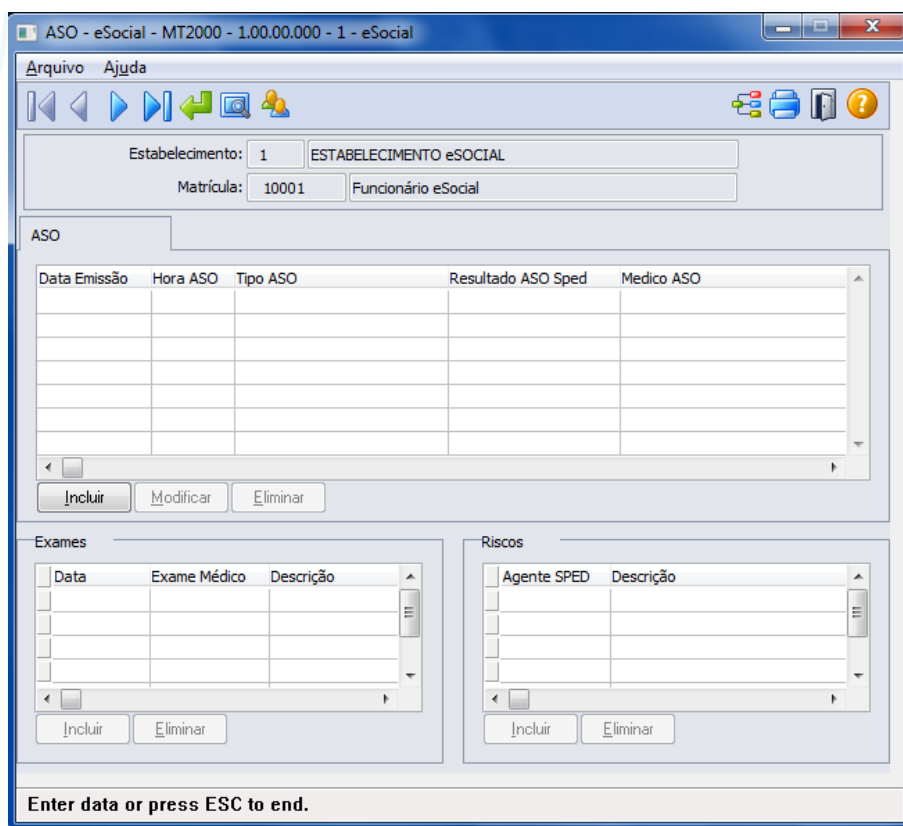
Campos:

Detalhes serão descritos na opção sem utilização dos módulos Medicina e Segurança do Trabalho (ver [Função: MT2000 – Cadastro do ASO eSocial](#))

Nota:

Durante o período Usa ASO Produto Padrão informado no estabelecimento, os ASOs deverão ser informados por meio de um dos programas: MT0726 – Atestado Médico, MT0728 – Atendimento Médico, MT0828 – Gerenciador Médico e/ou MT0782 – Importação ASO, neste caso, este programa será utilizado apenas como consulta, todas as inclusões e alterações deverão ser realizadas pelas rotinas padrões mencionadas acima.

Além, os registros demonstrados no programa MT2000 – Cadastro ASO eSocial, serão demonstrados com origem “Produto Padrão” e não será permitida alteração/exclusão, devendo retornar ao programa de origem do registro para os devidos ajustes.

A atualização automática entre o programa MT0726 – Atestado Médico (ASO) e o MT2000 – ASO eSocial, ocorrerá depois da execução da carga de dados prevista para ser disponibilizada em pacote posterior.

PROCESSOS RELACIONADOS ÀS CONDIÇÕES DIFERENCIADAS DO TRABALHO**Função:**

ST2060 - Cadastro das Condições Diferenciadas de Trabalho eSocial

Objetivo:

Permitir que sejam registradas as Condições Diferenciadas de Trabalho e seus complementos, as quais, os participantes da empresa (funcionários e terceiros) estejam expostos, atendendo as necessidades de envio das informações ao eSocial. Os campos demonstrados em tela são necessários para atender ao eSocial conforme layouts **S-2360-Cond Dif Trab-Início-20130405.doc** e **S-2365-Cond Dif Trab-Término**.

Pré-requisitos:

FP0560 – Estabelecimento - campo Complementos Habilitados selecionado e período Usa Condições Diferenciadas Trabalho informado.

Descrição:

A navegação do cadastro pode ser realizada com base no cadastro de participantes, podendo optar se deseja navegar em **funcionário** ou **terceiro**, esta ação será por meio de clique no botão Visualizar

Terceiros localizado na parte superior esquerda, próximo aos demais botões de navegação, para alteração do tipo de participante o qual se deseja navegar.

As Condições Diferenciadas de Trabalho são compostas de um cadastro base, um cadastro complementar (filho) – Agentes de Risco e um Cadastro Neto, filho do Agente de Risco - Equipamento de Proteção Individual. No cadastro base (Condições Diferenciadas de Trabalho) serão demonstrados os dados referentes à condição de trabalho do participante.

No cadastro filho – Agente do Risco – serão demonstrados os agentes de risco para os quais, o participante esta exposto na data do relacionamento com a condição diferenciada de trabalho.

No cadastro neto - Equipamento de Proteção Individual – serão demonstrados os Certificados de Aprovação (CA) dos EPIs que são utilizados pelo participante referentes ao agente de risco discriminado na data de referencia a condição diferenciada de trabalho:

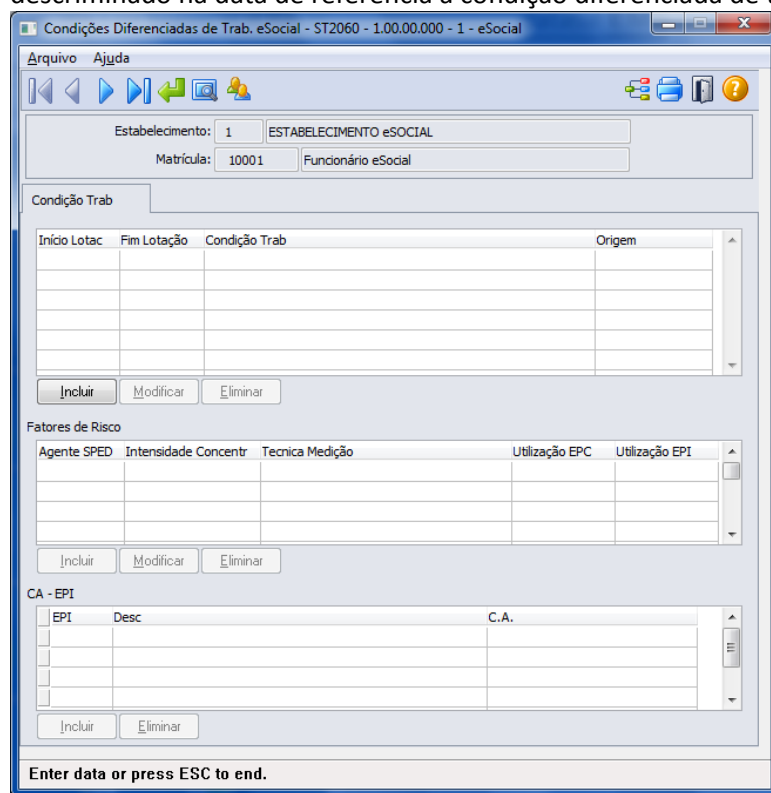

Condição Trab

Início Lotac	Fim Lotação	Condição Trab	Origem

Fatores de Risco

Agente SPED	Intensidade	Concentr	Tecnica	Medição	Utilização EPC	Utilização EPI

CA - EPI

EPI	Desc	C.A.

Enter data or press ESC to end.

Campos: Detalhes serão descritos na opção sem utilização dos módulos Medicina e Segurança do Trabalho (ver [Função: ST2060 - Cadastro das Condições Diferenciadas de Trabalho eSocial](#))

Nota: As Condições Diferenciadas de Trabalho que ocorrerem dentro do período informado no complemento do estabelecimento, deverão ser informadas por meio dos programas de Grupo Homogêneo e seus complementos e das rotinas de entrega de EPIs aos funcionários, sendo que ao utilizar estes programas, os registros serão demonstrados no ST2060 – Cadastro das Condições Diferenciadas de Trabalho eSocial apenas como consulta e com origem “Incluído por meio do produto padrão” não permitindo alterações/exclusões, devendo para este fim retornar ao programa que deu origem a informação para os devidos ajustes.

A atualização automática entre os programas do grupo homogêneo e ST2060 – Cadastro das Condições Diferenciadas de Trabalho eSocial, ocorrerá depois da execução da carga de dados prevista para ser disponibilizada em pacote posterior.



PROCESSOS RELACIONADOS ÀS ATIVIDADES DESEMPENHADAS

Função: **ST2000 - Cadastro Atividades Desempenhadas do Participante eSocial**

Objetivo: Permitir cadastrar as Atividades Desempenhadas pelos participantes da empresa (funcionários e/ou terceiros) no sistema, atendendo as necessidades de gerar as informações a serem enviadas ao eSocial, conforme layout **S-2400 - EVENTO - Atividades Desempenhadas pelo Trabalhador**.

Pré-requisitos: FP0560 – Estabelecimento – botão eSocial - campo Complementos Habilitados selecionado e período Usa Atividade Desempenhada informado.

Descrição: A navegação do cadastro pode ser realizada com base no cadastro de participantes, podendo optar se deseja navegar em funcionário ou terceiro, esta ação será por meio de clique no botão Visualizar Terceiros localizado na parte superior esquerda, próximo aos demais botões de navegação, para alteração do tipo de participante o qual se deseja navegar.

Início Lotac	Fim Lotação	Atividade SPED	Descrição	Origem

Campos: Detalhes serão descritos na opção sem utilização dos módulos Medicina e Segurança do Trabalho (ver [Função: ST2020 – Cadastro Atividades Desempenhadas eSocial](#)).

Nota: As atividades que ocorrerem dentro do período informado para registro das Atividades Desempenhadas pelos Participantes pelo produto Datasul HCM deverão ser informadas por meio do programa ST0012 – Atividades Desempenhadas pelos Funcionários. Quando dentro do período informado no estabelecimento, este programa ST2000 – Cadastro Atividades Desempenhadas do Participante eSocial será utilizado apenas para consulta, todas as inclusões e alterações deverão ser realizadas pelas rotinas que originaram as informações.

PROCESSOS RELACIONADOS À CAT - COMUNICAÇÃO DE ACIDENTE DO TRABALHO

Função: **ST0701 - Acidente do Trabalho - Complemento eSocial**

Objetivo: Complementar as CATs com informações solicitadas pelo eSocial.

Pré-requisitos: FP0560 – Estabelecimento – botão eSocial - campo Complementos Habilitados selecionado e período Usa CAT Produto Padrão informado.

Descrição:

Ao executar o programa, quando demonstrado botão eSocial será acessado o programa **ST0701I – Complemento Cadastro de Acidente do Trabalho - eSocial**, permitindo que sejam informados os dados complementares do acidente.

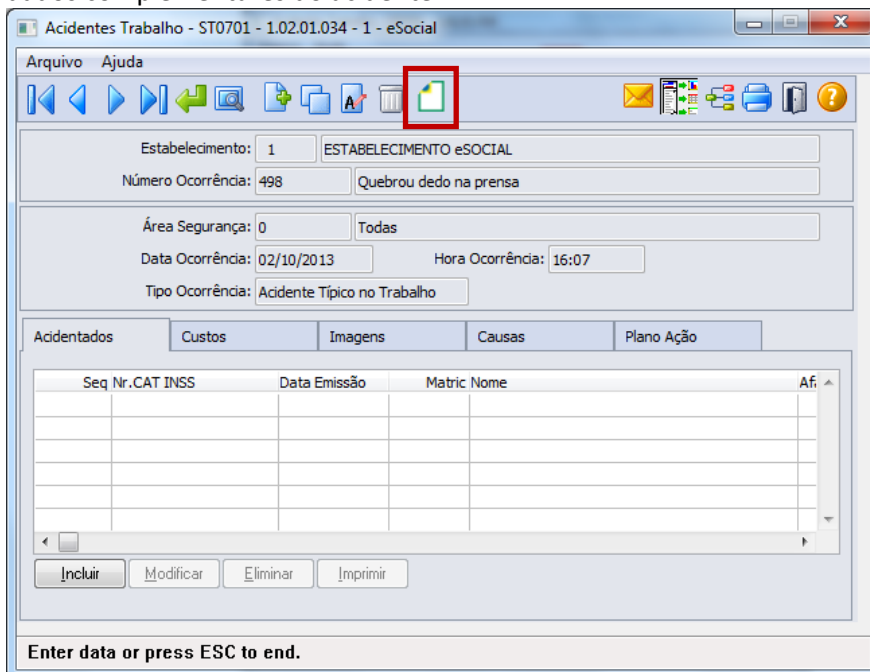

Ao clicar neste botão, será acessada a tela **ST0701I**:

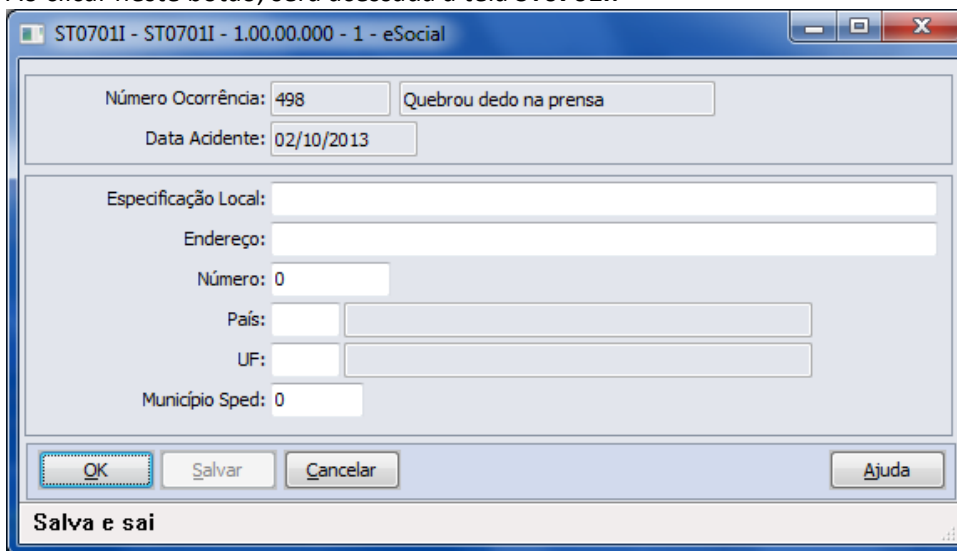
Campos:

Campo	Descrição	Validações/Regras
Especificação do local do acidente	Ex. pátio, rampa de acesso, posto de trabalho, entre outros.	Não permite informação em branco
Endereço	Informação do logradouro do acidente.	Não se aplica.
Número	Número do local do acidente.	Não permite sem informação.
País	País referente ao local do acidente.	Não permite sem informação.
Unidade Federação	Unidade Federativa do local do acidente.	Não permite sem informação.
Município Sped	Município do local do acidente.	Código do município conforme tabela do IBGE.

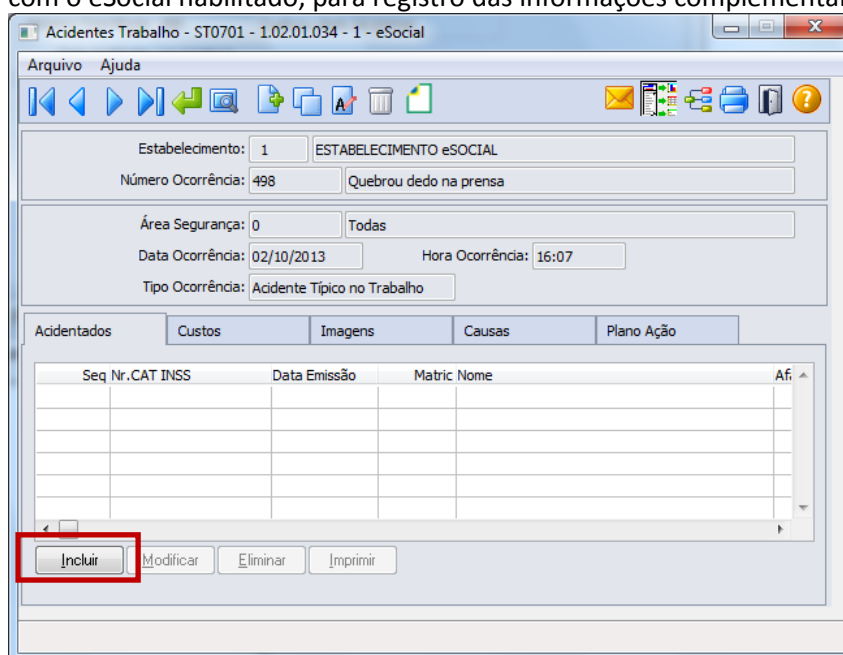
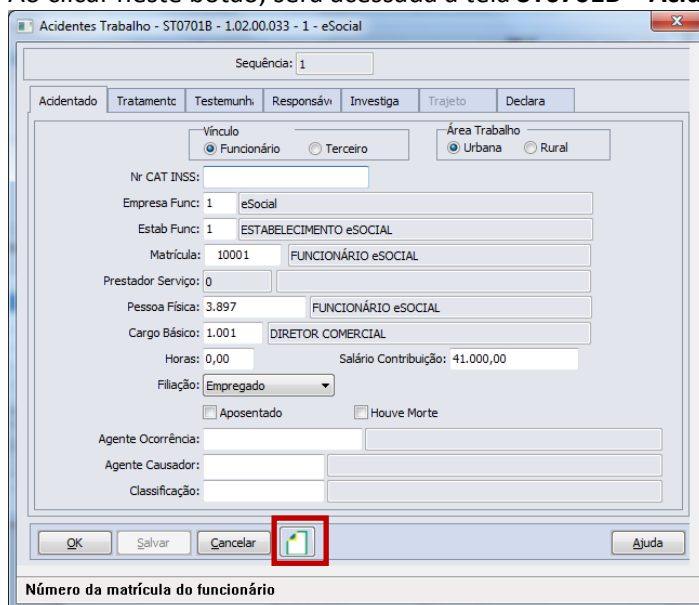
Função: ST0701B - Acidentando do Acidente do Trabalho - Complemento eSocial**Objetivo:** Registrar as informações complementares referente ao Acidentado, solicitadas pelo eSocial.**Pré-requisitos:** FP0560 – Estabelecimento – botão eSocial - campo Complementos Habilitados selecionado e período Usa CAT Produto Padrão informado.**Descrição:** Por meio da Pasta Acidentados, opção incluir/modificar é chamado o programa ST0701B - Acidentando do Acidente do Trabalho - Complemento eSocial, onde é disponibilizado o botão eSocial, a partir do momento em que, pelo menos um estabelecimento da base de dados estiver com o eSocial habilitado, para registro das informações complementares.Ao clicar neste botão, será acessada a tela **ST0701B – Acidentes de Trabalho:**

Depois da inclusão do registro de acidentado, retorne por meio do botão Modificar a esta tela, e estando parametrizado para uso no estabelecimento, será habilitado o botão eSocial (demonstrado acima) com isso, permitindo acesso ao programa abaixo para complemento de informações:

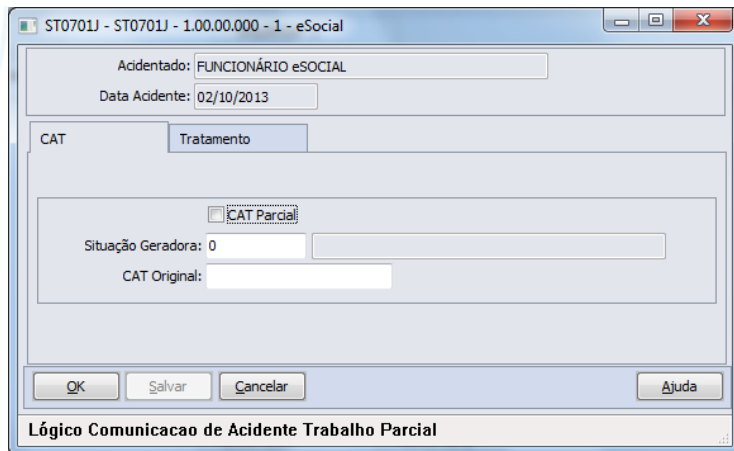
Campos:**Pasta CAT**

Campo	Descrição	Validações/Regras
CAT Parcial	Sim ou não.	Não se aplica.
Situação Geradora	Preencher com o código da situação geradora do acidente.	Quando informado deve constar conforme anexo I – Tabela 16 do eSocial .
CAT Original	Informar código da CAT original quando tratar-se de CAT de reabertura.	Obrigatório e válido somente quando for CAT de reabertura.

Pasta Tratamento

Campo	Descrição	Validações/Regras
Unidade Atendimento	Código da unidade de atendimento médico no Cadastro Nacional de Estabelecimento de Saúde.	Não se aplica.
Data Atendimento	Data do atendimento na Unidade de Atendimento.	Será obrigatório quando informada Unidade de Atendimento.
Hora Atendimento	Hora do atendimento na Unidade de Atendimento.	Será obrigatório quando informada Unidade de Atendimento.
Diagnóstico Provável	Descrição do diagnóstico realizado na unidade de atendimento.	Não se aplica.
Médico Atendimento	Nome do médico que realizou o atendimento.	Será obrigatório quando informada Unidade de Atendimento.
CRM Médico	CRM - Código do Conselho Regional de Medicina do médico que realizou o atendimento.	Será obrigatório quando informada Unidade de Atendimento.
Código CRM País	Código do país do CRM Médico.	Será obrigatório quando informada Unidade de Atendimento.
CRM Unidade Federação	Código da unidade federativa do CRM do Médico.	Será obrigatório quando informada Unidade de Atendimento.



Função: ST2080 - Cadastro de Acidentado Trabalho (CAT) eSocial

Objetivo: Permitir que sejam registradas as CAT (Comunicação de Acidente do Trabalho) e seus complementos, referentes aos participantes da empresa (funcionários e terceiros), atendendo as necessidades de gerar as informações a serem enviadas ao eSocial, conforme layout **S-2260 - EVENTO - Comunicação de Acidente de Trabalho**.

Pré-requisitos: FP0560 – Estabelecimento - campo Complementos Habilitados selecionado e período Usa CAT Produto Padrão informado.

Descrição: A navegação do cadastro pode ser realizada com base no cadastro de participantes, podendo optar se deseja navegar em funcionário ou terceiro, esta ação será por meio de clique no botão Visualizar Terceiros localizado na parte superior esquerda, próximo aos demais botões de navegação, para alteração do tipo de participante o qual se deseja navegar.

A CAT eSocial é composta de um cadastro base com três abas e três cadastros complementares (filhos) – Agente Causador, Partes do Corpo Atingidas e Testemunhas.

Campos: Detalhes serão descritos na opção sem utilização dos módulos Medicina e Segurança do Trabalho (ver [Função: ST2080 - Cadastro de Acidentado Trabalho \(CAT\) eSocial](#))

Nota: Os acidentes que ocorrerem dentro do período informado para registro da CAT pelo produto Datasul HCM deverão ser informados por meio do programa ST0701 – Acidente do Trabalho. Desta forma, este programa ST2080 – Cadastro de Acidentado Trabalho (CAT) eSocial será utilizado apenas para consulta, demonstrando o registro com origem “Incluído por meio do produto padrão” e todas as inclusões e alterações deverão ser realizadas pelo programa que deu origem a informação.

A atualização automática entre o programa ST0701 – Acidente do Trabalho e o ST2080 – Cadastro de Acidentado Trabalho (CAT) eSocial, ocorrerá depois da execução da carga de dados prevista para ser disponibilizada em pacote posterior.

ESOCIAL – ALTERNATIVA DE UTILIZAÇÃO SEM OS MÓDULOS MEDICINA E SEGURANÇA

PROCESSOS RELACIONADOS AO ASO - ATESTADO DE SAÚDE OCUPACIONAL

Função: **MT2020 - Cadastro de Exames eSocial**

Objetivo: Permitir incluir os exames a serem relacionados aos ASOs eSocial do participante.

Pré-requisitos: FP0560 – Estabelecimento – botão eSocial - campo Complementos Habilitados selecionado e período Usa ASO Produto Padrão informado.

Descrição: Esse cadastro somente será utilizado pelos registros que não tem origem nas rotinas padrões do produto TOTVS/Datasul HCM, ou seja, em que a data de emissão do ASO esteja fora do período informado no estabelecimento:

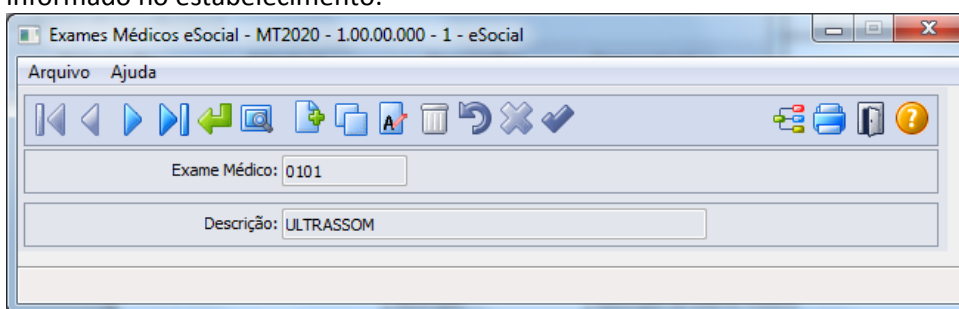

Campos:

Campo	Descrição	Validações/Regras
Exame Médico	Código do exame médico.	Campo obrigatório.
Descrição	Descrição do exame médico.	Deve ser diferente de branco.

Função: **MT2000 – Cadastro do ASO eSocial**

Objetivo: Permitir que sejam cadastrados os ASOs (Atestado de Saúde Ocupacional) e seus complementos, realizados pelos participantes da empresa (funcionários e terceiros), sendo que, os campos solicitados são necessários para atender ao eSocial conforme o layout **S-2280 - ASO**.

Pré-requisitos: FP0560 – Estabelecimento – botão eSocial - campo Complementos Habilitados selecionado e período Usa ASO Produto Padrão informado.

MT2020 – Cadastro de Exames e Social

Descrição: O ASO será composto de um cadastro base e dois cadastros complementares (filhos) – Agentes e Exames.

Nos cadastros base (ASO) serão informados os dados referentes à realização e resultado do Atestado. Nos cadastros filhos – Agentes e Exames – serão informados os agentes (riscos) e os exames relacionados ao Atestado:

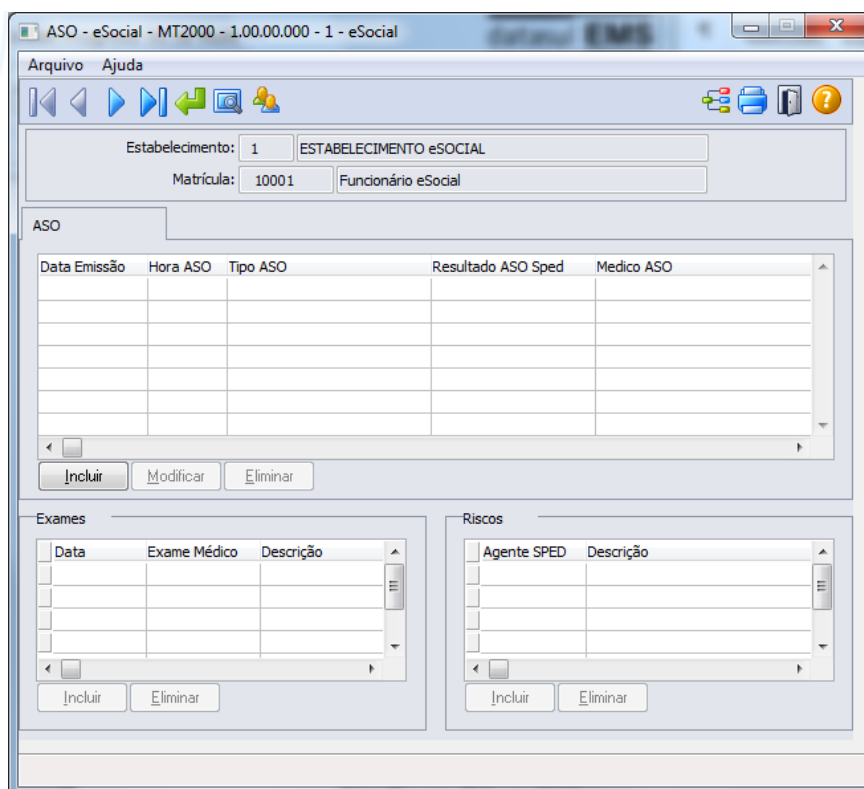

Ao clicar no botão Incluir da pasta ASO, será acessada a tela **MT2000A – Incluir/Modifica ASO eSocial:**



Depois de incluído ASO eSocial, é possível no Quadro exames e no Quadro Riscos realizar as inclusões dos registros respectivos e relacionados ao ASO em questão.

Campos:

Cadastro Base

Navegação no participante (Tipo Funcionário ou Terceiro) – para troca de tipo de participante deve-se utilizar o botão Visualizar Terceiros, localizado ao lado dos botões de navegação da tela principal.

Cadastro do ASO

Cadastro exames realizados

Cadastro riscos ocupacionais



Pasta ASO

Campo	Descrição	Validações/Regras
Emissão	Data de emissão do ASO.	Informação obrigatória.
Hora Atestado Saude Ocup	Hora de emissão do ASO.	Informação obrigatória.
Tipo ASO	Podendo ser uma das opções: <ul style="list-style-type: none"> Admissional; Periódico; Retorno ao Trabalho; Mudança de Função; Monitorização Pontual; Demissional. 	Informação obrigatória.
Status	Opções: <ul style="list-style-type: none"> Apto; Apto com Restrições; Inapto. 	Informação obrigatória.
Medico Responsavel ASO	Médico responsável pela emissão do ASO	Informação obrigatória.
CRM Médico	CRM - Código do Conselho Regional de Medicina do médico que realizou o atendimento.	Será obrigatório quando informado médico responsável.
Código CRM País	Código do país do CRM Médico.	Será obrigatório quando informado médico responsável.
CRM UF	Código da unidade federativa do CRM do Médico	Será obrigatório quando informado médico responsável
Periódico Demissão Utilizado	Indicando Sim ou não	Quando ASO está dentro do período de validade e pode ser utilizado como ASO demissional.

Quadro Exames

Campo	Descrição	Validações/Regras
Data	Data de realização do exame médico.	A data informada deve ser anterior ou igual à data do ASO a que se refere o exame.
Exame Médico	Código do exame complementar realizado pelo trabalhador relacionados ao ASO.	Caso não informado será considerado que não há exames realizados pelo trabalhador.
Descrição	Descrição do exame medico.	Será demonstrado a correspondente descrição do código informado tendo como base o cadastro MT2020 - Cadastro de Exames - eSocial .

Nota: O não preenchimento deste quadro indica a não realização de exames complementares pelo trabalhador.

Quadro Riscos

Informar: campo código do agente, conforme anexo I - tabela 7 eSocial.



Esta informação é importante para detalhar, caso exista, a ocorrência de exposição a agentes nocivos que, por sua, natureza, concentração, intensidade e tempo de exposição, são capazes de causar danos à saúde do trabalhador.

Nota: Não pode haver duplicidade de registros com o mesmo código vinculado ao único participante, na mesma data e hora de realização do ASO.

Nota:

Este programa será utilizado apenas como consulta, quando a data de emissão do ASO estiver dentro do período informado no estabelecimento, sendo que, todas as inclusões e alterações deverão ser realizadas pelas rotinas padrões disponíveis do módulo Medicina do Trabalho, indicando no campo origem do registro a informação de “*Produto Padrão*”.

Quando fora do período de uso do produto padrão informado no estabelecimento, poderá realizar as manutenções dos ASOs por meio do programa de cadastro da ASO-eSocial (MT2000), sendo que, somente modificará ou eliminará registros que foram incluídos ou importados pelos programas do eSocial, onde estes registros de ASO receberão indicação na inclusão de “*Cadastro SPED*” no campo Origem e para importações receberá indicação de “*Importação SPED*”.

A atualização automática entre o programa MT0726 – Atestado ASO e o MT2000 Cadastro do ASO eSocial, ocorrerá depois da execução da carga de dados disponível apenas em pacote posterior.

Função:

MT2010 - Importação do ASO - eSocial

Objetivo:

Permitir a importação dos Atestados de Saúde Ocupacional (ASO) dos participantes da empresa (funcionários e terceiros), atendendo as necessidades para gerar informações a serem enviadas ao eSocial, conforme layout **S-2280 - ASO**.

Pré-requisitos:

FP0560 – Estabelecimento - campo Complementos Habilitados selecionado e período Usa ASO Produto Padrão informado.

Cadastro de Participantes existente

MT2020 – Cadastro de Exames e Social

Descrição:

A importação dos ASOs dos participantes será realizado com base em arquivo texto ou csv, devendo ser elaborado seguindo ao layout que poderá ser visualizado por meio da aba Layout do programa **MT2010 - Importação do ASO - eSocial**.

As informações serão importadas de maneira agrupada (ASO/Riscos/Exames) para realizar o registro, e as validações necessárias para garantir a integridade desta importação são as mesmas identificadas ao realizar o cadastro do ASO eSocial. Estes registros importados receberão a identificação de Origem “*Importado por meio do programa de importação eSocial*”.

Como informação técnica, o processo vai criar os registros nas tabelas:

ASO – SPED_ASO

Agentes relacionados ao ASO – SPED_ASO_AGENT

Exames relacionados ao ASO – SPED_ASO_EXAM.

Abaixo pasta **Layout** deste programa:

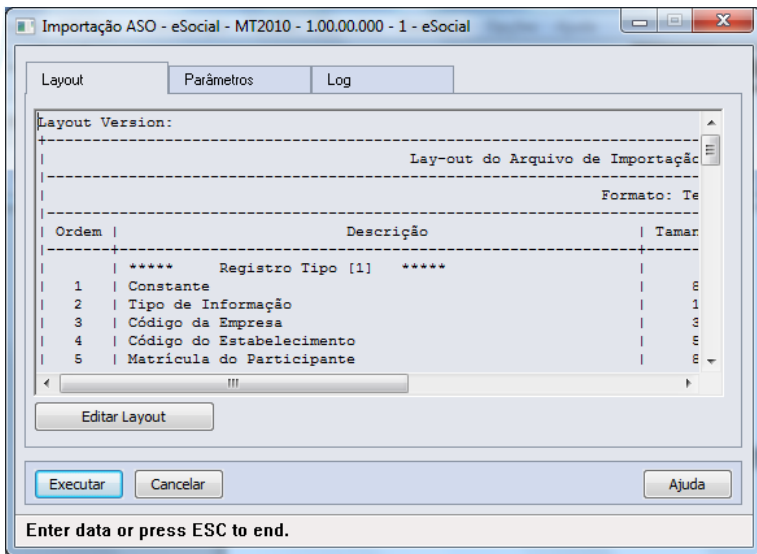

Pasta Parâmetros:

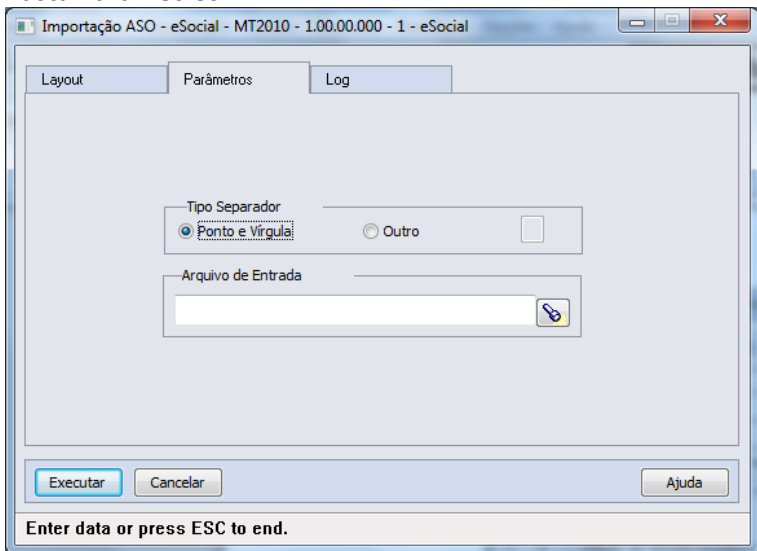

Pasta Log:

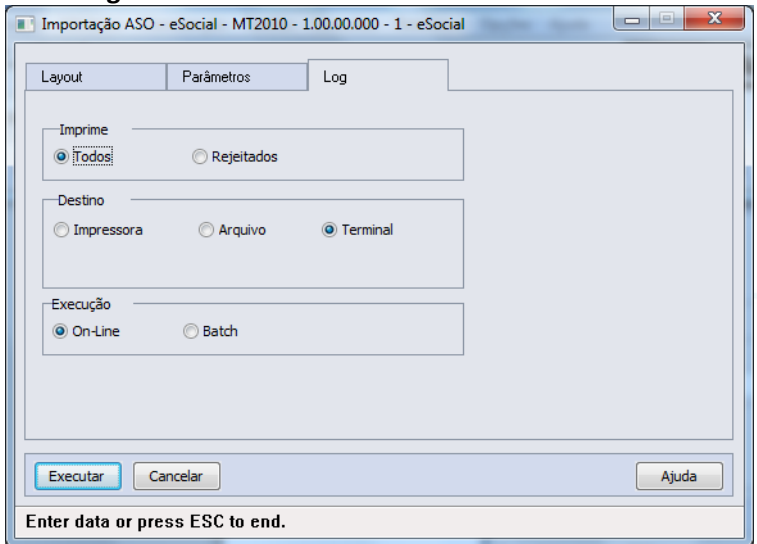



Campos: Aba “Layout”, na qual consta o layout base para a montagem do arquivo a ser importado, bastando utilizar o botão Editar Layout para verificar seu conteúdo.
Aba “Parâmetros”, na qual se deve indicar o arquivo a ser importado (caminho/nome do arquivo).
Aba “Log” com os parâmetros de geração dos logs do processo.

Nota: Somente serão importados registros onde a data de realização/emissão do ASO seja menor ou maior que o período de Uso ASO Produto Padrão informado nos parâmetros do estabelecimento.

PROCESSOS RELACIONADOS ÀS CONDIÇÕES DIFERENCIADAS DO TRABALHO

Função: **ST2100 - Cadastro de Requisitos EPI do Estabelecimento eSocial**

Objetivo: Permitir que sejam informados os requisitos de EPI – Equipamento de Proteção Individual para cada um dos estabelecimentos, sendo esta informação referente a Condições Diferenciadas de Trabalho do participante encaminhadas ao eSocial.

Pré-requisitos: FP0560 – Estabelecimento - campo Complementos Habilitados selecionado e período Usa Condições Diferenciadas Trabalho informado.

Descrição: Para cada estabelecimento, informar a data de início de validade das informações e selecionar as demais informações referentes aos requisitos de EPI dele.

Campos:

Campo	Descrição	Validações/Regras
Início Validade	Informar data de início de validade dos requisitos.	Não será solicitada à data de término do requisito, pois sempre deverá existir um requisito válido para o estabelecimento, sendo considerado o requisito que este válido na data de início da Condição Diferenciada de Trabalho.
Foi tentando implementar medidas de proteção	Foi tentada a implementação de medidas de proteção coletiva, de caráter administrativo ou de organização, optando-se pelo EPI por inviabilidade técnica, insuficiência ou integridade, ou ainda em caráter complementar ou emergencial?	Resposta Sim/Não
Foram observadas condições de funcionamento	Foram observadas as condições de funcionamento e do uso ininterrupto do EPI ao logo do tempo, conforme especificação técnica do fabricante, ajustada às condições	Resposta Sim/Não



	do tempo?	
Foi observado prazo de validade	Foi observado o prazo de validade, conforme Certificado de Aprovação - CA do MTE?	Resposta Sim/Não
Foi observada periodicidade de troca	Foi observada a periodicidade de troca definida pelos programas ambientais, comprovada mediante recibo assinado pelo usuário em época própria?	Resposta Sim/Não
Foi observada higienização	Foi observada a higienização dos EPIS?	Resposta Sim/Não

Função: ST2040 - Cadastro de EPI - Equipamentos de Proteção Individual eSocial

Objetivo: Cadastrar os EPIS necessários para atender ao envio de informações ao eSocial, referente às Condições Diferenciadas de Trabalho.

Pré-requisitos: FP0560 – Estabelecimento - campo Complementos Habilitados selecionado e período Usa Condições Diferenciadas Trabalho informado.

Descrição: Caso as informações referente às condições diferenciadas de trabalho não tiverem origem no produto Datasul HCM deverá utilizar esse cadastro para informar os EPIS utilizados pelos funcionários e prestadores de serviço (participantes):

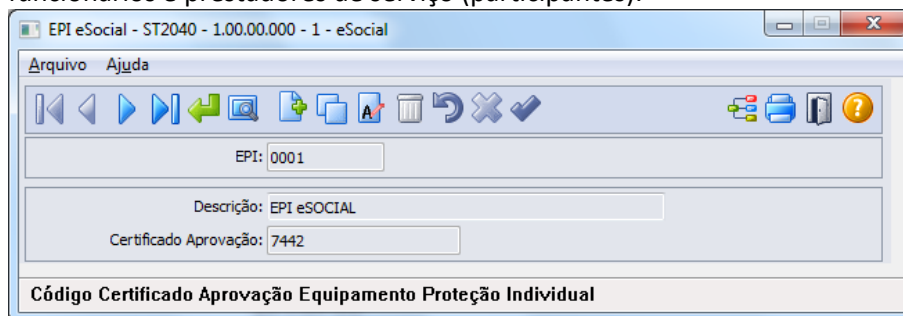

Campos:

Campo	Descrição	Validações/Regras
EPI	Código do equipamento de proteção individual.	Informação Obrigatória.
Descrição	Descrição do equipamento de proteção individual.	Informação Obrigatória.
Certificado Aprovação	Código do Certificado de Aprovação do EPI (CA).	Informação Obrigatória, não sendo permitido cadastro de dois ou mais EPIS com mesmo certificado informado.

Nota: Caso seja utilizado o produto Datasul HCM para gerar as informações referentes às condições diferenciadas de trabalho, deverá utilizar as rotinas padrões para o cadastro dos EPIS - ST0070 - Cadastro EPIS e seus programas complementares.

Esta atualização automática somente ocorrerá depois da execução da carga de dados disponível apenas em pacote posterior.

Função: ST2060 - Cadastro das Condições Diferenciadas de Trabalho eSocial

Objetivo: Permitir que sejam registradas as Condições Diferenciadas de Trabalho e seus complementos, as quais, os participantes da empresa (funcionários e terceiros) estejam expostos, atendendo as necessidades de envio das informações ao eSocial, conforme layouts **S-2360-Cond Dif Trab-Início-20130405.doc** e **S-2365-Cond Dif Trab-Término**.

Pré-requisitos: FP0560 – Estabelecimento - campo Complementos Habilitados selecionado e período Usa Condições Diferenciadas Trabalho informado.

ST2100 - Cadastro de Requisitos EPI do Estabelecimento eSocial

ST2040 - Cadastro de EPI - Equipamentos de Proteção Individual eSocial

Descrição: A navegação do cadastro será com base no cadastro de participantes, podendo optar se deseja navegar no funcionário ou nos terceiros, esse tratamento será por meio de clique no botão Visualizar Terceiros localizado na parte superior esquerda, próximo aos demais botões de navegação, para alteração do tipo de participante o qual se deseja navegar.

As Condições Diferenciadas de Trabalho serão compostas de um cadastro base, um cadastro complementar (filho) – Agentes de Risco e um Cadastro Neto, filho do Agente de Risco - Equipamento de Proteção Individual.

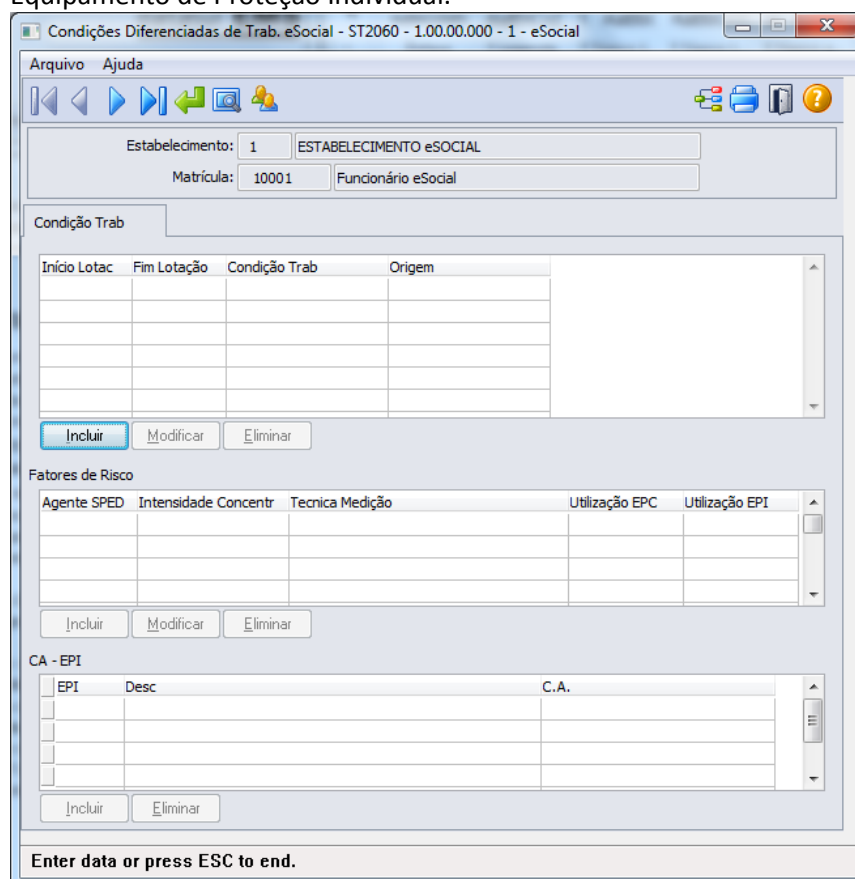

Início Lotac	Fim Lotação	Condição Trab	Origem

Agente SPED	Intensidade	Concentr	Tecnica Medição	Utilização EPC	Utilização EPI

EPI	Desc	C.A.

Ao clicar no botão Incluir da Pasta Condição Trab, será acessada a tela **ST2060A – Incluir/Modifica Condição Trab eSocial**:

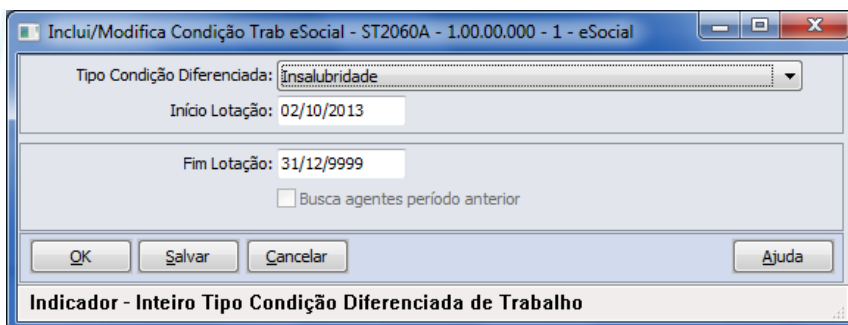

Depois do registro da informação da Condição Diferenciada de Trabalho, quando tratar-se de Fator de Risco, será possibilitado registro dos Fatores de Riscos (Quadro Fatores de Risco – botão Incluir), sendo que ao clicar no botão Incluir do Quadro Fatores de Risco, será acessada tela **ST2060B – Incluir/Modifica Fator de Risco eSocial**:

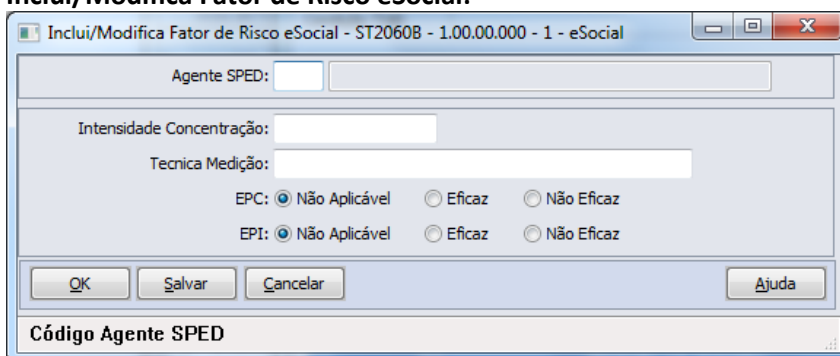

Quando para o Fator de Risco for indicado EPI eficaz ou não eficaz, conforme solicitação eSocial, deverá ser incluída informação do certificado de aprovação do EPI (Quadro CA – EPI – botão Incluir), não sendo demonstrada tela, devendo informar nos campos diretamente.

Campos:

Cadastro Base

Cadastro de Condições Diferenciadas de Trabalho.

Cadastro dos Agentes de Risco – Cadastro por meio de tela (Cadastro Filho)

Cadastro dos Certificados de Aprovação dos EPIs utilizados pelos participantes

Nota: Navegação no participante (Tipo Funcionário/Terceiros).

Pasta Condição Trab

Campo	Descrição	Validações/Regras
Tipo Condição	Indicador do tipo de condição – Opções: <ul style="list-style-type: none"> • Insalubridade; • Periculosidade; • Fator de Risco; • Membro do SESMT; • Designado da CIPA; • Trabalhador treinado para utilização de material de primeiros socorros; • Autorizado a trabalhar em instalações elétricas; • Autorizado a operar e intervir em máquinas; • Responsável Técnico pela Segurança em Espaço Confinado. 	Informação Obrigatória.

Início Lotação	Data de início da condição diferenciada de trabalho.	Data deve ser maior ou igual à data de admissão ou menor ou igual à data de desligamento do participante, no caso de Funcionário.
Fim Lotação	Data de término da condição diferenciada de trabalho.	Data deve ser maior que data de início da condição, maior ou igual à data de admissão ou menor ou igual à data de desligamento do participante, no caso de Funcionário.
Busca Agentes Período Anterior	Esse campo quando marcado vai copiar os registros dos agentes e de seus EPIs do período anterior para o período que esta sendo criando, depois dessa cópia, o usuário deverá realizar os ajustes necessários, incluído e eliminando os agentes e riscos que não estão mais relacionados ao funcionário na data de referência.	Não se aplica.

Quadro Fatores de Risco

Campo	Descrição	Validações/Regras
Agente SPED	Código do Agente - Informar o código do agente, conforme anexo I - tabela 7 do eSocial.	Informação Obrigatória.
Intensidade Concentração	Descrição da Intensidade/Concentração identificada na medição do agente.	Informação Obrigatória.
Tecnica Medição	Descrição da técnica utilizada na medição do agente.	Não se aplica.
EPC	Identificar quando a utilização de EPC (Equipamento de Proteção Coletiva) - opções: <ul style="list-style-type: none"> • Não Aplicável • Eficaz • Não Eficaz 	Informação Obrigatória.
EPI	Identificar quanto à utilização de EPI (Equipamento de Proteção Individual) - opções: <ul style="list-style-type: none"> • Não Aplicável; • Eficaz; • Não Eficaz. 	Informação Obrigatória.

Quadro CA - EPI

Código do EPI – informar código do EPI.

Deverá ser informado (ou utilizada pesquisa) o código do EPI, com isso o programa irá buscar no cadastro de EPI, sua descrição e o código do Certificado de Aprovação do EPI (CA).

Nota:

Quando informada condição diferenciada relacionada à Insalubridade ou Periculosidade, não serão habilitados os registros para informação de Fator de Risco e CA – EPI, conforme determinação eSocial.

Este programa será utilizado apenas como consulta, quando data de registro da condição de trabalho estiver dentro do período informado no estabelecimento, sendo que, todas as inclusões e



alterações deverão ser realizadas pelas rotinas padrões disponíveis do módulo Segurança do Trabalho, indicando no campo origem do registro a informação de *“Incluído por meio do produto padrão”*.

Quando fora do período de uso do produto padrão informado no estabelecimento, poderá realizar as manutenções de Condições Diferenciadas de Trabalho por meio do programa de cadastro (ST2060), sendo que, somente modificará ou eliminará registros que foram incluídos ou importados pelos programas do eSocial, onde estes registros receberão indicação na inclusão de *“Incluído por meio do cadastro de eSocial”* no campo Origem e para importações receberá indicação de *“Importado por meio do programa de importação eSocial”*.

Esta atualização automática somente ocorrerá depois da execução da carga de dados disponível apenas em pacote posterior.

Função: **ST2070 - Importação das Condições Diferenciadas de Trabalho eSocial**

Objetivo: Permitir a importação das Condições Diferenciadas de Trabalho dos participantes da empresa (funcionários e terceiros) para o sistema, atendendo as necessidades de gerar as informações a serem enviadas ao eSocial, conforme layouts **S-2360-Cond Dif Trab-Início-20130405.doc** e **S-2365-Cond Dif Trab-Término**.

Pré-requisitos: FP0560 – Estabelecimento - campo Complementos Habilitados selecionado e período Usa Condições Diferenciadas Trabalho informado.

Cadastro de participantes existente

ST2100 - Cadastro de Requisitos EPI do Estabelecimento eSocial

ST2040 - Cadastro de EPI - Equipamentos de Proteção Individual eSocial

Descrição:

A importação das Condições Diferenciadas de trabalho dos participantes será realizado com base em arquivo texto ou csv, devendo ser elaborado seguindo ao layout que poderá ser visualizado por meio da aba Layout do programa **ST2070 - Importação das Condições Diferenciadas de Trabalho eSocial**.

O programa irá buscar as informações de maneira agrupada (Condição/Fatores de Risco/CA-EPI) para realizar o registro, realizando as validações necessárias para garantir a integridade desta importação, sendo que tais validações são as mesmas identificadas ao realizar o cadastro de Condição Diferenciada de Trabalho eSocial por meio do programa **ST2060 - Cadastro das Condições Diferenciadas de Trabalho eSocial** e estes registros receberão a identificação de Origem de *“Importado por meio do programa de importação eSocial”*.

Como informação técnica, o processo vai criar os registros nas tabelas:

Condições Diferenciadas de Trabalho – SPED_COND_DIF_TRAB.

Agentes relacionados às Condições Diferenciadas de Trabalho SPED_COND_DIF_TRAB_AGENT.

EPI relacionados as a Condições Diferencias de Trabalho SPED_COND_DIF_TRAB_EPI.

Abaixo pasta **Layout** deste programa:

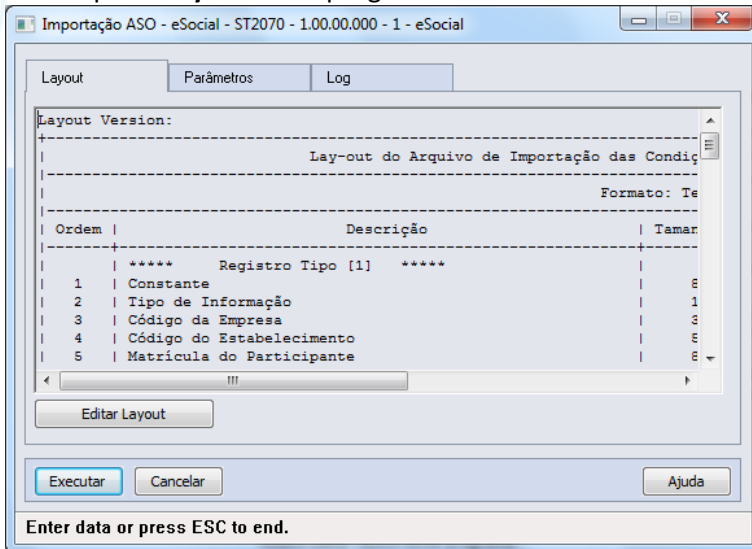

Pasta **Parâmetros**:

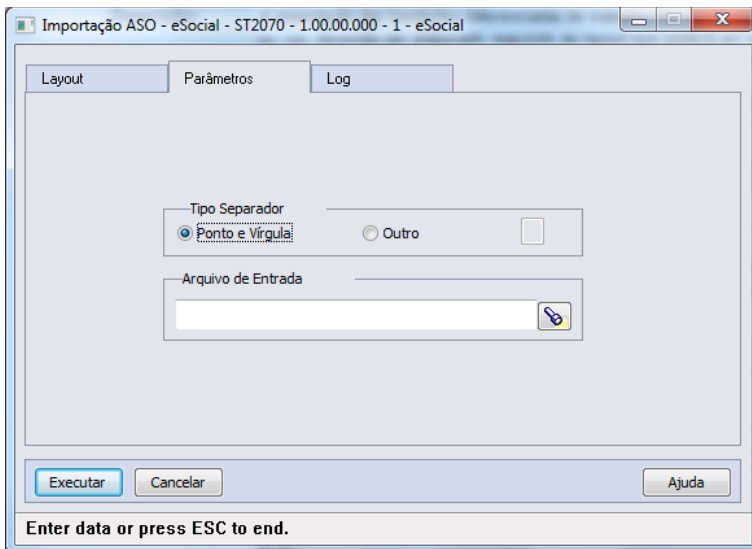

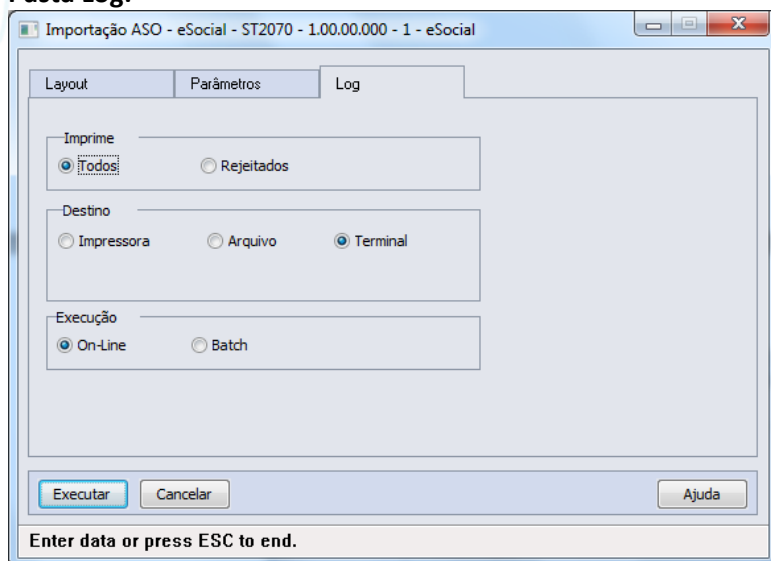
Pasta Log:

- Campos:**
- Aba “Layout”, na qual consta o layout base para a montagem do arquivo a ser importado, bastando utilizar o botão Editar Layout para verificar seu conteúdo.
 - Aba “Parâmetros”, na qual se deve indicar o arquivo a ser importado (caminho/nome do arquivo).
 - Aba “Log” com os parâmetros de geração dos logs do processo.

- Nota:**
- Somente serão importados registros onde a data de início da exposição à Condição Diferenciada de Trabalho seja menor ou maior que o período informado como Usa Condições Diferenciadas Trabalho nos parâmetros de estabelecimento.

PROCESSOS RELACIONADOS ÀS ATIVIDADES DESEMPENHADAS

- Função:** **ST2020 - Cadastro Atividades Desempenhadas eSocial**
- Objetivo:** Cadastrar as Atividades a serem desempenhadas pelos participantes da empresa, visando atender ao eSocial.
- Pré-requisitos:** FP0560 – Estabelecimento - campo Complementos Habilitados selecionado e período Usa Atividades Produto Padrão informado.
- Descrição:** Neste programa serão registradas as Atividades que serão utilizadas para registro no **ST2000 - Cadastro Atividades Desempenhadas do Participante – eSocial:**

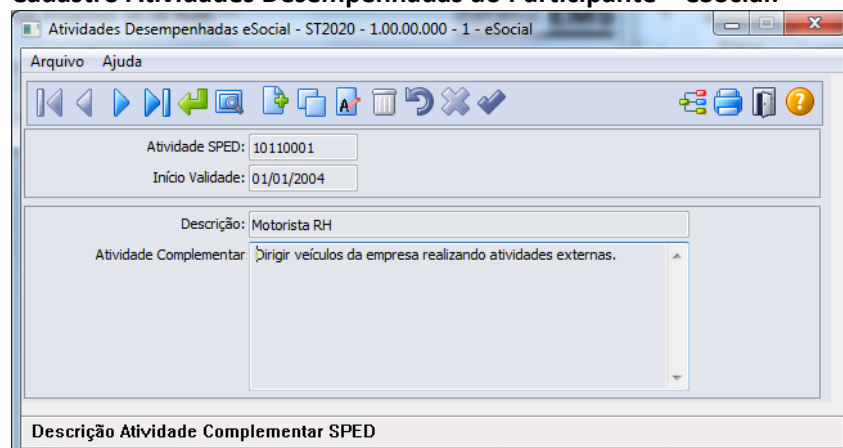



Campos:

Campo	Descrição	Validações/Regras
Atividade SPED	Código da Atividade desempenhada.	Informação Obrigatória.
Início Validade	Data de início da atividade desempenhada.	Informação Obrigatória.
Descrição	Descrição abreviada da atividade desempenhada.	Não permitido registro em branco.
Atividade complementar	Descrição detalhada da atividade desempenhada.	Não permitido registro em branco.

Nota: Quando utilizadas as rotinas padrão do módulo Segurança do Trabalho, deverá utilizar o cadastro **ST0011 – Atividades** para esta finalidade.

Função: **ST2000 - Cadastro Atividades Desempenhadas do Participante eSocial**

Objetivo: Permitir cadastrar as Atividades Desempenhadas pelos participantes da empresa (funcionários e/ou terceiros) no sistema, atendendo as necessidades de gerar as informações a serem enviadas ao eSocial, conforme layout **S-2400 - EVENTO - Atividades Desempenhadas pelo Trabalhador**.

Pré-requisitos: FP0560 – Estabelecimento – botão eSocial - campo Complementos Habilitados selecionado e período Usa Atividade Desempenhada informado.

ST2020 - Cadastro Atividades Desempenhadas eSocial

Descrição: A navegação do cadastro pode ser realizada com base no cadastro de participantes, podendo optar se deseja navegar em funcionário ou terceiro, esta ação será por meio de clique no botão Visualizar Terceiros localizado na parte superior esquerda, próximo aos demais botões de navegação, para alteração do tipo de participante o qual se deseja navegar:

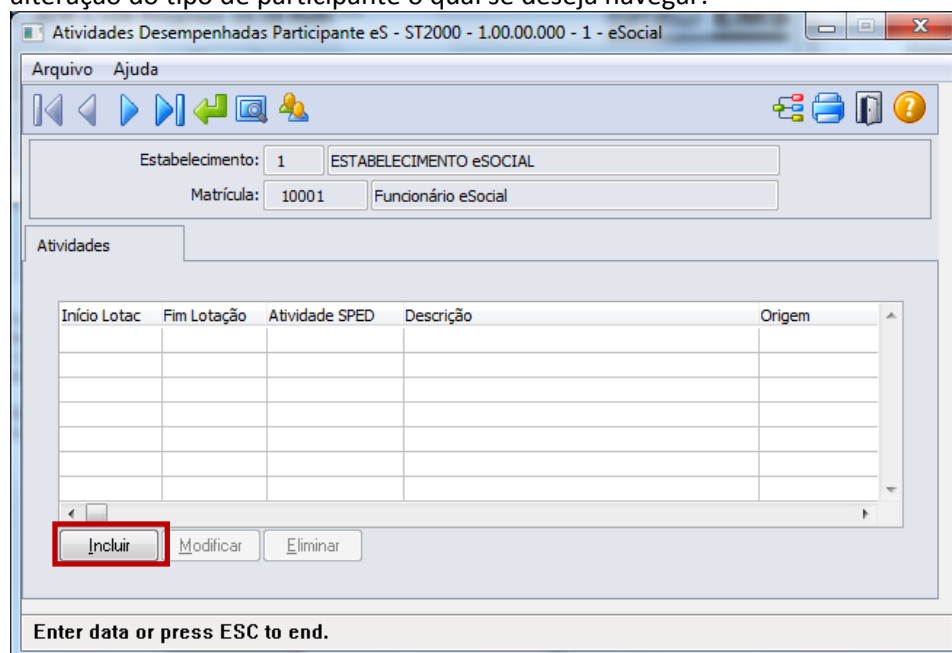

Ao clicar neste botão, será acessada a tela **ST2000A – Incluir/Modifica Atividade Participante**:



Campos:

Campo	Descrição	Validações/Regras
Início Lotação	Data de início da atividade pelo participante.	Informação Obrigatória. A data deve ser igual ou superior à data de admissão do trabalhador, no correspondente vínculo, não podendo ser superior a seu desligamento.
Atividade SPED	Código da Atividade desempenhada.	Informação Obrigatória. Não poderá ser incluída uma atividade para um período em que a mesma atividade já esteja relacionada ao participante. A atividade poderá ser relacionada ao participante várias vezes, desde que seus períodos não estejam sobrepostos.
Término Lotação	Data de término da atividade pelo participante.	Data não deve ser inferior à data de início e não poderá ser superior a data de desligamento do trabalhador, em seu correspondente vínculo.

Nota:

As atividades que ocorrerem dentro do período informado para registro das Atividades Desempenhadas pelos Participantes pelo produto Datasul HCM deverão ser informadas por meio do programa **ST0012 – Atividades Desempenhadas pelos Funcionários**.

Quando dentro do período informado no estabelecimento, este programa ST2000 – Cadastro Atividades Desempenhadas do Participante eSocial será utilizado apenas para consulta, todas as inclusões e alterações deverão ser realizadas pelas rotinas que originaram as informações.

Esta atualização automática somente ocorrerá depois da execução da carga de dados disponível apenas em pacote posterior.

Função:

ST2010 - Importação Cadastro Atividades Desempenhadas do Participante eSocial

Objetivo:

Permitir a importação das Atividades Desempenhadas relacionadas aos participantes da empresa (funcionários e terceiros), atendendo as necessidades de gerar as informações a serem enviadas ao eSocial, conforme layout **S-2400 - EVENTO - Atividades Desempenhadas pelo Trabalhador**.

Pré-requisitos:

FP0560 – Estabelecimento – botão eSocial - campo Complementos Habilitados selecionado e período Usa Atividade Desempenhada informado.

Cadastro de participante existente

ST2020 - Cadastro Atividades Desempenhadas eSocial

Descrição:

A importação das Atividades Desempenhadas dos participantes será realizada com base em arquivo texto ou csv, devendo ser elaborado seguindo ao layout que poderá ser visualizado por meio da aba



Layout do programa **ST2010 - Importação Cadastro Atividades Desempenhadas do Participante eSocial**.

O programa vai ler linha a linha o arquivo, realizando as validações necessárias e criando os registros no programa ST2000 - Cadastro Atividades Desempenhadas do Participante eSocial, sendo que as validações realizadas na importação serão as mesmas realizadas neste programa.

Como informação técnica, o processo vai criar os registros nas tabelas:
Atividades Desempenhadas dos Participantes – SPED_ATIVID_PARTICIPAN.

Abaixo pasta **Layout** deste programa:

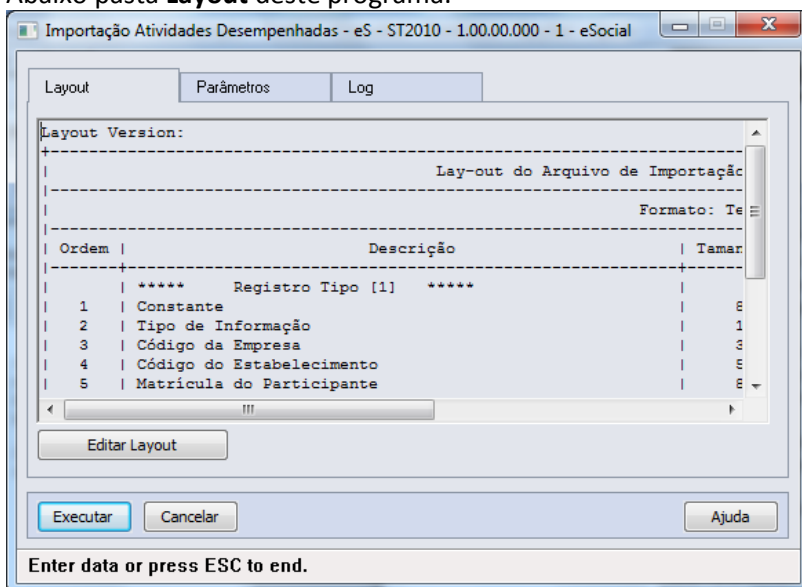

Pasta **Parâmetros**:

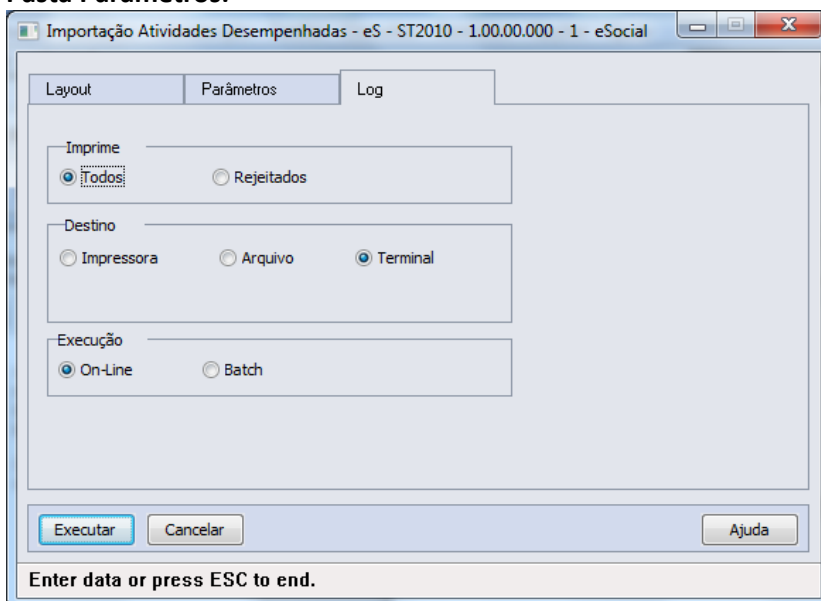

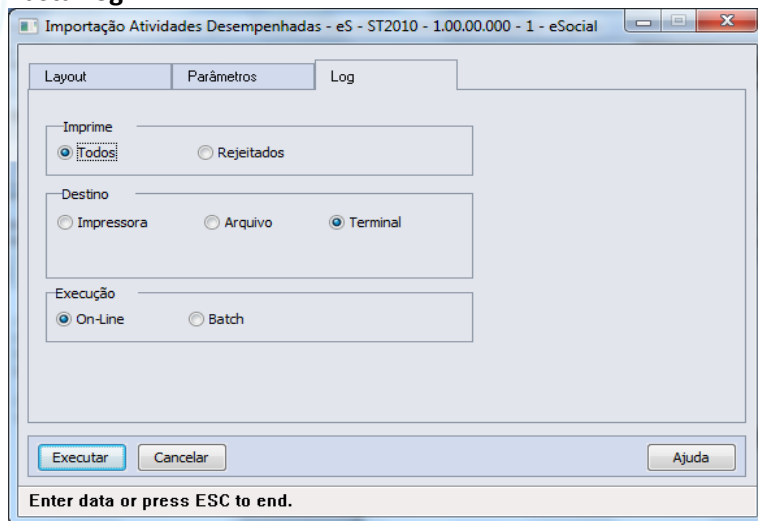
Pasta Log:

Campos: Aba “Layout”, na qual consta o layout base para a montagem do arquivo a ser importado, bastando utilizar o botão Editar Layout para verificar seu conteúdo.
 Aba “Parâmetros”, na qual se deve indicar o arquivo a ser importado (caminho/nome do arquivo).
 Aba “Log” com os parâmetros de geração dos logs do processo.

Nota: Somente serão importados registros onde a data de início da atividade seja menor ou maior que o período informado como Usa Atividade Desempenhada nos parâmetros de estabelecimento.

PROCESSOS RELACIONADOS À CAT - COMUNICAÇÃO DE ACIDENTE DO TRABALHO

Função: **ST2080 - Cadastro de Acidentado Trabalho (CAT) eSocial**

Objetivo: Permitir que sejam registradas as CAT (Comunicação de Acidente do Trabalho) e seus complementos, referentes aos participantes da empresa (funcionários e terceiros), atendendo as necessidades de gerar as informações a serem enviadas ao eSocial, conforme layout **S-2260 - EVENTO - Comunicação de Acidente de Trabalho**.

Pré-requisitos: FP0560 – Estabelecimento - campo Complementos Habilitados selecionado e período Usa CAT Produto Padrão informado.

Descrição: A navegação do cadastro pode ser realizada com base no cadastro de participantes, podendo optar se deseja navegar em funcionário ou terceiro, esta ação será por meio de clique no botão Visualizar Terceiros localizado na parte superior esquerda, próximo aos demais botões de navegação, para alteração do tipo de participante o qual se deseja navegar.
 A CAT será composta de um cadastro base com três abas referente cadastros complementares (filhos) – Agente Causador, Partes do Corpo Atingidas e Testemunhas.

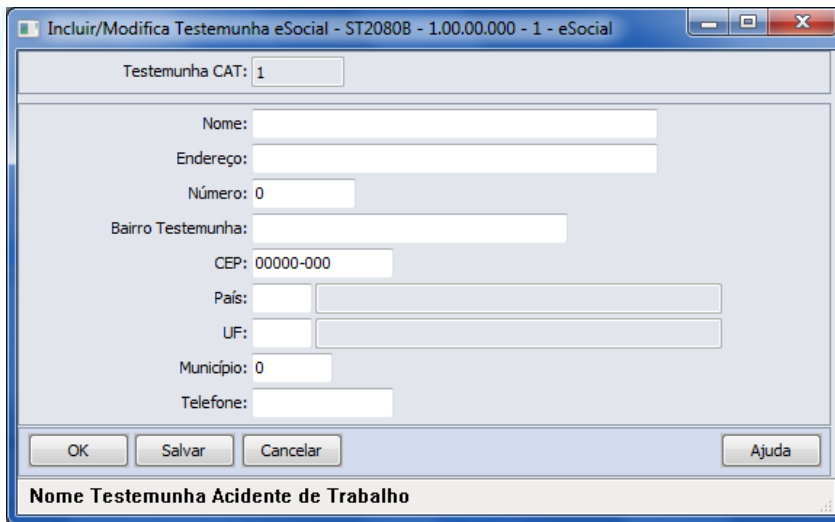
Campos:**Cadastro base**

Navegação no participante (Tipo Funcionário/Terceiro)

Cadastro da CAT

Cadastro das fontes geradoras

Cadastro parte do corpo atingida

Cadastro das testemunhas do acidente

Quadro CAT

Neste cadastro devem ser incluídas as informações relativas à CAT relacionada ao trabalhador, por meio do botão incluir:

Campos Ocorrência SPED e Hora Ocorrência devem conter data e hora de ocorrência do acidente, sendo que deve ser uma data igual ou posterior a data de admissão do trabalhador.

Pasta Acidente

Campo	Descrição	Validações/Regras
Tipo Acidente	Tipo de ocorrência do acidente - opções: <ul style="list-style-type: none"> Típico; Doença; Trajetos ao Local de Trabalho. 	Informação Obrigatória.
Tipo CAT	Tipo de CAT - opções: <ul style="list-style-type: none"> Inicial; Reabertura; Comunicação de Óbito. 	Informação Obrigatória. Não será permitido registro de CAT Reabertura sem informação de CAT de origem. Assim como, não será possível registrar CATs depois do registro de uma CAT de Comunicação de Óbito.
Tipo de Local	Indicar o local onde ocorreu o acidente – Opções: <ul style="list-style-type: none"> Em estabelecimento da empregadora; Em empresa onde a empregadora presta serviço; Em via pública; Em área rural; Embarcação; Outros. 	Informação Obrigatória.

CAT Parcial	Indicar se CAT parcial ou não.	Resposta Sim/Não
Houve óbito	Indicar se houve óbito do acidentado.	Campo selecionado e habilitado somente quando CAT do tipo Comunicação de Óbito.
Comunicação Policial	Indicar se houve comunicação à autoridade policial do acidente ocorrido.	Resposta Sim/Não
Qtd. Hrs Trabalhadas	Informar a quantidade de horas trabalhadas pelo participante até o momento do acidente.	Não se aplica.
Situação Geradora Sped	Código da situação geradora do acidente.	Informação obrigatória. Devendo preencher com o código da situação geradora do acidente, conforme anexo I - tabela 16 do eSocial.
Registro CAT	Informar número de registro CAT.	Não se aplica.
Data Ocorrência	Informar data da CAT de origem.	Somente obrigatório quando CAT de tipo Reabertura.
Hora Ocorrência	Informar hora da CAT de origem.	Habilitada quando informada data de ocorrência e somente obrigatório quando CAT de tipo Reabertura.

Pasta Local

Campo	Descrição	Validações/Regras
Especificação Local	Descrever o local onde ocorreu o acidente. Exemplo: pátio, rampa de acesso, posto de trabalho, entre outros.	Informação Obrigatória.
Endereço	Informar endereço do logradouro onde ocorreu o acidente.	Informação Obrigatória.
Número	Informar número do endereço do logradouro onde ocorreu o acidente.	Não se aplica.
Bairro	Informar bairro do endereço do logradouro onde ocorreu o acidente.	Não se aplica.
País	Informar país do endereço do logradouro onde ocorreu o acidente.	Deverá ser país válido no correspondente cadastro.
UF	Unidade federativa do endereço do logradouro onde ocorreu o acidente.	Deverá ser UF válida para o país informado.
Município Sped	Informar código do município onde ocorreu o acidente.	Nota: Se informado, deve ser um código existente na tabela do IBGE.
CNPJ Local Acidente	CNPJ do local do acidente.	Deve ser preenchido quando o acidente ou doença ocupacional ocorrer em empresa onde a empregadora presta serviço.

Pasta Atendimento

Campo	Descrição	Validações/Regras
Unidade Atendimento	Código e descrição da unidade onde ocorreu atendimento do acidentado.	Deve ser informado conforme cadastro do Código da unidade de atendimento médico no Cadastro Nacional de Estabelecimento de Saúde.
Data Atendimento	Data e hora em que houve atendimento ao acidentado.	Obrigatório quando informada unidade de atendimento.

Houve Internação	Indicar se houve internação do acidentado.	Resposta Sim/Não.
Dias Tratamento	Indicar a quantidade de dias de tratamento do acidentado.	Não se aplica.
Afastamento Durante Tratamento	Indicar se houve afastamento do acidentado durante o tratamento.	Resposta Sim/Não.
Natureza Lesão	Descrever a natureza da lesão gerada pelo acidente.	Não se aplica.
Diagnóstico Provável	Descrever o diagnóstico realizado no atendimento do acidentado.	Não se aplica.
CID	Indicar o código da Classificação Internacional de Doenças relacionada ao diagnóstico do acidentado.	Informação obrigatória quando informado código de unidade de atendimento.
Observação	Descrever detalhes sobre o atendimento.	Não se aplica.
Médico Atendimento	Médico responsável pelo atendimento.	Informação obrigatória quando informado código de unidade de atendimento.
CRM Médico	CRM - Código do Conselho Regional de Medicina do médico que realizou o atendimento.	Será obrigatório quando informado médico atendimento.
Código CRM País	Código do país do CRM Médico.	Será obrigatório quando informado médico atendimento.
CRM Unidade Federação	Código da unidade federativa do CRM do Médico.	Será obrigatório quando informado médico atendimento.

Pasta Agent Causa – Tela Base

Código correspondente ao agente causador do acidente, conforme [anexo I - tabela 7 eSocial](#).

Pasta Parte Ating – Tela Base

Código da parte do corpo atingida, conforme [anexo I - Tabela 13 do eSocial](#).

Pasta Testemunha – Tela Base

Campo	Descrição	Validações/Regras
Nome	Nome Completo da Testemunha do acidente.	Não permitida informação em branco.
Endereço	Informar endereço da testemunha.	Não permitida informação em branco.
Número	Informar número correspondente ao endereço da testemunha.	Não se aplica.
Bairro	Informar bairro do endereço da testemunha.	Não se aplica.
CEP	Informar Código de endereçamento postal do endereço da testemunha.	Não se aplica.
País	Informar país do endereço da testemunha.	Informar país válido no cadastro.
UF	Informar UF do endereço da testemunha.	Deverá ser UF válida para o país do endereço.
Município	Informar código do município de endereço da testemunha.	Nota: Se informado, deve ser um código existente na tabela do IBGE.
Telefone	Informar número de telefone da testemunha.	Não se aplica.

Nota:

Os acidentes que ocorrerem dentro do período informado para registro da CAT pelo produto Datasul HCM deverão ser informados por meio do programa ST0701 – Acidente do Trabalho. Desta forma, este programa **ST2080 – Cadastro de Acidentado Trabalho (CAT) eSocial** será utilizado apenas para

consulta, demonstrando o registro com origem “Incluído por meio do produto padrão” e todas as inclusões e alterações deverão ser realizadas pelo programa que deu origem a informação.

Função: **ST2090 - Importação de Acidentado Trabalho (CAT) eSocial**

Objetivo: Permitir a importação das CAT relacionadas aos participantes da empresa (funcionários e terceiros), atendendo as necessidades de gerar as informações a serem enviadas ao eSocial, conforme layout **S-2260 - EVENTO - Comunicação de Acidente de Trabalho**.

Pré-requisitos: FP0560 – Estabelecimento - campo Complementos Habilitados selecionado e período Usa CAT Produto Padrão informado.

Cadastro de Participantes existente

Descrição: A importação das CATs dos participantes será realizada com base em arquivo texto ou csv, devendo ser elaborado seguindo o layout que poderá ser visualizado por meio da aba Layout do programa **ST2090 - Importação de Acidentado Trabalho (CAT) - eSocial**.

O programa irá importar as informações de maneira agrupada (CAT/Agente Causador/Parte do Corpo Atingida/Testemunhas) para realizar o registro, realizando as validações necessárias para garantir a integridade desta importação, sendo que tais validações são as mesmas identificadas ao realizar o cadastro de CAT eSocial e estes registros receberão como origem a identificação de “Importado por meio do programa de importação eSocial”.

Como informação técnica, o processo vai criar os registros nas tabelas:

CAT – SPED_CAT.

Agente Causador – SPED_CAT_AGENT_CAUSA.

Parte do Corpo Atingida – SPED_CAT_PARTE_ATGDO.

Testemunhas do Acidente – SPED_CAT_TESTEM.

Abaixo pasta **Layout** deste programa:

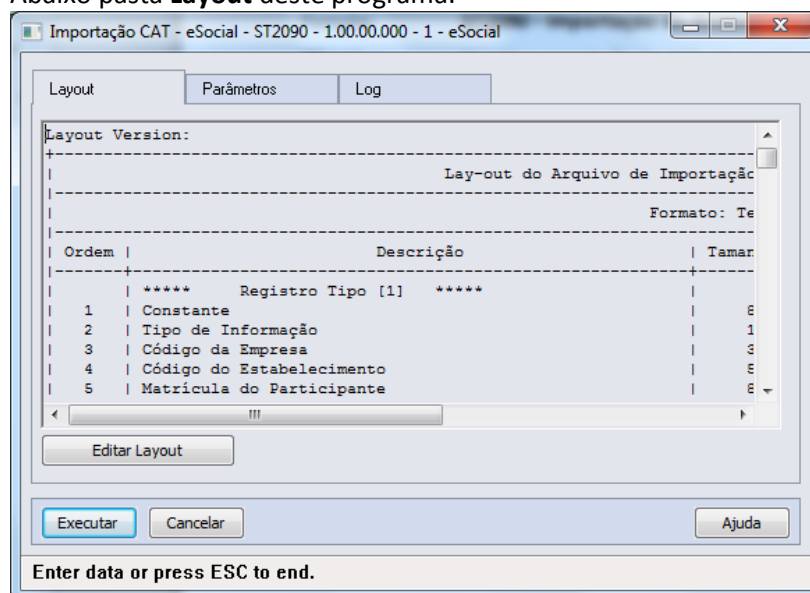

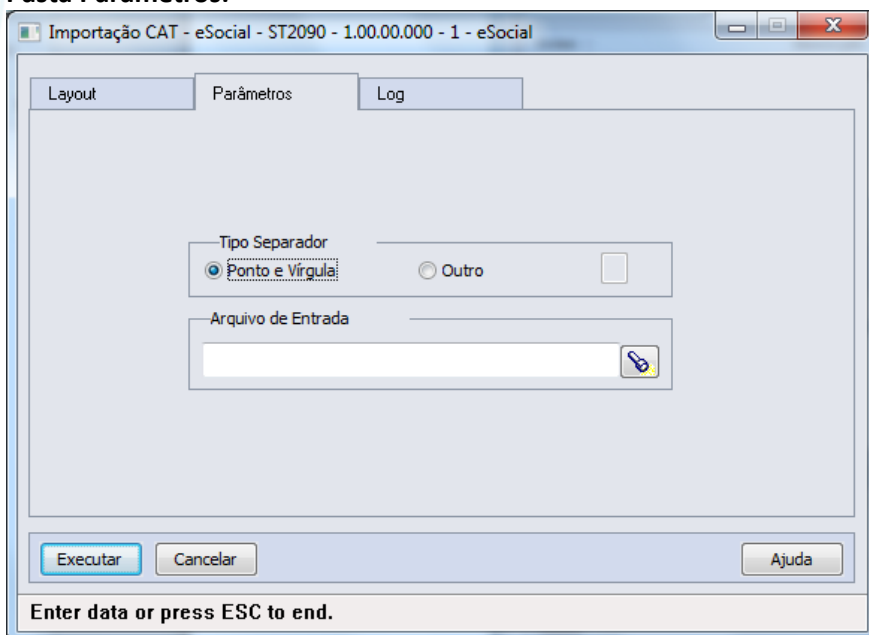
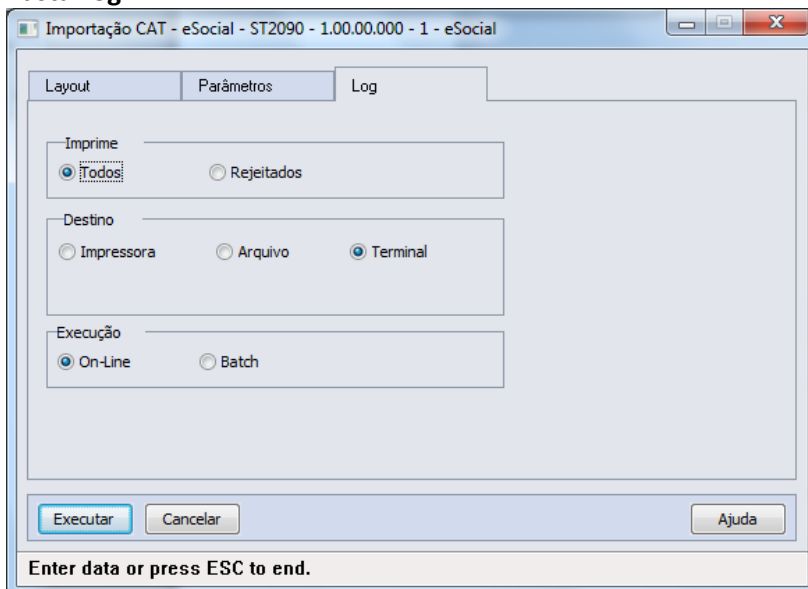
Pasta Parâmetros:

Pasta Log:

Campos:

Aba “Layout”, na qual consta o layout base para a montagem do arquivo a ser importado, bastando utilizar o botão Editar Layout para verificar seu conteúdo.

Aba “Parâmetros”, na qual se deve indicar o arquivo a ser importado (caminho/nome do arquivo).

Aba “Log” com os parâmetros de geração dos logs do processo.

Nota:

Somente serão importados registros onde a data da ocorrência do acidente seja menor ou maior que o período informado como Usa CAT Produto Padrão no complemento eSocial do estabelecimento.

Função:

FP9830 – QUALIFICAÇÃO CADASTRAL eSOCIAL

Objetivo:

Permitir a geração de arquivo contendo as informações cadastrais dos funcionários com o objetivo de qualificação deles.

**Descrição:**

Emitirá listagem em arquivo TXT, contendo CPF, PIS, Nome e Data de Nascimento dos funcionários conforme layout pré-definido pela DataPrev (http://www9.dataprev.gov.br/Esocial/leiaute/Documentacao_Leiaute_qualificacao.pdf), sendo possível efetuar a qualificação dos dados dos funcionários (em lote), visando identificar possíveis divergências, a fim de não comprometer o cadastramento inicial ou admissões de trabalhadores no processo do eSocial.

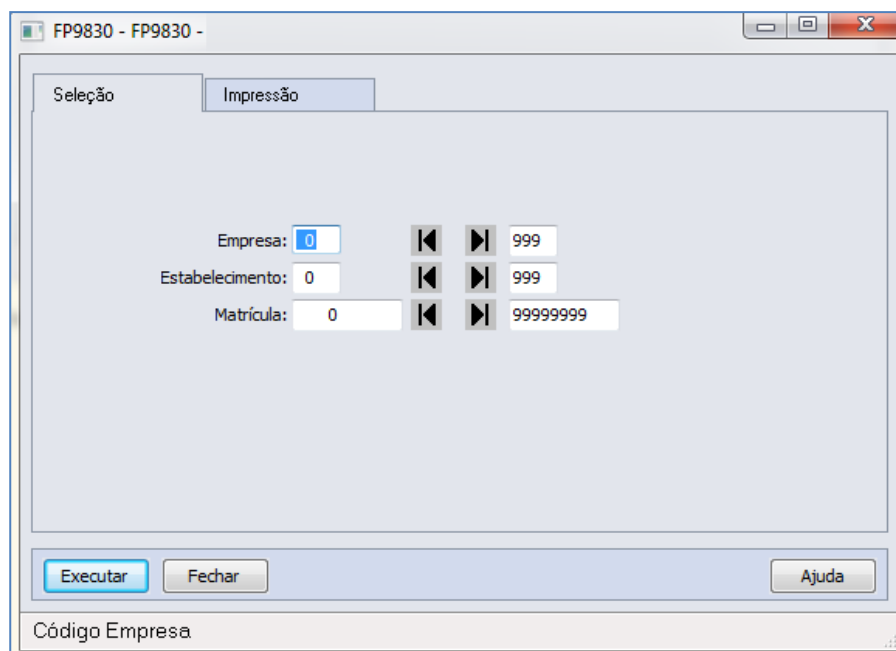
**Notas:**

Até o momento foi disponibilizado somente a qualificação individual do cadastro (<http://www9.dataprev.gov.br/Esocial/pages/qualificacao/qualificar.xhtml>), em breve o Governo deve disponibilizar programa para importação do arquivo para qualificação em lote e, a empresa deve tratar o retorno, possíveis inconsistências, junto aos seus funcionários.

FAQs

Disponíveis em <http://tdn.totvs.com/display/home/TDN++TOTVS+Developer+Network>

A TOTVS com o objetivo de munir o cliente com o máximo de informações estará criando FAQs do processo eSocial, desta maneira antes da abertura de um chamado será possível à consulta e identificação de situações já atendidas/solucionadas.

Informações Técnicas

O eSocial TOTVS Linha Datasul não gerará impacto nas tabelas e campos do produto, pois o objetivo principal foi minimizar os riscos desta nova legislação em nossos clientes. Assim foram criadas novas tabelas e campos para a implementação necessária.

ANEXO I – TABELAS eSOCIAL

Tabela 1 – Categorias de Trabalhadores

Grupo	Código	Descrição
Empregado	101	Empregado – Geral.
	102	Empregado – Trabalhador Rural por Pequeno Prazo da Lei 11.718/2008.
	103	Empregado – Aprendiz.
	104	Empregado – Doméstico.
	105	Empregado – contrato a termo firmado nos termos da Lei 9601/98.
	106	Empregado – contrato por prazo determinado nos termos da Lei 6019/74.
	107	Trabalhador não vinculado ao RGPS com direito ao FGTS.
Avulso	201	Trabalhador Avulso – Portuário.
	202	Trabalhador Avulso – Não Portuário (Informação do Sindicato).
	203	Trabalhador Avulso – Não Portuário (Informação do Contratante).
Servidor Público	301	Servidor Público – Titular de Cargo Efetivo.
	302	Servidor Público – Ocupante de Cargo exclusivo em comissão.
	303	Servidor Público – Exercente de Mandato Eletivo.
	304	Servidor Público – Agente Público.
	305	Servidor Público vinculado a RPPS indicado para conselho ou órgão representativo, na condição de representante do governo, órgão ou entidade da administração pública.
Dirigente Sindical	401	Dirigente Sindical – Em relação a Remuneração Recebida no Sindicato.
Contribuinte Individual	701	Contribuinte individual – Autônomo contratado por Empresas em geral.
	702	Contribuinte individual – Autônomo contratado por Contribuinte individual, por pessoa física em geral, ou por missão diplomática e repartição consular de carreira estrangeiras.
	703	Contribuinte individual – Autônomo contratado por Entidade Beneficente de Assistência Social isenta da cota patronal.
	711	Contribuinte individual – Transportador autônomo contratado por Empresas em geral.
	712	Contribuinte individual – Transportador autônomo contratado por Contribuinte individual, por pessoa física em geral, ou por missão diplomática e repartição consular de carreira estrangeiras.
	713	Contribuinte individual – Transportador autônomo contratado por Entidade Beneficente de Assistência Social isenta da cota patronal.
	721	Contribuinte individual – Diretor não empregado com FGTS.
	722	Contribuinte individual – Diretor não empregado sem FGTS.
	731	Contribuinte individual – Cooperado que presta serviços a empresa por intermédio de cooperativa de trabalho.
	732	Contribuinte individual – Cooperado que presta serviços a Entidade Beneficente de Assistência Social isenta da cota patronal ou para pessoa física.
	733	Contribuinte individual – Cooperado eleito para direção da Cooperativa.
	734	Contribuinte individual – Transportador Cooperado que presta serviços a empresa por intermédio de cooperativa de trabalho.
	735	Contribuinte individual – Transportador Cooperado que presta serviços a Entidade Beneficente de Assistência Social isenta da cota patronal ou para pessoa física.
	736	Contribuinte individual – Transportador Cooperado eleito para direção da Cooperativa.
	741	Contribuinte individual – Cooperado filiado à cooperativa de produção.
751	Contribuinte individual – Micro Empreendedor Individual, quando contratado por PJ.	
Estagiário	901	Estagiário.

Tabela 2 – Grau de Exposição a Agentes Nocivos

Código	Descrição
1	Não exposto a agente nocivo na atividade atual.
2	Exposição a agente nocivo – aposentadoria especial aos 25 anos de trabalho.
3	Exposição a agente nocivo – aposentadoria especial aos 20 anos de trabalho.
4	Exposição a agente nocivo – aposentadoria especial aos 15 anos de trabalho.

Tabela 3 – Natureza das rubricas da folha de pagamento

Código	Nome da Natureza da Rubrica	Descrição da Natureza da Rubrica
1000	Salário, vencimento, soldo ou subsídio.	Corresponde ao salário básico contratual do empregado contratado de acordo com a CLT e a remuneração mensal do servidor público, civil ou militar. Deve ser classificado nesse código também, o afastamento por acidente de trabalho por período de até 15 dias.
1002	Descanso semanal remunerado - DSR	Valor correspondente a um dia de trabalho do empregado, incidente sobre as verbas de natureza variável, tais como: horas extras, adicional noturno, produção, comissão, entre outros.
1003	Horas extraordinárias	Valor correspondente à hora de trabalho do empregado, acrescido de percentual de no mínimo, 50%.
1004	Horas extraordinárias – Indenização de banco de horas	Valor correspondente a pagamento das horas extraordinárias, inicialmente destinadas para o banco de horas e que não foram compensadas.
1005	Direito de arena	Valores pagos ao atleta a título direito de arena decorrente do espetáculo.
1007	Luvas e premiações	Valores pagos ao atleta a título de prêmios e luvas.
1009	Salário família – complemento	Valor pago ao trabalhador, excedente ao valor do salário família fixado pela previdência social.
1010	Salário in natura - pagos em bens ou serviços	Salário in natura, também conhecido por salário utilidade, que correspondente ao valor pago ao trabalhador em bens ou serviços, a qualquer título como moradia, alimentação, vestuário, transporte, entre outros.
1011	Sobreaviso	Valor correspondente a um percentual da hora normal de trabalho do empregado, estipulado em acordo ou convenção coletiva.
1014	Bolsa de estudo - estagiário	Valor pago ao trabalhador estudante em atividades práticas de complementação do currículo escolar. Lei nº 11.788 de 25/09/2008.
1099	Outras verbas salariais	Outras verbas salariais não previstas nos itens anteriores.
1201	Adicional de função / cargo confiança	Adicional ou gratificação concedida em virtude de cargo ou função de confiança - mínimo de 40% do salário base.
1202	Adicional de insalubridade	Adicional por serviços em condições de insalubridade.
1203	Adicional de periculosidade	Adicional por serviços em condições perigosas.
1204	Adicional de transferência	Adicional pago em razão de transferência de empregado, pago regularmente.
1205	Adicional noturno	Valor correspondente a, no mínimo, 20% do valor da hora normal, trabalho realizado em horário noturno (de 22:00 hs. a 05:00 hs. na atividade urbana e de 20:00 hs. a 04:00 hs. horas na atividade rural) – conforme art. 7º, inciso IX.
1206	Adicional por tempo de serviço	Verba paga ao trabalhador em virtude do tempo de serviço para o mesmo empregador - convenção coletiva / estatuto da empresa.
1207	Comissões, porcentagens, produção	Valor pago ao trabalhador pela contraprestação de serviço, normalmente baseada em um percentual sobre as vendas totais desse trabalhador.
1208	Gueltas	Gratificações pagas por fornecedores diretamente ao empregado, ou repassadas pelo empregador.
1209	Gorjetas	Gorjetas pagas por clientes diretamente ao empregado, ou repassadas pelo empregador.
1210	Gratificação por acordo ou convenção coletiva	Verba estabelecida em contrato ou convenção coletiva de trabalho.
1211	Gratificações	Gratificações pagas por liberalidade do empregador ou ajustadas, expressas ou tácitas não pactuadas em acordos ou convenções coletivas, tais como produtividade,



		entre outros.
1212	Participação em lucros ou resultados da empresa – PLR	Valores pagos a trabalhadores a título de participação em lucros ou resultados da empresa, quando pagas ou creditadas ao empregado de acordo com lei específica.
1213	Quebra de caixa	Valor pago ao trabalhador para compensar descontos ou diferenças de numerários.
1299	Outros Adicionais e Auxílios	Valores pagos a trabalhadores relativos a outros adicionais e auxílios não previstos nos itens anteriores.
1401	Abono	Qualquer abono concedido de forma espontânea ou em virtude de convenção coletiva, norma, entre outros.
1402	Abono PIS / PASEP	Abono PIS / PASEP repassado pela empresa
1403	Abono legal	As importâncias recebidas a título de ganhos eventuais e os abonos expressamente desvinculados do salário, por força da lei.
1404	Auxílio babá	O reembolso babá, limitado ao menor salário de contribuição mensal e condicionado à comprovação do registro na carteira de trabalho e previdência social da empregada, do pagamento da remuneração e do recolhimento da contribuição previdenciária, pago em conformidade com a legislação trabalhista, observado o limite máximo de 6 (seis) anos de idade da criança.
1405	Assistência médica	O valor relativo à assistência prestada por serviço médico ou odontológico, próprio da empresa ou por ela conveniado, inclusive o reembolso de despesas com medicamentos, óculos, aparelhos ortopédicos, despesas médico hospitalares e outras similares, desde que a cobertura abranja a totalidade dos empregados e dirigentes da empresa.
1406	Auxílio creche	O reembolso creche pago em conformidade com a legislação trabalhista, observado o limite máximo de 6 (seis) anos de idade da criança, quando devidamente comprovadas as despesas realizadas.
1407	Auxílio educação	Valor relativo a plano educacional, ou bolsa de estudo, que vise à educação básica de empregados e seus dependentes e, desde que vinculada às atividades desenvolvidas pela empresa, à educação profissional e tecnológica de empregados, nos termos da Lei nº 9.394, de 20 de dezembro de 1996, e: 1) não seja utilizado em substituição de parcela salarial; 2) o valor mensal do plano educacional ou bolsa de estudo, considerado individualmente, não ultrapasse 5% (cinco por cento) da remuneração do segurado a que se destina ou o valor correspondente a uma vez e meia o valor do limite mínimo mensal do salário de contribuição, o que for maior.
1408	Previdência complementar	O valor relativo a programa de previdência complementar, aberto ou fechado, desde que disponível à totalidade de seus empregados e dirigentes, observados, no que couber, os arts. 9º e 468 da CLT.
1409	Salário família	Valor pago no limite legal em virtude do número de filhos menores de 14 anos.
1410	Seguros	Valor relativo a seguro de vida em grupo, desde que previsto em acordo ou convenção coletiva de trabalho e disponível à totalidade de seus empregados e dirigentes, observados, no que couber, os arts. 9º e 468 da CLT.
1601	Ajuda de custo - aeronauta	E o adicional mensal recebidos pelo aeronauta nos termos da lei nº 5.929, de 30 de outubro de 1973.
1602	Ajuda de custo de transferência	Valor pago ao trabalhador em parcela única, em razão de transferência de seu local trabalho (art. 470 CLT).
1603	Diárias de viagem - acima de 50% do salário	Valor pago ao empregado a título de diária de viagem, superior a 50% do salário base desse, desde que não exigida a prestação de contas.
1604	Diárias de viagem - até 50% do salário	Valor pago ao empregado a título de diária de viagem, desde que não exceda a 50% do seu salário base mensal.
1605	Ressarcimento de despesas pelo uso de veículo do empregado	Indenização de despesas ao trabalhador, pela utilização de veículo de sua propriedade.
1801	Alimentação / cesta básica – inscrita no PAT	Fornecimento de alimentação "in natura" ou cesta básica, ao trabalhador, quando a empresa é inscrita no PAT - Programa de Alimentação de Trabalhador. Devem ser classificadas nesse código os valores pagos ou descontados a título de alimentação.



1802	Vale-transporte (lei nº 7.418/85)	Fornecimento de vale transporte observado o disposto na lei nº 7.418/85. Devem ser classificados nesse código, os valores pagos ou descontados a título de transporte.
1803	Etapas (marítimos)	Valor pago ao trabalhador marítimo, a título de alimentação.
3501	Direitos autorais	Valor pago em decorrência da cessão de direitos autorais.
3503	Prestação de serviços – Transportador Autônomo	Valor pago a contribuintes individuais em trabalhos de natureza eventual e sem vínculo trabalhista, na prestação de serviços de fretes e carretos.
3504	Prestação de serviços – Demais serviços	Valores pagos a contribuintes individuais em trabalhos de natureza eventual e sem vínculo trabalhista, na prestação de serviços, exceto fretes e carretos.
3505	Retiradas (pró labore) de diretores empregados	Pró-labore ou retirada (remuneração) paga a diretores empregados (CLT).
3506	Retiradas (pró labore) de diretores não empregados	Pró-labore ou retirada (remuneração) paga a diretores não empregados.
3508	Retiradas (pró labore) de proprietários ou sócios	Pró-labore ou retirada (remuneração) paga a proprietários ou sócios da empresa.
3509	Vestuário e equipamentos	Valor correspondente a vestuários, equipamentos e outros acessórios fornecidos ao empregado e utilizados no local de trabalho para prestação dos respectivos serviços.
3510	Prêmios	Prêmios diversos pagos ao trabalhador.
3511	Pagamentos a não residentes no país	Valor relativo a pagamentos efetuados a pessoas físicas não residentes no país.
3512	Empréstimos	Valor pago a trabalhadores a título de empréstimos.
3519	Reembolsos diversos	Valor relativo a reembolsos diversos referentes a descontos indevidos efetuados em competências anteriores
4002	Auxílio acidente do trabalho	Adiantamento efetuado pelo empregador ao trabalhador relativo a benefício a ser pago pela previdência social ao trabalhador acidentado.
4003	Complementação salarial de auxílio doença	Valor pago pela empresa relativo a complementação salarial de auxílio doença, extensiva à totalidade dos empregados.
4004	Licença prêmio	Valor da remuneração mensal do trabalhador, pago a título de prêmio, em decorrência de afastamento do trabalho.
4005	Remuneração do dirigente sindical	Remuneração paga ao trabalhador afastado, durante o exercício da atividade sindical.
4006	Salário maternidade	Valor correspondente a remuneração mensal da trabalhadora empregada durante a licença maternidade, quando pago pelo empregador.
5001	13º salário - 1ª parcela	Valor relativo à primeira parcela (adiantamento) do 13º salário.
5002	13º salário	Valor relativo ao 13º salário.
5501	Férias - abono ou gratificação de férias superior a 20 dias	Remuneração a título de abono de férias, desde que excedente a 20 (vinte) dias do salário (art. 144 da CLT) e concedido em virtude de cláusula contratual, do regulamento da empresa, de convenção ou acordo coletivo.
5502	Férias - abono ou gratificação de férias não excedente a 20 dias	Remuneração a título de abono de férias, desde que não excedente a 20 (vinte) dias do salário (art. 144 da CLT) e concedido em virtude de cláusula contratual, do regulamento da empresa, de convenção ou acordo coletivo.
5503	Férias - abono pecuniário	Valor correspondente a conversão em dinheiro de 1/3 dos dias de férias a que o empregado adquiriu direito, inclusive o adicional constitucional.
5505	Férias - gozadas	Valor correspondente à remuneração a que faz jus na época da concessão das férias a que o empregado adquiriu direito, inclusive o adicional constitucional.
5507	Férias - o dobro na vigência do contrato	Valor correspondente a remuneração a que faz jus na época da concessão das férias, concedidas depois do o prazo de concessão, inclusive o adicional constitucional.
5509	Desconto de férias	Valor correspondente a remuneração (dias) de férias do mês corrente pago no mês anterior.
6001	13º salário relativo ao aviso prévio indenizado	Valor correspondente ao 13º salário incidente sobre o aviso prévio indenizado.
6002	13º salário proporcional na rescisão	Valor correspondente ao 13º salário proporcional pago na rescisão do contrato de trabalho, exceto o pago sobre o aviso prévio indenizado.



6003	Aviso prévio - indenizado	Valor da maior remuneração do trabalhador, correspondente a 30 dias de trabalho. (enunciado nº 305 do tribunal superior do trabalho TST).
6004	Férias - o dobro na rescisão	Valor correspondente a remuneração a que faz jus a época da rescisão contratual, correspondente a férias não concedidas no prazo legal, inclusive o adicional constitucional.
6006	Férias proporcionais	Valor correspondente a 1/12 avos da remuneração a que faz jus a época da rescisão contratual, fração superior a 14 dias por mês de trabalho, inclusive a projeção do aviso prévio indenizado.
6007	Férias vencidas na rescisão	Valor correspondente a remuneração a que faz jus a época da rescisão contratual, correspondente a férias vencidas, mas dentro do prazo concessivo, inclusive o adicional constitucional.
6009	Indenização compensatória - multa rescisória 20 ou 40% (CF/88)	Valor pago ao empregado a título de indenização por demissão sem justa causa ou culpa recíproca (essa reconhecida pela justiça do trabalho), por ocasião da rescisão do contrato de trabalho.
6010	Indenização do art. 9º lei nº 7.238/84	Valor pago ao empregado a título de indenização quando a dispensa ocorrer sem justa causa dentro dos trinta dias que antecedem a data base.
6011	Indenização do art. 14 da lei nº 5.889, de 8 de junho de 1973	A empresa pagará ao safrista, a título de indenização do tempo de serviço, importância correspondente a 1/12 (um doze avos) do salário mensal, por mês de serviço ou fração superior a 14 (quatorze) dias.
6012	Indenização do art. 479 da CLT	Valor correspondente a metade da remuneração devida até o término do contrato a prazo determinado em caso de rescisão antecipada.
6014	Indenização recebida a título de incentivo a demissão.	Valor pago a título de incentivo a demissão.
6015	Multa do art. 477 da CLT.	Valor pago ao trabalhador por atraso no pagamento de rescisão do contrato de trabalho (§ 8º do art. 477 da CLT 160 UFIR)
6016	Saldo de salários pagos na rescisão	Valor correspondente aos dias trabalhados no mês da rescisão contratual.
6017	Desconto do aviso prévio	Valor descontado do trabalhador que tenha pedido demissão e não cumpriu aviso prévio.
9001	Adiantamentos	Valor relativo a proventos/descontos a título de adiantamentos em geral, como de salários e outros, exceto a 1a. Parcela do 13º salário.
9201	Contribuição Previdenciária mensal	Contribuição previdenciária descontada do trabalhador no salário mensal e nas férias.
9202	Contribuição previdenciária sobre o 13º salário	Contribuição previdenciária descontada do trabalhador no 13º salário.
9203	Imposto de renda mensal	Imposto de renda retido na fonte sobre as verbas remuneratórias mensais
9204	Imposto de renda sobre férias	Imposto de renda retido na fonte sobre as verbas remuneratórias relativas ao período de férias.
9205	Imposto de renda sobre 13º salário	Imposto de renda retido na fonte sobre as verbas remuneratórias relativas ao 13º salário
9206	Imposto de renda sobre PLR	Imposto de renda retido na fonte sobre as verbas remuneratórias relativas a Participação em Lucros ou Resultados.
9207	Atrasos	Valor descontado, correspondente a atrasos no início da jornada de trabalho ou à saída antecipada do empregado.
9208	Faltas	Valor descontado, correspondente a faltas do empregado ao trabalho.
9209	DSR s/faltas e atrasos	Valor descontado correspondente ao Descanso Semanal Remunerado – DSR, calculado sobre faltas e atrasos do empregado.
9210	Contribuição Sindical	Desconto do valor correspondente a um dia de trabalho, efetuado no mês de março de cada ano a título de imposto sindical, mensalidade sindical do sindicalizado ou associado e também as contribuições para custeio das atividades assistenciais e do sistema confederativo.



9211	Convênios	Valor descontado relativos a convênios diversos com empresas para fornecimento de produtos ou serviços ao empregado, sem pagamento imediato, mas com posterior desconto em folha de pagamento como farmácias, supermercados, entre outros.
9212	Pensão alimentícia	Valor descontado correspondente a pensão alimentícia
9213	13º salário – desconto da primeira parcela	Valor correspondente ao desconto da antecipação (primeira parcela) do 13º salário.
9214	Insuficiência de saldo	Valor relativo a excesso de descontos em relação a proventos.
9215	Desconto de vale transporte	Valor do desconto do vale transporte de até 6% do salário do empregado
9216	Contribuição a Outras Entidades e Fundos	Valor descontado de trabalhadores, relativo a contribuições destinadas a outras entidades e fundos (Terceiros), como por exemplo, Sest, Senat, entre outros, devidas por algumas categorias de contribuintes individuais.
9217	Retenções judiciais	Valor descontado relativo a retenções de verbas devidas a trabalhadores por ordem judicial, exceto pensão alimentícia
9218	Desconto de pagamento indevido em meses anteriores	Valor correspondente a desconto de verbas pagas indevidamente ao trabalhador em meses anteriores.
9219	Desconto pagamento indevido - meses anteriores	É dedução de verbas pagas indevidamente ao trabalhador em meses anteriores e que estão sendo descontadas no mês de referencia.
9220	Desconto de outros impostos e contribuições	Desconto de outros impostos, taxas e contribuições, exceto Imposto de Renda Retido na Fonte, contribuição previdenciária e contribuições destinadas a outras entidades e fundos.
9221	Previdência complementar – parte do empregado	Desconto da parcela devida pelo empregado em Planos de Previdência Complementar.
9222	Empréstimos – desconto	Valor descontado de trabalhadores a título de empréstimos.
9901	Base de cálculo da contribuição previdenciária	Valores informativos, não relativos a proventos ou descontos.
9902	Base de cálculo do FGTS	Valores informativos, não relativos a proventos ou descontos.
9903	Base de cálculo do IRRF	Valores informativos, não relativos a proventos ou descontos.
9904	Base de cálculo do FGTS rescisório	Valores informativos, não relativos a proventos ou descontos.
9905	Serviço militar	Valor da remuneração a que teria direito, se em atividade, o trabalhador afastado do trabalho para prestação do serviço militar obrigatório.
9906	Horas extraordinárias – Banco de horas	Quantidade (em número decimal com dois dígitos) de horas extraordinárias incorporadas ao banco de horas.
9907	Horas compensadas – Banco de horas	Quantidade (em número decimal com dois dígitos) de horas compensadas no banco de horas.
9989	Outros valores informativos	Outros valores informativos, que não sejam proventos nem descontos.

Tabela 4 – Códigos e Alíquotas de Fpas/Terceiros

Código FPAS	Situação do Contribuinte	Código de Terceiros	Alíquota em %
507	Com convênio Sal. Educ. + SENAI + SESI	0066	0,8
	Com convênio SESI + SENAI	0067	3,3
	Com convênio Sal. Educ. + SESI	0070	1,8
	Com convênio SESI	0071	4,3
	Com convênio Sal. Educ. + SENAI	0074	2,3
	Com convênio SENAI	0075	4,8



Tabela 4 – Códigos e Alíquotas de Fpas/Terceiros

Código FPAS	Situação do Contribuinte	Código de Terceiros	Alíquota em %
	Com convênio Sal. Educação	0078	3,3
	Sem convênio	0079	5,8
	Com convênio Sal. Educação (SESCOOP)	4162	3,3
	Sem convênio Sal. Educação (SESCOOP)	4163	5,8
663 (5)* 698	Com convênio Sal. Educ. + SENAI + SESI	0066	0,8
	Com convênio SESI + SENAI	0067	3,3
	Com convênio Sal. Educ. + SESI	0070	1,8
	Com convênio SESI	0071	4,3
	Com convênio Sal. Educ. + SENAI	0074	2,3
	Com convênio SENAI	0075	4,8
	Com convênio Sal. Educação	0078	3,3
	Sem convênio	0079	5,8
515	Com convênio Salário Educação	0114	3,3
	Sem convênio	0115	5,8
	Com convênio Salário Educação (SESCOOP)	4162	3,3
	Sem convênio Salário Educação (SESCOOP)	4163	5,8
671 (5)* 701	Com convênio Salário Educação	0114	3,3
	Sem convênio	0115	5,8
523 604 736	Com convênio Salário Educação	0002	0,2
	Sem convênio	0003	2,7
531	Com convênio Salário Educação	0002	2,7
	Sem convênio	0003	5,2
540 680 710	Com convênio Salário Educação	0130	2,7
	Sem convênio	0131	5,2
558	Com convênio Salário Educação	0258	2,7
	Sem convênio	0259	5,2
566	Com convênio Salário Educação	0098	2,0
	Sem convênio	0099	4,5
	Com convênio Salário Educação (SESCOOP)	4162	3,0
	Sem convênio Salário Educação (SESCOOP)	4163	5,5
574	Com convênio Salário Educação ou exceção prevista na MP nº 1.518/96.	0098	2,0
	Sem convênio	0099	4,5
	Com convênio Salário Educação ou exceção prevista na MP nº 1.518/96 (SESCOOP)	4162	3,0



Tabela 4 – Códigos e Alíquotas de Fpas/Terceiros

Código FPAS	Situação do Contribuinte	Código de Terceiros	Alíquota em %
590	Sem convênio Salário Educação (SESCOOP)	4163	5,5
	Com convênio Salário Educação	-	-
	Sem convênio	0001	2,5
612	Com convênio Salário Educação	3138	3,3
	Com convênio Sal. Educação + SEST	2114	1,8
	Com convênio Sal. Educação + SENAT	1090	2,3
	Com convênio Sal. Educ. + SEST + SENAT	0066	0,8
	Com convênio SEST + SENAT	0067	3,3
	Com convênio SEST	2115	4,3
	Com convênio SENAT	1091	4,8
	Sem convênio	3139	5,8
	Com convênio Sal. Educação (SESCOOP)	4162	3,3
	Sem convênio Sal. Educação (SESCOOP)	4163	5,8
	620	Com convênio SEST	2048
Com convênio SENAT		1024	1,5
Com convênio SEST + SENAT		-	-
Sem convênio		3072	2,5
647	Com convênio Salário Educação	0098	2,0
	Sem convênio	0099	4,5
655	Sem convênio	0001	2,5
744	Adquirente, Consignatário, Cooperativa, Produtor Rural PJ, Produtor Rural PF e Segurado Especial (quando comercializarem a produção diretamente com adquirente domiciliado no exterior, com outro produtor rural pessoa física, com outro segurado especial ou com o consumidor, no varejo), até 31/12/2001. (SENAR)	0512	0,1
	Adquirente, Consignatário, Cooperativa, Produtor Rural PF e Segurado Especial (quando comercializarem a produção diretamente com o adquirente domiciliado no exterior, com outro produtor rural pessoa física, com outro segurado especial ou com o consumidor, no varejo), a partir de 01/01/2002. (SENAR)	0512	0,2
	Produtor Rural PJ e Agroindústria (exceto a de piscicultura, carcinicultura, suinocultura e de avicultura), quando, a partir de 01/01/2002, comercializar a produção própria e a adquirida de terceiros, industrializada ou não. (SENAR)	0512	0,25
787	Com convênio Salário Educação	0514	2,7
	Com convênio Salário Educação + SENAR	0002	0,2
	Sem convênio	0515	5,2



Tabela 4 – Códigos e Alíquotas de Fpas/Terceiros

Código FPAS	Situação do Contribuinte	Código de Terceiros	Alíquota em %
	Com convênio Salário Educação (SESCOOP)	4098	2,7
	Sem convênio Salário Educação (SESCOOP)	4099	5,2
795	Com convênio Salário Educação	0514	5,2
	Sem convênio	0515	7,7
	Com convênio Salário Educação (SESCOOP)	4098	5,2
	Sem convênio Salário Educação (SESCOOP)	4099	7,7
825 (3)*	Com convênio Salário Educação	0002	2,7
	Sem convênio	0003	5,2
833 (3)*	Com convênio Sal. Educ. + SENAI + SESI	0066	0,8
	Com convênio SESI + SENAI	0067	3,3
	Com convênio Sal. Educ. + SESI	0070	1,8
	Com convênio SESI	0071	4,3
	Com convênio Sal. Educ. + SENAI	0074	2,3
	Com convênio SENAI	0075	4,8
	Com convênio Sal. Educação	0078	3,3
	Sem convênio	0079	5,8

* OBSERVAÇÕES:

1 - Códigos sem Contribuição para Terceiros: 582, 639, 728 e 779.

2- O Código Terceiros foi obtido por meio da soma dos códigos específicos das entidades abaixo:

Sal. Educ.	Incra	Senai	Sesi	Senac	Sesc	Sebrae	DPC	Fundo Aerov.	Senar	Sest	Senat	Sescoop
0001	0002	0004	0008	0016	0032	0064	0128	0256	0512	1024	2048	4096

3- A partir de 11/2001 (FPAS criados pela IN INSS/DC nº 60, de 30/10/2001).

4- O anexo II da IN INSS/DC Nº 03, de 24/11/1999, que relacionava códigos e alíquotas de Terceiros, foi revogado pela IN INSS/DC Nº 71, de 22/05/2002.

5- Extinto a partir da competência 04/2004

Tabela 5 – Tipos de Inscrição

Código	Descrição
1	CNPJ
2	CPF
3	CAEPF (Cadastro de Atividade Econômica de Pessoa Física)
4	CNO (Cadastro Nacional de Obra)

TABELA 6 – CLASSIFICAÇÃO DE SERVIÇOS SUJEITOS A RETENÇÃO DE CONTRIBUIÇÃO PREVIDENCIÁRIA

Código	Tipo de Serviço
01	Limpeza, conservação ou zeladoria



02	Vigilância ou segurança
03	Construção civil
04	Serviços de natureza rural
05	Digitização
06	Preparação de dados para processamento
07	Acabamento
08	Embalagem
09	Acondicionamento
10	Cobrança
11	Coleta ou reciclagem de lixo ou de resíduos
12	Copa
13	Hotelaria
14	Corte ou ligação de serviços públicos
15	Distribuição
16	Treinamento e ensino
17	Entrega de contas e de documentos
18	Ligação de medidores
19	Leitura de medidores
20	Manutenção de instalações, de máquinas ou de equipamentos
21	Montagem
22	Operação de máquinas, de equipamentos e de veículos
23	Operação de pedágio ou de terminal de transporte
24	Operação de transporte de passageiros
25	Portaria, recepção ou ascensorista
26	Recepção, triagem ou movimentação de materiais
27	Promoção de vendas ou de eventos
28	Secretaria e expediente
29	Saúde
30	Telefonia ou telemarketing

Tabela 7 - Riscos Ocupacionais Específicos
Agentes Nocivos

F	Físico		
	F1	Eletricidade	
	F2	Temperaturas Anormais	
		F2.1	Frio
		F2.2	Calor
	F3	Umidade	
F4	Pressão Atmosférica Anormal		



Tabela 7 - Riscos Ocupacionais Específicos

Agentes Nocivos				
	F4	F4.1	Hipoberismo	
		F4.2	Hiperbarismo	
	F4.2.1		Hiperbarismo em trabalho sob ar comprimido	
	F4.2.2		Hiperbarismo em trabalho submerso	
	F5	Ruído		
		F5.1	Contínuo ou Intermitente	
		F5.2	Impacto	
	F6	Vibração		
		F6.1	Corpo Inteiro	
		F6.2	Localizada	
	F7	Radiação Ionizante		
		F7.1	Radiação Ionizante Eletromagnética	
			F7.1.1	Raio X
			F7.1.2	Gama
		F7.2	Radiação Ionizante Corpuscular	
			F7.2.1	Alfa
			F7.2.2	Beta
	F7.2.3		Neutrons	
	F8	Radiação não ionizante		
F8.1		Laser		
F8.2		Ultravioleta		
F8.3		Radiofrequência e Microondas		
F8.4		Radiação Visível e Infravermelho		
F8.5		Outros		
F9	Outros			
Q	Químico			
	Q1	Gás		
	Q2	Vapor		
	Q3	Óleo		
	Q4	Graxas		
	Q5	Solventes		
	Q6	Aerodispersóides		
		Q6.1	Poeiras	
Q6.2		fumos		
Q6.3		Fumaças		
Q6.4		Névoa		
Q6.5		Neblina		
Q7	Outros			
B	Biológico			
	B1	Bactéria		
	B2	Fungo		
	B3	Protozoário		
	B4	Parasitas		
	B5	Vírus		
	B6	Culturas de Células		
	B7	Toxinas		
	B8	Príons		
	B9	Outras		
E	Ergonômicos			

Tabela 7 - Riscos Ocupacionais Específicos

Agentes Nocivos			
E1	Biomecânicos		
	E1.1	Imposição de ritmos excessivos	
	E1.2	Esforço físico intenso	
	E1.3	Levantamento e transporte manual de peso	
	E1.4	Exigência de postura inadequada	
	E1.5	Outros	
	E2	Organizacionais, inclusive psicossociais	
		E2.1	Trabalho em turno e noturno
		E2.2	Monotonia e repetitividade
		E2.3	Situações de stress
		E2.4	Controle rígido de produtividade
E2.5		Outros	
M	Mecânico/Acidentes		
	M1	Trabalho em altura	
	M2	Iluminação inadequada	
	M3	Choque elétrico	
	M4	Choque mecânico	
	M5	Arranjo físico inadequado	
	M6	Incêndio e explosão (probabilidade)	
	M7	Máquinas e equipamentos sem proteção	
	M8	Armazenamento inadequado	
	M9	Animais peçonhentos	
	M10	Ferramentas inadequadas ou defeituosas	
	M11	Soterramento	
	M12	Cortes e perfurações	
	M13	Queimaduras	
	M14	Acidentes de trânsito	
M15	Outras situações de riscos		

Tabela 8 – Classificação Tributária

Código	Descrição
01	Empresas enquadradas no regime de tributação Simples com tributação previdenciária substituída;
02	Empresas enquadradas no regime de tributação Simples com tributação previdenciária não substituída;
03	Empresas enquadradas no regime de tributação Simples com tributação previdenciária substituída e não substituída;
04	MEI - Micro Empreendedor Individual;
05	Empresas enquadradas no Art. 14 da Lei 11.774/2008;
06	Agroindústria;
07	Produtor Rural Pessoa Jurídica;
08	Consórcio Simplificado de Produtores Rurais;
09	Órgão Gestor de Mão de Obra
10	Entidade Sindical a que se refere a Lei 12.023/2009;
11	Associação Desportiva que mantém Clube de Futebol Profissional;
12	Empresa enquadrada nos art. 7º a 9º da Lei 12.546/2011, exceto aquelas enquadradas na classificação tributária 05;
13	Bancos, caixas econômicas, soc. de crédito, financiamento e investimento e demais empresas relacionadas no parágrafo 1º do art. 22 da Lei 8.212./91;
14	Sindicatos em geral, exceto aquele classificado no código [10].



21	Pessoa Física, exceto Segurado Especial;
22	Segurado Especial;
60	Missão Diplomática ou Repartição Consular de carreira estrangeira;
70	Empresa de que trata o Decreto 5.436/2005;
80	Entidades Beneficentes/Isentas;
99	Pessoas Jurídicas em Geral.

Tabela 9 – Tipos de Arquivo da e-Social

Código	Descrição
S-1000	Informações do Empregador
S-1010	Tabela de Rubricas
S-1020	Tabela de Lotações/Departamentos
S-1030	Tabela de Cargos
S-1040	Tabela de Funções
S-1050	Tabela de Horários/Turnos de Trabalho
S-1060	Tabela de Estabelecimentos/Obras
S-1070	Tabela de Processos Administrativos/Judiciais
S-1080	Tabela de Operadores Portuários
S-1100	eSocial Mensal – Abertura
S-1200	eSocial Mensal – Remuneração do Trabalhador
S-1310	eSocial Mensal – Outras Informações - Serv. Tomados (Cessão de Mão de Obra)
S-1320	eSocial Mensal – Outras Informações - Serv. Prestados (Cessão de Mão de Obra)
S-1330	eSocial Mensal – Outras Informações - Serv. Tomados de Cooperativa de Trabalho
S-1340	eSocial Mensal – Outras Informações - Serv. Prestados pela Cooperativa de Trabalho
S-1350	eSocial Mensal – Outras Informações - Aquisição de Produção
S-1360	eSocial Mensal – Outras Informações - Comercialização da Produção
S-1370	eSocial Mensal – Outras Informações - Rec. Recebidos ou Repassados p/ Clube de Futebol
S-1400	eSocial Mensal – Bases, Retenção, Deduções e Contribuições
S-1500	eSocial Mensal – Resumo da Folha e Encerramento das Informações
S-2100	EVENTO - Cadastramento Inicial do Vínculo
S-2200	EVENTO - Admissão de Trabalhador
S-2220	EVENTO - Alteração de Dados Cadastrais do Trabalhador
S-2240	EVENTO - Alteração de Contrato de Trabalho
S-2260	EVENTO - Comunicação de Acidente de Trabalho
S-2280	EVENTO - Atestado de Saúde Ocupacional
S-2300	EVENTO - Aviso de Férias
S-2320	EVENTO - Afastamento Temporário
S-2325	EVENTO - Alteração de Motivo de Afastamento
S-2330	EVENTO - Retorno de Afastamento Temporário
S-2340	EVENTO - Estabilidade – Início
S-2345	EVENTO - Estabilidade – Término
S-2360	EVENTO - Condição Diferenciada de Trabalho - Início
S-2365	EVENTO - Condição Diferenciada de Trabalho - Término
S-2400	EVENTO - Aviso Prévio
S-2405	EVENTO - Cancelamento de Aviso Prévio
S-2420	EVENTO - Atividades Desempenhadas pelo Trabalhador
S-2440	EVENTO - Comunicação de Fato Relevante
S-2600	EVENTO - Trabalhador Sem Vínculo de Emprego - Início
S-2620	EVENTO - Trabalhador Sem Vínculo de Emprego - Alt. Contratual
S-2680	EVENTO - Trabalhador Sem Vínculo de Emprego - Desligamento



S-2800	EVENTO – Desligamento
S-2820	EVENTO - Reintegração
S-2900	EVENTO - Exclusão de Evento Enviado Indevidamente

Tabela 10 – Tipos de Lotação

Código	Descrição	Preenchimento do campo {nrInscEstab}
01	Setor, Departamento, entre outros, de qualquer estabelecimento do Contribuinte (Matriz ou Filial), inclusive administração, no caso de cooperativa de trabalho, e dependências do próprio trabalhador (trabalho remoto).	CNPJ do Estabelecimento ao qual pertence o setor, departamento, entre outros.
02	Obra Própria - Pessoa Jurídica.	CNO da Obra
03	Obra de Construção Civil (Empreitada Parcial ou Subempreitada).	CNO da Obra. A informação do CNPJ do Contratante/Proprietário do CNO é prestada nos sub-registros.
04	Tomador de Serviço - Cessão de Mão de Obra, inclusive contratante de cooperativa de trabalho (PJ).	CNPJ do Estabelecimento Contratante
05	Tomador de Serviço - trabalho temporário - substituição de pessoal.	CNPJ do Estabelecimento Contratante
06	Tomador de Serviço - trabalho temporário - serviços extraordinários.	CNPJ do Estabelecimento Contratante
07	Prestação de Serviço a Pessoas Físicas por Cooperados por intermédio de Cooperativa de Trabalho.	Não preencher.
08	Operador Portuário.	CNPJ do Operador Portuário
09	Empresa Contratante de Avulsos não portuários por intermédio do Sindicato.	CNPJ da Empresa Contratante de Avulsos não portuários
10	Embarcação inscrita no Registro Especial Brasileiro (REB).	Não Preencher.
11	Setor, Departamento, entre outros, de qualquer estabelecimento do Contribuinte (Matriz ou Filial) que possua código de FPAS/Terceiros diferente do FPAS/Terceros principal do estabelecimento (indicado na tabela de estabelecimentos/obras).	CNPJ do Estabelecimento ao qual pertence o setor, departamento, entre outros.
21	Escritório, Consultório, entre outros - Pessoa Física.	CAEPF do estabelecimento de PF
22	Obra Própria - Pessoa Física.	CNO da obra própria
23	Estabelecimento Rural – Pessoa Física.	CAEPF do estabelecimento rural
24	Residência/Outros do Empregador Doméstico.	Não preencher
90	Lotação fora do País.	Não preencher

TABELA 11 – Códigos x Siglas x Alíquotas de Outras Entidades e Fundos

Código	Sigla	Alíquota
0001	SAL_EDUC	2,50
0002	INCRA	0,20(*)
0002	INCRA	2,70
0004	SENAI	1,00
0008	SESI	1,50
0016	SENAC	1,00(*)
0032	SESC	1,50(*)
0064	SEBRAE	0,60(*)
0064	SEBRAE	0,30
0128	DPC	2,50
0256	AERO	2,50
0512	SENAR_PF	0,20

0512	SENAR_PJ	0,25
0512	SENAR_FP	2,50
1024	SEST	1,50
2048	SENAT	1,00
4096	SESCOOP	2,50(*)

(*) No caso específico das empresas enquadradas no Art. 14 da Lei 11.774/2008, a alíquota deverá ser reduzida pela subtração de 1/10 (um décimo) do percentual correspondente à razão entre a receita bruta de venda de serviços para o mercado externo e a receita bruta total de vendas de bens e serviços.

Tabela 12 – Tipos de Contribuição

Código	Descrição
101	Contrib. Patronal incidente sobre a remuneração de empregados e avulsos
102	Contrib. Gilrat
103	Contrib. Adic. para financiamento de aposentadoria especial depois de 15 anos de contribuição
104	Contrib. Adic. Para financiamento de aposentadoria especial depois de 20 anos de contribuição
105	Contrib. Adic. Para financiamento de aposentadoria especial depois de 25 anos de contribuição
106	Contrib. Adic. Incidente sobre a remuneração de empregados e avulsos
107	Contrib Gilrat - Operador Portuário
111	Contrib Patronal incidente sobre a remuneração de contribuintes individuais
113	Contrib. Adic. para financiamento de aposentadoria especial depois de 15 anos de contribuição
114	Contrib. Adic. para financiamento de aposentadoria especial depois de 20 anos de contribuição
115	Contrib. Adic. para financiamento de aposentadoria especial depois de 25 anos de contribuição
116	Contrib. Adic. Incidente sobre a remuneração de contribuintes individuais
121	Contrib. Patronal incidente sobre a remuneração de Empregado Doméstico
122	Contrib. Gilrat
131	Contrib. Patronal incidente sobre a remuneração de empregado do MEI
201	Contrib. Patronal incidente sobre a remuneração de empregados e avulsos (Ativ. Concomitante)
202	Contrib. Gilrat (Ativ. Concomitante)
203	Contrib. Adic. para financiamento de aposentadoria especial depois de 15 anos de contribuição (Ativ. Concomitante)
204	Contrib. Adic. Para financiamento de aposentadoria especial depois de 20 anos de contribuição (Ativ. Concomitante)
205	Contrib. Adic. Para financiamento de aposentadoria especial depois de 25 anos de contribuição (Ativ. Concomitante)
211	Contrib Patronal incidente sobre a remuneração de contribuintes individuais (Ativ. Concomitante)
301	Contrib. Incidente sobre notas fiscais de serviços prestados por cooperados por intermédio de cooperativa de trabalho
302	Contrib. Adicional incid. Sobre notas fiscais de serviços prestados por cooperados por intermédio de cooperativa de trabalho – aposentadoria especial depois de 15 anos de contribuição
303	Contrib. Adicional incid. Sobre notas fiscais de serviços prestados por cooperados por intermédio de cooperativa de trabalho – aposentadoria especial depois de 20 anos de contribuição (Art 1º, §1º da Lei 10.666/03)

Tabela 12 – Tipos de Contribuição

Código	Descrição
304	Contrib. Adicional incid. Sobre notas fiscais de serviços prestados por cooperados por intermédio de cooperativa de trabalho – aposentadoria especial depois de 25 anos de contribuição (Art 1º, §1º da Lei 10.666/03)
311	Contrib. Incidente sobre notas fiscais de serviços prestados por cooperados por intermédio de cooperativa de trabalho
312	Contrib. Adicional incid. Sobre notas fiscais de serviços prestados por cooperados por intermédio de cooperativa de trabalho – aposentadoria especial depois de 15 anos de contribuição
313	Contrib. Adicional incid. Sobre notas fiscais de serviços prestados por cooperados por intermédio de cooperativa de trabalho – aposentadoria especial depois de 20 anos de contribuição (Art 1º, §1º da Lei 10.666/03)
314	Contrib. Adicional incid. Sobre notas fiscais de serviços prestados por cooperados por intermédio de cooperativa de trabalho – aposentadoria especial depois de 25 anos de contribuição (Art 1º, §1º da Lei 10.666/03)
401	Contrib. Incidente sobre a aquisição de produção de produtor rural Pessoa Física ou Segurado Especial
402	Gilrat incidente sobre a aquisição de produção de produtor rural Pessoa Física ou Segurado Especial
411	Aquisição Produção Rural PF 2,0% (Adquirente Entidade PAA)
412	GILRAT Aquisição Prod Rural PF - 0,1% (Adquirente Entidade do PAA)
413	Aquisição Produção Rural PJ 2,5% (Adquirente Entidade PAA)
414	GILRAT Aquisição Prod Rural PJ - 0,1% (Adquirente Entidade do PAA)
421	Valor da contribuição previdenciária decorrente da comercialização da produção pelo produtor rural pessoa jurídica ou agroindústria.
422	Valor da Gilrat decorrente da comercialização da produção pelo produtor rural pessoa jurídica ou agroindústria
431	Valor da contribuição previdenciária decorrente da comercialização da produção pelo produtor rural Pessoa Física ou Segurado Especial
432	Valor da Gilrat decorrente da comercialização da produção pelo produtor rural Pessoa Física ou Segurado Especial
501	Contribuição sobre valores pagos a título de patrocínio, publicidade, uso de marcas, licenciamento, entre outros.
502	Contribuição incidente sobre a receita da realização de espetáculo desportivo

Tabela 13 - PARTE DO CORPO ATINGIDA

Código	Descrição
753030000	CRÂNIO (INCLUSIVE ENCEFALO).
753050000	OUVIDO (EXTERNO, MÉDIO, INTERNO, AUDIÇÃO E EQUILIBRIO).
753070100	OLHO (INCLUSIVE NERVO ÓTICO E VISÃO).
753070300	NARIZ (INCLUSIVE FOSSAS NASAIS, SEIOS DA FACE E OLFATO).
753070500	BOCA (INCLUSIVE LÁBIOS, DENTES, LÍNGUA, GARGANTA E PALADAR).
753070700	MANDIBULA (INCLUSIVE QUEIXO).
753070800	FACE, PARTES MULTIPLAS (QUALQUER COMBINAÇÃO DAS PARTES ACIMA).
753080000	CABECA, PARTES MULTIPLAS (QUALQUER COMBINAÇÃO DAS PARTES ACIMA).
753090000	CABECA, NIC.
753510000	BRACO (ENTRE O PUNHO A O OMBRO).
753510200	BRACO (ACIMA DO COTOVELO).
754000000	PESCOCO.
755010400	COTOVELO.



Tabela 13 - PARTE DO CORPO ATINGIDA

Código	Descrição
755010600	ANTEBRACO (ENTRE O PUNHO E O COTOVELO).
755030000	PUNHO.
755050000	MÃO (EXCETO PUNHO OU DEDOS).
755070000	DEDO.
755080000	MEMBROS SUPERIORES, PARTES MULTIPLAS (QUALQUER COMBINAÇÃO DAS PARTES ACIMA).
755090000	MEMBROS SUPERIORES, NIC.
756020000	OMBRO.
756030000	TORAX (INCLUSIVE ORGÃOS INTERNOS).
756040000	DORSO (INCLUSIVE MUSCULOS DORSAIS, COLUNA E MEDULA ESPINHAL).
756050000	ABDOME (INCLUSIVE ORGÃOS INTERNOS).
756060000	QUADRIS (INCLUSIVE PELVIS, ORGÃOS PELVICOS E NADEGAS).
756070000	TRONCO, PARTE MULTIPLAS (QUALQUER COMBINAÇÃO DAS PARTES ACIMA).
756090000	TRONCO, NIC.
757010000	PERNA (ENTRE O TORNOZELO E A PELVIS).
757010200	COXA.
757010400	JOELHO.
757010600	PERNA (DO TORNOZELO, EXCLUSIVE, AO JOELHO, EXCLUSIVE).
757030000	ARTICULAÇÃO DO TORNOZELO.
757050000	PE (EXCETO ARTELHOS).
757070000	ARTELHO.
757080000	MEMBROS INFERIORES, PARTES MULTIPLAS (QUALQUER COMBINAÇÃO DAS PARTES ACIMA).
757090000	MEMBROS INFERIORES, NIC.
758000000	PARTES MÚLTIPLAS - APLICA-SE QUANDO MAIS DE UMA PARTE IMPORTANTE DO CORPO FOR AFETADA, COMO, POR EXEMPLO, UM BRACO E UMA PERNA.
758500000	SISTEMAS E APARELHOS - APLICA-SE QUANDO O FUNCIONAMENTO DE TODO UM SISTEMA OU APARELHO DO CORPO HUMANO FOR AFETADO, SEM LESÃO ESPECIFICA DE QUALQUER OUTRA PARTE, COMO NO CASO DO ENVENENAMENTO, AÇÃO CORROSIVA QUE AFETE ORGÃOS INTERNOS, LESÃO DOS CENTROS NERVOSOS, ENTRE OUTROS NÃO SE APLICA QUANDO A LESÃO SISTEMICA FOR PROVOCADA POR LESÃO EXTERNA, COMO LESÃO DORSAL QUE AFETE NERVOS DA MEDULA ESPINHAL. Sistêmica
758520000	APARELHO CIRCULATÓRIO.
758530000	APARELHO RESPIRATÓRIO.
758540000	SISTEMA NERVOSO.
758550000	APARELHO DIGESTIVO.
758560000	APARELHO GENITO-URINÁRIO.
758570000	SISTEMA MUSCULO-ESQUELETICO.
758590000	SISTEMAS E APARELHOS, NIC.

TABELA 14 - AGENTE CAUSADOR DO ACIDENTE DE TRABALHO

Código	Descrição
302010200	RUA E ESTRADA - SUPERFICIE UTILIZADA PARA SUSTENTAR PESSOAS.
302010250	CALCADA OU CAMINHO PARA PEDESTRE - SUPERFICIE UTILIZADA PARA SUSTENTAR PESSOAS.
302010300	PISO DE EDIFICIO - SUPERFICIE UTILIZADA PARA SUSTENTAR PESSOAS.
302010350	ESCADA PERMANENTE CUJOS DEGRAUS PERMITEM APOIO INTEGRAL DO PE, DEGRAU - SUPERFICIE UTILIZADA PARA SUSTENTAR PESSOAS.
302010400	RAMPA - SUPERFICIE UTILIZADA PARA SUSTENTAR PESSOAS
302010450	PASSARELA OU PLATAFORMA PERMANENTES - SUPERFICIE UTILIZADA PARA SUSTENTAR PESSOAS.
302010500	PISO DE MINA - SUPERFICIE UTILIZADA PARA SUSTENTAR PESSOAS.
302010550	CHÃO - SUPERFICIE UTILIZADA PARA SUSTENTAR PESSOAS.



TABELA 14 - AGENTE CAUSADOR DO ACIDENTE DE TRABALHO

Código	Descrição
302010600	PISO DE ANDAIME E PLATAFORMA DESMONTAVEL - SUPERFICIE UTILIZADA PARA SUSTENTAR PESSOAS.
302010650	PISO DE VEICULO - SUPERFICIE UTILIZADA PARA SUSTENTAR PESSOAS.
302010700	TELHADO.
302010900	SUPERFICIE DE SUSTENTACÃO, NIC - SUPERFICIE UTILIZADA PARA SUSTENTAR PESSOAS.
302030900	ESCALA MOVEL OU FIXADA, NIC.
302050100	EDIFICIO - EDIFICIO OU ESTRUTURA.
302050200	DEPOSITO FIXO (TANQUE, SILO, PAIOL, ENTRE OUTROS) - EDIFICIO OU ESTRUTURA.
302050300	CAIS, DOCA - EDIFICIO OU ESTRUTURA.
302050400	DIQUE, BARRAGEM - EDIFICIO OU ESTRUTURA.
302050500	PONTE, VIADUTO - EDIFICIO OU ESTRUTURA.
302050600	ARQUIBANCADA, ESTADIO - EDIFICIO OU ESTRUTURA.
302050700	ANDAIME, PLATAFORMA - EDIFICIO OU ESTRUTURA.
302050800	TORRE, POSTE - EDIFICIO OU ESTRUTURA.
302050900	EDIFICIO OU ESTRUTURA (EXCETO PISO, SUPERFICIE DE SUSTENTACÃO OU AREA DE CIRCULACÃO), NIC.
302070100	ESCAVACÃO (PARA EDIFICIO, ESTRADA, ENTRE OUTROS)
302070300	CANAL, FOSSO.
302070500	POCO, ENTRADA, GALERIA, ENTRE OUTROS, DE MINA.
302070700	TUNEL.
302070900	ESCAVACÃO, FOSSO, TUNEL, NIC.
302090000	SUPERFICIE E ESTRUTURA, NIC.
303010040	MARTELO, MALHO, MARRETA- FERRAMENTA MANUAL SEM FORCA MOTRIZ.
303010080	MACHADINHA, ENXO- FERRAMENTA MANUAL SEM FORCA MOTRIZ.
303010120	FACA, FAÇÃO- FERRAMENTA MANUAL SEM FORCA MOTRIZ.
303010160	TESOURA, TESOURÃO- FERRAMENTA MANUAL SEM FORCA MOTRIZ.
303010200	FORMÃO, CINZEL- FERRAMENTA MANUAL SEM FORCA MOTRIZ.
303010240	SERRA, SERROTE - FERRAMENTA MANUAL SEM FORCA MOTRIZ.
303010280	ALICATE, TORQUES, TENAZ- FERRAMENTA MANUAL SEM FORCA MOTRIZ.
303010320	PLAINA- FERRAMENTA MANUAL SEM FORCA MOTRIZ.
303010360	LIMA, GROSA- FERRAMENTA MANUAL SEM FORCA MOTRIZ.
303010400	PUNÇÃO, PONTEIRO, VAZADOR, TALHADEIRA- FERRAMENTA MANUAL SEM FORCA MOTRIZ.
303010440	PUA, TRADO, VERRUMA, MAQUINA DE FURAR MANUAL- FERRAMENTA MANUAL SEM FORCA MOTRIZ.
303010480	CHAVE DE PARAFUSO- FERRAMENTA MANUAL SEM FORCA MOTRIZ.
303010520	CHAVE DE PORCA OU DE ABERTURA REGULAVEL, CHAVE DE BOCA- FERRAMENTA MANUAL SEM FORCA MOTRIZ.
303010560	ALAVANCA, PE-DE-CABRA- FERRAMENTA MANUAL SEM FORCA MOTRIZ.
303010600	CORDA, CABO, CORRENTE- FERRAMENTA MANUAL SEM FORCA MOTRIZ.
303010640	MACHADO- FERRAMENTA MANUAL SEM FORCA MOTRIZ.
303010680	ENXADA, ENXADÃO, SACHO- FERRAMENTA MANUAL SEM FORCA MOTRIZ.
303010720	PA, CAVADEIRA- FERRAMENTA MANUAL SEM FORCA MOTRIZ.
303010760	PICARETA- FERRAMENTA MANUAL SEM FORCA MOTRIZ.
303010800	GARFO, ANCINHO, FORCADO- FERRAMENTA MANUAL SEM FORCA MOTRIZ.
303010900	FERRAMENTA MANUAL SEM FORCA MOTRIZ, NIC.
303015050	MARTELETE, SOCADOR- FERRAMENTA PORTATIL COM FORCA MOTRIZ OU AQUECIMENTO.
303015100	TALHADEIRA- FERRAMENTA PORTATIL COM FORCA MOTRIZ OU AQUECIMENTO.
303015150	CORTADEIRA, GUILHOTINA- FERRAMENTA PORTATIL COM FORCA MOTRIZ OU AQUECIMENTO.
303015200	SERRA- FERRAMENTA PORTATIL COM FORCA MOTRIZ OU AQUECIMENTO.
303015250	PUNÇÃO, PONTEIRO, VAZADOR- FERRAMENTA PORTATIL COM FORCA MOTRIZ OU AQUECIMENTO.

TABELA 14 - AGENTE CAUSADOR DO ACIDENTE DE TRABALHO

Código	Descrição
303015300	PERFURATRIZ- FERRAMENTA PORTATIL COM FORÇA MOTRIZ OU AQUECIMENTO.
303015350	REBITADEIRA- FERRAMENTA PORTATIL COM FORÇA MOTRIZ OU AQUECIMENTO.
303015400	MAQUINA DE APARAFUSAR - FERRAMENTA PORTATIL COM FORÇA MOTRIZ OU AQUECIMENTO.
303015450	ESMERIL- FERRAMENTA PORTATIL COM FORÇA MOTRIZ OU AQUECIMENTO.
303015500	POLITRIZ, ENCERADEIRA- FERRAMENTA PORTATIL COM FORÇA MOTRIZ OU AQUECIMENTO.
303015550	FERRO DE PASSAR- FERRAMENTA PORTATIL COM FORÇA MOTRIZ OU AQUECIMENTO.
303015600	FERRAMENTA DE SOLDAGEM- FERRAMENTA PORTATIL COM FORÇA MOTRIZ OU AQUECIMENTO.
303015650	MASARICO - FERRAMENTA PORTATIL COM FORÇA MOTRIZ OU AQUECIMENTO.
303015700	FERRAMENTA ACIONADA POR EXPLOSIVO- FERRAMENTA PORTATIL COM FORÇA MOTRIZ OU AQUECIMENTO.
303015750	JATO DE AREIA- FERRAMENTA PORTATIL COM FORÇA MOTRIZ OU AQUECIMENTO.
303015900	FERRAMENTA PORTATIL COM FORÇA MOTRIZ OU AQUECIMENTO, NIC.
303020040	SERRA – MAQUINA.
303020080	TESOURA, GUILHOTINA, MAQUINA DE CORTAR – MAQUINA.
303020120	LAMINADORA, CALANDRA – MAQUINA.
303020160	FURADEIRA, BROQUEADEIRA, TORNO, FREZA – MAQUINA.
303020200	PRENSA – MAQUINA.
303020240	PLAINA, TUPIA – MAQUINA.
303020280	MAQUINA DE FUNDIR, DE FORJAR, DE SOLDAR.
303020320	BRITADOR, MOINHO – MAQUINA.
303020360	MISTURADOR, BATEDEIRA, AGITADOR – MAQUINA.
303020400	PENEIRA MECANICA, MAQUINA SEPARADORA – MAQUINA.
303020440	POLITRIZ, LIXADORA, ESMERIL – MAQUINA.
303020480	MAQUINA DE TERRAPLENAGEM E CONSTRUÇÃO DE ESTRADA.
303020520	MAQUINA DE MINERAÇÃO E PERFURAÇÃO (DE TUNEL, POCO, ENTRE OUTROS).
303020560	MAQUINA AGRICOLA.
303020600	MAQUINA TEXTIL.
303020640	MAQUINA DE COSTURAR E DE PESPOINTAR.
303020680	MAQUINA DE IMPRIMIR.
303020720	MAQUINA DE ESCRITORIO.
303020760	MAQUINA DE EMBALAR OU EMPACOTAR.
303020900	MAQUINA, NIC.
303025300	TRANSPORTADOR POR GRAVIDADE.
303025600	TRANSPORTADOR COM FORÇA MOTRIZ.
303025900	TRANSPORTADOR, NIC.
303030050	GUINDASTE - EQUIPAMENTO DE GUINDAR.
303030100	PONTE ROLANTE - EQUIPAMENTO DE GUINDAR.
303030150	ELEVADOR - EQUIPAMENTO DE GUINDAR.
303030200	ELEVADOR DE CACAMBA PARA MINERAÇÃO - EQUIPAMENTO DE GUINDAR.
303030250	PA MECANICA, DRAGA - EQUIPAMENTO DE GUINDAR.
303030300	TALHA - EQUIPAMENTO DE GUINDAR.
303030350	PAU DE CARGA - EQUIPAMENTO DE GUINDAR.
303030400	MACACO (MECANICO, HIDRAULICO, PNEUMATICO) - EQUIPAMENTO DE GUINDAR.
303030450	GUINCHO PNEUMATICO - EQUIPAMENTO DE GUINDAR.
303030500	GUINCHO ELETRICO - EQUIPAMENTO DE GUINDAR.
303030900	EQUIPAMENTO DE GUINDAR, NIC.
303035300	CORREIA - DISPOSITIVO DE TRANSMISSÃO DE ENERGIA MECANICA.
303035400	CORRENTE, CORDA, CABO - DISPOSITIVO DE TRANSMISSÃO DE ENERGIA MECANICA.
303035500	TAMBOR, POLIA, ROLDANA - DISPOSITIVO DE TRANSMISSÃO DE ENERGIA MECANICA.

TABELA 14 - AGENTE CAUSADOR DO ACIDENTE DE TRABALHO

Código	Descrição
303035600	EMBREAGEM DE FRICÇÃO - DISPOSITIVO DE TRANSMISSÃO DE ENERGIA MECANICA.
303035700	ENGRENAGEM - DISPOSITIVO DE TRANSMISSÃO DE ENERGIA MECANICA.
303035900	DISPOSITIVO DE TRANSMISSÃO DE ENERGIA MECANICA, NIC.
303040100	GERADOR - EQUIPAMENTO ELETRICO.
303040200	CONDUTOR - EQUIPAMENTO ELETRICO.
303040300	TRANSFORMADOR, CONVERSOR - EQUIPAMENTO ELETRICO.
303040400	PAINEL DE CONTROLE, BARRAMENTO, CHAVE, INTERRUPTOR, DISJUNTOR, FUSIVEL - EQUIPAMENTO ELETRICO.
303040500	REOSTATO, DISPOSITIVO DE PARTIDA E APARELHO DE CONTROLE, CAPACITOR, RETIFICADOR, BATERIA DE ACUMULADORES - EQUIPAMENTO ELETRICO.
303040600	MOTOR ELETRICO - EQUIPAMENTO ELETRICO.
303040700	EQUIPAMENTO MAGNETICO - EQUIPAMENTO ELETRICO.
303040750	EQUIPAMENTO ELETROLITICO - EQUIPAMENTO ELETRICO.
303040800	EQUIPAMENTO DE AQUECIMENTO ELETRICO - EQUIPAMENTO ELETRICO.
303040900	EQUIPAMENTO ELETRICO, NIC.
303045200	MOTOR (COMBUSTÃO INTERNA, VAPOR).
303045400	BOMBA.
303045600	TURBINA.
303045900	MOTOR, BOMBA, TURBINA, NIC.
303050200	CALDEIRA.
303050400	VASO SOB PRESSÃO (PARA LIQUIDO, GAS OU VAPOR).
303050600	TUBO SOB PRESSÃO (MANGUEIRA OU TUBO PARA LIQUIDO, GAS OU VAPOR).
303050900	CALDEIRA, VASO SOB PRESSÃO, NIC.
303055200	CAIXÃO PNEUMATICO - EQUIPAMENTO PARA TRABALHO EM AMBIENTE DE PRESSÃO ANORMAL.
303055400	ESCAFANDRO - EQUIPAMENTO PARA TRABALHO EM AMBIENTE DE PRESSÃO ANORMAL.
303055600	EQUIPAMENTO DE MERGULHO - EQUIPAMENTO PARA TRABALHO EM AMBIENTE DE PRESSÃO ANORMAL.
303055900	EQUIPAMENTO PARA TRABALHO EM AMBIENTE DE PRESSÃO ANORMAL, NIC.
303060000	FORNO, ESTUFA, RETORTA, AQUECEDOR DE AMBIENTE, FOGÃO, ENTRE OUTROS, EXCETO QUANDO A LESÃO PRINCIPAL FOR CHOQUE ELETRICO OU ELETROPLESSÃO - EQUIPAMENTO DE AQUECIMENTO.
303065000	EQUIPAMENTO EMISSOR DE RADIAÇÃO NÃO IONIZANTE.
303065300	EQUIPAMENTO DE ILUMINAÇÃO - EQUIPAMENTO EMISSOR DE RADIAÇÃO NÃO IONIZANTE.
303065600	ARCO ELETRICO - EQUIPAMENTO EMISSOR DE RADIAÇÃO NÃO IONIZANTE.
303065900	EQUIPAMENTO EMISSOR DE RADIAÇÃO NÃO IONIZANTE, NIC.
303066300	EQUIPAMENTO DE ILUMINAÇÃO.
303066600	ARCO ELETRICO.
303070200	EQUIPAMENTO DE RAIOS X - EQUIPAMENTO OU SUBSTANCIA EMISSORES DE RADIAÇÃO IONIZANTE.
303070400	REATOR (INCLUI COMBUSTIVEL E RESIDUO) - EQUIPAMENTO OU SUBSTANCIA EMISSORES DE RADIAÇÃO IONIZANTE.
303070600	FONTE DE RADIOISOTOPO - EQUIPAMENTO OU SUBSTANCIA EMISSORES DE RADIAÇÃO IONIZANTE.
303070900	EQUIPAMENTO OU SUBSTANCIA EMISSORES DE RADIAÇÃO IONIZANTE, NIC.
303075100	BICICLETA.
303075150	TRICICLO.
303075200	MOTOCICLETA, MOTONETA.
303075250	VEICULO RODOVIARIO MOTORIZADO.
303075300	VEICULO SOBRE TRILHO.
303075350	VEICULO AQUATICO.
303075400	AERONAVE.

TABELA 14 - AGENTE CAUSADOR DO ACIDENTE DE TRABALHO

Código	Descrição
303075450	EMPILHADEIRA.
303075500	REBOCADOR MECANICO, MULA MECANICA.
303075550	CARRO DE MÃO.
303075600	TRATOR.
303075650	VEICULO DE TERRAPLENAGEM.
303075700	VEICULO DE TRAÇÃO ANIMAL.
303075750	VEICULO DESLISANTE.
303075800	VEICULO FUNICULAR (TRAÇÃO POR CABO).
303075900	VEICULO, NIC.
303090000	FERRAMENTA, MÁQUINA, EQUIPAMENTO, VEICULO, NIC.
305004100	COMPOSTO METALICO (DE CHUMBO, MERCURIO, ZINCO, CADMIO, CROMO, ENTRE OUTROS).
305004150	COMPOSTO DE ARSENIÓ.
305004200	GAS CARBONICO (DIOXIDO DE CARBONO, CO ₂).
305004250	MONOXIDO DE CARBONO (CO).
305004300	OXIDOS DE NITROGENIO (VAPORES NITROSOS).
305004350	ACIDO.
305004400	ALCALI.
305004450	COMPOSTO DE FOSFORO.
305004500	DISSULFETO DE CARBONO.
305004550	CIANETO OU COMPOSTO DE CIANOGENIO.
305004600	ALCOOL.
305004650	TETRACLORETO DE CARBONO.
305004700	COMPOSTO ORGANICO HALOGENADO (TRICLORETIENO, PERCLORETIENO, CLORETO DE METILO, SUBSTANCIAS REFRIGERANTES).
305004750	COMPOSTO AROMATICO (BENZOL, TOLUOL, XILOL, ANILINA, ENTRE OUTROS).
305004900	SUBSTANCIA QUIMICA, NIC.
305008500	AGUA - USAR QUANDO O ESTADO LIQUIDO CONTRIBUIR PREPONDERANTEMENTE PARA A OCORRENCIA.
305008900	LIQUIDO, NIC.
305020000	PARTICULAS - NÃO IDENTIFICADAS.
305024100	PELE, CRINA, PELO, LA (EM BRUTO) - PRODUTO ANIMAL.
305024300	PENA - PRODUTO ANIMAL.
305024500	COURO CRU OU CURTIDO - PRODUTO ANIMAL.
305024700	OSSO - PRODUTO ANIMAL.
305024900	PRODUTO ANIMAL, NIC.
305028000	MADEIRA (TORO, MADEIRA SERRADA, PRANCHÃO, POSTE, BARROTE, RIPA E PRODUTO DE MADEIRA).
305032000	PRODUTO MINERAL METALICO - PRODUTO DE MINERAÇÃO EM BRUTO OU BENEFICIADO, COMO MINERIO E CONCENTRADO DE MINERIO.
305032500	METAL - INCLUI LIGA FERROSA E NÃO FERROSA, TUBO, PLACA, PERFIL, TRILHO, VERGALHÃO, ARAME, PORCA, REBITE, PREGO, ENTRE OUTROS INCLUI METAL FUNDI.
305036000	PRODUTO MINERAL NÃO METALICO - PRODUTO DE MINERAÇÃO, ESCAVAÇÃO, DESBARRANCAMENTO, COMO DETRITO, ARGILA, AREIA, CASCALHO, PEDRA, ENTRE OUTROS.
305040100	PETROLEO BRUTO, BRUTO REDUZIDO.
305040150	ASFALTO, ALCATRÃO, PICHE.
305040200	OLEO COMBUSTIVEL.
305040250	PARAFINA, OLEO LUBRIFICANTE E DE CORTE, GRAXAS.
305040300	GASOLEO, OLEO DIESEL.
305040350	QUEROSENE.
305040400	NAFTA E SOLVENTE DE NAFTA (ETER DE PETROLEO, ALCOOL MINERAL, SOLVENTE AROMATICO, ENTRE OUTROS).
305040450	GASOLINA (EXCETO QUANDO A OCORRENCIA FOR CAUSADA PREPONDERANTEMENTE POR

TABELA 14 - AGENTE CAUSADOR DO ACIDENTE DE TRABALHO

Código	Descrição
	COMPOSTO DE CHUMBO).
305040500	HIDROCARBONETO GASOSO (INCLUI GAS LIQUEFEITO, GAS ENCANADO DE NAFTA, GAS NATURAL).
305040600	CARVÃO.
305040650	COQUE.
305040700	GAS ENCANADO DE CARVÃO.
305040900	PRODUTO DE PETROLEO E DE CARVÃO, NIC.
305044000	VIDRARIA, FIBRA DE VIDRO, LAMINA, ENTRE OUTROS, EXCETO FRASCO, GARRAFA.
305048000	CERAMICA.
305048300	TIJOLO E TELHA – CERAMICA.
305048400	LOUCA DE MESA E OUTROS UTENSILIOS (DE PORCELANA, BARRO, ENTRE OUTROS) – CERAMICA.
305048500	TUBO, MANILHA – CERAMICA.
305048600	REVESTIMENTO CERAMICO (AZULEJO, MOSAICO, ENTRE OUTROS) – CERAMICA.
305048700	LOUCA SANITARIA (PIA, VASO SANITARIO, ENTRE OUTROS) – CERAMICA.
305048900	CERAMICA, NIC.
305052000	TEXTEIS - INCLUI FIBRAS ANIMAIS APOS O PRIMEIRO DESENGORDURAMENTO E LIMPEZA, FIBRAS VEGETAIS E SINTETICAS (EXCETO VIDRO), FIO, LINHA.
305056000	PLASTICO - INCLUI PO, FOLHA, TREFILADO, BARRA, PERFIL, ENTRE OUTROS, NÃO INCLUINDO PRODUTO A SER USADO NO FABRICO DE PLASTICO.
305060000	PAPEL E PASTA PARA PAPEL.
305064000	PRODUTOS ALIMENTICIOS INCLUI CARNE LEITE E DERIVADOS LEGUMES FRUTAS CERAI E DERIVADOS.
305064300	CARNE E DERIVADOS - INCLUSIVE DE ORIGEM ANIMAL.
305064400	LEITE E DERIVADOS - INCLUSIVE DE ORIGEM ANIMAL.
305064500	LEGUME, VERDURA E DERIVADOS.
305064600	FRUTA E DERIVADOS.
305064700	CEREAL E DERIVADOS.
305064900	PRODUTO ALIMENTICIO - INCLUSIVE DE ORIGEM ANIMAL, NIC.
305068300	MEDICAMENTO EM GERAL (EXCETO PRODUTO BIOLOGICO).
305068600	PRODUTO BIOLOGICO (SORO, TOXINA, ANTITOXINA, VACINA, PLASMA) – MEDICAMENTO.
305072000	PRODUTO DE LIMPEZA, SABÃO, DETERGENTE.
305076000	SUCATA, ENTULHO, RESIDUO.
305090000	SUBSTANCIA QUIMICA, MATERIAL, PRODUTO, NIC.
306020000	ANIMAL VIVO.
306040000	VEGETAL - PLANTA, ARVORE, EM ESTADO NATURAL, NÃO BENEFICIADA (NÃO INCLUI GRÃO DEBULHADO, FRUTO COLHIDO, TORO MESMO COM GALHO).
306060000	AGENTE INFECCIOSO OU PARASITARIO - INCLUI BACTERIA, FUNGO, ORGANISMO PARASITARIO, VIRUS, ENTRE OUTROS, NÃO INCLUINDO PRODUTO QUIMICO, PREPARADO.
306090000	SER VIVO, NIC.
307030100	CADEIRA BANCO - MOBILIARIO E ACESSORIOS.
307030200	MESA, CARTEIRA, EXCETO MESA ELASTICA DESMONTAVEL - MOBILIARIO E ACESSORIOS.
307030250	MESA ELASTICA DESMONTAVEL - MOBILIARIO E ACESSORIOS.
307030300	BALÇÃO, BANCADA - MOBILIARIO E ACESSORIOS.
307030400	ARQUIVO, FICHARIO, ESTANTE - MOBILIARIO E ACESSORIOS.
307030500	TAPETE, FORRAÇÃO DE PISO, CAPACHO - MOBILIARIO E ACESSORIOS.
307030600	LUMINARIA, GLOBO, IAMPADA - MOBILIARIO E ACESSORIOS.
307030900	MOBILIARIO E ACESSORIOS, NIC.
307040100	CAIXA, ENGRADADO, CAIXOTE - EMBALAGEM, RECIPIENTE, VAZIO OU CHEIO.
307040300	FRASCO, GARRAFA - EMBALAGEM, RECIPIENTE, VAZIO OU CHEIO.
307040500	BARRIL, BARRICA, BARRILETE, TAMBOR - EMBALAGEM, RECIPIENTE, VAZIO OU CHEIO.
307040700	TANQUE, CILINDRO (TRANSPORTAVEIS E NÃO SOB PRESSÃO) - EMBALAGEM, RECIPIENTE,



TABELA 14 - AGENTE CAUSADOR DO ACIDENTE DE TRABALHO

Código	Descrição
	VAZIO OU CHEIO.
307040900	EMBALAGEM E RECIPIENTE, VAZIO OU CHEIO, NIC.
307050900	VESTUÁRIO, NIC.
307070000	ÁREA OU AMBIENTE DE TRABALHO - O AGENTE DO ACIDENTE OCORRIDO EM CONSEQUÊNCIA DE FENÔMENO ATMOSFÉRICO, METEORO, ENTRE OUTROS, ASSIM COMO DA AÇÃO DA RADIAÇÃO SOLAR, DEVERÁ SER INCLUIDO NESTE ITEM.
354000000	ENERGIA.
354010300	PRESSÃO AMBIENTE ALTA TRABALHO EM CAIXÃO PNEUMÁTICO MERGULHO.
354010600	PRESSÃO AMBIENTE BAIXA AR RAREFEITO.
354020000	RUIDO.
354040000	FOGO CHAMA MATERIAL INCANDESCENTE OU QUENTE FUMACA.
354050300	TEMPERATURA AMBIENTE NÃO INCLUI A DE OBJETO OU SUBSTÂNCIA QUENTE.
355016000	AERODISPERSÓIDES.
355016600	NEBLINA.
355016800	GÁS E VAPOR.

TABELA 15 - AGEN. CAUSADOR / SIT. GER. DOENÇA PROF.

Código	Descrição
200004300	IMPACTO DE PESSOA CONTRA OBJETO PARADO. APLICA-SE A CASOS EM QUE A LESÃO FOI PRODUZIDA POR IMPACTO DA PESSOA ACIDENTADA CONTRA A FONTE
200004600	IMPACTO DE PESSOA CONTRA OBJETO EM MOVIMENTO. APLICA-SE A CASOS EM QUE A LESÃO FOI PRODUZIDA POR IMPACTO DA PESSOA ACIDENTADA CONTRA A
200008300	IMPACTO SOFRIDO POR PESSOA, DE OBJETO QUE CAI. APLICA-SE A CASOS EM QUE A LESÃO FOI PRODUZIDA POR IMPACTO ENTRE O ACIDENTADO E A FONTE
200008600	IMPACTO SOFRIDO POR PESSOA, DE OBJETO PROJETADO. APLICA-SE A CASOS EM QUE A LESÃO FOI PRODUZIDA POR IMPACTO ENTRE O ACIDENTADO E A FONT
200008900	IMPACTO SOFRIDO POR PESSOA, NIC. APLICA-SE A CASOS EM QUE A LESÃO FOI PRODUZIDA POR IMPACTO ENTRE O ACIDENTADO E A FONTE DA LESÃO, TEND
200012200	QUEDA DE PESSOA COM DIFERENÇA DE NÍVEL DE ANDAIME, PASSAGEM, PLATAFORMA, ENTRE OUTROS SE APLICA A CASOS EM QUE A LESÃO FOI PRODUZIDA POR IMPACT
200012300	QUEDA DE PESSOA COM DIFERENÇA DE NÍVEL DE ESCADA MOVEL OU FIXADA CUJOS DEGRAUS NÃO PERMITEM O APOIO INTEGRAL DO PE. APLICA-SE A CASOS E
200012400	QUEDA DE PESSOA COM DIFERENÇA DE NÍVEL DE MATERIAL EMPILHADO. APLICA-SE A CASOS EM QUE A LESÃO FOI PRODUZIDA POR IMPACTO ENTRE O ACIDEN
200012500	QUEDA DE PESSOA COM DIFERENÇA DE NÍVEL DE VEÍCULO. APLICA-SE A CASOS EM QUE A LESÃO FOI PRODUZIDA POR IMPACTO ENTRE O ACIDENTADO E A FO
200012600	QUEDA DE PESSOA COM DIFERENÇA DE NÍVEL EM ESCADA PERMANENTE CUJOS DEGRAUS PERMITEM APOIO INTEGRAL DO PE. APLICA-SE A CASOS EM QUE A LES
200012700	QUEDA DE PESSOA COM DIFERENÇA DE NÍVEL EM POCO, ESCAVAÇÃO, ABERTURA NO PISO, ENTRE OUTROS, (DA BORDA DO ABERTURA). APLICA-SE A CASOS EM QUE A LE
200012900	QUEDA DE PESSOA COM DIFERENÇA DE NÍVEL, NIC. APLICA-SE A CASOS EM QUE A LESÃO FOI PRODUZIDA POR IMPACTO ENTRE O ACIDENTADO E A FONTE DA
200016300	QUEDA DE PESSOA EM MESMO NÍVEL EM PASSAGEM OU SUPERFÍCIE DE SUSTENTAÇÃO APLICA-SE A CASOS EM QUE A LESÃO FOI PRODUZIDA POR IMPACTO ENTR
200016600	QUEDA DE PESSOA EM MESMO NÍVEL SOBRE OU CONTRA ALGUMA COISA. APLICA-SE A CASOS EM QUE A LESÃO FOI PRODUZIDA POR IMPACTO ENTRE O ACIDENT
200016900	QUEDA DE PESSOA EM MESMO NÍVEL, NIC. APLICA-SE A CASOS EM QUE A LESÃO FOI PRODUZIDA POR IMPACTO ENTRE O ACIDENTADO E UM OBJETO EXTERNO,
200020100	APRISIONAMENTO EM, SOB OU ENTRE OBJETOS EM MOVIMENTO CONVERGENTE (CALANDRA) OU DE ENCAIXE. APLICA-SE A CASOS, SEM IMPACTO, EM QUE A LES
200020300	APRISIONAMENTO EM, SOB OU ENTRE UM OBJETO PARADO E OUTRO EM MOVIMENTO.

TABELA 15 - AGEN. CAUSADOR / SIT. GER. DOENÇA PROF.

Código	Descrição
200020500	APLICA-SE A CASOS, SEM IMPACTO, EM QUE A LESÃO FOI PRODUZIDA POR APRISIONAMENTO EM, SOB OU ENTRE DOIS OU MAIS OBJETOS EM MOVIMENTO (SEM ENCAIXE). APLICA-SE A CASOS, SEM IMPACTO, EM QUE A LESÃO FOI PRO
200020700	APRISIONAMENTO EM, SOB OU ENTRE DESABAMENTO OU DESMORONAMENTO DE EDIFICAÇÃO, BARREIRA, ENTRE OUTROS SE APLICA A CASOS, SEM IMPACTO, EM QUE A LE
200020900	APRISIONAMENTO EM, SOB OU ENTRE, NIC. APLICA-SE A CASOS, SEM IMPACTO, EM QUE A LESÃO FOI PRODUZIDA POR COMPRESSÃO, PINCAMENTO OU ESMAGA
200024300	ATRITO OU ABRASÃO POR ENCOSTAR, PISAR, AJOELHAR OU SENTAR EM OBJETO (NÃO EM VIBRAÇÃO). (APLICA-SE A CASOS, SEM IMPACTO, EM QUE A LESÃO)
200024400	ATRITO OU ABRASÃO POR MANUSEAR OBJETO (NÃO EM VIBRAÇÃO) - APLICA-SE A CASOS, SEM IMPACTO, EM QUE A LESÃO FOI PRODUZIDA POR PRESSÃO, VIB
200024500	ATRITO OU ABRASÃO POR OBJETO EM VIBRAÇÃO - APLICA-SE A CASOS, SEM IMPACTO, EM QUE A LESÃO FOI PRODUZIDA POR PRESSÃO, VIBRAÇÃO OU ATRITO
200024600	ATRITO OU ABRASÃO POR CORPO ESTRANHO NO OLHO - APLICA-SE A CASOS, SEM IMPACTO, EM QUE A LESÃO FOI PRODUZIDA POR PRESSÃO, VIBRAÇÃO OU AT
200024700	ATRITO OU ABRASÃO POR COMPRESSÃO REPETITIVA - APLICA-SE A CASOS, SEM IMPACTO, EM QUE A LESÃO FOI PRODUZIDA POR PRESSÃO, VIBRAÇÃO OU ATR
200024900	ATRITO OU ABRASÃO, NIC - APLICA-SE A CASOS, SEM IMPACTO, EM QUE A LESÃO FOI PRODUZIDA POR PRESSÃO, VIBRAÇÃO OU ATRITO ENTRE O ACIDENTAD
200028300	REAÇÃO DO CORPO A SEUS MOVIMENTOS - MOVIMENTO INVOLUNTARIO (ESCORREGÃO SEM QUEDA, ENTRE OUTROS) - (APLICA-SE A CASOS, SEM IMPACTO, EM QUE A LESÃO)
200028600	REAÇÃO DO CORPO A SEUS MOVIMENTOS - MOVIMENTO VOLUNTARIO - (APLICA-SE A CASOS, SEM IMPACTO, EM QUE A LESÃO FOI CAUSADA EXCLUSIVAMENTE)
200032200	ESFORÇO EXCESSIVO AO ERGUER OBJETO - VER EXPLICACOES DA CLASSIFICAÇÃO ANTERIOR (200028000)
200032400	ESFORÇO EXCESSIVO AO EMPURRAR OU PUXAR OBJETO - VER EXPLICACOES DA CLASSIFICAÇÃO ANTERIOR (200028000)
200032600	ESFORÇO EXCESSIVO AO MANEJAR, SACUDIR OU ARREMESSAR OBJETO - VER EXPLICACOES DA CLASSIFICAÇÃO ANTERIOR (200028000)
200032900	ESFORÇO EXCESSIVO, NIC - VER EXPLICACOES DA CLASSIFICAÇÃO ANTERIOR (200028000)
200036000	EXPOSIÇÃO A ENERGIA ELETRICA - APLICA-SE SOMENTE A CASOS SEM IMPACTO, EM QUE A LESÃO CONSISTE EM CHOQUE ELETRICO, QUEIMADURA OU ELETROP
200040300	CONTATO COM OBJETO OU SUSBSTANCIA A TEMPERATURA MUITO ALTA - (APLICA-SE SOMENTE A CASOS, SEM IMPACTO, EM QUE A LESÃO CONSISTE EM QUEIMA)
200040600	CONTATO COM OBJETO OU SUSBSTANCIA A TEMPERATURA MUITO BAIXA - (APLICA-SE SOMENTE A CASOS, SEM IMPACTO, EM QUE A LESÃO CONSISTE EM QUEIMA)
200044300	EXPOSIÇÃO A TEMPERATURA AMBIENTE ELEVADA - (NÃO SE SE APLICA AOS CASOS DE LESÃO PROVENIENTE DE EXPOSIÇÃO A RADIAÇÃO SOLAR OU OUTRAS RAD)
200044600	EXPOSIÇÃO A TEMPERATURA AMBIENTE BAIXA - (NÃO SE APLICA-SE AOS CASOS DE LESÃO PROVENIENTE DE EXPOSIÇÃO A RADIAÇÃO SOLAR OU OUTRAS RADIA)
200048200	INALAÇÃO DE SUBSTANCIA CAUSTICA, TOXICA OU NOCIVA - (APLICA-SE SOMENTE A CASOS, SEM IMPACTO, EM QUE A LESÃO FOI PROVOCADA POR INALAÇÃO)
200048400	INGESTÃO DE SUBSTANCIA CAUSTICA, TOXICA OU NOCIVA - (APLICA-SE SOMENTE A CASOS, SEM IMPACTO, EM QUE A LESÃO FOI PROVOCADA POR INALAÇÃO)
200048600	ABSORÇÃO (POR CONTATO) DE SUBSTANCIA CAUSTICA, TOXICA OU NOCIVA - (APLICA-SE SOMENTE A CASOS, SEM IMPACTO, EM QUE A LESÃO FOI PROVOCADA).
200048900	INALAÇÃO, INGESTÃO E ABSORÇÃO, NIC - (APLICA-SE SOMENTE A CASOS, SEM IMPACTO, EM QUE A LESÃO FOI PROVOCADA POR INALAÇÃO, ABSORÇÃO OU IN)
200052000	IMERSÃO - APLICA-SE AOS ACIDENTES QUE TEM POR CONSEQUENCIA O AFOGAMENTO.
200056000	EXPOSIÇÃO A RADIAÇÃO NÃO IONIZANTE - APLICA-SE A CASOS EM QUE AS LESOES SÃO PROVOCADAS POR EXPOSIÇÃO A RADIAÇÃO SOLAR OU OUTRAS RADIAÇO
200060000	EXPOSIÇÃO A RADIAÇÃO IONIZANTE

TABELA 15 - AGEN. CAUSADOR / SIT. GER. DOENÇA PROF.

Código	Descrição
200064000	EXPOSIÇÃO AO RUÍDO
200068000	EXPOSIÇÃO A VIBRAÇÃO
200072300	EXPOSIÇÃO A PRESSÃO AMBIENTE ELEVADA
200072600	EXPOSIÇÃO A PRESSÃO AMBIENTE BAIXA
200076200	EXPOSIÇÃO A POLUIÇÃO DA ÁGUA
200076400	EXPOSIÇÃO A POLUIÇÃO DO AR
200076600	EXPOSIÇÃO A POLUIÇÃO DO SOLO
200076900	EXPOSIÇÃO A POLUIÇÃO, NIC
200080200	ATAQUE DE SER VIVO POR MORDEDURA, PICADA, CHIFRADA, COICE, ENTRE OUTROS, NÃO SE APLICANDO NO CASO DE HAVER PECONHA OU TRANSMISSÃO DE DOENÇA
200080400	ATAQUE DE SER VIVO COM PECONHA
200080600	ATAQUE DE SER VIVO COM TRANSMISSÃO DE DOENÇA
200080900	ATAQUE DE SER VIVO (INCLUSIVE DO HOMEM), NIC
200080901	CONTATO COM PESSOAS DOENTES OU MATERIAL INFECTO CONTAGIANTE AGENTES BIOLÓGICOS

TABELA 16 - SITUAÇÃO GERADORA DO ACIDENTE DE TRABALHO

Código	Descrição
200004300	IMPACTO DE PESSOA CONTRA OBJETO PARADO
200004600	IMPACTO DE PESSOA CONTRA OBJETO EM MOVIMENTO
200008300	IMPACTO SOFRIDO POR PESSOA DE OBJETO QUE CAI
200008600	IMPACTO SOFRIDO POR PESSOA DE OBJETO PROJETADO
200008900	IMPACTO SOFRIDO POR PESSOA, NIC
200012200	QUEDA DE PESSOA COM DIFERENÇA DE NÍVEL DE ANDAIME, PASSAGEM, PLATAFORMA, ENTRE OUTROS
200012300	QUEDA DE PESSOA COM DIFERENÇA DE NÍVEL DE ESCADA MOVEL OU FIXADA CUJOS DEGRAUS
200012400	QUEDA DE PESSOA COM DIFERENÇA DE NÍVEL DE MATERIAL EMPILHADO
200012500	QUEDA DE PESSOA COM DIFERENÇA DE NÍVEL DE VEÍCULO
200012600	QUEDA DE PESSOA COM DIFERENÇA DE NÍVEL EM ESCADA PERMANENTE CUJOS DEGRAUS
200012700	QUEDA DE PESSOA COM DIFERENÇA DE NÍVEL EM POÇO, ESCAVAÇÃO, ABERTURA NO PISO, ENTRE OUTROS
200012900	QUEDA DE PESSOA COM DIFERENÇA DE NÍVEL, NIC
200016300	QUEDA DE PESSOA EM MESMO NÍVEL EM PASSAGEM OU SUPERFÍCIE DE SUSTENTAÇÃO
200016600	QUEDA DE PESSOA EM MESMO NÍVEL SOBRE OU CONTRA ALGUMA COISA
200016900	QUEDA DE PESSOA EM MESMO NÍVEL, NIC
200020100	APRISIONAMENTO EM, SOBRE OU ENTRE OBJETOS EM MOVIMENTO CONVERGENTE
200020300	APRISIONAMENTO EM, SOBRE OU ENTRE OBJETO PARADO E OUTRO EM MOVIMENTO
200020500	APRISIONAMENTO EM, SOBRE OU ENTRE DOIS OU MAIS OBJETOS EM MOVIMENTO
200020700	APRISIONAMENTO EM, SOBRE OU ENTRE DESABAMENTO OU DESMORONAMENTO
200020900	APRISIONAMENTO EM, SOB OU ENTRE, NIC
200024300	ATRITO OU ABRASÃO POR ENCOSTAR, PISAR, AJOELHAR OU SENTAR EM OBJETO
200024400	ATRITO OU ABRASÃO POR MANUSEAR OBJETO
200024500	ATRITO OU ABRASÃO POR OBJETO EM VIBRAÇÃO
200024600	ATRITO OU ABRASÃO POR CORPO ESTRANHO NO OLHO
200024700	ATRITO OU ABRASÃO POR COMPRESSÃO REPETITIVA
200024900	ATRITO OU ABRASÃO, NIC
200028300	REAÇÃO DO CORPO A MOVIMENTO INVOLUNTÁRIO
200028600	REAÇÃO DO CORPO A MOVIMENTO VOLUNTÁRIO
200032200	ESFORÇO EXCESSIVO AO ERGUER OBJETO



TABELA 16 - SITUAÇÃO GERADORA DO ACIDENTE DE TRABALHO

Código	Descrição
200032400	ESFORÇO EXCESSIVO AO EMPURRAR OU PUXAR OBJETO
200032600	ESFORÇO EXCESSIVO AO MANEJAR, SACUDIR OU ARREMESSAR OBJETO
200032900	ESFORÇO EXCESSIVO, NIC
200036000	ELETRICA, EXPOSIÇÃO A ENERGIA
200040300	TEMPERATURA MUITO ALTA, CONTATO COM OBJETO OU SUBSTANCIA A
200040600	TEMPERATURA MUITO BAIXA, CONTATO COM OBJETO OU SUBSTANCIA A
200044300	TEMPERATURA AMBIENTE ELEVADA, EXPOSIÇÃO A
200044600	TEMPERATURA AMBIENTE BAIXA, EXPOSIÇÃO A
200048200	INALAÇÃO DE SUBSTANCIA CAUSTICA, TOXICA OU NOCIVA
200048400	INGESTÃO DE SUBSTANCIA CAUSTICA...
200048600	ABSORÇÃO DE SUBSTANCIA CAUSTICA
200048900	INALAÇÃO, INGESTÃO OU ABSORÇÃO, NIC
200052000	IMERSÃO
200056000	RADIAÇÃO NÃO IONIZANTE, EXPOSIÇÃO A
200060000	RADIAÇÃO IONIZANTE, EXPOSIÇÃO A
200064000	RUIDO, EXPOSIÇÃO A
200068000	VIBRAÇÃO, EXPOSIÇÃO A
200072000	PRESSÃO AMBIENTE, EXPOSIÇÃO A
200072300	EXPOSIÇÃO A PRESSÃO AMBIENTE ELEVADA
200072600	EXPOSIÇÃO A PRESSÃO AMBIENTE BAIXA
200076200	POLUIÇÃO DA AGUA, AÇÃO DA
200076400	POLUIÇÃO DO AR, AÇÃO DA
200076600	POLUIÇÃO DO SOLO, AÇÃO DA
200076900	POLUIÇÃO, NIC, EXPOSIÇÃO A
200080200	ATAQUE DE SER VIVO POR MORDEDURA, PICADA, CHIFRADA, COICE, ENTRE OUTROS
200080400	ATAQUE DE SER VIVO COM PECONHA
200080600	ATAQUE DE SER VIVO COM TRANSMISSÃO DE DOENÇA
200080900	ATAQUE DE SER VIVO, NIC

TABELA 17 - DESCRIÇÃO DA NATUREZA DA LESÃO

Código	Descrição
702000000	LESÃO IMEDIATA
702005000	ESCORIAÇÃO, ABRASÃO (FERIMENTO SUPERFICIAL)
702010000	CORTE, LACERAÇÃO, FERIDA CONTUSA, PUNCTURA (FERIDA ABERTA)
702015000	CONTUSÃO, ESMAGAMENTO (SUPERFICIE CUTANEA INTACTA)
702020000	DISTENSÃO, TORÇÃO
702025000	INFLAMAÇÃO DE ARTICULAÇÃO, TENDÃO OU MUSCULO - INCLUI SINOVITE, TENOSSIONOVITE, ENTRE OUTROS NÃO INCLUI DISTENSÃO, TORÇÃO OU SUAS CONSEQUÊNCIAS
702030000	LUXAÇÃO
702035000	FRATURA
702040000	QUEIMADURA OU ESCALDADURA - EFEITO DE TEMPERATURA ELEVADA. EFEITO DO CONTATO COM SUBSTANCIA QUENTE. INCLUI QUEIMADURA POR ELETRICIDADE,
702042000	QUEIMADURA QUIMICA (LESÃO DE TECIDO PROVOCADA PELA AÇÃO CORROSIVA DE PRODUTO QUIMICO, SUAS EMANACOES, ENTRE OUTROS)
702045000	EFEITO DE RADIAÇÃO (IMEDIATO) - QUEIMADURA DE SOL E TODA FORMA DE LESÃO DE TECIDO, OSSO OU FLUIDO ORGANICO, POR EXPOSIÇÃO A RADIAÇÃO
702048000	CONGELAMENTO, GELADURA E OUTROS EFEITOS DA EXPOSIÇÃO A BAIXA TEM PERATURA
702050000	ASFIXIA, ESTRANGULAMENTO, AFOGAMENTO
702055000	INTERMAÇÃO, INSOLAÇÃO, CAIBRA, EXAUSTÃO E OUTROS EFEITOS DA TEMPERATURA

	AMBIENTE ELEVADA - NÃO INCLUI QUEIMADURA DE SOL OU OUTROS EFEIT
702060000	CHOQUE ELETRICO E ELETROPLESSÃO (ELETROCUSSÃO)
702065000	HERNIA DE QUALQUER NATUREZA, RUPTURA
702070000	AMPUTAÇÃO OU ENUCLEAÇÃO
702075000	PERDA OU DIMINUIÇÃO DE SENTIDO (AUDIÇÃO, VISÃO, OLFATO, PALADAR E TATO, DESDE QUE NÃO SEJA SEQUELA DE OUTRA LESÃO)
702080000	CONCUSSÃO CEREBRAL
702090000	LESÃO IMEDIATA, NIC
704020000	DOENÇA CONTAGIOSA OU INFECCIOSA (TUBERCULOSE, BRUCELOSE, ENTRE OUTROS)
704030000	PNEUMOCONIOSE (SILICOSE, ASBESTOSE, ENTRE OUTROS)
704040000	DERMATOSE (ERUPÇÃO, INFLAMAÇÃO DA PELE, INCLUSIVE FURUNCULO, ENTRE OUTROS). GERALMENTE PROVOCADA PELO CONTATO DIRETO COM SUBSTANCIAS OU AGENTES
704050000	ENVENENAMENTO SISTEMICO - CONDIÇÃO MORBIDA SISTEMICA PROVOCADA POR INALAÇÃO, INGESTÃO OU ABSORÇÃO CUTANEA DE SUBSTANCIA TOXICA, QUE AFE
704060000	PERDA OU DIMINUIÇÃO MEDIATAS DE SENTIDO (AUDIÇÃO, VISÃO, OLFATO, PALADAR E TATO, DESDE QUE NÃO SEJA SEQUELA DE OUTRA LESÃO)
704070000	EFEITO DE RADIAÇÃO (MEDIATO) - QUEIMADURA DO SOL E TODA FORMA DE LESÃO DE TECIDO, OSSO, OU FLUIDO ORGANICO POR EXPOSIÇÃO A RADIAÇÃO
704090000	DOENÇA, NIC
706050000	LESOES MULTIPLAS

Tabela 18 - Motivos de Afastamento

Código	Descrição
01	Acidente de trabalho.
02	Novo afastamento em decorrência do mesmo acidente de trabalho.
03	Doença.
04	Novo afastamento em decorrência da mesma doença, dentro de 60 dias contados da cessação do afastamento anterior.
05	Licença paternidade.
06	Licença maternidade - 120 dias.
07	Licença maternidade - a partir de 120 dias até 180 dias.
08	Aborto não criminoso.
09	Prestação de Serviço Militar.
10	Exercício de mandato sindical.
11	Licença sem Vencimentos.
12	Exercício de mandato eleitoral.
13	Participação de curso ou programa de qualificação – Art. 476A da CLT.
14	Aposentadoria por Invalidez.
15	Gozo de férias.
16	Cessão de Trabalhador.
17	Cárcere.
99	Outros Motivos de afastamento temporário.

Tabela 19 - Motivos de Desligamento

Código	Descrição
01	Rescisão com justa causa, por iniciativa do empregador;
02	Rescisão sem justa causa, por iniciativa do empregador;
03	Rescisão antecipada do contrato a termo;
04	Rescisão por culpa recíproca ou força maior;
05	Rescisão por término do contrato a termo;



06	Rescisão sem justa causa do contrato de trabalho do empregado doméstico, por iniciativa do empregador;
07	Rescisão do contrato de trabalho por iniciativa do empregado;
08	Rescisão a pedido do empregado ou por iniciativa do empregador, com justa causa, no caso de empregado não optante, com menos de um ano de serviço;
09	Rescisão do contrato de trabalho por morte do empregado;
10	Rescisão do contrato de trabalho por morte do empregado por acidente do trabalho;
11	Transferência de empregado para outra empresa do mesmo grupo empresarial que tenha assumido os encargos trabalhistas, sem que tenha havido rescisão de contrato de trabalho;
12	Transferência de empregado para outra empresa que tenha assumido os encargos trabalhistas por motivo de sucessão, sem que tenha havido rescisão de contrato de trabalho;
13	Rescisão por encerramento da empresa, de seus estabelecimentos ou supressão de parte de suas atividades;
14	Rescisão por Término da Cessão;
15	Declaração de nulidade do contrato de trabalho por infringência ao inciso II do art. 37 da Constituição Federal, quando mantido o direito ao salário;
16	Reforma de Militar para Reserva
17	Rescisão Indireta do Contrato de Trabalho, reconhecida pela Justiça do Trabalho;
18	Aposentadoria Compulsória

Tabela 20 – Tabela de Tipos de Logradouros

Código	Descrição
AER	Aeroporto
AL	Alameda
A	Área
AV	Avenida
CPO	Campo
CH	Chácara
COL	Colônia
CON	Condomínio
CJ	Conjunto
DT	Distrito
ESP	Esplanada
ENTRE OUTROS	Estação
EST	Estrada
FAV	Favela
FAZ	Fazenda
FRA	Feira
JD	Jardim
LD	Ladeira
LG	Lago
LGA	Lagoa
LRG	Largo
LOT	Loteamento
MRO	Morro
NUC	Núcleo
O	Outros
PRQ	Parque
PSA	Passarela
PAT	Pátio
PC	Praça
Q	Quadra



Tabela 20 – Tabela de Tipos de Logradouros

Código	Descrição
REC	Recanto
RES	Residencial
ROD	Rodovia
R	Rua
ST	Setor
SIT	Sítio
TV	Travessa
TR	Trecho
TRV	Trevo
VLE	Vale
VER	Vereda
V	Via
VD	Viaduto
VLA	Viola
VL	Vila

Tabela 21 - Países

Código	País	Código	País	Código	País
001	Brasil	271	Finlândia	538	Noruega
013	Afeganistão	161	Formosa (Taiwan)	542	Nova Caledônia
756	África do Sul	275	França	548	Nova Zelândia
017	Albânia, República da	281	Gabão	556	Omã
023	Alemanha	285	Gambia	563	Pacífico, Ilhas do (administ. dos EUA)
037	Andorra	289	Gana	566	Pacífico, Ilhas do (possessão dos EUA)
040	Angola	291	Georgia, República da	573	Países Baixos (Holanda)
041	Anguilla	293	Gibraltar	575	Palau
043	Antigua Barbuda	297	Granada	580	Panamá
047	Antilhas Holandesas	301	Grécia	545	Papua Nova Guiné
053	Arábia Saudita	305	Groelândia	576	Paquistão
059	Argélia	309	Guadalupe	586	Paraguai
063	Argentina	313	Guam	589	Peru
064	Armênia, República da	317	Guatemala	593	Pitcairn, Ilha de
065	Aruba	337	Guiana	599	Polinésia Francesa
073	Arzerbaijão, República do	325	Guiana Francesa	603	Polônia, República da
069	Austrália	329	Guiné	611	Porto Rico
072	Áustria	334	Guiné-Bissau	607	Portugal
077	Bahamas, Ilhas	331	Guiné-Equatorial	623	Quênia
080	Bahrein, Ilhas	341	Haiti	625	Quirguiz, República da
081	Bangladesh	345	Honduras	628	Reino Unido
083	Barbados	351	Hong Kong	640	República Centro-Africana
085	Belarus, República da	355	Hungria, República da	647	República Dominicana
087	Bélgica	357	Iemen	660	Reunião, Ilha
088	Belize	361	Índia	670	Romênia
229	Benin	365	Indonésia	675	Ruanda
090	Bermudas	367	Inglaterra	676	Rússia, Federação da
097	Bolívia	372	Irã, República Islâmica do	685	Saara Ocidental
098	Bósnia-Herzegovina	369	Iraque	677	Salomão, Ilhas
101	Botsuana	375	Irlanda	690	Samoa
108	Brunei	379	Islândia		

Tabela 21 - Países

Código	País	Código	País	Código	País
111	Bulgária, República da	383	Israel	691	Samoa Americana
115	Burkina Faso	386	Itália	697	San Marino
031	Burundi	388	Iugoslávia, República Federativa da	710	Santa Helena
119	Butão	391	Jamaica	715	Santa Lúcia
127	Cabo Verde, República de	399	Japão	695	São Cristóvão e Neves, Ilhas
145	Camarões	396	Johnston, Ilhas	700	São Pedro e Miquelon
141	Camboja	403	Jordânia	720	São Tomé e Príncipe, Ilhas
149	Canadá	411	Kiribati	705	São Vicente e Granadinas
151	Canárias, Ilhas	420	Laos, República Popular Democrática	728	Senegal
153	Casaquistão, República do	423	Lebuan, Ilhas	735	Serra Leoa
154	Catar	426	Lesoto	731	Seychelles
137	Cayman, Ilhas	427	Letônia, República da	744	Síria, República Árabe da
788	Chade	431	Líbano	748	Somália
158	Chile	434	Libéria	750	Sri Lanka
160	China, República Popular	438	Líbia	754	Suazilândia
163	Chipre	440	Liechtenstein	759	Sudão
511	Christmas, Ilhas (Navidad)	442	Lituânia, República da	764	Suécia
741	Cingapura	445	Luxemburgo	767	Suíça
165	Cocos-Keeling, Ilhas	447	Macau	770	Suriname
169	Colômbia	449	Macedônia	776	Tailândia
173	Comores, Ilhas	450	Madagascar	772	Tadjiquistão, República do
177	Congo	455	Malásia	780	Tanzânia, República Unida da
183	Cook, Ilhas	458	Malawi	791	Tcheca, República
190	Coréia, República da	461	Maldivas	782	Território Britânico no Oceano Índico
187	Coréia, República Popular Democrática	464	Mali	795	Timor Leste
193	Costa do Marfim	467	Malta	800	Togo
196	Costa Rica	472	Marianas do Norte	810	Tonga
198	Coveite	474	Marrocos	805	Toquelau, Ilhas
195	Croácia, República da	476	Marshall, Ilhas	815	Trinidad e Tobago
199	Cuba	477	Martinica	820	Tunísia
232	Dinamarca	485	Maurício	823	Turcas e caicos, Ilhas
783	Djibuti	488	Mauritânia	824	Turcomenistão, República do
235	Dominica, Ilha	493	México	827	Turquia
237	Dubai	093	Mianmar (Birmânia)	828	Tuvalu
240	Egito	499	Micronésia	831	Ucrânia
687	El Salvador	490	Midway, Ilhas	833	Uganda
244	Emirados Árabes Unidos	505	Moçambique	845	Uruguai
239	Equador	494	Moldova, República da	847	Uzbequistão, República do
247	Eslovaca, República	495	Mônaco	551	Vanuatu
246	Eslovênia, República da	497	Mongólia	848	Vaticano, Estado da Cidade do
245	Espanha	501	Montserrat, Ilhas	850	Venezuela
249	Estados Unidos	507	Namíbia	858	Vietnã
251	Estônia, República da	508	Nauru	863	Virgens, Ilhas (Britânicas)
253	Etiópia	517	Nepal	866	Virgens, Ilhas (EUA)
255	Falkland (Ilhas Malvinas)	521	Nicarágua	875	Wallis e Futuna, Ilhas
259	Feroe, Ilhas	525	Niger	888	Zaire
263	Fezzan	528	Nigéria	890	Zâmbia

Tabela 21 - Países

Código	País	Código	País	Código	País
870	Fidji	531	Niue, Ilha	665	Zimbabue
267	Filipinas	535	Norfolk, Ilha		

Informações Técnicas

Tabelas Utilizadas	-
Rotinas Envolvidas	<p>eSOCIAL – ALTERAÇÕES NO MÓDULO DE FOLHA DE PAGAMENTO</p> <p>Processo Inicialização do eSocial para o Estabelecimento</p> <p>FP0560 – Manutenção Estabelecimento.</p> <p>Processo Parametrização dos Complementos</p> <p>FP1420 – Manutenção Pessoa Jurídica;</p> <p>FP0100 – Manutenção Unidades de Federação e Países;</p> <p>FP0030 – Manutenção Processos Justiça;</p> <p>FP0020 – Manutenção Eventos Analíticos e FP0024 – Eventos por Empresa;</p> <p>FP0800 – Manutenção Plano de Lotação;</p> <p>FP0870 – Manutenção Tomador de Serviços;</p> <p>FP1440 – Manutenção Pessoa Física;</p> <p>FP1500 – Manutenção Funcionários;</p> <p>FP1510 – Manutenção Funcionários Contratos Especiais;</p> <p>FP3800 – Manutenção Informações Funcionário;</p> <p>FP1760 – Manutenção Dependentes;</p> <p>FP2240 – Manutenção Participante eSocial;</p> <p>FP1100 – Manutenção Motivo Estabilidade;</p> <p>FP0060 – Manutenção Situações;</p> <p>FP1600 – Manutenção Histórico de Situações;</p> <p>FP6660 – Importa Histórico de Situações;</p> <p>FR5040 – Manutenção Programação de Rescisão;</p> <p>FR5040 – Manutenção Programação de Rescisão – Botão Eliminação;</p> <p>FR5030 – Gera Programação de Rescisão;</p> <p>FR5050 – Elimina Programação de Rescisão;</p> <p>FR5240 – Reintegração de Funcionários;</p> <p>FR5250 – Funcionários Reintegrados;</p> <p>FP9194 – Cálculo das Diferenças Salariais Dissídio;</p> <p>FP6620 – Importa Dependentes;</p> <p>FP6600 – Importa Funcionários;</p> <p>FP6610 – Importa Funcionários Contratos Especiais;</p> <p>FP6650 – Importa Informações eSocial.</p>

eSOCIAL – Alterações nos Módulos Medicina e Segurança**Processos Relacionados ao ASO - Atestado de Saúde Ocupacional**

ST0005 – Manutenção Controle por Agente (Nocivo) - Botão Complemento eSocial;
MT2000 – Cadastro do ASO eSocial.

Processos Relacionados às Condições Diferenciadas do Trabalho

ST2060 – Cadastro das Condições Diferenciadas de Trabalho eSocial.

Processos Relacionados às Atividades Desempenhadas

ST2000 – Cadastro Atividades Desempenhadas do Participante eSocial.

Processos Relacionados à CAT - Comunicação de Acidente do Trabalho

ST0701 – Acidente do Trabalho - Complemento eSocial;
ST2080 – Cadastro de Acidentado Trabalho (CAT) eSocial.

eSOCIAL – Alternativa de Utilização sem os Módulos Medicina e Segurança**Processos Relacionados ao ASO - Atestado de saúde Ocupacional**

MT2020 – Cadastro de Exames eSocial;
MT2010 – Importação do ASO – eSocial.

Processos Relacionados às Condições Diferenciadas do Trabalho

ST2100 – Cadastro de Requisitos EPI do Estabelecimento eSocial;
ST2060 – Cadastro das Condições Diferenciadas de Trabalho eSocial;
ST2070 – Importação das Condições Diferenciadas de Trabalho eSocial.

Processos Relacionados às Atividades Desempenhadas

ST2020 – Cadastro Atividades Desempenhadas eSocial;
ST2000 – Cadastro Atividades Desempenhadas do Participante eSocial;
ST2010 – Importação Cadastro Atividades Desempenhadas do Participante eSocial.

Processos Relacionados à CAT - Comunicação de Acidente do Trabalho

ST2080 – Cadastro de Acidentado Trabalho (CAT) eSocial;
ST2090 – Importação de Acidentado Trabalho (CAT) eSocial.

Sistemas Operacionais

-

Número do Plano

-



Atendimento ao eSocial (Fase 1)

Produto	: HCM 2.10 – Folha de Pagamento (MFP)	Chamado	: D1180HCM12 – 1364
Data da criação	: 07/10/2013	Data da revisão	: 04/12/13
País	: Brasil	Bancos de Dados	: Ver Procedimento para Implementação

! Importante

Este documento tem por objetivo detalhar as ações que envolvem a utilização do sistema Datasul HCM para atendimento ao eSocial, conforme Ato Declaratório Executivo Sufis nº 5 de 17 de Julho de 2013.

O eSocial visa unificação das diversas informações envolvendo as entidades voltadas a fiscalização e cumprimento de obrigações as quais compõem a base trabalhista, tais como admissões, demissões, folha de pagamentos, acidentes, ações judiciais trabalhistas, retenções de contribuição previdenciária, entre outras.

Vale salientar que neste boletim técnico está sendo disponibilizado o conteúdo pertinente a primeira fase do processo, considerando campos adicionados ao sistema, a fim de proporcionar as empresas os passos necessários para população e adequação de seus ambientes para atendimento às exigências do eSocial.

A consulta detalhada das informações contidas nos layouts do eSocial mencionados neste documento faz parte do Manual de Orientação do eSocial disponível em <http://www.esocial.gov.br/Leiautes.aspx>.

Nota: O produto já contempla as últimas alterações de layout propostas pelo Governo que ainda não foram publicadas oficialmente.

Procedimento para Implementação

! Importante

Antes de iniciar o processo de baixa e atualização do ambiente descritos na sessão *Procedimentos para Configuração*, deve-se atentar para os requisitos de ambiente necessários para realização:

- HCM 2.10.A.73 (Progress/Oracle) ou 2.10.A.90 (SQL);
- TOTVS 11.5.8;
- Último Patch do Progress atualizado.

Nota: Para clientes SQL, é obrigatório Progress versão 10.2B ou superior.



Procedimentos para Configuração

ATUALIZAÇÃO DE MENUS

- men_mfd_por.d Foundation HCM
- men_mfp_por.d - Folha de Pagamento
- men_mfr_por.d - Férias e Rescisões
- men_mmt_por.d - Medicina do Trabalho
- men_mst_por.d - Segurança do Trabalho

Nota: É obrigatória importação de todos os arquivos de menu, ainda que nem todos os módulos sejam utilizados. Os Menus liberados no pacote ficam disponíveis no diretório UNIVDATA de instalação do Produto.

ATUALIZAÇÃO DE MENSAGENS

Para a atualização do cadastro de mensagens, o usuário deve realizar o acesso ao Portal de Clientes – <http://suporte.totvs.com> e acessar o seguinte caminho:

<Download> Linha <Datasul><Versão><Plataforma><Idioma><Categoria><Tipo> para baixa do arquivo de atualização de mensagens.

Depois de efetuar o download do arquivo desejado, deve-se descompactá-lo e realizar a importação utilizando o Menu.

Nota:

Para importar o arquivo de Mensagem, deve-se:

1. Acessar o Produto Datasul HCM.
2. Aplicativo Tecnologia.
3. Módulo Menu.
4. Efetuar a importação do cadastro de Mensagens liberadas.

ATUALIZAÇÃO DE DICIONÁRIO DE DADOS

Para esta fase, não houve alterações de dicionário de dados, as liberações de ambiente já foram realizadas por meio do respectivo pacote anterior mencionado as quais geraram a criação das tabelas:

“sped_agent_risco_func” , “sped_ambien_participan” , “sped_aso” , “sped_aso_agent” , “sped_aso_exam” , “sped_ativid” , “sped_ativid_participan” , “sped_bnfciar_prestdor_serv” , “sped_cat” , “sped_cat_agent_causa” , “sped_cat_compl” , “sped_cat_compl_acidado” , “sped_cat_parte_atgdo” , “sped_cat_testem” , “sped_cond_dif_trab” , “sped_cond_dif_trab_agent” , “sped_cond_dif_trab_epi” , “sped_epi_func” , “sped_estab_requis_epi” , “sped_exam_func” , “sped_func_reinteg” , “sped_movto_msg”.

Procedimentos para Utilização

ESOCIAL – ALTERAÇÕES NO MÓDULO DE FOLHA DE PAGAMENTO**PROCESSO INICIALIZAÇÃO DO ESOCIAL PARA O ESTABELECIMENTO****Função: FP0560 – Manutenção Estabelecimento**

Objetivo: Determinar a fase de uso do eSocial para o estabelecimento e o período de datas da utilização automática das informações referentes à Medicina e Segurança do Trabalho.

Descrição: Ao executar o programa, será visualizado o botão eSocial (parte superior da tela, ao lado direito do botão Confirma Alterações (check verde)), no qual será apresentado o programa **FP0560A – Complemento Estabelecimento**, permitindo que seja configurado o uso do eSocial para o estabelecimento e as datas de uso das informações referentes aos módulos de Medicina e Segurança do Trabalho.

Botão disponibilizado depois da configuração do uso do eSocial, em diversas funções do produto para complementar as informações exigidas no processo eSocial.

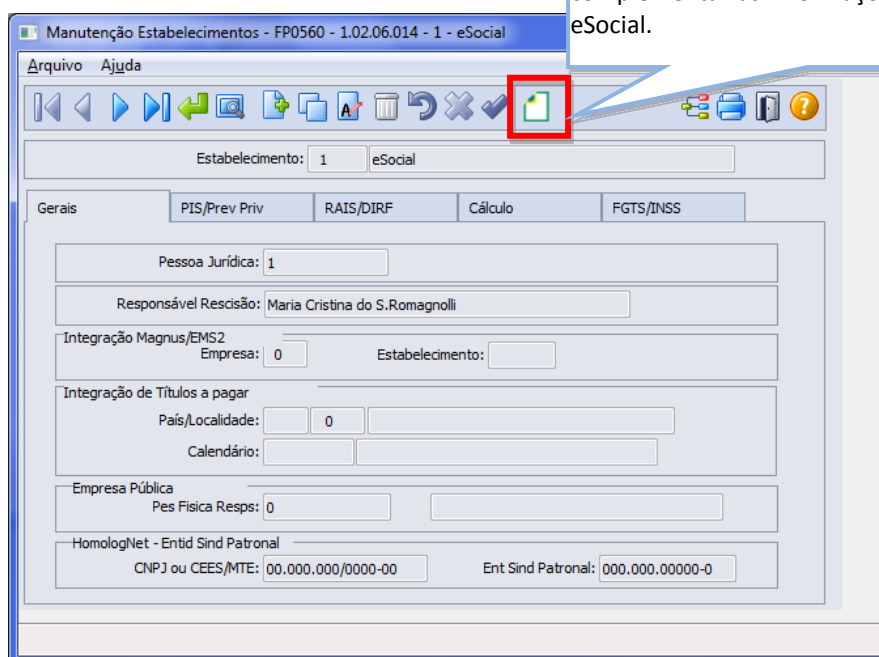

Ao clicar neste botão, será acessada a tela **FP0560A – Complemento Estabelecimento**:

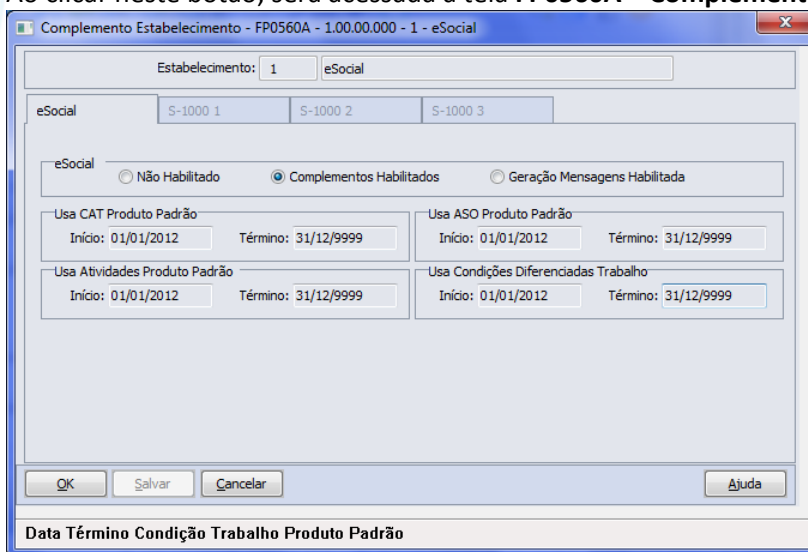

Campos:

Campo	Descrição	Validações/Regras
eSocial	<p>Indicativo de uso do processo eSocial, em que:</p> <ul style="list-style-type: none"> • Não Habilitado: estabelecimento não enviará informações para o eSocial, dessa forma não será visualizado o botão de Complemento eSocial em determinadas funções para esse estabelecimento. • Complementos Habilitados: indica que o estabelecimento iniciou a complementação das informações exigidas ao eSocial, portanto, em determinadas funções será visualizado o botão Complemento eSocial para inclusão das informações complementares exigidas no processo. • Geração Mensagens Habilitadas: indica que o estabelecimento passou a gerar os arquivos do eSocial para o Governo. 	<p>Esse campo terá o seu valor alterado para “Geração Mensagens Habilitadas” automaticamente depois do processo de Carga inicial das informações para o Governo.</p> <p>Caso seja selecionado antes da finalização do processo de Carga Inicial, apresentará mensagem de restrição: “Habilitar geração de mensagens não permitida”.</p>
Usa CAT Produto Padrão	<p>Período de datas da utilização dos módulos de Medicina e Segurança do Trabalho do Datasul HCM para que as informações abaixo sejam consideradas automaticamente no processo do eSocial:</p> <ul style="list-style-type: none"> • CAT – Comunicação Acidente do Trabalho; • ASO – Atestado Saúde Ocupacional; • Atividades; • Condições Diferenciadas Trabalho (ambientes de risco). <p>Caso utilize Medicina e Segurança do Trabalho ou utilizou por um determinado período, informe as datas de uso para que tais informações sejam alimentadas automaticamente nos programas do eSocial.</p> <p>Caso não utilize Medicina e Segurança do Trabalho, mantenha as datas como default, 01/01/1800 a</p>	<p>Os campos de Data Início e Data Término serão inicializados com 01/01/1800 a 01/01/1800, devendo ajustá-los caso queira considerar informações dos módulos de Medicina e Segurança do Trabalho para o eSocial.</p>
Usa ASO Produto Padrão		
Usa Atividades Produto Padrão		
Usa Condições Diferenciadas Trabalho		



01/01/1800, dessa forma nenhuma informação será considerada automaticamente, devendo incluir ou importar as informações para os programas disponibilizados exclusivamente no processo do eSocial.

Nota: As pastas **S-1000 1**, **S-1000 2** e **S-1000 3** ficarão desabilitadas nesse primeiro momento, pois serão utilizadas somente no processo do envio das movimentações para o eSocial (processo não disponibilizado nessa fase).

Atenção

Ao configurar o uso da complementação do eSocial, será atualizada a tabela de Participantes, essa tabela reúne informações de Funcionários e Prestadores de Serviço, necessária para inclusão de informações obrigatórias no eSocial, como por exemplo: novas funções para inclusão de ASO, CAT, Múltiplos Vínculos, entre outras.

Nessas telas será disponibilizado o novo botão para troca do tipo de participante (Funcionários ou Prestador Serviço) permitindo assim a navegação entre os registros por tipo de participante.

Importante: A tabela será atualizada somente com os funcionários nesse momento, visto que, a parte de prestadores de serviço será liberada na segunda fase do projeto.

PROCESSO PARAMETRIZAÇÃO DOS COMPLEMENTOS

Função: **FP1420 – Manutenção Pessoa Jurídica**

Objetivo: Permitir o complemento do cadastro de pessoa jurídica, informando o tipo de logradouro e o código do município, conforme tabela do IBGE. Essas informações serão utilizadas na geração das mensagens destinadas ao eSocial, conforme layout **S-1000 – Informações Empregador**.

Descrição: Por meio do botão eSocial, disponibilizado na função Manutenção Pessoa Jurídica (FP1420), informar os dados complementares solicitados.

Ao clicar neste botão, será acessada a tela **FP1420A – Complemento Pessoa Jurídica**:

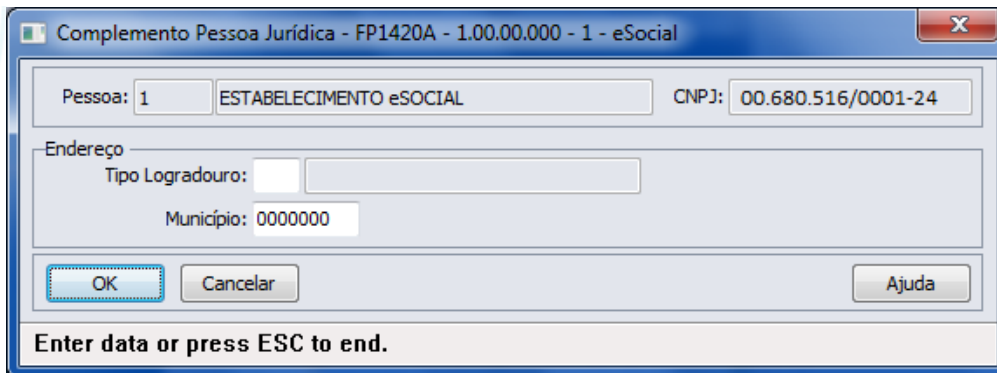

Campos:

Campo	Descrição	Validações/Regras
Tipo Logradouro	Código do tipo de logradouro (rua, avenida, entre outros).	Código válido, conforme anexo I - tabela 20 do eSocial.
Município	Código do município do endereço do estabelecimento.	Deve ser um código válido, conforme tabela do IBGE.

Notas:

A tabela de código de municípios encontra-se disponível no site do IBGE: www.ibge.gov.br
O botão do eSocial ficará disponível nesse programa à medida que **pelo menos um estabelecimento da base de dados** estiver parametrizado como Complementos Habilitados para o eSocial (FP0560).

Função:

FP0100 – Manutenção Unidades de Federação e Países

Objetivo:

Permitir o complemento do cadastro de país com o código corresponde à tabela da Receita Federal do Brasil. Essa informação será utilizada na geração das mensagens destinadas ao eSocial, conforme layouts **S-2100 – Evento Cadastro Inicial Vínculo**, **S-2220 – Alteração Dados Cadastrais** e **S-2600 – Trabalho Sem Vínculo de Emprego**.

Descrição:

Por meio do botão eSocial, disponibilizado na função FP1420 – Manutenção Pessoa Jurídica para complemento das informações.

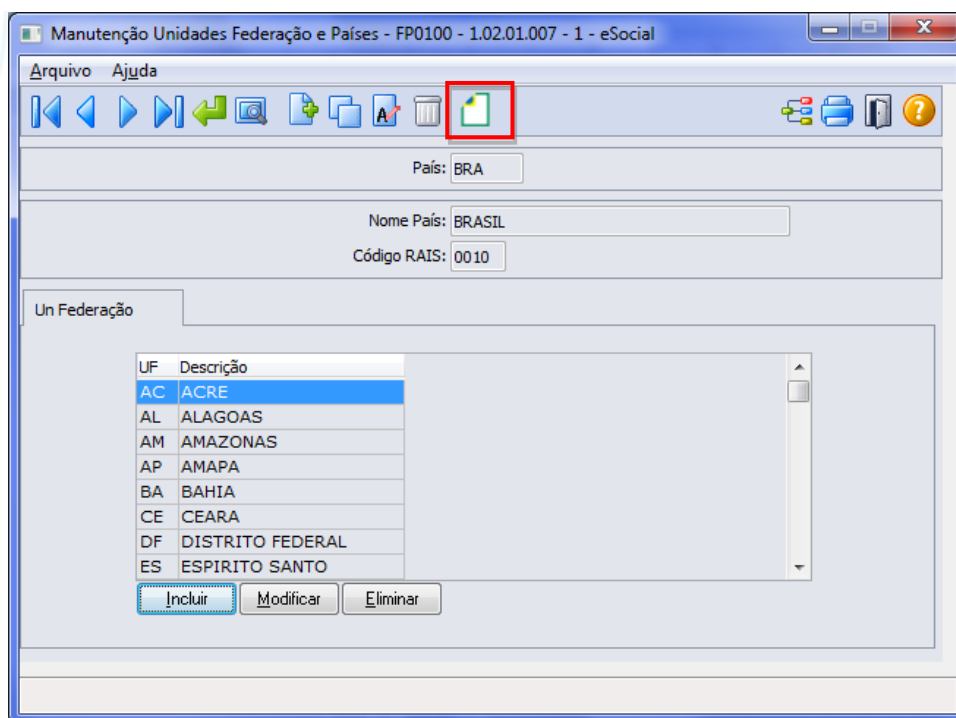

Por meio deste botão, será acessada a tela **FP0100C – Complemento País**:

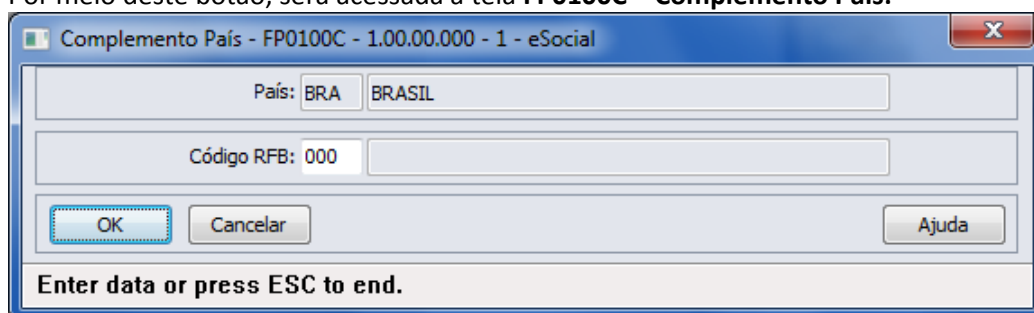

Campo:

Campo	Descrição	Validações/Regras
Código RFB	Código do país na Receita Federal do Brasil.	Deve ser um código válido, conforme anexo I - tabela 22 do eSocial.

Notas:

O botão do eSocial ficará disponível nesse programa à medida que **pelo menos um estabelecimento da base de dados** estiver parametrizado como Complementos Habilitados para o eSocial (**FP0560**).

Função: **FP0030 – Manutenção Processos eSocial**

Objetivo:

Permitir o cadastro dos processos administrativos e judiciais que tramitam na Justiça. Essas informações serão utilizadas na geração das mensagens destinadas ao eSocial, conforme layout **S-1070 – Tabela de Processos Administrativos e Judiciais**.

Pré-requisito:

FP0560 – Estabelecimento - campo **Complementos Habilitados** para pelo menos um estabelecimento da base de dados.

Descrição:

O programa somente estará disponível para cadastro depois da parametrização do uso do eSocial, caso contrário, o programa não será acessado, exibindo a mensagem durante o acesso.

Campos:

Campo	Descrição	Validações/Regras
Processo	Número do processo que tramita na Justiça.	Não permite informação em branco.
Id Processo	Código sequencial do processo.	Gerado automaticamente pelo programa.
Descrição	Descrição resumida do processo.	Não permite informação em branco.
Início Validade	Data de início da validade do processo.	Não permite informação em branco.
Término Validade	Data de término da validade do processo.	Não permite informação em branco.
Tipo	<ul style="list-style-type: none"> Administrativo; Judicial. 	Conforme o tipo de processo, alguns campos serão habilitados para preenchimento.
Utilização	<ul style="list-style-type: none"> Evento: processo referente suspensão da incidência de INSS, FGTS, IRRF e Contrib Sindical de eventos (utilizado no complemento do FP0020); Estabelecimento: processos referentes às alíquotas de FAP e RAT, quando da existência de processo favorável ao contribuinte, modificando a alíquota de FAP e/ou RAT para recolhimento; Funcionário: processo utilizado para indicar o alvará judicial na contratação de menores de 14 anos ou maiores de 14 anos e menores de 16 anos quando a categoria for diferente de 103 - Aprendiz (utilizado no complemento do FP1500/FP1510); 	Os processos serão liberados para consultas nos programas de Eventos, Funcionários, Reintegração e Movimentos de Prestadores, conforme a informação contida nesse campo.

	<ul style="list-style-type: none"> • Reintegração: processo utilizado para identificar a reintegração de funcionários desligados (utilizados no complemento da reintegração do funcionário FR5240 e na função Funcionários Reintegrados (FR5250)); • Notas: processo utilizado para suspensão de recolhimento de determinados impostos referente às notas fiscais de serviços tomados e prestados (utilizado no complemento do FP2160/FP2180). 	
Data Sentença/Decisão	Data da decisão, sentença ou despacho administrativo.	Não permite informação em branco.
Depósito Montante	Informar se o depósito foi realizado no valor montante integral ou não.	Não se aplica.
Decisão	Indicativo da decisão do processo: <ul style="list-style-type: none"> • Definitiva (Transitada em Julgado); • Decisão Não Transitado em Julgado com Efeito Suspensivo; • Liminar em Mandado de Segurança; • Liminar ou Tutela Antecipada em Outras Espécies de Ação Judicial; • Contestação Administrativa; • Outros. 	A opção Contestação Administrativa só pode ser informada para processos do tipo Administrativo. As opções Decisão Não Transitado em Julgado com Efeito Suspensivo e Liminar ou Tutela Antecipada em Outras Espécies de Ação Judicial só podem ser informadas para processos do tipo Judicial.
País/Vara	País onde o processo está tramitando.	Habilitado somente para processos do tipo Judicial.
UF Vara	Unidade de federação da seção judiciária do processo.	
Município	Código do município onde está tramitando o processo.	
Vara	Código de identificação da vara do processo.	
Autoria	Autor da ação do processo: <ul style="list-style-type: none"> • Próprio Contribuinte; • Outra Entidade. 	

Função: FP0020 – Manutenção Eventos Analíticos e FP0024 – Eventos por Empresa

Objetivo: Complementar o cadastro dos eventos analíticos com as informações exigidas nos arquivos do eSocial e determinar a rubrica correspondente à tabela liberada pelo Governo e seus respectivos processos referente suspensão de recolhimentos. Essas informações serão utilizadas na geração das mensagens destinadas ao eSocial, conforme layout **S-1010 Tabela de Rubricas**.

Pré-requisitos: FP0030 – Manutenção Processos eSocial

Descrição: Por meio do botão eSocial, disponibilizado na função Manutenção Eventos Analíticos (FP0020) e Manutenção Eventos por Empresa (FP0024), para empresas que utilizam essa rotina, informar os dados complementares solicitados.

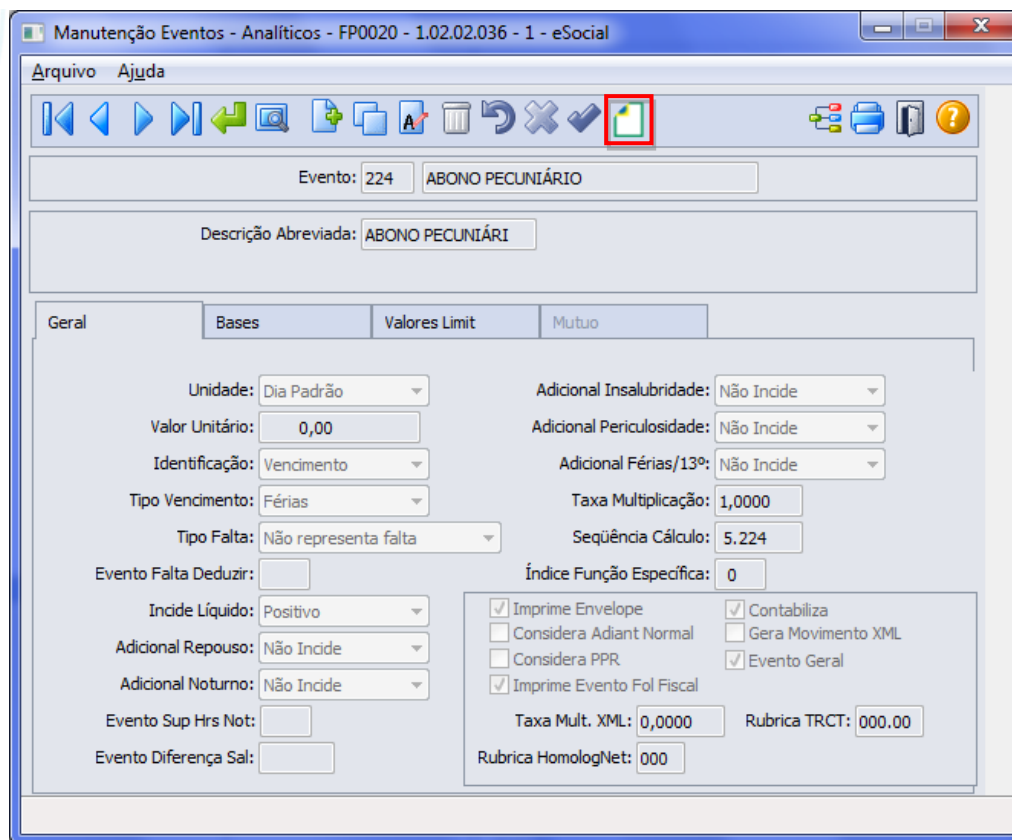

Ao clicar neste botão, será acessada a tela **FP0020C – Complemento Evento Analítico**:

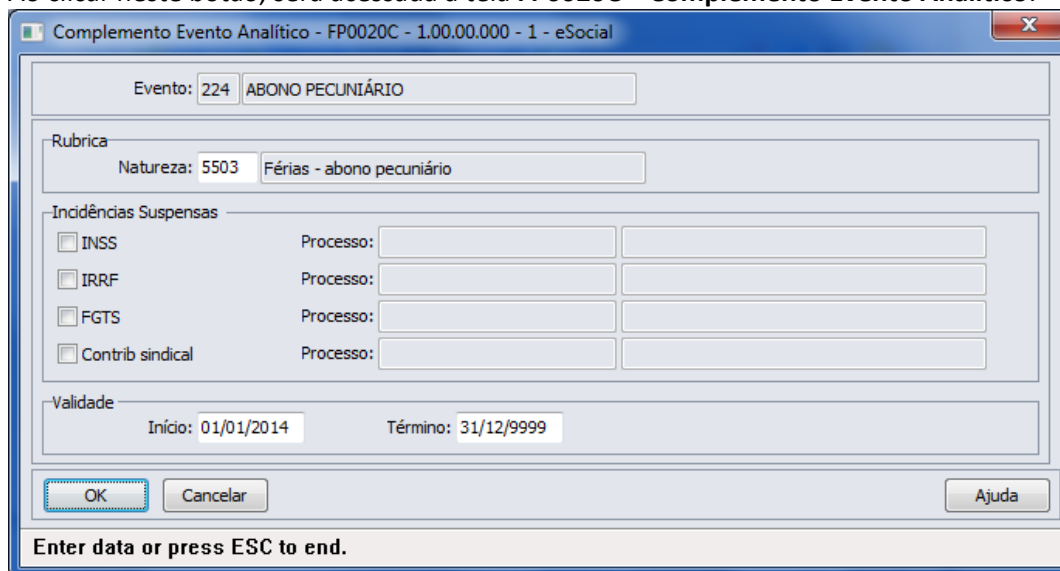

Campos:

Campo	Descrição	Validações/Regras
Natureza	Código da Natureza do evento, conforme anexo I - tabela 3 do eSocial.	Caso o evento não necessite ser enviado ao eSocial, informar 0000 – Não Enviar para o eSocial .
Incidência Suspensa –	Marcar se a empresa possui processo judicial com	Não se aplica.



INSS	decisão/sentença favorável, determinando a não incidência de contribuição previdenciária (parte funcionário e parte patronal) relativo ao evento em questão.	
Incidência Suspensa – IRRF	Marcar se a empresa possui processo judicial com decisão/sentença favorável, determinando a não incidência de imposto de renda relativo ao evento em questão.	Não se aplica.
Incidência Suspensa – FGTS	Marcar se a empresa possui processo judicial com decisão/sentença favorável, determinando a não incidência de FGTS relativo ao evento em questão.	Não se aplica.
Incidência Suspensa – Cont Sindical	Marcar se a empresa possui processo judicial com decisão/sentença favorável, determinando a não incidência de contribuição sindical relativo ao evento em questão.	Não se aplica.
Processo	Se uma das opções de Incidência Suspensa for marcada, informar o código do processo referente à suspensão da incidência do evento no recolhimento em questão.	Na consulta dos processos por meio dessa função, serão visualizados todos os processos cujo tipo utilização seja Evento .
Início Validade	Data de início da validade das informações prestadas no evento.	Não permite informação em branco.
Término Validade	Data de término da validade das informações prestadas no evento.	Não permite informação em branco.

Nota: O botão do eSocial ficará disponível nesse programa à medida que **pelo menos um estabelecimento da base de dados** estiver parametrizado como Complementos Habilitados para o eSocial (**FP0560**).

Função: **FP0800 – Manutenção Plano de Lotação**

Objetivo: Complementar o cadastro das unidades de lotação do plano válido para o estabelecimento. Essa informação será utilizada na geração das mensagens destinadas ao eSocial, conforme layout **S-1020 – Tabela de Lotações**, a partir do momento em que a empresa iniciar a carga das informações para o Governo.

Pré-requisitos: FP0030 – Processo

Descrição: Selecionar o plano de lotação válido para cada estabelecimento e, por meio do botão **“Estrutura Lotação”** localizado na parte superior direita da tela (ao lado do botão consultas relacionadas):

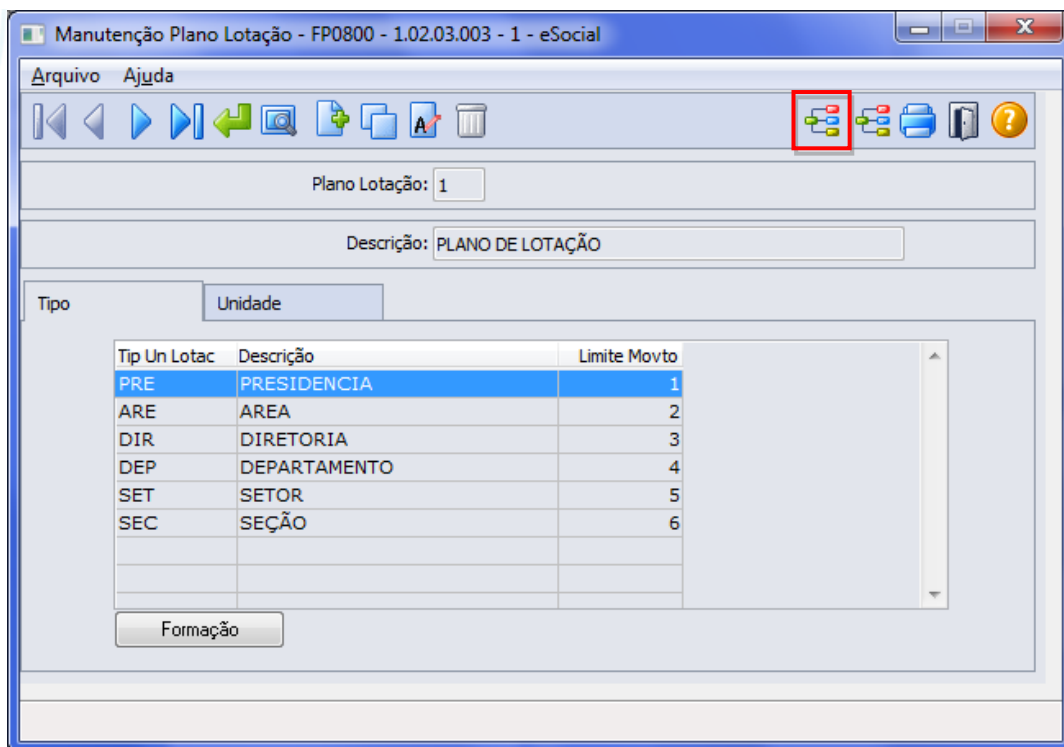

Expandir a estrutura do plano e para cada unidade de lotação, acionar o botão “eSocial” localizado no lado direito da tela:

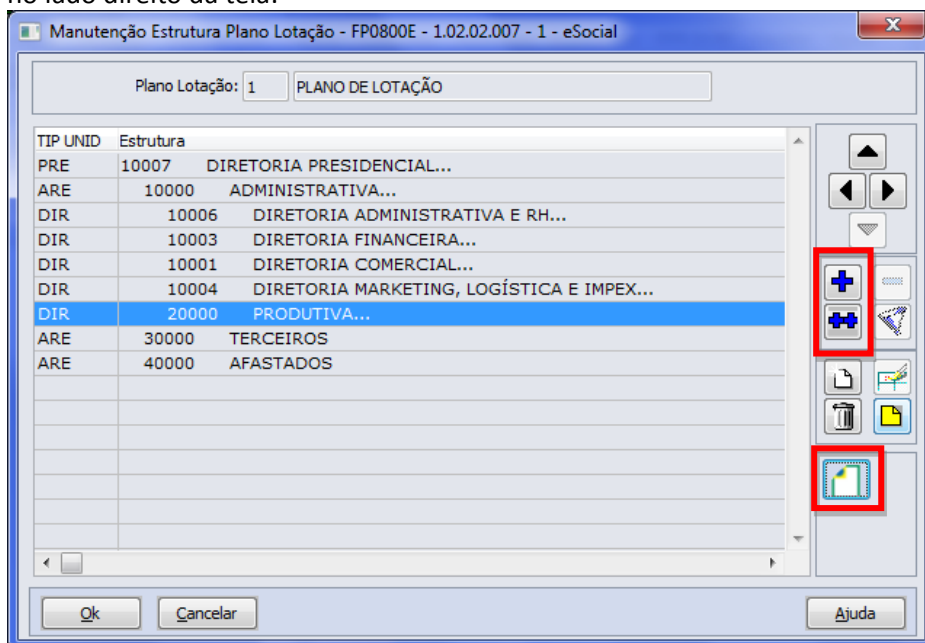

Ao clicar neste botão, será acessada a tela **FP0800I – Complemento Unidade Lotação Plano**:



Complemento Unid Lotação Plano - FP0800I - 1.00.00.000 - 1 - eSocial

Plano: 1 PLANO DE LOTAÇÃO DORI

Unidade Lotação: 20000 PRODUTIVA

Lotação

Tipo: 00

Replicar informações

Não

Somente para as Unidades de Lotação Subordinadas não Atualizadas

Para todas as Unidades de Lotação Subordinadas

OK Cancelar Ajuda

Enter data or press ESC to end.

Campos:

Campo	Descrição	Validações/Regras
Tipo	Informar o tipo da unidade de lotação.	Preencher com código válido, conforme anexo I - tabela 10 do eSocial.
Replicar Informações	Facilitador na parametrização das unidades de lotação do plano: <ul style="list-style-type: none"> Não – nenhuma unidade de lotação subordinada é atualizada; Somente para as unidades de lotação subordinadas não atualizadas – atualiza com os dados iguais aos informados em tela para as demais unidades de lotação subordinadas a unidade de lotação em questão, exceto as que já foram parametrizadas. Para todas as unidades de lotação subordinadas – atualiza todas as unidades de lotação subordinadas, sem exceção, com os dados iguais aos informados em tela. 	Não se aplica.

Nota:

Se a unidade de lotação estiver relacionada a um tomador de serviços (FP0870), o tipo da lotação deve ser correspondente a um dos tipos de tomador de serviço:

- **04 Tomador de Serviço - Cessão de Mão de Obra;**
- **05 Tomador de Serviço - trabalho temporário;**
- **06 – Tomador de Serviço - trabalho temporário – serviços extraordinários.**

E, para essa unidade de lotação, é necessário que ela esteja relacionada a um tomador de serviço (FP0870).

O botão do eSocial ficará disponível nesse programa à medida que **pelo menos um estabelecimento da BASE DE DADOS** estiver parametrizado como Complementos Habilitados para o eSocial (FP0560).

Função:

FP0870 – Manutenção Tomador de Serviços

Objetivo:

Atualizar os dados complementares do cadastro de Tomador de Serviços. Essas informações serão utilizadas na geração das mensagens destinadas ao eSocial, conforme layout **S-1020 – Tabela de**

Lotações, para compor a parte de informações de endereço do tomador, a partir do momento em que a empresa iniciar o envio das informações para o eSocial.

Descrição:

Por meio do botão eSocial disponibilizado na função do Tomador de Serviços (FP0870), informar os dados complementares solicitados.

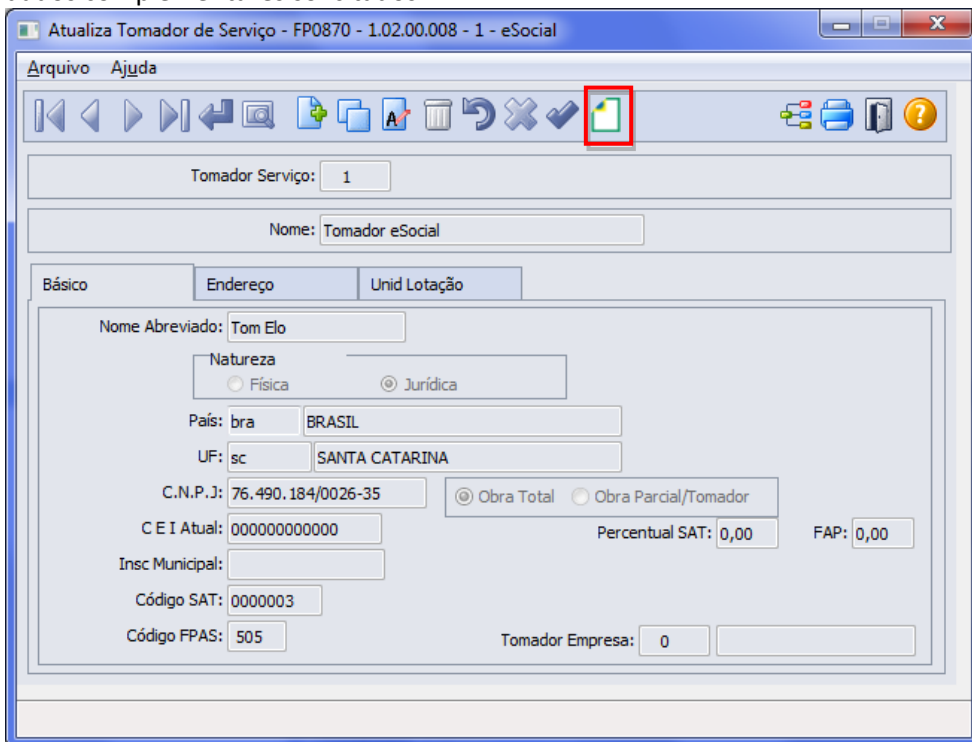

Ao clicar neste botão, será acessada a tela **FP0870B – Complemento Tomador Serviço**.

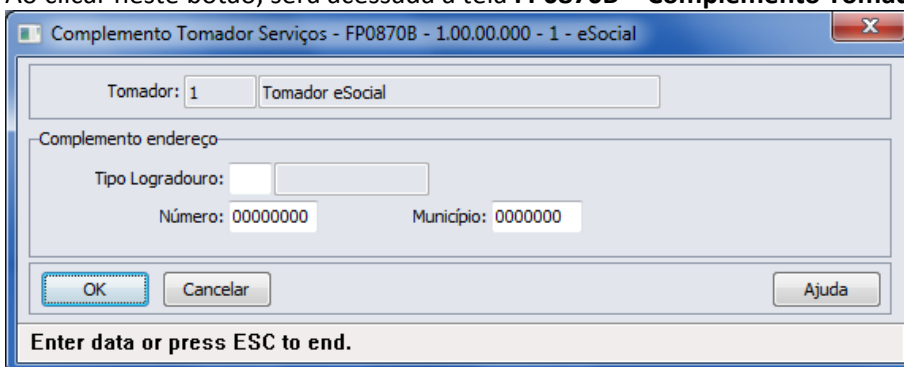

Campos:

Campo	Descrição	Validações/Regras
Tipo Logradouro	Código do tipo de logradouro (rua, avenida, entre outros).	Código válido, conforme anexo I - tabela 20 do eSocial.
Número Logradouro	Número do logradouro do endereço do Tomador de Serviço.	Não se aplica.
Município IBGE	Código do município conforme tabela do IBGE.	Conforme tabela de municípios do IBGE

Notas:

O código do município deve ser um código válido junto da tabela de municípios do IBGE, disponível no site: <http://www.ibge.gov.br>

O botão do eSocial ficará disponível nesse programa à medida que **pelo menos um estabelecimento da EMPRESA** estiver parametrizado como Complementos Habilitados para o eSocial (FP0560).

Função: **FP1440 – Manutenção Pessoa Física**

Objetivo: Atualizar os dados complementares do cadastro de pessoa física necessários na geração das mensagens destinadas ao eSocial, conforme layouts **S-2100 – Evento de Cadastramento Inicial do Vínculo**, **S-2200 – Evento de Admissão**, **S-2220 – Evento de Alteração Dados Cadastrais**, **S-2240 – Alterações Contratuais** e **S-2620 – Trabalhador Sem Vínculo de Emprego – Alteração Contratual**.

Descrição: Por meio do botão eSocial disponibilizado na função **Manutenção Pessoa Física (FP1440)**, informar os dados complementares solicitados.

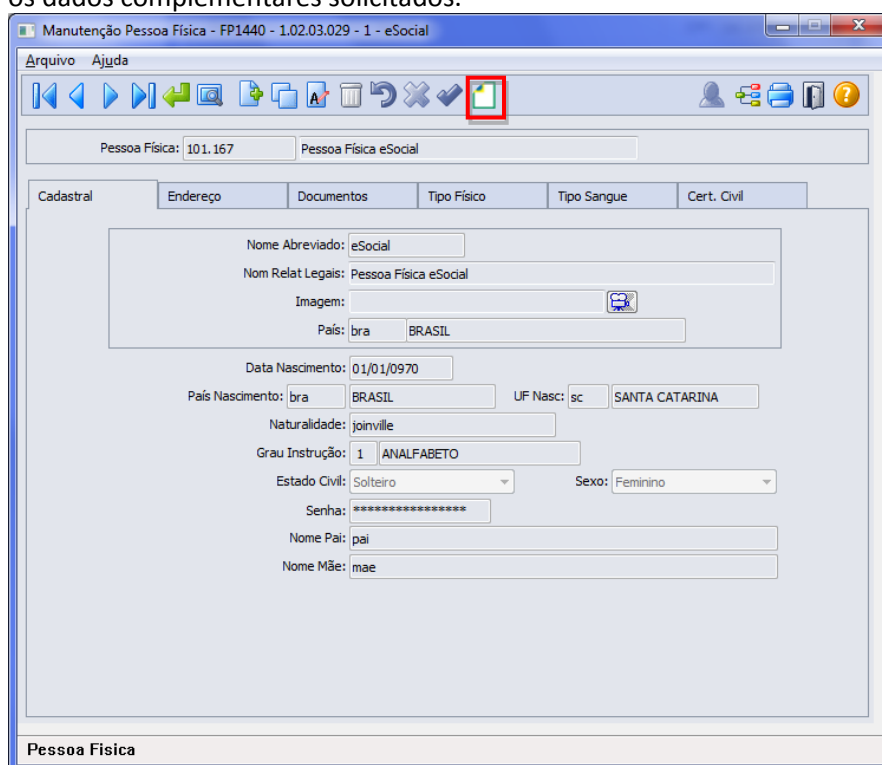

Ao clicar neste botão, será acessada a tela **FP1440A – Complemento Pessoa Física**:

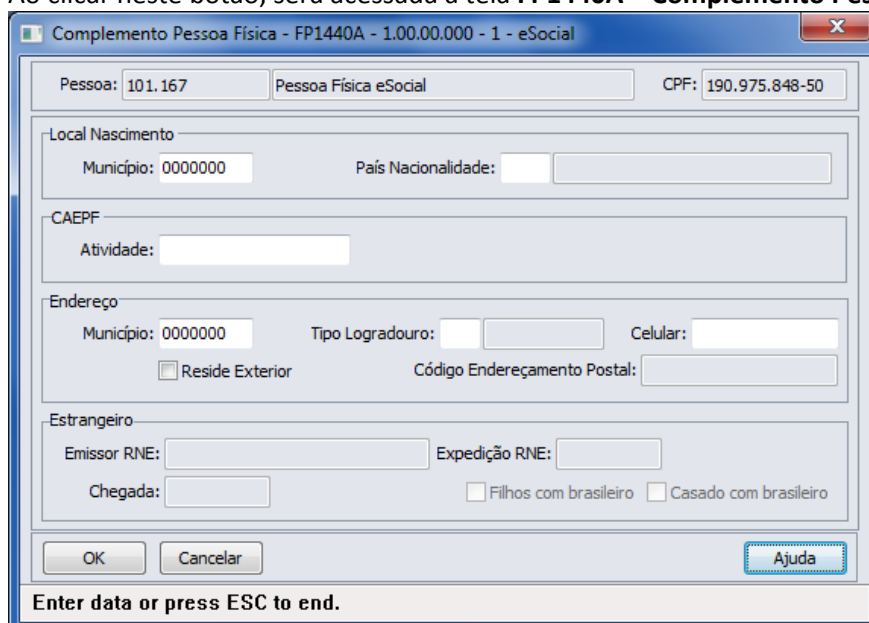



Campos:

Campo	Descrição	Validações/Regras
Município Nascimento	Município de nascimento da pessoa.	Obrigatório apenas quando a origem da pessoa física for igual a Brasileiro. Deve ser um código válido, conforme tabela do IBGE.
País Nacionalidade	País de nacionalidade da pessoa.	Não permite informação em branco.
CAEPF	Código de Atividade Especial Pessoa Física.	Não se aplica.
Município Endereço Residencial	Município da residência da pessoa.	Obrigatório apenas quando a pessoa física não residir no exterior. Deve ser um código válido, conforme tabela do IBGE.
Tipo Logradouro	Tipo de logradouro (rua, avenida, entre outros).	Conforme anexo I - tabela 20 do eSocial.
Celular	Código do telefone celular da pessoa física.	Não se aplica.
Reside Exterior	Indicar se pessoa física reside no exterior ou não.	Não se aplica.
Código Endereçamento Postal	Código do endereçamento postal caso a pessoa física resida no exterior.	Habilitado somente se o campo "Reside Exterior" for marcado.
Emissor RNE	Órgão emissor do RNE – Registro Nacional de Estrangeiros	Habilitado e obrigatório somente se pessoa física for estrangeira.
Expedição RNE	Data de expedição do RNE.	
Chegada	Data de chegada ao Brasil.	
Filhos com Brasileiro	Indicar se pessoa possui filhos com brasileiro.	
Casado com Brasileiro	Indicar se a pessoa é casada com brasileiro.	

Nota:

O botão do eSocial ficará disponível nesse programa à medida que **peelo menos um estabelecimento da BASE DE DADOS** estiver parametrizado como Complementos Habilitados para o eSocial (**FP0560**).

Função:

FP1500 – Manutenção Funcionários

Objetivo:

Complementar as informações complementares do funcionário necessárias para geração das mensagens destinadas ao eSocial, conforme layouts **S-2100 – Evento de Cadastramento Inicial do Vínculo**, **S-2200 – Evento de Admissão**, **S-2220 – Evento de Alteração Dados Cadastrais**, **S-2240 – Alterações Contratuais**, **S-2600 (Trabalhador Sem Vínculo - Início e S-2620 – Trabalhador Sem Vínculo de Emprego – Alteração Contratual)**.

Pré-requisitos:

FP0030 – Manutenção Processos eSocial (para funcionários menores de 14 anos ou, maior de 14 anos e menor de 16, quando categoria do trabalhador diferente de aprendiz).

FP1420 – Pessoa Jurídica (Informações cadastrais referentes à instituição de ensino do estagiário).

Descrição:

Acessar o programa **FP1500 – Funcionários** e, por meio do botão eSocial, informar os dados complementares solicitados.

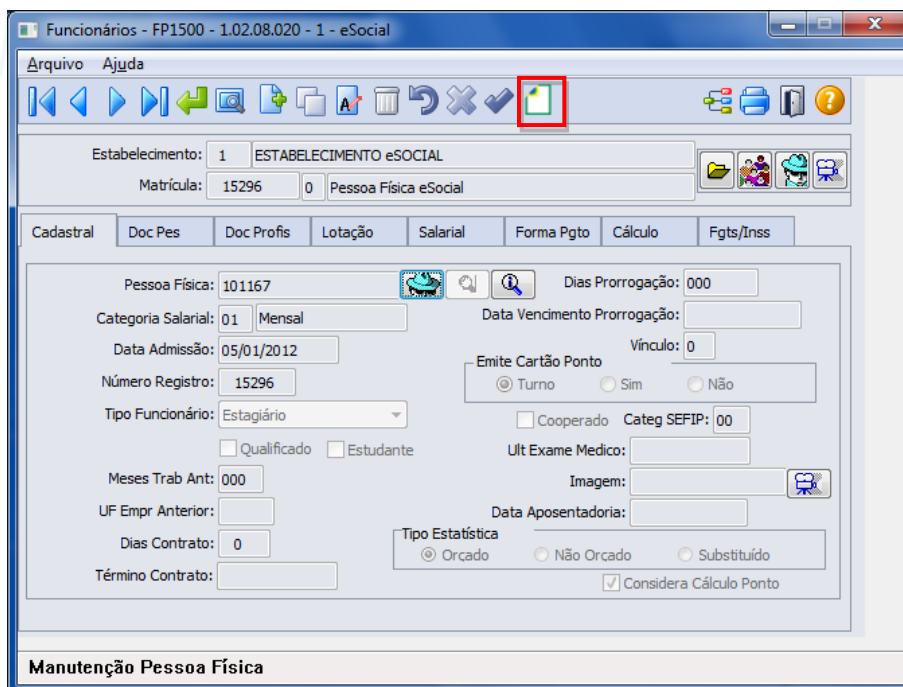

Funcionários - FP1500 - 1.02.08.020 - 1 - eSocial

Arquivo Ajuda

Estabelecimento: 1 ESTABELECIMENTO eSOCIAL

Matrícula: 15296 0 Pessoa Física eSocial

Cadastral Doc Pes Doc Profs Lotação Salarial Forma Pgto Cálculo Fgts/Inss

Pessoa Física: 101167 Dias Prorrogação: 000

Categoria Salarial: 01 Mensal Data Vencimento Prorrogação:

Data Admissão: 05/01/2012 Vínculo: 0

Número Registro: 15296 Emitir Cartão Ponto

Tipo Funcionário: Estagiário Turno Sim Não

Qualificado Estudante Cooperado Categ SEFIP: 00

Mês Trab Ant: 000 Ult Exame Medico:

UF Empr Anterior: Imagem:

Dias Contrato: 0 Data Aposentadoria:

Término Contrato: Tipo Estatística

Orcado Não Orcado Substituído

Considera Cálculo Ponto

Manutenção Pessoa Física

Ao clicar neste botão, será acessada a tela **FP1500E – Complemento Funcionários**:

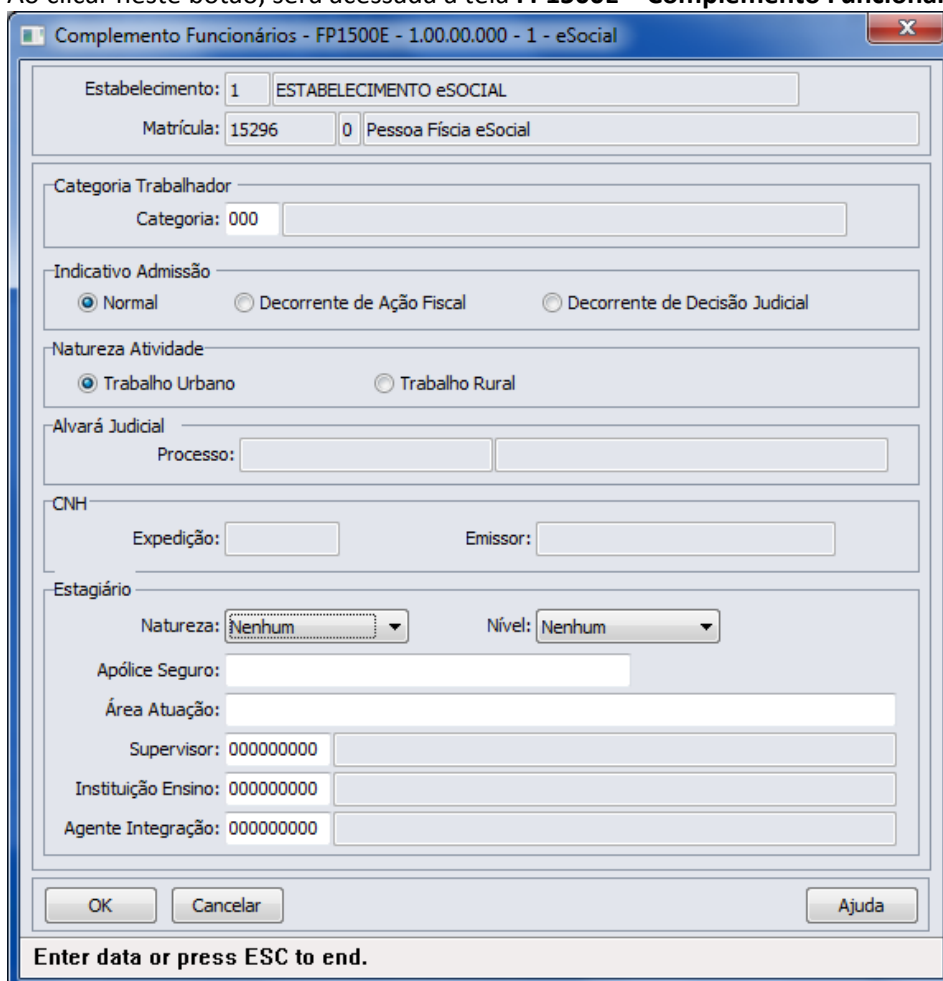

Complemento Funcionários - FP1500E - 1.00.00.000 - 1 - eSocial

Estabelecimento: 1 ESTABELECIMENTO eSOCIAL

Matrícula: 15296 0 Pessoa Física eSocial

Categoria Trabalhador

Categoria: 000

Indicativo Admissão

Normal Decorrente de Ação Fiscal Decorrente de Decisão Judicial

Natureza Atividade

Trabalho Urbano Trabalho Rural

Alvará Judicial

Processo:

CNH

Expedição: Emissor:

Estagiário

Natureza: Nenhum Nível: Nenhum

Apólice Seguro:

Área Atuação:

Supervisor: 000000000

Instituição Ensino: 000000000

Agente Integração: 000000000

OK Cancelar Ajuda

Enter data or press ESC to end.

Campos:

Campo	Descrição	Validações/Regras
Categoria	Selecionar a categoria do trabalhador.	Conforme anexo I - tabela 1 do eSocial.
Indicativo Admissão	Indicar o tipo de admissão: <ul style="list-style-type: none"> • Normal; • Decorrente de Ação Fiscal; • Decorrente de Decisão Judicial. 	Não se aplica.
Natureza Atividade	Selecionar o tipo de vínculo trabalhista: <ul style="list-style-type: none"> • Trabalho Urbano; • Trabalho Rural. 	Não se aplica.
Alvará Judicial	Processo do alvará judicial.	Obrigatório quando funcionário menor de 14 anos ou, maior de 14 anos e menor de 16 e categoria diferente de 103 – Aprendiz. Somente serão listados na consulta desses campos os processos classificados com a utilização = Funcionários (fp0030)
Expedição CNH	Data da expedição da CNH – Carteira Nacional de Habilitação.	Não se aplica.
Emissor CNH	Órgão emissor da CNH.	Não se aplica.
Natureza	Selecionar a natureza do estágio que está sendo prestado: <ul style="list-style-type: none"> • Nenhum; • Obrigatório; • Não Obrigatório. 	Não se aplica.
Nível	Selecionar o nível da escolaridade do estágio: <ul style="list-style-type: none"> • Nenhum; • Fundamental; • Médio; • Formação Profissional; • Superior. 	Habilitado somente quando o tipo de funcionário for Estagiário.
Apólice Seguro	Informar o número da apólice do seguro do estagiário.	
Área Atuação	Informar a área de atuação do estagiário.	
Coordenador	Informar o código do coordenador do estágio (pessoa física) de onde será extraído o CPF dele.	Habilitado somente quando o tipo de funcionário for Estagiário. Esta informação não é obrigatória.
Instituição Ensino	Informar o código da instituição de ensino (pessoa jurídica) de onde será extraído o CNPJ dela.	Habilitado somente quando o tipo de funcionário for Estagiário.
Agente Integração	Informar o código do agente de integração do estágio (pessoa jurídica) de onde será extraído o CNPJ dela.	Habilitado somente quando o tipo de funcionário for Estagiário.



Esta informação não é obrigatória.

Nota: O botão do eSocial ficará disponível nesse programa **somente se o estabelecimento** estiver parametrizado como Complementos Habilitados para o eSocial (**FP0560**).

Função: **FP1510 – Manutenção Funcionários Contratos Especiais**

Objetivo: Complementar o cadastro de estagiários necessário para geração das mensagens destinadas ao eSocial, conforme layouts **S-2100 – Evento de Cadastramento Inicial do Vínculo**, **S-2200 – Evento de Admissão**, **S-2220 – Evento de Alteração Dados Cadastrais**, **S-2240 – Alterações Contratuais**, **S-2600 (Trabalhador Sem Vínculo - Início e S-2620 – Trabalhador Sem Vínculo de Emprego – Alteração Contratual)**.

Pré-requisitos: FP0030 – Processos (para estagiários)
FP1420 – Pessoa Jurídica (Informações cadastrais referentes à instituição de ensino do estagiário).

Descrição: Acessar o programa **FP1510 – Funcionários Contratos Especiais** e, por meio do botão eSocial, informar os dados complementares solicitados.

Ao clicar neste botão, será acessada a tela **FP1500E – Complemento Funcionários**:

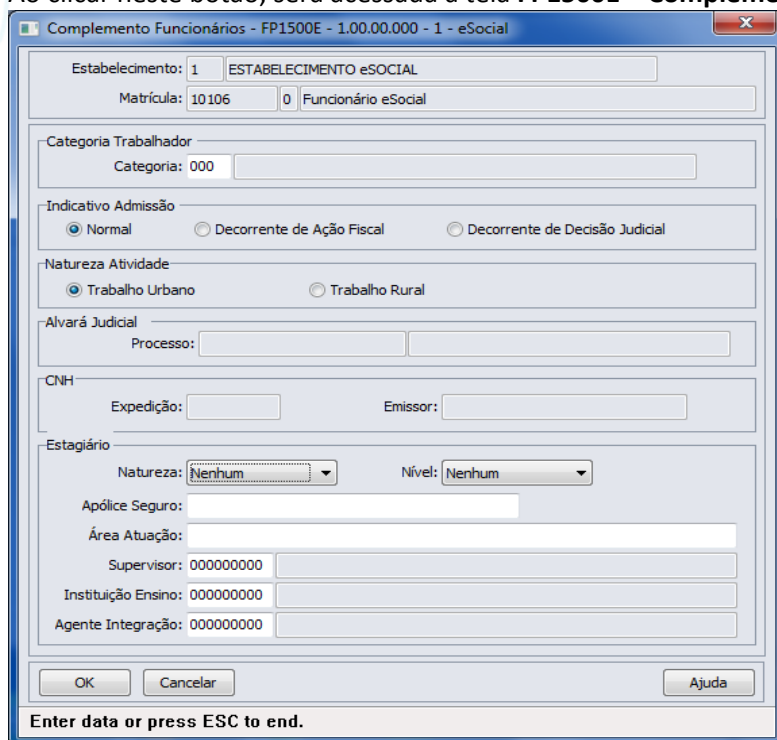

Campos:

Campo	Descrição	Validações/Regras
Categoria	Selecionar a categoria do trabalhador.	Conforme anexo I - tabela 1 do eSocial.
Indicativo Admissão	Selecionar o indicativo de admissão: <ul style="list-style-type: none"> Normal; Decorrente Ação Judicial; Decorrente Ação Trabalhista. 	Não se aplica.
Natureza Atividade	Selecionar o tipo de vínculo trabalhista: <ul style="list-style-type: none"> Trabalho Urbano; Trabalho Rural. 	Não se aplica.
Alvará Judicial	Processo do alvará judicial.	Obrigatório quando funcionário menor de 14 anos ou, maior de 14 anos e menor de 16 e categoria diferente de 103 – Aprendiz. Somente serão listados na consulta desses campos os processos classificados com a utilização = Funcionários (fp0030).
Expedição CNH	Não habilitado para estagiários.	Não se aplica.
Emissor CNH	Não habilitado para estagiários.	Não se aplica.
Natureza	Selecionar a natureza do estágio que está sendo prestado: <ul style="list-style-type: none"> Nenhum; Obrigatório; 	Habilitado somente se o Tipo Funcionário for Estagiário.



	<ul style="list-style-type: none"> • Não Obrigatório. 	
Nível	Selecionar o nível da escolaridade do estágio: <ul style="list-style-type: none"> • Nenhum; • Fundamental; • Médio; • Formação Profissional; • Superior. 	
Apólice Seguro	Número da apólice do seguro do estagiário.	
Área Atuação	Área de atual do estágio.	
Coordenador	Código do coordenador do estágio (pessoa física) de onde será extraído o CPF dele.	Habilitado somente quando o tipo de funcionário for Estagiário. Esta informação não é obrigatória.
Instituição Ensino	Código da instituição de ensino (pessoa jurídica) de onde será extraído o CNPJ dela.	Habilitado somente quando o tipo de funcionário for Estagiário.
Agente Integração	Código do agente de integração do estágio (pessoa jurídica) de onde será extraído o CNPJ dela.	Habilitado somente quando o tipo de funcionário for Estagiário. Esta informação não é obrigatória.

Importante: O botão eSocial para complementação das informações somente ficará habilitado para o tipo de contratação **ESTAGIÁRIO**.

Nota: O botão do eSocial ficará disponível nesse programa **somente se o estabelecimento** estiver parametrizado como Complementos Habilitados para o eSocial (**FP0560**).

Função: **FP3800 – Manutenção Informações Funcionário**

Objetivo: Complementar cadastro de habilitação profissional do funcionário. Essas informações de habilitação profissional juntamente com os dados de RG, CNH, RIC e RNE do funcionário serão utilizadas geração das mensagens destinadas ao eSocial, conforme layouts **S-2100 – Evento de Cadastramento Inicial do Vínculo**, **S-2200 – Evento de Admissão**, **S-2220 – Evento de Alteração Dados Cadastrais** e **S-2600 (Trabalhador Sem Vínculo – Início)**.

Descrição: Por meio do programa **FP3800 – Informações Funcionário** – Pasta **Habil Prof**, selecionar a Habilidade Profissional e, por meio do botão **eSocial** complementar as informações de datas de expedição e validade do documento.

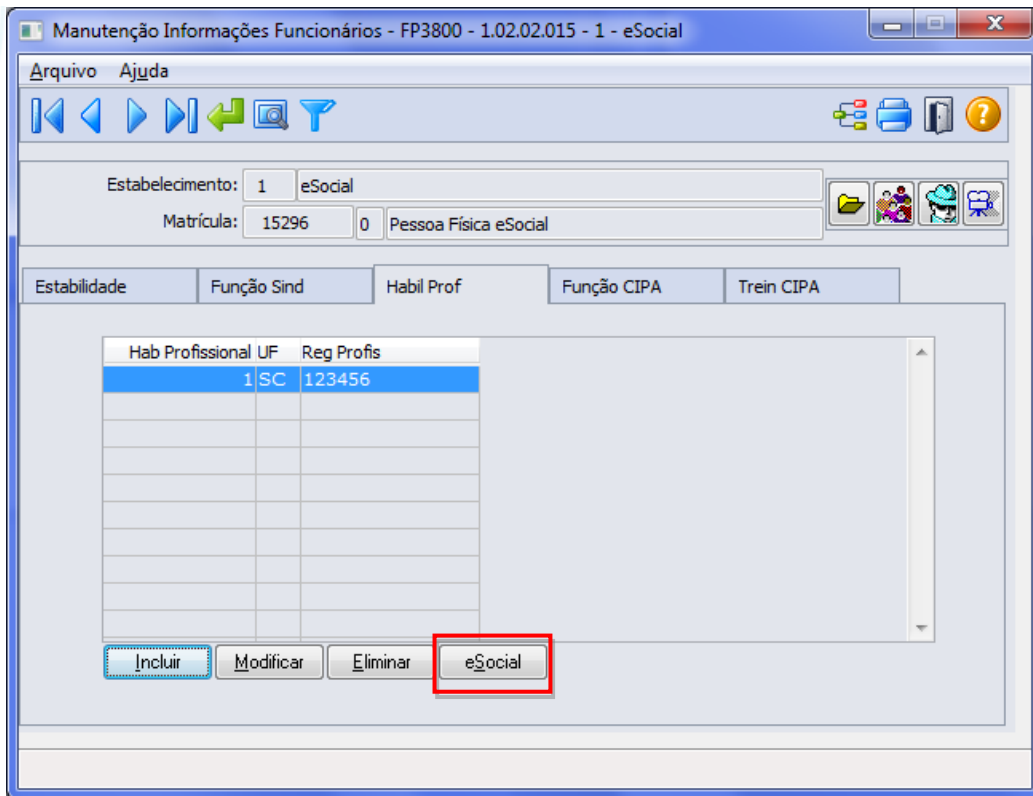

Ao clicar neste botão, será acessada a tela **FP3800F**:

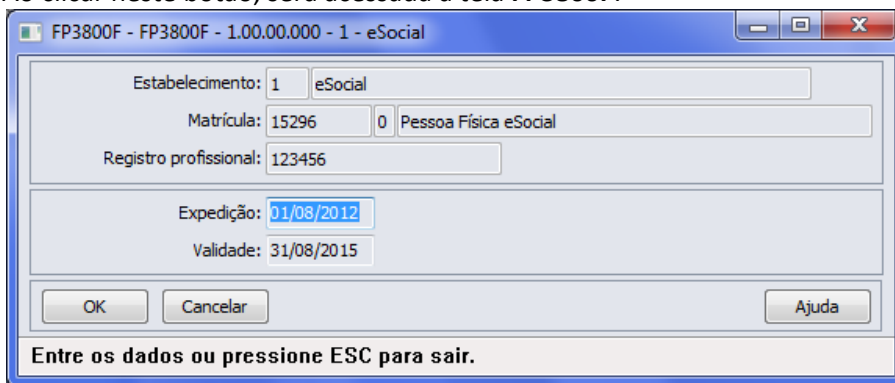

Campos:

Campo	Descrição	Validações/Regras
Expedição	Data de expedição do documento da Habilitação Profissional.	Não se aplica.
Validade	Data de validade do documento da Habilitação Profissional.	Não se aplica.

Nota:

O botão do eSocial ficará disponível nesse programa **somente se o estabelecimento** estiver parametrizado como Complementos Habilitados para o eSocial (**FP0560**).

Função:

FP1760 – Manutenção Dependentes

Objetivo:

Complementar o cadastro dos dependentes com o tipo de dependente correspondente à tabela do eSocial. Essa informação será utilizada na geração das mensagens destinadas ao eSocial, conforme layouts **S-2100 – Evento Cadastramento Inicial do Vínculo** e **S-2200 – Evento de Admissão**, a partir do momento em que a empresa iniciar o envio das informações para o eSocial.

**Descrição:**

Acessar a função **FP1760 – Dependentes** e para cada dependente acessar o botão eSocial e determinar o tipo de dependente conforme tabela do eSocial.

Por meio do botão eSocial, alterar o tipo de dependente conforme tabela do Governo:

Campo:

Campo	Descrição	Validações/Regras
Tipo	<p>Tipo de dependente correspondente aos códigos do eSocial.</p> <p>Para os tipos de dependente Filho, Cônjuge, Companheiro e Pais, será sugerido automaticamente o tipo equivalente à tabela do eSocial, para os demais será atribuído o código.</p> <p>00 – Nenhum – Dependente não irá integrar arquivos do eSocial e devem ser ajustados, se necessário, para</p>	Os tipos de dependentes devem ser classificados conforme opções disponibilizadas pelo Governo (ver Notas).

identificar o tipo de dependente conforme a tabela do e Social.

Notas:

Opções de Tipos de Dependentes disponibilizados pelo Governo:

Tipo	Descrição	Equivalência Datasul
01	Cônjuge ou companheiro com o qual tenha filho ou viva há mais de 5 anos	Cônjuge ou Companheiro.
02	Filho ou enteado até 21 anos	Filho e idade até 21 anos.
03	Filho ou enteado universitário ou cursando escola técnica de 2º grau, até 24 anos.	Filho, idade até 24 anos e Estudante = Sim.
04	Filho ou enteado (a) em qualquer idade, quando incapacitado física e/ou mentalmente para o trabalho.	Filho e Estado Saúde = Inválido.
05	Irmão, neto ou bisneto sem arrimo dos pais, do qual detenha a guarda judicial, até 21 anos.	00 - Nenhum - Dependente não irá integrar os arquivos do eSocial.
06	Irmão, neto ou bisneto sem arrimo dos pais, com idade até 24 anos, cursando nível superior ou escola técnica de 2º grau.	00 - Nenhum - Dependente não irá integrar os arquivos do eSocial.
07	Irmão, neto ou bisneto sem arrimo dos pais, com guarda judicial, em qualquer idade, incapaz física e/ou mentalmente para o trabalho.	00 - Nenhum - Dependente não irá integrar os arquivos do eSocial.
08	Pais, avós e bisavós	Pais.
09	Menor pobre, até 21 anos, que crie e eduque e do qual detenha a guarda judicial.	00 - Nenhum - Dependente não irá integrar os arquivos do eSocial.
10	Pessoa absolutamente incapaz, da qual seja tutor ou curador.	00 - Nenhum - Dependente não irá integrar os arquivos do eSocial.

O botão do eSocial ficará disponível nesse programa **somente se o estabelecimento** estiver parametrizado como Complementos Habilitados para o eSocial (FP0560).

Função:

FP2240 – Manutenção Participante eSocial

Objetivo:

Registrar as ocorrências de remuneração recebidas em outra empresa, decorrentes de seus múltiplos vínculos, para funcionários e prestadores de serviço pessoa física. Nesse programa também será registrada informação referente ao cancelamento do aviso prévio. Essas informações serão utilizadas geração das mensagens destinadas ao eSocial, conforme layouts **S-1200 - eSocial Mensal – Remuneração** e **S-2405 - Cancelamento de Aviso Prévio**, a partir do momento em que a empresa iniciar o envio das informações para o eSocial.

Descrição:

Acessar o programa **FP2240 – Participante eSocial** e incluir as seguintes informações:

Campos:

Pasta “Mult Vínculos”:

Campo	Descrição	Validações/Regras
Mês	Mês de referência para o registro da remuneração recebida pelo funcionário/prestador serviço em outra empresa.	Obrigatório preenchimento.
Ano	Ano de referência para o registro da remuneração recebida pelo funcionário/prestador serviço em outra empresa.	Obrigatório preenchimento.
Tipo Inscrição	Selecionar o tipo de inscrição da empresa na qual o funcionário/prestador serviço recebeu outra remuneração dentro do mês: CNPJ ou CPF.	Obrigatório preenchimento.
CNPJ ou CPF	CNPJ ou CPF do qual o funcionário/prestador serviço recebeu outra remuneração dentro do mês.	Obrigatório preenchimento.
Remuneração	Valor da remuneração recebida pelo funcionário/prestador serviço referente outro vínculo.	Obrigatório preenchimento.

Por meio da Pasta “**Canc Aviso Pr**”, será demonstrada informações relativas ao cancelamento do aviso prévio.

Quando uma programação de rescisão é eliminada (FR5040) será apresentado uma tela complementar para informar o motivo/data do cancelamento do aviso prévio, essas informações são registradas no FP2240 – Pasta “**Canc Aviso Pr**”, para alterações, se necessário.

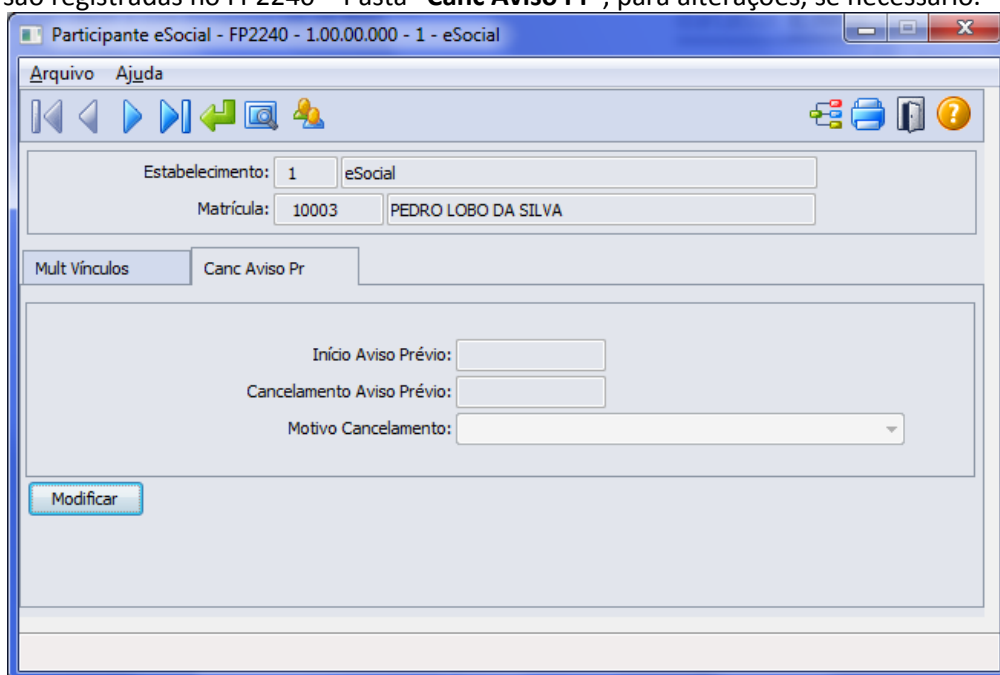

Campo	Descrição	Validações/Regras
Início Aviso Prévio	Data do início do aviso prévio do funcionário.	Essa informação sempre ficará desabilitada, o programa buscará tal informação da programação de rescisão do funcionário.
Cancelamento Aviso Prévio	Data do cancelamento do aviso prévio.	Já virá preenchida com a data informada durante a eliminação da programação, ficará habilitada para alteração, se necessário, e não poderá ser uma data menor ou igual



		à data de início do aviso prévio.
Motivo Cancelamento	Motivo do cancelamento do aviso prévio, conforme opções previstas no eSocial: <ul style="list-style-type: none"> • Reconsideração prevista no artigo 489 da CLT; • Determinação Judicial; • Cumprimento de norma legal; • Outros. 	Essa informação virá preenchida conforme motivo informado no momento da eliminação da programação da rescisão, ficando habilitado para alteração, se necessário.

Notas:

A pasta “**Canc Aviso Prévio**” ficará habilitada somente quando o tipo de participante for **Funcionário**. Ao modificar um registro da pasta “**Canc Aviso Prévio**” será validada a existência de programação de rescisão para o funcionário, existindo, não será permitida a alteração dos dados. Sendo necessário primeiramente eliminar a programação da rescisão para alterar os dados de cancelamento do aviso prévio.

O botão do eSocial ficará disponível nesse programa **somente se o estabelecimento** estiver parametrizado como Complementos Habilitados para o eSocial (**FP0560**).

Função:**FP1100 – Manutenção Motivo Estabilidade****Objetivo:**

Permitir que seja informado o complemento para os motivos de estabilidade conforme os códigos definidos pelo eSocial para geração das mensagens destinadas ao eSocial, conforme layouts **S-2340 – Evento - Estabilidade – Início** e **S-2345 – Evento - Estabilidade – Término**.

Descrição:

Por meio do botão eSocial, será acessado o programa FP1100A – Complemento Motivo Estabilidade, para permitir informar o motivo de estabilidade de acordo com códigos divulgados pelo eSocial:

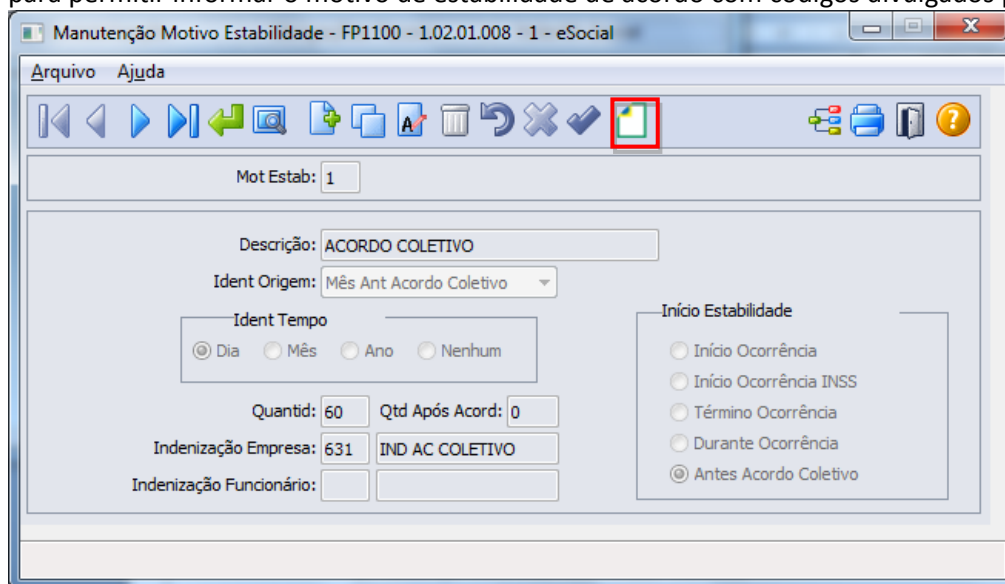

Ao clicar neste botão, será acessada a tela **FP1100A – Complemento Motivo Estabilidade**:

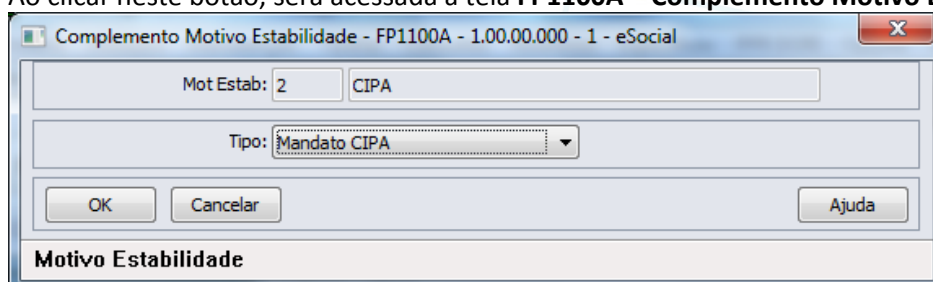

Campos:

Campo	Descrição	Validação/Regras
Tipo	Motivos de estabilidade eSocial: <ul style="list-style-type: none"> • Acidente de Trabalho; • Mandato Sindical; • Mandato Eleitoral; • Gravidez; • Prestação de Serviço Militar; • Convenção Coletiva de Trabalho; • Candidato da CIPA; • Eleito Titular CIPA; • Eleito Suplente CIPA; • Membro do Conselho Nacional da Previdência Social (CNPS); • Membro de Comissão de Conciliação Prévia; • Empregados eleitos diretores de sociedades cooperativas; • Membros do Conselho Curador do FGTS; • Outros. 	Deve ser informada apenas para os motivos de estabilidade que irão para o arquivo eSocial; para os demais motivos de estabilidade deve-se selecionar a opção Nenhum – Estabilidade não irá integrar os arquivos do eSocial .

Função: FP0060 – Manutenção Situações

Objetivo: Complementar o cadastro de situações com as informações dos afastamentos temporários e desligamentos de acordo com as tabelas definidas pelo eSocial para geração das mensagens destinadas ao eSocial, conforme layouts **S-2320 – Evento Afastamento Temporário, S-2325 - Alteração do Motivo do Afastamento, S2330 – Evento Retorno de Afastamento Temporário e S-2800 – Evento Desligamento**.

Descrição: Acessar o programa FP0060 – Manutenção Situação e, por meio do botão eSocial, informar os dados complementares solicitados:

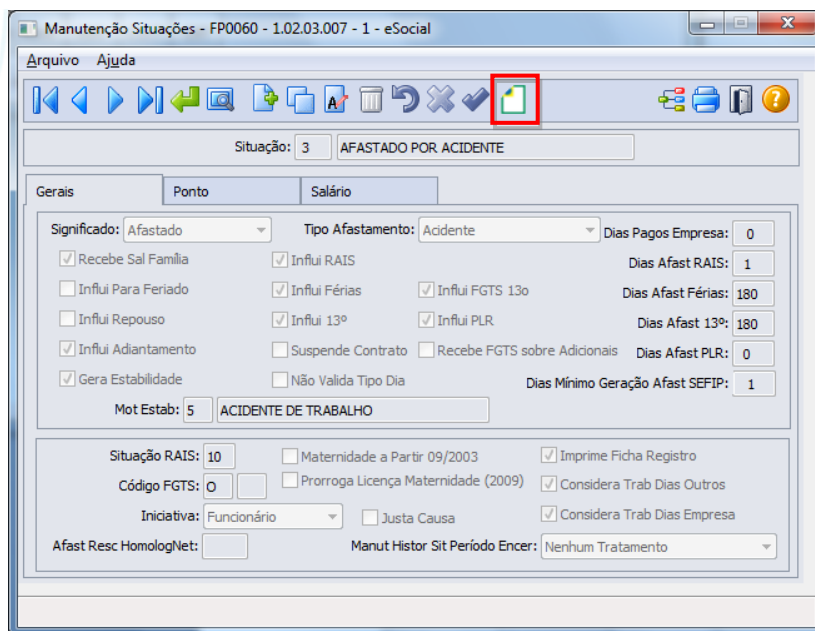

Manutenção Situações - FP0060 - 1.02.03.007 - 1 - eSocial

Arquivo Ajuda

Situat o: 3 AFASTADO POR ACIDENTE

Gerais Ponto Sal rio

Significado: Afastado Tipo Afastamento: Acidente Dias Pagos Empresa: 0

Recebe Sal Fam lia Infilui RAIS Dias Afast RAIS: 1

Infilui Para Feriado Infilui F rias Infilui FGTS 13o Dias Afast F rias: 180

Infilui Repouso Infilui 13o Infilui PLR Dias Afast 13o: 180

Infilui Adiantamento Suspende Contrato Recebe FGTS sobre Adicionais Dias Afast PLR: 0

Gera Estabilidade N o Valida Tipo Dia Dias M nimo Gera o Afast SEFIP: 1

Mot Estab: 5 ACIDENTE DE TRABALHO

Situat o RAIS: 10 Maternidade a Partir 09/2003 Imprime Ficha Registro

C digo FGTS: 0 Prorroga Licen a Maternidade (2009) Considera Trab Dias Outros

Iniciativa: Funcion rio Justa Causa Considera Trab Dias Empresa

Afast Resc HomologNet: Manut Histor Sit Per odo Encer: Nenhum Tratamento

Ao clicar neste bot o, ser  acessada a tela **FP0060A – Complemento Situa es**:

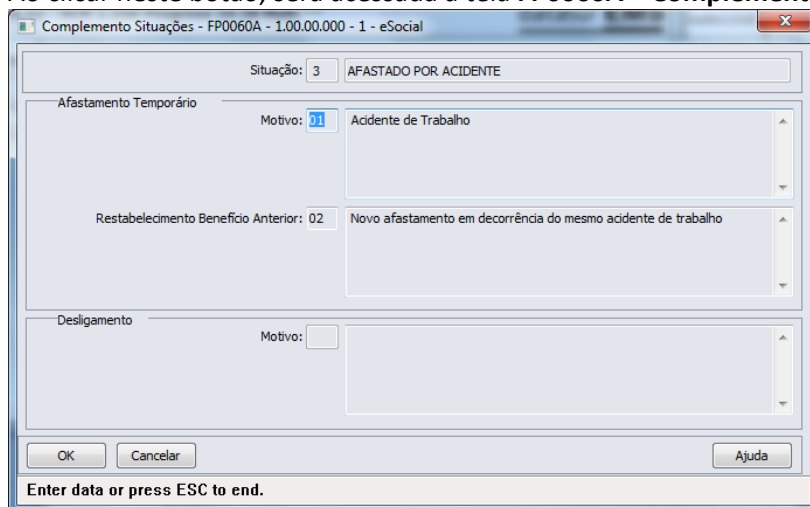

Complemento Situa es - FP0060A - 1.00.00.000 - 1 - eSocial

Situat o: 3 AFASTADO POR ACIDENTE

Afastamento Tempor rio

Motivo: 01 Acidente de Trabalho

Restabelecimento Benef cio Anterior: 02 Novo afastamento em decorr ncia do mesmo acidente de trabalho

Desligamento

Motivo:

OK Cancelar Ajuda

Enter data or press ESC to end.

Campos:

Campo	Descri�o	Valida�es/Regras
Afast. Tempor�rio - Motivo	Os motivos de afastamento, conforme anexo I - tabela 18 do eSocial.	Somente fica habilitado quando o significado da situa�o (campo Significado, na pasta Gerais) for diferente de "Rescis�o de Contrato" ou "Sa�da por Transfer�ncia", sendo obrigat�rio ser informado.
Restabelecimento Benef�cio Anterior	Motivo de afastamento, pelo mesmo motivo anterior: <ul style="list-style-type: none"> 02 - Novo afastamento em decorr�ncia do mesmo acidente de trabalho; 04 - Novo afastamento em decorr�ncia da mesma doen�a, dentro de 60 dias contados da cessat�o do afastamento anterior. 	Somente fica habilitado quando o motivo do afastamento tempor�rio informado for igual a 01 – Acidente de Trabalho, 02 – Novo Afastamento em Decorr�ncia do mesmo Acidente de Trabalho, 03 – Doen�a ou 04 – Novo Afastamento em Decorr�ncia da mesma doen�a, dentro de 60 dias, contados da cessat�o do afastamento anterior , sendo obrigat�rio ser informado.

Desligamento Motivo	-	Motivos de desligamento, conforme anexo I - tabela 19 do eSocial.	Fica habilitado quando o significado da situação (campo Significado, na pasta Gerais) for “Rescisão de Contrato” ou “Saída por Transferência”, sendo obrigatório ser informado.
----------------------------	---	---	---

Nota:

O programa de complemento é executado para todas as situações, independente de seu significado, ficando na responsabilidade do usuário relacionar o motivo **00 – Nenhum – Situação não irá integrar os arquivos do eSocial** para as situações que não devem ser integradas para o eSocial. Os motivos de desligamento 11 e 12 são aceitos para as situações com significado “Saídas por Transferência”. Os demais motivos de desligamento somente são aceitos para as situações com significado “Rescisão de Contrato”.

Função:**FP1600 – Manutenção Histórico de Situações****Objetivo:**

Permitir que seja informado o complemento para as situações de afastamento que estão cadastradas no sistema.

Estas informações serão utilizadas na geração das mensagens destinadas ao eSocial, conforme layouts **S-2320 – Evento Afastamento Temporário, S-2325 - Alteração do Motivo do Afastamento e S2330 – Evento Retorno de Afastamento Temporário (definidos pelo Governo)** quando da inclusão/alteração de uma situação de afastamento ou férias para algum funcionário.

Descrição:

Acessar o programa FP1600 – Manutenção Situação e, por meio do botão eSocial, informar os dados complementares solicitados:

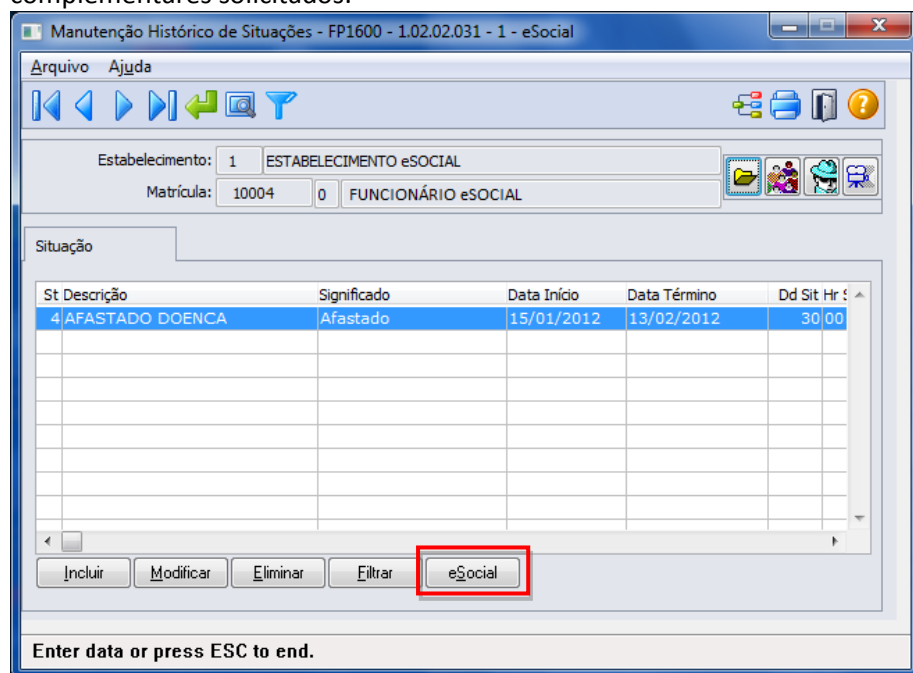

Ao clicar neste botão, será acessada a tela **FP1600B – Complemento Afastamentos**:

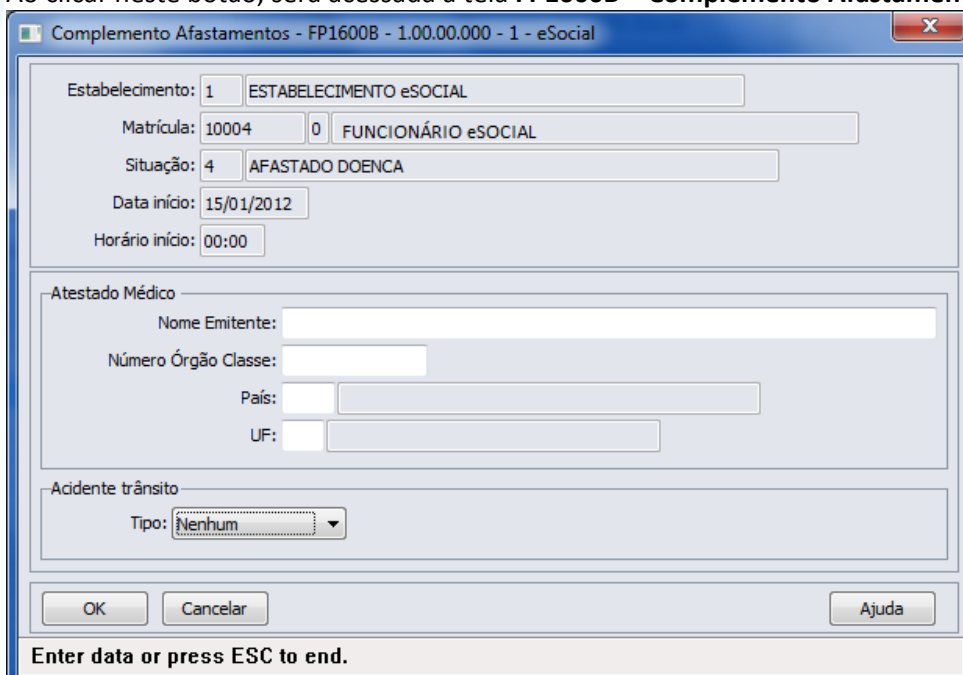

Campos:

Campo	Descrição	Validações/Regras
Nome Emitente	Nome do Médico ou Dentista que emitiu o atestado.	Esses campos ficam desabilitados para as situações com motivo de afastamento (complemento eSocial) igual a: <ul style="list-style-type: none"> Acidente de Trabalho; Novo Afastamento em decorrência do mesmo acidente de trabalho. E ficam habilitados e são obrigatórios para as situações com motivo de afastamento (complemento eSocial) igual a: <ul style="list-style-type: none"> Doença; Novo Afastamento em decorrência da mesma doença, dentro de 60 dias contados da cessação do afastamento anterior; Licença Maternidade (120 dias); Aborto não Criminoso.
Número Órgão Classe	Número de inscrição no órgão de classe.	
País	Sigla do país do órgão de classe.	
UF	Sigla da UF do órgão de classe.	

Acidente de Trânsito - Tipo	<p>Tipo de acidente de trânsito do afastamento, conforme opções disponibilizadas no eSocial:</p> <ul style="list-style-type: none"> • Nenhum; • Atropelamento; • Colisão; • Outros. 	<p>Este campo fica desabilitado para as situações com motivo de afastamento (complemento eSocial) igual a:</p> <ul style="list-style-type: none"> • Licença Maternidade (120 dias). • Aborto não Criminoso; <p>Este campo fica habilitado e é opcional para as situações com motivo de afastamento (complemento eSocial) igual a:</p> <ul style="list-style-type: none"> • Acidente de Trabalho; • Novo Afastamento em decorrência do mesmo acidente de trabalho; • Doença; • Novo Afastamento em decorrência da mesma doença, dentro de 60 dias contados da cessação do afastamento anterior.
------------------------------------	---	--

Notas:

Nome do médico não necessariamente o médico coordenador do PCMSO.

Para os funcionários contratos especiais, exceto estagiário contrato especial, o programa de complemento não é executado, sendo emitida uma mensagem informando que a origem de contratação é incorreta.

A opção de complemento ficará habilitada apenas para as situações de afastamento cujo motivo de afastamento está relacionado na tabela acima, para as demais situações, será emitida uma mensagem de erro informando que o complemento não se aplica.

Função:

FP6660 – Importa Histórico de Situações

Objetivo:

Importar os históricos de situação dos funcionários para o FP1600 Manutenção Histórico de Situações e suas informações complementares necessárias para o eSocial.

Descrição:

No arquivo de layout deste programa foi acrescentado o registro tipo 2, identificado por meio da constante efd-afas, o qual contém os mesmos campos do programa complemento FP1600B – Complemento Afastamentos.

Abaixo pasta **Layout** deste programa:

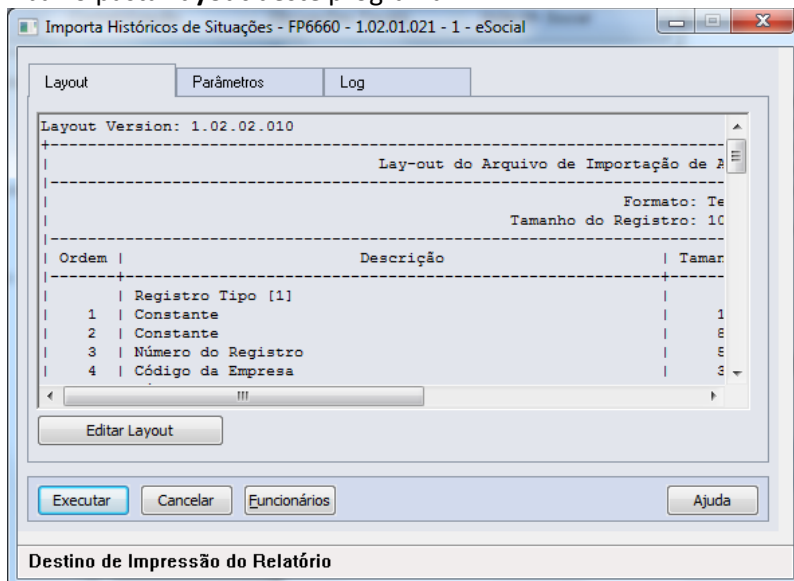

Pasta Parâmetros:

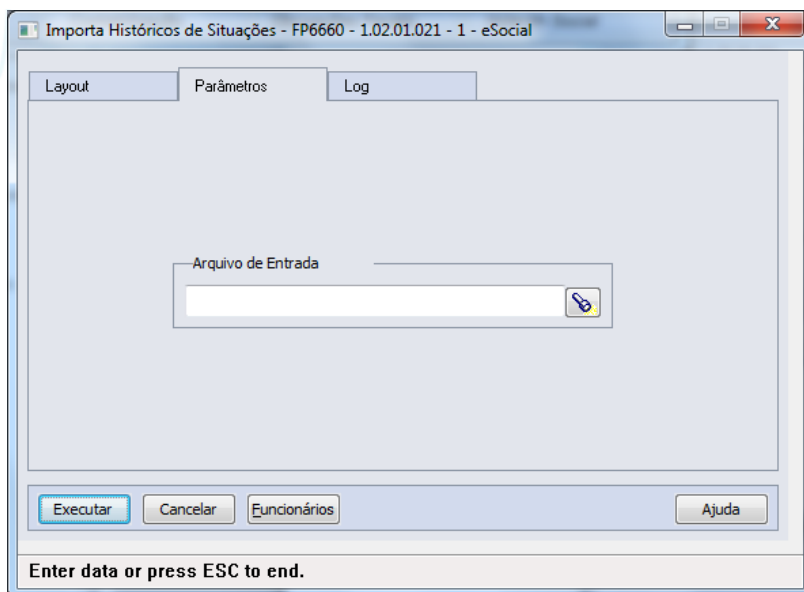

Pasta Log:

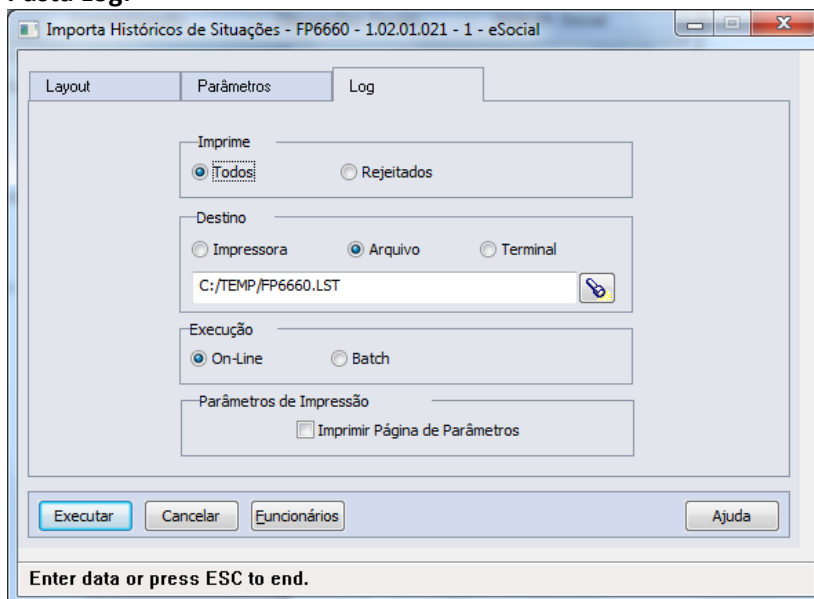

Campos:

Para detalhes sobre os novos campos, sua obrigatoriedade, entre outros. Verificar no programa FP6660, por meio do botão Editar Layout da pasta Layout.

Notas:

Se o eSocial não estiver habilitado para a empresa/estabelecimento informado, será impressa uma mensagem de erro informando que o complemento não foi importado porque o eSocial não está habilitado.

As validações dos demais campos são as mesmas efetuadas no complemento eSocial do programa FP1600 – Manutenção Histórico de Situações.

Função:

FR5040 – Manutenção Programação de Rescisão

Objetivo:

Permitir que seja informado o complemento para as programações de rescisão que estão cadastradas no sistema.

Estas informações serão utilizadas na geração das mensagens destinadas ao eSocial, conforme layouts **S-2400 – Evento Aviso Prévio** e **S2800 – Evento Desligamento**.

Descrição:

Completar as informações de aviso prévio, número atestado de óbito e processo trabalhista para o eSocial:

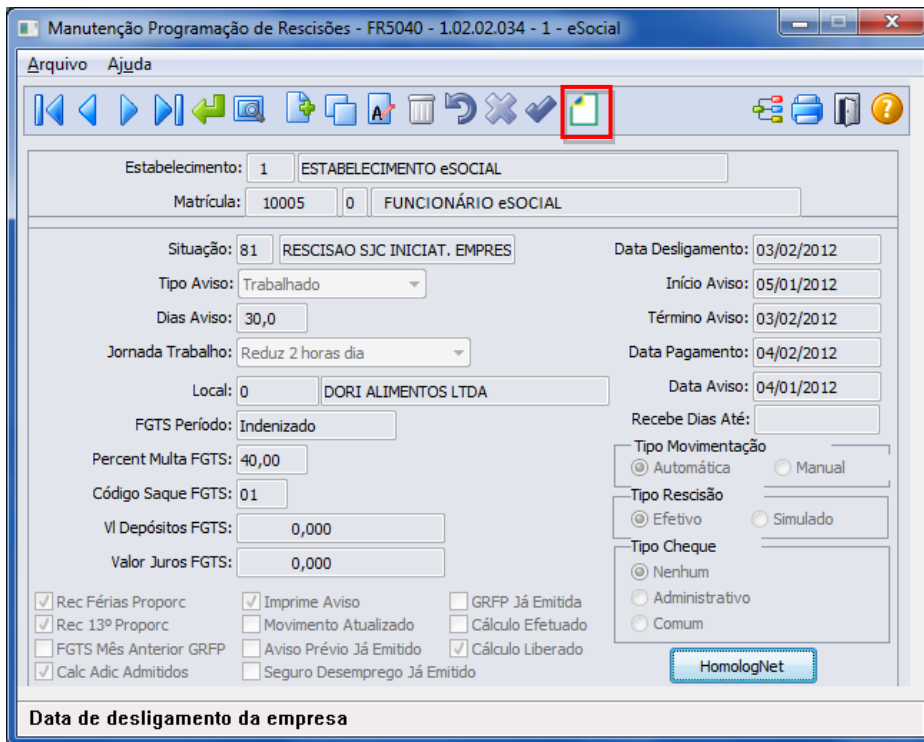

Data de desligamento da empresa

Ao clicar neste botão, será acessada a tela **FR5040B – Complemento Programação Rescisão**:

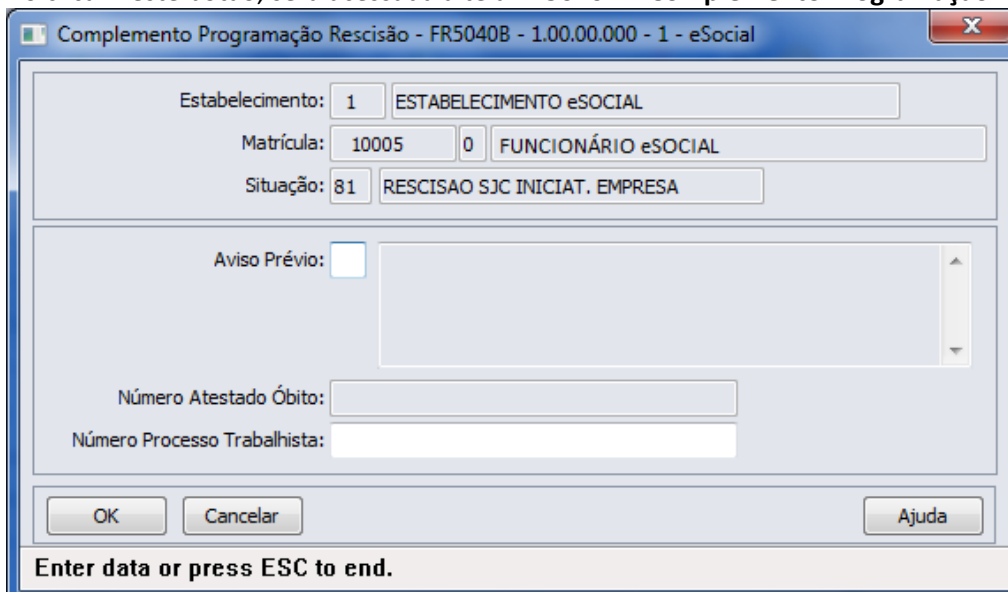

Enter data or press ESC to end.

Campos:

Campo	Descrição	Validações/Regras
Aviso Prévio	Indica quem avisou o desligamento, conforme tabela abaixo: 1 - Aviso prévio trabalhado dado pelo empregador ao empregado, que optou pela redução de duas horas	Deve ser informado apenas para as programações de rescisão cujo aviso prévio precise ser enviado para o arquivo eSocial; para as demais programações deverá ser informado o código 00 – Nenhum – Aviso Prévio não irá integrar os arquivos do eSocial.



	<p>diárias [caput do art. 488 da CLT].</p> <p>2 - Aviso prévio trabalhado dado pelo empregador ao empregado, que optou pela redução de dias corridos [parágrafo único do art. 488 da CLT].</p> <p>3 - Aviso prévio dado pelo empregado (pedido de demissão), dispensado de seu cumprimento.</p> <p>4 - Aviso prévio dado pelo empregado (pedido de demissão), não dispensado de seu cumprimento, sob pena de desconto, pelo empregador, dos salários correspondentes ao prazo respectivo (§2º do art. 487 da CLT).</p>	
Número Atestado Óbito	Número do registro do Atestado de Óbito.	Este campo fica habilitado e é obrigatório ser informado quando a situação de desligamento da rescisão possuir motivo de desligamento informado no complemento do eSocial do programa FP0060 igual a 09 – Rescisão do Contrato de Trabalho por morte do Empregado ou 10 – Rescisão do Contrato de Trabalho por Morte do Empregado por Acidente de Trabalho (conforme anexo I - tabela 19 do eSocial).
Número Processo Trabalhista	Número do processo trabalhista.	Deve ser informado apenas se a rescisão ocorreu por este motivo.

Nota:

O complemento será habilitado apenas para os funcionários com origem de contratação empresa, exceto estagiário e diretor sem vínculo, quando se tratar de uma programação de rescisão do tipo Efetiva.

Função:

FR5040 – Manutenção Programação de Rescisão – Botão Eliminação

Descrição:

No botão exclusão para eliminar uma programação de rescisão, será acessado o programa FR5040C – Complemento Cancelamento Aviso Prévio, para que sejam informados os dados referentes ao cancelamento do aviso prévio.

Estas informações serão utilizadas na geração das mensagens destinadas ao eSocial, conforme layout **S-2405 – Evento Cancelamento Aviso Prévio** quando ocorrer a eliminação de uma programação de rescisão para algum funcionário, a partir do momento que o eSocial estiver com a geração de mensagens habilitada para o estabelecimento do funcionário.

Caso seja clicado no botão Cancelar desta tela, será emitida uma pergunta solicitando a confirmação do usuário se ele deseja sair da tela, pois os dados do cancelamento do aviso prévio são obrigatórios. Se o usuário responder:

- Não: a tela de cancelamento permanece aberta para que sejam informados os dados do cancelamento do aviso prévio.
- Sim: a tela de cancelamento será fechada e a programação de rescisão não será efetuada.

Caso seja clicado no botão OK desta tela, a programação de rescisão será eliminada, e os dados informados sobre o cancelamento poderão ser consultados ou modificados (caso necessário) por meio do programa FP2240 – Manutenção Participantes eSocial, na pasta Canc Aviso Pr.



Complemento Cancelamento Aviso Prévio - FR5040C - 9.99.99.999 - 1 - eSocial

Estabelecimento: 1 ESTABELECIMENTO eSOCIAL

Matrícula: 10005 0 FUNCIONÁRIO eSOCIAL

Situação: 81 RESCISAO SJC INICIAT. EMPRESA

Cancelamento Aviso Prévio:

Motivo Cancelamento:

OK Cancelar Ajuda

Enter data or press ESC to end.

Campos:

Campo	Descrição	Validações/Regras
Cancelamento Aviso Prévio	Data do cancelamento do aviso prévio.	Deve ser uma data posterior a data do aviso prévio que está sendo cancelado. É obrigatório ser informada.
Motivo Cancelamento	Motivo de Cancelamento do aviso prévio.	É obrigatório ser informada.

Nota:

A tela de complemento apenas será aberta se a rescisão for do tipo Efetiva, funcionário de origem de contratação igual à empresa, exceto estagiário e diretor sem vínculo, e possuir código de aviso prévio informado no complemento do eSocial.

Função:

FR5030 – Gera Programação de Rescisão

Objetivo:

Permitir que seja informado o complemento para as programações de rescisão que serão geradas. Estas informações serão utilizadas na geração das mensagens destinadas ao eSocial, conforme layouts **S-2400 – Evento Aviso Prévio** e **S2800 – Evento Desligamento**.

Descrição:

A partir do momento em que, algum estabelecimento compreendido dentro da faixa de estabelecimentos informada na pasta de Seleção, estiver com o eSocial habilitado (FP0560), no programa FR5030 irá aparecer o botão eSocial (na parte inferior da tela, ao lado esquerdo do botão Ajuda). Este botão inicialmente vem desabilitado e, somente é habilitado depois de ser informado o código da situação de rescisão na pasta Parâmetros:

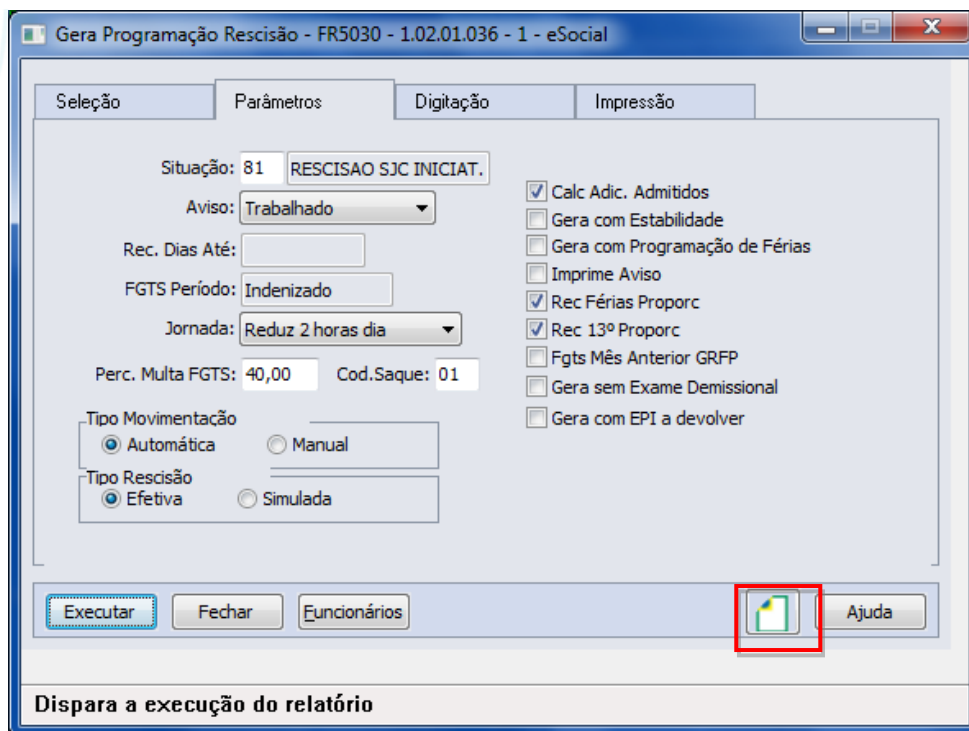

Ao clicar neste botão, será acessada a tela **FR5030A – Complemento Gera Programação Rescisão**:

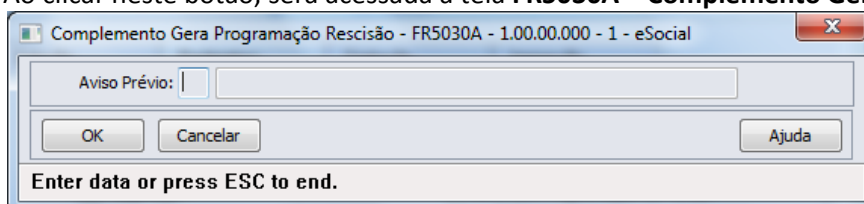

Campos:

Campo	Descrição	Validações/Regras
Aviso Prévio	<p>Indica quem avisou o desligamento, conforme tabela abaixo:</p> <p>1 - Aviso prévio trabalhado dado pelo empregador ao empregado, que optou pela redução de duas horas diárias [caput do art. 488 da CLT].</p> <p>2 - Aviso prévio trabalhado dado pelo empregador ao empregado, que optou pela redução de dias corridos [parágrafo único do art. 488 da CLT].</p> <p>3 - Aviso prévio dado pelo empregado (pedido de demissão), dispensado de seu cumprimento .</p> <p>4 - Aviso prévio dado pelo empregado (pedido de demissão), não dispensado de seu cumprimento, sob pena de desconto, pelo empregador, dos salários correspondentes ao prazo respectivo (§2º do art. 487 da CLT).</p>	<p>Deve ser informado apenas para as programações de rescisão cujo aviso prévio precise ser enviado para o arquivo eSocial; para as demais programações deverá ser informado o código 00 – Nenhum – Aviso Prévio não irá integrar os arquivos do eSocial.</p>

Nota: O programa de complemento é executado para os funcionários de origem de contratação empresa, exceto estagiário e diretor sem vínculo, e se na pasta Parâmetros estiver informado que o tipo de rescisão é Efetiva. Em outras situações ou origem de contrato, é emitida mensagem de erro não permitindo que o complemento seja informado.

Função: **FR5050 – Elimina Programação de Rescisão**

Objetivo: Permitir que sejam informados os dados referentes ao cancelamento do aviso prévio para as programações de rescisão que serão eliminadas. Estas informações serão utilizadas na geração das mensagens destinadas ao eSocial, conforme layout **S-2405 – Evento Cancelamento Aviso Prévio**.

Descrição: As validações e descrição são as mesmas utilizadas pelo FR5040 - Manutenção Programação de Rescisão, opção Eliminação da Programação de Rescisão:

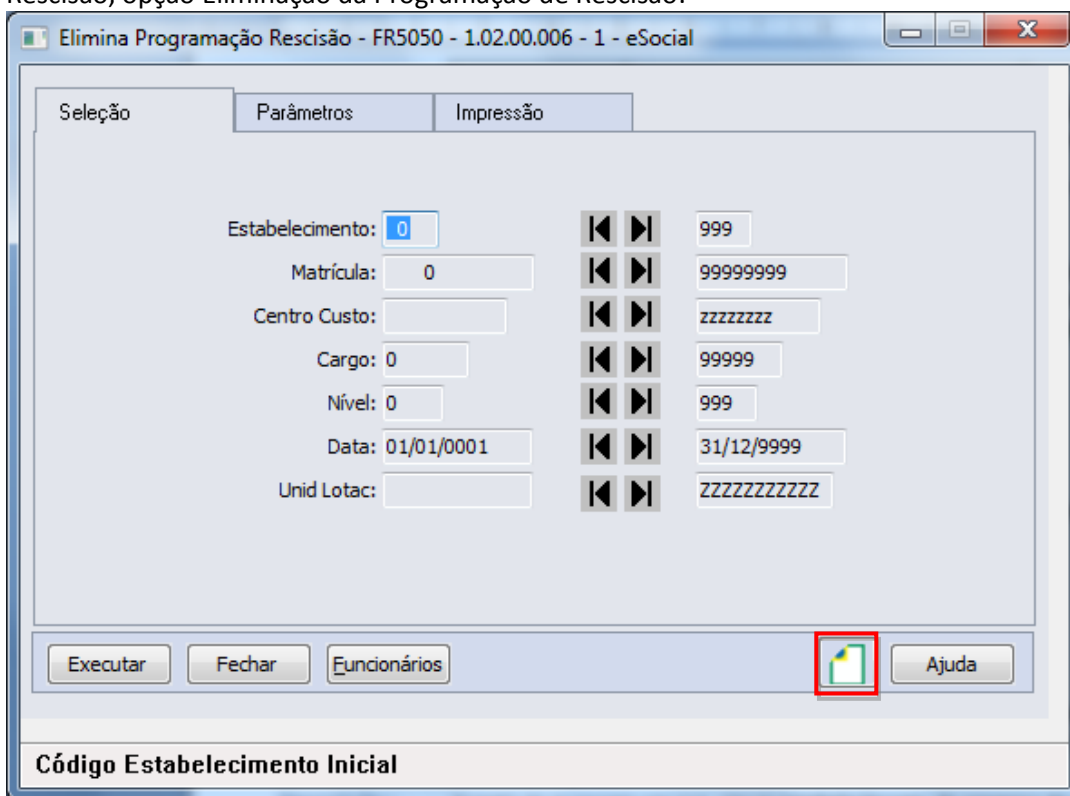

Ao clicar neste botão, será acessada para complemento das informações:

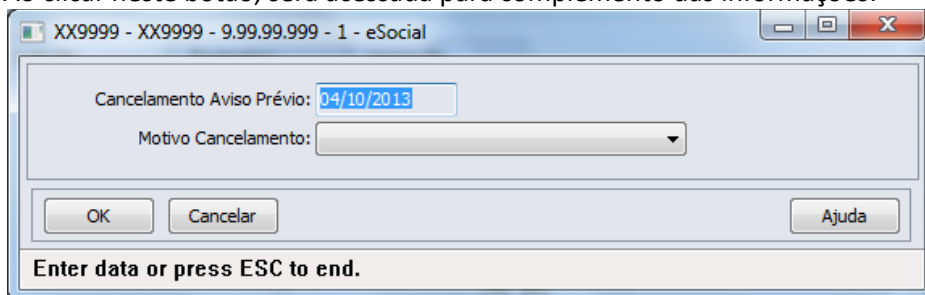

Campos:

Campo	Descrição	Validações/Regras
-------	-----------	-------------------



Cancelamento Aviso Prévio	Data do cancelamento do aviso prévio.	Deve ser uma data posterior a data do aviso prévio que está sendo cancelado. Essa verificação ocorre durante a execução do programa; sendo que, para os funcionários que tiverem data de início do aviso prévio superior à data de cancelamento informada, a programação de rescisão não será eliminada.
Motivo Cancelamento	Motivo de Cancelamento do aviso prévio.	Não se aplica.

Nota: A tela de complemento apenas será aberta se a rescisão for do tipo Efetiva, funcionário de origem de contratação igual à empresa, exceto estagiário e diretor sem vínculo, e possuir código de aviso prévio informado no complemento do eSocial.

Função: **FR5240 – Reintegração de Funcionários**

Objetivo: Permitir que seja informado o complemento para reintegração que será efetuada. Esta informação será utilizada na geração das mensagens destinadas ao eSocial, conforme layout **S-2820 - Reintegração**.

Pré-requisito: FP0030 – Manutenção Processo Justiça.

Descrição: A partir do momento em que, algum **estabelecimento da empresa do usuário** estiver com o eSocial habilitado (FP0560, botão eSocial, “Complementos Habilitados” ou “Geração Mensagens Habilitada”), neste programa irá aparecer o botão eSocial (na parte inferior da tela, ao lado esquerdo do botão Ajuda). Este botão inicialmente vem habilitado e, caso seja informado na pasta Parâmetros um estabelecimento que não esteja com o eSocial habilitado, o botão não fica mais visível.

Ao clicar no botão Executar, caso os dados do complemento da reintegração não tenham sido informados, será emitida uma pergunta solicitando a confirmação para continuar sem informar o complemento para o eSocial, ao responder:

- **Não:** o programa permanece na tela principal.
- **Sim:** o programa segue a execução, efetuando a reintegração do funcionário. Neste caso, as informações complementares da reintegração serão atualizadas no programa FR5250 – Funcionários Reintegrados:

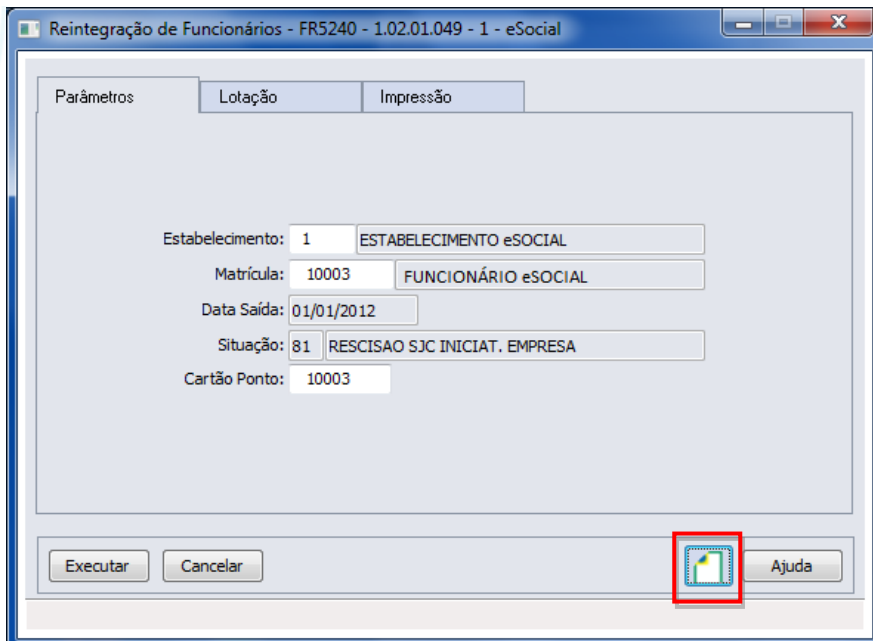

Ao clicar neste botão, será acessada a tela **FR52040A**:



Campos:

Campo	Descrição	Validações/Regras
Tipo Reintegração	Tipo de Reintegração: <ul style="list-style-type: none"> • Por Determinação Judicial; • Por Anistia Legal; • Outros. 	Não se aplica.
Número Processo Judicial	Número do Processo Judicial da Reintegração.	Este campo fica habilitado e é obrigatório ser informado quando o tipo de reintegração for Por Determinação Judicial. O processo informado deve estar previamente cadastrado no programa FP0030 – Manutenção



		Processos Justiça.
Número da Lei de Anistia Legal	Número da Lei de Anistia Legal: <ul style="list-style-type: none"> • Lei 6.683/1979; • Lei 8.632/1993; • Lei 10.559/2002; • Lei 10.790/2003; • Lei 11.282/2006. 	Este campo fica habilitado e é obrigatório quando o tipo de reintegração for Por Anistia Legal.
Data Efeito Reintegração	Data de Reintegração do Funcionário.	Data a partir da qual o funcionário será considerado como reintegrado.
Data Efetivo Retorno	Data de retorno efetivo ao trabalho.	Data efetiva que funcionário retornou .

Nota: Posteriormente, o usuário poderá corrigir estes dados no programa FR5250 – Funcionários Reintegrados.

Função: **FR5250 – Funcionários Reintegrados**

Objetivo: Permitir que o usuário complemente a reintegração do funcionário com as informações adicionais necessários para o eSocial. Esta informação será utilizada na geração das mensagens destinadas ao eSocial, conforme layout **S-2820 - Reintegração**.

Pré-requisito: FP0030 – Manutenção Processos Justiça.

Descrição: Este programa somente poderá ser acessado a partir do momento em que, algum **estabelecimento da empresa do usuário** estiver com o eSocial habilitado (FP0560, botão eSocial, “Complementos Habilitados” ou “Geração Mensagens Habilitada”).
As informações visualizadas neste programa são referentes aos funcionários que foram reintegrados depois da habilitação do eSocial para o seu estabelecimento.



Campos:

Campo	Descrição	Validações/Regras
Tipo Reintegração	Tipo de Reintegração: <ul style="list-style-type: none"> • Por determinação Judicial; • Por Anistia Legal; • Outros. 	Não se aplica.
Número Processo Judicial	Número do Processo Judicial da Reintegração.	Este campo fica habilitado e é obrigatório ser informado quando o tipo de reintegração for Por Determinação Judicial. O processo informado deve estar previamente cadastrado no programa FP0030 – Manutenção Processo Justiça.
Número da Lei de Anistia Legal	Número da Lei de Anistia Legal: <ul style="list-style-type: none"> • Lei 6.683/1979; • Lei 8.632/1993; • Lei 10.559/2002; • Lei 10.790/2003; • Lei 11.282/2006. 	Este campo fica habilitado e é obrigatório quando o tipo de reintegração for Por Anistia Legal.
Data Efeito Reintegração	Data de Reintegração do Funcionário.	Informar a data a partir da qual o funcionário deverá ser considerado como reintegrado.
Data Efetivo Retorno	Data de retorno efetivo ao trabalho.	Informar a data do efetivo retorno ao trabalho.

Nota:

A tela demonstrará os valores informados pelo usuário no complemento do programa de reintegração ou os valores assumidos automaticamente, caso seja informado informou o complemento do programa de reintegração.

Função:

FP9194 – Cálculo das Diferenças Salariais Dissídio

Objetivo:

Permitir que sejam informados os dados referentes ao dissídio, por meio deste botão, será acessado o programa **F9194B – Complemento Cálculo Diferenças Salariais**.

Descrição:

A partir do momento em que, algum **estabelecimento** compreendido dentro da faixa de estabelecimentos informada na pasta de Seleção, estiver com o eSocial habilitado neste programa irá aparecer o botão eSocial ao lado esquerdo do botão Ajuda.

Este botão inicialmente vem desabilitado e, somente é habilitado depois de selecionado o campo Gera Movimento na pasta Parâmetros, passará a ser obrigatório informar os complementos para o eSocial:

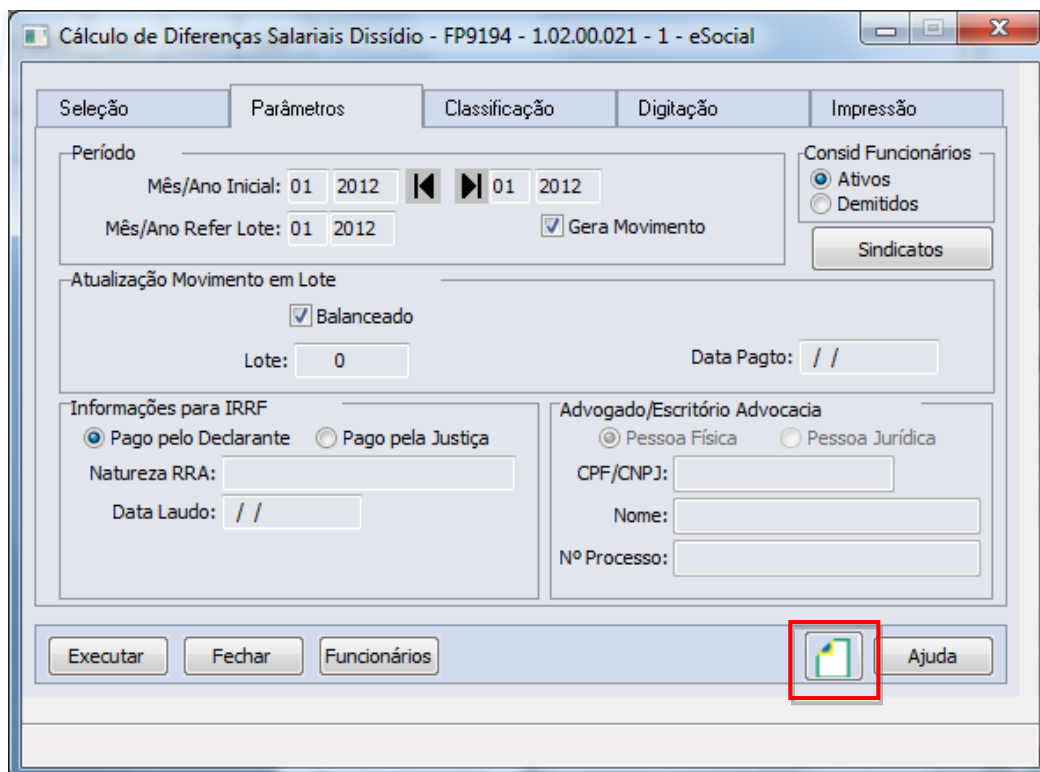

Ao clicar neste botão, será acessada a tela **FP914B – Complemento Cálculo Diferenças Salariais**:

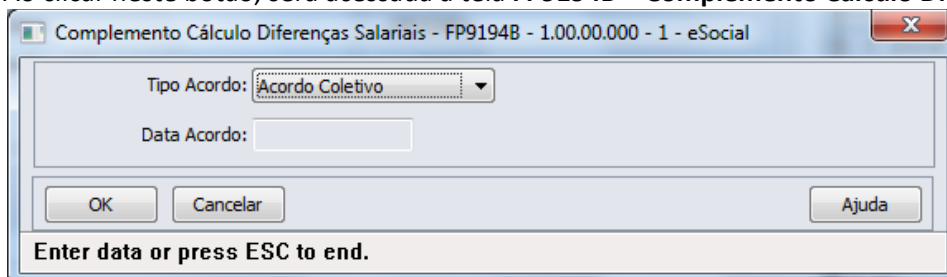

Campos:

Campo	Descrição	Validações/Regras
Tipo Acordo	Tipo de acordo: <ul style="list-style-type: none"> • Acordo Coletivo; • Comissão de Conciliação Prévia – CCP; • Convenção; • Dissídio. 	É obrigatório ser informado.
Data Acordo	Data do acordo, convenção ou dissídio.	A data deverá ser data anterior ou igual mês/ano de referência do lote, informado na pasta Parâmetros.

Nota:

É obrigatório informar os complementos para o eSocial.

Função:

FP6620 – Importa Dependentes

Objetivo:

Permitir importar os dependentes e as informações complementares necessárias para o eSocial.

Descrição:

No arquivo de layout deste programa foi acrescentado o registro Informações Complementares eSocial, o qual é identificado por meio do campo Tipo de Informação: 3 – eSocial. Este contém os mesmos campos do programa complemento **FP1760C – Complemento Dependentes**.

Abaixo pasta **Layout** deste programa:

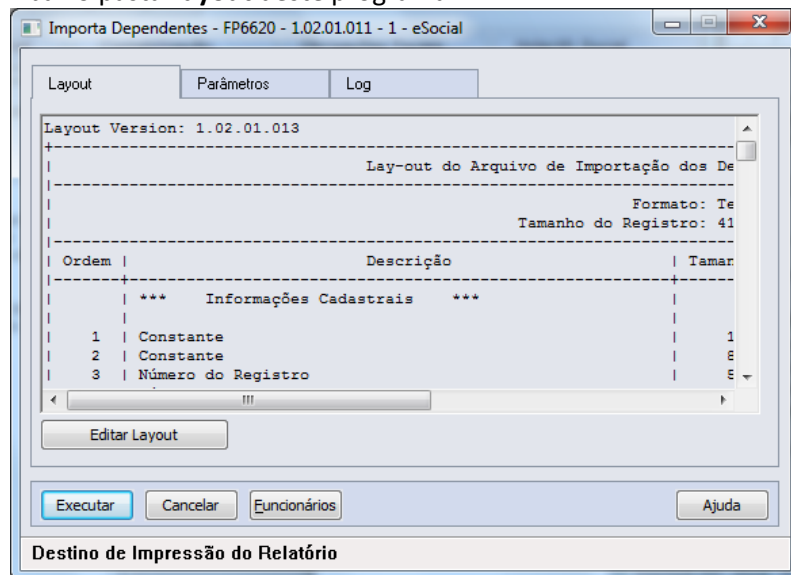

Pasta **Parâmetros**:

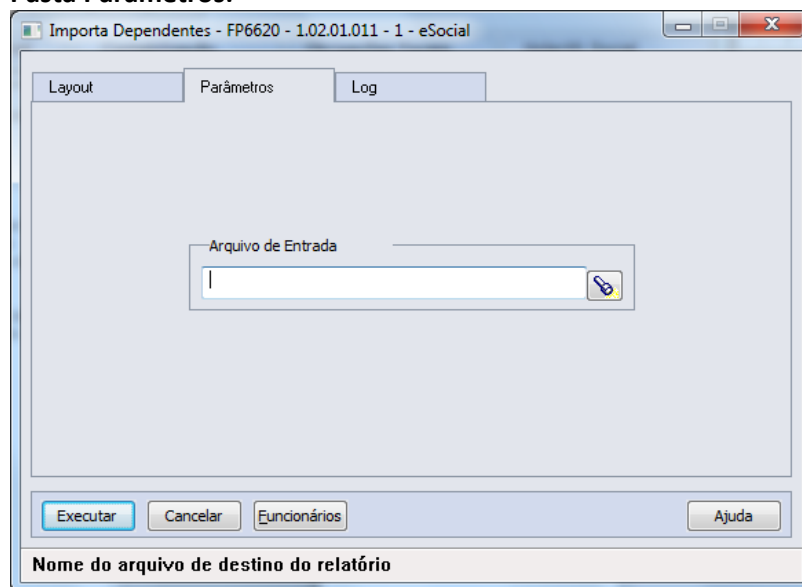

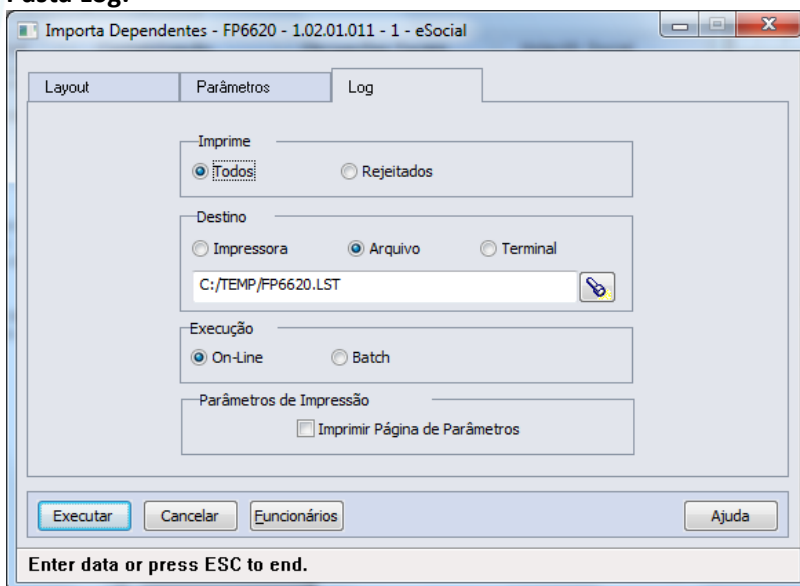
Pasta Log:**Campos:**

Para detalhes sobre os novos campos, verificar no programa FP6620, por meio do botão Editar Layout da pasta Layout.

Função:**FP6600 – Importa Funcionários****Objetivo:**

Permitir importar funcionários com as informações complementares necessárias para o eSocial.

Descrição:

No arquivo de layout deste programa, foram acrescentados dois novos tipos de registros: 7 e 8, que contêm os campos complementares para o eSocial, referente ao funcionário e à sua pessoa física.

Abaixo pasta **Layout** deste programa:

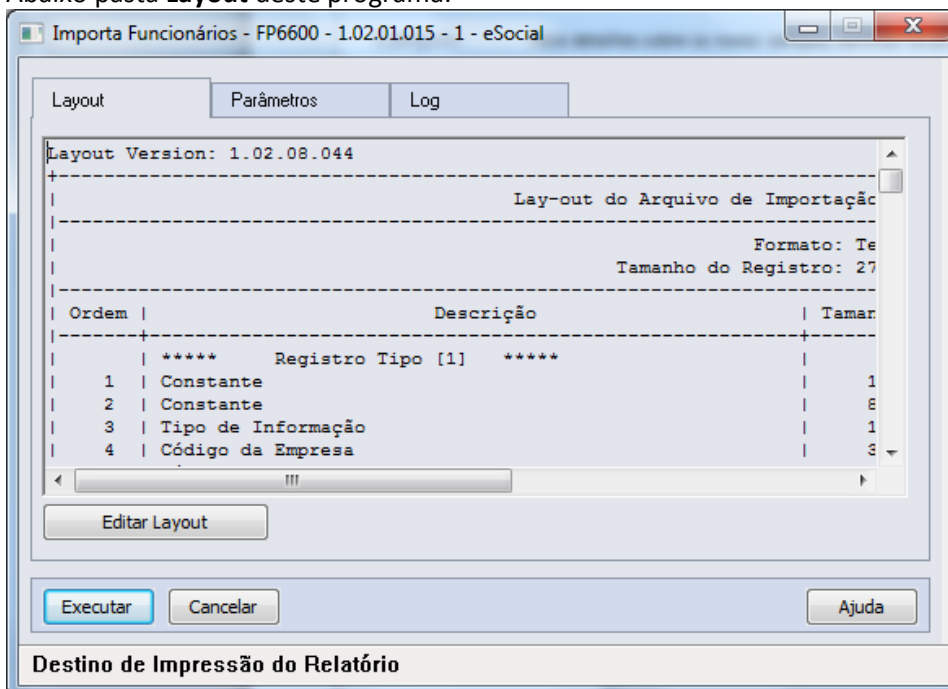

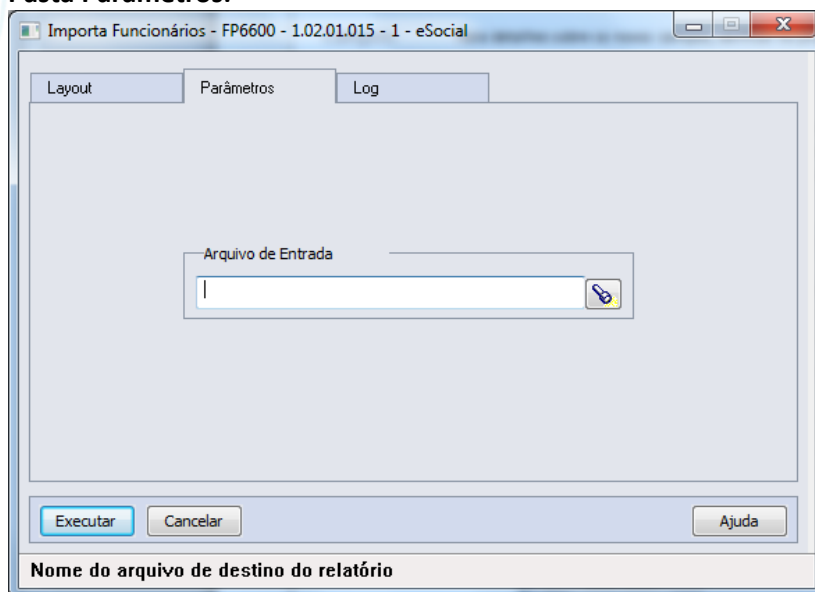
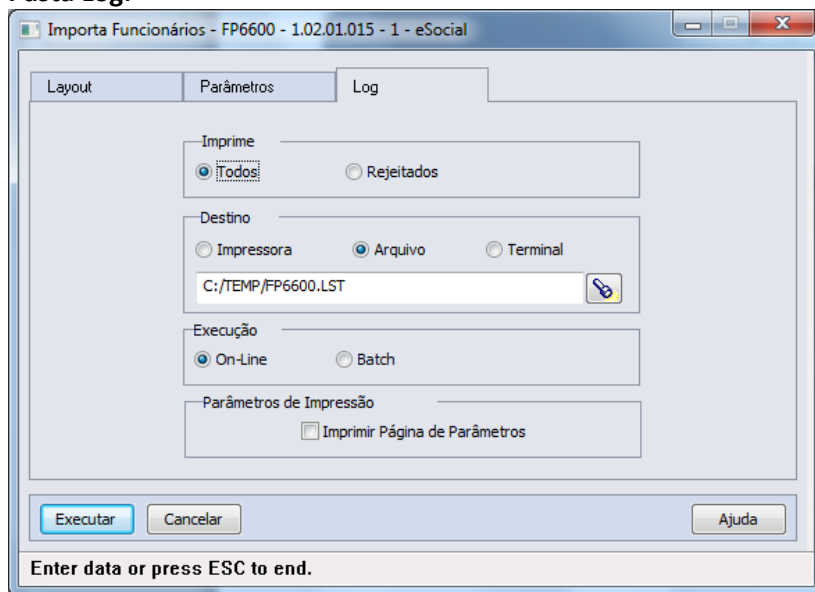
Pasta Parâmetros:

Pasta Log:

Campos: Para detalhes sobre os novos campos, sua obrigatoriedade, entre outros. Verificar no programa FP6600, por meio do botão Editar Layout da pasta Layout.

Nota: As validações dos demais campos, são as mesmas efetuadas no complemento eSocial dos programas FP1500 – Manutenção Funcionários e FP1440 – Manutenção Pessoa Física.

Função: **FP6610 – Importa Funcionários Contratos Especiais**

Objetivo: Permitir importar funcionários contratos especiais com as informações complementares necessárias para o eSocial.

Descrição: No arquivo de layout deste programa foram acrescentados dois novos tipos de registros: 6 e 7, que contém os campos complementares para o eSocial, referente ao funcionário e à sua pessoa física.

Abaixo pasta **Layout** deste programa:

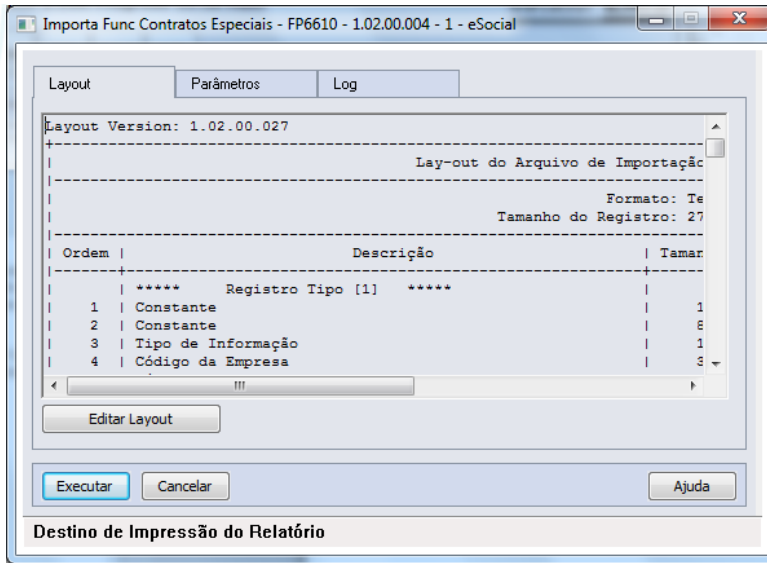

Pasta Parâmetros:

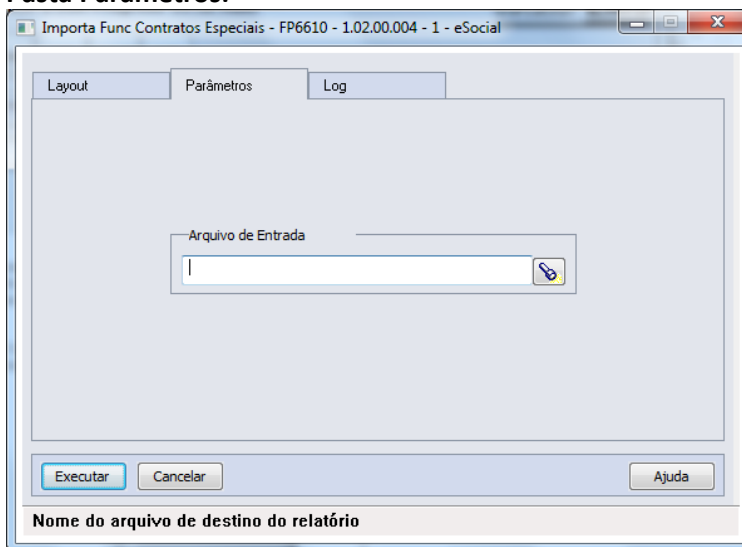

Pasta Log:

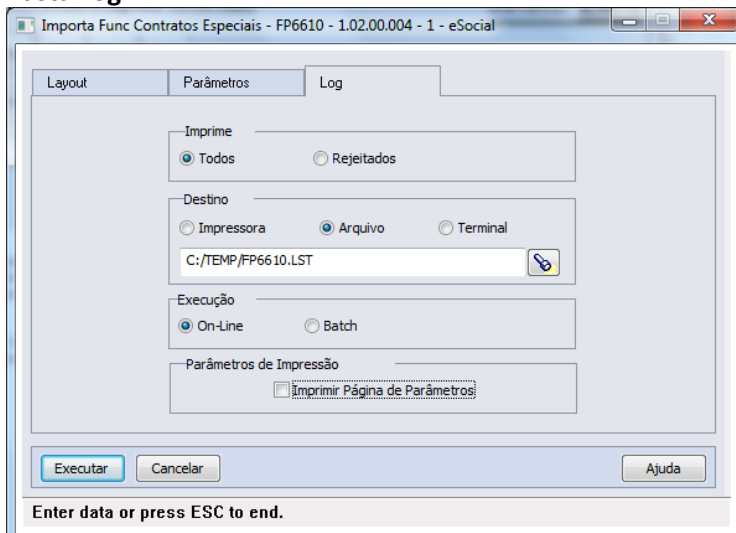



Campos: Para detalhes sobre os novos campos, sua obrigatoriedade, entre outros. Verificar no programa FP6610, por meio do botão Editar Layout da pasta Layout.

Nota: As validações dos demais campos, são as mesmas efetuadas no complemento eSocial dos programas FP1510 – Manutenção Funcionários Contratos Especiais e FP1440 – Manutenção Pessoa Física.

Função: **FP6650 – Importa Informações eSocial**

Objetivo: Efetuar a importação dos campos adicionais dos cadastros, necessários para a geração das informações para o eSocial.

Descrição: O programa possibilitará a importação das informações adicionais para eSocial, atualizando as informações complementares dos novos campos eSocial. Este programa poderá ser utilizado para completar as informações que já estão cadastradas no sistema.

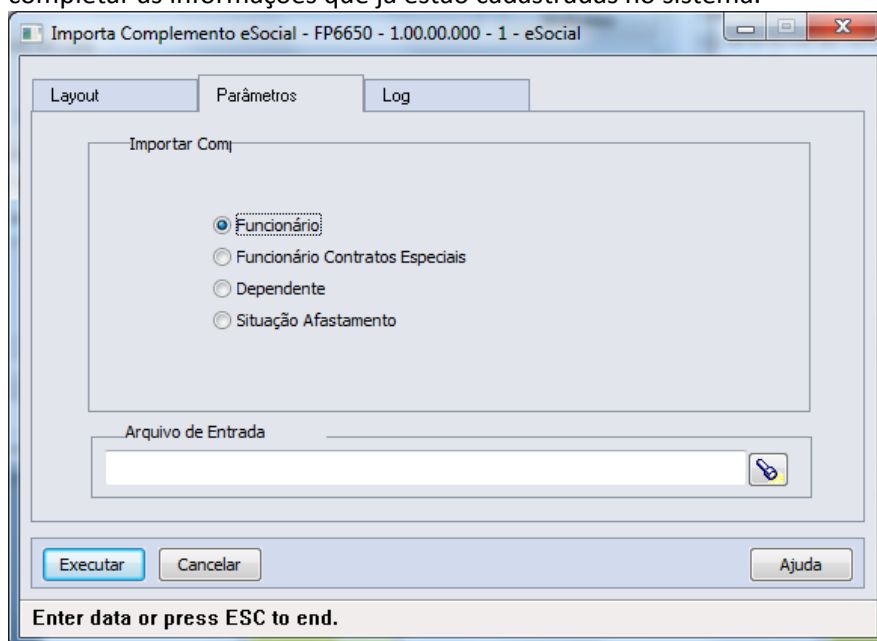

Campos:

Campo	Descrição	Validações/Regras
Pasta Layout - Layout	Conforme opção selecionada irá demonstrar o arquivo de layout correspondente, por meio do botão Editar Layout.	
Layout - Funcionário	Contém os registros 7 e 8 do layout do programa FP6600.	Para detalhes sobre os novos campos, sua obrigatoriedade, entre outros, verificar no programa FP6650, o arquivo da pasta Layout.
Layout - Funcionário Contratos Especiais	Contém os registros 6 e 7 do programa FP6610.	
Layout - Dependente	Contém o registro Informações Complementares eSocial do programa FP6620.	
Layout - Situação Afastamento	Contém o registro tipo 2 do programa FP6660.	



Pasta Parâmetros - Importar	Por meio deste campo o usuário irá selecionar para qual informação do sistema será feita a importação das informações complementares. Opções: <ul style="list-style-type: none"> • Funcionário; • Funcionário Contratos Especiais; • Dependente; • Situação Afastamento. 	Deverá ser informado o caminho/arquivo txt contendo os dados que deverão ser importados.
OBS: As opções da pasta Layout são somente para visualização dos layouts, o que vai validar qual o tipo de importação será efetuado, são as opções escolhidas na pasta Parâmetros.		
Pasta Log - Imprime	Neste campo deve-se escolher uma opção para a impressão dos registros no log de execução.	
Todos	Indica que todos os registros importados serão impressos no log de execução da importação.	
Rejeitados	Indica que somente os registros com erros que não foram importados serão impressos no log de execução.	
Destino	Neste campo deve-se escolher uma opção para a geração do log de execução da importação: Impressora, Arquivo ou Terminal.	
Execução	Neste campo deve-se escolher uma opção para indicar como deverá ocorrer a execução do programa: <ul style="list-style-type: none"> • On-Line; • Batch. 	
Imprime Parâmetros	Neste campo deve-se informar se deve ou não ser impressa a página de parâmetros selecionados para a execução.	

Nota: É obrigatório que o parâmetro do eSocial esteja habilitado para a empresa/estabelecimento informado para que importação seja realizada.
As validações dos campos complementares do eSocial são as mesmas efetuadas pelos programas de importação: FP6600 – Importa Funcionários, FP6610 – Importa Funcionários Contratos Especiais, FP6620 – Importa Dependentes e FP6660 – Importa Históricos de Situações.
O botão Funcionários/Terceiros fica habilitado somente para a importação do complemento **Situação Afastamento**.

ESOCIAL – ALTERAÇÕES NOS MÓDULOS MEDICINA E SEGURANÇA

PROCESSOS RELACIONADOS AO ASO - ATESTADO DE SAÚDE OCUPACIONAL

Função: **ST0005 – Manutenção Controle por Agente (Nocivo) - Botão Complemento eSocial**
Objetivo: Relacionar o código do Agente Nocivo cadastro no produto padrão com o código de agente nocivo conforme [anexo I - tabela 7 eSocial](#), para permitir que as informações sejam integradas entre módulo Segurança do Trabalho e eSocial.
Pré-requisitos: FP0560 – Estabelecimento – campo Complementos Habilitados selecionado e período Usa ASO Produto Padrão informado.
Descrição: Ao executar o programa, quando demonstrado botão eSocial será acessado o programa **ST0005f – Complemento Agente Nocivo**, permitindo que seja informado o agente SPED relacionado ao agente nocivo:

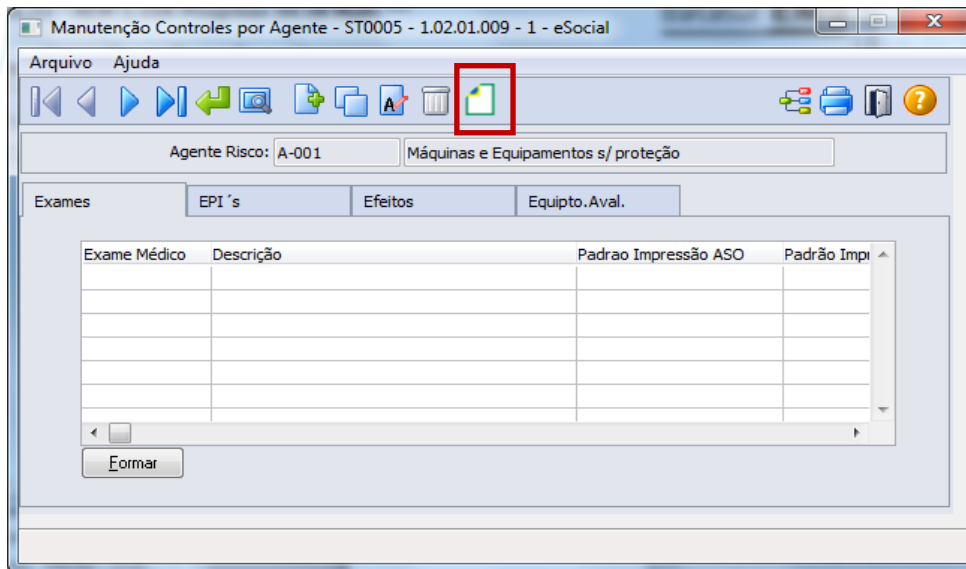

Ao clicar neste botão, será acessada a tela **ST0005F**:

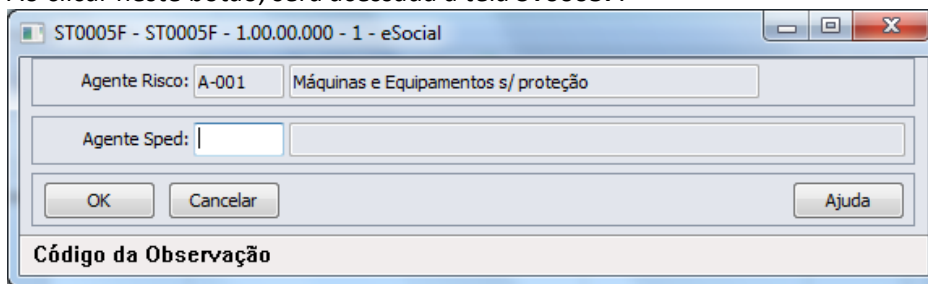

Para os Agentes Nocivos existentes, bem como para os que forem incluídos a partir do momento em que o eSocial estiver habilitado para algum estabelecimento na base de dados, se faz necessário clicar no botão eSocial e informar os dados complementares para o eSocial, em seguida, clicar no botão OK para salvar as informações.

Campos:

Agente SPED – informar Código do Agente Nocivo

Nota:

O relacionamento entre o Código do Agente cadastrado no produto padrão e o Código do Agente Nocivo deve ocorrer conforme [anexo I - tabela 7 do eSocial](#). Salientando que, independente do código do Agente no cadastro Controle por Agente (Nocivo) ser igual ao código do Agente Nocivo eSocial, se faz necessário realizar este relacionamento.

Função:

MT2000 – Cadastro do ASO eSocial

Objetivo:

Permitir que sejam cadastrados os ASOs (Atestado de Saúde Ocupacional) e seus complementos, realizados pelos participantes da empresa (funcionários e terceiros), conforme solicitado pelo eSocial, quando não utilizado o módulo Medicina do Trabalho Datasul HCM para este fim. Os campos demonstrados em tela são necessários para atender ao eSocial conforme layout **S-2280 - ASO**.

Pré-requisitos:

FP0560 – Estabelecimento – campo Complementos Habilitados selecionado e período Usa ASO Produto Padrão informado.

ST0005 – Manutenção Controle por Agente (Nocivo) - Botão Complemento eSocial

Descrição:

necessários.

Definir o participante para o qual deseja que seja feito o registro de ASO e proceder os registros

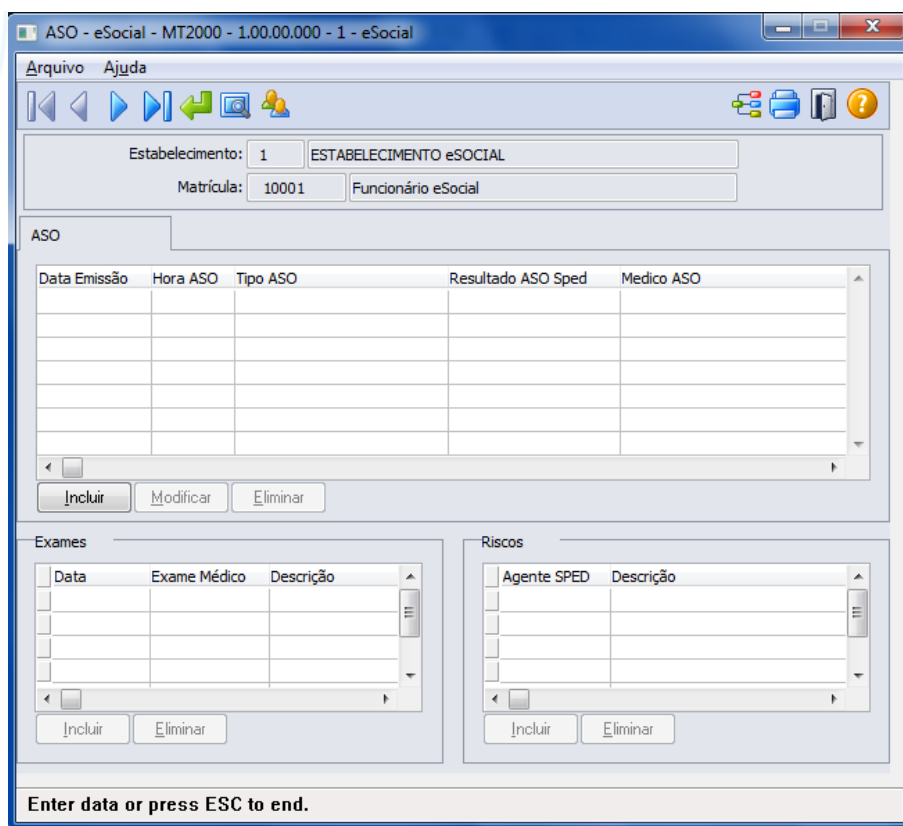

Campos: Detalhes serão descritos na opção sem utilização dos módulos Medicina e Segurança do Trabalho (ver [Função: MT2000 – Cadastro do ASO eSocial](#))

Nota: Durante o período Usa ASO Produto Padrão informado no estabelecimento, os ASOs deverão ser informados por meio de um dos programas: MT0726 – Atestado Médico, MT0728 – Atendimento Médico, MT0828 – Gerenciador Médico e/ou MT0782 – Importação ASO, neste caso, este programa será utilizado apenas como consulta, todas as inclusões e alterações deverão ser realizadas pelas rotinas padrões mencionadas acima.

Além, os registros demonstrados no programa MT2000 – Cadastro ASO eSocial, serão demonstrados com origem “Incluído por meio do produto padrão” e não será permitida alteração/exclusão, devendo retornar ao programa de origem do registro para os devidos ajustes.

A atualização automática entre o programa MT0726 – Atestado Médico (ASO) e o MT2000 – ASO eSocial, ocorrerá depois da execução da carga de dados prevista para ser disponibilizada em pacote posterior.

PROCESSOS RELACIONADOS ÀS CONDIÇÕES DIFERENCIADAS DO TRABALHO

Função: **ST2060 - Cadastro das Condições Diferenciadas de Trabalho eSocial**

Objetivo: Permitir que sejam registradas as Condições Diferenciadas de Trabalho e seus complementos, as quais, os participantes da empresa (funcionários e terceiros) estejam expostos, atendendo as necessidades de envio das informações ao eSocial. Os campos demonstrados em tela são necessários para atender ao eSocial conforme layouts **S-2360-Cond Dif Trab-Início-20130405.doc** e **S-2365-Cond Dif Trab-Término**.

Pré-requisitos: FP0560 – Estabelecimento - campo Complementos Habilitados selecionado e período Usa Condições Diferenciadas Trabalho informado.

Descrição: A navegação do cadastro pode ser realizada com base no cadastro de participantes, podendo optar se deseja navegar em **funcionário** ou **terceiro**, esta ação será por meio de clique no botão Visualizar

Terceiros localizado na parte superior esquerda, próximo aos demais botões de navegação, para alteração do tipo de participante o qual se deseja navegar.

As Condições Diferenciadas de Trabalho são compostas de um cadastro base, um cadastro complementar (filho) – Agentes de Risco e um Cadastro Neto, filho do Agente de Risco - Equipamento de Proteção Individual. No cadastro base (Condições Diferenciadas de Trabalho) serão demonstrados os dados referentes à condição de trabalho do participante.

No cadastro filho – Agente do Risco – serão demonstrados os agentes de risco para os quais, o participante esta exposto na data do relacionamento com a condição diferenciada de trabalho.

No cadastro neto - Equipamento de Proteção Individual – serão demonstrados os Certificados de Aprovação (CA) dos EPIs que são utilizados pelo participante referentes ao agente de risco discriminado na data de referencia a condição diferenciada de trabalho:

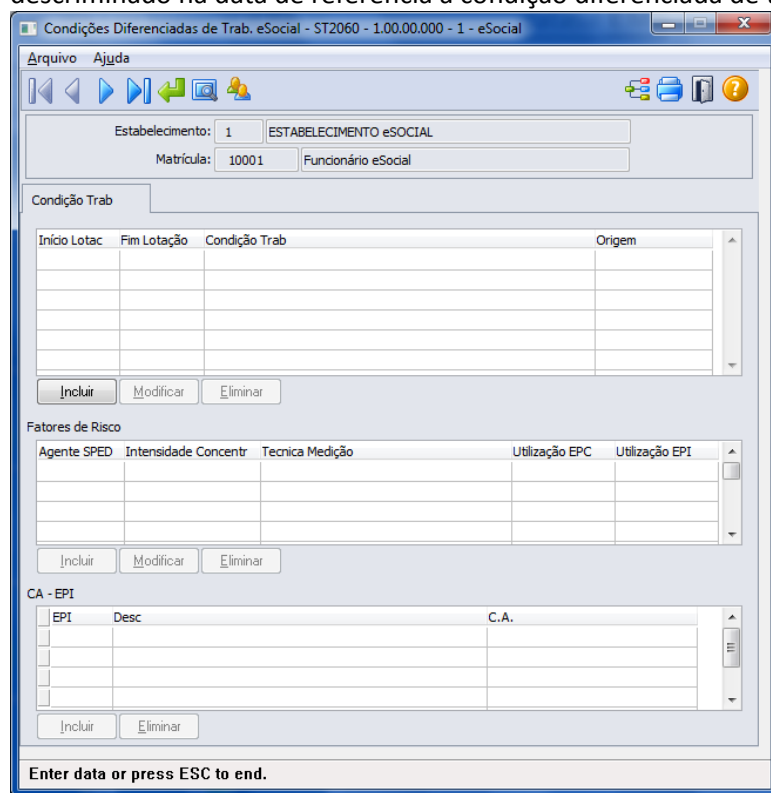

Condição Trab

Início Lotac	Fim Lotação	Condição Trab	Origem

Fatores de Risco

Agente SPED	Intensidade	Concentr	Tecnica	Medição	Utilização EPC	Utilização EPI

CA - EPI

EPI	Desc	C.A.

Enter data or press ESC to end.

Campos: Detalhes serão descritos na opção sem utilização dos módulos Medicina e Segurança do Trabalho (ver [Função: ST2060 - Cadastro das Condições Diferenciadas de Trabalho eSocial](#))

Nota: As Condições Diferenciadas de Trabalho que ocorrerem dentro do período informado no complemento do estabelecimento, deverão ser informadas por meio dos programas de Grupo Homogêneo e seus complementos e das rotinas de entrega de EPIs aos funcionários, sendo que ao utilizar estes programas, os registros serão demonstrados no ST2060 – Cadastro das Condições Diferenciadas de Trabalho eSocial apenas como consulta e com origem “Incluído por meio do produto padrão” não permitindo alterações/exclusões, devendo para este fim retornar ao programa que deu origem a informação para os devidos ajustes.

A atualização automática entre os programas do grupo homogêneo e ST2060 – Cadastro das Condições Diferenciadas de Trabalho eSocial, ocorrerá depois da execução da carga de dados prevista para ser disponibilizada em pacote posterior.



PROCESSOS RELACIONADOS ÀS ATIVIDADES DESEMPENHADAS

Função: **ST2000 - Cadastro Atividades Desempenhadas do Participante eSocial**

Objetivo: Permitir cadastrar as Atividades Desempenhadas pelos participantes da empresa (funcionários e/ou terceiros) no sistema, atendendo as necessidades de gerar as informações a serem enviadas ao eSocial, conforme layout **S-2400 - EVENTO - Atividades Desempenhadas pelo Trabalhador**.

Pré-requisitos: FP0560 – Estabelecimento – botão eSocial - campo Complementos Habilitados selecionado e período Usa Atividade Desempenhada informado.

Descrição: A navegação do cadastro pode ser realizada com base no cadastro de participantes, podendo optar se deseja navegar em funcionário ou terceiro, esta ação será por meio de clique no botão Visualizar Terceiros localizado na parte superior esquerda, próximo aos demais botões de navegação, para alteração do tipo de participante o qual se deseja navegar.

Início Lotac	Fim Lotação	Atividade SPED	Descrição	Origem

Campos: Detalhes serão descritos na opção sem utilização dos módulos Medicina e Segurança do Trabalho (ver [Função: ST2020 – Cadastro Atividades Desempenhadas eSocial](#)).

Nota: As atividades que ocorrerem dentro do período informado para registro das Atividades Desempenhadas pelos Participantes pelo produto Datasul HCM deverão ser informadas por meio do programa ST0012 – Atividades Desempenhadas pelos Funcionários. Quando dentro do período informado no estabelecimento, este programa ST2000 – Cadastro Atividades Desempenhadas do Participante eSocial será utilizado apenas para consulta, todas as inclusões e alterações deverão ser realizadas pelas rotinas que originaram as informações.

PROCESSOS RELACIONADOS À CAT - COMUNICAÇÃO DE ACIDENTE DO TRABALHO

Função: **ST0701 - Acidente do Trabalho - Complemento eSocial**

Objetivo: Complementar as CATs com informações solicitadas pelo eSocial.

Pré-requisitos: FP0560 – Estabelecimento – botão eSocial - campo Complementos Habilitados selecionado e período Usa CAT Produto Padrão informado.

Descrição:

Ao executar o programa, quando demonstrado botão eSocial será acessado o programa **ST0701I – Complemento Cadastro de Acidente do Trabalho - eSocial**, permitindo que sejam informados os dados complementares do acidente.

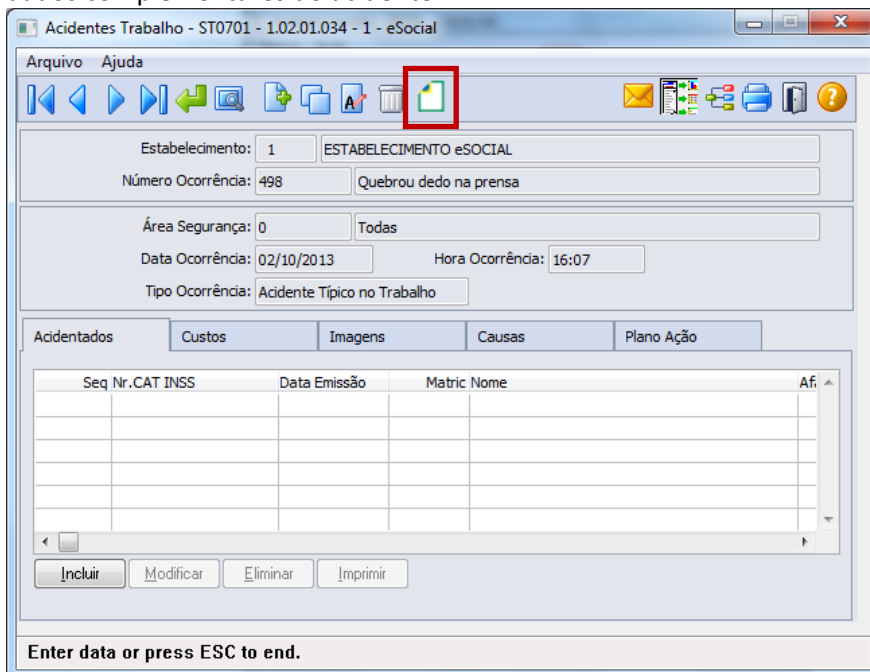

Ao clicar neste botão, será acessada a tela **ST0701I**:

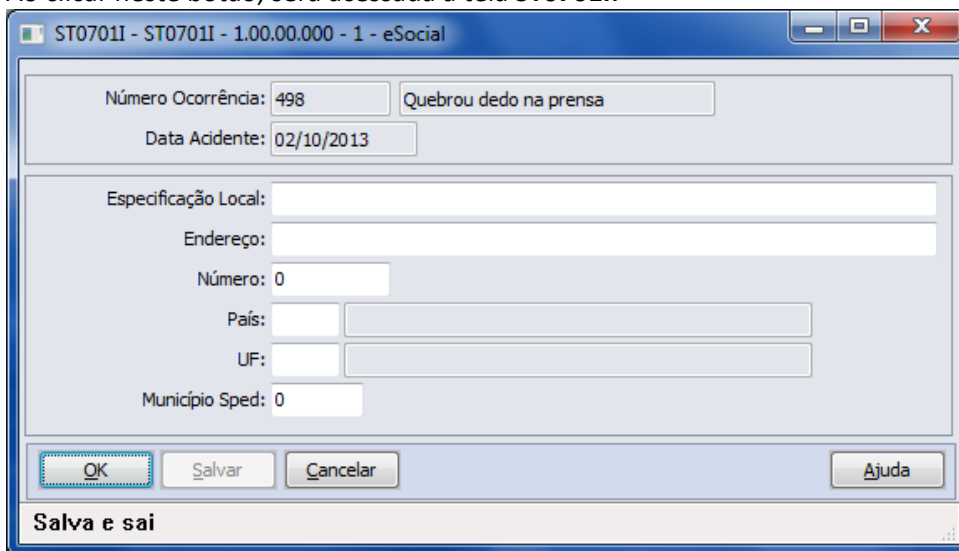
Campos:

Campo	Descrição	Validações/Regras
Especificação do local do acidente	Ex. pátio, rampa de acesso, posto de trabalho, entre outros.	Não permite informação em branco
Endereço	Informação do logradouro do acidente.	Não se aplica.
Número	Número do local do acidente.	Não permite sem informação.
País	País referente ao local do acidente.	Não permite sem informação.
Unidade Federação	Unidade Federativa do local do acidente.	Não permite sem informação.
Município Sped	Município do local do acidente.	Código do município conforme tabela do IBGE.

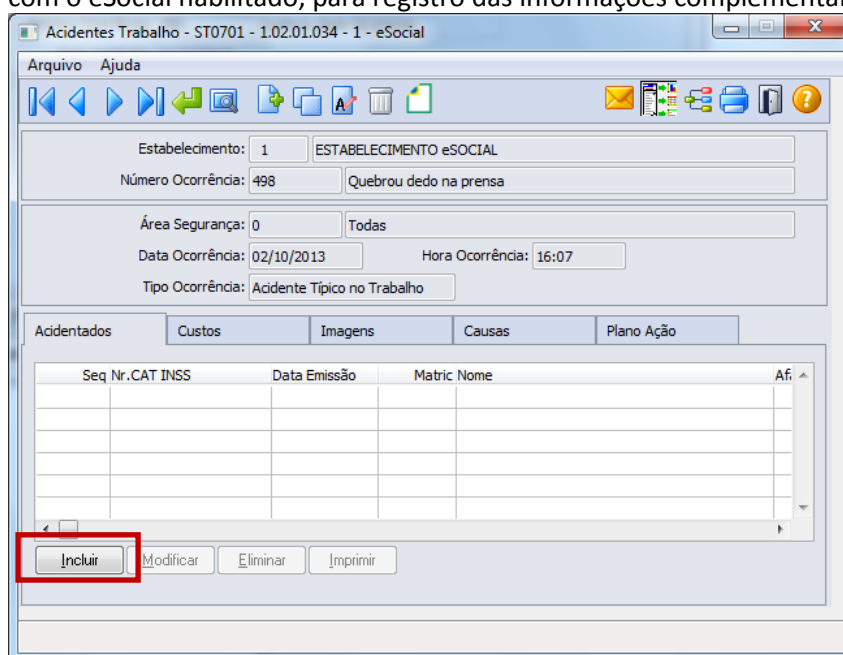
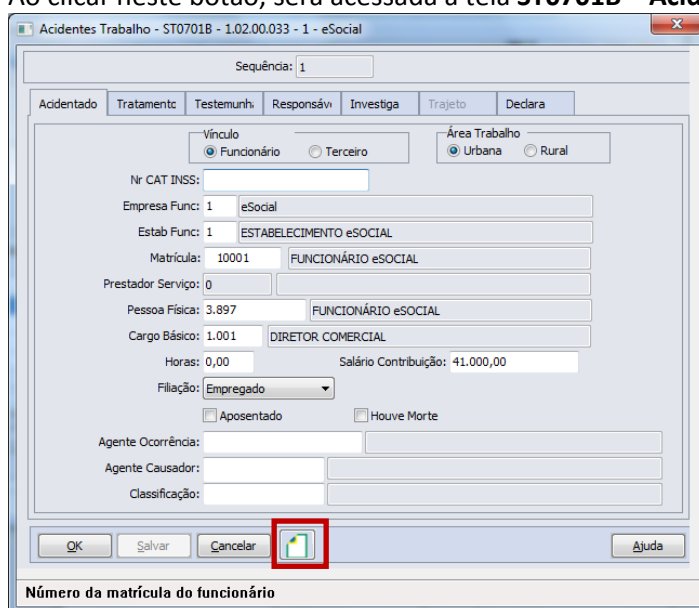
Função: ST0701B - Acidentando do Acidente do Trabalho - Complemento eSocial**Objetivo:** Registrar as informações complementares referente ao Acidentado, solicitadas pelo eSocial.**Pré-requisitos:** FP0560 – Estabelecimento – botão eSocial - campo Complementos Habilitados selecionado e período Usa CAT Produto Padrão informado.**Descrição:** Por meio da Pasta Acidentados, opção incluir/modificar é chamado o programa ST0701B - Acidentando do Acidente do Trabalho - Complemento eSocial, onde é disponibilizado o botão eSocial, a partir do momento em que, pelo menos um estabelecimento da base de dados estiver com o eSocial habilitado, para registro das informações complementares.Ao clicar neste botão, será acessada a tela **ST0701B – Acidentes de Trabalho:**

Depois da inclusão do registro de acidentado, retorne por meio do botão Modificar a esta tela, e estando parametrizado para uso no estabelecimento, será habilitado o botão eSocial (demonstrado acima) com isso, permitindo acesso ao programa abaixo para complemento de informações:

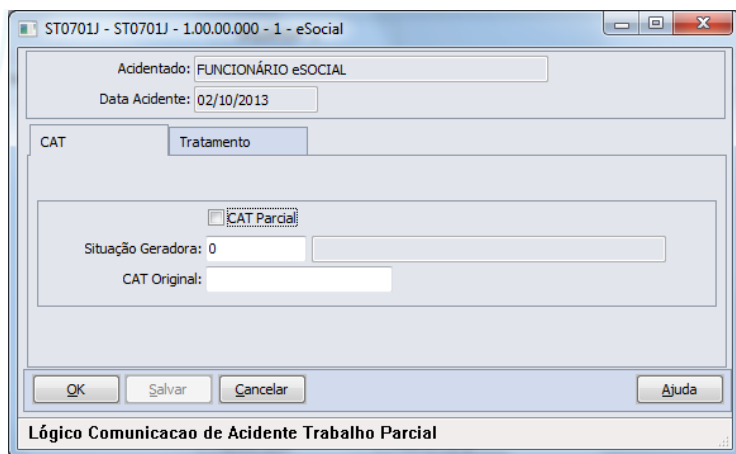
Campos:**Pasta CAT**

Campo	Descrição	Validações/Regras
CAT Parcial	Sim ou não.	Não se aplica.
Situação Geradora	Preencher com o código da situação geradora do acidente.	Quando informado deve constar conforme anexo I – Tabela 16 do eSocial .
CAT Original	Informar código da CAT original quando tratar-se de CAT de reabertura.	Obrigatório e válido somente quando for CAT de reabertura.

Pasta Tratamento

Campo	Descrição	Validações/Regras
Unidade Atendimento	Código da unidade de atendimento médico no Cadastro Nacional de Estabelecimento de Saúde.	Não se aplica.
Data Atendimento	Data do atendimento na Unidade de Atendimento.	Será obrigatório quando informada Unidade de Atendimento.
Hora Atendimento	Hora do atendimento na Unidade de Atendimento.	Será obrigatório quando informada Unidade de Atendimento.
Diagnóstico Provável	Descrição do diagnóstico realizado na unidade de atendimento.	Não se aplica.
Médico Atendimento	Nome do médico que realizou o atendimento.	Será obrigatório quando informada Unidade de Atendimento.
CRM Médico	CRM - Código do Conselho Regional de Medicina do médico que realizou o atendimento.	Será obrigatório quando informada Unidade de Atendimento.
Código CRM País	Código do país do CRM Médico.	Será obrigatório quando informada Unidade de Atendimento.
CRM Unidade Federação	Código da unidade federativa do CRM do Médico.	Será obrigatório quando informada Unidade de Atendimento.

**Função:****ST2080 - Cadastro de Acidentado Trabalho (CAT) eSocial****Objetivo:**

Permitir que sejam registradas as CAT (Comunicação de Acidente do Trabalho) e seus complementos, referentes aos participantes da empresa (funcionários e terceiros), atendendo as necessidades de gerar as informações a serem enviadas ao eSocial, conforme layout **S-2260 - EVENTO - Comunicação de Acidente de Trabalho**.

Pré-requisitos:

FP0560 – Estabelecimento - campo Complementos Habilitados selecionado e período Usa CAT Produto Padrão informado.

Descrição:

A navegação do cadastro pode ser realizada com base no cadastro de participantes, podendo optar se deseja navegar em funcionário ou terceiro, esta ação será por meio de clique no botão Visualizar Terceiros localizado na parte superior esquerda, próximo aos demais botões de navegação, para alteração do tipo de participante o qual se deseja navegar.

A CAT eSocial é composta de um cadastro base com três abas e três cadastros complementares (filhos) – Agente Causador, Partes do Corpo Atingidas e Testemunhas.

Campos:

Detalhes serão descritos na opção sem utilização dos módulos Medicina e Segurança do Trabalho (ver [Função: ST2080 - Cadastro de Acidentado Trabalho \(CAT\) eSocial](#))

Nota:

Os acidentes que ocorrerem dentro do período informado para registro da CAT pelo produto Datasul HCM deverão ser informados por meio do programa ST0701 – Acidente do Trabalho. Desta forma, este programa ST2080 – Cadastro de Acidentado Trabalho (CAT) eSocial será utilizado apenas para consulta, demonstrando o registro com origem “Incluído por meio do produto padrão” e todas as inclusões e alterações deverão ser realizadas pelo programa que deu origem a informação.

A atualização automática entre o programa ST0701 – Acidente do Trabalho e o ST2080 – Cadastro de Acidentado Trabalho (CAT) eSocial, ocorrerá depois da execução da carga de dados prevista para ser disponibilizada em pacote posterior.

ESOCIAL – ALTERNATIVA DE UTILIZAÇÃO SEM OS MÓDULOS MEDICINA E SEGURANÇA

PROCESSOS RELACIONADOS AO ASO - ATESTADO DE SAÚDE OCUPACIONAL

Função: **MT2020 - Cadastro de Exames eSocial**

Objetivo: Permitir incluir os exames a serem relacionados aos ASOs eSocial do participante.

Pré-requisitos: FP0560 – Estabelecimento – botão eSocial - campo Complementos Habilitados selecionado e período Usa ASO Produto Padrão informado.

Descrição: Esse cadastro somente será utilizado pelos registros que não tem origem nas rotinas padrões do produto TOTVS/Datasul HCM, ou seja, em que a data de emissão do ASO esteja fora do período informado no estabelecimento:

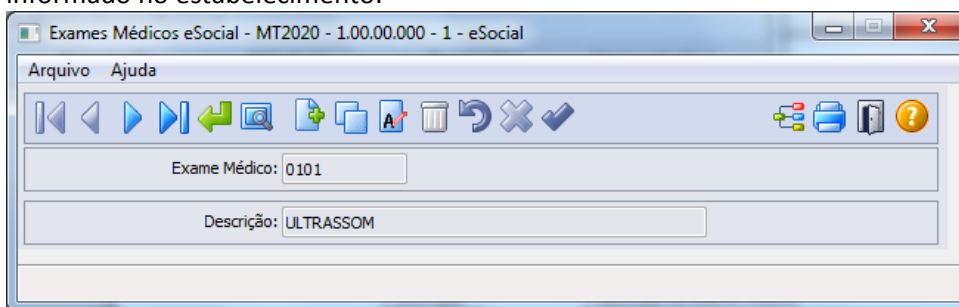

Campos:

Campo	Descrição	Validações/Regras
Exame Médico	Código do exame médico.	Campo obrigatório.
Descrição	Descrição do exame médico.	Deve ser diferente de branco.

Função: **MT2000 – Cadastro do ASO eSocial**

Objetivo: Permitir que sejam cadastrados os ASOs (Atestado de Saúde Ocupacional) e seus complementos, realizados pelos participantes da empresa (funcionários e terceiros), sendo que, os campos solicitados são necessários para atender ao eSocial conforme o layout **S-2280 - ASO**.

Pré-requisitos: FP0560 – Estabelecimento – botão eSocial - campo Complementos Habilitados selecionado e período Usa ASO Produto Padrão informado.

MT2020 – Cadastro de Exames e Social

Descrição: O ASO será composto de um cadastro base e dois cadastros complementares (filhos) – Agentes e Exames.

Nos cadastros base (ASO) serão informados os dados referentes à realização e resultado do Atestado. Nos cadastros filhos – Agentes e Exames – serão informados os agentes (riscos) e os exames relacionados ao Atestado:

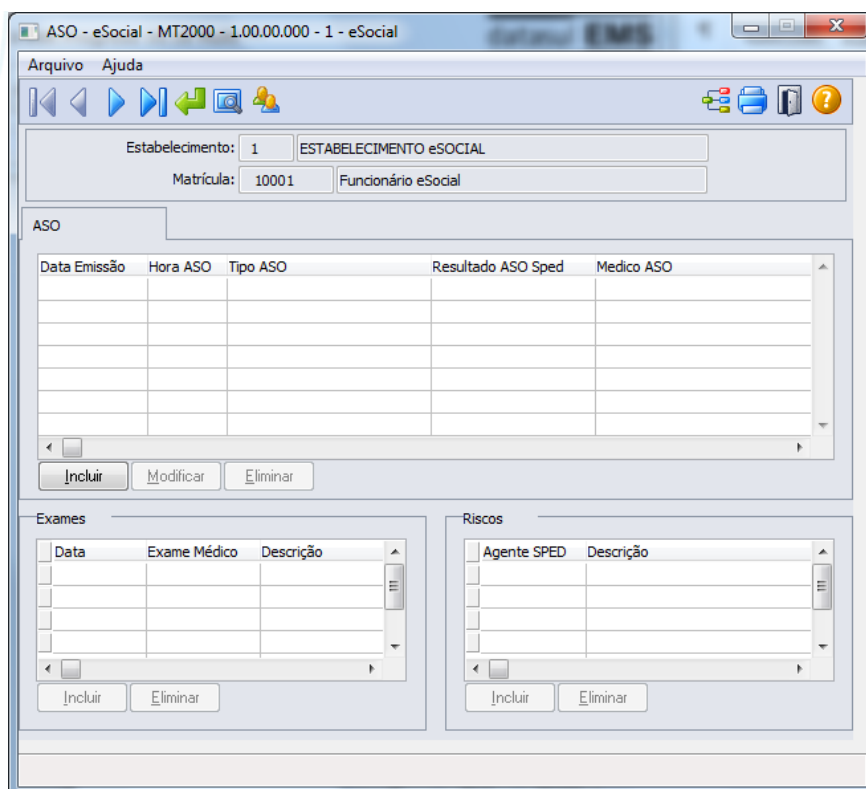

Ao clicar no botão Incluir da pasta ASO, será acessada a tela **MT2000A – Incluir/Modifica ASO eSocial:**

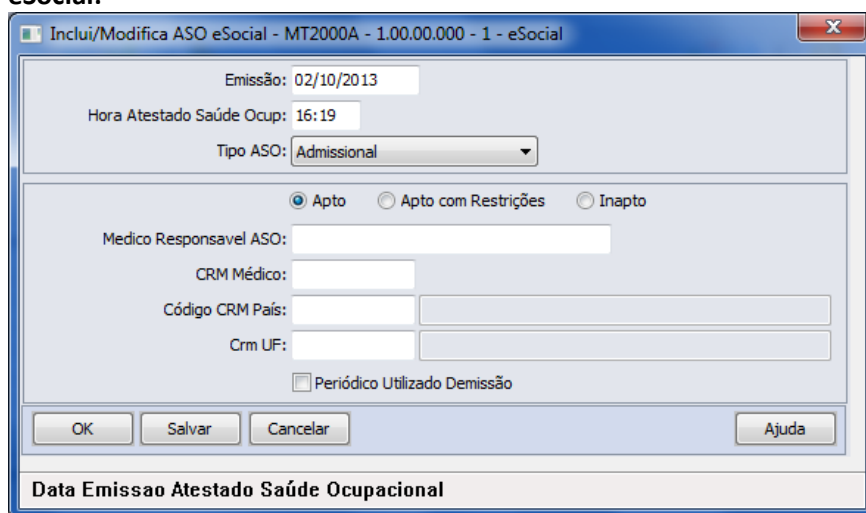

Depois de incluído ASO eSocial, é possível no Quadro exames e no Quadro Riscos realizar as inclusões dos registros respectivos e relacionados ao ASO em questão.

Campos:

Cadastro Base

Navegação no participante (Tipo Funcionário ou Terceiro) – para troca de tipo de participante deve-se utilizar o botão Visualizar Terceiros, localizado ao lado dos botões de navegação da tela principal.

Cadastro do ASO

Cadastro exames realizados

Cadastro riscos ocupacionais



Pasta ASO

Campo	Descrição	Validações/Regras
Emissão	Data de emissão do ASO.	Informação obrigatória.
Hora Atestado Saude Ocup	Hora de emissão do ASO.	Informação obrigatória.
Tipo ASO	Podendo ser uma das opções: <ul style="list-style-type: none"> Admissional; Periódico; Retorno ao Trabalho; Mudança de Função; Monitorização Pontual; Demissional. 	Informação obrigatória.
Status	Opções: <ul style="list-style-type: none"> Apto; Apto com Restrições; Inapto. 	Informação obrigatória.
Medico Responsavel ASO	Médico responsável pela emissão do ASO	Informação obrigatória.
CRM Médico	CRM - Código do Conselho Regional de Medicina do médico que realizou o atendimento.	Será obrigatório quando informado médico responsável.
Código CRM País	Código do país do CRM Médico.	Será obrigatório quando informado médico responsável.
CRM UF	Código da unidade federativa do CRM do Médico	Será obrigatório quando informado médico responsável
Periódico Demissão Utilizado	Indicando Sim ou não	Quando ASO está dentro do período de validade e pode ser utilizado como ASO demissional.

Quadro Exames

Campo	Descrição	Validações/Regras
Data	Data de realização do exame médico.	A data informada deve ser anterior ou igual à data do ASO a que se refere o exame.
Exame Médico	Código do exame complementar realizado pelo trabalhador relacionados ao ASO.	Caso não informado será considerado que não há exames realizados pelo trabalhador.
Descrição	Descrição do exame medico.	Será demonstrado a correspondente descrição do código informado tendo como base o cadastro MT2020 - Cadastro de Exames - eSocial .

Nota: O não preenchimento deste quadro indica a não realização de exames complementares pelo trabalhador.

Quadro Riscos

Informar: campo código do agente, conforme anexo I - tabela 7 eSocial.



Esta informação é importante para detalhar, caso exista, a ocorrência de exposição a agentes nocivos que, por sua, natureza, concentração, intensidade e tempo de exposição, são capazes de causar danos à saúde do trabalhador.

Nota: Não pode haver duplicidade de registros com o mesmo código vinculado ao único participante, na mesma data e hora de realização do ASO.

Nota:

Este programa será utilizado apenas como consulta, quando data de emissão do ASO estiver dentro do período informado no estabelecimento, sendo que, todas as inclusões e alterações deverão ser realizadas pelas rotinas padrões disponíveis do módulo Medicina do Trabalho, indicando no campo origem do registro a informação de *“Incluído por meio do produto padrão”*.

Quando fora do período de uso do produto padrão informado no estabelecimento, poderá realizar as manutenções dos ASOs por meio do programa de cadastro da ASO-eSocial (MT2000), sendo que, somente modificará ou eliminará registros que foram incluídos ou importados pelos programas do eSocial, onde estes registros de ASO receberão indicação na inclusão de *“Incluído por meio do cadastro de eSocial”* no campo Origem e para importações receberá indicação de *“Importado por meio do programa de importação eSocial”*.

A atualização automática entre o programa MT0726 – Atestado ASO e o MT2000 Cadastro do ASO eSocial, ocorrerá depois da execução da carga de dados disponível apenas em pacote posterior.

Função: MT2010 - Importação do ASO - eSocial

Objetivo: Permitir a importação dos Atestados de Saúde Ocupacional (ASO) dos participantes da empresa (funcionários e terceiros), atendendo as necessidades para gerar informações a serem enviadas ao eSocial, conforme layout **S-2280 - ASO**.

Pré-requisitos: FP0560 – Estabelecimento - campo Complementos Habilitados selecionado e período Usa ASO Produto Padrão informado.

Cadastro de Participantes existente

MT2020 – Cadastro de Exames e Social

Descrição:

A importação dos ASOs dos participantes será realizado com base em arquivo texto ou csv, devendo ser elaborado seguindo ao layout que poderá ser visualizado por meio da aba Layout do programa **MT2010 - Importação do ASO - eSocial**.

As informações serão importadas de maneira agrupada (ASO/Riscos/Exames) para realizar o registro, e as validações necessárias para garantir a integridade desta importação são as mesmas identificadas ao realizar o cadastro do ASO eSocial. Estes registros importados receberão a identificação de Origem *“Importado por meio do programa de importação eSocial”*.

Como informação técnica, o processo vai criar os registros nas tabelas:

ASO – SPED_ASO

Agentes relacionados ao ASO – SPED_ASO_AGENT

Exames relacionados ao ASO – SPED_ASO_EXAM.

Abaixo pasta **Layout** deste programa:

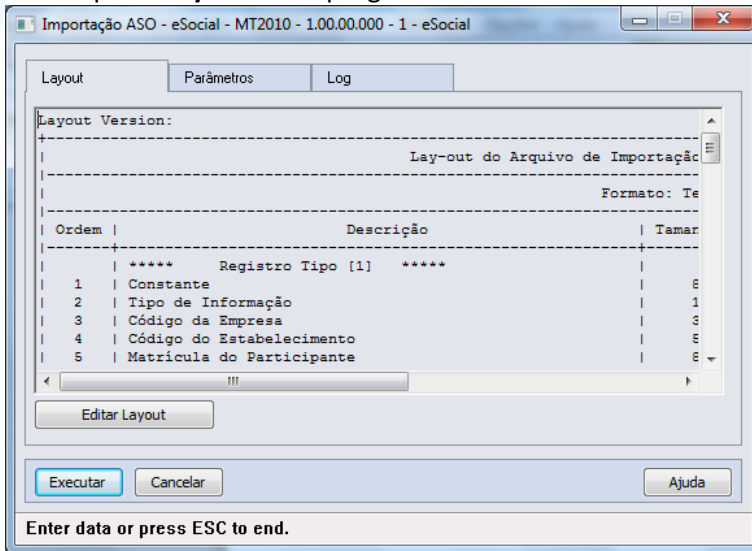

Pasta **Parâmetros**:

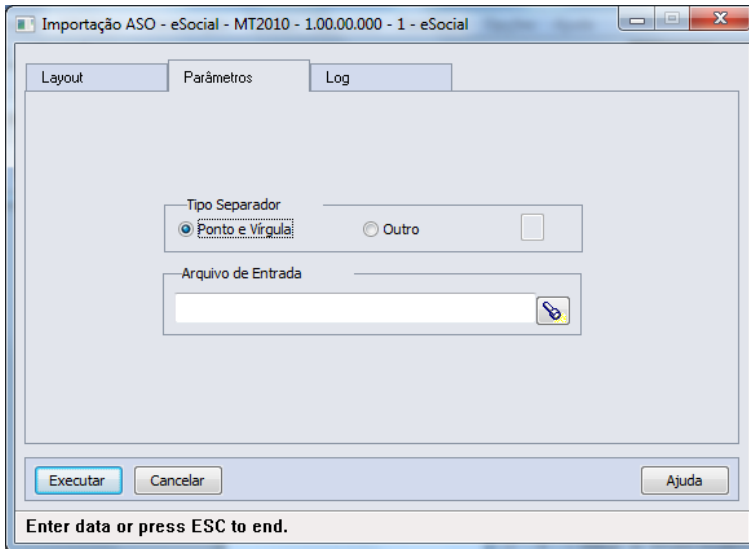

Pasta **Log**:

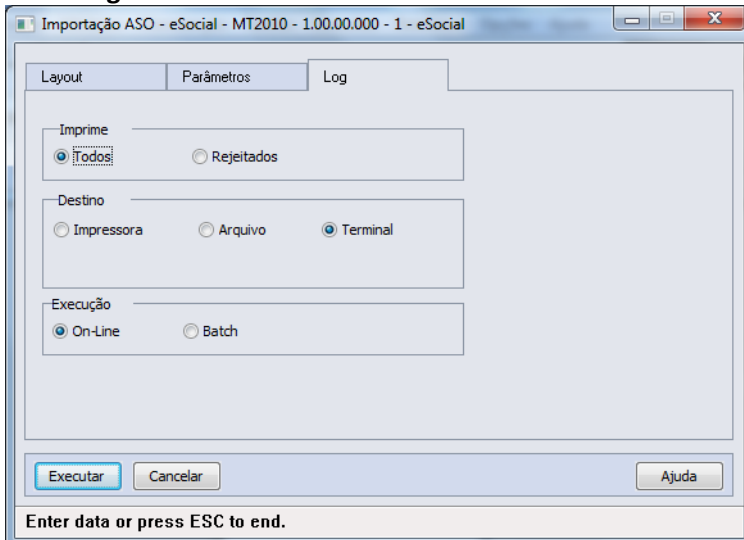



Campos: Aba “Layout”, na qual consta o layout base para a montagem do arquivo a ser importado, bastando utilizar o botão Editar Layout para verificar seu conteúdo.
Aba “Parâmetros”, na qual se deve indicar o arquivo a ser importado (caminho/nome do arquivo).
Aba “Log” com os parâmetros de geração dos logs do processo.

Nota: Somente serão importados registros onde a data de realização/emissão do ASO seja menor ou maior que o período de Uso ASO Produto Padrão informado nos parâmetros do estabelecimento.

PROCESSOS RELACIONADOS ÀS CONDIÇÕES DIFERENCIADAS DO TRABALHO

Função: **ST2100 - Cadastro de Requisitos EPI do Estabelecimento eSocial**

Objetivo: Permitir que sejam informados os requisitos de EPI – Equipamento de Proteção Individual para cada um dos estabelecimentos, sendo esta informação referente a Condições Diferenciadas de Trabalho do participante encaminhadas ao eSocial.

Pré-requisitos: FP0560 – Estabelecimento - campo Complementos Habilitados selecionado e período Usa Condições Diferenciadas Trabalho informado.

Descrição: Para cada estabelecimento, informar a data de início de validade das informações e selecionar as demais informações referentes aos requisitos de EPI dele.

Campos:

Campo	Descrição	Validações/Regras
Início Validade	Informar data de início de validade dos requisitos.	Não será solicitada à data de término do requisito, pois sempre deverá existir um requisito válido para o estabelecimento, sendo considerado o requisito que este válido na data de início da Condição Diferenciada de Trabalho.
Foi tentando implementar medidas de proteção	Foi tentada a implementação de medidas de proteção coletiva, de caráter administrativo ou de organização, optando-se pelo EPI por inviabilidade técnica, insuficiência ou integridade, ou ainda em caráter complementar ou emergencial?	Resposta Sim/Não

Foram observadas condições de funcionamento	Foram observadas as condições de funcionamento e do uso ininterrupto do EPI ao logo do tempo, conforme especificação técnica do fabricante, ajustada às condições do tempo?	Resposta Sim/Não
Foi observado prazo de validade	Foi observado o prazo de validade, conforme Certificado de Aprovação - CA do MTE?	Resposta Sim/Não
Foi observada periodicidade de troca	Foi observada a periodicidade de troca definida pelos programas ambientais, comprovada mediante recibo assinado pelo usuário em época própria?	Resposta Sim/Não
Foi observada higienização	Foi observada a higienização dos EPIS?	Resposta Sim/Não

Função:**ST2040 - Cadastro de EPI - Equipamentos de Proteção Individual eSocial****Objetivo:**

Cadastrar os EPIS necessários para atender ao envio de informações ao eSocial, referente às Condições Diferenciadas de Trabalho.

Pré-requisitos:

FP0560 – Estabelecimento - campo Complementos Habilitados selecionado e período Usa Condições Diferenciadas Trabalho informado.

Descrição:

Caso as informações referente às condições diferenciadas de trabalho não tiverem origem no produto Datasul HCM deverá utilizar esse cadastro para informar os EPIS utilizados pelos funcionários e prestadores de serviço (participantes):

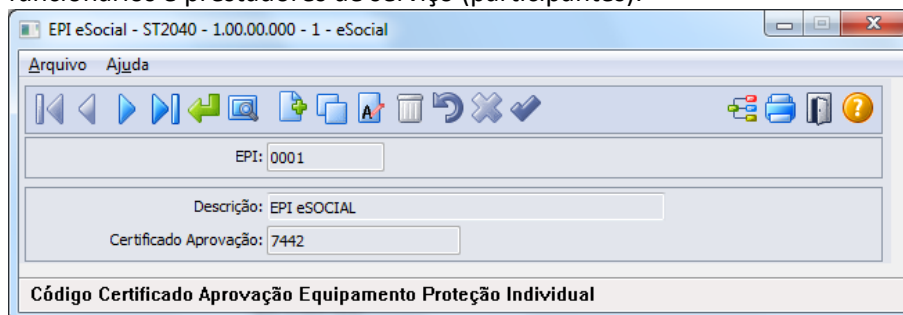
**Campos:**

Campo	Descrição	Validações/Regras
EPI	Código do equipamento de proteção individual.	Informação Obrigatória.
Descrição	Descrição do equipamento de proteção individual.	Informação Obrigatória.
Certificado Aprovação	Código do Certificado de Aprovação do EPI (CA).	Informação Obrigatória, não sendo permitido cadastro de dois ou mais EPIS com mesmo certificado informado.

Nota:

Caso seja utilizado o produto Datasul HCM para gerar as informações referentes às condições diferenciadas de trabalho, deverá utilizar as rotinas padrões para o cadastro dos EPIS - ST0070 - Cadastro EPIS e seus programas complementares.

Esta atualização automática somente ocorrerá depois da execução da carga de dados disponível apenas em pacote posterior.

**Função:****ST2060 - Cadastro das Condições Diferenciadas de Trabalho eSocial****Objetivo:**

Permitir que sejam registradas as Condições Diferenciadas de Trabalho e seus complementos, as quais, os participantes da empresa (funcionários e terceiros) estejam expostos, atendendo as necessidades de envio das informações ao eSocial, conforme layouts **S-2360-Cond Dif Trab-Início-20130405.doc** e **S-2365-Cond Dif Trab-Término**.

Pré-requisitos:

FP0560 – Estabelecimento - campo Complementos Habilitados selecionado e período Usa Condições Diferenciadas Trabalho informado.

ST2100 - Cadastro de Requisitos EPI do Estabelecimento eSocial

ST2040 - Cadastro de EPI - Equipamentos de Proteção Individual eSocial

Descrição:

A navegação do cadastro será com base no cadastro de participantes, podendo optar se deseja navegar nos funcionários ou nos terceiros, esse tratamento será por meio de clique no botão Visualizar Terceiros localizado na parte superior esquerda, próximo aos demais botões de navegação, para alteração do tipo de participante o qual se deseja navegar.

As Condições Diferenciadas de Trabalho serão compostas de um cadastro base, um cadastro complementar (filho) – Agentes de Risco e um Cadastro Neto, filho do Agente de Risco - Equipamento de Proteção Individual.

Ao clicar no botão Incluir da Pasta Condição Trab, será acessada a tela **ST2060A – Incluir/Modifica Condição Trab eSocial**:

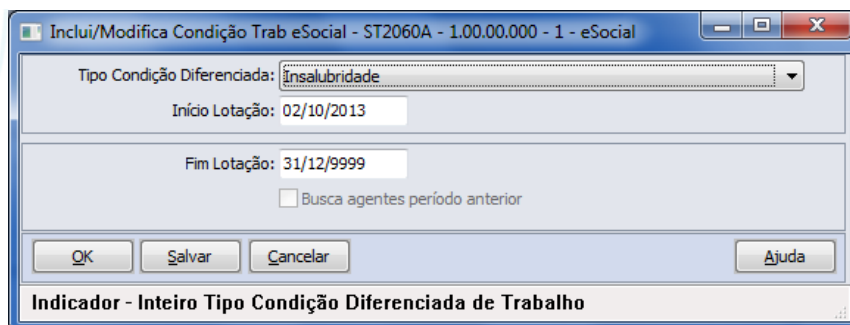

Depois do registro da informação da Condição Diferenciada de Trabalho, quando tratar-se de Fator de Risco, será possibilitado registro dos Fatores de Riscos (Quadro Fatores de Risco – botão Incluir), sendo que ao clicar no botão Incluir do Quadro Fatores de Risco, será acessada tela **ST2060B – Incluir/Modifica Fator de Risco eSocial:**

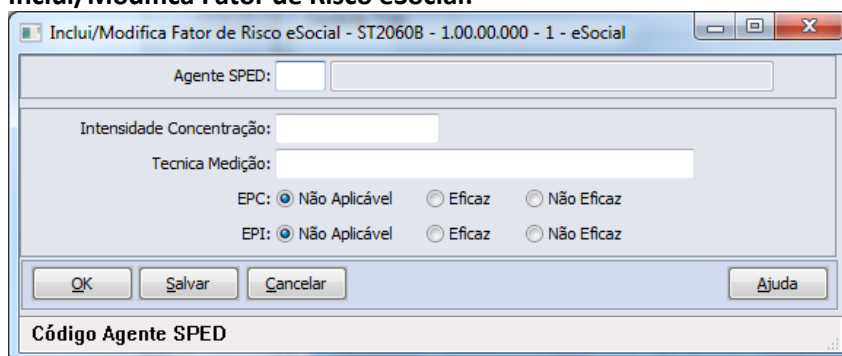

Quando para o Fator de Risco for indicado EPI eficaz ou não eficaz, conforme solicitação eSocial, deverá ser incluída informação do certificado de aprovação do EPI (Quadro CA – EPI – botão Incluir), não sendo demonstrada tela, devendo informar nos campos diretamente.

Campos:

Cadastro Base

Cadastro de Condições Diferenciadas de Trabalho.

Cadastro dos Agentes de Risco – Cadastro por meio de tela (Cadastro Filho)

Cadastro dos Certificados de Aprovação dos EPIs utilizados pelos participantes

Nota: Navegação no participante (Tipo Funcionário/Terceiros).

Pasta Condição Trab

Campo	Descrição	Validações/Regras
Tipo Condição	Indicador do tipo de condição – Opções: <ul style="list-style-type: none"> • Insalubridade; • Periculosidade; • Fator de Risco; • Membro do SESMT; • Designado da CIPA; • Trabalhador treinado para utilização de material de primeiros socorros; • Autorizado a trabalhar em instalações elétricas; • Autorizado a operar e intervir em máquinas; • Responsável Técnico pela Segurança em Espaço Confinado. 	Informação Obrigatória.

Início Lotação	Data de início da condição diferenciada de trabalho.	Data deve ser maior ou igual à data de admissão ou menor ou igual à data de desligamento do participante, no caso de Funcionário.
Fim Lotação	Data de término da condição diferenciada de trabalho.	Data deve ser maior que data de início da condição, maior ou igual à data de admissão ou menor ou igual à data de desligamento do participante, no caso de Funcionário.
Busca Agentes Período Anterior	Esse campo quando marcado vai copiar os registros dos agentes e de seus EPIS do período anterior para o período que esta sendo criando, depois dessa cópia, o usuário deverá realizar os ajustes necessários, incluído e eliminando os agentes e riscos que não estão mais relacionados ao funcionário na data de referência.	Não se aplica.

Quadro Fatores de Risco

Campo	Descrição	Validações/Regras
Agente SPED	Código do Agente - Informar o código do agente, conforme anexo I - tabela 7 do eSocial.	Informação Obrigatória.
Intensidade Concentração	Descrição da Intensidade/Concentração identificada na medição do agente.	Informação Obrigatória.
Tecnica Medição	Descrição da técnica utilizada na medição do agente.	Não se aplica.
EPC	Identificar quando a utilização de EPC (Equipamento de Proteção Coletiva) - opções: <ul style="list-style-type: none"> • Não Aplicável • Eficaz • Não Eficaz 	Informação Obrigatória.
EPI	Identificar quanto à utilização de EPI (Equipamento de Proteção Individual) - opções: <ul style="list-style-type: none"> • Não Aplicável; • Eficaz; • Não Eficaz. 	Informação Obrigatória.

Quadro CA - EPI

Código do EPI – informar código do EPI.

Deverá ser informado (ou utilizada pesquisa) o código do EPI, com isso o programa irá buscar no cadastro de EPI, sua descrição e o código do Certificado de Aprovação do EPI (CA).

Nota:

Quando informada condição diferenciada relacionada à Insalubridade ou Periculosidade, não serão habilitados os registros para informação de Fator de Risco e CA – EPI, conforme determinação eSocial.

Este programa será utilizado apenas como consulta, quando data de registro da condição de trabalho estiver dentro do período informado no estabelecimento, sendo que, todas as inclusões e



alterações deverão ser realizadas pelas rotinas padrões disponíveis do módulo Segurança do Trabalho, indicando no campo origem do registro a informação de *“Incluído por meio do produto padrão”*.

Quando fora do período de uso do produto padrão informado no estabelecimento, poderá realizar as manutenções de Condições Diferenciadas de Trabalho por meio do programa de cadastro (ST2060), sendo que, somente modificará ou eliminará registros que foram incluídos ou importados pelos programas do eSocial, onde estes registros receberão indicação na inclusão de *“Incluído por meio do cadastro de eSocial”* no campo Origem e para importações receberá indicação de *“Importado por meio do programa de importação eSocial”*.

Esta atualização automática somente ocorrerá depois da execução da carga de dados disponível apenas em pacote posterior.

Função: **ST2070 - Importação das Condições Diferenciadas de Trabalho eSocial**

Objetivo: Permitir a importação das Condições Diferenciadas de Trabalho dos participantes da empresa (funcionários e terceiros) para o sistema, atendendo as necessidades de gerar as informações a serem enviadas ao eSocial, conforme layouts **S-2360-Cond Dif Trab-Início-20130405.doc** e **S-2365-Cond Dif Trab-Término**.

Pré-requisitos: FP0560 – Estabelecimento - campo Complementos Habilitados selecionado e período Usa Condições Diferenciadas Trabalho informado.

Cadastro de participantes existente

ST2100 - Cadastro de Requisitos EPI do Estabelecimento eSocial

ST2040 - Cadastro de EPI - Equipamentos de Proteção Individual eSocial

Descrição: A importação das Condições Diferenciadas de trabalho dos participantes será realizado com base em arquivo texto ou csv, devendo ser elaborado seguindo ao layout que poderá ser visualizado por meio da aba Layout do programa **ST2070 - Importação das Condições Diferenciadas de Trabalho eSocial**.

O programa irá buscar as informações de maneira agrupada (Condição/Fatores de Risco/CA-EPI) para realizar o registro, realizando as validações necessárias para garantir a integridade desta importação, sendo que tais validações são as mesmas identificadas ao realizar o cadastro de Condição Diferenciada de Trabalho eSocial por meio do programa **ST2060 - Cadastro das Condições Diferenciadas de Trabalho eSocial** e estes registros receberão a identificação de Origem de *“Importado por meio do programa de importação eSocial”*.

Como informação técnica, o processo vai criar os registros nas tabelas:

Condições Diferenciadas de Trabalho – SPED_COND_DIF_TRAB.

Agentes relacionados às Condições Diferenciadas de Trabalho SPED_COND_DIF_TRAB_AGENT.

EPI relacionados as a Condições Diferencias de Trabalho SPED_COND_DIF_TRAB_EPI.

Abaixo pasta **Layout** deste programa:

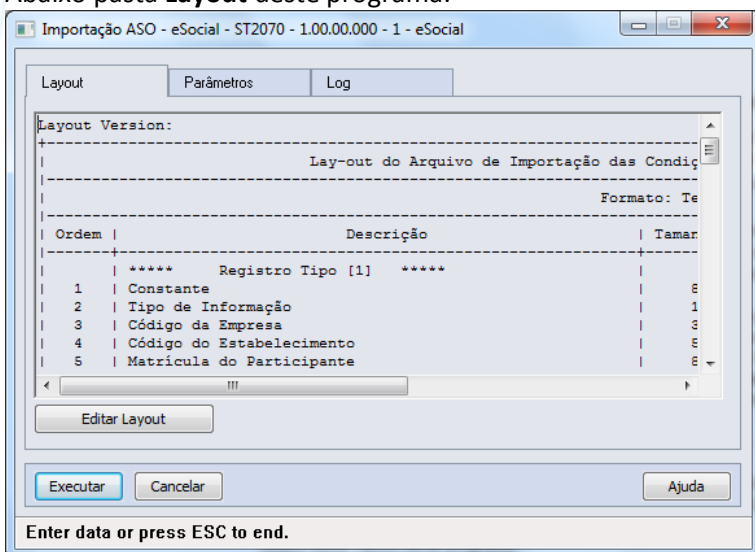

Pasta **Parâmetros**:

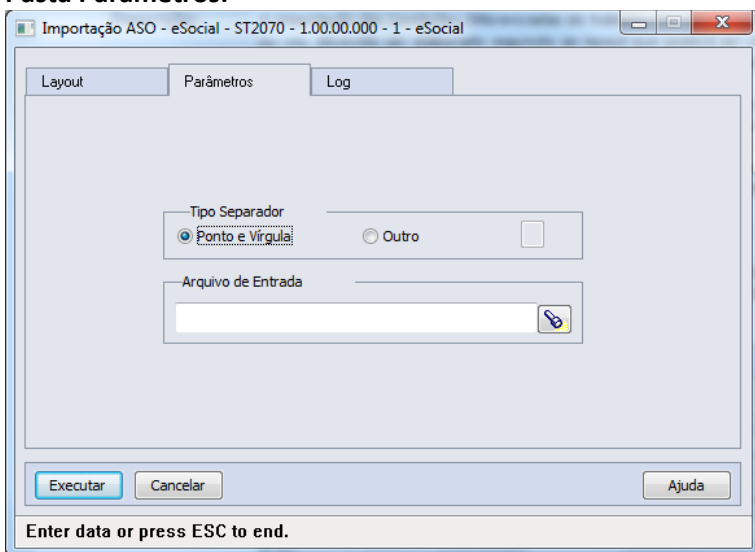

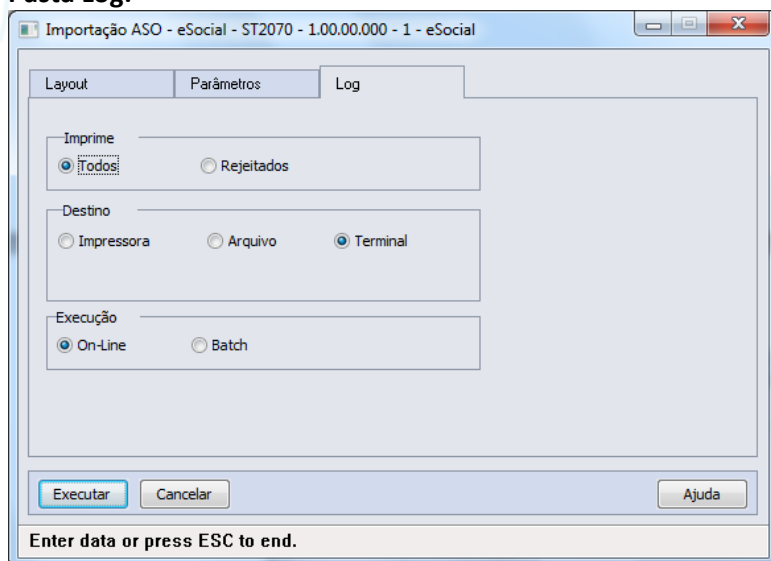
Pasta Log:

- Campos:**
- Aba “Layout”, na qual consta o layout base para a montagem do arquivo a ser importado, bastando utilizar o botão Editar Layout para verificar seu conteúdo.
 - Aba “Parâmetros”, na qual se deve indicar o arquivo a ser importado (caminho/nome do arquivo).
 - Aba “Log” com os parâmetros de geração dos logs do processo.

- Nota:**
- Somente serão importados registros onde a data de início da exposição à Condição Diferenciada de Trabalho seja menor ou maior que o período informado como Usa Condições Diferenciadas Trabalho nos parâmetros de estabelecimento.

PROCESSOS RELACIONADOS ÀS ATIVIDADES DESEMPENHADAS

- Função:** **ST2020 - Cadastro Atividades Desempenhadas eSocial**
- Objetivo:** Cadastrar as Atividades a serem desempenhadas pelos participantes da empresa, visando atender ao eSocial.
- Pré-requisitos:** FP0560 – Estabelecimento - campo Complementos Habilitados selecionado e período Usa Atividades Produto Padrão informado.
- Descrição:** Neste programa serão registradas as Atividades que serão utilizadas para registro no **ST2000 - Cadastro Atividades Desempenhadas do Participante – eSocial:**

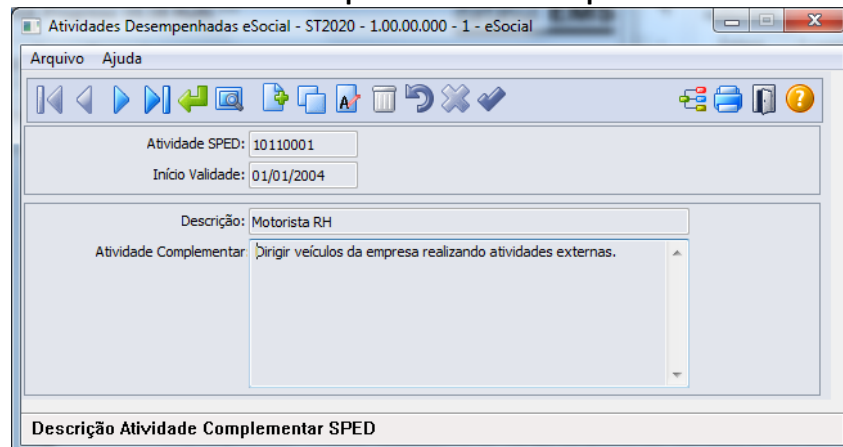

**Campos:**

Campo	Descrição	Validações/Regras
Atividade SPED	Código da Atividade desempenhada.	Informação Obrigatória.
Início Validade	Data de início da atividade desempenhada.	Informação Obrigatória.
Descrição	Descrição abreviada da atividade desempenhada.	Não permitido registro em branco.
Atividade complementar	Descrição detalhada da atividade desempenhada.	Não permitido registro em branco.

Nota: Quando utilizadas as rotinas padrão do módulo Segurança do Trabalho, deverá utilizar o cadastro **ST0011 – Atividades** para esta finalidade.

Função: **ST2000 - Cadastro Atividades Desempenhadas do Participante eSocial**

Objetivo: Permitir cadastrar as Atividades Desempenhadas pelos participantes da empresa (funcionários e/ou terceiros) no sistema, atendendo as necessidades de gerar as informações a serem enviadas ao eSocial, conforme layout **S-2400 - EVENTO - Atividades Desempenhadas pelo Trabalhador**.

Pré-requisitos: FP0560 – Estabelecimento – botão eSocial - campo Complementos Habilitados selecionado e período Usa Atividade Desempenhada informado.

ST2020 - Cadastro Atividades Desempenhadas eSocial

Descrição: A navegação do cadastro pode ser realizada com base no cadastro de participantes, podendo optar se deseja navegar em funcionário ou terceiro, esta ação será por meio de clique no botão Visualizar Terceiros localizado na parte superior esquerda, próximo aos demais botões de navegação, para alteração do tipo de participante o qual se deseja navegar:

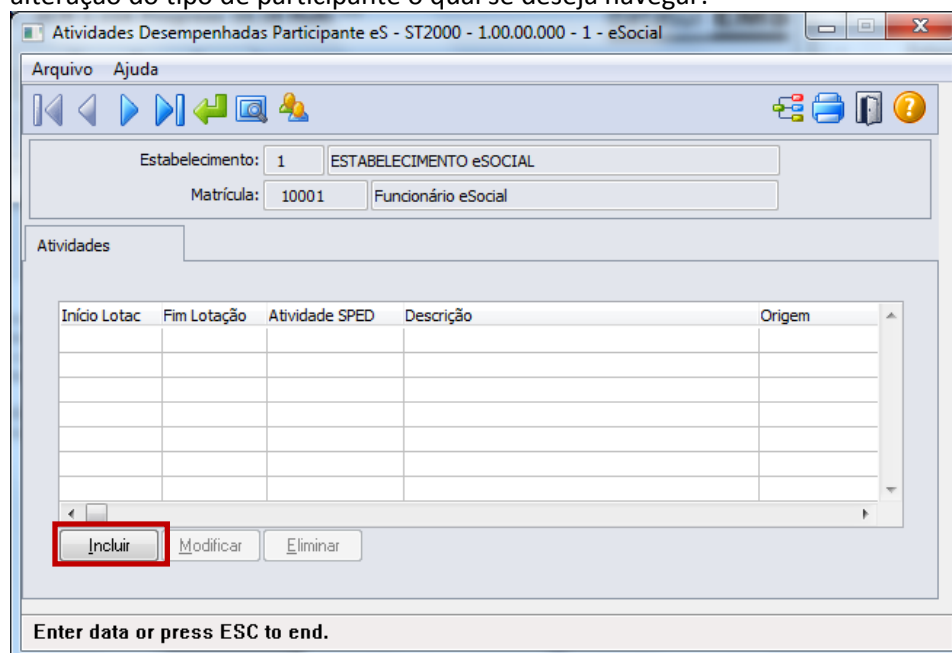

Ao clicar neste botão, será acessada a tela **ST2000A – Incluir/Modifica Atividade Participante**:

Campos:

Campo	Descrição	Validações/Regras
Início Lotação	Data de início da atividade pelo participante.	Informação Obrigatória. A data deve ser igual ou superior à data de admissão do trabalhador, no correspondente vínculo, não podendo ser superior a seu desligamento.
Atividade SPED	Código da Atividade desempenhada.	Informação Obrigatória. Não poderá ser incluída uma atividade para um período em que a mesma atividade já esteja relacionada ao participante. A atividade poderá ser relacionada ao participante várias vezes, desde que seus períodos não estejam sobrepostos.
Término Lotação	Data de término da atividade pelo participante.	Data não deve ser inferior à data de início e não poderá ser superior a data de desligamento do trabalhador, em seu correspondente vínculo.

Nota:

As atividades que ocorrerem dentro do período informado para registro das Atividades Desempenhadas pelos Participantes pelo produto Datasul HCM deverão ser informadas por meio do programa **ST0012 – Atividades Desempenhadas pelos Funcionários**.

Quando dentro do período informado no estabelecimento, este programa ST2000 – Cadastro Atividades Desempenhadas do Participante eSocial será utilizado apenas para consulta, todas as inclusões e alterações deverão ser realizadas pelas rotinas que originaram as informações.

Esta atualização automática somente ocorrerá depois da execução da carga de dados disponível apenas em pacote posterior.

Função:

ST2010 - Importação Cadastro Atividades Desempenhadas do Participante eSocial

Objetivo:

Permitir a importação das Atividades Desempenhadas relacionadas aos participantes da empresa (funcionários e terceiros), atendendo as necessidades de gerar as informações a serem enviadas ao eSocial, conforme layout **S-2400 - EVENTO - Atividades Desempenhadas pelo Trabalhador**.

Pré-requisitos:

FP0560 – Estabelecimento – botão eSocial - campo Complementos Habilitados selecionado e período Usa Atividade Desempenhada informado.

Cadastro de participante existente

ST2020 - Cadastro Atividades Desempenhadas eSocial

Descrição:

A importação das Atividades Desempenhadas dos participantes será realizada com base em arquivo texto ou csv, devendo ser elaborado seguindo ao layout que poderá ser visualizado por meio da aba

Layout do programa **ST2010 - Importação Cadastro Atividades Desempenhadas do Participante eSocial**.

O programa vai ler linha a linha o arquivo, realizando as validações necessárias e criando os registros no programa ST2000 - Cadastro Atividades Desempenhadas do Participante eSocial, sendo que as validações realizadas na importação serão as mesmas realizadas neste programa.

Como informação técnica, o processo vai criar os registros nas tabelas:
Atividades Desempenhadas dos Participantes – SPED_ATIVID_PARTICIPAN.

Abaixo pasta **Layout** deste programa:

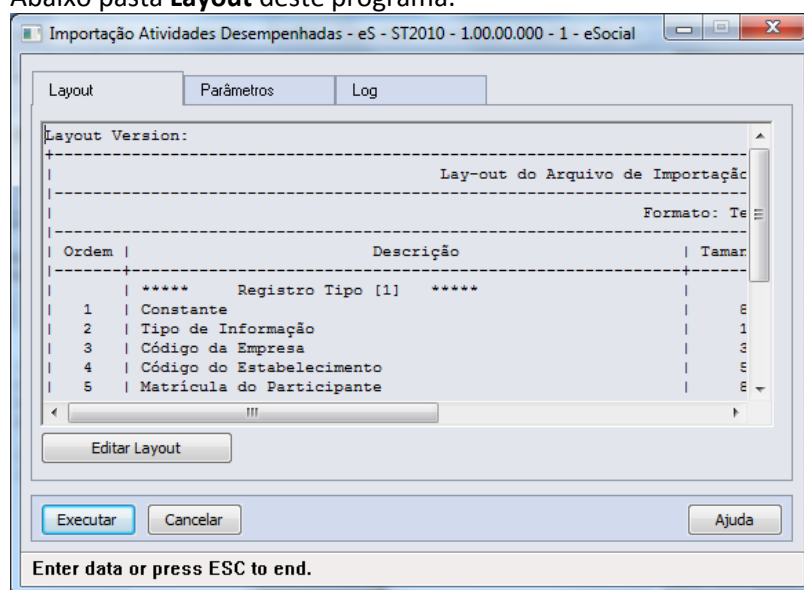

Pasta **Parâmetros**:

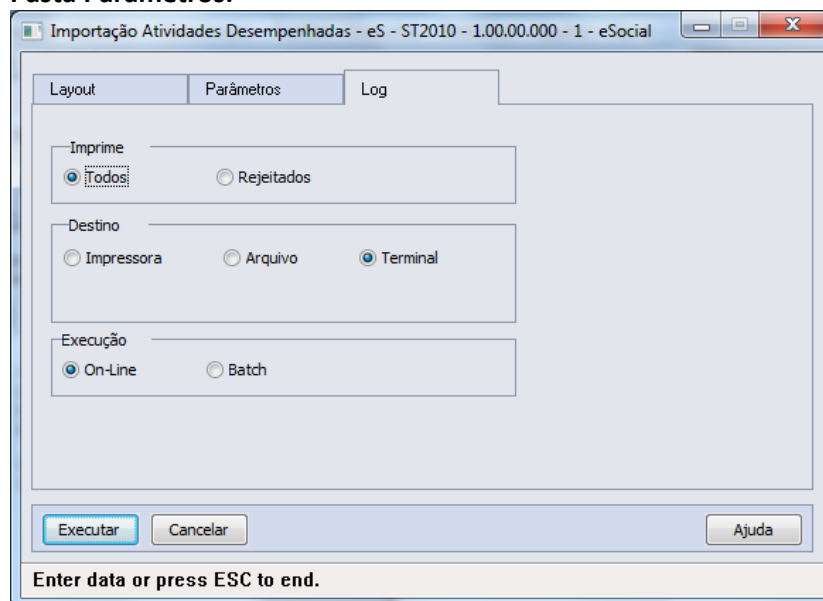

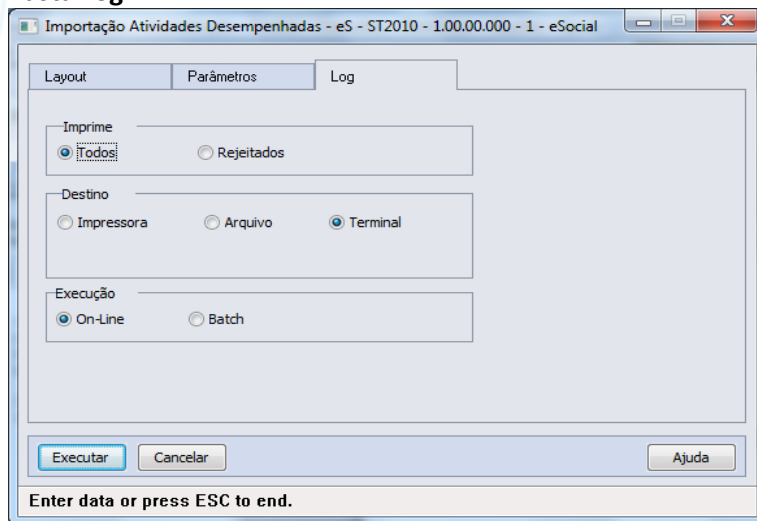
Pasta Log:

Campos: Aba “Layout”, na qual consta o layout base para a montagem do arquivo a ser importado, bastando utilizar o botão Editar Layout para verificar seu conteúdo.
 Aba “Parâmetros”, na qual se deve indicar o arquivo a ser importado (caminho/nome do arquivo).
 Aba “Log” com os parâmetros de geração dos logs do processo.

Nota: Somente serão importados registros onde a data de início da atividade seja menor ou maior que o período informado como Usa Atividade Desempenhada nos parâmetros de estabelecimento.

PROCESSOS RELACIONADOS À CAT - COMUNICAÇÃO DE ACIDENTE DO TRABALHO

Função: **ST2080 - Cadastro de Acidentado Trabalho (CAT) eSocial**

Objetivo: Permitir que sejam registradas as CAT (Comunicação de Acidente do Trabalho) e seus complementos, referentes aos participantes da empresa (funcionários e terceiros), atendendo as necessidades de gerar as informações a serem enviadas ao eSocial, conforme layout **S-2260 - EVENTO - Comunicação de Acidente de Trabalho**.

Pré-requisitos: FP0560 – Estabelecimento - campo Complementos Habilitados selecionado e período Usa CAT Produto Padrão informado.

Descrição: A navegação do cadastro pode ser realizada com base no cadastro de participantes, podendo optar se deseja navegar em funcionário ou terceiro, esta ação será por meio de clique no botão Visualizar Terceiros localizado na parte superior esquerda, próximo aos demais botões de navegação, para alteração do tipo de participante o qual se deseja navegar.
 A CAT será composta de um cadastro base com três abas referente cadastros complementares (filhos) – Agente Causador, Partes do Corpo Atingidas e Testemunhas.

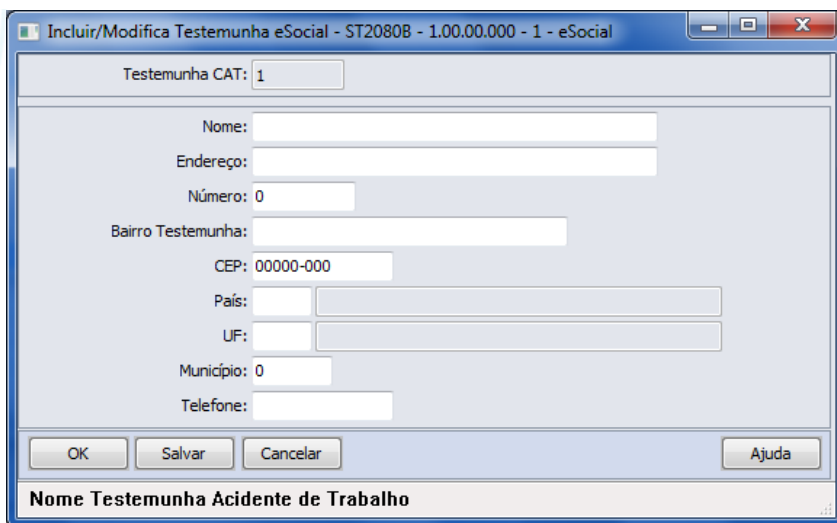
Campos:**Cadastro base**

Navegação no participante (Tipo Funcionário/Terceiro)

Cadastro da CAT

Cadastro das fontes geradoras

Cadastro parte do corpo atingida

Cadastro das testemunhas do acidente

Quadro CAT

Neste cadastro devem ser incluídas as informações relativas à CAT relacionada ao trabalhador, por meio do botão incluir:

Campos Ocorrência SPED e Hora Ocorrência devem conter data e hora de ocorrência do acidente, sendo que deve ser uma data igual ou posterior a data de admissão do trabalhador.

Pasta Acidente

Campo	Descrição	Validações/Regras
Tipo Acidente	Tipo de ocorrência do acidente - opções: <ul style="list-style-type: none"> Típico; Doença; Trajeto ao Local de Trabalho. 	Informação Obrigatória.
Tipo CAT	Tipo de CAT - opções: <ul style="list-style-type: none"> Inicial; Reabertura; Comunicação de Óbito. 	Informação Obrigatória. Não será permitido registro de CAT Reabertura sem informação de CAT de origem. Assim como, não será possível registrar CATs depois do registro de uma CAT de Comunicação de Óbito.
Tipo de Local	Indicar o local onde ocorreu o acidente – Opções: <ul style="list-style-type: none"> Em estabelecimento da empregadora; Em empresa onde a empregadora presta serviço; Em via pública; Em área rural; Embarcação; Outros. 	Informação Obrigatória.

CAT Parcial	Indicar se CAT parcial ou não.	Resposta Sim/Não
Houve óbito	Indicar se houve óbito do acidentado.	Campo selecionado e habilitado somente quando CAT do tipo Comunicação de Óbito.
Comunicação Policial	Indicar se houve comunicação à autoridade policial do acidente ocorrido.	Resposta Sim/Não
Qtd. Hrs Trabalhadas	Informar a quantidade de horas trabalhadas pelo participante até o momento do acidente.	Não se aplica.
Situação Geradora Sped	Código da situação geradora do acidente.	Informação obrigatória. Devendo preencher com o código da situação geradora do acidente, conforme anexo I - tabela 16 do eSocial.
Registro CAT	Informar número de registro CAT.	Não se aplica.
Data Ocorrência	Informar data da CAT de origem.	Somente obrigatório quando CAT de tipo Reabertura.
Hora Ocorrência	Informar hora da CAT de origem.	Habilitada quando informada data de ocorrência e somente obrigatório quando CAT de tipo Reabertura.

Pasta Local

Campo	Descrição	Validações/Regras
Especificação Local	Descrever o local onde ocorreu o acidente. Exemplo: pátio, rampa de acesso, posto de trabalho, entre outros.	Informação Obrigatória.
Endereço	Informar endereço do logradouro onde ocorreu o acidente.	Informação Obrigatória.
Número	Informar número do endereço do logradouro onde ocorreu o acidente.	Não se aplica.
Bairro	Informar bairro do endereço do logradouro onde ocorreu o acidente.	Não se aplica.
País	Informar país do endereço do logradouro onde ocorreu o acidente.	Deverá ser país válido no correspondente cadastro.
UF	Unidade federativa do endereço do logradouro onde ocorreu o acidente.	Deverá ser UF válida para o país informado.
Município Sped	Informar código do município onde ocorreu o acidente.	Nota: Se informado, deve ser um código existente na tabela do IBGE.
CNPJ Local Acidente	CNPJ do local do acidente.	Deve ser preenchido quando o acidente ou doença ocupacional ocorrer em empresa onde a empregadora presta serviço.

Pasta Atendimento

Campo	Descrição	Validações/Regras
Unidade Atendimento	Código e descrição da unidade onde ocorreu atendimento do acidentado.	Deve ser informado conforme cadastro do Código da unidade de atendimento médico no Cadastro Nacional de Estabelecimento de Saúde.
Data Atendimento	Data e hora em que houve atendimento ao acidentado.	Obrigatório quando informada unidade de atendimento.

Houve Internação	Indicar se houve internação do acidentado.	Resposta Sim/Não.
Dias Tratamento	Indicar a quantidade de dias de tratamento do acidentado.	Não se aplica.
Afastamento Durante Tratamento	Indicar se houve afastamento do acidentado durante o tratamento.	Resposta Sim/Não.
Natureza Lesão	Descrever a natureza da lesão gerada pelo acidente.	Não se aplica.
Diagnóstico Provável	Descrever o diagnóstico realizado no atendimento do acidentado.	Não se aplica.
CID	Indicar o código da Classificação Internacional de Doenças relacionada ao diagnóstico do acidentado.	Informação obrigatória quando informado código de unidade de atendimento.
Observação	Descrever detalhes sobre o atendimento.	Não se aplica.
Médico Atendimento	Médico responsável pelo atendimento.	Informação obrigatória quando informado código de unidade de atendimento.
CRM Médico	CRM - Código do Conselho Regional de Medicina do médico que realizou o atendimento.	Será obrigatório quando informado médico atendimento.
Código CRM País	Código do país do CRM Médico.	Será obrigatório quando informado médico atendimento.
CRM Unidade Federação	Código da unidade federativa do CRM do Médico.	Será obrigatório quando informado médico atendimento.

Pasta Agent Causa – Tela Base

Código correspondente ao agente causador do acidente, conforme [anexo I - tabela 7 eSocial](#).

Pasta Parte Ating – Tela Base

Código da parte do corpo atingida, conforme [anexo I - Tabela 13 do eSocial](#).

Pasta Testemunha – Tela Base

Campo	Descrição	Validações/Regras
Nome	Nome Completo da Testemunha do acidente.	Não permitida informação em branco.
Endereço	Informar endereço da testemunha.	Não permitida informação em branco.
Número	Informar número correspondente ao endereço da testemunha.	Não se aplica.
Bairro	Informar bairro do endereço da testemunha.	Não se aplica.
CEP	Informar Código de endereçamento postal do endereço da testemunha.	Não se aplica.
País	Informar país do endereço da testemunha.	Informar país válido no cadastro.
UF	Informar UF do endereço da testemunha.	Deverá ser UF válida para o país do endereço.
Município	Informar código do município de endereço da testemunha.	Nota: Se informado, deve ser um código existente na tabela do IBGE.
Telefone	Informar número de telefone da testemunha.	Não se aplica.

Nota:

Os acidentes que ocorrerem dentro do período informado para registro da CAT pelo produto Datasul HCM deverão ser informados por meio do programa ST0701 – Acidente do Trabalho. Desta forma, este programa **ST2080 – Cadastro de Acidentado Trabalho (CAT) eSocial** será utilizado apenas para

consulta, demonstrando o registro com origem “Incluído por meio do produto padrão” e todas as inclusões e alterações deverão ser realizadas pelo programa que deu origem a informação.

Função: **ST2090 - Importação de Acidentado Trabalho (CAT) eSocial**

Objetivo: Permitir a importação das CAT relacionadas aos participantes da empresa (funcionários e terceiros), atendendo as necessidades de gerar as informações a serem enviadas ao eSocial, conforme layout **S-2260 - EVENTO - Comunicação de Acidente de Trabalho**.

Pré-requisitos: FP0560 – Estabelecimento - campo Complementos Habilitados selecionado e período Usa CAT Produto Padrão informado.

Cadastro de Participantes existente

Descrição: A importação das CATs dos participantes será realizada com base em arquivo texto ou csv, devendo ser elaborado seguindo o layout que poderá ser visualizado por meio da aba Layout do programa **ST2090 - Importação de Acidentado Trabalho (CAT) - eSocial**.

O programa irá importar as informações de maneira agrupada (CAT/Agente Causador/Parte do Corpo Atingida/Testemunhas) para realizar o registro, realizando as validações necessárias para garantir a integridade desta importação, sendo que tais validações são as mesmas identificadas ao realizar o cadastro de CAT eSocial e estes registros receberão como origem a identificação de “Importado por meio do programa de importação eSocial”.

Como informação técnica, o processo vai criar os registros nas tabelas:

CAT – SPED_CAT.

Agente Causador – SPED_CAT_AGENT_CAUSA.

Parte do Corpo Atingida – SPED_CAT_PARTE_ATGDO.

Testemunhas do Acidente – SPED_CAT_TESTEM.

Abaixo pasta **Layout** deste programa:

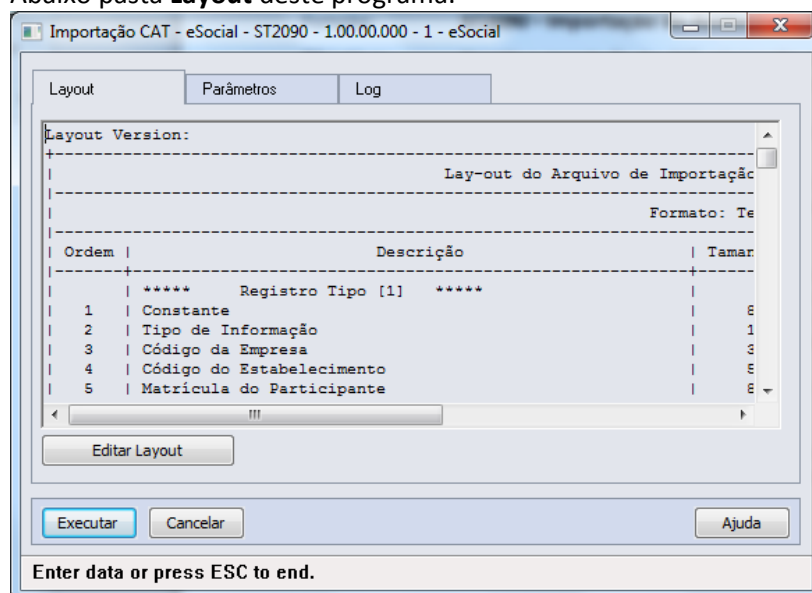

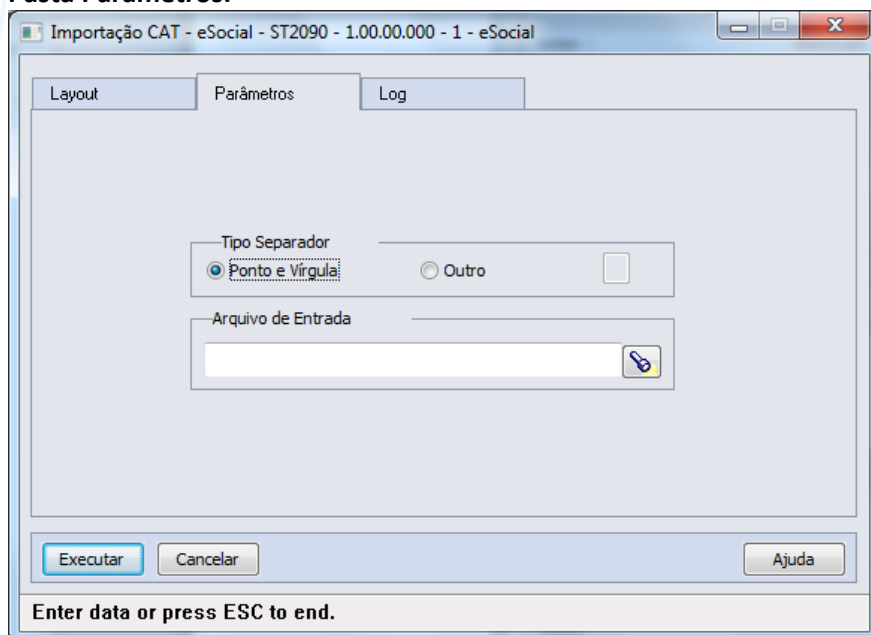
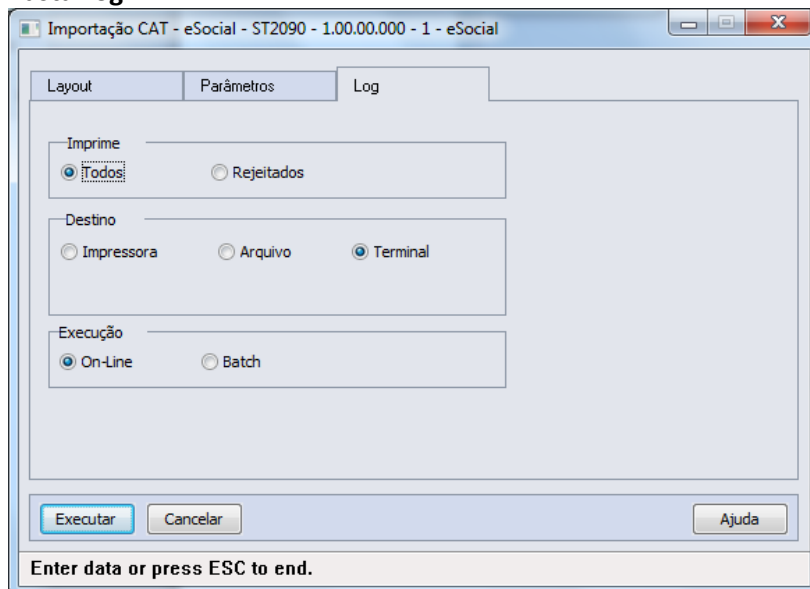
Pasta Parâmetros:

Pasta Log:

Campos:

Aba “Layout”, na qual consta o layout base para a montagem do arquivo a ser importado, bastando utilizar o botão Editar Layout para verificar seu conteúdo.

Aba “Parâmetros”, na qual se deve indicar o arquivo a ser importado (caminho/nome do arquivo).

Aba “Log” com os parâmetros de geração dos logs do processo.

Nota:

Somente serão importados registros onde a data da ocorrência do acidente seja menor ou maior que o período informado como Usa CAT Produto Padrão no complemento eSocial do estabelecimento.

Função:

FP9830 – QUALIFICAÇÃO CADASTRAL eSOCIAL

Objetivo:

Permitir a geração de arquivo contendo as informações cadastrais dos funcionários com o objetivo de qualificação deles.

**Descrição:**

Emitirá listagem em arquivo TXT, contendo CPF, PIS, Nome e Data de Nascimento dos funcionários conforme layout pré-definido pela DataPrev (http://www9.dataprev.gov.br/Esocial/leiaute/Documentacao_Leiaute_qualificacao.pdf), sendo possível efetuar a qualificação dos dados dos funcionários (em lote), visando identificar possíveis divergências, a fim de não comprometer o cadastramento inicial ou admissões de trabalhadores no processo do eSocial.

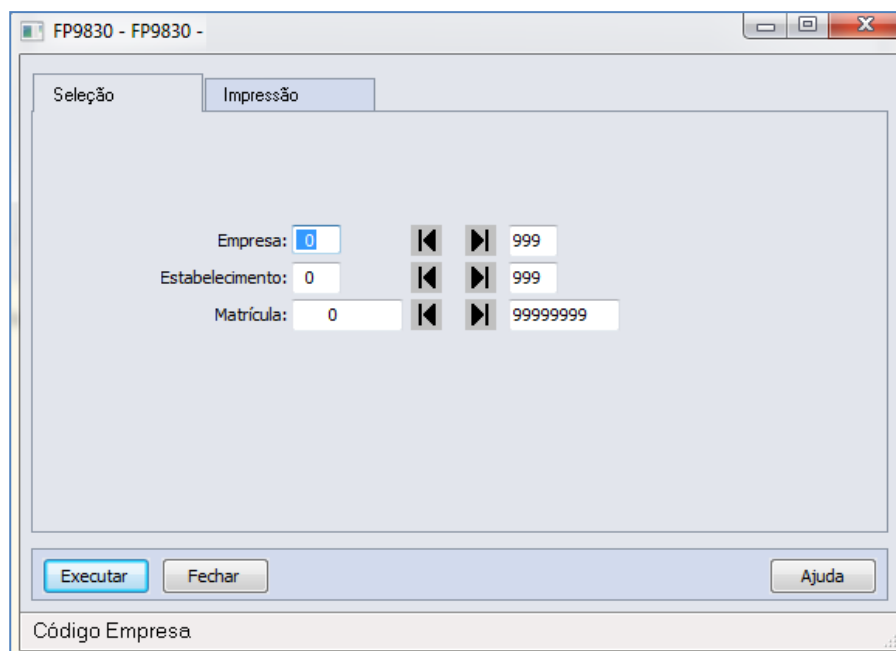
**Notas:**

Até o momento foi disponibilizado somente a qualificação individual do cadastro (<http://www9.dataprev.gov.br/Esocial/pages/qualificacao/qualificar.xhtml>), em breve o Governo deve disponibilizar programa para importação do arquivo para qualificação em lote e, a empresa deve tratar o retorno, possíveis inconsistências, junto aos seus funcionários.

FAQs

Disponíveis em <http://tdn.totvs.com/display/home/TDN++TOTVS+Developer+Network>

A TOTVS com o objetivo de munir o cliente com o máximo de informações estará criando FAQs do processo eSocial, desta maneira antes da abertura de um chamado será possível à consulta e identificação de situações já atendidas/solucionadas.

Informações Técnicas

O eSocial TOTVS Linha Datasul não gerará impacto nas tabelas e campos do produto, pois o objetivo principal foi minimizar os riscos desta nova legislação em nossos clientes. Assim foram criadas novas tabelas e campos para a implementação necessária.

ANEXO I – TABELAS eSOCIAL

Tabela 1 – Categorias de Trabalhadores

Grupo	Código	Descrição
Empregado	101	Empregado – Geral.
	102	Empregado – Trabalhador Rural por Pequeno Prazo da Lei 11.718/2008.
	103	Empregado – Aprendiz.
	104	Empregado – Doméstico.
	105	Empregado – contrato a termo firmado nos termos da Lei 9601/98.
	106	Empregado – contrato por prazo determinado nos termos da Lei 6019/74.
	107	Trabalhador não vinculado ao RGPS com direito ao FGTS.
Avulso	201	Trabalhador Avulso – Portuário.
	202	Trabalhador Avulso – Não Portuário (Informação do Sindicato).
	203	Trabalhador Avulso – Não Portuário (Informação do Contratante).
Servidor Público	301	Servidor Público – Titular de Cargo Efetivo.
	302	Servidor Público – Ocupante de Cargo exclusivo em comissão.
	303	Servidor Público – Exercente de Mandato Eletivo.
	304	Servidor Público – Agente Público.
	305	Servidor Público vinculado a RPPS indicado para conselho ou órgão representativo, na condição de representante do governo, órgão ou entidade da administração pública.
Dirigente Sindical	401	Dirigente Sindical – Em relação a Remuneração Recebida no Sindicato.
Contribuinte Individual	701	Contribuinte individual – Autônomo contratado por Empresas em geral.
	702	Contribuinte individual – Autônomo contratado por Contribuinte individual, por pessoa física em geral, ou por missão diplomática e repartição consular de carreira estrangeiras.
	703	Contribuinte individual – Autônomo contratado por Entidade Beneficente de Assistência Social isenta da cota patronal.
	711	Contribuinte individual – Transportador autônomo contratado por Empresas em geral.
	712	Contribuinte individual – Transportador autônomo contratado por Contribuinte individual, por pessoa física em geral, ou por missão diplomática e repartição consular de carreira estrangeiras.
	713	Contribuinte individual – Transportador autônomo contratado por Entidade Beneficente de Assistência Social isenta da cota patronal.
	721	Contribuinte individual – Diretor não empregado com FGTS.
	722	Contribuinte individual – Diretor não empregado sem FGTS.
	731	Contribuinte individual – Cooperado que presta serviços a empresa por intermédio de cooperativa de trabalho.
	732	Contribuinte individual – Cooperado que presta serviços a Entidade Beneficente de Assistência Social isenta da cota patronal ou para pessoa física.
	733	Contribuinte individual – Cooperado eleito para direção da Cooperativa.
	734	Contribuinte individual – Transportador Cooperado que presta serviços a empresa por intermédio de cooperativa de trabalho.
	735	Contribuinte individual – Transportador Cooperado que presta serviços a Entidade Beneficente de Assistência Social isenta da cota patronal ou para pessoa física.
	736	Contribuinte individual – Transportador Cooperado eleito para direção da Cooperativa.
	741	Contribuinte individual – Cooperado filiado à cooperativa de produção.
751	Contribuinte individual – Micro Empreendedor Individual, quando contratado por PJ.	
Estagiário	901	Estagiário.

Tabela 2 – Grau de Exposição a Agentes Nocivos



Código	Descrição
1	Não exposto a agente nocivo na atividade atual.
2	Exposição a agente nocivo – aposentadoria especial aos 25 anos de trabalho.
3	Exposição a agente nocivo – aposentadoria especial aos 20 anos de trabalho.
4	Exposição a agente nocivo – aposentadoria especial aos 15 anos de trabalho.

Tabela 3 – Natureza das rubricas da folha de pagamento

Código	Nome da Natureza da Rubrica	Descrição da Natureza da Rubrica
1000	Salário, vencimento, soldo ou subsídio.	Corresponde ao salário básico contratual do empregado contratado de acordo com a CLT e a remuneração mensal do servidor público, civil ou militar. Deve ser classificado nesse código também, o afastamento por acidente de trabalho por período de até 15 dias.
1002	Descanso semanal remunerado - DSR	Valor correspondente a um dia de trabalho do empregado, incidente sobre as verbas de natureza variável, tais como: horas extras, adicional noturno, produção, comissão, entre outros.
1003	Horas extraordinárias	Valor correspondente à hora de trabalho do empregado, acrescido de percentual de no mínimo, 50%.
1004	Horas extraordinárias – Indenização de banco de horas	Valor correspondente a pagamento das horas extraordinárias, inicialmente destinadas para o banco de horas e que não foram compensadas.
1005	Direito de arena	Valores pagos ao atleta a título direito de arena decorrente do espetáculo.
1007	Luvas e premiações	Valores pagos ao atleta a título de prêmios e luvas.
1009	Salário família – complemento	Valor pago ao trabalhador, excedente ao valor do salário família fixado pela previdência social.
1010	Salário in natura - pagos em bens ou serviços	Salário in natura, também conhecido por salário utilidade, que correspondente ao valor pago ao trabalhador em bens ou serviços, a qualquer título como moradia, alimentação, vestuário, transporte, entre outros.
1011	Sobreaviso	Valor correspondente a um percentual da hora normal de trabalho do empregado, estipulado em acordo ou convenção coletiva.
1014	Bolsa de estudo - estagiário	Valor pago ao trabalhador estudante em atividades práticas de complementação do currículo escolar. Lei nº 11.788 de 25/09/2008.
1099	Outras verbas salariais	Outras verbas salariais não previstas nos itens anteriores.
1201	Adicional de função / cargo confiança	Adicional ou gratificação concedida em virtude de cargo ou função de confiança - mínimo de 40% do salário base.
1202	Adicional de insalubridade	Adicional por serviços em condições de insalubridade.
1203	Adicional de periculosidade	Adicional por serviços em condições perigosas.
1204	Adicional de transferência	Adicional pago em razão de transferência de empregado, pago regularmente.
1205	Adicional noturno	Valor correspondente a, no mínimo, 20% do valor da hora normal, trabalho realizado em horário noturno (de 22:00 hs. a 05:00 hs. na atividade urbana e de 20:00 hs. a 04:00 hs. horas na atividade rural) – conforme art. 7º, inciso IX.
1206	Adicional por tempo de serviço	Verba paga ao trabalhador em virtude do tempo de serviço para o mesmo empregador - convenção coletiva / estatuto da empresa.
1207	Comissões, porcentagens, produção	Valor pago ao trabalhador pela contraprestação de serviço, normalmente baseada em um percentual sobre as vendas totais desse trabalhador.
1208	Gueltas	Gratificações pagas por fornecedores diretamente ao empregado, ou repassadas pelo empregador.
1209	Gorjetas	Gorjetas pagas por clientes diretamente ao empregado, ou repassadas pelo empregador.
1210	Gratificação por acordo ou convenção coletiva	Verba estabelecida em contrato ou convenção coletiva de trabalho.
1211	Gratificações	Gratificações pagas por liberalidade do empregador ou ajustadas, expressas ou tácitas não pactuadas em acordos ou convenções coletivas, tais como produtividade,



		entre outros.
1212	Participação em lucros ou resultados da empresa – PLR	Valores pagos a trabalhadores a título de participação em lucros ou resultados da empresa, quando pagas ou creditadas ao empregado de acordo com lei específica.
1213	Quebra de caixa	Valor pago ao trabalhador para compensar descontos ou diferenças de numerários.
1299	Outros Adicionais e Auxílios	Valores pagos a trabalhadores relativos a outros adicionais e auxílios não previstos nos itens anteriores.
1401	Abono	Qualquer abono concedido de forma espontânea ou em virtude de convenção coletiva, norma, entre outros.
1402	Abono PIS / PASEP	Abono PIS / PASEP repassado pela empresa
1403	Abono legal	As importâncias recebidas a título de ganhos eventuais e os abonos expressamente desvinculados do salário, por força da lei.
1404	Auxílio babá	O reembolso babá, limitado ao menor salário de contribuição mensal e condicionado à comprovação do registro na carteira de trabalho e previdência social da empregada, do pagamento da remuneração e do recolhimento da contribuição previdenciária, pago em conformidade com a legislação trabalhista, observado o limite máximo de 6 (seis) anos de idade da criança.
1405	Assistência médica	O valor relativo à assistência prestada por serviço médico ou odontológico, próprio da empresa ou por ela conveniado, inclusive o reembolso de despesas com medicamentos, óculos, aparelhos ortopédicos, despesas médico hospitalares e outras similares, desde que a cobertura abranja a totalidade dos empregados e dirigentes da empresa.
1406	Auxílio creche	O reembolso creche pago em conformidade com a legislação trabalhista, observado o limite máximo de 6 (seis) anos de idade da criança, quando devidamente comprovadas as despesas realizadas.
1407	Auxílio educação	Valor relativo a plano educacional, ou bolsa de estudo, que vise à educação básica de empregados e seus dependentes e, desde que vinculada às atividades desenvolvidas pela empresa, à educação profissional e tecnológica de empregados, nos termos da Lei nº 9.394, de 20 de dezembro de 1996, e: 1) não seja utilizado em substituição de parcela salarial; 2) o valor mensal do plano educacional ou bolsa de estudo, considerado individualmente, não ultrapasse 5% (cinco por cento) da remuneração do segurado a que se destina ou o valor correspondente a uma vez e meia o valor do limite mínimo mensal do salário de contribuição, o que for maior.
1408	Previdência complementar	O valor relativo a programa de previdência complementar, aberto ou fechado, desde que disponível à totalidade de seus empregados e dirigentes, observados, no que couber, os arts. 9º e 468 da CLT.
1409	Salário família	Valor pago no limite legal em virtude do número de filhos menores de 14 anos.
1410	Seguros	Valor relativo a seguro de vida em grupo, desde que previsto em acordo ou convenção coletiva de trabalho e disponível à totalidade de seus empregados e dirigentes, observados, no que couber, os arts. 9º e 468 da CLT.
1601	Ajuda de custo - aeronauta	E o adicional mensal recebidos pelo aeronauta nos termos da lei nº 5.929, de 30 de outubro de 1973.
1602	Ajuda de custo de transferência	Valor pago ao trabalhador em parcela única, em razão de transferência de seu local trabalho (art. 470 CLT).
1603	Diárias de viagem - acima de 50% do salário	Valor pago ao empregado a título de diária de viagem, superior a 50% do salário base desse, desde que não exigida a prestação de contas.
1604	Diárias de viagem - até 50% do salário	Valor pago ao empregado a título de diária de viagem, desde que não exceda a 50% do seu salário base mensal.
1605	Ressarcimento de despesas pelo uso de veículo do empregado	Indenização de despesas ao trabalhador, pela utilização de veículo de sua propriedade.
1801	Alimentação / cesta básica – inscrita no PAT	Fornecimento de alimentação "in natura" ou cesta básica, ao trabalhador, quando a empresa é inscrita no PAT - Programa de Alimentação de Trabalhador. Devem ser classificadas nesse código os valores pagos ou descontados a título de alimentação.



1802	Vale-transporte (lei nº 7.418/85)	Fornecimento de vale transporte observado o disposto na lei nº 7.418/85. Devem ser classificados nesse código, os valores pagos ou descontados a título de transporte.
1803	Etapas (marítimos)	Valor pago ao trabalhador marítimo, a título de alimentação.
3501	Direitos autorais	Valor pago em decorrência da cessão de direitos autorais.
3503	Prestação de serviços – Transportador Autônomo	Valor pago a contribuintes individuais em trabalhos de natureza eventual e sem vínculo trabalhista, na prestação de serviços de fretes e carretos.
3504	Prestação de serviços – Demais serviços	Valores pagos a contribuintes individuais em trabalhos de natureza eventual e sem vínculo trabalhista, na prestação de serviços, exceto fretes e carretos.
3505	Retiradas (pró labore) de diretores empregados	Pró-labore ou retirada (remuneração) paga a diretores empregados (CLT).
3506	Retiradas (pró labore) de diretores não empregados	Pró-labore ou retirada (remuneração) paga a diretores não empregados.
3508	Retiradas (pró labore) de proprietários ou sócios	Pró-labore ou retirada (remuneração) paga a proprietários ou sócios da empresa.
3509	Vestuário e equipamentos	Valor correspondente a vestuários, equipamentos e outros acessórios fornecidos ao empregado e utilizados no local de trabalho para prestação dos respectivos serviços.
3510	Prêmios	Prêmios diversos pagos ao trabalhador.
3511	Pagamentos a não residentes no país	Valor relativo a pagamentos efetuados a pessoas físicas não residentes no país.
3512	Empréstimos	Valor pago a trabalhadores a título de empréstimos.
3519	Reembolsos diversos	Valor relativo a reembolsos diversos referentes a descontos indevidos efetuados em competências anteriores
4002	Auxílio acidente do trabalho	Adiantamento efetuado pelo empregador ao trabalhador relativo a benefício a ser pago pela previdência social ao trabalhador acidentado.
4003	Complementação salarial de auxílio doença	Valor pago pela empresa relativo a complementação salarial de auxílio doença, extensiva à totalidade dos empregados.
4004	Licença prêmio	Valor da remuneração mensal do trabalhador, pago a título de prêmio, em decorrência de afastamento do trabalho.
4005	Remuneração do dirigente sindical	Remuneração paga ao trabalhador afastado, durante o exercício da atividade sindical.
4006	Salário maternidade	Valor correspondente a remuneração mensal da trabalhadora empregada durante a licença maternidade, quando pago pelo empregador.
5001	13º salário - 1ª parcela	Valor relativo à primeira parcela (adiantamento) do 13º salário.
5002	13º salário	Valor relativo ao 13º salário.
5501	Férias - abono ou gratificação de férias superior a 20 dias	Remuneração a título de abono de férias, desde que excedente a 20 (vinte) dias do salário (art. 144 da CLT) e concedido em virtude de cláusula contratual, do regulamento da empresa, de convenção ou acordo coletivo.
5502	Férias - abono ou gratificação de férias não excedente a 20 dias	Remuneração a título de abono de férias, desde que não excedente a 20 (vinte) dias do salário (art. 144 da CLT) e concedido em virtude de cláusula contratual, do regulamento da empresa, de convenção ou acordo coletivo.
5503	Férias - abono pecuniário	Valor correspondente a conversão em dinheiro de 1/3 dos dias de férias a que o empregado adquiriu direito, inclusive o adicional constitucional.
5505	Férias - gozadas	Valor correspondente à remuneração a que faz jus na época da concessão das férias a que o empregado adquiriu direito, inclusive o adicional constitucional.
5507	Férias - o dobro na vigência do contrato	Valor correspondente a remuneração a que faz jus na época da concessão das férias, concedidas depois do o prazo de concessão, inclusive o adicional constitucional.
5509	Desconto de férias	Valor correspondente a remuneração (dias) de férias do mês corrente pago no mês anterior.
6001	13º salário relativo ao aviso prévio indenizado	Valor correspondente ao 13º salário incidente sobre o aviso prévio indenizado.
6002	13º salário proporcional na rescisão	Valor correspondente ao 13º salário proporcional pago na rescisão do contrato de trabalho, exceto o pago sobre o aviso prévio indenizado.



6003	Aviso prévio - indenizado	Valor da maior remuneração do trabalhador, correspondente a 30 dias de trabalho. (enunciado nº 305 do tribunal superior do trabalho TST).
6004	Férias - o dobro na rescisão	Valor correspondente a remuneração a que faz jus a época da rescisão contratual, correspondente a férias não concedidas no prazo legal, inclusive o adicional constitucional.
6006	Férias proporcionais	Valor correspondente a 1/12 avos da remuneração a que faz jus a época da rescisão contratual, fração superior a 14 dias por mês de trabalho, inclusive a projeção do aviso prévio indenizado.
6007	Férias vencidas na rescisão	Valor correspondente a remuneração a que faz jus a época da rescisão contratual, correspondente a férias vencidas, mas dentro do prazo concessivo, inclusive o adicional constitucional.
6009	Indenização compensatória - multa rescisória 20 ou 40% (CF/88)	Valor pago ao empregado a título de indenização por demissão sem justa causa ou culpa recíproca (essa reconhecida pela justiça do trabalho), por ocasião da rescisão do contrato de trabalho.
6010	Indenização do art. 9º lei nº 7.238/84	Valor pago ao empregado a título de indenização quando a dispensa ocorrer sem justa causa dentro dos trinta dias que antecedem a data base.
6011	Indenização do art. 14 da lei nº 5.889, de 8 de junho de 1973	A empresa pagará ao safrista, a título de indenização do tempo de serviço, importância correspondente a 1/12 (um doze avos) do salário mensal, por mês de serviço ou fração superior a 14 (quatorze) dias.
6012	Indenização do art. 479 da CLT	Valor correspondente a metade da remuneração devida até o término do contrato a prazo determinado em caso de rescisão antecipada.
6014	Indenização recebida a título de incentivo a demissão.	Valor pago a título de incentivo a demissão.
6015	Multa do art. 477 da CLT.	Valor pago ao trabalhador por atraso no pagamento de rescisão do contrato de trabalho (§ 8º do art. 477 da CLT 160 UFIR)
6016	Saldo de salários pagos na rescisão	Valor correspondente aos dias trabalhados no mês da rescisão contratual.
6017	Desconto do aviso prévio	Valor descontado do trabalhador que tenha pedido demissão e não cumpriu aviso prévio.
9001	Adiantamentos	Valor relativo a proventos/descontos a título de adiantamentos em geral, como de salários e outros, exceto a 1a. Parcela do 13º salário.
9201	Contribuição Previdenciária mensal	Contribuição previdenciária descontada do trabalhador no salário mensal e nas férias.
9202	Contribuição previdenciária sobre o 13º salário	Contribuição previdenciária descontada do trabalhador no 13º salário.
9203	Imposto de renda mensal	Imposto de renda retido na fonte sobre as verbas remuneratórias mensais
9204	Imposto de renda sobre férias	Imposto de renda retido na fonte sobre as verbas remuneratórias relativas ao período de férias.
9205	Imposto de renda sobre 13º salário	Imposto de renda retido na fonte sobre as verbas remuneratórias relativas ao 13º salário
9206	Imposto de renda sobre PLR	Imposto de renda retido na fonte sobre as verbas remuneratórias relativas a Participação em Lucros ou Resultados.
9207	Atrasos	Valor descontado, correspondente a atrasos no início da jornada de trabalho ou à saída antecipada do empregado.
9208	Faltas	Valor descontado, correspondente a faltas do empregado ao trabalho.
9209	DSR s/faltas e atrasos	Valor descontado correspondente ao Descanso Semanal Remunerado – DSR, calculado sobre faltas e atrasos do empregado.
9210	Contribuição Sindical	Desconto do valor correspondente a um dia de trabalho, efetuado no mês de março de cada ano a título de imposto sindical, mensalidade sindical do sindicalizado ou associado e também as contribuições para custeio das atividades assistenciais e do sistema confederativo.



9211	Convênios	Valor descontado relativos a convênios diversos com empresas para fornecimento de produtos ou serviços ao empregado, sem pagamento imediato, mas com posterior desconto em folha de pagamento como farmácias, supermercados, entre outros.
9212	Pensão alimentícia	Valor descontado correspondente a pensão alimentícia
9213	13º salário – desconto da primeira parcela	Valor correspondente ao desconto da antecipação (primeira parcela) do 13º salário.
9214	Insuficiência de saldo	Valor relativo a excesso de descontos em relação a proventos.
9215	Desconto de vale transporte	Valor do desconto do vale transporte de até 6% do salário do empregado
9216	Contribuição a Outras Entidades e Fundos	Valor descontado de trabalhadores, relativo a contribuições destinadas a outras entidades e fundos (Terceiros), como por exemplo, Sest, Senat, entre outros, devidas por algumas categorias de contribuintes individuais.
9217	Retenções judiciais	Valor descontado relativo a retenções de verbas devidas a trabalhadores por ordem judicial, exceto pensão alimentícia
9218	Desconto de pagamento indevido em meses anteriores	Valor correspondente a desconto de verbas pagas indevidamente ao trabalhador em meses anteriores.
9219	Desconto pagamento indevido - meses anteriores	É dedução de verbas pagas indevidamente ao trabalhador em meses anteriores e que estão sendo descontadas no mês de referencia.
9220	Desconto de outros impostos e contribuições	Desconto de outros impostos, taxas e contribuições, exceto Imposto de Renda Retido na Fonte, contribuição previdenciária e contribuições destinadas a outras entidades e fundos.
9221	Previdência complementar – parte do empregado	Desconto da parcela devida pelo empregado em Planos de Previdência Complementar.
9222	Empréstimos – desconto	Valor descontado de trabalhadores a título de empréstimos.
9901	Base de cálculo da contribuição previdenciária	Valores informativos, não relativos a proventos ou descontos.
9902	Base de cálculo do FGTS	Valores informativos, não relativos a proventos ou descontos.
9903	Base de cálculo do IRRF	Valores informativos, não relativos a proventos ou descontos.
9904	Base de cálculo do FGTS rescisório	Valores informativos, não relativos a proventos ou descontos.
9905	Serviço militar	Valor da remuneração a que teria direito, se em atividade, o trabalhador afastado do trabalho para prestação do serviço militar obrigatório.
9906	Horas extraordinárias – Banco de horas	Quantidade (em número decimal com dois dígitos) de horas extraordinárias incorporadas ao banco de horas.
9907	Horas compensadas – Banco de horas	Quantidade (em número decimal com dois dígitos) de horas compensadas no banco de horas.
9989	Outros valores informativos	Outros valores informativos, que não sejam proventos nem descontos.

Tabela 4 – Códigos e Alíquotas de Fpas/Terceiros

Código FPAS	Situação do Contribuinte	Código de Terceiros	Alíquota em %
507	Com convênio Sal. Educ. + SENAI + SESI	0066	0,8
	Com convênio SESI + SENAI	0067	3,3
	Com convênio Sal. Educ. + SESI	0070	1,8
	Com convênio SESI	0071	4,3
	Com convênio Sal. Educ. + SENAI	0074	2,3
	Com convênio SENAI	0075	4,8



Tabela 4 – Códigos e Alíquotas de Fpas/Terceiros

Código FPAS	Situação do Contribuinte	Código de Terceiros	Alíquota em %
	Com convênio Sal. Educação	0078	3,3
	Sem convênio	0079	5,8
	Com convênio Sal. Educação (SESCOOP)	4162	3,3
	Sem convênio Sal. Educação (SESCOOP)	4163	5,8
663 (5)* 698	Com convênio Sal. Educ. + SENAI + SESI	0066	0,8
	Com convênio SESI + SENAI	0067	3,3
	Com convênio Sal. Educ. + SESI	0070	1,8
	Com convênio SESI	0071	4,3
	Com convênio Sal. Educ. + SENAI	0074	2,3
	Com convênio SENAI	0075	4,8
	Com convênio Sal. Educação	0078	3,3
	Sem convênio	0079	5,8
515	Com convênio Salário Educação	0114	3,3
	Sem convênio	0115	5,8
	Com convênio Salário Educação (SESCOOP)	4162	3,3
	Sem convênio Salário Educação (SESCOOP)	4163	5,8
671 (5)* 701	Com convênio Salário Educação	0114	3,3
	Sem convênio	0115	5,8
523 604 736	Com convênio Salário Educação	0002	0,2
	Sem convênio	0003	2,7
531	Com convênio Salário Educação	0002	2,7
	Sem convênio	0003	5,2
540 680 710	Com convênio Salário Educação	0130	2,7
	Sem convênio	0131	5,2
558	Com convênio Salário Educação	0258	2,7
	Sem convênio	0259	5,2
566	Com convênio Salário Educação	0098	2,0
	Sem convênio	0099	4,5
	Com convênio Salário Educação (SESCOOP)	4162	3,0
	Sem convênio Salário Educação (SESCOOP)	4163	5,5
574	Com convênio Salário Educação ou exceção prevista na MP nº 1.518/96.	0098	2,0
	Sem convênio	0099	4,5
	Com convênio Salário Educação ou exceção prevista na MP nº 1.518/96 (SESCOOP)	4162	3,0



Tabela 4 – Códigos e Alíquotas de Fpas/Terceiros

Código FPAS	Situação do Contribuinte	Código de Terceiros	Alíquota em %
590	Sem convênio Salário Educação (SESCOOP)	4163	5,5
	Com convênio Salário Educação	-	-
	Sem convênio	0001	2,5
612	Com convênio Salário Educação	3138	3,3
	Com convênio Sal. Educação + SEST	2114	1,8
	Com convênio Sal. Educação + SENAT	1090	2,3
	Com convênio Sal. Educ. + SEST + SENAT	0066	0,8
	Com convênio SEST + SENAT	0067	3,3
	Com convênio SEST	2115	4,3
	Com convênio SENAT	1091	4,8
	Sem convênio	3139	5,8
	Com convênio Sal. Educação (SESCOOP)	4162	3,3
	Sem convênio Sal. Educação (SESCOOP)	4163	5,8
	620	Com convênio SEST	2048
Com convênio SENAT		1024	1,5
Com convênio SEST + SENAT		-	-
Sem convênio		3072	2,5
647	Com convênio Salário Educação	0098	2,0
	Sem convênio	0099	4,5
655	Sem convênio	0001	2,5
744	Adquirente, Consignatário, Cooperativa, Produtor Rural PJ, Produtor Rural PF e Segurado Especial (quando comercializarem a produção diretamente com adquirente domiciliado no exterior, com outro produtor rural pessoa física, com outro segurado especial ou com o consumidor, no varejo), até 31/12/2001. (SENAR)	0512	0,1
	Adquirente, Consignatário, Cooperativa, Produtor Rural PF e Segurado Especial (quando comercializarem a produção diretamente com o adquirente domiciliado no exterior, com outro produtor rural pessoa física, com outro segurado especial ou com o consumidor, no varejo), a partir de 01/01/2002. (SENAR)	0512	0,2
787	Produtor Rural PJ e Agroindústria (exceto a de piscicultura, carcinicultura, suinocultura e de avicultura), quando, a partir de 01/01/2002, comercializar a produção própria e a adquirida de terceiros, industrializada ou não. (SENAR)	0512	0,25
	Com convênio Salário Educação	0514	2,7
	Com convênio Salário Educação + SENAR	0002	0,2
	Sem convênio	0515	5,2



Tabela 4 – Códigos e Alíquotas de Fpas/Terceiros

Código FPAS	Situação do Contribuinte	Código de Terceiros	Alíquota em %
	Com convênio Salário Educação (SESCOOP)	4098	2,7
	Sem convênio Salário Educação (SESCOOP)	4099	5,2
795	Com convênio Salário Educação	0514	5,2
	Sem convênio	0515	7,7
	Com convênio Salário Educação (SESCOOP)	4098	5,2
	Sem convênio Salário Educação (SESCOOP)	4099	7,7
825 (3)*	Com convênio Salário Educação	0002	2,7
	Sem convênio	0003	5,2
833 (3)*	Com convênio Sal. Educ. + SENAI + SESI	0066	0,8
	Com convênio SESI + SENAI	0067	3,3
	Com convênio Sal. Educ. + SESI	0070	1,8
	Com convênio SESI	0071	4,3
	Com convênio Sal. Educ. + SENAI	0074	2,3
	Com convênio SENAI	0075	4,8
	Com convênio Sal. Educação	0078	3,3
	Sem convênio	0079	5,8

* OBSERVAÇÕES:

1 - Códigos sem Contribuição para Terceiros: 582, 639, 728 e 779.

2- O Código Terceiros foi obtido por meio da soma dos códigos específicos das entidades abaixo:

Sal. Educ.	Incra	Senai	Sesi	Senac	Sesc	Sebrae	DPC	Fundo Aerov.	Senar	Sest	Senat	Sescoop
0001	0002	0004	0008	0016	0032	0064	0128	0256	0512	1024	2048	4096

3- A partir de 11/2001 (FPAS criados pela IN INSS/DC nº 60, de 30/10/2001).

4- O anexo II da IN INSS/DC Nº 03, de 24/11/1999, que relacionava códigos e alíquotas de Terceiros, foi revogado pela IN INSS/DC Nº 71, de 22/05/2002.

5- Extinto a partir da competência 04/2004

Tabela 5 – Tipos de Inscrição

Código	Descrição
1	CNPJ
2	CPF
3	CAEPF (Cadastro de Atividade Econômica de Pessoa Física)
4	CNO (Cadastro Nacional de Obra)

TABELA 6 – CLASSIFICAÇÃO DE SERVIÇOS SUJEITOS A RETENÇÃO DE CONTRIBUIÇÃO PREVIDENCIÁRIA

Código	Tipo de Serviço
01	Limpeza, conservação ou zeladoria



02	Vigilância ou segurança
03	Construção civil
04	Serviços de natureza rural
05	Digitização
06	Preparação de dados para processamento
07	Acabamento
08	Embalagem
09	Acondicionamento
10	Cobrança
11	Coleta ou reciclagem de lixo ou de resíduos
12	Copa
13	Hotelaria
14	Corte ou ligação de serviços públicos
15	Distribuição
16	Treinamento e ensino
17	Entrega de contas e de documentos
18	Ligação de medidores
19	Leitura de medidores
20	Manutenção de instalações, de máquinas ou de equipamentos
21	Montagem
22	Operação de máquinas, de equipamentos e de veículos
23	Operação de pedágio ou de terminal de transporte
24	Operação de transporte de passageiros
25	Portaria, recepção ou ascensorista
26	Recepção, triagem ou movimentação de materiais
27	Promoção de vendas ou de eventos
28	Secretaria e expediente
29	Saúde
30	Telefonia ou telemarketing

Tabela 7 - Riscos Ocupacionais Específicos
Agentes Nocivos

F	Físico			
	F1	Eletricidade		
	F2	Temperaturas Anormais	F2.1	Frio
			F2.2	Calor
	F3	Umidade		
F4	Pressão Atmosférica Anormal			



Tabela 7 - Riscos Ocupacionais Específicos

Agentes Nocivos

	F4.1	Hipoberismo
	F4.2	Hiperbarismo
	F4.2.1	Hiperbarismo em trabalho sob ar comprimido
	F4.2.2	Hiperbarismo em trabalho submerso
	F5	Ruído
	F5.1	Contínuo ou Intermitente
	F5.2	Impacto
	F6	Vibração
	F6.1	Corpo Inteiro
	F6.2	Localizada
	F7	Radiação Ionizante
	F7.1	Radiação Ionizante Eletromagnética
	F7.1.1	Raio X
	F7.1.2	Gama
	F7.2	Radiação Ionizante Corpuscular
	F7.2.1	Alfa
	F7.2.2	Beta
	F7.2.3	Neutrons
	F8	Radiação não ionizante
	F8.1	Laser
	F8.2	Ultravioleta
	F8.3	Radiofrequência e Microondas
	F8.4	Radiação Visível e Infravermelho
	F8.5	Outros
	F9	Outros
Q		Químico
	Q1	Gás
	Q2	Vapor
	Q3	Óleo
	Q4	Graxas
	Q5	Solventes
	Q6	Aerodispersóides
	Q6.1	Poeiras
	Q6.2	fumos
	Q6.3	Fumaças
	Q6.4	Névoa
	Q6.5	Neblina
	Q7	Outros
B		Biológico
	B1	Bactéria
	B2	Fungo
	B3	Protozoário
	B4	Parasitas
	B5	Vírus
	B6	Culturas de Células
	B7	Toxinas
	B8	Príons
	B9	Outras
E		Ergonômicos

Tabela 7 - Riscos Ocupacionais Específicos**Agentes Nocivos**

E1	Biomecânicos		
	E1.1	Imposição de ritmos excessivos	
	E1.2	Esforço físico intenso	
	E1.3	Levantamento e transporte manual de peso	
	E1.4	Exigência de postura inadequada	
	E1.5	Outros	
	E2	Organizacionais, inclusive psicossociais	
		E2.1	Trabalho em turno e noturno
		E2.2	Monotonia e repetitividade
		E2.3	Situações de stress
		E2.4	Controle rígido de produtividade
M	Mecânico/Acidentes		
	M1	Trabalho em altura	
	M2	Iluminação inadequada	
	M3	Choque elétrico	
	M4	Choque mecânico	
	M5	Arranjo físico inadequado	
	M6	Incêndio e explosão (probabilidade)	
	M7	Máquinas e equipamentos sem proteção	
	M8	Armazenamento inadequado	
	M9	Animais peçonhentos	
	M10	Ferramentas inadequadas ou defeituosas	
	M11	Soterramento	
	M12	Cortes e perfurações	
	M13	Queimaduras	
	M14	Acidentes de trânsito	
M15	Outras situações de riscos		

Tabela 8 – Classificação Tributária

Código	Descrição
01	Empresas enquadradas no regime de tributação Simples com tributação previdenciária substituída;
02	Empresas enquadradas no regime de tributação Simples com tributação previdenciária não substituída;
03	Empresas enquadradas no regime de tributação Simples com tributação previdenciária substituída e não substituída;
04	MEI - Micro Empreendedor Individual;
05	Empresas enquadradas no Art. 14 da Lei 11.774/2008;
06	Agroindústria;
07	Produtor Rural Pessoa Jurídica;
08	Consórcio Simplificado de Produtores Rurais;
09	Órgão Gestor de Mão de Obra
10	Entidade Sindical a que se refere a Lei 12.023/2009;
11	Associação Desportiva que mantém Clube de Futebol Profissional;
12	Empresa enquadrada nos art. 7º a 9º da Lei 12.546/2011, exceto aquelas enquadradas na classificação tributária 05;
13	Bancos, caixas econômicas, soc. de crédito, financiamento e investimento e demais empresas relacionadas no parágrafo 1º do art. 22 da Lei 8.212./91;
14	Sindicatos em geral, exceto aquele classificado no código [10].



21	Pessoa Física, exceto Segurado Especial;
22	Segurado Especial;
60	Missão Diplomática ou Repartição Consular de carreira estrangeira;
70	Empresa de que trata o Decreto 5.436/2005;
80	Entidades Beneficentes/Isentas;
99	Pessoas Jurídicas em Geral.

Tabela 9 – Tipos de Arquivo da e-Social

Código	Descrição
S-1000	Informações do Empregador
S-1010	Tabela de Rubricas
S-1020	Tabela de Lotações/Departamentos
S-1030	Tabela de Cargos
S-1040	Tabela de Funções
S-1050	Tabela de Horários/Turnos de Trabalho
S-1060	Tabela de Estabelecimentos/Obras
S-1070	Tabela de Processos Administrativos/Judiciais
S-1080	Tabela de Operadores Portuários
S-1100	eSocial Mensal – Abertura
S-1200	eSocial Mensal – Remuneração do Trabalhador
S-1310	eSocial Mensal – Outras Informações - Serv. Tomados (Cessão de Mão de Obra)
S-1320	eSocial Mensal – Outras Informações - Serv. Prestados (Cessão de Mão de Obra)
S-1330	eSocial Mensal – Outras Informações - Serv. Tomados de Cooperativa de Trabalho
S-1340	eSocial Mensal – Outras Informações - Serv. Prestados pela Cooperativa de Trabalho
S-1350	eSocial Mensal – Outras Informações - Aquisição de Produção
S-1360	eSocial Mensal – Outras Informações - Comercialização da Produção
S-1370	eSocial Mensal – Outras Informações - Rec. Recebidos ou Repassados p/ Clube de Futebol
S-1400	eSocial Mensal – Bases, Retenção, Deduções e Contribuições
S-1500	eSocial Mensal – Resumo da Folha e Encerramento das Informações
S-2100	EVENTO - Cadastramento Inicial do Vínculo
S-2200	EVENTO - Admissão de Trabalhador
S-2220	EVENTO - Alteração de Dados Cadastrais do Trabalhador
S-2240	EVENTO - Alteração de Contrato de Trabalho
S-2260	EVENTO - Comunicação de Acidente de Trabalho
S-2280	EVENTO - Atestado de Saúde Ocupacional
S-2300	EVENTO - Aviso de Férias
S-2320	EVENTO - Afastamento Temporário
S-2325	EVENTO - Alteração de Motivo de Afastamento
S-2330	EVENTO - Retorno de Afastamento Temporário
S-2340	EVENTO - Estabilidade – Início
S-2345	EVENTO - Estabilidade – Término
S-2360	EVENTO - Condição Diferenciada de Trabalho - Início
S-2365	EVENTO - Condição Diferenciada de Trabalho - Término
S-2400	EVENTO - Aviso Prévio
S-2405	EVENTO - Cancelamento de Aviso Prévio
S-2420	EVENTO - Atividades Desempenhadas pelo Trabalhador
S-2440	EVENTO - Comunicação de Fato Relevante
S-2600	EVENTO - Trabalhador Sem Vínculo de Emprego - Início
S-2620	EVENTO - Trabalhador Sem Vínculo de Emprego - Alt. Contratual
S-2680	EVENTO - Trabalhador Sem Vínculo de Emprego - Desligamento



S-2800	EVENTO – Desligamento
S-2820	EVENTO - Reintegração
S-2900	EVENTO - Exclusão de Evento Enviado Indevidamente

Tabela 10 – Tipos de Lotação

Código	Descrição	Preenchimento do campo {nrInscEstab}
01	Setor, Departamento, entre outros, de qualquer estabelecimento do Contribuinte (Matriz ou Filial), inclusive administração, no caso de cooperativa de trabalho, e dependências do próprio trabalhador (trabalho remoto).	CNPJ do Estabelecimento ao qual pertence o setor, departamento, entre outros.
02	Obra Própria - Pessoa Jurídica.	CNO da Obra
03	Obra de Construção Civil (Empreitada Parcial ou Subempreitada).	CNO da Obra. A informação do CNPJ do Contratante/Proprietário do CNO é prestada nos sub-registros.
04	Tomador de Serviço - Cessão de Mão de Obra, inclusive contratante de cooperativa de trabalho (PJ).	CNPJ do Estabelecimento Contratante
05	Tomador de Serviço - trabalho temporário - substituição de pessoal.	CNPJ do Estabelecimento Contratante
06	Tomador de Serviço - trabalho temporário - serviços extraordinários.	CNPJ do Estabelecimento Contratante
07	Prestação de Serviço a Pessoas Físicas por Cooperados por intermédio de Cooperativa de Trabalho.	Não preencher.
08	Operador Portuário.	CNPJ do Operador Portuário
09	Empresa Contratante de Avulsos não portuários por intermédio do Sindicato.	CNPJ da Empresa Contratante de Avulsos não portuários
10	Embarcação inscrita no Registro Especial Brasileiro (REB).	Não Preencher.
11	Setor, Departamento, entre outros, de qualquer estabelecimento do Contribuinte (Matriz ou Filial) que possua código de FPAS/Terceiros diferente do FPAS/Terceros principal do estabelecimento (indicado na tabela de estabelecimentos/obras).	CNPJ do Estabelecimento ao qual pertence o setor, departamento, entre outros.
21	Escritório, Consultório, entre outros - Pessoa Física.	CAEPF do estabelecimento de PF
22	Obra Própria - Pessoa Física.	CNO da obra própria
23	Estabelecimento Rural – Pessoa Física.	CAEPF do estabelecimento rural
24	Residência/Outros do Empregador Doméstico.	Não preencher
90	Lotação fora do País.	Não preencher

TABELA 11 – Códigos x Siglas x Alíquotas de Outras Entidades e Fundos

Código	Sigla	Alíquota
0001	SAL_EDUC	2,50
0002	INCRA	0,20(*)
0002	INCRA	2,70
0004	SENAI	1,00
0008	SESI	1,50
0016	SENAC	1,00(*)
0032	SESC	1,50(*)
0064	SEBRAE	0,60(*)
0064	SEBRAE	0,30
0128	DPC	2,50
0256	AERO	2,50
0512	SENAR_PF	0,20

0512	SENAR_PJ	0,25
0512	SENAR_FP	2,50
1024	SEST	1,50
2048	SENAT	1,00
4096	SESCOOP	2,50(*)

(*) No caso específico das empresas enquadradas no Art. 14 da Lei 11.774/2008, a alíquota deverá ser reduzida pela subtração de 1/10 (um décimo) do percentual correspondente à razão entre a receita bruta de venda de serviços para o mercado externo e a receita bruta total de vendas de bens e serviços.

Tabela 12 – Tipos de Contribuição

Código	Descrição
101	Contrib. Patronal incidente sobre a remuneração de empregados e avulsos
102	Contrib. Gilrat
103	Contrib. Adic. para financiamento de aposentadoria especial depois de 15 anos de contribuição
104	Contrib. Adic. Para financiamento de aposentadoria especial depois de 20 anos de contribuição
105	Contrib. Adic. Para financiamento de aposentadoria especial depois de 25 anos de contribuição
106	Contrib. Adic. Incidente sobre a remuneração de empregados e avulsos
107	Contrib Gilrat - Operador Portuário
111	Contrib Patronal incidente sobre a remuneração de contribuintes individuais
113	Contrib. Adic. para financiamento de aposentadoria especial depois de 15 anos de contribuição
114	Contrib. Adic. para financiamento de aposentadoria especial depois de 20 anos de contribuição
115	Contrib. Adic. para financiamento de aposentadoria especial depois de 25 anos de contribuição
116	Contrib. Adic. Incidente sobre a remuneração de contribuintes individuais
121	Contrib. Patronal incidente sobre a remuneração de Empregado Doméstico
122	Contrib. Gilrat
131	Contrib. Patronal incidente sobre a remuneração de empregado do MEI
201	Contrib. Patronal incidente sobre a remuneração de empregados e avulsos (Ativ. Concomitante)
202	Contrib. Gilrat (Ativ. Concomitante)
203	Contrib. Adic. para financiamento de aposentadoria especial depois de 15 anos de contribuição (Ativ. Concomitante)
204	Contrib. Adic. Para financiamento de aposentadoria especial depois de 20 anos de contribuição (Ativ. Concomitante)
205	Contrib. Adic. Para financiamento de aposentadoria especial depois de 25 anos de contribuição (Ativ. Concomitante)
211	Contrib Patronal incidente sobre a remuneração de contribuintes individuais (Ativ. Concomitante)
301	Contrib. Incidente sobre notas fiscais de serviços prestados por cooperados por intermédio de cooperativa de trabalho
302	Contrib. Adicional incid. Sobre notas fiscais de serviços prestados por cooperados por intermédio de cooperativa de trabalho – aposentadoria especial depois de 15 anos de contribuição
303	Contrib. Adicional incid. Sobre notas fiscais de serviços prestados por cooperados por intermédio de cooperativa de trabalho – aposentadoria especial depois de 20 anos de contribuição (Art 1º, §1º da Lei 10.666/03)



Tabela 12 – Tipos de Contribuição

Código	Descrição
304	Contrib. Adicional incid. Sobre notas fiscais de serviços prestados por cooperados por intermédio de cooperativa de trabalho – aposentadoria especial depois de 25 anos de contribuição (Art 1º, §1º da Lei 10.666/03)
311	Contrib. Incidente sobre notas fiscais de serviços prestados por cooperados por intermédio de cooperativa de trabalho
312	Contrib. Adicional incid. Sobre notas fiscais de serviços prestados por cooperados por intermédio de cooperativa de trabalho – aposentadoria especial depois de 15 anos de contribuição
313	Contrib. Adicional incid. Sobre notas fiscais de serviços prestados por cooperados por intermédio de cooperativa de trabalho – aposentadoria especial depois de 20 anos de contribuição (Art 1º, §1º da Lei 10.666/03)
314	Contrib. Adicional incid. Sobre notas fiscais de serviços prestados por cooperados por intermédio de cooperativa de trabalho – aposentadoria especial depois de 25 anos de contribuição (Art 1º, §1º da Lei 10.666/03)
401	Contrib. Incidente sobre a aquisição de produção de produtor rural Pessoa Física ou Segurado Especial
402	Gilrat incidente sobre a aquisição de produção de produtor rural Pessoa Física ou Segurado Especial
411	Aquisição Produção Rural PF 2,0% (Adquirente Entidade PAA)
412	GILRAT Aquisição Prod Rural PF - 0,1% (Adquirente Entidade do PAA)
413	Aquisição Produção Rural PJ 2,5% (Adquirente Entidade PAA)
414	GILRAT Aquisição Prod Rural PJ - 0,1% (Adquirente Entidade do PAA)
421	Valor da contribuição previdenciária decorrente da comercialização da produção pelo produtor rural pessoa jurídica ou agroindústria.
422	Valor da Gilrat decorrente da comercialização da produção pelo produtor rural pessoa jurídica ou agroindústria
431	Valor da contribuição previdenciária decorrente da comercialização da produção pelo produtor rural Pessoa Física ou Segurado Especial
432	Valor da Gilrat decorrente da comercialização da produção pelo produtor rural Pessoa Física ou Segurado Especial
501	Contribuição sobre valores pagos a título de patrocínio, publicidade, uso de marcas, licenciamento, entre outros.
502	Contribuição incidente sobre a receita da realização de espetáculo desportivo

Tabela 13 - PARTE DO CORPO ATINGIDA

Código	Descrição
753030000	CRÂNIO (INCLUSIVE ENCEFALO).
753050000	OUVIDO (EXTERNO, MÉDIO, INTERNO, AUDIÇÃO E EQUILIBRIO).
753070100	OLHO (INCLUSIVE NERVO ÓTICO E VISÃO).
753070300	NARIZ (INCLUSIVE FOSSAS NASAIS, SEIOS DA FACE E OLFATO).
753070500	BOCA (INCLUSIVE LÁBIOS, DENTES, LÍNGUA, GARGANTA E PALADAR).
753070700	MANDIBULA (INCLUSIVE QUEIXO).
753070800	FACE, PARTES MULTIPLAS (QUALQUER COMBINAÇÃO DAS PARTES ACIMA).
753080000	CABECA, PARTES MULTIPLAS (QUALQUER COMBINAÇÃO DAS PARTES ACIMA).
753090000	CABECA, NIC.
753510000	BRACO (ENTRE O PUNHO A O OMBRO).
753510200	BRACO (ACIMA DO COTOVELO).
754000000	PESCOCO.
755010400	COTOVELO.



Tabela 13 - PARTE DO CORPO ATINGIDA

Código	Descrição
755010600	ANTEBRACO (ENTRE O PUNHO E O COTOVELO).
755030000	PUNHO.
755050000	MÃO (EXCETO PUNHO OU DEDOS).
755070000	DEDO.
755080000	MEMBROS SUPERIORES, PARTES MULTIPLAS (QUALQUER COMBINAÇÃO DAS PARTES ACIMA).
755090000	MEMBROS SUPERIORES, NIC.
756020000	OMBRO.
756030000	TORAX (INCLUSIVE ORGÃOS INTERNOS).
756040000	DORSO (INCLUSIVE MUSCULOS DORSAIS, COLUNA E MEDULA ESPINHAL).
756050000	ABDOME (INCLUSIVE ORGÃOS INTERNOS).
756060000	QUADRIS (INCLUSIVE PELVIS, ORGÃOS PELVICOS E NADEGAS).
756070000	TRONCO, PARTE MULTIPLAS (QUALQUER COMBINAÇÃO DAS PARTES ACIMA).
756090000	TRONCO, NIC.
757010000	PERNA (ENTRE O TORNOZELO E A PELVIS).
757010200	COXA.
757010400	JOELHO.
757010600	PERNA (DO TORNOZELO, EXCLUSIVE, AO JOELHO, EXCLUSIVE).
757030000	ARTICULAÇÃO DO TORNOZELO.
757050000	PE (EXCETO ARTELHOS).
757070000	ARTELHO.
757080000	MEMBROS INFERIORES, PARTES MULTIPLAS (QUALQUER COMBINAÇÃO DAS PARTES ACIMA).
757090000	MEMBROS INFERIORES, NIC.
758000000	PARTES MÚLTIPLAS - APLICA-SE QUANDO MAIS DE UMA PARTE IMPORTANTE DO CORPO FOR AFETADA, COMO, POR EXEMPLO, UM BRACO E UMA PERNA.
758500000	SISTEMAS E APARELHOS - APLICA-SE QUANDO O FUNCIONAMENTO DE TODO UM SISTEMA OU APARELHO DO CORPO HUMANO FOR AFETADO, SEM LESÃO ESPECIFICA DE QUALQUER OUTRA PARTE, COMO NO CASO DO ENVENENAMENTO, AÇÃO CORROSIVA QUE AFETE ORGÃOS INTERNOS, LESÃO DOS CENTROS NERVOSOS, ENTRE OUTROS NÃO SE APLICA QUANDO A LESÃO SISTEMICA FOR PROVOCADA POR LESÃO EXTERNA, COMO LESÃO DORSAL QUE AFETE NERVOS DA MEDULA ESPINHAL. Sistêmica
758520000	APARELHO CIRCULATÓRIO.
758530000	APARELHO RESPIRATÓRIO.
758540000	SISTEMA NERVOSO.
758550000	APARELHO DIGESTIVO.
758560000	APARELHO GENITO-URINÁRIO.
758570000	SISTEMA MUSCULO-ESQUELETICO.
758590000	SISTEMAS E APARELHOS, NIC.

TABELA 14 - AGENTE CAUSADOR DO ACIDENTE DE TRABALHO

Código	Descrição
302010200	RUA E ESTRADA - SUPERFICIE UTILIZADA PARA SUSTENTAR PESSOAS.
302010250	CALCADA OU CAMINHO PARA PEDESTRE - SUPERFICIE UTILIZADA PARA SUSTENTAR PESSOAS.
302010300	PISO DE EDIFICIO - SUPERFICIE UTILIZADA PARA SUSTENTAR PESSOAS.
302010350	ESCADA PERMANENTE CUJOS DEGRAUS PERMITEM APOIO INTEGRAL DO PE, DEGRAU - SUPERFICIE UTILIZADA PARA SUSTENTAR PESSOAS.
302010400	RAMPA - SUPERFICIE UTILIZADA PARA SUSTENTAR PESSOAS
302010450	PASSARELA OU PLATAFORMA PERMANENTES - SUPERFICIE UTILIZADA PARA SUSTENTAR PESSOAS.
302010500	PISO DE MINA - SUPERFICIE UTILIZADA PARA SUSTENTAR PESSOAS.
302010550	CHÃO - SUPERFICIE UTILIZADA PARA SUSTENTAR PESSOAS.



TABELA 14 - AGENTE CAUSADOR DO ACIDENTE DE TRABALHO

Código	Descrição
302010600	PISO DE ANDAIME E PLATAFORMA DESMONTAVEL - SUPERFICIE UTILIZADA PARA SUSTENTAR PESSOAS.
302010650	PISO DE VEICULO - SUPERFICIE UTILIZADA PARA SUSTENTAR PESSOAS.
302010700	TELHADO.
302010900	SUPERFICIE DE SUSTENTACÃO, NIC - SUPERFICIE UTILIZADA PARA SUSTENTAR PESSOAS.
302030900	ESCADA MOVEL OU FIXADA, NIC.
302050100	EDIFICIO - EDIFICIO OU ESTRUTURA.
302050200	DEPOSITO FIXO (TANQUE, SILO, PAIOL, ENTRE OUTROS) - EDIFICIO OU ESTRUTURA.
302050300	CAIS, DOCA - EDIFICIO OU ESTRUTURA.
302050400	DIQUE, BARRAGEM - EDIFICIO OU ESTRUTURA.
302050500	PONTE, VIADUTO - EDIFICIO OU ESTRUTURA.
302050600	ARQUIBANCADA, ESTADIO - EDIFICIO OU ESTRUTURA.
302050700	ANDAIME, PLATAFORMA - EDIFICIO OU ESTRUTURA.
302050800	TORRE, POSTE - EDIFICIO OU ESTRUTURA.
302050900	EDIFICIO OU ESTRUTURA (EXCETO PISO, SUPERFICIE DE SUSTENTACÃO OU AREA DE CIRCULACÃO), NIC.
302070100	ESCAVACÃO (PARA EDIFICIO, ESTRADA, ENTRE OUTROS)
302070300	CANAL, FOSSO.
302070500	POCO, ENTRADA, GALERIA, ENTRE OUTROS, DE MINA.
302070700	TUNEL.
302070900	ESCAVACÃO, FOSSO, TUNEL, NIC.
302090000	SUPERFICIE E ESTRUTURA, NIC.
303010040	MARTELO, MALHO, MARRETA- FERRAMENTA MANUAL SEM FORCA MOTRIZ.
303010080	MACHADINHA, ENXO- FERRAMENTA MANUAL SEM FORCA MOTRIZ.
303010120	FACA, FAÇÃO- FERRAMENTA MANUAL SEM FORCA MOTRIZ.
303010160	TESOURA, TESOURÃO- FERRAMENTA MANUAL SEM FORCA MOTRIZ.
303010200	FORMÃO, CINZEL- FERRAMENTA MANUAL SEM FORCA MOTRIZ.
303010240	SERRA, SERROTE - FERRAMENTA MANUAL SEM FORCA MOTRIZ.
303010280	ALICATE, TORQUES, TENAZ- FERRAMENTA MANUAL SEM FORCA MOTRIZ.
303010320	PLAINA- FERRAMENTA MANUAL SEM FORCA MOTRIZ.
303010360	LIMA, GROSA- FERRAMENTA MANUAL SEM FORCA MOTRIZ.
303010400	PUNÇÃO, PONTEIRO, VAZADOR, TALHADEIRA- FERRAMENTA MANUAL SEM FORCA MOTRIZ.
303010440	PUA, TRADO, VERRUMA, MAQUINA DE FURAR MANUAL- FERRAMENTA MANUAL SEM FORCA MOTRIZ.
303010480	CHAVE DE PARAFUSO- FERRAMENTA MANUAL SEM FORCA MOTRIZ.
303010520	CHAVE DE PORCA OU DE ABERTURA REGULAVEL, CHAVE DE BOCA- FERRAMENTA MANUAL SEM FORCA MOTRIZ.
303010560	ALAVANCA, PE-DE-CABRA- FERRAMENTA MANUAL SEM FORCA MOTRIZ.
303010600	CORDA, CABO, CORRENTE- FERRAMENTA MANUAL SEM FORCA MOTRIZ.
303010640	MACHADO- FERRAMENTA MANUAL SEM FORCA MOTRIZ.
303010680	ENXADA, ENXADÃO, SACHO- FERRAMENTA MANUAL SEM FORCA MOTRIZ.
303010720	PA, CAVADEIRA- FERRAMENTA MANUAL SEM FORCA MOTRIZ.
303010760	PICARETA- FERRAMENTA MANUAL SEM FORCA MOTRIZ.
303010800	GARFO, ANCINHO, FORCADO- FERRAMENTA MANUAL SEM FORCA MOTRIZ.
303010900	FERRAMENTA MANUAL SEM FORCA MOTRIZ, NIC.
303015050	MARTELETE, SOCADOR- FERRAMENTA PORTATIL COM FORCA MOTRIZ OU AQUECIMENTO.
303015100	TALHADEIRA- FERRAMENTA PORTATIL COM FORCA MOTRIZ OU AQUECIMENTO.
303015150	CORTADEIRA, GUILHOTINA- FERRAMENTA PORTATIL COM FORCA MOTRIZ OU AQUECIMENTO.
303015200	SERRA- FERRAMENTA PORTATIL COM FORCA MOTRIZ OU AQUECIMENTO.
303015250	PUNÇÃO, PONTEIRO, VAZADOR- FERRAMENTA PORTATIL COM FORCA MOTRIZ OU AQUECIMENTO.

TABELA 14 - AGENTE CAUSADOR DO ACIDENTE DE TRABALHO

Código	Descrição
303015300	PERFURATRIZ- FERRAMENTA PORTATIL COM FORÇA MOTRIZ OU AQUECIMENTO.
303015350	REBITADEIRA- FERRAMENTA PORTATIL COM FORÇA MOTRIZ OU AQUECIMENTO.
303015400	MAQUINA DE APARAFUSAR - FERRAMENTA PORTATIL COM FORÇA MOTRIZ OU AQUECIMENTO.
303015450	ESMERIL- FERRAMENTA PORTATIL COM FORÇA MOTRIZ OU AQUECIMENTO.
303015500	POLITRIZ, ENCERADEIRA- FERRAMENTA PORTATIL COM FORÇA MOTRIZ OU AQUECIMENTO.
303015550	FERRO DE PASSAR- FERRAMENTA PORTATIL COM FORÇA MOTRIZ OU AQUECIMENTO.
303015600	FERRAMENTA DE SOLDAGEM- FERRAMENTA PORTATIL COM FORÇA MOTRIZ OU AQUECIMENTO.
303015650	MASARICO - FERRAMENTA PORTATIL COM FORÇA MOTRIZ OU AQUECIMENTO.
303015700	FERRAMENTA ACIONADA POR EXPLOSIVO- FERRAMENTA PORTATIL COM FORÇA MOTRIZ OU AQUECIMENTO.
303015750	JATO DE AREIA- FERRAMENTA PORTATIL COM FORÇA MOTRIZ OU AQUECIMENTO.
303015900	FERRAMENTA PORTATIL COM FORÇA MOTRIZ OU AQUECIMENTO, NIC.
303020040	SERRA – MAQUINA.
303020080	TESOURA, GUILHOTINA, MAQUINA DE CORTAR – MAQUINA.
303020120	LAMINADORA, CALANDRA – MAQUINA.
303020160	FURADEIRA, BROQUEADEIRA, TORNO, FREZA – MAQUINA.
303020200	PRENSA – MAQUINA.
303020240	PLAINA, TUPIA – MAQUINA.
303020280	MAQUINA DE FUNDIR, DE FORJAR, DE SOLDAR.
303020320	BRITADOR, MOINHO – MAQUINA.
303020360	MISTURADOR, BATEDEIRA, AGITADOR – MAQUINA.
303020400	PENEIRA MECANICA, MAQUINA SEPARADORA – MAQUINA.
303020440	POLITRIZ, LIXADORA, ESMERIL – MAQUINA.
303020480	MAQUINA DE TERRAPLENAGEM E CONSTRUÇÃO DE ESTRADA.
303020520	MAQUINA DE MINERAÇÃO E PERFURAÇÃO (DE TUNEL, POCO, ENTRE OUTROS).
303020560	MAQUINA AGRICOLA.
303020600	MAQUINA TEXTIL.
303020640	MAQUINA DE COSTURAR E DE PESPOINTAR.
303020680	MAQUINA DE IMPRIMIR.
303020720	MAQUINA DE ESCRITORIO.
303020760	MAQUINA DE EMBALAR OU EMPACOTAR.
303020900	MAQUINA, NIC.
303025300	TRANSPORTADOR POR GRAVIDADE.
303025600	TRANSPORTADOR COM FORÇA MOTRIZ.
303025900	TRANSPORTADOR, NIC.
303030050	GUINDASTE - EQUIPAMENTO DE GUINDAR.
303030100	PONTE ROLANTE - EQUIPAMENTO DE GUINDAR.
303030150	ELEVADOR - EQUIPAMENTO DE GUINDAR.
303030200	ELEVADOR DE CACAMBA PARA MINERAÇÃO - EQUIPAMENTO DE GUINDAR.
303030250	PA MECANICA, DRAGA - EQUIPAMENTO DE GUINDAR.
303030300	TALHA - EQUIPAMENTO DE GUINDAR.
303030350	PAU DE CARGA - EQUIPAMENTO DE GUINDAR.
303030400	MACACO (MECANICO, HIDRAULICO, PNEUMATICO) - EQUIPAMENTO DE GUINDAR.
303030450	GUINCHO PNEUMATICO - EQUIPAMENTO DE GUINDAR.
303030500	GUINCHO ELETRICO - EQUIPAMENTO DE GUINDAR.
303030900	EQUIPAMENTO DE GUINDAR, NIC.
303035300	CORREIA - DISPOSITIVO DE TRANSMISSÃO DE ENERGIA MECANICA.
303035400	CORRENTE, CORDA, CABO - DISPOSITIVO DE TRANSMISSÃO DE ENERGIA MECANICA.
303035500	TAMBOR, POLIA, ROLDANA - DISPOSITIVO DE TRANSMISSÃO DE ENERGIA MECANICA.



TABELA 14 - AGENTE CAUSADOR DO ACIDENTE DE TRABALHO

Código	Descrição
303035600	EMBREAGEM DE FRICÇÃO - DISPOSITIVO DE TRANSMISSÃO DE ENERGIA MECANICA.
303035700	ENGRENAGEM - DISPOSITIVO DE TRANSMISSÃO DE ENERGIA MECANICA.
303035900	DISPOSITIVO DE TRANSMISSÃO DE ENERGIA MECANICA, NIC.
303040100	GERADOR - EQUIPAMENTO ELETRICO.
303040200	CONDUTOR - EQUIPAMENTO ELETRICO.
303040300	TRANSFORMADOR, CONVERSOR - EQUIPAMENTO ELETRICO.
303040400	PAINEL DE CONTROLE, BARRAMENTO, CHAVE, INTERRUPTOR, DISJUNTOR, FUSIVEL - EQUIPAMENTO ELETRICO.
303040500	REOSTATO, DISPOSITIVO DE PARTIDA E APARELHO DE CONTROLE, CAPACITOR, RETIFICADOR, BATERIA DE ACUMULADORES - EQUIPAMENTO ELETRICO.
303040600	MOTOR ELETRICO - EQUIPAMENTO ELETRICO.
303040700	EQUIPAMENTO MAGNETICO - EQUIPAMENTO ELETRICO.
303040750	EQUIPAMENTO ELETROLITICO - EQUIPAMENTO ELETRICO.
303040800	EQUIPAMENTO DE AQUECIMENTO ELETRICO - EQUIPAMENTO ELETRICO.
303040900	EQUIPAMENTO ELETRICO, NIC.
303045200	MOTOR (COMBUSTÃO INTERNA, VAPOR).
303045400	BOMBA.
303045600	TURBINA.
303045900	MOTOR, BOMBA, TURBINA, NIC.
303050200	CALDEIRA.
303050400	VASO SOB PRESSÃO (PARA LIQUIDO, GAS OU VAPOR).
303050600	TUBO SOB PRESSÃO (MANGUEIRA OU TUBO PARA LIQUIDO, GAS OU VAPOR).
303050900	CALDEIRA, VASO SOB PRESSÃO, NIC.
303055200	CAIXÃO PNEUMATICO - EQUIPAMENTO PARA TRABALHO EM AMBIENTE DE PRESSÃO ANORMAL.
303055400	ESCAFANDRO - EQUIPAMENTO PARA TRABALHO EM AMBIENTE DE PRESSÃO ANORMAL.
303055600	EQUIPAMENTO DE MERGULHO - EQUIPAMENTO PARA TRABALHO EM AMBIENTE DE PRESSÃO ANORMAL.
303055900	EQUIPAMENTO PARA TRABALHO EM AMBIENTE DE PRESSÃO ANORMAL, NIC.
303060000	FORNO, ESTUFA, RETORTA, AQUECEDOR DE AMBIENTE, FOGÃO, ENTRE OUTROS, EXCETO QUANDO A LESÃO PRINCIPAL FOR CHOQUE ELETRICO OU ELETROPLESSÃO - EQUIPAMENTO DE AQUECIMENTO.
303065000	EQUIPAMENTO EMISSOR DE RADIAÇÃO NÃO IONIZANTE.
303065300	EQUIPAMENTO DE ILUMINAÇÃO - EQUIPAMENTO EMISSOR DE RADIAÇÃO NÃO IONIZANTE.
303065600	ARCO ELETRICO - EQUIPAMENTO EMISSOR DE RADIAÇÃO NÃO IONIZANTE.
303065900	EQUIPAMENTO EMISSOR DE RADIAÇÃO NÃO IONIZANTE, NIC.
303066300	EQUIPAMENTO DE ILUMINAÇÃO.
303066600	ARCO ELETRICO.
303070200	EQUIPAMENTO DE RAIOS X - EQUIPAMENTO OU SUBSTANCIA EMISSORES DE RADIAÇÃO IONIZANTE.
303070400	REATOR (INCLUI COMBUSTIVEL E RESIDUO) - EQUIPAMENTO OU SUBSTANCIA EMISSORES DE RADIAÇÃO IONIZANTE.
303070600	FONTE DE RADIOISOTOPO - EQUIPAMENTO OU SUBSTANCIA EMISSORES DE RADIAÇÃO IONIZANTE.
303070900	EQUIPAMENTO OU SUBSTANCIA EMISSORES DE RADIAÇÃO IONIZANTE, NIC.
303075100	BICICLETA.
303075150	TRICICLO.
303075200	MOTOCICLETA, MOTONETA.
303075250	VEICULO RODOVIARIO MOTORIZADO.
303075300	VEICULO SOBRE TRILHO.
303075350	VEICULO AQUATICO.
303075400	AERONAVE.

TABELA 14 - AGENTE CAUSADOR DO ACIDENTE DE TRABALHO

Código	Descrição
303075450	EMPILHADEIRA.
303075500	REBOCADOR MECANICO, MULA MECANICA.
303075550	CARRO DE MÃO.
303075600	TRATOR.
303075650	VEICULO DE TERRAPLENAGEM.
303075700	VEICULO DE TRAÇÃO ANIMAL.
303075750	VEICULO DESLISANTE.
303075800	VEICULO FUNICULAR (TRAÇÃO POR CABO).
303075900	VEICULO, NIC.
303090000	FERRAMENTA, MÁQUINA, EQUIPAMENTO, VEICULO, NIC.
305004100	COMPOSTO METALICO (DE CHUMBO, MERCURIO, ZINCO, CADMIO, CROMO, ENTRE OUTROS).
305004150	COMPOSTO DE ARSENIÓ.
305004200	GAS CARBONICO (DIOXIDO DE CARBONO, CO ₂).
305004250	MONOXIDO DE CARBONO (CO).
305004300	OXIDOS DE NITROGENIO (VAPORES NITROSOS).
305004350	ACIDO.
305004400	ALCALI.
305004450	COMPOSTO DE FOSFORO.
305004500	DISSULFETO DE CARBONO.
305004550	CIANETO OU COMPOSTO DE CIANOGENIO.
305004600	ALCOOL.
305004650	TETRA-CLORETO DE CARBONO.
305004700	COMPOSTO ORGANICO HALOGENADO (TRICLORETILENO, PERCLORETILENO, CLORETO DE METILO, SUBSTANCIAS REFRIGERANTES).
305004750	COMPOSTO AROMATICO (BENZOL, TOLUOL, XILOL, ANILINA, ENTRE OUTROS).
305004900	SUBSTANCIA QUIMICA, NIC.
305008500	AGUA - USAR QUANDO O ESTADO LIQUIDO CONTRIBUIR PREPONDERANTEMENTE PARA A OCORRENCIA.
305008900	LIQUIDO, NIC.
305020000	PARTICULAS - NÃO IDENTIFICADAS.
305024100	PELE, CRINA, PELO, LA (EM BRUTO) - PRODUTO ANIMAL.
305024300	PENA - PRODUTO ANIMAL.
305024500	COURO CRU OU CURTIDO - PRODUTO ANIMAL.
305024700	OSSO - PRODUTO ANIMAL.
305024900	PRODUTO ANIMAL, NIC.
305028000	MADEIRA (TORO, MADEIRA SERRADA, PRANCHÃO, POSTE, BARROTE, RIPA E PRODUTO DE MADEIRA).
305032000	PRODUTO MINERAL METALICO - PRODUTO DE MINERAÇÃO EM BRUTO OU BENEFICIADO, COMO MINERIO E CONCENTRADO DE MINERIO.
305032500	METAL - INCLUI LIGA FERROSA E NÃO FERROSA, TUBO, PLACA, PERFIL, TRILHO, VERGALHÃO, ARAME, PORCA, REBITE, PREGO, ENTRE OUTROS INCLUI METAL FUNDI.
305036000	PRODUTO MINERAL NÃO METALICO - PRODUTO DE MINERAÇÃO, ESCAVAÇÃO, DESBARRANCAMENTO, COMO DETRITO, ARGILA, AREIA, CASCALHO, PEDRA, ENTRE OUTROS.
305040100	PETROLEO BRUTO, BRUTO REDUZIDO.
305040150	ASFALTO, ALCATRÃO, PICHE.
305040200	OLEO COMBUSTIVEL.
305040250	PARAFINA, OLEO LUBRIFICANTE E DE CORTE, GRAXAS.
305040300	GASOLEO, OLEO DIESEL.
305040350	QUEROSENE.
305040400	NAFTA E SOLVENTE DE NAFTA (ETER DE PETROLEO, ALCOOL MINERAL, SOLVENTE AROMATICO, ENTRE OUTROS).
305040450	GASOLINA (EXCETO QUANDO A OCORRENCIA FOR CAUSADA PREPONDERANTEMENTE POR

TABELA 14 - AGENTE CAUSADOR DO ACIDENTE DE TRABALHO

Código	Descrição
	COMPOSTO DE CHUMBO).
305040500	HIDROCARBONETO GASOSO (INCLUI GAS LIQUEFEITO, GAS ENCANADO DE NAFTA, GAS NATURAL).
305040600	CARVÃO.
305040650	COQUE.
305040700	GAS ENCANADO DE CARVÃO.
305040900	PRODUTO DE PETROLEO E DE CARVÃO, NIC.
305044000	VIDRARIA, FIBRA DE VIDRO, LAMINA, ENTRE OUTROS, EXCETO FRASCO, GARRAFA.
305048000	CERAMICA.
305048300	TIJOLO E TELHA – CERAMICA.
305048400	LOUCA DE MESA E OUTROS UTENSILIOS (DE PORCELANA, BARRO, ENTRE OUTROS) – CERAMICA.
305048500	TUBO, MANILHA – CERAMICA.
305048600	REVESTIMENTO CERAMICO (AZULEJO, MOSAICO, ENTRE OUTROS) – CERAMICA.
305048700	LOUCA SANITARIA (PIA, VASO SANITARIO, ENTRE OUTROS) – CERAMICA.
305048900	CERAMICA, NIC.
305052000	TEXTEIS - INCLUI FIBRAS ANIMAIS APOS O PRIMEIRO DESENGORDURAMENTO E LIMPEZA, FIBRAS VEGETAIS E SINTETICAS (EXCETO VIDRO), FIO, LINHA.
305056000	PLASTICO - INCLUI PO, FOLHA, TREFILADO, BARRA, PERFIL, ENTRE OUTROS, NÃO INCLUINDO PRODUTO A SER USADO NO FABRICO DE PLASTICO.
305060000	PAPEL E PASTA PARA PAPEL.
305064000	PRODUTOS ALIMENTICIOS INCLUI CARNE LEITE E DERIVADOS LEGUMES FRUTAS CERAI E DERIVADOS.
305064300	CARNE E DERIVADOS - INCLUSIVE DE ORIGEM ANIMAL.
305064400	LEITE E DERIVADOS - INCLUSIVE DE ORIGEM ANIMAL.
305064500	LEGUME, VERDURA E DERIVADOS.
305064600	FRUTA E DERIVADOS.
305064700	CEREAL E DERIVADOS.
305064900	PRODUTO ALIMENTICIO - INCLUSIVE DE ORIGEM ANIMAL, NIC.
305068300	MEDICAMENTO EM GERAL (EXCETO PRODUTO BIOLOGICO).
305068600	PRODUTO BIOLOGICO (SORO, TOXINA, ANTITOXINA, VACINA, PLASMA) – MEDICAMENTO.
305072000	PRODUTO DE LIMPEZA, SABÃO, DETERGENTE.
305076000	SUCATA, ENTULHO, RESIDUO.
305090000	SUBSTANCIA QUIMICA, MATERIAL, PRODUTO, NIC.
306020000	ANIMAL VIVO.
306040000	VEGETAL - PLANTA, ARVORE, EM ESTADO NATURAL, NÃO BENEFICIADA (NÃO INCLUI GRÃO DEBULHADO, FRUTO COLHIDO, TORO MESMO COM GALHO).
306060000	AGENTE INFECCIOSO OU PARASITARIO - INCLUI BACTERIA, FUNGO, ORGANISMO PARASITARIO, VIRUS, ENTRE OUTROS, NÃO INCLUINDO PRODUTO QUIMICO, PREPARADO.
306090000	SER VIVO, NIC.
307030100	CADEIRA BANCO - MOBILIARIO E ACESSORIOS.
307030200	MESA, CARTEIRA, EXCETO MESA ELASTICA DESMONTAVEL - MOBILIARIO E ACESSORIOS.
307030250	MESA ELASTICA DESMONTAVEL - MOBILIARIO E ACESSORIOS.
307030300	BALÇÃO, BANCADA - MOBILIARIO E ACESSORIOS.
307030400	ARQUIVO, FICHARIO, ESTANTE - MOBILIARIO E ACESSORIOS.
307030500	TAPETE, FORRAÇÃO DE PISO, CAPACHO - MOBILIARIO E ACESSORIOS.
307030600	LUMINARIA, GLOBO, IAMPADA - MOBILIARIO E ACESSORIOS.
307030900	MOBILIARIO E ACESSORIOS, NIC.
307040100	CAIXA, ENGRADADO, CAIXOTE - EMBALAGEM, RECIPIENTE, VAZIO OU CHEIO.
307040300	FRASCO, GARRAFA - EMBALAGEM, RECIPIENTE, VAZIO OU CHEIO.
307040500	BARRIL, BARRICA, BARRILETE, TAMBOR - EMBALAGEM, RECIPIENTE, VAZIO OU CHEIO.
307040700	TANQUE, CILINDRO (TRANSPORTAVEIS E NÃO SOB PRESSÃO) - EMBALAGEM, RECIPIENTE,



TABELA 14 - AGENTE CAUSADOR DO ACIDENTE DE TRABALHO

Código	Descrição
	VAZIO OU CHEIO.
307040900	EMBALAGEM E RECIPIENTE, VAZIO OU CHEIO, NIC.
307050900	VESTUÁRIO, NIC.
307070000	ÁREA OU AMBIENTE DE TRABALHO - O AGENTE DO ACIDENTE OCORRIDO EM CONSEQUÊNCIA DE FENÔMENO ATMOSFÉRICO, METEORO, ENTRE OUTROS, ASSIM COMO DA AÇÃO DA RADIAÇÃO SOLAR, DEVERÁ SER INCLuíDO NESTE ITEM.
354000000	ENERGIA.
354010300	PRESSÃO AMBIENTE ALTA TRABALHO EM CAIXÃO PNEUMÁTICO MERGULHO.
354010600	PRESSÃO AMBIENTE BAIXA AR RAREFEITO.
354020000	RUIDO.
354040000	FOGO CHAMA MATERIAL INCANDESCENTE OU QUENTE FUMACA.
354050300	TEMPERATURA AMBIENTE NÃO INCLUI A DE OBJETO OU SUBSTÂNCIA QUENTE.
355016000	AERODISPERSÓIDES.
355016600	NEBLINA.
355016800	GÁS E VAPOR.

TABELA 15 - AGEN. CAUSADOR / SIT. GER. DOENÇA PROF.

Código	Descrição
200004300	IMPACTO DE PESSOA CONTRA OBJETO PARADO. APLICA-SE A CASOS EM QUE A LESÃO FOI PRODUZIDA POR IMPACTO DA PESSOA ACIDENTADA CONTRA A FONTE
200004600	IMPACTO DE PESSOA CONTRA OBJETO EM MOVIMENTO. APLICA-SE A CASOS EM QUE A LESÃO FOI PRODUZIDA POR IMPACTO DA PESSOA ACIDENTADA CONTRA A
200008300	IMPACTO SOFRIDO POR PESSOA, DE OBJETO QUE CAI. APLICA-SE A CASOS EM QUE A LESÃO FOI PRODUZIDA POR IMPACTO ENTRE O ACIDENTADO E A FONTE
200008600	IMPACTO SOFRIDO POR PESSOA, DE OBJETO PROJETADO. APLICA-SE A CASOS EM QUE A LESÃO FOI PRODUZIDA POR IMPACTO ENTRE O ACIDENTADO E A FONT
200008900	IMPACTO SOFRIDO POR PESSOA, NIC. APLICA-SE A CASOS EM QUE A LESÃO FOI PRODUZIDA POR IMPACTO ENTRE O ACIDENTADO E A FONTE DA LESÃO, TEND
200012200	QUEDA DE PESSOA COM DIFERENÇA DE NÍVEL DE ANDAIME, PASSAGEM, PLATAFORMA, ENTRE OUTROS SE APLICA A CASOS EM QUE A LESÃO FOI PRODUZIDA POR IMPACT
200012300	QUEDA DE PESSOA COM DIFERENÇA DE NÍVEL DE ESCADA MOVEL OU FIXADA CUJOS DEGRAUS NÃO PERMITEM O APOIO INTEGRAL DO PE. APLICA-SE A CASOS E
200012400	QUEDA DE PESSOA COM DIFERENÇA DE NÍVEL DE MATERIAL EMPILHADO. APLICA-SE A CASOS EM QUE A LESÃO FOI PRODUZIDA POR IMPACTO ENTRE O ACIDEN
200012500	QUEDA DE PESSOA COM DIFERENÇA DE NÍVEL DE VEÍCULO. APLICA-SE A CASOS EM QUE A LESÃO FOI PRODUZIDA POR IMPACTO ENTRE O ACIDENTADO E A FO
200012600	QUEDA DE PESSOA COM DIFERENÇA DE NÍVEL EM ESCADA PERMANENTE CUJOS DEGRAUS PERMITEM APOIO INTEGRAL DO PE. APLICA-SE A CASOS EM QUE A LES
200012700	QUEDA DE PESSOA COM DIFERENÇA DE NÍVEL EM POCO, ESCAVAÇÃO, ABERTURA NO PISO, ENTRE OUTROS, (DA BORDA DO ABERTURA). APLICA-SE A CASOS EM QUE A LE
200012900	QUEDA DE PESSOA COM DIFERENÇA DE NÍVEL, NIC. APLICA-SE A CASOS EM QUE A LESÃO FOI PRODUZIDA POR IMPACTO ENTRE O ACIDENTADO E A FONTE DA
200016300	QUEDA DE PESSOA EM MESMO NÍVEL EM PASSAGEM OU SUPERFÍCIE DE SUSTENTAÇÃO APLICA-SE A CASOS EM QUE A LESÃO FOI PRODUZIDA POR IMPACTO ENTR
200016600	QUEDA DE PESSOA EM MESMO NÍVEL SOBRE OU CONTRA ALGUMA COISA. APLICA-SE A CASOS EM QUE A LESÃO FOI PRODUZIDA POR IMPACTO ENTRE O ACIDENT
200016900	QUEDA DE PESSOA EM MESMO NÍVEL, NIC. APLICA-SE A CASOS EM QUE A LESÃO FOI PRODUZIDA POR IMPACTO ENTRE O ACIDENTADO E UM OBJETO EXTERNO,
200020100	APRISIONAMENTO EM, SOB OU ENTRE OBJETOS EM MOVIMENTO CONVERGENTE (CALANDRA) OU DE ENCAIXE. APLICA-SE A CASOS, SEM IMPACTO, EM QUE A LES
200020300	APRISIONAMENTO EM, SOB OU ENTRE UM OBJETO PARADO E OUTRO EM MOVIMENTO.

TABELA 15 - AGEN. CAUSADOR / SIT. GER. DOENÇA PROF.

Código	Descrição
200020500	APLICA-SE A CASOS, SEM IMPACTO, EM QUE A LESÃO FOI PRODUZIDA POR APRISIONAMENTO EM, SOB OU ENTRE DOIS OU MAIS OBJETOS EM MOVIMENTO (SEM ENCAIXE). APLICA-SE A CASOS, SEM IMPACTO, EM QUE A LESÃO FOI PRO
200020700	APRISIONAMENTO EM, SOB OU ENTRE DESABAMENTO OU DESMORONAMENTO DE EDIFICAÇÃO, BARREIRA, ENTRE OUTROS SE APLICA A CASOS, SEM IMPACTO, EM QUE A LE
200020900	APRISIONAMENTO EM, SOB OU ENTRE, NIC. APLICA-SE A CASOS, SEM IMPACTO, EM QUE A LESÃO FOI PRODUZIDA POR COMPRESSÃO, PINCAMENTO OU ESMAGA
200024300	ATRITO OU ABRASÃO POR ENCOSTAR, PISAR, AJOELHAR OU SENTAR EM OBJETO (NÃO EM VIBRAÇÃO). (APLICA-SE A CASOS, SEM IMPACTO, EM QUE A LESÃO)
200024400	ATRITO OU ABRASÃO POR MANUSEAR OBJETO (NÃO EM VIBRAÇÃO) - APLICA-SE A CASOS, SEM IMPACTO, EM QUE A LESÃO FOI PRODUZIDA POR PRESSÃO, VIB
200024500	ATRITO OU ABRASÃO POR OBJETO EM VIBRAÇÃO - APLICA-SE A CASOS, SEM IMPACTO, EM QUE A LESÃO FOI PRODUZIDA POR PRESSÃO, VIBRAÇÃO OU ATRITO
200024600	ATRITO OU ABRASÃO POR CORPO ESTRANHO NO OLHO - APLICA-SE A CASOS, SEM IMPACTO, EM QUE A LESÃO FOI PRODUZIDA POR PRESSÃO, VIBRAÇÃO OU AT
200024700	ATRITO OU ABRASÃO POR COMPRESSÃO REPETITIVA - APLICA-SE A CASOS, SEM IMPACTO, EM QUE A LESÃO FOI PRODUZIDA POR PRESSÃO, VIBRAÇÃO OU ATR
200024900	ATRITO OU ABRASÃO, NIC - APLICA-SE A CASOS, SEM IMPACTO, EM QUE A LESÃO FOI PRODUZIDA POR PRESSÃO, VIBRAÇÃO OU ATRITO ENTRE O ACIDENTAD
200028300	REAÇÃO DO CORPO A SEUS MOVIMENTOS - MOVIMENTO INVOLUNTARIO (ESCORREGÃO SEM QUEDA, ENTRE OUTROS) - (APLICA-SE A CASOS, SEM IMPACTO, EM QUE A LESÃO)
200028600	REAÇÃO DO CORPO A SEUS MOVIMENTOS - MOVIMENTO VOLUNTARIO - (APLICA-SE A CASOS, SEM IMPACTO, EM QUE A LESÃO FOI CAUSADA EXCLUSIVAMENTE)
200032200	ESFORÇO EXCESSIVO AO ERGUER OBJETO - VER EXPLICACOES DA CLASSIFICAÇÃO ANTERIOR (200028000)
200032400	ESFORÇO EXCESSIVO AO EMPURRAR OU PUXAR OBJETO - VER EXPLICACOES DA CLASSIFICAÇÃO ANTERIOR (200028000)
200032600	ESFORÇO EXCESSIVO AO MANEJAR, SACUDIR OU ARREMESSAR OBJETO - VER EXPLICACOES DA CLASSIFICAÇÃO ANTERIOR (200028000)
200032900	ESFORÇO EXCESSIVO, NIC - VER EXPLICACOES DA CLASSIFICAÇÃO ANTERIOR (200028000)
200036000	EXPOSIÇÃO A ENERGIA ELETRICA - APLICA-SE SOMENTE A CASOS SEM IMPACTO, EM QUE A LESÃO CONSISTE EM CHOQUE ELETRICO, QUEIMADURA OU ELETROP
200040300	CONTATO COM OBJETO OU SUSBSTANCIA A TEMPERATURA MUITO ALTA - (APLICA-SE SOMENTE A CASOS, SEM IMPACTO, EM QUE A LESÃO CONSISTE EM QUEIMA)
200040600	CONTATO COM OBJETO OU SUSBSTANCIA A TEMPERATURA MUITO BAIXA - (APLICA-SE SOMENTE A CASOS, SEM IMPACTO, EM QUE A LESÃO CONSISTE EM QUEIMA)
200044300	EXPOSIÇÃO A TEMPERATURA AMBIENTE ELEVADA - (NÃO SE SE APLICA AOS CASOS DE LESÃO PROVENIENTE DE EXPOSIÇÃO A RADIAÇÃO SOLAR OU OUTRAS RAD)
200044600	EXPOSIÇÃO A TEMPERATURA AMBIENTE BAIXA - (NÃO SE APLICA-SE AOS CASOS DE LESÃO PROVENIENTE DE EXPOSIÇÃO A RADIAÇÃO SOLAR OU OUTRAS RADIA)
200048200	INALAÇÃO DE SUBSTANCIA CAUSTICA, TOXICA OU NOCIVA - (APLICA-SE SOMENTE A CASOS, SEM IMPACTO, EM QUE A LESÃO FOI PROVOCADA POR INALAÇÃO)
200048400	INGESTÃO DE SUBSTANCIA CAUSTICA, TOXICA OU NOCIVA - (APLICA-SE SOMENTE A CASOS, SEM IMPACTO, EM QUE A LESÃO FOI PROVOCADA POR INALAÇÃO)
200048600	ABSORÇÃO (POR CONTATO) DE SUBSTANCIA CAUSTICA, TOXICA OU NOCIVA - (APLICA-SE SOMENTE A CASOS, SEM IMPACTO, EM QUE A LESÃO FOI PROVOCADA).
200048900	INALAÇÃO, INGESTÃO E ABSORÇÃO, NIC - (APLICA-SE SOMENTE A CASOS, SEM IMPACTO, EM QUE A LESÃO FOI PROVOCADA POR INALAÇÃO, ABSORÇÃO OU IN)
200052000	IMERSÃO - APLICA-SE AOS ACIDENTES QUE TEM POR CONSEQUENCIA O AFOGAMENTO.
200056000	EXPOSIÇÃO A RADIAÇÃO NÃO IONIZANTE - APLICA-SE A CASOS EM QUE AS LESOES SÃO PROVOCADAS POR EXPOSIÇÃO A RADIAÇÃO SOLAR OU OUTRAS RADIAÇO
200060000	EXPOSIÇÃO A RADIAÇÃO IONIZANTE

TABELA 15 - AGEN. CAUSADOR / SIT. GER. DOENÇA PROF.

Código	Descrição
200064000	EXPOSIÇÃO AO RUIDO
200068000	EXPOSIÇÃO A VIBRAÇÃO
200072300	EXPOSIÇÃO A PRESSÃO AMBIENTE ELEVADA
200072600	EXPOSIÇÃO A PRESSÃO AMBIENTE BAIXA
200076200	EXPOSIÇÃO A POLUIÇÃO DA AGUA
200076400	EXPOSIÇÃO A POLUIÇÃO DO AR
200076600	EXPOSIÇÃO A POLUIÇÃO DO SOLO
200076900	EXPOSIÇÃO A POLUIÇÃO, NIC
200080200	ATAQUE DE SER VIVO POR MORDEDURA, PICADA, CHIFRADA, COICE, ENTRE OUTROS, NÃO SE APLICANDO NO CASO DE HAVER PECONHA OU TRANSMISSÃO DE DOENÇA
200080400	ATAQUE DE SER VIVO COM PECONHA
200080600	ATAQUE DE SER VIVO COM TRANSMISSÃO DE DOENÇA
200080900	ATAQUE DE SER VIVO (INCLUSIVE DO HOMEM), NIC
200080901	CONTATO COM PESSOAS DOENTES OU MATERIAL INFECTO CONTAGIANTE AGENTES BIOLÓGICOS

TABELA 16 - SITUAÇÃO GERADORA DO ACIDENTE DE TRABALHO

Código	Descrição
200004300	IMPACTO DE PESSOA CONTRA OBJETO PARADO
200004600	IMPACTO DE PESSOA CONTRA OBJETO EM MOVIMENTO
200008300	IMPACTO SOFRIDO POR PESSOA DE OBJETO QUE CAI
200008600	IMPACTO SOFRIDO POR PESSOA DE OBJETO PROJETADO
200008900	IMPACTO SOFRIDO POR PESSOA, NIC
200012200	QUEDA DE PESSOA COM DIFERENÇA DE NÍVEL DE ANDAIME, PASSAGEM, PLATAFORMA, ENTRE OUTROS
200012300	QUEDA DE PESSOA COM DIFERENÇA DE NÍVEL DE ESCADA MOVEL OU FIXADA CUJOS DEGRAUS
200012400	QUEDA DE PESSOA COM DIFERENÇA DE NÍVEL DE MATERIAL EMPILHADO
200012500	QUEDA DE PESSOA COM DIFERENÇA DE NÍVEL DE VEÍCULO
200012600	QUEDA DE PESSOA COM DIFERENÇA DE NÍVEL EM ESCADA PERMANENTE CUJOS DEGRAUS
200012700	QUEDA DE PESSOA COM DIFERENÇA DE NÍVEL EM POÇO, ESCAVAÇÃO, ABERTURA NO PISO, ENTRE OUTROS
200012900	QUEDA DE PESSOA COM DIFERENÇA DE NÍVEL, NIC
200016300	QUEDA DE PESSOA EM MESMO NÍVEL EM PASSAGEM OU SUPERFÍCIE DE SUSTENTAÇÃO
200016600	QUEDA DE PESSOA EM MESMO NÍVEL SOBRE OU CONTRA ALGUMA COISA
200016900	QUEDA DE PESSOA EM MESMO NÍVEL, NIC
200020100	APRISIONAMENTO EM, SOBRE OU ENTRE OBJETOS EM MOVIMENTO CONVERGENTE
200020300	APRISIONAMENTO EM, SOBRE OU ENTRE OBJETO PARADO E OUTRO EM MOVIMENTO
200020500	APRISIONAMENTO EM, SOBRE OU ENTRE DOIS OU MAIS OBJETOS EM MOVIMENTO
200020700	APRISIONAMENTO EM, SOBRE OU ENTRE DESABAMENTO OU DESMORONAMENTO
200020900	APRISIONAMENTO EM, SOB OU ENTRE, NIC
200024300	ATRITO OU ABRASÃO POR ENCOSTAR, PISAR, AJOELHAR OU SENTAR EM OBJETO
200024400	ATRITO OU ABRASÃO POR MANUSEAR OBJETO
200024500	ATRITO OU ABRASÃO POR OBJETO EM VIBRAÇÃO
200024600	ATRITO OU ABRASÃO POR CORPO ESTRANHO NO OLHO
200024700	ATRITO OU ABRASÃO POR COMPRESSÃO REPETITIVA
200024900	ATRITO OU ABRASÃO, NIC
200028300	REAÇÃO DO CORPO A MOVIMENTO INVOLUNTÁRIO
200028600	REAÇÃO DO CORPO A MOVIMENTO VOLUNTÁRIO
200032200	ESFORÇO EXCESSIVO AO ERGUER OBJETO



TABELA 16 - SITUAÇÃO GERADORA DO ACIDENTE DE TRABALHO

Código	Descrição
200032400	ESFORÇO EXCESSIVO AO EMPURRAR OU PUXAR OBJETO
200032600	ESFORÇO EXCESSIVO AO MANEJAR, SACUDIR OU ARREMESSAR OBJETO
200032900	ESFORÇO EXCESSIVO, NIC
200036000	ELETRICA, EXPOSIÇÃO A ENERGIA
200040300	TEMPERATURA MUITO ALTA, CONTATO COM OBJETO OU SUBSTANCIA A
200040600	TEMPERATURA MUITO BAIXA, CONTATO COM OBJETO OU SUBSTANCIA A
200044300	TEMPERATURA AMBIENTE ELEVADA, EXPOSIÇÃO A
200044600	TEMPERATURA AMBIENTE BAIXA, EXPOSIÇÃO A
200048200	INALAÇÃO DE SUBSTANCIA CAUSTICA, TOXICA OU NOCIVA
200048400	INGESTÃO DE SUBSTANCIA CAUSTICA...
200048600	ABSORÇÃO DE SUBSTANCIA CAUSTICA
200048900	INALAÇÃO, INGESTÃO OU ABSORÇÃO, NIC
200052000	IMERSÃO
200056000	RADIAÇÃO NÃO IONIZANTE, EXPOSIÇÃO A
200060000	RADIAÇÃO IONIZANTE, EXPOSIÇÃO A
200064000	RUIDO, EXPOSIÇÃO A
200068000	VIBRAÇÃO, EXPOSIÇÃO A
200072000	PRESSÃO AMBIENTE, EXPOSIÇÃO A
200072300	EXPOSIÇÃO A PRESSÃO AMBIENTE ELEVADA
200072600	EXPOSIÇÃO A PRESSÃO AMBIENTE BAIXA
200076200	POLUIÇÃO DA AGUA, AÇÃO DA
200076400	POLUIÇÃO DO AR, AÇÃO DA
200076600	POLUIÇÃO DO SOLO, AÇÃO DA
200076900	POLUIÇÃO, NIC, EXPOSIÇÃO A
200080200	ATAQUE DE SER VIVO POR MORDEDURA, PICADA, CHIFRADA, COICE, ENTRE OUTROS
200080400	ATAQUE DE SER VIVO COM PECONHA
200080600	ATAQUE DE SER VIVO COM TRANSMISSÃO DE DOENÇA
200080900	ATAQUE DE SER VIVO, NIC

TABELA 17 - DESCRIÇÃO DA NATUREZA DA LESÃO

Código	Descrição
702000000	LESÃO IMEDIATA
702005000	ESCORIAÇÃO, ABRASÃO (FERIMENTO SUPERFICIAL)
702010000	CORTE, LACERAÇÃO, FERIDA CONTUSA, PUNCTURA (FERIDA ABERTA)
702015000	CONTUSÃO, ESMAGAMENTO (SUPERFICIE CUTANEA INTACTA)
702020000	DISTENSÃO, TORÇÃO
702025000	INFLAMAÇÃO DE ARTICULAÇÃO, TENDÃO OU MUSCULO - INCLUI SINOVITE, TENOSSIONOVITE, ENTRE OUTROS NÃO INCLUI DISTENSÃO, TORÇÃO OU SUAS CONSEQUÊNCIAS
702030000	LUXAÇÃO
702035000	FRATURA
702040000	QUEIMADURA OU ESCALDADURA - EFEITO DE TEMPERATURA ELEVADA. EFEITO DO CONTATO COM SUBSTANCIA QUENTE. INCLUI QUEIMADURA POR ELETRICIDADE,
702042000	QUEIMADURA QUIMICA (LESÃO DE TECIDO PROVOCADA PELA AÇÃO CORROSIVA DE PRODUTO QUIMICO, SUAS EMANACOES, ENTRE OUTROS)
702045000	EFEITO DE RADIAÇÃO (IMEDIATO) - QUEIMADURA DE SOL E TODA FORMA DE LESÃO DE TECIDO, OSSO OU FLUIDO ORGANICO, POR EXPOSIÇÃO A RADIAÇÃO
702048000	CONGELAMENTO, GELADURA E OUTROS EFEITOS DA EXPOSIÇÃO A BAIXA TEM PERATURA
702050000	ASFIXIA, ESTRANGULAMENTO, AFOGAMENTO
702055000	INTERMAÇÃO, INSOLAÇÃO, CAIBRA, EXAUSTÃO E OUTROS EFEITOS DA TEMPERATURA

702060000	AMBIENTE ELEVADA - NÃO INCLUI QUEIMADURA DE SOL OU OUTROS EFEIT
702065000	CHOQUE ELETRICO E ELETROPLESSÃO (ELETROCUSSÃO)
702070000	HERNIA DE QUALQUER NATUREZA, RUPTURA
702075000	AMPUTAÇÃO OU ENUCLEAÇÃO
702080000	PERDA OU DIMINUIÇÃO DE SENTIDO (AUDIÇÃO, VISÃO, OLFATO, PALADAR E TATO, DESDE QUE NÃO SEJA SEQUELA DE OUTRA LESÃO)
702090000	CONCUSSÃO CEREBRAL
704020000	LESÃO IMEDIATA, NIC
704030000	DOENÇA CONTAGIOSA OU INFECCIOSA (TUBERCULOSE, BRUCELOSE, ENTRE OUTROS)
704040000	PNEUMOCONIOSE (SILICOSE, ASBESTOSE, ENTRE OUTROS)
704050000	DERMATOSE (ERUPÇÃO, INFLAMAÇÃO DA PELE, INCLUSIVE FURUNCULO, ENTRE OUTROS). GERALMENTE PROVOCADA PELO CONTATO DIRETO COM SUBSTANCIAS OU AGENTES ENVENENAMENTO SISTEMICO - CONDIÇÃO MORBIDA SISTEMICA PROVOCADA POR INALAÇÃO, INGESTÃO OU ABSORÇÃO CUTANEA DE SUBSTANCIA TOXICA, QUE AFE
704060000	PERDA OU DIMINUIÇÃO MEDIATAS DE SENTIDO (AUDIÇÃO, VISÃO, OLFATO, PALADAR E TATO, DESDE QUE NÃO SEJA SEQUELA DE OUTRA LESÃO)
704070000	EFEITO DE RADIAÇÃO (MEDIATO) - QUEIMADURA DO SOL E TODA FORMA DE LESÃO DE TECIDO, OSSO, OU FLUIDO ORGANICO POR EXPOSIÇÃO A RADIAÇÃO
704090000	DOENÇA, NIC
706050000	LESOES MULTIPLAS

Tabela 18 - Motivos de Afastamento

Código	Descrição
01	Acidente de trabalho.
02	Novo afastamento em decorrência do mesmo acidente de trabalho.
03	Doença.
04	Novo afastamento em decorrência da mesma doença, dentro de 60 dias contados da cessação do afastamento anterior.
05	Licença paternidade.
06	Licença maternidade - 120 dias.
07	Licença maternidade - a partir de 120 dias até 180 dias.
08	Aborto não criminoso.
09	Prestação de Serviço Militar.
10	Exercício de mandato sindical.
11	Licença sem Vencimentos.
12	Exercício de mandato eleitoral.
13	Participação de curso ou programa de qualificação – Art. 476A da CLT.
14	Aposentadoria por Invalidez.
15	Gozo de férias.
16	Cessão de Trabalhador.
17	Cárcere.
99	Outros Motivos de afastamento temporário.

Tabela 19 - Motivos de Desligamento

Código	Descrição
01	Rescisão com justa causa, por iniciativa do empregador;
02	Rescisão sem justa causa, por iniciativa do empregador;
03	Rescisão antecipada do contrato a termo;
04	Rescisão por culpa recíproca ou força maior;
05	Rescisão por término do contrato a termo;



06	Rescisão sem justa causa do contrato de trabalho do empregado doméstico, por iniciativa do empregador;
07	Rescisão do contrato de trabalho por iniciativa do empregado;
08	Rescisão a pedido do empregado ou por iniciativa do empregador, com justa causa, no caso de empregado não optante, com menos de um ano de serviço;
09	Rescisão do contrato de trabalho por morte do empregado;
10	Rescisão do contrato de trabalho por morte do empregado por acidente do trabalho;
11	Transferência de empregado para outra empresa do mesmo grupo empresarial que tenha assumido os encargos trabalhistas, sem que tenha havido rescisão de contrato de trabalho;
12	Transferência de empregado para outra empresa que tenha assumido os encargos trabalhistas por motivo de sucessão, sem que tenha havido rescisão de contrato de trabalho;
13	Rescisão por encerramento da empresa, de seus estabelecimentos ou supressão de parte de suas atividades;
14	Rescisão por Término da Cessão;
15	Declaração de nulidade do contrato de trabalho por infringência ao inciso II do art. 37 da Constituição Federal, quando mantido o direito ao salário;
16	Reforma de Militar para Reserva
17	Rescisão Indireta do Contrato de Trabalho, reconhecida pela Justiça do Trabalho;
18	Aposentadoria Compulsória

Tabela 20 – Tabela de Tipos de Logradouros

Código	Descrição
AER	Aeroporto
AL	Alameda
A	Área
AV	Avenida
CPO	Campo
CH	Chácara
COL	Colônia
CON	Condomínio
CJ	Conjunto
DT	Distrito
ESP	Esplanada
ENTRE OUTROS	Estação
EST	Estrada
FAV	Favela
FAZ	Fazenda
FRA	Feira
JD	Jardim
LD	Ladeira
LG	Lago
LGA	Lagoa
LRG	Largo
LOT	Loteamento
MRO	Morro
NUC	Núcleo
O	Outros
PRQ	Parque
PSA	Passarela
PAT	Pátio
PC	Praça
Q	Quadra



Tabela 20 – Tabela de Tipos de Logradouros

Código	Descrição
REC	Recanto
RES	Residencial
ROD	Rodovia
R	Rua
ST	Setor
SIT	Sítio
TV	Travessa
TR	Trecho
TRV	Trevo
VLE	Vale
VER	Vereda
V	Via
VD	Viaduto
VLA	Viola
VL	Vila

Tabela 21 - Países

Código	País	Código	País	Código	País
001	Brasil	271	Finlândia	538	Noruega
013	Afeganistão	161	Formosa (Taiwan)	542	Nova Caledônia
756	África do Sul	275	França	548	Nova Zelândia
017	Albânia, República da	281	Gabão	556	Omã
023	Alemanha	285	Gambia	563	Pacífico, Ilhas do (administ. dos EUA)
037	Andorra	289	Gana	566	Pacífico, Ilhas do (possessão dos EUA)
040	Angola	291	Georgia, República da	573	Países Baixos (Holanda)
041	Anguilla	293	Gibraltar	575	Palau
043	Antigua Barbuda	297	Granada	580	Panamá
047	Antilhas Holandesas	301	Grécia	545	Papua Nova Guiné
053	Arábia Saudita	305	Groelândia	576	Paquistão
059	Argélia	309	Guadalupe	586	Paraguai
063	Argentina	313	Guam	589	Peru
064	Armênia, República da	317	Guatemala	593	Pitcairn, Ilha de
065	Aruba	337	Guiana	599	Polinésia Francesa
073	Arzerbaijão, República do	325	Guiana Francesa	603	Polônia, República da
069	Austrália	329	Guiné	611	Porto Rico
072	Áustria	334	Guiné-Bissau	607	Portugal
077	Bahamas, Ilhas	331	Guiné-Equatorial	623	Quênia
080	Bahrein, Ilhas	341	Haiti	625	Quirguiz, República da
081	Bangladesh	345	Honduras	628	Reino Unido
083	Barbados	351	Hong Kong	640	República Centro-Africana
085	Belarus, República da	355	Hungria, República da	647	República Dominicana
087	Bélgica	357	Iemen	660	Reunião, Ilha
088	Belize	361	Índia	670	Romênia
229	Benin	365	Indonésia	675	Ruanda
090	Bermudas	367	Inglaterra	676	Rússia, Federação da
097	Bolívia	372	Irã, República Islâmica do	685	Saara Ocidental
098	Bósnia-Herzegovina	369	Iraque	677	Salomão, Ilhas
101	Botsuana	375	Irlanda	690	Samoa
108	Brunei	379	Islândia		

Tabela 21 - Países

Código	País	Código	País	Código	País
111	Bulgária, República da	383	Israel	691	Samoa Americana
115	Burkina Faso	386	Itália	697	San Marino
031	Burundi	388	Iugoslávia, República Federativa da	710	Santa Helena
119	Butão	391	Jamaica	715	Santa Lúcia
127	Cabo Verde, República de	399	Japão	695	São Cristóvão e Neves, Ilhas
145	Camarões	396	Johnston, Ilhas	700	São Pedro e Miquelon
141	Camboja	403	Jordânia	720	São Tomé e Príncipe, Ilhas
149	Canadá	411	Kiribati	705	São Vicente e Granadinas
151	Canárias, Ilhas	420	Laos, República Popular Democrática	728	Senegal
153	Casaquistão, República do	423	Lebuan, Ilhas	735	Serra Leoa
154	Catar	426	Lesoto	731	Seychelles
137	Cayman, Ilhas	427	Letônia, República da	744	Síria, República Árabe da
788	Chade	431	Líbano	748	Somália
158	Chile	434	Libéria	750	Sri Lanka
160	China, República Popular	438	Líbia	754	Suazilândia
163	Chipre	440	Liechtenstein	759	Sudão
511	Christmas, Ilhas (Navidad)	442	Lituânia, República da	764	Suécia
741	Cingapura	445	Luxemburgo	767	Suíça
165	Cocos-Keeling, Ilhas	447	Macau	770	Suriname
169	Colômbia	449	Macedônia	776	Tailândia
173	Comores, Ilhas	450	Madagascar	772	Tadjiquistão, República do
177	Congo	455	Malásia	780	Tanzânia, República Unida da
183	Cook, Ilhas	458	Malawi	791	Tcheca, República
190	Coréia, República da	461	Maldivas	782	Território Britânico no Oceano Índico
187	Coréia, República Popular Democrática	464	Mali	795	Timor Leste
193	Costa do Marfim	467	Malta	800	Togo
196	Costa Rica	472	Marianas do Norte	810	Tonga
198	Coveite	474	Marrocos	805	Toquelau, Ilhas
195	Croácia, República da	476	Marshall, Ilhas	815	Trinidad e Tobago
199	Cuba	477	Martinica	820	Tunísia
232	Dinamarca	485	Maurício	823	Turcas e caicos, Ilhas
783	Djibuti	488	Mauritânia	824	Turcomenistão, República do
235	Dominica, Ilha	493	México	827	Turquia
237	Dubai	093	Mianmar (Birmânia)	828	Tuvalu
240	Egito	499	Micronésia	831	Ucrânia
687	El Salvador	490	Midway, Ilhas	833	Uganda
244	Emirados Árabes Unidos	505	Moçambique	845	Uruguai
239	Equador	494	Moldova, República da	847	Uzbequistão, República do
247	Eslovaca, República	495	Mônaco	551	Vanuatu
246	Eslovênia, República da	497	Mongólia	848	Vaticano, Estado da Cidade do
245	Espanha	501	Montserrat, Ilhas	850	Venezuela
249	Estados Unidos	507	Namíbia	858	Vietnã
251	Estônia, República da	508	Nauru	863	Virgens, Ilhas (Britânicas)
253	Etiópia	517	Nepal	866	Virgens, Ilhas (EUA)
255	Falkland (Ilhas Malvinas)	521	Nicarágua	875	Wallis e Futuna, Ilhas
259	Feroe, Ilhas	525	Niger	888	Zaire
263	Fezzan	528	Nigéria	890	Zâmbia

Tabela 21 - Países

Código	País	Código	País	Código	País
870	Fidji	531	Niue, Ilha	665	Zimbabue
267	Filipinas	535	Norfolk, Ilha		

Informações Técnicas

Tabelas Utilizadas	-
Rotinas Envolvidas	<p>eSOCIAL – ALTERAÇÕES NO MÓDULO DE FOLHA DE PAGAMENTO</p> <p>Processo Inicialização do eSocial para o Estabelecimento</p> <p>FP0560 – Manutenção Estabelecimento.</p> <p>Processo Parametrização dos Complementos</p> <p>FP1420 – Manutenção Pessoa Jurídica;</p> <p>FP0100 – Manutenção Unidades de Federação e Países;</p> <p>FP0030 – Manutenção Processos Justiça;</p> <p>FP0020 – Manutenção Eventos Analíticos e FP0024 – Eventos por Empresa;</p> <p>FP0800 – Manutenção Plano de Lotação;</p> <p>FP0870 – Manutenção Tomador de Serviços;</p> <p>FP1440 – Manutenção Pessoa Física;</p> <p>FP1500 – Manutenção Funcionários;</p> <p>FP1510 – Manutenção Funcionários Contratos Especiais;</p> <p>FP3800 – Manutenção Informações Funcionário;</p> <p>FP1760 – Manutenção Dependentes;</p> <p>FP2240 – Manutenção Participante eSocial;</p> <p>FP1100 – Manutenção Motivo Estabilidade;</p> <p>FP0060 – Manutenção Situações;</p> <p>FP1600 – Manutenção Histórico de Situações;</p> <p>FP6660 – Importa Histórico de Situações;</p> <p>FR5040 – Manutenção Programação de Rescisão;</p> <p>FR5040 – Manutenção Programação de Rescisão – Botão Eliminação;</p> <p>FR5030 – Gera Programação de Rescisão;</p> <p>FR5050 – Elimina Programação de Rescisão;</p> <p>FR5240 – Reintegração de Funcionários;</p> <p>FR5250 – Funcionários Reintegrados;</p> <p>FP9194 – Cálculo das Diferenças Salariais Dissídio;</p> <p>FP6620 – Importa Dependentes;</p> <p>FP6600 – Importa Funcionários;</p> <p>FP6610 – Importa Funcionários Contratos Especiais;</p> <p>FP6650 – Importa Informações eSocial.</p>

eSOCIAL – Alterações nos Módulos Medicina e Segurança**Processos Relacionados ao ASO - Atestado de Saúde Ocupacional**

ST0005 – Manutenção Controle por Agente (Nocivo) - Botão Complemento eSocial;
MT2000 – Cadastro do ASO eSocial.

Processos Relacionados às Condições Diferenciadas do Trabalho

ST2060 – Cadastro das Condições Diferenciadas de Trabalho eSocial.

Processos Relacionados às Atividades Desempenhadas

ST2000 – Cadastro Atividades Desempenhadas do Participante eSocial.

Processos Relacionados à CAT - Comunicação de Acidente do Trabalho

ST0701 – Acidente do Trabalho - Complemento eSocial;
ST2080 – Cadastro de Acidentado Trabalho (CAT) eSocial.

eSOCIAL – Alternativa de Utilização sem os Módulos Medicina e Segurança**Processos Relacionados ao ASO - Atestado de saúde Ocupacional**

MT2020 – Cadastro de Exames eSocial;
MT2010 – Importação do ASO – eSocial.

Processos Relacionados às Condições Diferenciadas do Trabalho

ST2100 – Cadastro de Requisitos EPI do Estabelecimento eSocial;
ST2060 – Cadastro das Condições Diferenciadas de Trabalho eSocial;
ST2070 – Importação das Condições Diferenciadas de Trabalho eSocial.

Processos Relacionados às Atividades Desempenhadas

ST2020 – Cadastro Atividades Desempenhadas eSocial;
ST2000 – Cadastro Atividades Desempenhadas do Participante eSocial;
ST2010 – Importação Cadastro Atividades Desempenhadas do Participante eSocial.

Processos Relacionados à CAT - Comunicação de Acidente do Trabalho

ST2080 – Cadastro de Acidentado Trabalho (CAT) eSocial;
ST2090 – Importação de Acidentado Trabalho (CAT) eSocial.

Sistemas Operacionais

-

Número do Plano

-



Atendimento ao eSocial (Fase 2)

Produto	: HCM 2.10/TOTVS 11 – Folha de Pagamento (MFP)	Projeto	: D1180HCM12 - 1364
Data da criação	: 21/12/2013	Data da revisão	: 03/02/14
Países	: Brasil	Bancos de Dados	: Ver Procedimento para Implementação

! Importante

Está sendo liberado no produto a segunda fase do projeto eSocial que compreende a Carga dos Eventos Iniciais (arquivos S-1000 ao S-2200), Monitoramento dos arquivos gerados e a Sincronização dos arquivos XML para integração com o TSS.

Esta entrega contempla o Layout eSocial 1.0 de Nov/2013, liberado ao grupo de empresas piloto eSocial em que a TOTVS é participante.

A TOTVS Linha Datasul realiza os ajustes do Layout 1.1 eSocial, divulgado em Dez/2013, <http://www.esocial.gov.br>, e tem previsão de liberação em Mar/2014.

Ressaltando que, o Governo continuamente ajusta os Layouts, o que ocasiona retrabalhos tanto por parte da TOTVS que desenvolve o sistema, quanto por parte do cliente.

Estamos no aguardo da oficialização do Layout eSocial, bem como a liberação do Sistema de Webservice pelo Governo.

Procedimento para Implementação

! Importante

Antes de iniciar o processo de baixa e atualização do ambiente descritos na sessão *Procedimentos para Configuração*, deve-se atentar para os requisitos de ambiente necessários para realização:

- TOTVS 11.5.8;
 - Último PATCH do Progress atualizado.
- Nota:** Para clientes SQL, é obrigatório Progress versão 10.2B ou superior.

Procedimentos para Configuração

ATUALIZAÇÃO DE MENUS

- men_mfp_por.d - Folha de Pagamento
- men_MFD_por.d - Foundation HR
- men_MFP_por.d - Folha de Pagamento
- men_MFR_por.d - Férias e Rescisões



- men_MMT_por.d - Medicina do Trabalho
- men_MST_por.d - Segurança do Trabalho

Nota: É obrigatória importação de todos os arquivos de menu, ainda que nem todos os módulos sejam utilizados. Os Menus liberados no pacote ficam disponíveis no diretório UNIVDATA de instalação do Produto.

ATUALIZAÇÃO DE MENSAGENS

Para a atualização do cadastro de mensagens, o usuário deve realizar o acesso ao Portal de Clientes – <http://suporte.totvs.com> e acessar o seguinte caminho: <Download> Linha <Datasul> <Versão> <Plataforma> <Idioma> <Categoria> <Tipo> para baixa do arquivo de atualização de mensagens.

Depois de efetuar o download do arquivo desejado, deve-se descompactá-lo e realizar a importação utilizando o Menu.

Nota:

Para importar o arquivo de Mensagem, deve-se:

1. Acessar o Produto Datasul HCM.
2. Aplicativo Tecnologia.
3. Módulo Menu.
4. Efetuar a importação do cadastro de Mensagens liberadas.

CARGA DA TABELA DE MUNICÍPIOS

Foi liberado o arquivo de municípios das unidades de federação do país BRA- Brasil (diretório: prghur/univdata arquivo py00790.d).

Para a carga desses dados, é necessário efetuar a importação do arquivo por meio do Progress função Data Administration:

1. Selecionar o banco de dados **DTHRPHYC** por meio da opção **Database → Select Working Database**;
2. Selecionar a tabela **rh_munpio** em **Admin → Load Data and Definitions → Table Contents (.d File)...** na tela **Select Tables** pressionar o botão **Select Some** e digitar **rh_munpio**.
3. Na tela **Load Data Contents for Table “rh_munpio”**, informar o diretório e arquivo (**prghur/univdata/py00790.d**) e pressionar OK.

Importante!

Esse procedimento deve ser efetuado pela área de TI da empresa, logo depois da aplicação do delta do dicionário de dados, conforme detalhado no Release Notes desse pacote.

INSTALAÇÃO / CONFIGURAÇÃO DO TSS – TOTVS SERVICE SPED

Para o uso da funcionalidade Sincronizador eSocial, é necessário instalar e configurar a ferramenta **TSS – TOTVS Service SPED**, para maiores informações, entrar em contato com a equipe responsável, por meio das opções:



- **Chamado:** linha Datasul – produto Suporte Banco de Dados ou;
- **Telefone:** linha Datasul – opção Tecnologia – opção Banco de Dados.

Procedimentos para Utilização

ESOCIAL – ALTERAÇÕES NO MÓDULO DE FOLHA DE PAGAMENTO

Função: FP0500 – Manutenção Parâmetro Empresa RH

Objetivo: Permitir a parametrização da empresa e estabelecimento que representam o empregador para o eSocial. Essas informações serão utilizadas na geração de todas as mensagens destinadas ao eSocial.

Descrição: Por meio do botão eSocial, disponibilizado na função Manutenção Parâmetros Empresa HR (FP0500), informar os dados complementares solicitados.

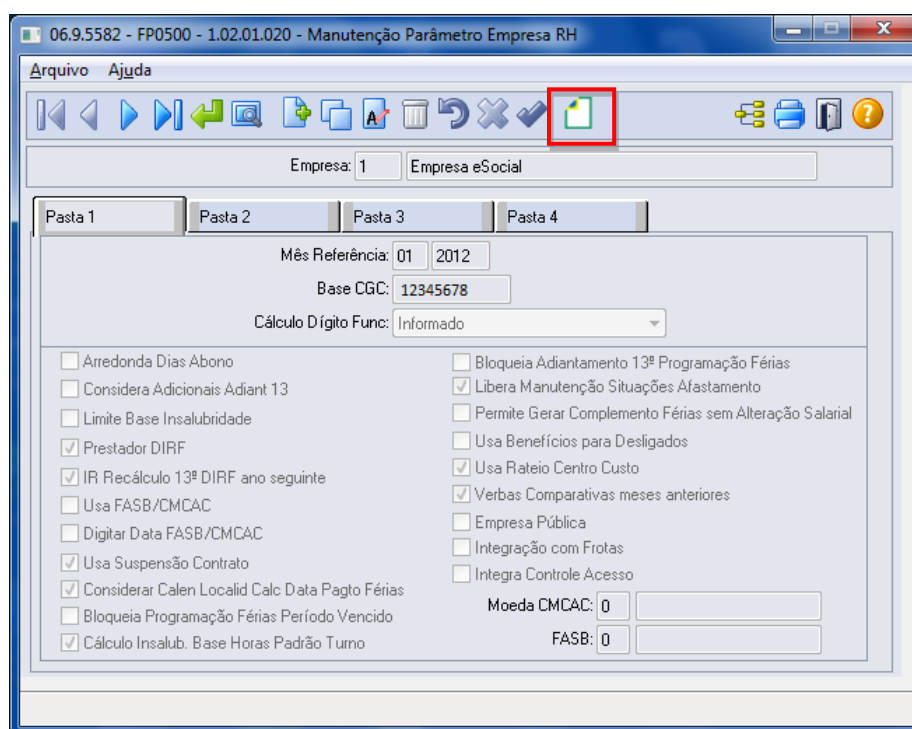

Por intermédio deste botão, será acessada a tela **FP0500A– Complemento Parâmetro Empresa RH:**



06.9.???? - FP0500A - 1.00.00.000 - FP0500A

Empresa: 1 Empresa eSocial
Base CGC: 12345678

Empregador Social

Empresa: 1 Empresa eSocial
Estabelecimento: 1 TESTES EXTERNALIZAÇÃO - MATRIZ
C.N.P.J.: 12.345.678/0001-01

OK Cancelar Ajuda

Enter data or press ESC to end.



Campos:

Campo	Descrição	Validações/Regras
Empresa	Código da empresa que representa o empregador.	Não permite que seja informado um estabelecimento que tenha a base do CGC diferente da base do CGC da empresa para a qual está sendo informado o complemento. Se o controle do C.N.P.J. do estabelecimento informado for diferente de 0001, será emitida uma pergunta solicitando a confirmação do usuário.
Estabelecimento	Código do estabelecimento que representa o empregador.	Somente é possível informar um estabelecimento que já esteja com o eSocial habilitado.
C.N.P.J.	C.N.P.J. do estabelecimento que foi informado como empregador.	Este campo fica sempre desabilitado.

Notas:

O programa possibilita informar o mesmo empregador para mais de uma empresa. Ao informar o empregador pela primeira vez para a empresa, será executado automaticamente um programa para atualizar as informações complementares do eSocial para a tabela de eventos (exceto o campo Natureza Rubrica e Processos). Depois de ter sido gerada a mensagem de empregador (layout **S-1000 – Informações Empregador**) não será mais possível alterar o empregador informado.

Função:

FP0100 – Manutenção Unidades Federação e Países

Objetivo:

Disponibilizar o cadastro de municípios, conforme tabela do IBGE.

Descrição:

Por meio da Pasta Município, será possível visualizar, incluir, modificar ou eliminar os municípios da UF que está selecionada na pasta UN Federação.

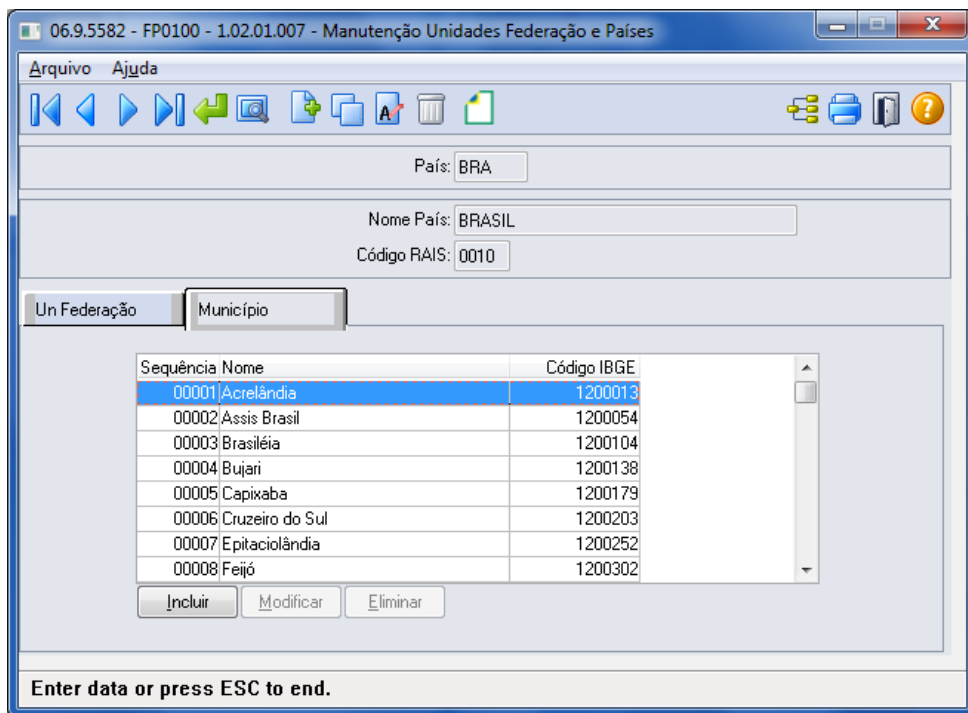

Por meio dos botões Incluir e Modificar, será acessada a tela **FP0100D– Manutenção Municípios**:

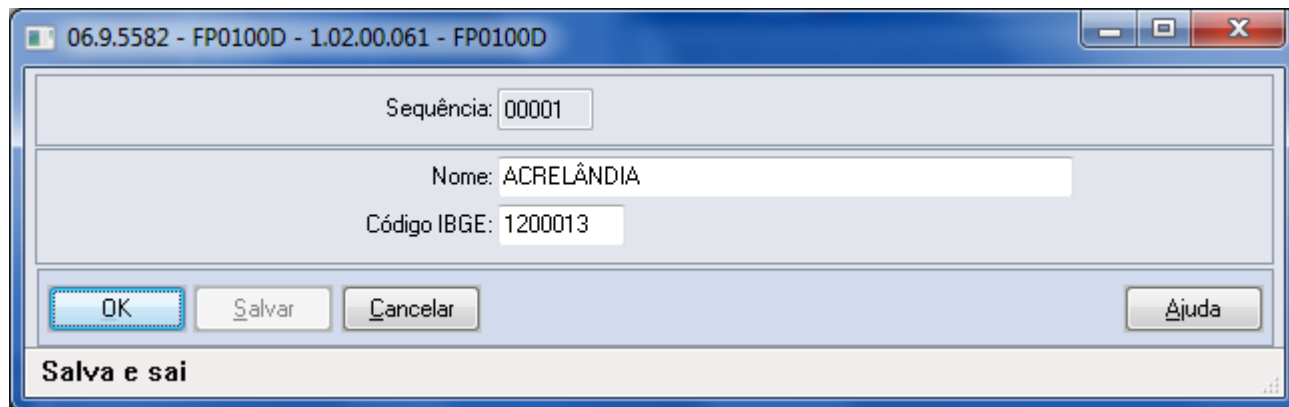

Campos:

Campo	Descrição	Validações/Regras
Sequência	Indica a sequência do município na tabela do sistema.	Fica sempre desabilitado, e é calculado automaticamente pelo sistema.
Nome	Nome da cidade.	Não permite informação em branco.
Código IBGE	Código do município, conforme tabela do IBGE.	Não permite informação igual à '0000000'. Deve ser um código válido, conforme tabela do IBGE.

Notas:

A pasta Município fica habilitada somente para o país BRA.

Os municípios de todas as unidades de federação serão carregados por meio do processo de **Carga da Tabela de Município** (página 2).

A tabela de código de municípios encontra-se disponível no site do IBGE: www.ibge.gov.br.

Também está sendo liberado um programa de pesquisa para o cadastro de municípios, que estará disponível nas funções abaixo:

Função	Campo	Validações/Regras
FP1420 – Manutenção Pessoa Jurídica	Município, localizado na tela FP1420A – Complemento Pessoa Jurídica.	O município informado tem que existir no cadastro de municípios para o país e UF informados na pasta Básico da tela FP1420.
FP1440 – Manutenção Pessoa Física	Município, localizado na tela FP1440A – Complemento Pessoa Física, quadro Local Nascimento.	O município de nascimento informado tem que existir no cadastro de municípios para o país e UF de nascimento informados na pasta Cadastral da tela FP1420.
	Município, localizado na tela FP1440A – Complemento Pessoa Física, quadro Endereço.	O município do endereço informado tem que existir no cadastro de municípios para o país



		e UF informados na pasta Endereço da tela FP1420.
FP0870 – Atualiza Tomador Serviço	Município, localizado na tela FP0870B – Complemento Tomador Serviço.	O município informado tem que existir no cadastro de municípios para o país e UF informados na pasta Básico da tela FP0870.
FP0030 – Manutenção Processos eSocial	Município, localizado na tela principal do programa.	O município informado tem que existir no cadastro de municípios para o país e UF Vara informados na tela FP0030.
ST0701 – Acidentes Trabalho	Município, localizado na tela ST0701I – Complemento Acidente de Trabalho.	
ST2080 – CAT eSocial	Município, localizado na tela ST2080A - pasta Local.	O município informado tem que existir no cadastro de municípios para o país e UF informados na tela ST2080A.
	Município, localizado na tela ST2080B.	O município informado tem que existir no cadastro de municípios para o país e UF informados na tela ST2080B.

As funções **FP6600 – Importa Funcionários**, **FP6610 – Importa Funcionários Contratos Especiais e FP6650 – Importa Complemento eSocial** também foram alteradas para validar se o município de nascimento e o município de endereço informados no arquivo estão cadastrados na função Manutenção Unidades Federação e Países (FP0100).

Função:**FP0560 – Manutenção Estabelecimentos****Objetivo:**Disponibilizar os novos campos no complemento eSocial necessários para a geração das mensagens **S-1000 – Informações do Empregador e S-1060 – Tabela de Estabelecimentos**.**Descrição:**

Por meio do botão eSocial, disponibilizado na função Manutenção Estabelecimentos (FP0560), informar os dados complementares solicitados. Ao clicar neste botão, será acessada a tela **FP0560a – Complemento Estabelecimento**:

Campos – Pasta eSocial:

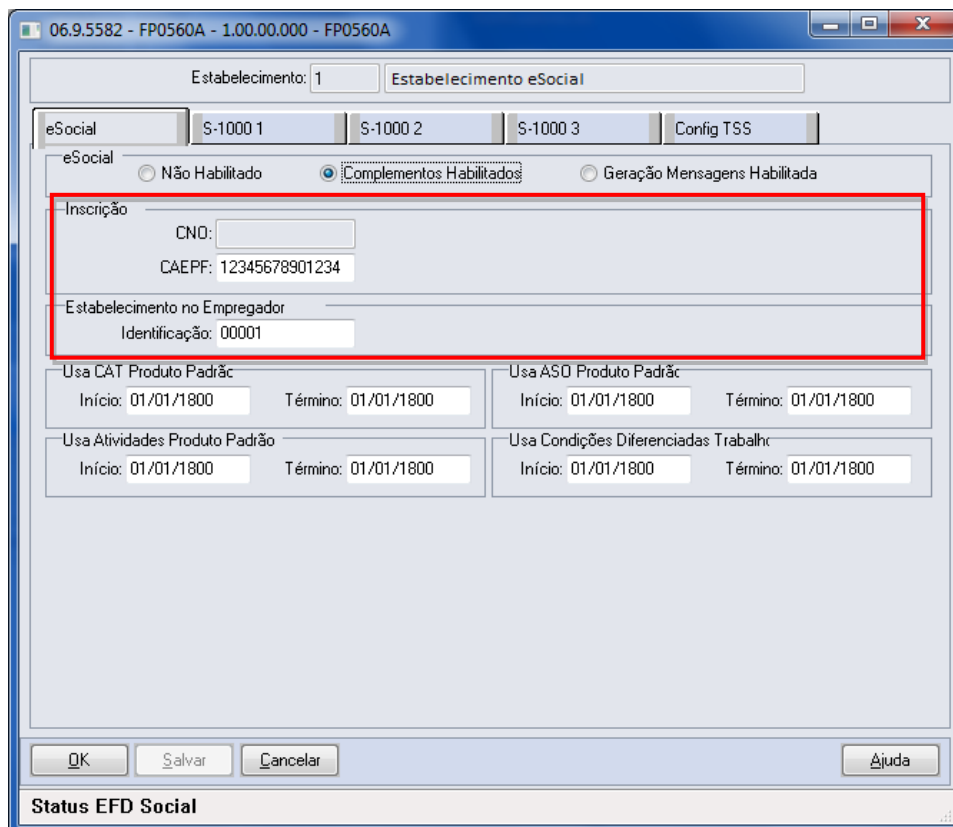

Campo	Descrição	Validações/Regras
CNO	Número de inscrição no Cadastro Nacional de Obras, caso o estabelecimento seja uma obra.	Não se aplica.
CAEPF	Número de inscrição no Cadastro de Atividade Econômica de Pessoa Física, caso o estabelecimento seja representado por uma pessoa física.	Não se aplica.
Identificação	Código numérico que representa o estabelecimento no empregador.	Somente pode ser informado quando a empresa do estabelecimento em questão já possuir o empregador informado. Este código não pode se repetir para estabelecimento de um mesmo empregador (ainda que sejam de empresas diferentes).

Notas:

Os campos CNO e CAEPF somente devem ser informados quando o estabelecimento for obra ou representado por uma pessoa física, respectivamente; e não podem estar informados simultaneamente.

As pastas S-1000 1, S-1000 2, S-1000 3 e Config TSS ficam habilitadas somente para o estabelecimento que foi informado com empregador na função Manutenção Parâmetro Empresa RH (FP0500).



O campo Identificação será utilizado para compor o código da lotação da mensagem **S-1020 – Tabela de Lotações**.

Campos – Pasta S-1000 1:

Campo	Descrição	Validações/Regras
Início eSocial	Integração Data em que iniciou a integração do empregador com o eSocial.	Sempre desabilitado. Esta data é preenchida com o 1º dia do mês/ano base informado na execução do programa de carga (FP9840).
Status Carga	Indica o status da execução das cargas Teste e Oficial para o empregador: <ul style="list-style-type: none"> • Carga Teste Não Iniciada; • Carga Teste Iniciada; • Carga Teste OK; • Carga Oficial Habilitada; • Carga Oficial Iniciada; • Carga Oficial OK; • Carga Oficial Encerrada. 	Sempre desabilitado.
Classificação Tributária	Código da classificação tributária do empregador, conforme anexo I - tabela 3 do eSocial.	Não permite informação 0.
Cooperativa	Indica se o empregador é uma cooperativa:	Não se aplica.



	<ul style="list-style-type: none"> • Não é Cooperativa; • Cooperativa de Trabalho; • Cooperativa de Produção; • Outras Cooperativas. 	
Construtora	Indica se o empregador é uma construtora: <ul style="list-style-type: none"> • Não é construtora; • Empresa construtora. 	Não se aplica.
Processo RAT	Código do processo administrativo ou judicial em que houve decisão/sentença favorável ao contribuinte modificando a alíquota RAT da empresa.	Se informado, deve estar cadastrado na função Manutenção Processos eSocial (FP0030).
Processo FAP	Código do processo administrativo ou judicial em que houve decisão/sentença favorável ao contribuinte modificando a alíquota FAP da empresa.	Se informado, deve estar cadastrado na função Manutenção Processos eSocial (FP0030).
Contato	Código da pessoa física que representa o contato do empregador.	
Situação Especial	Indicativo de Situação Especial: <ul style="list-style-type: none"> • Situação Normal; • Extinção; • Fusão; • Cisão; • Incorporação. 	Não se aplica.
Acordo Internacional para Isenção de Multa	<ul style="list-style-type: none"> • Sem Acordo; • Com Acordo. 	Informações exclusivas de organismos internacionais e outras instituições extraterritoriais.
Sócio Ostensivo	Indica se o declarante é sócio ostensivo em sociedade em conta de participação.	Não se aplica.

Campos – Pasta S-1000 2:

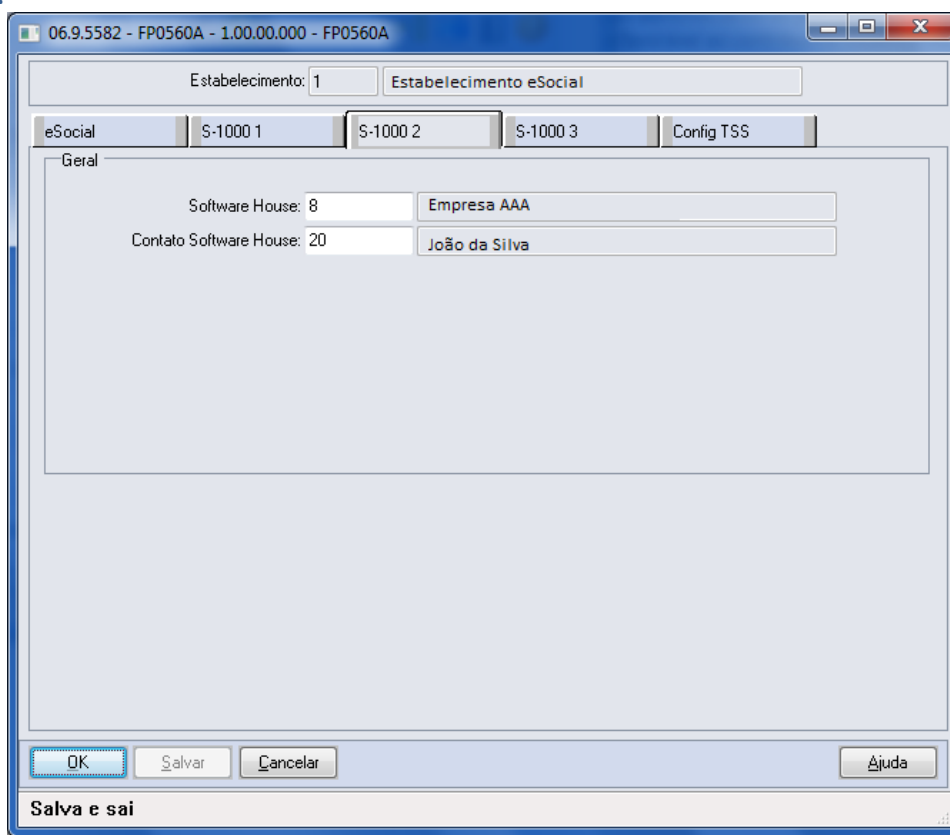

Campo	Descrição	Validações/Regras
Software House	Código da pessoa jurídica que representa a software house do empregador.	Obrigatório ser informado, e deve existir na função Manutenção Pessoa Jurídica (FP1420).
Contato Software House	Código da pessoa física que representa o contato na software house .	Obrigatório ser informado, e deve existir na função Manutenção Pessoa Física (FP1440).

Campos – Pasta S-1000 3:

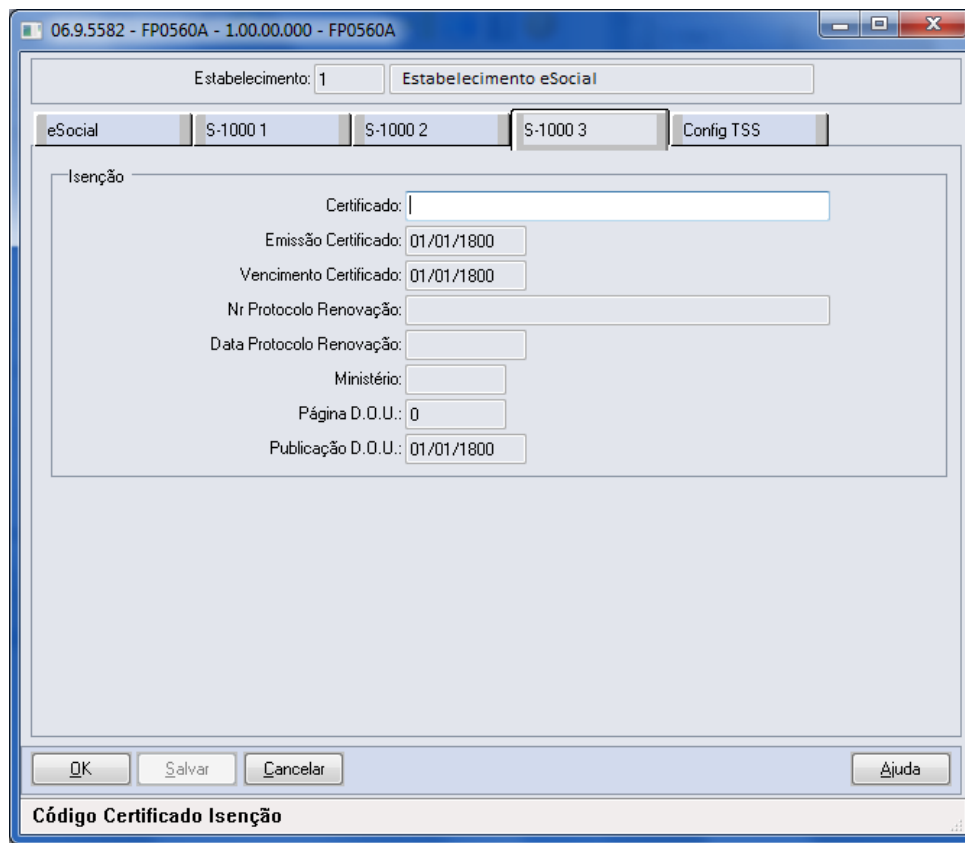

Campo	Descrição	Validações/Regras
Certificado	Informar o: <ul style="list-style-type: none"> Número do Certificado de Entidade Beneficente de Assistência Social ou; Número da portaria de concessão do Certificado ou; Número da lei, no caso de concessão por meio de Lei específica. 	
Emissão Certificado	Data de Emissão do Certificado/publicação da Lei.	
Vencimento Certificado	Data de Vencimento do Certificado.	Não pode ser anterior à data de emissão do certificado.
Nr Protocolo Renovação	Número do protocolo de pedido de renovação.	
Data Protocolo Renovação	Data do protocolo de renovação.	
Ministério	Identificação do Ministério/Lei que concedeu o Certificado: <ul style="list-style-type: none"> CNAS - Conselho Nacional de Assistência Social; MEC - Ministério da Educação; 	

	<ul style="list-style-type: none"> MS - Ministério da Saúde; MDS - Ministério do Desenvolvimento Social e Combate à Fome; LEI - Lei Específica. 	
Página D.O.U.	Número da página no Diário Oficial da União referente à publicação do documento de concessão do certificado.	
Publicação D.O.U	Preencher com a data de publicação no Diário Oficial da União.	

Campos – Pasta Config TSS:

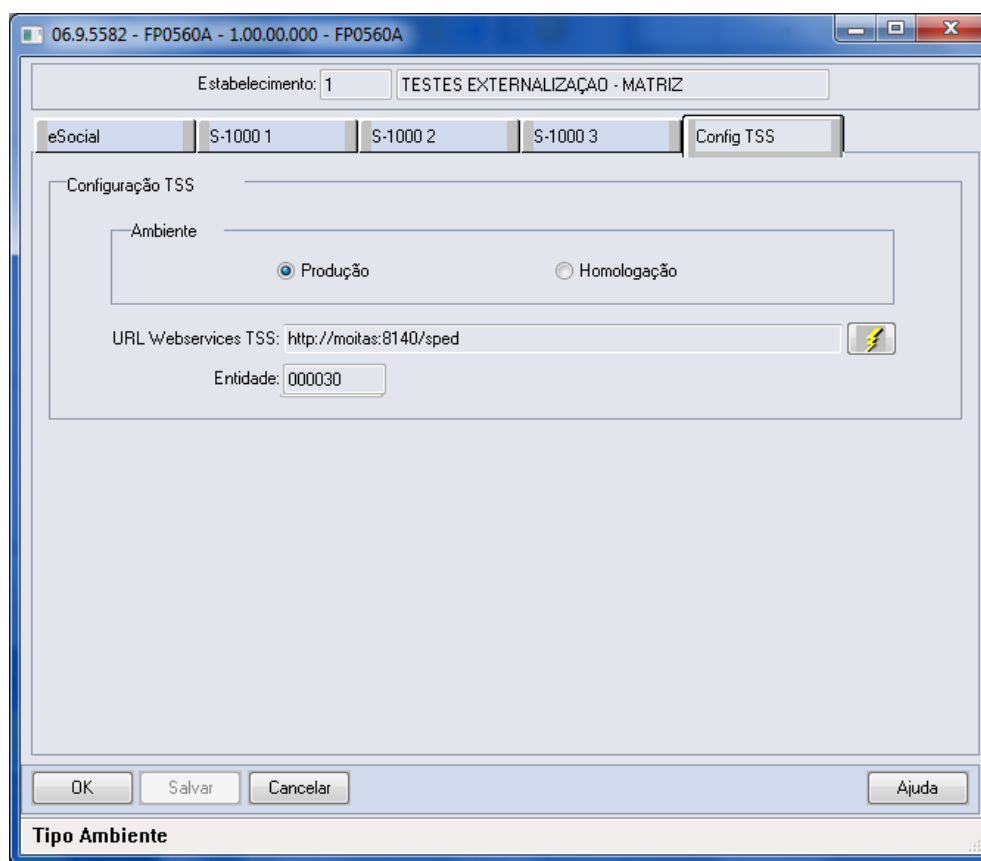

Campo	Descrição	Validações/Regras
Ambiente	Tipo de Ambiente	Usuário define qual ambiente será conectado pelo Sincronizador.
URL Webservices TSS	URL Webservices TSS	Caso este campo seja informado, ao clicar no "OK" o programa irá conectar o serviço do TSS para criar a Entidade com informações relacionadas ao Empregador. Se houver algum erro neste processo, será exibida uma mensagem para o usuário e o processo será interrompido. Caso o campo URL esteja em branco, não é validado.



Botão Connect	Botão Connect	Este botão tem o objetivo de testar a conexão com a URL informada pelo usuário.
Entidade	Entidade	Campo Desabilitado. Este campo é preenchido automaticamente caso o a criação da Entidade no TSS ocorra com sucesso. Este campo é utilizado pelo integrado para enviar as mensagens XML para o governo.

Função: FP0020 – Manutenção Eventos Analíticos

Objetivo: Disponibilizar os novos campos no complemento eSocial necessários para a geração da mensagem **S-1010 – Tabela de Rubricas**.

Descrição: Por meio do botão eSocial, disponibilizado na função Manutenção Eventos Analíticos (FP0020), informar os dados complementares solicitados. Ao clicar neste botão, será acessada a tela **FP0020C – Complemento Evento Analítico**:

Campos:

Campo	Descrição	Validações/Regras
Dados Alterados	Indica se algum dos campos desta tabela foi alterado depois de ter sido efetuada a carga do complemento do evento, quando da informação do empregador na função Manutenção Parâmetro Empresa RH.	Sempre desabilitado
Tipo	Indicativo do tipo de rubrica: <ul style="list-style-type: none"> • Provento; • Desconto; • Informativa. 	Aceita somente os valores P, D ou I
Fator	Informar o fator, percentual, entre outros, da rubrica, quando necessário.	
INSS	Código da incidência tributária da rubrica para a Previdência Social: <ul style="list-style-type: none"> • 00 - Não é Base de Cálculo; • 11 - Base de Cálculo do Salário de Contribuição Mensal; • 12 - Base de Cálculo da Contrib. Prev. sobre 13o Salário; • 21 - Base de Cálculo da Contrib. Prev. Sal. Maternidade; • 22 - Base de Cálculo da Contrib. Prev. Sal. Maternidade - 13o Salário; • 31 - Contribuição Descontada do Segurado; • 32 - Contribuição Descontada do Segurado - 13o Salário; • 33 - Contribuição Descontada do 	Caso seja informado o código 91, 92, 93 ou 94 deverá ser informado o código do processo, que deverá estar previamente cadastrado na função Manutenção Processos eSocial.



	<p>Segurado – SEST;</p> <ul style="list-style-type: none"> • 34 - Contribuição Descontada do Segurado – SENAT; • 51 - Salário-Família; • 91 - Incid. suspensa em decorrência de decisão judicial (base contribuição salário contribuição mensal); • 92 - Incid. suspensa em decorrência de decisão judicial (base contribuição 13º salário); • 93 - Incid. suspensa em decorrência de decisão judicial (base contribuição salário maternidade); • 94 - Incid. suspensa em decorrência de decisão judicial (Base contribuição salário maternidade 13º Salário); 	
IRRF	<p>Código de incidência tributária da rubrica para o IRRF:</p> <ul style="list-style-type: none"> • 00 - Não é Base de Cálculo; • 11 - Base de Cálculo do IRRF; • 12 - Base de Cálculo do IRRF - 13o Salário; • 13 - Base de Cálculo do IRRF – Férias; • 14 - Base de Cálculo do IRRF – PLR; • 31 - Valor do IRRF; • 32 - Valor do IRRF - 13o Salário; • 33 - Valor do IRRF – Férias; • 34 - Valor do IRRF – PLR; • 91 - Incidência suspensa em decorrência de decisão judicial (Base Contribuição IRRF); • 92 - Incidência suspensa em decorrência de decisão judicial (Base Contribuição IRRF 13o Salário); • 93 - Incidência suspensa em decorrência de decisão judicial (BC IRRF Férias); • 94 - Incidência suspensa em decorrência de decisão judicial (BC IRRF PLR); 	<p>Caso seja informado o código 91, 92, 93 ou 94 deverá ser informado o código do processo, que deverá estar previamente cadastrado na função Manutenção Processos eSocial.</p>
FGTS	<p>Código de incidência tributária da rubrica para o FGTS:</p> <ul style="list-style-type: none"> • 00 - Não é Base de Cálculo do FGTS; • 11 - Base de Cálculo do FGTS; 	<p>Caso seja informado o código 91 deverá ser informado o código do processo, que deverá estar previamente cadastrado</p>



	91 - Incidência suspensa em decorrência de decisão judicial.	na função Manutenção Processos eSocial.
Contrib Sindical	Código de incidência tributária da rubrica para a Contribuição Sindical Laboral: 00 - Não é base de cálculo; 11 - Base de cálculo; 31 - Valor da contribuição sindical laboral descontada; 91 - Incidência suspensa em decorrência de decisão judicial.	Caso seja informado o código 91 deverá ser informado o código do processo, que deverá estar previamente cadastrado na função Manutenção Processos eSocial.
Repercussão DSR	Indicar se a rubrica repercute no cálculo do Descanso Semanal Remunerado.	
Repercussão Salário 13º	Indicar se a rubrica repercute no cálculo do 13º Salário.	
Repercussão Férias	Indicar se a rubrica repercute no cálculo das Férias.	
Repercussão Rescisão	Indicar se a rubrica repercute no cálculo da Rescisão.	

Função:**FP0024 – Manutenção Eventos Analíticos por Empresa****Objetivo:**Disponibilizar os novos campos no complemento eSocial necessários para a geração da mensagem **S-1010 – Tabela de Rubricas**.**Descrição:**Por meio do botão eSocial, disponibilizado na função Manutenção Eventos Analíticos por Empresa (FP0024), informar os dados complementares solicitados. Ao clicar neste botão, será acessada a tela **FP0020C – Complemento Evento Analítico**:



Campos:

Campo	Descrição	Validações/Regras
Dados Alterados	Indica se algum dos campos desta tabela foi alterado após ter sido efetuada a carga do complemento do evento, quando da informação do empregador na função Manutenção Parâmetro Empresa RH.	Sempre desabilitado
Tipo	Indicativo do tipo de rubrica: <ul style="list-style-type: none"> • Provento; • Desconto; • Informativa; 	Aceita somente os valores P, D ou I
Fator	Informar o fator, percentual, entre outros, da rubrica, quando necessário.	
INSS	Código da incidência tributária da rubrica para a Previdência Social: <ul style="list-style-type: none"> • 00 - Não é Base de Cálculo; • 11 - Base de Cálculo do Salário de Contribuição Mensal; • 12 - Base de Cálculo da Contrib. Prev. sobre 13o Salário; • 21 - Base de Cálculo da Contrib. Prev. Sal. Maternidade; • 22 - Base de Cálculo da Contrib. Prev. Sal. Maternidade - 13o Salário; • 31 - Contribuição Descontada do Segurado; • 32 - Contribuição Descontada do Segurado - 13o Salário; • 33 - Contribuição Descontada do Segurado – SEST; • 34 - Contribuição Descontada do Segurado – SENAT; • 51 - Salário-Família; • 91 - Incid. suspensa em decorrência de decisão judicial (base contribuição salário contribuição mensal); • 92 - Incid. suspensa em decorrência de decisão judicial (base contribuição 13º salário); • 93 - Incid. suspensa em decorrência de decisão judicial (base contribuição salário maternidade); • 94 - Incid. suspensa em decorrência de decisão judicial (Base contribuição 	Caso seja informado o código 91, 92, 93 ou 94 deverá ser informado o código do processo, que deverá estar previamente cadastrado na função Manutenção Processos eSocial.

	salário maternidade 13o Salário).	
IRRF	<p>Código de incidência tributária da rubrica para o IRRF:</p> <ul style="list-style-type: none"> • 00 - Não é Base de Cálculo; • 11 - Base de Cálculo do IRR;F • 12 - Base de Cálculo do IRRF - 13o Salário; • 13 - Base de Cálculo do IRRF – Férias; • 14 - Base de Cálculo do IRRF – PLR; • 31 - Valor do IRRF; • 32 - Valor do IRRF - 13o Salário; • 33 - Valor do IRRF – Férias; • 34 - Valor do IRRF – PLR; • 91 - Incidência suspensa em decorrência de decisão judicial (Base Contribuição IRRF); • 92 - Incidência suspensa em decorrência de decisão judicial (Base Contribuição IRRF 13o Salário); • 93 - Incidência suspensa em decorrência de decisão judicial (BC IRRF Férias); • 94 - Incidência suspensa em decorrência de decisão judicial (BC IRRF PLR). 	Caso seja informado o código 91, 92, 93 ou 94 deverá ser informado o código do processo, que deverá estar previamente cadastrado na função Manutenção Processos eSocial.
FGTS	<p>Código de incidência tributária da rubrica para o FGTS:</p> <p>00 - Não é Base de Cálculo do FGTS;</p> <p>11 - Base de Cálculo do FGTS;</p> <p>91 - Incidência suspensa em decorrência de decisão judicial.</p>	Caso seja informado o código 91 deverá ser informado o código do processo, que deverá estar previamente cadastrado na função Manutenção Processos eSocial.
Contrib Sindical	<p>Código de incidência tributária da rubrica para a Contribuição Sindical Laboral:</p> <p>00 - Não é base de cálculo;</p> <p>11 - Base de cálculo;</p> <p>31 - Valor da contribuição sindical laboral descontada;</p> <p>91 - Incidência suspensa em decorrência de decisão judicial.</p>	Caso seja informado o código 91 deverá ser informado o código do processo, que deverá estar previamente cadastrado na função Manutenção Processos eSocial.
Repercussão DSR	Indicar se a rubrica repercute no cálculo do Descanso Semanal Remunerado.	
Repercussão 13o Salário	Indicar se a rubrica repercute no cálculo do 13º Salário.	
Repercussão Férias	Indicar se a rubrica repercute no cálculo das	



	Férias.	
Repercussão Rescisão	Indicar se a rubrica repercute no cálculo da Rescisão.	

Função: FP0870 – Atualiza Tomador de Serviço

Objetivo: Disponibilizar os novos campos no complemento eSocial necessários para a geração das mensagens **S-1020 – Tabela de Lotação e S-1060 - Tabela de Estabelecimentos/Obras.**

Descrição: Por meio do botão eSocial, disponibilizado na função Atualiza Tomador de Serviço (FP0870), informar os dados complementares solicitados. Ao clicar neste botão, será acessada a tela **FP0870B – Complemento Tomador Serviços:**

Campos:

Campo	Descrição	Validações/Regras
CNO	Número de inscrição no Cadastro Nacional de Obras, caso o estabelecimento seja uma obra e tenha sido cadastrado um tomador de serviço para representar esta estrutura.	Não se aplica.
CAEPF	Número de inscrição no Cadastro de Atividade Econômica de Pessoa Física, caso o estabelecimento seja representado por uma pessoa física e tenha sido cadastrado um tomador de serviço para representar esta estrutura.	Não se aplica.
Terceiros		Não se aplica.

Notas: Os campos CNO e CAEPF somente devem ser informados quando o tomador de serviço representar o estabelecimento que é obra ou representado por uma pessoa física, respectivamente; e não podem estar informados simultaneamente.

Função: FP0870 – Atualiza Tomador de Serviço – Pasta Unid Lotação

Objetivo: Disponibilizar os novos campos no complemento eSocial necessários para a geração da mensagem **S-1020 – Tabela de Lotação.**

Descrição: Por meio do botão eSocial, disponibilizado na pasta Unida Lotação, informar os dados complementares solicitados.

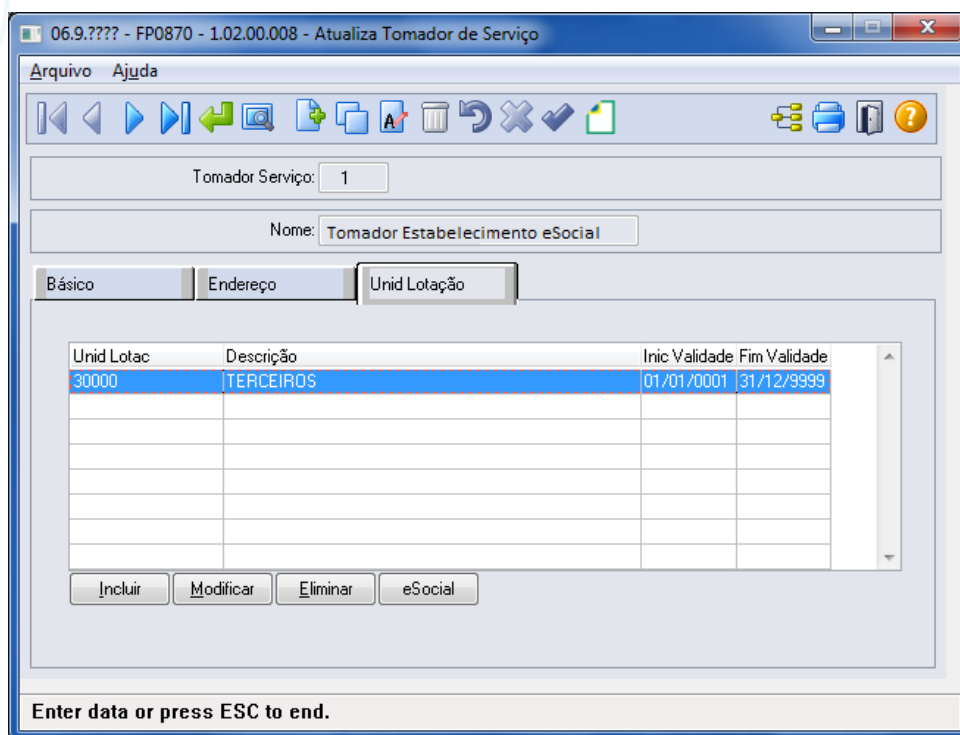

Ao clicar neste botão, será acessada a tela **FP0870C – Atualiza Unidade de Lotação eSocial**:

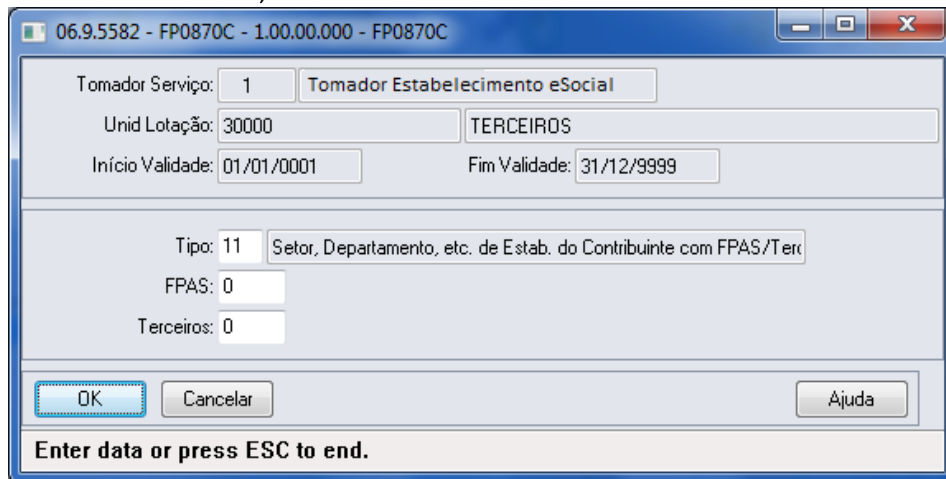

Campos:

Campo	Descrição	Validações/Regras
Tipo	Informar o tipo da unidade de lotação, conforme anexo I – tabela 10 do eSocial.	<p>Não aceita os tipos de unidade de lotação igual a 01, 07, 08, 09, 10, 21, 23 ou 90 .</p> <p>Se tipo de unidade de lotação igual a 02 ou 11, o tomador de serviço deve estar parametrizado como Natureza = Jurídica e Obra Própria.</p> <p>Se tipo de unidade de lotação igual a</p>



		03, 04, 05 ou 06, o tomador de serviço deve estar parametrizado como Natureza = Jurídica e Obra Parcial/Tomador. Se tipo de unidade de lotação igual a 22, o tomador de serviço deve estar parametrizado como Natureza = Física e Obra Própria.
FPAS	Informar o código FPAS da lotação, conforme anexo I – tabela 4 do eSocial.	Somente ficam habilitados quando o tipo de unidade de lotação for igual a 11 – Setor, Departamento, etc. de qualquer Estabelecimento do contribuinte que possua FPAS/Terceiros diferente do FPAS/Terceiros principal do Estabelecimento.
Terceiros	Informar o código Terceiros da lotação, conforme anexo I – tabela 4 do eSocial.	

Função: **FP9840– Processo Carga Inicial Mensagens para o eSocial**

Objetivo: O objetivo do programa de carga é gerar as informações iniciais para o eSocial.

O programa deverá permitir gerar as informações em ambiente de teste ou oficial.

Descrição: Com base nos parâmetros informados, o programa vai gerar Mensagens conforme layout definido pelo eSocial.

Cada mensagem possui um processo padrão para geração das mensagens, esse processo é executado por todas as rotinas que realizam a geração de mensagem, sendo elas: Programa de Carga, Processo de Movimentação (Gatilhos de Write e de Delete), Programa Sincronizador das Mensagens com o TSS.

O programa de carga vai identificar o empregador com base na empresa corrente selecionada pelo usuário.

Na primeira execução do programa de carga para o empregador, o parâmetro “Empregador” e “Refazer as Mensagens” estarão marcados e desabilitados e o “Mês e Ano Base” estarão habilitados, o usuário deverá informar o mês e ano base e o programa vai gerar a mensagem referente ao empregador – “S-1000 (Informações do Empregador)”.

A data base será gravada no empregador, essa data poderá ser consultada por meio do cadastro de complemento do estabelecimento para o eSocial, para o estabelecimento que representa o empregador para o eSocial.

O usuário poderá optar em gerar outras mensagens já na primeira execução do programa de carga, para isso deverá acessar a pasta “Iniciais” e marcar as mensagens que deseja gerar.

Depois da primeira execução do programa de carga, ele vai identificar que já foi iniciado o processo de geração das mensagens e os campos “Mês e Ano Base” permanecerão desabilitados e o campo “Empregador” desmarcado e habilitado, caso o cliente necessite alterar o mês e ano base deverá marcar o campo “Empregador”, o mês e ano base voltam a estar habilitados e o cliente pode alterar esse parâmetro.

Quando o campo “Empregador” estiver marcado o campo “Refaz Mensagens”, estará marcado e desabilitado, a mensagem do empregador será eliminada e regerada e todas as outras mensagens referentes a esse empregador serão eliminadas e regeradas conforme seleção do usuário.

O usuário poderá gerar as mensagens iniciais por meio de seleção na aba “Iniciais”, as mensagens marcadas serão consideradas no processo de geração da carga inicial.

O usuário poderá refazer as mensagens geradas anteriormente, para isso deverá marcar o campo “Refazer as Mensagens”, o programa vai primeiramente eliminar as mensagens que existem na base para o empregador, conforme seleção informada pelo usuário, em seguida será executado a rotina que vai criar as novas mensagens.

Status do Processo de Carga:

O sistema vai controlar o status da geração das mensagens por empregador (empresa e estabelecimento empregador) conforme lista de códigos dos status (Complemento do Estabelecimento - Pasta S-1000 1):

1. “Carga Teste Não Iniciada” - Valor inicial do status.
2. “Carga Teste Iniciada” - o programa de carga troca de “Carga Teste Não Iniciada” para “Carga Teste Iniciada” depois da primeira geração de mensagens.

Nessa opção as movimentações (inclusões, alterações e eliminações de registros) não estarão gerando mensagens, sendo assim as alterações na base de dados não estarão disponíveis para serem enviadas ao eSocial.

O cliente poderá “Refazer” todas as mensagens quando desejar, as mensagens geradas tem o único objeto de serem enviadas ao eSocial para testar os conteúdos e o processo de envio e o retorno das mensagens da Carga Inicial.

3. “Carga Teste OK” - o programa de carga troca de “Carga Teste Iniciada” para “Carga Teste OK” quando identificar que todas as mensagens foram geradas para teste.

Ainda estando como “Carga Teste OK” o cliente poderá continuar gerando as mensagens originais de carga, o sistema fará a validação necessária e retornará ao cliente o indicador como “Carga Teste Habilitada” ou “Carga Teste OK”, dependendo da avaliação das mensagens geradas.

As opções referentes à carga oficial não estão disponíveis nessa versão do programa, estamos no aguardo do layout oficial do eSocial e o manual técnico referente aos procedimentos de transmissão das mensagens. A liberação desses documentos está prevista para o final de Dezembro de 2013.

4. “Carga Oficial Habilitada” - O usuário que já concluiu o complemento das informações dos cadastros do produto e deseja iniciar a geração das mensagens referentes à carga inicial a ser enviada ao eSocial deverá alterar o status de “Carga Teste OK” para “Carga Oficial Habilitada”, o usuário também poderá troca de “Carga Teste Não Iniciada” para “Carga Oficial Habilitada” caso deseje pular a etapa de carga teste.

Quando o programa de carga identificar que o cliente optou por iniciar a carga oficial vai limpar a informações referentes à carga teste na base de dados e vai eliminar todas as mensagens geradas para teste.

Para a carga oficial, é necessário que todos os complementos tenham sido informados, caso contrário o sistema vai passar a gerar mensagens com erro que deverão ser tratadas pelo usuário, podendo gerar retrabalho e perda de tempo para o usuário.

5. “Carga Oficial Iniciada” - o programa de carga troca de “Carga Oficial Habilitada” para “Carga Oficial Iniciada” após a primeira execução do programa de carga.

Assim que o programa de “Carga Inicial” terminar a geração de todas as mensagens referentes a um processo (tabela), não existindo Erro na mensagem ou no XML, o sistema passará a gerar as mensagens a cada inclusão, alteração ou eliminação de informação nas tabelas envolvidas com o processo, essas mensagens estarão pendentes de envio ao eSocial;

O cliente poderá “Refazer as Mensagens” quando desejar, mais antes de refazer a mensagem o sistema vai eliminar todas as mensagens referentes à tabela que esta sendo refeita.

6. “Carga Oficial OK” - o programa vai alterar o status de “Carga Oficial Iniciada” para “Carga Oficial OK” quanto todas as mensagens foram geradas sem erro, caso existam mensagens com erro o usuário deverá realizar os ajustes necessários;

7. “Carga Oficial Encerrada” - assim que o programa “Sincronizador de Mensagens” enviar a mensagem do empregador para o TSS esse status será alterado de “Carga Oficial OK” para “Carga Oficial Encerrada”, a partir desse ponto a rotina de carga esta concluída e o programa de carga não deverá mais ser executado.

Será implementado no programa de Sincronização das Mensagens uma opção que o cliente possa voltar o status de “Carga Oficial Concluída” para “Carga Oficial OK”, permitindo que o cliente retorne ao processo de carga inicial caso ocorra algum problema com a sincronização das mensagens com o eSocial, ou seja, postergado a data de início do eSocial por parte do governo.

Controle do status por tipo de mensagens, em nível de empregador e por estabelecimento do empregador:

Ao final do processo referente ao “Tipo de Mensagem”, o programa vai atualizar um indicador do processo de geração da informação para cada tipo de mensagem.

Status do processo de geração:

- 1 - Pendente - Nenhuma mensagem foi gerada;
- 2 - Iniciado - Existe no mínimo uma mensagem gerada, o processo já foi iniciado;
- 3 - Concluído - Existe mensagem gerada “Sem Erro”.

Esse indicador será de uso interno do sistema, tendo como objetivo o controle sobre cada mensagem que esta sendo gerada.

No processo de iniciar a carga oficial, esses flags retornarão ao status 1 - Pendente.

Campos–Pasta Parâmetros:

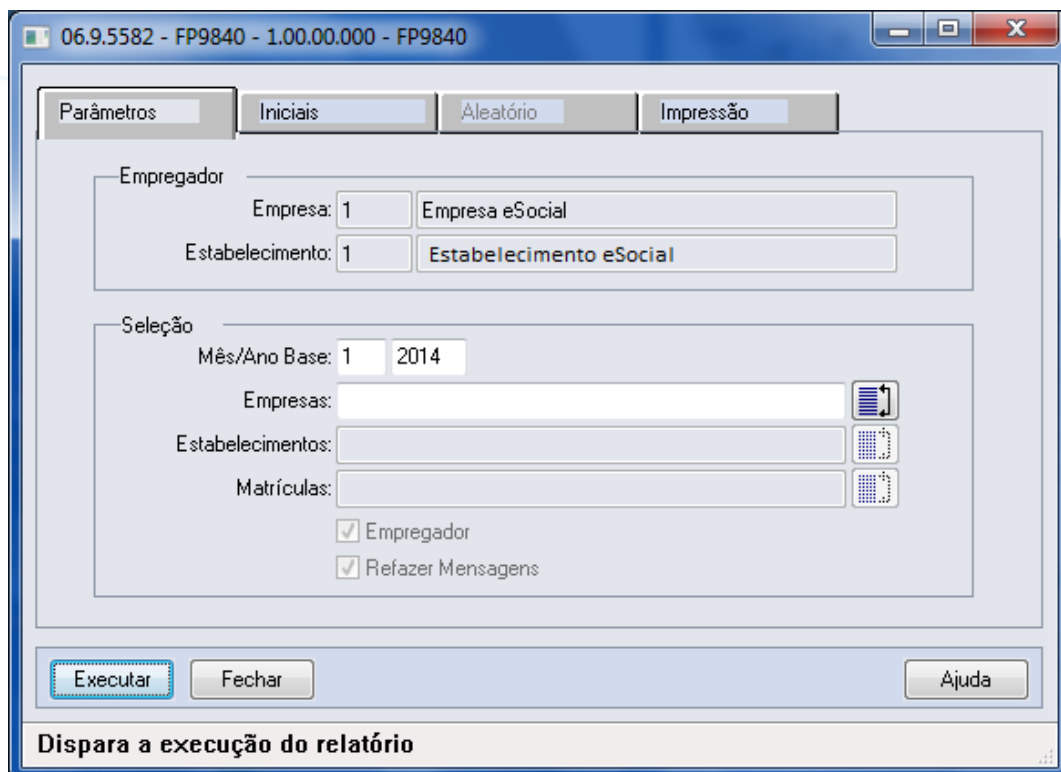

Campo	Descrição	Validações/Regras
Empresa - Empregador	Código da empresa do estabelecimento Empregador para o eSocial.	Não se aplica.
Estabelecimento - Empregador	Código do estabelecimento Empregador para o eSocial	Não se aplica.
Mês e Ano Base	Mês e ano de referência para geração das mensagens. Depois da execução do programa, será gravado no estabelecimento empregador a data referencia para a geração das mensagens ao eSocial, essa data será o primeiro dia do mês e ano base. O sistema vai verificar se a data já esta atualizada, se estiver ela será demonstrada na tela e o campo mês e ano base serão desabilitados. Caso esteja marcado o campo "Empregador" e "Refazer Mensagens", o campo "Mês e Ano Base" voltará a ficar habilitados e o sistema vai atualizar o estabelecimento empregador com a nova data referencia, tendo como base o mês e ano informado pelo usuário.	Não se aplica.
Filtro Empresa	Todas ou lista de empresas que estão relacionadas ao empregador. Esse filtro será considerado somente para as tabelas em nível de funcionário.	Não se aplica.
Filtro Estabelecimento	Todos ou lista de estabelecimentos a serem considerados no processamento, somente estará habilitado se tiver sido informado apenas uma empresa. Esse filtro será considerado somente para	Não se aplica.



	as tabelas em nível de funcionário.	
Filtro Funcionário	Todos ou lista de funcionários a serem considerados no processamento, somente estará habilitado se tiver sido informado apenas um estabelecimento. Esse filtro será considerado somente para as tabelas em nível de funcionário.	Não se aplica.
Empregador	Quando assinalado, identifica que o empregador deverá ser gerado pela primeira vez ou novamente - Gerar a Mensagem "S-1000 (Informações do Empregador)", quando o empregador estiver marcado o campo "Refazer Mensagens" estará marcado e desabilitado, os campos e "Mês e Ano Base" estão habilitados, permitindo ao usuário informar um novo mês e ano base. A cada nova geração do empregador todas as mensagens relacionadas a empregador deverão ser eliminadas, sendo geradas novamente conforme parametrizado na aba "Iniciais". A primeira vez que o cliente executar a carga inicial para o empregador o campo "Empregador" estará marcado e desabilitado, o campo "Refazer Mensagens" estará desmarcado e desabilitado e o "Mês e Ano Base" estarão habilitados e em branco.	Não se aplica.
Refazer Mensagens:	Quando assinalado, elimina todas as mensagens marcadas referentes ao processo que esta sendo executado antes de iniciar a geração das novas mensagens.	Não se aplica.

Campos – Pasta Iniciais:

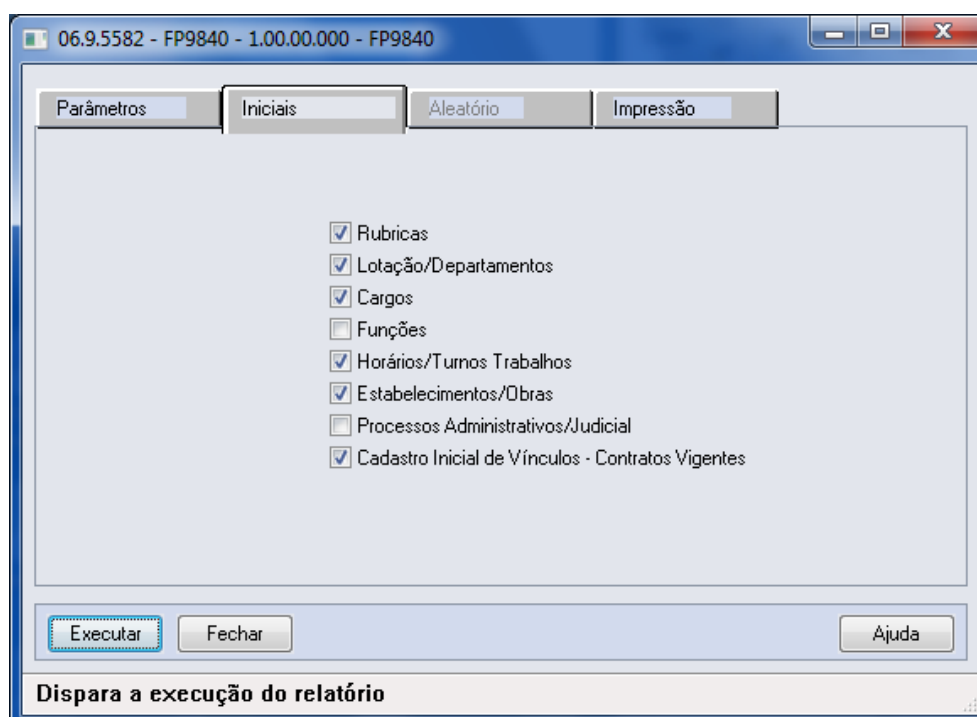



Campo	Descrição	Validações/Regras
Rubricas	Quando assinalado, a mensagem "S-1010 (Tab Rubricas)" será gerada para o empregador.	Não se aplica.
Lotação/Departamento	Quando assinalado, a mensagem "S-1020 (Tab Lotações)" será gerada para o empregador.	Não se aplica.
Cargos	Quando assinalado, a mensagem "S-1030 (Tabela de Cargos)" será gerada para o empregador.	Não se aplica.
Funções	Quando assinalado, a mensagem "S-1040 (Tabela de Funções)" será gerada para o empregador.	Não se aplica.
Horários/Turno Trabalhos	Quando assinalado, a mensagem "S-1050 (Tabela de Horários)" será gerada para o empregador.	Não se aplica.
Estabelecimento/Obras	Quando assinalado, a mensagem "S-1060 (Tabela de Estabelecimentos)" será gerada para o empregador.	Não se aplica.
Processos Administrativos/Judicial	Quando assinalado, a mensagem "S-1070 (Tabela de Processos)" será gerada para o empregador.	Não se aplica.
Cadastro Vínculos - Inicial Contratos Vigentes	Quando assinalado, a mensagem "S-2100 (Cad. Inicial)" ou a mensagem "S-2200 (Evento Admissão)" será gerada para os funcionários selecionados. Para os funcionários ativos e com data de admissão menor que a data de referencia será gerada a mensagem "S-2100 (Cad. Inicial)", para os funcionários com data de admissão maior que a data de referência será gerada a mensagem "S-2200 (Evento Admissão)".	Não se aplica.

Campos–Pasta Aleatório:

Essa pasta está desabilitada, será tratada na próxima liberação do produto.

Função: **FP9860 – Sincronizador eSocial**

Objetivo: Sincronizar as mensagens do eSocial.

Descrição: Sincronizar as mensagens do eSocial (XML) que foram geradas no produto com o TSS para posterior envio ao governo.

Notas: Caso as informações do Empregador não estiverem preenchidas, o processo não será executado. Caso a informação da URL não esteja preenchida no Complemento do Estabelecimento, o processo não será executado.

Serão lidas neste processo todas as mensagens que estiverem com status "Liberada", ou seja, estão aptas para serem enviadas ao TSS de acordo com a parametrização realizada pelo usuário.

As informações do Empregador serão carregadas automaticamente pelo programa que busca estes dados do complemento do programa Manutenção Parâmetros Empresa RH (FP0500).

Ao executar, o programa conecta o *webservice* informado na tela de "Config TSS" no complemento do Estabelecimento (F0560) e inicia a transmissão a das mensagens.

Caso a conexão com o TSS seja perdida, o processo é interrompido, os registros processados até a queda da conexão são efetivados.



Esta execução pode ser realizada via RPW.

No final do processo, é exibido um relatório mostrando o total de mensagens processados com sucesso e também o total de erros encontrados.

Os erros identificados neste processo deverão ser analisados/avaliados no Monitor eSocial (FP9850).

Campos - Pasta Parâmetros:

Campo	Descrição	Validações/Regras
Empresa	Empresa do Empregador	Este campo é desabilitado, não permitindo a alteração pelo usuário. As informações serão carregadas automaticamente as informações do Empregador informadas no FP0500
Estabelecimento	Estabelecimento do Empregador	Este campo é desabilitado, não permitindo a alteração pelo usuário. As informações serão carregadas automaticamente as informações do Empregador informadas no FP0500
Empregador	Sincronizar Informações do Empregador	Não se aplica.
Rubricas	Sincronizar Informações das Rubricas	Não se aplica.
Lotações/Departamentos	Sincronizar Informações das Lotações/Departamentos	Não se aplica.
Cargos	Sincronizar Informações dos Cargos	Não se aplica.
Funções	Sincronizar Informações das Funções	Não se aplica.
Horários/Turnos Trabalhos	Sincronizar Informações dos Horários/Turnos Trabalhos	Não se aplica.
Estabelecimentos/Obras	Sincronizar Informações dos Estabelecimentos/Obras	Não se aplica.



	Estabelecimentos/Obras	
Processos Administrativos/Judicial	Sincronizar Informações dos Processos Administrativos/Judicial	Não se aplica.
Portuário	Sincronizar Informações Portuário	Não se aplica.
Cadastro Inicial	Sincronizar Informações Cadastro Inicial	Não se aplica.
Evento Admissão	Sincronizar Informações Eventos Admissão	Não se aplica.

PROCESSO MONITORAMENTO DE GERAÇÃO/ENVIO DE MENSAGENS DE CARGA PARA O GOVERNO

Função: **FP9850 – Monitor eSocial**

Objetivo: Permitir o monitoramento de geração e envio de mensagens do Processo de Carga para o Governo.

Pré-requisito: FP9840 – Carga Inicial eSocial.

Descrição: Por meio da função Monitor eSocial (FP9850) é possível consultar as mensagens geradas/enviadas para o Governo utilizando filtros para agilidade da consulta.

Campos - Pasta Seleção:

Campo	Descrição	Validações/Regras
Empregador	Ao acessar o programa o sistema irá atualizar automaticamente os campos empresa e estabelecimento que correspondem à empresa e estabelecimento relacionado como empregador para a empresa logada.	Não se aplica
Número Sequencia	É possível fazer filtro informado uma seleção de número de sequencia de mensagem.	Não se aplica.
Data Envio	No processo de carga a data de envio é gerada sempre com a data 01/01/1800 então não é possível realizar o filtro de data e hora para o processo de carga. Este filtro poderá ser utilizado de forma mais eficaz na fase em que for liberado o processo de movimentação de informações.	Não se aplica.
Hora Envio	No processo de carga a hora de envio, é gerada sempre com a 00:00:00 então não é possível realizar o filtro de data e hora para o processo de carga. Este filtro poderá ser utilizado de forma mais eficaz na fase em que for liberado o processo de movimentação de informações.	Não se aplica.
Geração de	Este campo tem a finalidade de filtrar mensagens	Caso o campo esteja

Mensagem - Erro	pela situação “Geração de Mensagem – Erro”, ou seja, ao gerar o registro da mensagem no banco, caso tenha ocorrido algum erro, a mensagem será atualizada com esta situação. Esta situação não será gerada no processo de Carga Inicial do eSocial (FP9840)	marcado se o sistema encontrar mensagens com esse status que atenda aos demais filtros a mesma será demonstrada. Caso contrário não será demonstrada.
Geração de Mensagem Cancelamento	Este campo tem a finalidade de filtrar mensagens pela situação “Geração de Mensagem – Cancelamento”, ou seja, ao gerar o registro da mensagem no banco caso o sistema encontre alguma inconsistência entre mensagens da mesma informação, a mensagem anterior a atual será atualizada com esta situação. Esta situação não será gerada no processo de Carga Inicial do eSocial (FP9840).	Caso o campo esteja marcado, se o sistema encontrar mensagens com esse status que atenda aos demais filtros a mesma será demonstrada. Caso contrário, não será demonstrada.
Geração de Mensagem/XML - Erro	Este campo tem a finalidade de filtrar mensagens pela situação “Geração de Mensagem/XML – Erro”, ou seja, ao gerar o registro da mensagem juntamente com o XML da informação, caso tenha ocorrido algum erro, a mensagem será atualizada com esta situação. Esta situação não será gerada no processo de Carga Inicial do eSocial (FP9840)	Caso o campo esteja marcado, se o sistema encontrar mensagens com esse status que atenda aos demais filtros a mesma será demonstrada. Caso contrário, não será demonstrada.
Geração de Mensagem/XML Cancelamento	Este campo tem a finalidade de filtrar mensagens pela situação “Geração de Mensagem/XML – Cancelamento”, ou seja, ao gerar o registro da mensagem no banco caso o sistema encontre alguma inconsistência entre mensagens da mesma informação, a mensagem anterior a atual será atualizada com esta situação. Esta situação não será gerada no processo de Carga Inicial do eSocial (FP9840).	Caso o campo esteja marcado, se o sistema encontrar mensagens com esse status que atenda aos demais filtros a mesma será demonstrada. Caso contrário, não será demonstrada.
Erro Geração XML	Este campo tem a finalidade de filtrar mensagens pela situação “Erro Geração XML”, ou seja, ao gerar o XML no registro da mensagem, caso ocorra erro, a mensagem será atualizada com esta situação.	Caso o campo esteja marcado, se o sistema encontrar mensagens com esse status que atenda aos demais filtros a mesma será demonstrada. Caso contrário, não será demonstrada.
Erro Esquema TSS	Este campo tem a finalidade de filtrar mensagens pela situação “Erro Esquema TSS”, ou seja, no momento que a mensagem é enviada para o TSS e o mesmo retornar um erro de referente ao arquivo esquema para integração (.XSD) a mensagem será atualizada com esta situação.	Caso o campo esteja marcado, se o sistema encontrar mensagens com esse status que atenda aos demais filtros a mesma será demonstrada.



		demonstrada. Caso contrário, não será demonstrada.
Erro eSocial	Este campo tem a finalidade de filtrar mensagens pela situação “Erro eSocial”, ou seja, no momento que a o XML foi enviado para o TSS e o mesmo retornou um erro cuja origem foi do site do governo, a mensagem será atualizada com esta situação.	Caso o campo esteja marcado, se o sistema encontrar mensagens com esse status que atenda aos demais filtros a mesma será demonstrada. Caso contrário, não será demonstrada.
Pendente Geração XML	Este campo tem a finalidade de filtrar mensagens pela situação “Pendente Geração XML”, ou seja, no momento que a mensagem é gerada com sucesso, no entanto, não é possível gerar o arquivo XML, a mensagem será atualizada com esta situação.	Caso o campo esteja marcado, se o sistema encontrar mensagens com esse status que atenda aos demais filtros a mesma será demonstrada. Caso contrário, não será demonstrada.
Pendente Envio TSS	Este campo tem a finalidade de filtrar mensagens pela situação “Pendente Envio TSS”, ou seja, no momento que a mensagem e o XML foram gerados com sucesso, a mensagem será atualizada com esta situação.	Caso o campo esteja marcado, se o sistema encontrar mensagens com esse status que atenda aos demais filtros a mesma será demonstrada. Caso contrário, não será demonstrada.
Aguardando Recibo	Este campo tem a finalidade de filtrar mensagens pela situação “Aguardando Recibo”, ou seja, no momento em que o sistema envia o XML para o TSS e ainda não recebeu nenhum retorno do mesmo, a mensagem será atualizada com esta situação.	Caso o campo esteja marcado, se o sistema encontrar mensagens com esse status que atenda aos demais filtros a mesma será demonstrada. Caso contrário, não será demonstrada.
Retorno Recibo	Este campo tem a finalidade de filtrar mensagens pela situação “Retorno Recibo”, ou seja, no momento em que o sistema recebe o retorno do TSS com o recibo do envio par ao site do governo.	Caso o campo esteja marcado, se o sistema encontrar mensagens com esse status que atenda aos demais filtros a mesma será demonstrada. Caso contrário, não será demonstrada.
Resumo Mensagens	Esta grid tem por finalidade demonstrar os arquivos encontrados nas mensagens	Pressionar o botão Demonstrar Resumo

considerando o filtro realizado. E para cada arquivo demonstra se existem mensagens para as situações selecionadas (indicado pelo “X”).

para atualizar a Grid Resumo. Caso não tenha sido selecionado o arquivo na Grid Resumo Mensagens então o sistema apresenta uma mensagem de bloqueio e não permite o acesso a pasta mensagens.

Campos -Pasta Mensagens:

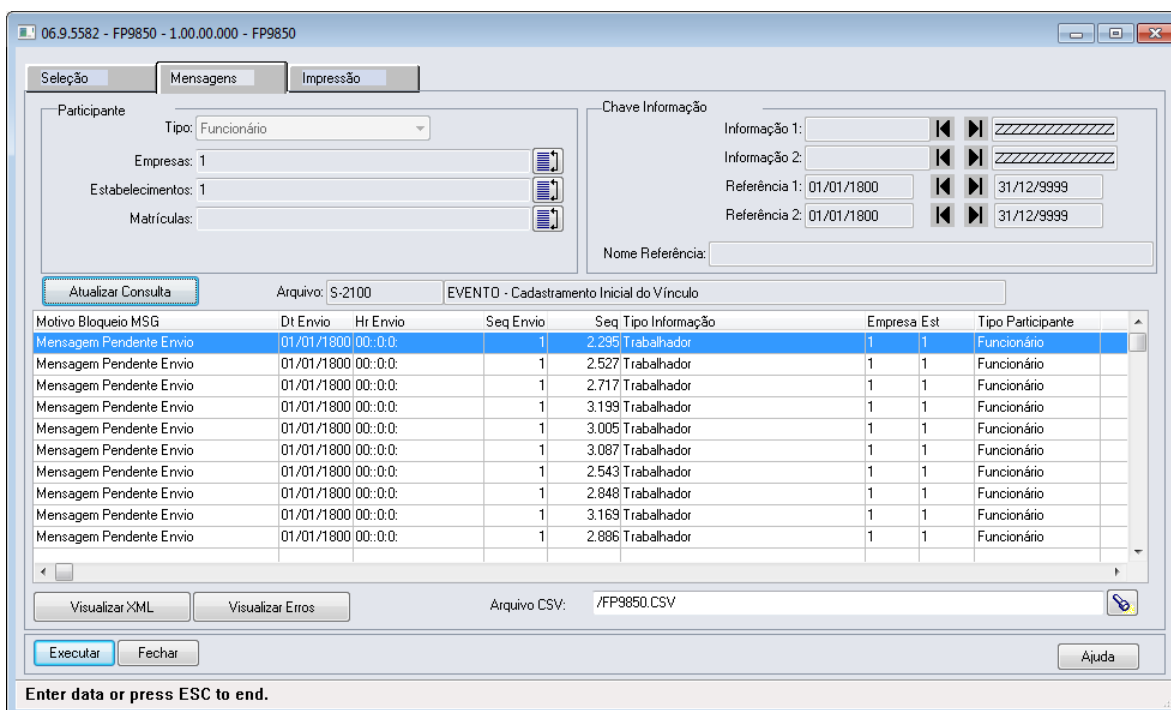

Motivo Bloqueio MSG	Dt Envio	Hr Envio	Seq Envio	Seq Tipo Informação	Empresa Est	Tipo Participante
Mensagem Pendente Envio	01/01/1800	00:00:00	1	2.295 Trabalhador	1 1	Funcionário
Mensagem Pendente Envio	01/01/1800	00:00:00	1	2.527 Trabalhador	1 1	Funcionário
Mensagem Pendente Envio	01/01/1800	00:00:00	1	2.717 Trabalhador	1 1	Funcionário
Mensagem Pendente Envio	01/01/1800	00:00:00	1	3.199 Trabalhador	1 1	Funcionário
Mensagem Pendente Envio	01/01/1800	00:00:00	1	3.005 Trabalhador	1 1	Funcionário
Mensagem Pendente Envio	01/01/1800	00:00:00	1	3.087 Trabalhador	1 1	Funcionário
Mensagem Pendente Envio	01/01/1800	00:00:00	1	2.543 Trabalhador	1 1	Funcionário
Mensagem Pendente Envio	01/01/1800	00:00:00	1	2.848 Trabalhador	1 1	Funcionário
Mensagem Pendente Envio	01/01/1800	00:00:00	1	3.169 Trabalhador	1 1	Funcionário
Mensagem Pendente Envio	01/01/1800	00:00:00	1	2.886 Trabalhador	1 1	Funcionário

Campo	Descrição	Validações/Regras
Tipo Participante	Permite selecionar o tipo de participante o qual será realizado o filtro.	Este campo somente será habilitado quando for liberado o processo de movimentação da folha para o eSocial
Empresas	Permite realizar o filtro de uma empresa ou de uma lista de empresas. Através do botão “Seleciona Empresas” é possível selecionar as empresas que deseja consultar.	Este campo somente estará habilitado quando o tipo de arquivo for S-2100 ou S-2200
Estabelecimentos	Permite realizar o filtro de um estabelecimento ou de uma lista de estabelecimentos. Através do botão “Seleciona Estabelecimentos” é possível selecionar as empresas que deseja consultar.	Este campo somente estará habilitado quando o tipo de arquivo for S-2100 ou S-2200 e se no campo



		Empresas for informado somente uma empresa.
Matrículas	Permite realizar o filtro de uma matrícula ou de uma lista de matrículas. Através do botão “Seleciona Matrículas” é possível selecionar as matrículas que deseja consultar.	Este campo somente estará habilitado quando o tipo de arquivo for S-2100 ou S-2200 e se no campo Estabelecimentos for informado somente um estabelecimento.
Informação 1	Permite realizar a seleção da chave da informação conforme o arquivo selecionado.	Regras descritas no quadro do item “Chave Informação”.
Informação 2	Permite realizar a seleção da chave da informação conforme o arquivo selecionado.	Regras descritas no quadro do item “Chave Informação”.
Data Referência 1	Permite realizar a seleção da chave da informação conforme o arquivo selecionado.	Este campo somente estará habilitado no processo de movimentação da folha para o eSocial.
Data Referência 2	Permite realizar a seleção da chave da informação conforme o arquivo selecionado.	Este campo somente estará habilitado no processo de movimentação da folha para o eSocial.
Nome Referência	Permite realizar a seleção da chave da informação conforme o arquivo selecionado.	Este campo somente estará habilitado no processo de movimentação da folha para o eSocial.
Atualizar Consulta	Relaciona as mensagens encontradas conforme a seleção feita na grid de mensagens.	Caso a mensagem seja relativa a alguma situação de erro selecionada a mesma é demonstrada em vermelho.
Visualizar XML	Permite a visualização do arquivo XML gerado da informação.	
Visualizar Erros	Permite a visualização o detalhamento dos erros gerados nas mensagens cuja situação encontra-se nos grupos de erros selecionados.	
Arquivo CSV	Permite informar o caminho e o nome do arquivo CVS que será gerado caso seja selecionado o botão “Executar”. O diretório + o nome é inicialmente preenchido com o diretório pool do usuário + o nome do programa + .CSV	

Chave Informação:

Arquivo	Regra
S-1010	Informação 1: será possível informar seleção de empresa Informação 2: será possível informar seleção de evento
S-1020	Informação 1: será possível informar seleção de lotação. A lotação do eSocial será composta de Identificador do Empregador (FP0560) + Tomador (se houver) + Unidade de Lotação.
S-1030	Informação 1: será possível informar seleção de cargo básico
S-1040	Informação 1: será possível informar seleção de função Informação 2: será possível informar seleção de nível de função
S-1050	Informação 1: será possível informar seleção de jornada, sendo que a jornada do eSocial é composta do código da jornada com quatro posições + o código do intervalo com três posições + o código 0 - Intervalo Fixo ou 1 - Intervalo Flexível
S-1060	Informação 1: será possível informar seleção de CNPJ quando o estabelecimento não for obra e seleção de CNO quando o estabelecimento for obra

Ao pressionar “Executar”, o sistema gera um arquivo .csv no diretório informado com o conteúdo da consulta de mensagens efetuada. Segue exemplo abaixo:

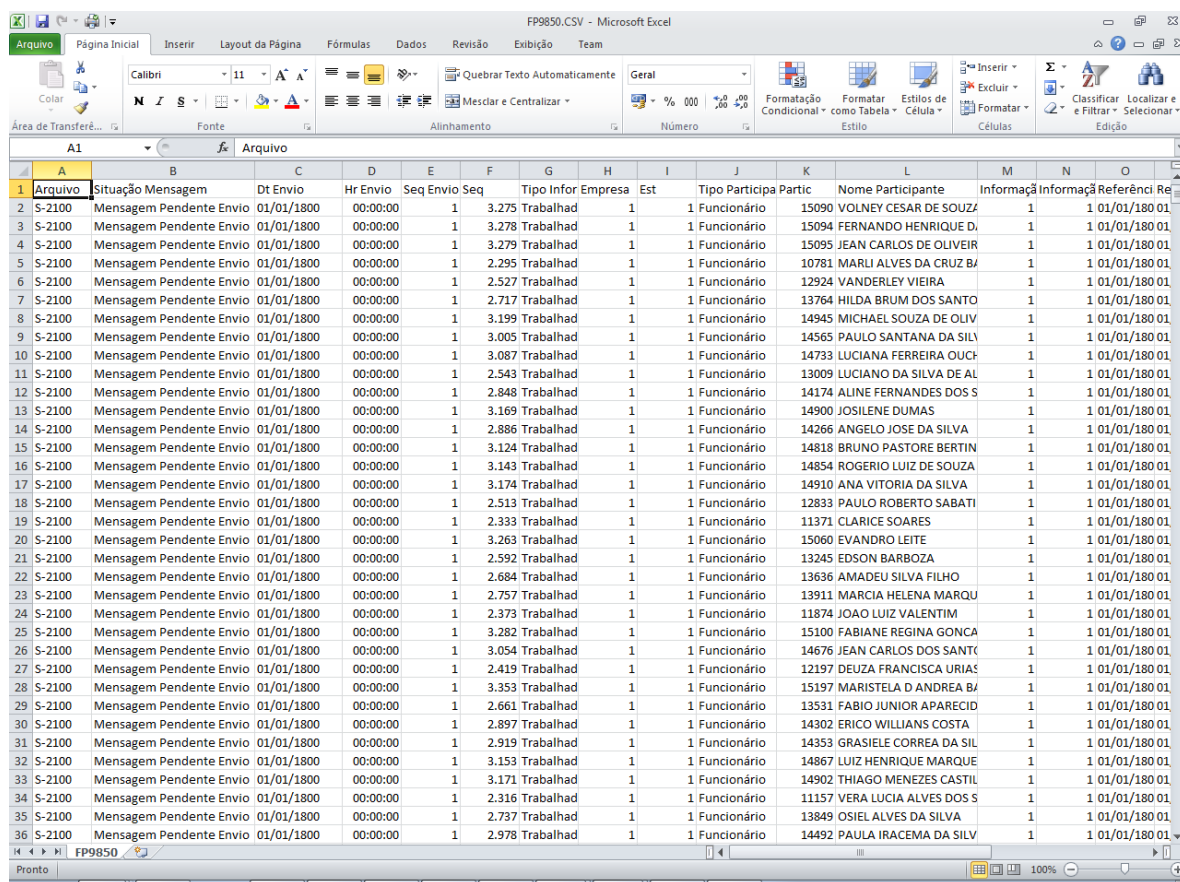

A1	Arquivo													
A	B	C	D	E	F	G	H	I	J	K	L	M	N	O
Arquivo	Situação Mensagem	Dt Envio	Hr Envio	Seq Envio	Seq	Tipo Infor	Empresa	Est	Tipo Participa	Partic	Nome Participante	Informação	Informação	Referênci
2	S-2100	Mensagem Pendente Envio	01/01/1800	00:00:00	1	3.275	Trabalhad	1	1	Funcionário	15090	VOLNEY CESAR DE SOUZA	1	1 01/01/180 01
3	S-2100	Mensagem Pendente Envio	01/01/1800	00:00:00	1	3.278	Trabalhad	1	1	Funcionário	15094	FERNANDO HENRIQUE D.	1	1 01/01/180 01
4	S-2100	Mensagem Pendente Envio	01/01/1800	00:00:00	1	3.279	Trabalhad	1	1	Funcionário	15095	JEAN CARLOS DE OLIVEIR	1	1 01/01/180 01
5	S-2100	Mensagem Pendente Envio	01/01/1800	00:00:00	1	2.295	Trabalhad	1	1	Funcionário	10781	MARLI ALVES DA CRUZ BA	1	1 01/01/180 01
6	S-2100	Mensagem Pendente Envio	01/01/1800	00:00:00	1	2.527	Trabalhad	1	1	Funcionário	12924	VANDERLEY VIEIRA	1	1 01/01/180 01
7	S-2100	Mensagem Pendente Envio	01/01/1800	00:00:00	1	2.717	Trabalhad	1	1	Funcionário	13764	HILDA BRUM DOS SANTO	1	1 01/01/180 01
8	S-2100	Mensagem Pendente Envio	01/01/1800	00:00:00	1	3.199	Trabalhad	1	1	Funcionário	14945	MICHAEL SOUZA DE OLIV	1	1 01/01/180 01
9	S-2100	Mensagem Pendente Envio	01/01/1800	00:00:00	1	3.005	Trabalhad	1	1	Funcionário	14565	PAULO SANTANA DA SILV	1	1 01/01/180 01
10	S-2100	Mensagem Pendente Envio	01/01/1800	00:00:00	1	3.087	Trabalhad	1	1	Funcionário	14733	LUCIANA FERREIRA OUCH	1	1 01/01/180 01
11	S-2100	Mensagem Pendente Envio	01/01/1800	00:00:00	1	2.543	Trabalhad	1	1	Funcionário	13009	LUCIANO DA SILVA DE AL	1	1 01/01/180 01
12	S-2100	Mensagem Pendente Envio	01/01/1800	00:00:00	1	2.848	Trabalhad	1	1	Funcionário	14174	ALINE FERNANDES DOS S	1	1 01/01/180 01
13	S-2100	Mensagem Pendente Envio	01/01/1800	00:00:00	1	3.169	Trabalhad	1	1	Funcionário	14900	JOSILENE DUMAS	1	1 01/01/180 01
14	S-2100	Mensagem Pendente Envio	01/01/1800	00:00:00	1	2.886	Trabalhad	1	1	Funcionário	14266	ANGELO JOSE DA SILVA	1	1 01/01/180 01
15	S-2100	Mensagem Pendente Envio	01/01/1800	00:00:00	1	3.124	Trabalhad	1	1	Funcionário	14818	BRUNO PASTORE BERTIN	1	1 01/01/180 01
16	S-2100	Mensagem Pendente Envio	01/01/1800	00:00:00	1	3.143	Trabalhad	1	1	Funcionário	14854	ROGERIO LUIZ DE SOUZA	1	1 01/01/180 01
17	S-2100	Mensagem Pendente Envio	01/01/1800	00:00:00	1	3.174	Trabalhad	1	1	Funcionário	14910	ANA VITORIA DA SILVA	1	1 01/01/180 01
18	S-2100	Mensagem Pendente Envio	01/01/1800	00:00:00	1	2.513	Trabalhad	1	1	Funcionário	12833	PAULO ROBERTO SABATI	1	1 01/01/180 01
19	S-2100	Mensagem Pendente Envio	01/01/1800	00:00:00	1	2.333	Trabalhad	1	1	Funcionário	11371	CLARICE SOARES	1	1 01/01/180 01
20	S-2100	Mensagem Pendente Envio	01/01/1800	00:00:00	1	3.263	Trabalhad	1	1	Funcionário	15060	EVANDRO LEITE	1	1 01/01/180 01
21	S-2100	Mensagem Pendente Envio	01/01/1800	00:00:00	1	2.592	Trabalhad	1	1	Funcionário	13245	EDSON BARBOZA	1	1 01/01/180 01
22	S-2100	Mensagem Pendente Envio	01/01/1800	00:00:00	1	2.684	Trabalhad	1	1	Funcionário	13636	AMADEU SILVA FILHO	1	1 01/01/180 01
23	S-2100	Mensagem Pendente Envio	01/01/1800	00:00:00	1	2.757	Trabalhad	1	1	Funcionário	13911	MARCIA HELENA MARQU	1	1 01/01/180 01
24	S-2100	Mensagem Pendente Envio	01/01/1800	00:00:00	1	2.373	Trabalhad	1	1	Funcionário	11874	JOAO LUIZ VALENTIM	1	1 01/01/180 01
25	S-2100	Mensagem Pendente Envio	01/01/1800	00:00:00	1	3.282	Trabalhad	1	1	Funcionário	15100	FABIANE REGINA GONCA	1	1 01/01/180 01
26	S-2100	Mensagem Pendente Envio	01/01/1800	00:00:00	1	3.054	Trabalhad	1	1	Funcionário	14676	JEAN CARLOS DOS SANT	1	1 01/01/180 01
27	S-2100	Mensagem Pendente Envio	01/01/1800	00:00:00	1	2.419	Trabalhad	1	1	Funcionário	12197	DEUZA FRANCISCA URIAS	1	1 01/01/180 01
28	S-2100	Mensagem Pendente Envio	01/01/1800	00:00:00	1	3.353	Trabalhad	1	1	Funcionário	15197	MARISTELA D ANDREA B	1	1 01/01/180 01
29	S-2100	Mensagem Pendente Envio	01/01/1800	00:00:00	1	2.661	Trabalhad	1	1	Funcionário	13531	FABIO JUNIOR APARECID	1	1 01/01/180 01
30	S-2100	Mensagem Pendente Envio	01/01/1800	00:00:00	1	2.897	Trabalhad	1	1	Funcionário	14302	ERICO WILLIAMS COSTA	1	1 01/01/180 01
31	S-2100	Mensagem Pendente Envio	01/01/1800	00:00:00	1	2.919	Trabalhad	1	1	Funcionário	14353	GRASIELE CORREA DA SIL	1	1 01/01/180 01
32	S-2100	Mensagem Pendente Envio	01/01/1800	00:00:00	1	3.153	Trabalhad	1	1	Funcionário	14867	LUIZ HENRIQUE MARQUE	1	1 01/01/180 01
33	S-2100	Mensagem Pendente Envio	01/01/1800	00:00:00	1	3.171	Trabalhad	1	1	Funcionário	14902	THIAGO MENEZES CASTIL	1	1 01/01/180 01
34	S-2100	Mensagem Pendente Envio	01/01/1800	00:00:00	1	2.316	Trabalhad	1	1	Funcionário	11157	VERA LUCIA ALVES DOS S	1	1 01/01/180 01
35	S-2100	Mensagem Pendente Envio	01/01/1800	00:00:00	1	2.737	Trabalhad	1	1	Funcionário	13849	OSIEL ALVES DA SILVA	1	1 01/01/180 01
36	S-2100	Mensagem Pendente Envio	01/01/1800	00:00:00	1	2.978	Trabalhad	1	1	Funcionário	14492	PAULA IRACEMA DA SILV	1	1 01/01/180 01

Boletim Técnico

E-Social



FAQs

Disponíveis em <http://tdn.totvs.com/display/home/TDN+-+TOTVS+Developer+Network>

A TOTVS com o objetivo de munir o cliente com o máximo de informações estará criando FAQs do processo eSocial, desta maneira antes da abertura de um chamado será possível à consulta e identificação de situações já atendidas/solucionadas.

Informações Técnicas

O eSocial TOTVS Linha Datasul não irá gerar impacto nas tabelas e campos do produto, pois o objetivo principal foi minimizar os riscos desta nova legislação em nossos clientes. Assim foram criadas novas tabelas e campos para a implementação necessária.

ANEXO I – TABELAS eSOCIAL

Tabela 1 – Categorias de Trabalhadores

Grupo	Código	Descrição
Empregado	101	Empregado – Geral.
	102	Empregado – Trabalhador Rural por Pequeno Prazo da Lei 11.718/2008.
	103	Empregado – Aprendiz.
	104	Empregado – Doméstico.
	105	Empregado – contrato a termo firmado nos termos da Lei 9601/98.
	106	Empregado – contrato por prazo determinado nos termos da Lei 6019/74.
	107	Trabalhador não vinculado ao RGPS com direito ao FGTS.
Avulso	201	Trabalhador Avulso – Portuário.
	202	Trabalhador Avulso – Não Portuário (Informação do Sindicato).
	203	Trabalhador Avulso – Não Portuário (Informação do Contratante).
Servidor Público	301	Servidor Público – Titular de Cargo Efetivo.
	302	Servidor Público – Ocupante de Cargo exclusivo em comissão.
	303	Servidor Público – Exercente de Mandato Eletivo.
	304	Servidor Público – Agente Público.
	305	Servidor Público vinculado a RPPS indicado para conselho ou órgão representativo, na condição de representante do governo, órgão ou entidade da administração pública.
Dirigente Sindical	401	Dirigente Sindical – Em relação à Remuneração Recebida no Sindicato.
Contribuinte Individual	701	Contribuinte individual – Autônomo contratado por Empresas em geral.
	702	Contribuinte individual – Autônomo contratado por Contribuinte individual, por pessoa física em geral, ou por missão diplomática e repartição consular de carreira estrangeiras.



	703	Contribuinte individual – Autônomo contratado por Entidade Beneficente de Assistência Social isenta da cota patronal.
	711	Contribuinte individual – Transportador autônomo contratado por Empresas em geral.
	712	Contribuinte individual – Transportador autônomo contratado por Contribuinte individual, por pessoa física em geral, ou por missão diplomática e repartição consular de carreira estrangeiras.
	713	Contribuinte individual – Transportador autônomo contratado por Entidade Beneficente de Assistência Social isenta da cota patronal.
	721	Contribuinte individual – Diretor não empregado com FGTS.
	722	Contribuinte individual – Diretor não empregado sem FGTS.
	731	Contribuinte individual – Cooperado que presta serviços à empresa por intermédio de cooperativa de trabalho.
	732	Contribuinte individual – Cooperado que presta serviços a Entidade Beneficente de Assistência Social isenta da cota patronal ou para pessoa física.
	733	Contribuinte individual – Cooperado eleito para direção da Cooperativa.
	734	Contribuinte individual – Transportador Cooperado que presta serviços à empresa por intermédio de cooperativa de trabalho.
	735	Contribuinte individual – Transportador Cooperado que presta serviços a Entidade Beneficente de Assistência Social isenta da cota patronal ou para pessoa física
	736	Contribuinte individual – Transportador Cooperado eleito para direção da Cooperativa.
	741	Contribuinte individual – Cooperado filiado a cooperativa de produção.
	751	Contribuinte individual – Micro Empreendedor Individual, quando contratado por PJ.
Estagiário	901	Estagiário.

Tabela 2 – Grau de Exposição a Agentes Nocivos

Código	Descrição
1	Não exposto a agente nocivo na atividade atual.
2	Exposição a agente nocivo – aposentadoria especial aos 25 anos de trabalho.
3	Exposição a agente nocivo – aposentadoria especial aos 20 anos de trabalho.
4	Exposição a agente nocivo – aposentadoria especial aos 15 anos de trabalho.

Tabela 3 – Natureza das Rubricas da Folha de Pagamento

Código	Nome da Natureza da Rubrica	Descrição da Natureza da Rubrica
1000	Salário, vencimento, soldo ou subsídio.	Corresponde ao salário básico contratual do empregado contratado de acordo com a CLT e a remuneração mensal do servidor público, civil ou militar. Deve ser classificado nesse código também, o afastamento por acidente de trabalho por período de até 15 dias.
1002	Descanso semanal remunerado - DSR	Valor correspondente a um dia de trabalho do empregado, incidente sobre as verbas de natureza variável, tais como: horas extras, adicional noturno, produção, comissão, entre outros.
1003	Horas extraordinárias	Valor correspondente à hora de trabalho do empregado, acrescido de percentual de no mínimo, 50%.
1004	Horas extraordinárias – Indenização de banco de horas	Valor correspondente a pagamento das horas extraordinárias, inicialmente destinadas para o banco de horas e que não foram compensadas.
1005	Direito de arena	Valores pagos ao atleta a título direito de arena decorrente do espetáculo.
1007	Luvas e premiações	Valores pagos ao atleta a título de prêmios e luvas.



1009	Salário família – complemento	Valor pago ao trabalhador, excedente ao valor do salário família fixado pela previdência social.
1010	Salário in natura - pagos em bens ou serviços	Salário in natura, também conhecido por salário utilidade, que correspondente ao valor pago ao trabalhador em bens ou serviços, a qualquer título como moradia, alimentação, vestuário, transporte, entre outros.
1011	Sobreaviso	Valor correspondente a um percentual da hora normal de trabalho do empregado, estipulado em acordo ou convenção coletiva.
1014	Bolsa de estudo - estagiário	Valor pago ao trabalhador estudante em atividades práticas de complementação do currículo escolar. Lei nº 11.788 de 25/09/2008.
1099	Outras verbas salariais	Outras verbas salariais não previstas nos itens anteriores.
1201	Adicional de função / cargo confiança	Adicional ou gratificação concedida em virtude de cargo ou função de confiança - mínimo de 40% do salário base.
1202	Adicional de insalubridade	Adicional por serviços em condições de insalubridade.
1203	Adicional de periculosidade	Adicional por serviços em condições perigosas.
1204	Adicional de transferência	Adicional pago em razão de transferência de empregado, pago regularmente.
1205	Adicional noturno	Valor correspondente a, no mínimo, 20% do valor da hora normal, trabalho realizado em horário noturno (de 22:00 hs. a 05:00 hs. na atividade urbana e de 20:00 hs. a 04:00 hs. horas na atividade rural) – conforme art. 7º, inciso IX.
1206	Adicional por tempo de serviço	Verba paga ao trabalhador em virtude do tempo de serviço para o mesmo empregador - convenção coletiva / estatuto da empresa.
1207	Comissões, porcentagens, produção	Valor pago ao trabalhador pela contraprestação de serviço, normalmente baseada em um percentual sobre as vendas totais desse trabalhador.
1208	Gueltas	Gratificações pagas por fornecedores diretamente ao empregado, ou repassadas pelo empregador.
1209	Gorjetas	Gorjetas pagas por clientes diretamente ao empregado, ou repassadas pelo empregador.
1210	Gratificação por acordo ou convenção coletiva	Verba estabelecida em contrato ou convenção coletiva de trabalho.
1211	Gratificações	Gratificações pagas por liberalidade do empregador ou ajustadas, expressas ou tácitas não pactuadas em acordos ou convenções coletivas, tais como produtividade, entre outros.
1212	Participação em lucros ou resultados da empresa – PLR	Valores pagos a trabalhadores a título de participação em lucros ou resultados da empresa, quando pagas ou creditadas ao empregado de acordo com lei específica.
1213	Quebra de caixa	Valor pago ao trabalhador para compensar descontos ou diferenças de numerários.
1299	Outros Adicionais e Auxílios	Valores pagos a trabalhadores relativos a outros adicionais e auxílios não previstos nos itens anteriores.
1401	Abono	Qualquer abono concedido de forma espontânea ou em virtude de convenção coletiva, norma, entre outros.
1402	Abono PIS / PASEP	Abono PIS / PASEP repassado pela empresa.
1403	Abono legal	As importâncias recebidas a título de ganhos eventuais e os abonos expressamente desvinculados do salário, por força da lei.
1404	Auxílio babá	O reembolso babá, limitado ao menor salário de contribuição mensal e condicionado à comprovação do registro na carteira de trabalho e previdência social da empregada, do pagamento da remuneração e do

		recolhimento da contribuição previdenciária, pago em conformidade com a legislação trabalhista, observado o limite máximo de 6 (seis) anos de idade da criança.
1405	Assistência médica	O valor relativo à assistência prestada por serviço médico ou odontológico, próprio da empresa ou por ela conveniado, inclusive o reembolso de despesas com medicamentos, óculos, aparelhos ortopédicos, despesas médico hospitalares e outras similares, desde que a cobertura abranja a totalidade dos empregados e dirigentes da empresa.
1406	Auxílio creche	O reembolso creche pago em conformidade com a legislação trabalhista, observado o limite máximo de 6 (seis) anos de idade da criança, quando devidamente comprovadas as despesas realizadas.
1407	Auxílio educação	Valor relativo a plano educacional, ou bolsa de estudo, que vise à educação básica de empregados e seus dependentes e, desde que vinculada às atividades desenvolvidas pela empresa, à educação profissional e tecnológica de empregados, nos termos da Lei nº 9.394, de 20 de dezembro de 1996, e: 1) não seja utilizado em substituição de parcela salarial; 2) o valor mensal do plano educacional ou bolsa de estudo, considerado individualmente, não ultrapasse 5% (cinco por cento) da remuneração do segurado a que se destina ou o valor correspondente a uma vez e meia o valor do limite mínimo mensal do salário de contribuição, o que for maior.
1408	Previdência complementar	O valor relativo a programa de previdência complementar, aberto ou fechado, desde que disponível à totalidade de seus empregados e dirigentes, observados, no que couber, os arts. 9º e 468 da CLT.
1409	Salário família	Valor pago no limite legal em virtude do número de filhos menores de 14 anos.
1410	Seguros	Valor relativo a seguro de vida em grupo, desde que previsto em acordo ou convenção coletiva de trabalho e disponível à totalidade de seus empregados e dirigentes, observados, no que couber, os arts. 9º e 468 da CLT.
1601	Ajuda de custo - aeronauta	E o adicional mensal recebido pelo aeronauta nos termos da lei nº 5.929, de 30 de outubro de 1973.
1602	Ajuda de custo de transferência	Valor pago ao trabalhador em parcela única, em razão de transferência de seu local trabalho (art. 470 CLT).
1603	Diárias de viagem - acima de 50% do salário	Valor pago ao empregado a título de diária de viagem, superior a 50% do salário base desse, desde que não exigida a prestação de contas.
1604	Diárias de viagem - até 50% do salário	Valor pago ao empregado a título de diária de viagem, desde que não exceda a 50% do seu salário base mensal.
1605	Ressarcimento de despesas pelo uso de veículo do empregado	Indenização de despesas ao trabalhador, pela utilização de veículo de sua propriedade.
1801	Alimentação / cesta básica – inscrita no PAT	Fornecimento de alimentação "in natura" ou cesta básica, ao trabalhador, quando a empresa é inscrita no PAT - Programa de Alimentação de Trabalhador. Devem ser classificadas nesse código os valores pagos ou descontados a título de alimentação.
1802	Vale-transporte (lei nº 7.418/85)	Fornecimento de vale transporte observado o disposto na lei nº 7.418/85. Devem ser classificados nesse código, os valores pagos ou descontados a título de transporte.
1803	Etapas (marítimos)	Valor pago ao trabalhador marítimo, a título de alimentação.



3501	Direitos autorais	Valor pago em decorrência da cessão de direitos autorais.
3503	Prestação de serviços – Transportador Autônomo	Valor pago a contribuintes individuais em trabalhos de natureza eventual e sem vínculo trabalhista, na prestação de serviços de fretes e carretos.
3504	Prestação de serviços – Demais serviços	Valores pagos a contribuintes individuais em trabalhos de natureza eventual e sem vínculo trabalhista, na prestação de serviços, exceto fretes e carretos.
3505	Retiradas (pró labore) de diretores empregados	Pró-labore ou retirada (remuneração) paga a diretores empregados (CLT).
3506	Retiradas (pró labore) de diretores não empregados	Pró-labore ou retirada (remuneração) paga a diretores não empregados.
3508	Retiradas (pró labore) de proprietários ou sócios	Pró-labore ou retirada (remuneração) paga a proprietários ou sócios da empresa.
3509	Vestuário e equipamentos	Valor correspondente a vestuários, equipamentos e outros acessórios fornecidos ao empregado e utilizados no local de trabalho para prestação dos respectivos serviços.
3510	Prêmios	Prêmios diversos pagos ao trabalhador.
3511	Pagamentos a não residentes no país	Valor relativo a pagamentos efetuados a pessoas físicas não residentes no país.
3512	Empréstimos	Valor pago a trabalhadores a título de empréstimos.
3519	Reembolsos diversos	Valor relativo a reembolsos diversos referentes a descontos indevidos efetuados em competências anteriores.
4002	Auxílio acidente do trabalho	Adiantamento efetuado pelo empregador ao trabalhador relativo a benefício a ser pago pela previdência social ao trabalhador acidentado.
4003	Complementação salarial de auxílio doença	Valor pago pela empresa relativo à complementação salarial de auxílio doença, extensiva à totalidade dos empregados.
4004	Licença prêmio	Valor da remuneração mensal do trabalhador, pago a título de prêmio, em decorrência de afastamento do trabalho.
4005	Remuneração do dirigente sindical	Remuneração paga ao trabalhador afastado, durante o exercício da atividade sindical.
4006	Salário maternidade	Valor correspondente à remuneração mensal da trabalhadora empregada durante a licença maternidade, quando pago pelo empregador.
5001	13º salário - 1ª parcela	Valor relativo à primeira parcela (adiantamento) do 13º salário.
5002	13º salário	Valor relativo ao 13º salário.
5501	Férias - abono ou gratificação de férias superior a 20 dias	Remuneração a título de abono de férias, desde que excedente a 20 (vinte) dias do salário (art. 144 da CLT) e concedido em virtude de cláusula contratual, do regulamento da empresa, de convenção ou acordo coletivo.
5502	Férias - abono ou gratificação de férias não excedente há 20 dias	Remuneração a título de abono de férias, desde que não excedente a 20 (vinte) dias do salário (art. 144 da CLT) e concedido em virtude de cláusula contratual, do regulamento da empresa, de convenção ou acordo coletivo.
5503	Férias - abono pecuniário	Valor correspondente à conversão em dinheiro de 1/3 dos dias de férias a que o empregado adquiriu direito, inclusive o adicional constitucional.
5505	Férias - gozadas	Valor correspondente à remuneração a que faz jus na época da concessão das férias a que o empregado adquiriu direito, inclusive o adicional constitucional.
5507	Férias - o dobro na vigência do contrato	Valor correspondente à remuneração a que faz jus na época da concessão das férias, concedidas depois do prazo de concessão, inclusive o adicional constitucional.
5509	Desconto de férias	Valor correspondente a remuneração (dias) de férias do mês corrente pago

		no mês anterior.
6001	13º salário relativo ao aviso prévio indenizado	Valor correspondente ao 13º salário incidente sobre o aviso prévio indenizado.
6002	13º salário proporcional na rescisão	Valor correspondente ao 13º salário proporcional pago na rescisão do contrato de trabalho, exceto o pago sobre o aviso prévio indenizado.
6003	Aviso prévio - indenizado	Valor da maior remuneração do trabalhador, correspondente a 30 dias de trabalho. (enunciado nº 305 do tribunal superior do trabalho TST).
6004	Férias - o dobro na rescisão	Valor correspondente a remuneração a que faz jus a época da rescisão contratual, correspondente a férias não concedidas no prazo legal, inclusive o adicional constitucional.
6006	Férias proporcionais	Valor correspondente a 1/12 avos da remuneração a que faz jus a época da rescisão contratual, fração superior a 14 dias por mês de trabalho, inclusive a projeção do aviso prévio indenizado.
6007	Férias vencidas na rescisão	Valor correspondente a remuneração a que faz jus a época da rescisão contratual, correspondente a férias vencidas, mas dentro do prazo concessivo, inclusive o adicional constitucional.
6009	Indenização compensatória - multa rescisória 20 ou 40% (CF/88)	Valor pago ao empregado a título de indenização por demissão sem justa causa ou culpa recíproca (essa reconhecida pela justiça do trabalho), por ocasião da rescisão do contrato de trabalho.
6010	Indenização do art. 9º lei nº 7.238/84	Valor pago ao empregado a título de indenização quando a dispensa ocorrer sem justa causa dentro dos trinta dias que antecedem a data base.
6011	Indenização do art. 14 da lei nº 5.889, de 8 de junho de 1973	A empresa pagará ao safrista, a título de indenização do tempo de serviço, importância correspondente a 1/12 (um doze avos) do salário mensal, por mês de serviço ou fração superior a 14 (quatorze) dias.
6012	Indenização do art. 479 da CLT	Valor correspondente à metade da remuneração devida até o término do contrato a prazo determinado em caso de rescisão antecipada.
6014	Indenização recebida a título de incentivo a demissão.	Valor pago a título de incentivo a demissão.
6015	Multa do art. 477 da CLT.	Valor pago ao trabalhador por atraso no pagamento de rescisão do contrato de trabalho (§ 8º do art. 477 da CLT 160 UFIR)
6016	Saldo de salários pagos na rescisão	Valor correspondente aos dias trabalhados no mês da rescisão contratual.
6017	Desconto do aviso prévio	Valor descontado do trabalhador que tenha pedido demissão e não cumpriu aviso prévio.
9001	Adiantamentos	Valor relativo a proventos/descontos a título de adiantamentos em geral, como de salários e outros, exceto a 1ª Parcela do 13º salário.
9201	Contribuição Previdenciária mensal	Contribuição previdenciária descontada do trabalhador no salário mensal e nas férias.
9202	Contribuição previdenciária sobre o 13º salário	Contribuição previdenciária descontada do trabalhador no 13º salário.
9203	Imposto de renda mensal	Imposto de renda retido na fonte sobre as verbas remuneratórias mensais.
9204	Imposto de renda sobre férias	Imposto de renda retido na fonte sobre as verbas remuneratórias relativas ao período de férias.
9205	Imposto de renda sobre 13º salário	Imposto de renda retido na fonte sobre as verbas remuneratórias relativas ao 13º salário.
9206	Imposto de renda sobre PLR	Imposto de renda retido na fonte sobre as verbas remuneratórias relativas a Participação em Lucros ou Resultados.
9207	Atrasos	Valor descontado, correspondente a atrasos no início da jornada de



		trabalho ou à saída antecipada do empregado.
9208	Faltas	Valor descontado, correspondente a faltas do empregado ao trabalho.
9209	DSR s/faltas e atrasos	Valor descontado correspondente ao Descanso Semanal Remunerado – DSR, calculado sobre faltas e atrasos do empregado.
9210	Contribuição Sindical	Desconto do valor correspondente a um dia de trabalho, efetuado no mês de março de cada ano a título de imposto sindical, mensalidade sindical do sindicalizado ou associado e também as contribuições para custeio das atividades assistenciais e do sistema confederativo.
9211	Convênios	Valor descontado relativos a convênios diversos com empresas para fornecimento de produtos ou serviços ao empregado, sem pagamento imediato, mas com posterior desconto em folha de pagamento como farmácias, supermercados, entre outros.
9212	Pensão alimentícia	Valor descontado correspondente a pensão alimentícia.
9213	13º salário – desconto da primeira parcela	Valor correspondente ao desconto da antecipação (primeira parcela) do 13º salário.
9214	Insuficiência de saldo	Valor relativo a excesso de descontos em relação a proventos.
9215	Desconto de vale transporte	Valor do desconto do vale transporte de até 6% do salário do empregado.
9216	Contribuição a Outras Entidades e Fundos	Valor descontado de trabalhadores, relativo a contribuições destinadas a outras entidades e fundos (Terceiros), como por exemplo, Sest, Senat, entre outros., devidas por algumas categorias de contribuintes individuais.
9217	Retenções judiciais	Valor descontado relativo a retenções de verbas devidas a trabalhadores por ordem judicial, exceto pensão alimentícia.
9218	Desconto de pagamento indevido em meses anteriores	Valor correspondente a desconto de verbas pagas indevidamente ao trabalhador em meses anteriores.
9219	Desconto pagamento indevido - meses anteriores	É dedução de verbas pagas indevidamente ao trabalhador em meses anteriores e que estão sendo descontadas no mês de referencia.
9220	Desconto de outros impostos e contribuições	Desconto de outros impostos, taxas e contribuições, exceto Imposto de Renda Retido na Fonte, contribuição previdenciária e contribuições destinadas a outras entidades e fundos.
9221	Previdência complementar – parte do empregado	Desconto da parcela devida pelo empregado em Planos de Previdência Complementar.
9222	Empréstimos – desconto	Valor descontado de trabalhadores a título de empréstimos.
9901	Base de cálculo da contribuição previdenciária	Valores informativos, não relativos a proventos ou descontos.
9902	Base de cálculo do FGTS	Valores informativos, não relativos a proventos ou descontos.
9903	Base de cálculo do IRRF	Valores informativos, não relativos a proventos ou descontos.
9904	Base de cálculo do FGTS rescisório	Valores informativos, não relativos a proventos ou descontos.
9905	Serviço militar	Valor da remuneração a que teria direito, se em atividade, o trabalhador afastado do trabalho para prestação do serviço militar obrigatório.
9906	Horas extraordinárias – Banco de horas	Quantidade (em número decimal com dois dígitos) de horas extraordinárias incorporadas ao banco de horas.
9907	Horas compensadas – Banco de horas	Quantidade (em número decimal com dois dígitos) de horas compensadas no banco de horas.
9989	Outros valores informativos	Outros valores informativos, que não sejam proventos nem descontos.

Tabela 4 – Códigos e Alíquotas de FPAS/Terceiros

Código FPAS	Situação do Contribuinte	Código de Terceiros	Alíquota em %
507	Com convênio Sal. Educ. + SENAI + SESI.	0066	0,8
	Com convênio SESI + SENAI.	0067	3,3
	Com convênio Sal. Educ. + SESI.	0070	1,8
	Com convênio SESI.	0071	4,3
	Com convênio Sal. Educ. + SENAI.	0074	2,3
	Com convênio SENAI.	0075	4,8
	Com convênio Sal. Educação.	0078	3,3
	Sem convênio.	0079	5,8
	Com convênio Sal. Educação (SESCOOP).	4162	3,3
	Sem convênio Sal. Educação (SESCOOP).	4163	5,8
	Com convênio Sal. Educ. + SENAI + SESI.	0066	0,8
663 (5)* 698	Com convênio SESI + SENAI.	0067	3,3
	Com convênio Sal. Educ. + SESI.	0070	1,8
	Com convênio SESI.	0071	4,3
	Com convênio Sal. Educ. + SENAI.	0074	2,3
	Com convênio SENAI.	0075	4,8
	Com convênio Sal. Educação.	0078	3,3
	Sem convênio.	0079	5,8
515	Com convênio Salário Educação.	0114	3,3
	Sem convênio.	0115	5,8
	Com convênio Salário Educação (SESCOOP).	4162	3,3
	Sem convênio Salário Educação (SESCOOP).	4163	5,8
671 (5)* 701	Com convênio Salário Educação.	0114	3,3
	Sem convênio.	0115	5,8
523 604 736	Com convênio Salário Educação.	0002	0,2
	Sem convênio.	0003	2,7
531	Com convênio Salário Educação.	0002	2,7
	Sem convênio.	0003	5,2
540 680 710	Com convênio Salário Educação.	0130	2,7
	Sem convênio.	0131	5,2
558	Com convênio Salário Educação.	0258	2,7
	Sem convênio.	0259	5,2



Tabela 4 – Códigos e Alíquotas de FPAS/Terceiros

Código FPAS	Situação do Contribuinte	Código de Terceiros	Alíquota em %
566	Com convênio Salário Educação.	0098	2,0
	Sem convênio.	0099	4,5
	Com convênio Salário Educação (SESCOOP).	4162	3,0
	Sem convênio Salário Educação (SESCOOP).	4163	5,5
574	Com convênio Salário Educação ou exceção prevista na MP nº 1.518/96.	0098	2,0
	Sem convênio.	0099	4,5
	Com convênio Salário Educação ou exceção prevista na MP nº 1.518/96 (SESCOOP).	4162	3,0
590	Sem convênio Salário Educação (SESCOOP).	4163	5,5
	Com convênio Salário Educação.	-	-
	Sem convênio.	0001	2,5
	Com convênio Salário Educação.	3138	3,3
612	Com convênio Sal. Educação + SEST.	2114	1,8
	Com convênio Sal. Educação + SENAT.	1090	2,3
	Com convênio Sal. Educ. + SEST + SENAT.	0066	0,8
	Com convênio SEST + SENAT.	0067	3,3
	Com convênio SEST.	2115	4,3
	Com convênio SENAT.	1091	4,8
	Sem convênio.	3139	5,8
	Com convênio Sal. Educação (SESCOOP).	4162	3,3
620	Sem convênio Sal. Educação (SESCOOP).	4163	5,8
	Com convênio SEST.	2048	1,0
	Com convênio SENAT.	1024	1,5
	Com convênio SEST + SENAT.	-	-
647	Sem convênio.	3072	2,5
	Com convênio Salário Educação.	0098	2,0
655	Sem convênio.	0099	4,5
	Com convênio Salário Educação.	0001	2,5
744	Adquirente, Consignatário, Cooperativa, Produtor Rural PJ, Produtor Rural PF e Segurado Especial (quando comercializarem a produção diretamente com adquirente domiciliado no exterior, com outro produtor rural pessoa física, com outro segurado especial ou com o consumidor, no varejo), até 31/12/2001. (SENAR).	0512	0,1



Tabela 4 – Códigos e Alíquotas de FPAS/Terceiros

Código FPAS	Situação do Contribuinte	Código de Terceiros	Alíquota em %
	Adquirente, Consignatário, Cooperativa, Produtor Rural PF e Segurado Especial (quando comercializarem a produção diretamente com o adquirente domiciliado no exterior, com outro produtor rural pessoa física, com outro segurado especial ou com o consumidor, no varejo), a partir de 01/01/2002. (SENAR).	0512	0,2
	Produtor Rural PJ e Agroindústria (exceto a de piscicultura, carcinicultura, suinocultura e de avicultura), quando, a partir de 01/01/2002, comercializar a produção própria e a adquirida de terceiros, industrializada ou não. (SENAR).	0512	0,25
787	Com convênio Salário Educação.	0514	2,7
	Com convênio Salário Educação + SENAR.	0002	0,2
	Sem convênio.	0515	5,2
	Com convênio Salário Educação (SESCOOP).	4098	2,7
	Sem convênio Salário Educação (SESCOOP).	4099	5,2
795	Com convênio Salário Educação.	0514	5,2
	Sem convênio.	0515	7,7
	Com convênio Salário Educação (SESCOOP).	4098	5,2
	Sem convênio Salário Educação (SESCOOP).	4099	7,7
825 (3)*	Com convênio Salário Educação.	0002	2,7
	Sem convênio.	0003	5,2
833 (3)*	Com convênio Sal. Educ. + SENAI + SESI.	0066	0,8
	Com convênio SESI + SENAI.	0067	3,3
	Com convênio Sal. Educ. + SESI.	0070	1,8
	Com convênio SESI.	0071	4,3
	Com convênio Sal. Educ. + SENAI.	0074	2,3
	Com convênio SENAI.	0075	4,8
	Com convênio Sal. Educação.	0078	3,3
	Sem convênio.	0079	5,8

* OBSERVAÇÕES:

1 - Códigos sem Contribuição para Terceiros: 582, 639, 728 e 779.

2- O Código Terceiros foi obtido por meio da soma dos códigos específicos das entidades abaixo:

Sal. Educ.	Incra	Senai	Sesi	Senac	Sesc	Sebrae	DPC	Fundo Aerov.	Senar	Sest	Senat	Sescoop
0001	0002	0004	0008	0016	0032	0064	0128	0256	0512	1024	2048	4096

3- A partir de 11/2001 (FPAS criados pela IN INSS/DC nº 60, de 30/10/2001).



4- O anexo II da IN INSS/DC Nº 03, de 24/11/1999, que relacionava códigos e alíquotas de Terceiros, foi revogado pela IN INSS/DC Nº 71, de 22/05/2002.

5- Extinto a partir da competência 04/2004

Tabela 5 – Tipos de Inscrição

Código	Descrição
1	CNPJ.
2	CPF.
3	CAEPF (Cadastro de Atividade Econômica de Pessoa Física).
4	CNO (Cadastro Nacional de Obra).

Tabela 6 – Classificação de Serviços Sujeitos a Retenção de Contribuição Previdenciária

Código	Tipo de Serviço
01	Limpeza, conservação ou zeladoria.
02	Vigilância ou segurança.
03	Construção civil.
04	Serviços de natureza rural.
05	Digitação.
06	Preparação de dados para processamento.
07	Acabamento.
08	Embalagem.
09	Acondicionamento.
10	Cobrança.
11	Coleta ou reciclagem de lixo ou de resíduos.
12	Copa.
13	Hotelaria.
14	Corte ou ligação de serviços públicos.
15	Distribuição.
16	Treinamento e ensino.
17	Entrega de contas e de documentos.
18	Ligação de medidores.
19	Leitura de medidores.
20	Manutenção de instalações, de máquinas ou de equipamentos.
21	Montagem.
22	Operação de máquinas, de equipamentos e de veículos.
23	Operação de pedágio ou de terminal de transporte.
24	Operação de transporte de passageiros.
25	Portaria, recepção ou ascensorista.



26	Recepção, triagem ou movimentação de materiais.
27	Promoção de vendas ou de eventos.
28	Secretaria e expediente.
29	Saúde.
30	Telefonia ou telemarketing.

Tabela 7 - Riscos Ocupacionais Específicos
Agentes Nocivos

F	Físico			
	F1	Eletricidade		
	F2	Temperaturas Anormais		
		F2.1	Frio	
		F2.2	Calor	
	F3	Umidade		
	F4	Pressão Atmosférica Anormal		
		F4.1	Hipoerismo	
		F4.2	Hiperbarismo	
			F4.2.1	Hiperbarismo em trabalho sob ar comprimido
	F4.2.2	Hiperbarismo em trabalho submerso		
	F5	Ruído		
		F5.1	Contínuo ou Intermitente	
		F5.2	Impacto	
	F6	Vibração		
		F6.1	Corpo Inteiro	
		F6.2	Localizada	
	F7	Radiação Ionizante		
		F7.1	Radiação Ionizante Eletromagnética	
			F7.1.1	Raio X
F7.1.2			Gama	
F7.2		Radiação Ionizante Corpuscular		
		F7.2.1	Alfa	
	F7.2.2	Beta		
F7.2.3	Neutrons			
F8	Radiação não ionizante			
	F8.1	Laser		
	F8.2	Ultravioleta		
	F8.3	Radiofrequência e Microondas		
	F8.4	Radiação Visível e Infravermelho		
	F8.5	Outros		
F9	Outros			
Q	Químico			
	Q1	Gás		
	Q2	Vapor		
	Q3	Óleo		
	Q4	Graxas		
	Q5	Solventes		
	Q6	Aerodispersóides		

Tabela 7 - Riscos Ocupacionais Específicos
Agentes Nocivos

	Q6.1	Poeiras
	Q6.2	fumos
	Q6.3	Fumaças
	Q6.4	Névoa
	Q6.5	Neblina
	Q7	Outros
B	Biológico	
	B1	Bactéria
	B2	Fungo
	B3	Protozoário
	B4	Parasitas
	B5	Vírus
	B6	Culturas de Células
	B7	Toxinas
	B8	Prions
	B9	Outras
E	Ergonômicos	
	E1	Biomecânicos
	E1.1	Imposição de ritmos excessivos
	E1.2	Esforço físico intenso
	E1.3	Levantamento e transporte manual de peso
	E1.4	Exigência de postura inadequada
	E1.5	Outros
	E2	Organizacionais, inclusive psicossociais
	E2.1	Trabalho em turno e noturno
	E2.2	Monotonia e repetitividade
	E2.3	Situações de stress
	E2.4	Controle rígido de produtividade
	E2.5	Outros
M	Mecânico/Acidentes	
	M1	Trabalho em altura
	M2	Iluminação inadequada
	M3	Choque elétrico
	M4	Choque mecânico
	M5	Arranjo físico inadequado
	M6	Incêndio e explosão (probabilidade)
	M7	Máquinas e equipamentos sem proteção
	M8	Armazenamento inadequado
	M9	Animais peçonhentos
	M10	Ferramentas inadequadas ou defeituosas
	M11	Soterramento
	M12	Cortes e perfurações
	M13	Queimaduras
	M14	Acidentes de trânsito
	M15	Outras situações de riscos

Tabela 8 – Classificação Tributária



Código	Descrição
01	Empresas enquadradas no regime de tributação Simples com tributação previdenciária substituída.
02	Empresas enquadradas no regime de tributação Simples com tributação previdenciária não substituída.
03	Empresas enquadradas no regime de tributação Simples com tributação previdenciária substituída e não substituída.
04	MEI - Micro Empreendedor Individual.
05	Empresas enquadradas no Art. 14 da Lei 11.774/2008.
06	Agroindústria.
07	Produtor Rural Pessoa Jurídica.
08	Consórcio Simplificado de Produtores Rurais.
09	Órgão Gestor de Mão de Obra.
10	Entidade Sindical a que se refere a Lei 12.023/2009.
11	Associação Desportiva que mantém Clube de Futebol Profissional.
12	Empresa enquadrada nos art. 7º a 9º da Lei 12.546/2011, exceto aquelas enquadradas na classificação tributária 05.
13	Bancos, caixas econômicas, soc. de crédito, financiamento e investimento e demais empresas relacionadas no parágrafo 1º do art. 22 da Lei 8.212./91.
14	Sindicatos em geral, exceto aquele classificado no código [10].
21	Pessoa Física, exceto Segurado Especial.
22	Segurado Especial.
60	Missão Diplomática ou Repartição Consular de carreira estrangeira.
70	Empresa de que trata o Decreto 5.436/2005.
80	Entidades Beneficentes/Isentas.
99	Pessoas Jurídicas em Geral.

Tabela 9 – Tipos de Arquivo da e-Social

Código	Descrição
S-1000	Informações do Empregador.
S-1010	Tabela de Rubricas.
S-1020	Tabela de Lotações/Departamentos.
S-1030	Tabela de Cargos.
S-1040	Tabela de Funções.
S-1050	Tabela de Horários/Turnos de Trabalho.
S-1060	Tabela de Estabelecimentos/Obras.
S-1070	Tabela de Processos Administrativos/Judiciais.
S-1080	Tabela de Operadores Portuários.
S-1100	eSocial Mensal – Abertura.
S-1200	eSocial Mensal – Remuneração do Trabalhador.
S-1310	eSocial Mensal – Outras Informações - Serv. Tomados (Cessão de Mão de Obra).
S-1320	eSocial Mensal – Outras Informações - Serv. Prestados (Cessão de Mão de Obra).
S-1330	eSocial Mensal – Outras Informações - Serv. Tomados de Cooperativa de Trabalho.
S-1340	eSocial Mensal – Outras Informações - Serv. Prestados pela Cooperativa de Trabalho.
S-1350	eSocial Mensal – Outras Informações - Aquisição de Produção.
S-1360	eSocial Mensal – Outras Informações - Comercialização da Produção.
S-1370	eSocial Mensal – Outras Informações - Rec. Recebidos ou Repassados p/ Clube de Futebol.
S-1400	eSocial Mensal – Bases, Retenção, Deduções e Contribuições.



S-1500	eSocial Mensal – Resumo da Folha e Encerramento das Informações.
S-2100	EVENTO - Cadastramento Inicial do Vínculo.
S-2200	EVENTO - Admissão de Trabalhador.
S-2220	EVENTO - Alteração de Dados Cadastrais do Trabalhador.
S-2240	EVENTO - Alteração de Contrato de Trabalho.
S-2260	EVENTO - Comunicação de Acidente de Trabalho.
S-2280	EVENTO - Atestado de Saúde Ocupacional.
S-2300	EVENTO - Aviso de Férias.
S-2320	EVENTO - Afastamento Temporário.
S-2325	EVENTO - Alteração de Motivo de Afastamento.
S-2330	EVENTO - Retorno de Afastamento Temporário.
S-2340	EVENTO - Estabilidade – Início.
S-2345	EVENTO - Estabilidade – Término.
S-2360	EVENTO - Condição Diferenciada de Trabalho – Início.
S-2365	EVENTO - Condição Diferenciada de Trabalho – Término.
S-2400	EVENTO - Aviso Prévio.
S-2405	EVENTO - Cancelamento de Aviso Prévio.
S-2420	EVENTO - Atividades Desempenhadas pelo Trabalhador.
S-2440	EVENTO - Comunicação de Fato Relevante.
S-2600	EVENTO - Trabalhador Sem Vínculo de Emprego – Início.
S-2620	EVENTO - Trabalhador Sem Vínculo de Emprego - Alt. Contratual.
S-2680	EVENTO - Trabalhador Sem Vínculo de Emprego - Desligamento.
S-2800	EVENTO – Desligamento.
S-2820	EVENTO – Reintegração.
S-2900	EVENTO - Exclusão de Evento Enviado Indevidamente.

Tabela 10 – Tipos de Lotação

Código	Descrição	Preenchimento do Campo {nrInscEstab}
01	Setor, Departamento, entre outros. de qualquer estabelecimento do Contribuinte (Matriz ou Filial), inclusive administração, no caso de cooperativa de trabalho, e dependências do próprio trabalhador (trabalho remoto).	CNPJ do Estabelecimento ao qual pertence o setor, departamento, entre outros.
02	Obra Própria - Pessoa Jurídica.	CNO da Obra
03	Obra de Construção Civil (Empreitada Parcial ou Subempreitada).	CNO da Obra. A informação do CNPJ do Contratante/Proprietário do CNO é prestada nos sub-registros.
04	Tomador de Serviço - Cessão de Mão de Obra, inclusive contratante de cooperativa de trabalho (PJ).	CNPJ do Estabelecimento Contratante
05	Tomador de Serviço - trabalho temporário - substituição de pessoal.	CNPJ do Estabelecimento Contratante
06	Tomador de Serviço - trabalho temporário - serviços extraordinários.	CNPJ do Estabelecimento Contratante
07	Prestação de Serviço a Pessoas Físicas por Cooperados por intermédio de Cooperativa de Trabalho.	Não preencher.



08	Operador Portuário.	CNPJ do Operador Portuário
09	Empresa Contratante de Avulsos não portuários por intermédio do Sindicato.	CNPJ da Empresa Contratante de Avulsos não portuários
10	Embarcação inscrita no Registro Especial Brasileiro (REB).	Não Preencher.
11	Setor, Departamento, entre outros. de qualquer estabelecimento do Contribuinte (Matriz ou Filial) que possua código de FPAS/Terceiros diferente do FPAS/Terceros principal do estabelecimento (indicado na tabela de estabelecimentos/obras).	CNPJ do Estabelecimento ao qual pertence o setor, departamento, entre outros.
21	Escritório, Consultório, entre outros. - Pessoa Física.	CAEPF do estabelecimento de PF
22	Obra Própria - Pessoa Física.	CNO da obra própria
23	Estabelecimento Rural – Pessoa Física.	CAEPF do estabelecimento rural
24	Residência/Outros do Empregador Doméstico.	Não preencher
90	Lotação fora do País.	Não preencher

TABELA 11 – Códigos x Siglas x Alíquotas de Outras Entidades e Fundos

Código	Sigla	Alíquota
0001	SAL_EDUC	2,50
0002	INCRA	0,20(*)
0002	INCRA	2,70
0004	SENAI	1,00
0008	SESI	1,50
0016	SENAC	1,00(*)
0032	SESC	1,50(*)
0064	SEBRAE	0,60(*)
0064	SEBRAE	0,30
0128	DPC	2,50
0256	AERO	2,50
0512	SENAR_PF	0,20
0512	SENAR_PJ	0,25
0512	SENAR_FP	2,50
1024	SEST	1,50
2048	SENAT	1,00
4096	SESCOOP	2,50(*)

(*) No caso específico das empresas enquadradas no Art. 14 da Lei 11.774/2008, a alíquota deverá ser reduzida pela subtração de 1/10 (um décimo) do percentual correspondente à razão entre a receita bruta de venda de serviços para o mercado externo e a receita bruta total de vendas de bens e serviços.

Tabela 12 – Tipos de Contribuição

Código	Descrição
101	Contrib. Patronal incidente sobre a remuneração de empregados e avulsos.
102	Contrib. Gilrat.
103	Contrib. Adic. para financiamento de aposentadoria especial depois de 15 anos de contribuição.
104	Contrib. Adic. Para financiamento de aposentadoria especial depois de 20 anos de contribuição.



Tabela 12 – Tipos de Contribuição

Código	Descrição
105	Contrib. Adic. Para financiamento de aposentadoria especial depois de 25 anos de contribuição.
106	Contrib. Adic. Incidente sobre a remuneração de empregados e avulsos.
107	Contrib Gilrat - Operador Portuário.
111	Contrib Patronal incidente sobre a remuneração de contribuintes individuais.
113	Contrib. Adic. para financiamento de aposentadoria especial depois de 15 anos de contribuição.
114	Contrib. Adic. Para financiamento de aposentadoria especial depois de 20 anos de contribuição.
115	Contrib. Adic. Para financiamento de aposentadoria especial depois de 25 anos de contribuição.
116	Contrib. Adic. Incidente sobre a remuneração de contribuintes individuais.
121	Contrib. Patronal incidente sobre a remuneração de Empregado Doméstico
122	Contrib. Gilrat.
131	Contrib. Patronal incid. Sobre a remuneração de empregado do MEI.
201	Contrib. Patronal incidente sobre a remuneração de empregados e avulsos (Ativ. Concomitante).
202	Contrib. Gilrat (Ativ. Concomitante).
203	Contrib. Adic. para financiamento de aposentadoria especial depois de 15 anos de contribuição (Ativ. Concomitante).
204	Contrib. Adic. Para financiamento de aposentadoria especial depois de 20 anos de contribuição (Ativ. Concomitante).
205	Contrib. Adic. Para financiamento de aposentadoria especial depois de 25 anos de contribuição (Ativ. Concomitante).
211	Contrib Patronal incidente sobre a remuneração de contribuintes individuais (Ativ. Concomitante).
301	Contrib. Incidente sobre notas fiscais de serviços prestados por cooperados por intermédio de cooperativa de trabalho.
302	Contrib. Adicional incid. Sobre notas fiscais de serviços prestados por cooperados por intermédio de cooperativa de trabalho – aposentadoria especial depois de 15 anos de contribuição.
303	Contrib. Adicional incid. Sobre notas fiscais de serviços prestados por cooperados por intermédio de cooperativa de trabalho – aposentadoria especial depois de 20 anos de contribuição (Art 1º, §1º da Lei 10.666/03).
304	Contrib. Adicional incid. Sobre notas fiscais de serviços prestados por cooperados por intermédio de cooperativa de trabalho – aposentadoria especial depois de 25 anos de contribuição (Art 1º, §1º da Lei 10.666/03).
311	Contrib. Incidente sobre notas fiscais de serviços prestados por cooperados por intermédio de cooperativa de trabalho.
312	Contrib. Adicional incid. Sobre notas fiscais de serviços prestados por cooperados por intermédio de cooperativa de trabalho – aposentadoria especial depois de 15 anos de contribuição.
313	Contrib. Adicional incid. Sobre notas fiscais de serviços prestados por cooperados por intermédio de cooperativa de trabalho – aposentadoria especial depois de 20 anos de contribuição (Art 1º, §1º da Lei 10.666/03).



Tabela 12 – Tipos de Contribuição

Código	Descrição
314	Contrib. Adicional incid. Sobre notas fiscais de serviços prestados por cooperados por intermédio de cooperativa de trabalho – aposentadoria especial depois de 25 anos de contribuição (Art 1º, §1º da Lei 10.666/03).
401	Contrib. Incidente sobre a aquisição de produção de produtor rural Pessoa Física ou Segurado Especial.
402	Gilrat incidente sobre a aquisição de produção de produtor rural Pessoa Física ou Segurado Especial.
411	Aquisição Produção Rural PF 2,0% (Adquirente Entidade PAA).
412	GILRAT Aquisição Prod Rural PF - 0,1% (Adquirente Entidade do PAA).
413	Aquisição Produção Rural PJ 2,5% (Adquirente Entidade PAA).
414	GILRAT Aquisição Prod Rural PJ - 0,1% (Adquirente Entidade do PAA).
421	Valor da contribuição previdenciária decorrente da comercialização da produção pelo produtor rural pessoa jurídica ou agroindústria.
422	Valor da Gilrat decorrente da comercialização da produção pelo produtor rural pessoa jurídica ou agroindústria.
431	Valor da contribuição previdenciária decorrente da comercialização da produção pelo produtor rural Pessoa Física ou Segurado Especial.
432	Valor da Gilrat decorrente da comercialização da produção pelo produtor rural Pessoa Física ou Segurado Especial.
501	Contribuição sobre valores pagos a título de patrocínio, publicidade, uso de marcas, licenciamento, entre outros.
502	Contribuição incidente sobre a receita da realização de espetáculo desportivo.

Tabela 13 – Parte do Corpo Atingida

Código	Descrição
753030000	CRANIO (INCLUSIVE ENCEFALO).
753050000	OUVIDO (EXTERNO, MEDIO, INTERNO, AUDICAO E EQUILIBRIO).
753070100	OLHO (INCLUSIVE NERVO OTICO E VISAO).
753070300	NARIZ (INCLUSIVE FOSSAS NASAIS, SEIOS DA FACE E OLFATO).
753070500	BOCA (INCLUSIVE LABIOS, DENTES, LINGUA, GARGANTA E PALADAR).
753070700	MANDIBULA (INCLUSIVE QUEIXO).
753070800	FACE, PARTES MULTIPLAS (QUALQUER COMBINACAO DAS PARTES ACIMA).
753080000	CABECA, PARTES MULTIPLAS (QUALQUER COMBINACAO DAS PARTES ACIMA).
753090000	CABECA, NIC.
753510000	BRACO (ENTRE O PUNHO A O OMBRO).
753510200	BRACO (ACIMA DO COTOVELO).
754000000	PESCOCO.
755010400	COTOVELO.
755010600	ANTEBRACO (ENTRE O PUNHO E O COTOVELO).
755030000	PUNHO.
755050000	MAO (EXCETO PUNHO OU DEDOS).
755070000	DEDO.
755080000	MEMBROS SUPERIORES, PARTES MULTIPLAS (QUALQUER COMBINACAO DAS PARTES ACIMA).
755090000	MEMBROS SUPERIORES, NIC.
756020000	OMBRO.

Tabela 13 – Parte do Corpo Atingida

Código	Descrição
756030000	TORAX (INCLUSIVE ORGAOS INTERNOS).
756040000	DORSO (INCLUSIVE MUSCULOS DORSAIS, COLUNA E MEDULA ESPINHAL).
756050000	ABDOME (INCLUSIVE ORGAOS INTERNOS).
756060000	QUADRIS (INCLUSIVE PELVIS, ORGAOS PELVICOS E NADEGAS).
756070000	TRONCO, PARTE MULTIPLAS (QUALQUER COMBINACAO DAS PARTES ACIMA).
756090000	TRONCO, NIC.
757010000	PERNA (ENTRE O TORNOZELO E A PELVIS).
757010200	COXA.
757010400	JOELHO.
757010600	PERNA (DO TORNOZELO, EXCLUSIVE, AO JOELHO, EXCLUSIVE).
757030000	ARTICULACAO DO TORNOZELO.
757050000	PE (EXCETO ARTELHOS).
757070000	ARTELHO.
757080000	MEMBROS INFERIORES, PARTES MULTIPLAS (QUALQUER COMBINACAO DAS PARTES ACIMA).
757090000	MEMBROS INFERIORES, NIC.
758000000	PARTES MULTIPLAS - APLICA-SE QUANDO MAIS DE UMA PARTE IMPORTANTE DO CORPO FOR AFETADA, COMO POR EXEMPLO, UM BRACO E UMA PERNA.
758500000	SISTEMAS E APARELHOS - APLICA-SE QUANDO O FUNCIONAMENTO DE TODO UM SISTEMA OU APARELHO DO CORPO HUMANO FOR AFETADO, SEM LESAO ESPECIFICA DE QUALQUER OUTRA PARTE, COMO NO CASO DO ENVENENAMENTO, ACOO CORROSIVA QUE AFETE ORGAOS INTERNOS, LESAO DOS CENTROS NERVOSOS, ENTRE OUTROS NAO SE APLICA QUANDO A LESAO SISTEMICA FOR PROVOCADA POR LESAO EXTERNA, COMO LESAO DORSAL QUE AFETE NERVOS DA MEDULA ESPINHAL.
758520000	APARELHO CIRCULATORIO.
758530000	APARELHO RESPIRATORIO.
758540000	SISTEMA NERVOSO.
758550000	APARELHO DIGESTIVO.
758560000	APARELHO GENITO-URINARIO.
758570000	SISTEMA MUSCULO-ESQUELETICO.
758590000	SISTEMAS E APARELHOS, NIC.

TABELA 14 – Agente Causador do Acidente de Trabalho

Código	Descrição
302010200	RUA E ESTRADA - SUPERFICIE UTILIZADA PARA SUSTENTAR PESSOAS.
302010250	CALCADA OU CAMINHO PARA PEDESTRE - SUPERFICIE UTILIZADA PARA SUSTENTAR PESSOAS.
302010300	PISO DE EDIFICIO - SUPERFICIE UTILIZADA PARA SUSTENTAR PESSOAS.
302010350	ESCADA PERMANENTE CUJOS DEGRAUS PERMITEM APOIO INTEGRAL DO PE, DEGRAU - SUPERFICIE UTILIZADA PARA SUSTENTAR PESSOAS.
302010400	RAMPA - SUPERFICIE UTILIZADA PARA SUSTENTAR PESSOAS.
302010450	PASSARELA OU PLATAFORMA PERMANENTES - SUPERFICIE UTILIZADA PARA SUSTENTAR PESSOAS.
302010500	PISO DE MINA - SUPERFICIE UTILIZADA PARA SUSTENTAR PESSOAS.
302010550	CHAO - SUPERFICIE UTILIZADA PARA SUSTENTAR PESSOAS.
302010600	PISO DE ANDAIME E PLATAFORMA DESMONTAVEL - SUPERFICIE UTILIZADA PARA SUSTENTAR PESSOAS.

TABELA 14 – Agente Causador do Acidente de Trabalho

Código	Descrição
302010650	PISO DE VEICULO - SUPERFICIE UTILIZADA PARA SUSTENTAR PESSOAS.
302010700	TELHADO.
302010900	SUPERFICIE DE SUSTENTACAO, NIC - SUPERFICIE UTILIZADA PARA SUSTENTAR PESSOAS.
302030900	ESCADA MOVEL OU FIXADA, NIC.
302050100	EDIFICIO - EDIFICIO OU ESTRUTURA.
302050200	DEPOSITO FIXO (TANQUE, SILO, PAIOL, ENTRE OUTROS.) - EDIFICIO OU ESTRUTURA.
302050300	CAIS, DOCA - EDIFICIO OU ESTRUTURA.
302050400	DIQUE, BARRAGEM - EDIFICIO OU ESTRUTURA.
302050500	PONTE, VIADUTO - EDIFICIO OU ESTRUTURA.
302050600	ARQUIBANCADA, ESTADIO - EDIFICIO OU ESTRUTURA.
302050700	ANDAIME, PLATAFORMA - EDIFICIO OU ESTRUTURA.
302050800	TORRE, POSTE - EDIFICIO OU ESTRUTURA.
302050900	EDIFICIO OU ESTRUTURA (EXCETO PISO, SUPERFICIE DE SUSTENTACAO OU AREA DE CIRCULACAO), NIC.
302070100	ESCAVACAO (PARA EDIFICIO, ESTRADA, ENTRE OUTROS).
302070300	CANAL, FOSSO.
302070500	POCO, ENTRADA, GALERIA, ENTRE OUTROS, DE MINA.
302070700	TUNEL.
302070900	ESCAVACAO, FOSSO, TUNEL, NIC.
302090000	SUPERFICIE E ESTRUTURA, NIC.
303010040	MARTELO, MALHO, MARRETA- FERRAMENTA MANUAL SEM FORCA MOTRIZ.
303010080	MACHADINHA, ENXO- FERRAMENTA MANUAL SEM FORCA MOTRIZ.
303010120	FACA, FACA- FERRAMENTA MANUAL SEM FORCA MOTRIZ.
303010160	TESOURA, TESOURAO- FERRAMENTA MANUAL SEM FORCA MOTRIZ.
303010200	FORMAO, CINZEL- FERRAMENTA MANUAL SEM FORCA MOTRIZ.
303010240	SERRA, SERROTE- FERRAMENTA MANUAL SEM FORCA MOTRIZ.
303010280	ALICATE, TORQUES, TENAZ- FERRAMENTA MANUAL SEM FORCA MOTRIZ.
303010320	PLAINA- FERRAMENTA MANUAL SEM FORCA MOTRIZ.
303010360	LIMA, GROSA- FERRAMENTA MANUAL SEM FORCA MOTRIZ.
303010400	PUNCAO, PONTEIRO, VAZADOR, TALHADEIRA- FERRAMENTA MANUAL SEM FORCA MOTRIZ.
303010440	PUA, TRADO, VERRUMA, MAQUINA DE FURAR MANUAL- FERRAMENTA MANUAL SEM FORCA MOTRIZ.
303010480	CHAVE DE PARAFUSO- FERRAMENTA MANUAL SEM FORCA MOTRIZ.
303010520	CHAVE DE PORCA OU DE ABERTURA REGULAVEL, CHAVE DE BOCA- FERRAMENTA MANUAL SEM FORCA MOTRIZ.
303010560	ALAVANCA, PE-DE-CABRA- FERRAMENTA MANUAL SEM FORCA MOTRIZ.
303010600	CORDA, CABO, CORRENTE- FERRAMENTA MANUAL SEM FORCA MOTRIZ.
303010640	MACHADO- FERRAMENTA MANUAL SEM FORCA MOTRIZ.
303010680	ENXADA, ENXADAO, SACHO- FERRAMENTA MANUAL SEM FORCA MOTRIZ.
303010720	PA, CAVADEIRA- FERRAMENTA MANUAL SEM FORCA MOTRIZ.
303010760	PICARETA- FERRAMENTA MANUAL SEM FORCA MOTRIZ.
303010800	GARFO, ANCINHO, FORCADO- FERRAMENTA MANUAL SEM FORCA MOTRIZ.
303010900	FERRAMENTA MANUAL SEM FORCA MOTRIZ, NIC.
303015050	MARTELETE, SOCADOR- FERRAMENTA PORTATIL COM FORCA MOTRIZ OU AQUECIMENTO.

TABELA 14 – Agente Causador do Acidente de Trabalho

Código	Descrição
303015100	TALHADEIRA- FERRAMENTA PORTATIL COM FORCA MOTRIZ OU AQUECIMENTO.
303015150	CORTADEIRA, GUILHOTINA- FERRAMENTA PORTATIL COM FORCA MOTRIZ OU AQUECIMENTO.
303015200	SERRA- FERRAMENTA PORTATIL COM FORCA MOTRIZ OU AQUECIMENTO
303015250	PUNCAO, PONTEIRO, VAZADOR- FERRAMENTA PORTATIL COM FORCA MOTRIZ OU AQUECIMENTO.
303015300	PERFURATRIZ- FERRAMENTA PORTATIL COM FORCA MOTRIZ OU AQUECIMENTO.
303015350	REBITADEIRA- FERRAMENTA PORTATIL COM FORCA MOTRIZ OU AQUECIMENTO.
303015400	MAQUINA DE APARAFUSAR - FERRAMENTA PORTATIL COM FORCA MOTRIZ OU AQUECIMENTO.
303015450	ESMERIL- FERRAMENTA PORTATIL COM FORCA MOTRIZ OU AQUECIMENTO.
303015500	POLITRIZ, ENCEADEIRA- FERRAMENTA PORTATIL COM FORCA MOTRIZ OU AQUECIMENTO.
303015550	FERRO DE PASSAR- FERRAMENTA PORTATIL COM FORCA MOTRIZ OU AQUECIMENTO.
303015600	FERRAMENTA DE SOLDAGEM- FERRAMENTA PORTATIL COM FORCA MOTRIZ OU AQUECIMENTO.
303015650	MASARICO - FERRAMENTA PORTATIL COM FORCA MOTRIZ OU AQUECIMENTO.
303015700	FERRAMENTA ACIONADA POR EXPLOSIVO- FERRAMENTA PORTATIL COM FORCA MOTRIZ OU AQUECIMENTO.
303015750	JATO DE AREIA- FERRAMENTA PORTATIL COM FORCA MOTRIZ OU AQUECIMENTO.
303015900	FERRAMENTA PORTATIL COM FORCA MOTRIZ OU AQUECIMENTO, NIC.
303020040	SERRA – MAQUINA.
303020080	TESOURA, GUILHOTINA, MAQUINA DE CORTAR – MAQUINA.
303020120	LAMINADORA, CALANDRA – MAQUINA.
303020160	FURADEIRA, BROQUEADEIRA, TORNO, FREZA – MAQUINA.
303020200	PRENSA – MAQUINA.
303020240	PLAINA, TUPIA – MAQUINA.
303020280	MAQUINA DE FUNDIR, DE FORJAR, DE SOLDAR.
303020320	BRITADOR, MOINHO – MAQUINA.
303020360	MISTURADOR, BATEDEIRA, AGITADOR – MAQUINA.
303020400	PENEIRA MECANICA, MAQUINA SEPARADORA – MAQUINA.
303020440	POLITRIZ, LIXADORA, ESMERIL – MAQUINA.
303020480	MAQUINA DE TERRAPLENAGEM E CONSTRUCAO DE ESTRADA.
303020520	MAQUINA DE MINERACAO E PERFURACAO (DE TUNEL, POCO, ENTRE OUTRAS).
303020560	MAQUINA AGRICOLA.
303020600	MAQUINA TEXTIL.
303020640	MAQUINA DE COSTURAR E DE PESPONTAR.
303020680	MAQUINA DE IMPRIMIR.
303020720	MAQUINA DE ESCRITORIO.
303020760	MAQUINA DE EMBALAR OU EMPACOTAR.
303020900	MAQUINA, NIC.
303025300	TRANSPORTADOR POR GRAVIDADE.
303025600	TRANSPORTADOR COM FORCA MOTRIZ.
303025900	TRANSPORTADOR, NIC.
303030050	GUINDASTE - EQUIPAMENTO DE GUINDAR.
303030100	PONTE ROLANTE - EQUIPAMENTO DE GUINDAR.
303030150	ELEVADOR - EQUIPAMENTO DE GUINDAR.

TABELA 14 – Agente Causador do Acidente de Trabalho

Código	Descrição
303030200	ELEVADOR DE CACAMBA PARA MINERACAO - EQUIPAMENTO DE GUINDAR.
303030250	PA MECANICA, DRAGA - EQUIPAMENTO DE GUINDAR.
303030300	TALHA - EQUIPAMENTO DE GUINDAR.
303030350	PAU DE CARGA - EQUIPAMENTO DE GUINDAR.
303030400	MACACO (MECANICO, HIDRAULICO, PNEUMATICO) - EQUIPAMENTO DE GUINDAR.
303030450	GUINCHO PNEUMATICO - EQUIPAMENTO DE GUINDAR.
303030500	GUINCHO ELETRICO - EQUIPAMENTO DE GUINDAR.
303030900	EQUIPAMENTO DE GUINDAR, NIC.
303035300	CORREIA - DISPOSITIVO DE TRANSMISSAO DE ENERGIA MECANICA.
303035400	CORRENTE, CORDA, CABO - DISPOSITIVO DE TRANSMISSAO DE ENERGIA MECANICA.
303035500	TAMBOR, POLIA, ROLDANA - DISPOSITIVO DE TRANSMISSAO DE ENERGIA MECANICA.
303035600	EMBREAGEM DE FRICCAO - DISPOSITIVO DE TRANSMISSAO DE ENERGIA MECANICA.
303035700	ENGRENAGEM - DISPOSITIVO DE TRANSMISSAO DE ENERGIA MECANICA.
303035900	DISPOSITIVO DE TRANSMISSAO DE ENERGIA MECANICA, NIC.
303040100	GERADOR - EQUIPAMENTO ELETRICO.
303040200	CONDUTOR - EQUIPAMENTO ELETRICO.
303040300	TRANSFORMADOR, CONVERSOR - EQUIPAMENTO ELETRICO.
303040400	PAINEL DE CONTROLE, BARRAMENTO, CHAVE, INTERRUPTOR, DISJUNTOR, FUSIVEL - EQUIPAMENTO ELETRICO.
303040500	REOSTATO, DISPOSITIVO DE PARTIDA E APARELHO DE CONTROLE, CAPACITOR, RETIFICADOR, BATERIA DE ACUMULADORES - EQUIPAMENTO ELETRICO.
303040600	MOTOR ELETRICO - EQUIPAMENTO ELETRICO.
303040700	EQUIPAMENTO MAGNETICO - EQUIPAMENTO ELETRICO.
303040750	EQUIPAMENTO ELETROLITICO - EQUIPAMENTO ELETRICO.
303040800	EQUIPAMENTO DE AQUECIMENTO ELETRICO - EQUIPAMENTO ELETRICO.
303040900	EQUIPAMENTO ELETRICO, NIC.
303045200	MOTOR (COMBUSTAO INTERNA, VAPOR).
303045400	BOMBA.
303045600	TURBINA.
303045900	MOTOR, BOMBA, TURBINA, NIC.
303050200	CALDEIRA.
303050400	VASO SOB PRESSAO (PARA LIQUIDO, GAS OU VAPOR).
303050600	TUBO SOB PRESSAO (MANGUEIRA OU TUBO PARA LIQUIDO, GAS OU VAPOR)
303050900	CALDEIRA, VASO SOB PRESSAO, NIC.
303055200	CAIXAO PNEUMATICO - EQUIPAMENTO PARA TRABALHO EM AMBIENTE DE PRESSAO ANORMAL.
303055400	ESCAFANDRO - EQUIPAMENTO PARA TRABALHO EM AMBIENTE DE PRESSAO ANORMAL.
303055600	EQUIPAMENTO DE MERGULHO - EQUIPAMENTO PARA TRABALHO EM AMBIENTE DE PRESSAO ANORMAL.
303055900	EQUIPAMENTO PARA TRABALHO EM AMBIENTE DE PRESSAO ANORMAL, NIC.
303060000	FORNO, ESTUFA, RETORTA, AQUECEDOR DE AMBIENTE, FOGAO, ENTRE OUTROS, EXCETO QUANDO A LESAO PRINCIPAL FOR CHOQUE ELETRICO OU ELETROPRESSAO - EQUIPAMENTO DE AQUECIMENTO.
303065000	EQUIPAMENTO EMISSOR DE RADIACAO NAO IONIZANTE.
303065300	EQUIPAMENTO DE ILUMINACAO - EQUIPAMENTO EMISSOR DE RADIACAO NAO IONIZANTE.

TABELA 14 – Agente Causador do Acidente de Trabalho

Código	Descrição
303065600	ARCO ELETRICO - EQUIPAMENTO EMISSOR DE RADIACAO NAO IONIZANTE.
303065900	EQUIPAMENTO EMISSOR DE RADIACAO NAO IONIZANTE, NIC.
303066300	EQUIPAMENTO DE ILUMINACAO.
303066600	ARCO ELETRICO.
303070200	EQUIPAMENTO DE RAIOS X - EQUIPAMENTO OU SUBSTANCIA EMISSORES DE RADIACAO IONIZANTE.
303070400	REATOR (INCLUI COMBUSTIVEL E RESIDUO) - EQUIPAMENTO OU SUBSTANCIA EMISSORES DE RADIACAO IONIZANTE.
303070600	FONTE DE RADIOISOTOPO - EQUIPAMENTO OU SUBSTANCIA EMISSORES DE RADIACAO IONIZANTE.
303070900	EQUIPAMENTO OU SUBSTANCIA EMISSORES DE RADIACAO IONIZANTE, NIC.
303075100	BICICLETA.
303075150	TRICICLO.
303075200	MOTOCICLETA, MOTONETA.
303075250	VEICULO RODOVIARIO MOTORIZADO.
303075300	VEICULO SOBRE TRILHO.
303075350	VEICULO AQUATICO.
303075400	AERONAVE.
303075450	EMPILHADEIRA.
303075500	REBOCADOR MECANICO, MULA MECANICA.
303075550	CARRO DE MAO.
303075600	TRATOR.
303075650	VEICULO DE TERRAPLENAGEM.
303075700	VEICULO DE TRACAO ANIMAL.
303075750	VEICULO DESLISANTE.
303075800	VEICULO FUNICULAR (TRACAO POR CABO).
303075900	VEICULO, NIC.
303090000	FERRAMENTA, MAQUINA, EQUIPAMENTO, VEICULO, NIC.
305004100	COMPOSTO METALICO (DE CHUMBO, MERCURIO, ZINCO, CADMIO, CROMO, ENTRE OUTROS)
305004150	COMPOSTO DE ARSENIUM.
305004200	GAS CARBONICO (DIOXIDO DE CARBONO, CO2).
305004250	MONOXIDO DE CARBONO (CO).
305004300	OXIDOS DE NITROGENIO (VAPORES NITROSOS).
305004350	ACIDO.
305004400	ALCALI.
305004450	COMPOSTO DE FOSFORO.
305004500	DISSULFETO DE CARBONO.
305004550	CIANETO OU COMPOSTO DE CIANOGENIO.
305004600	ALCOOL.
305004650	TETRACLORO DE CARBONO.
305004700	COMPOSTO ORGANICO HALOGENADO (TRICLORETIENO, PERCLORETIENO, CLORETO DE METILO, SUBSTANCIAS REFRIGERANTES).
305004750	COMPOSTO AROMATICO (BENZOL, TOLUOL, XILOL, ANILINA, ENTRE OUTROS).
305004900	SUBSTANCIA QUIMICA, NIC.
305008500	AGUA - USAR QUANDO O ESTADO LIQUIDO CONTRIBUIR PREPONDERANTEMENTE PARA A OCORRENCIA.

TABELA 14 – Agente Causador do Acidente de Trabalho

Código	Descrição
305008900	LIQUIDO, NIC.
305020000	PARTICULAS - NAO IDENTIFICADAS.
305024100	PELE, CRINA, PELO, LA (EM BRUTO) - PRODUTO ANIMAL.
305024300	PENA - PRODUTO ANIMAL.
305024500	COURO CRU OU CURTIDO - PRODUTO ANIMAL.
305024700	OSSO - PRODUTO ANIMAL.
305024900	PRODUTO ANIMAL, NIC.
305028000	MADEIRA (TORO, MADEIRA SERRADA, PRANCAO, POSTE, BARROTE, RIPA E PRODUTO DE MADEIRA).
305032000	PRODUTO MINERAL METALICO - PRODUTO DE MINERACAO EM BRUTO OU BENEFICIADO, COMO MINERIO E CONCENTRADO DE MINERIO.
305032500	METAL - INCLUI LIGA FERROSA E NAO FERROSA, TUBO, PLACA, PERFIL, TRILHO, VERGALHAO, ARAME, PORCA, REBITE, PREGO, ENTRE OUTROS INCLUI METAL FUNDI.
305036000	PRODUTO MINERAL NAO METALICO - PRODUTO DE MINERACAO, ESCAVACAO, DESBARRANCAMENTO, ENTRE OUTROS, COMO DETRITO, ARGILA, AREIA, CASCALHO, PEDRA, ET
305040100	PETROLEO BRUTO, BRUTO REDUZIDO.
305040150	ASFALTO, ALCATRAO, PICHE.
305040200	OLEO COMBUSTIVEL.
305040250	PARAFINA, OLEO LUBRIFICANTE E DE CORTE, GRAXAS.
305040300	GASOLEO, OLEO DIESEL.
305040350	QUEROSENE.
305040400	NAFTA E SOLVENTE DE NAFTA (ETER DE PETROLEO, ALCOOL MINERAL, SOLVENTE AROMATICO, ENTRE OUTROS).
305040450	GASOLINA (EXCETO QUANDO A OCORRENCIA FOR CAUSADA PREPONDERANTEMENTE POR COMPOSTO DE CHUMBO)
305040500	HIDROCARBONETO GASOSO (INCLUI GAS LIQUEFEITO, GAS ENCANADO DE NAFTA, GAS NATURAL).
305040600	CARVAO.
305040650	COQUE.
305040700	GAS ENCANADO DE CARVAO.
305040900	PRODUTO DE PETROLEO E DE CARVAO, NIC.
305044000	VIDRARIA, FIBRA DE VIDRO, LAMINA, ENTRE OUTROS, EXCETO FRASCO, GARRAFA.
305048000	CERAMICA.
305048300	TIJOLO E TELHA – CERAMICA.
305048400	LOUCA DE MESA E OUTROS UTENSILIOS (DE PORCELANA, BARRO, ENTRE OUTROS) - CERAMICA
305048500	TUBO, MANILHA – CERAMICA.
305048600	REVESTIMENTO CERAMICO (AZULEJO, MOSAICO, ENTRE OUTROS) – CERAMICA.
305048700	LOUCA SANITARIA (PIA, VASO SANITARIO, ENTRE OUTROS) – CERAMICA.
305048900	CERAMICA, NIC.
305052000	TEXTEIS - INCLUI FIBRAS ANIMAIS APOS O PRIMEIRO DESENGORDURAMENTO E LIMPEZA, FIBRAS VEGETAIS E SINTETICAS (EXCETO VIDRO), FIO, LINHA, T.
305056000	PLASTICO - INCLUI PO, FOLHA, TREFILADO, BARRA, PERFIL, ENTRE OUTROS, NAO INCLUINDO PRODUTO A SER USADO NO FABRICO DE PLASTICO.
305060000	PAPEL E PASTA PARA PAPEL.
305064000	PRODUTOS ALIMENTICIOS INCLUI CARNE LEITE E DERIVADOS LEGUMES FRUTAS

TABELA 14 – Agente Causador do Acidente de Trabalho

Código	Descrição
	CERAIS E DERIVADOS.
305064300	CARNE E DERIVADOS - INCLUSIVE DE ORIGEM ANIMAL.
305064400	LEITE E DERIVADOS - INCLUSIVE DE ORIGEM ANIMAL.
305064500	LEGUME, VERDURA E DERIVADOS.
305064600	FRUTA E DERIVADOS.
305064700	CEREAL E DERIVADOS.
305064900	PRODUTO ALIMENTICIO - INCLUSIVE DE ORIGEM ANIMAL, NIC.
305068300	MEDICAMENTO EM GERAL (EXCETO PRODUTO BIOLOGICO).
305068600	PRODUTO BIOLOGICO (SORO, TOXINA, ANTITOXINA, VACINA, PLASMA) – MEDICAMENTO.
305072000	PRODUTO DE LIMPEZA, SABAO, DETERGENTE.
305076000	SUCATA, ENTULHO, RESIDUO.
305090000	SUBSTANCIA QUIMICA, MATERIAL, PRODUTO, NIC.
306020000	ANIMAL VIVO.
306040000	VEGETAL - PLANTA, ARVORE, EM ESTADO NATURAL, NAO BENEFICIADA (NAO INCLUI GRAO DEBULHADO, FRUTO COLHIDO, TORO MESMO COM GALHO).
306060000	AGENTE INFECCIOSO OU PARASITARIO - INCLUI BACTERIA, FUNGO, ORGANISMO PARASITARIO, VIRUS, ENTRE OUTROS, NAO INCLUINDO PRODUTO QUIMICO, PREPARADO.
306090000	SER VIVO, NIC.
307030100	CADEIRA BANCO - MOBILIARIO E ACESSORIOS.
307030200	MESA, CARTEIRA, EXCETO MESA ELASTICA DESMONTAVEL - MOBILIARIO E ACESSORIOS.
307030250	MESA ELASTICA DESMONTAVEL - MOBILIARIO E ACESSORIOS.
307030300	BALCAO, BANCADA - MOBILIARIO E ACESSORIOS.
307030400	ARQUIVO, FICHARIO, ESTANTE - MOBILIARIO E ACESSORIOS.
307030500	TAPETE, FORRACAO DE PISO, CAPACHO - MOBILIARIO E ACESSORIOS.
307030600	LUMINARIA, GLOBO, IAMPADA - MOBILIARIO E ACESSORIOS.
307030900	MOBILIARIO E ACESSORIOS, NIC.
307040100	CAIXA, ENGRADADO, CAIXOTE - EMBALAGEM, RECIPIENTE, VAZIO OU CHEIO.
307040300	FRASCO, GARRAFA - EMBALAGEM, RECIPIENTE, VAZIO OU CHEIO.
307040500	BARRIL, BARRICA, BARRILETE, TAMBOR - EMBALAGEM, RECIPIENTE, VAZIO OU CHEIO
307040700	TANQUE, CILINDRO (TRANSPORTAVEIS E NAO SOB PRESSAO) - EMBALAGEM, RECIPIENTE, VAZIO OU CHEIO.
307040900	EMBALAGEM E RECIPIENTE, VAZIO OU CHEIO, NIC.
307050900	VESTUARIO, NIC.
307070000	AREA OU AMBIENTE DE TRABALHO - O AGENTE DO ACIDENTE OCORRIDO EM CONSEQUENCIA DE FENOMENO ATMOSFERICO, METEORO, ENTRE OUTROS, ASSIM COMO DA ACAO DA RADIACAO SOLAR, DEVERA SER INCLUIDO NESTE ITEM.
354000000	ENERGIA.
354010300	PRESSAO AMBIENTE ALTA TRABALHO EM CAIXAO PNEUMATICO MERGULHO.
354010600	PRESSAO AMBIENTE BAIXA AR RAREFEITO.
354020000	RUIDO.
354040000	FOGO CHAMA MATERIAL INCANDESCENTE OU QUENTE FUMACA.
354050300	TEMPERATURA AMBIENTE NAO INCLUI A DE OBJETO OU SUBSTANCIA QUENTE
355016000	AERODISPERSOIDEOS.
355016600	NEBLINA.

TABELA 14 – Agente Causador do Acidente de Trabalho

Código	Descrição
355016800	GAS E VAPOR.

TABELA 15 - Agen. Causador / Sit. Ger. Doença Prof.

Código	Descrição
200004300	IMPACTO DE PESSOA CONTRA OBJETO PARADO. APLICA-SE A CASOS EM QUE A LESAO FOI PRODUZIDA POR IMPACTO DA PESSOA ACIDENTADA CONTRA A FONTE
200004600	IMPACTO DE PESSOA CONTRA OBJETO EM MOVIMENTO. APLICA-SE A CASOS EM QUE A LESAO FOI PRODUZIDA POR IMPACTO DA PESSOA ACIDENTADA CONTRA A FONTE
200008300	IMPACTO SOFRIDO POR PESSOA, DE OBJETO QUE CAI. APLICA-SE A CASOS EM QUE A LESAO FOI PRODUZIDA POR IMPACTO ENTRE O ACIDENTADO E A FONTE
200008600	IMPACTO SOFRIDO POR PESSOA, DE OBJETO PROJETADO. APLICA-SE A CASOS EM QUE A LESAO FOI PRODUZIDA POR IMPACTO ENTRE O ACIDENTADO E A FONTE.
200008900	IMPACTO SOFRIDO POR PESSOA, NIC. APLICA-SE A CASOS EM QUE A LESAO FOI PRODUZIDA POR IMPACTO ENTRE O ACIDENTADO E A FONTE DA LESAO, TEND
200012200	QUEDA DE PESSOA COM DIFERENCA DE NIVEL DE ANDAIME, PASSAGEM, PLATAFORMA, ENTRE OUTROS SE APLICA A CASOS EM QUE A LESAO FOI PRODUZIDA POR IMPACT
200012300	QUEDA DE PESSOA COM DIFERENCA DE NIVEL DE ESCADA MOVEL OU FIXADA CUJOS DEGRAUS NAO PERMITEM O APOIO INTEGRAL DO PE. APLICA-SE A CASOS E
200012400	QUEDA DE PESSOA COM DIFERENCA DE NIVEL DE MATERIAL EMPILHADO. APLICA-SE A CASOS EM QUE A LESAO FOI PRODUZIDA POR IMPACTO ENTRE O ACIDEN
200012500	QUEDA DE PESSOA COM DIFERENCA DE NIVEL DE VEICULO. APLICA-SE A CASOS EM QUE A LESAO FOI PRODUZIDA POR IMPACTO ENTRE O ACIDENTADO E A FO
200012600	QUEDA DE PESSOA COM DIFERENCA DE NIVEL EM ESCADA PERMANENTE CUJOS DEGRAUS PERMITEM APOIO INTEGRAL DO PE. APLICA-SE A CASOS EM QUE A LES
200012700	QUEDA DE PESSOA COM DIFERENCA DE NIVEL EM POCO, ESCAVACAO, ABERTURA NO PISO, ETC, (DA BORDA DO ABERTURA). APLICA-SE A CASOS EM QUE A LE
200012900	QUEDA DE PESSOA COM DIFERENCA DE NIVEL, NIC. APLICA-SE A CASOS EM QUE A LESAO FOI PRODUZIDA POR IMPACTO ENTRE O ACIDENTADO E A FONTE DA
200016300	QUEDA DE PESSOA EM MESMO NIVEL EM PASSAGEM OU SUPERFICIE DE SUSTENTACAO APLICA-SE A CASOS EM QUE A LESAO FOI PRODUZIDA POR IMPACTO ENTR
200016600	QUEDA DE PESSOA EM MESMO NIVEL SOBRE OU CONTRA ALGUMA COISA. APLICA-SE A CASOS EM QUE A LESAO FOI PRODUZIDA POR IMPACTO ENTRE O ACIDENT
200016900	QUEDA DE PESSOA EM MESMO NIVEL, NIC. APLICA-SE A CASOS EM QUE A LESAO FOI PRODUZIDA POR IMPACTO ENTRE O ACIDENTADO E UM OBJETO EXTERNO,
200020100	APRISIONAMENTO EM, SOB OU ENTRE OBJETOS EM MOVIMENTO CONVERGENTE (CALANDRA) OU DE ENCAIXE. APLICA-SE A CASOS, SEM IMPACTO, EM QUE A LES
200020300	APRISIONAMENTO EM, SOB OU ENTRE UM OBJETO PARADO E OUTRO EM MOVIMENTO. APLICA-SE A CASOS, SEM IMPACTO, EM QUE A LESAO FOI PRODUZIDA POR
200020500	APRISIONAMENTO EM, SOB OU ENTRE DOIS OU MAIS OBJETOS EM MOVIMENTO (SEM ENCAIXE). APLICA-SE A CASOS, SEM IMPACTO, EM QUE A LESAO FOI PRO
200020700	APRISIONAMENTO EM, SOB OU ENTRE DESABAMENTO OU DESMORONAMENTO DE EDIFICACAO, BARREIRA, ENTRE OUTROS SE APLICA A CASOS, SEM IMPACTO, EM QUE A LE
200020900	APRISIONAMENTO EM, SOB OU ENTRE, NIC. APLICA-SE A CASOS, SEM IMPACTO, EM

TABELA 15 - Agen. Causador / Sit. Ger. Doença Prof.

Código	Descrição
200024300	QUE A LESAO FOI PRODUZIDA POR COMPRESSAO, PINCAMENTO OU ESMAGA ATRITO OU ABRASAO POR ENCOSTAR, PISAR, AJOELHAR OU SENTAR EM OBJETO (NAO EM VIBRACAO). (APLICA-SE A CASOS, SEM IMPACTO, EM QUE A LESAO...)
200024400	ATRITO OU ABRASAO POR MANUSEAR OBJETO (NAO EM VIBRACAO) - APLICA-SE A CASOS, SEM IMPACTO, EM QUE A LESAO FOI PRODUZIDA POR PRESSAO, VIB
200024500	ATRITO OU ABRASAO POR OBJETO EM VIBRACAO - APLICA-SE A CASOS, SEM IMPACTO, EM QUE A LESAO FOI PRODUZIDA POR PRESSAO, VIBRACAO OU ATRITO
200024600	ATRITO OU ABRASAO POR CORPO ESTRANHO NO OLHO - APLICA-SE A CASOS, SEM IMPACTO, EM QUE A LESAO FOI PRODUZIDA POR PRESSAO, VIBRACAO OU AT
200024700	ATRITO OU ABRASAO POR COMPRESSAO REPETITIVA - APLICA-SE A CASOS, SEM IMPACTO, EM QUE A LESAO FOI PRODUZIDA POR PRESSAO, VIBRACAO OU ATR
200024900	ATRITO OU ABRASAO, NIC - APLICA-SE A CASOS, SEM IMPACTO, EM QUE A LESAO FOI PRODUZIDA POR PRESSAO, VIBRACAO OU ATRITO ENTRE O ACIDENTAD
200028300	REACAO DO CORPO A SEUS MOVIMENTOS - MOVIMENTO INVOLUNTARIO (ESCORREGAO SEM QUEDA, ENTRE OUTROS) - (APLICA-SE A CASOS, SEM IMPACTO, EM QUE A LESAO...)
200028600	REACAO DO CORPO A SEUS MOVIMENTOS - MOVIMENTO VOLUNTARIO - (APLICA-SE A CASOS, SEM IMPACTO, EM QUE A LESAO FOI CAUSADA EXCLUSIVAMENTE P...)
200032200	ESFORCO EXCESSIVO AO ERGUER OBJETO - VER EXPLICACOES DA CLASSIFICACAO ANTERIOR (200028000)
200032400	ESFORCO EXCESSIVO AO EMPURRAR OU PUXAR OBJETO - VER EXPLICACOES DA CLASSIFICACAO ANTERIOR (200028000)
200032600	ESFORCO EXCESSIVO AO MANEJAR, SACUDIR OU ARREMESSAR OBJETO - VER EXPLICACOES DA CLASSIFICACAO ANTERIOR (200028000)
200032900	ESFORCO EXCESSIVO, NIC - VER EXPLICACOES DA CLASSIFICACAO ANTERIOR (200028000)
200036000	EXPOSICAO A ENERGIA ELETRICA - APLICA-SE SOMENTE A CASOS SEM IMPACTO, EM QUE A LESAO CONSISTE EM CHOQUE ELETRICO, QUEIMADURA OU ELETROP
200040300	CONTATO COM OBJETO OU SUSBSTANCIA A TEMPERATURA MUITO ALTA - (APLICA-SE SOMENTE A CASOS, SEM IMPACTO, EM QUE A LESAO CONSISTE EM QUEIMADURA)
200040600	CONTATO COM OBJETO OU SUSBSTANCIA A TEMPERATURA MUITO BAIXA - (APLICA-SE SOMENTE A CASOS, SEM IMPACTO, EM QUE A LESAO CONSISTE EM QUEIMADURA)
200044300	EXPOSICAO A TEMPERATURA AMBIENTE ELEVADA - (NAO SE APLICA-SE AOS CASOS DE LESAO PROVENIENTE DE EXPOSICAO A RADIACAO SOLAR OU OUTRAS RAD
200044600	EXPOSICAO A TEMPERATURA AMBIENTE BAIXA - (NAO SE APLICA-SE AOS CASOS DE LESAO PROVENIENTE DE EXPOSICAO A RADIACAO SOLAR OU OUTRAS RADIA
200048200	INALACAO DE SUBSTANCIA CAUSTICA, TOXICA OU NOCIVA - (APLICA-SE SOMENTE A CASOS, SEM IMPACTO, EM QUE A LESAO FOI PROVOCADA POR INALACAO,
200048400	INGESTAO DE SUBSTANCIA CAUSTICA, TOXICA OU NOCIVA - (APLICA-SE SOMENTE A CASOS, SEM IMPACTO, EM QUE A LESAO FOI PROVOCADA POR INALACAO...)
200048600	ABSORCAO (POR CONTATO) DE SUBSTANCIA CAUSTICA, TOXICA OU NOCIVA - (APLICA-SE SOMENTE A CASOS, SEM IMPACTO, EM QUE A LESAO FOI PROVOCADA...)
200048900	INALACAO, INGESTAO E ABSORCAO, NIC - (APLICA-SE SOMENTE A CASOS, SEM IMPACTO, EM QUE A LESAO FOI PROVOCADA POR INALACAO, ABSORCAO OU...)
200052000	IMERSAO - APLICA-SE AOS ACIDENTES QUE TEM POR CONSEQUENCIA O



TABELA 15 - Agen. Causador / Sit. Ger. Doença Prof.

Código	Descrição
	AFOGAMENTO.
200056000	EXPOSICAO A RADIACAO NAO IONIZANTE - APLICA-SE A CASOS EM QUE AS LESOES SAO PROVOCADAS POR EXPOSICAO A RADIACAO SOLAR OU OUTRAS RADIACO
200060000	EXPOSICAO A RADIACAO IONIZANTE
200064000	EXPOSICAO AO RUIDO
200068000	EXPOSICAO A VIBRACAO
200072300	EXPOSICAO A PRESSAO AMBIENTE ELEVADA
200072600	EXPOSICAO A PRESSAO AMBIENTE BAIXA
200076200	EXPOSICAO A POLUICAO DA AGUA
200076400	EXPOSICAO A POLUICAO DO AR
200076600	EXPOSICAO A POLUICAO DO SOLO
200076900	EXPOSICAO A POLUICAO, NIC
200080200	ATAQUE DE SER VIVO POR MORDEDURA, PICADA, CHIFRADA, COICE, ENTRE OUTROS, NAO SE APLICANDO NO CASO DE HAVER PECONHA OU TRANSMISSAO DE DOENCA
200080400	ATAQUE DE SER VIVO COM PECONHA
200080600	ATAQUE DE SER VIVO COM TRANSMISSAO DE DOENCA
200080900	ATAQUE DE SER VIVO (INCLUSIVE DO HOMEM), NIC
200080901	CONTATO COM PESSOAS DOENTES OU MATERIAL INFECTO CONTAGIANTE AGENTES BIOLOGICOS

TABELA 16 – Situação Geradora do Acidente de Trabalho

Código	Descrição
200004300	IMPACTO DE PESSOA CONTRA OBJETO PARADO
200004600	IMPACTO DE PESSOA CONTRA OBJETO EM MOVIMENTO
200008300	IMPACTO SOFRIDO POR PESSOA DE OBJETO QUE CAI
200008600	IMPACTO SOFRIDO POR PESSOA DE OBJETO PROJETADO
200008900	IMPACTO SOFRIDO POR PESSOA, NIC
200012200	QUEDA DE PESSOA COM DIFERENCA DE NIVEL DE ANDAIME, PASSAGEM, PLATAFORMA, ETC
200012300	QUEDA DE PESSOA COM DIFERENCA DE NIVEL DE ESCADA MOVEL OU FIXADA CUJOS DEGRAUS
200012400	QUEDA DE PESSOA COM DIFERENCA DE NIVEL DE MATERIAL EMPILHADO
200012500	QUEDA DE PESSOA COM DIFERENCA DE NIVEL DE VEICULO
200012600	QUEDA DE PESSOA COM DIFERENCA DE NIVEL EM ESCADA PERMANENTE CUJOS DEGRAUS
200012700	QUEDA DE PESSOA COM DIFERENCA DE NIVEL EM POCO, ESCAVACAO, ABERTURA NO PISO, ENTRE OUTROS
200012900	QUEDA DE PESSOA COM DIFERENCA DE NIVEL, NIC
200016300	QUEDA DE PESSOA EM MESMO NIVEL EM PASSAGEM OU SUPERFICIE DE SUSTENTACAO
200016600	QUEDA DE PESSOA EM MESMO NIVEL SOBRE OU CONTRA ALGUMA COISA
200016900	QUEDA DE PESSOA EM MESMO NIVEL, NIC
200020100	APRISIONAMENTO EM, SOBRE OU ENTRE OBJETOS EM MOVIMENTO CONVERGENTE
200020300	APRISIONAMENTO EM, SOBRE OU ENTRE OBJETO PARADO E OUTRO EM MOVIMENTO
200020500	APRISIONAMENTO EM, SOBRE OU ENTRE DOIS OU MAIS OBJETOS EM MOVIMENTO
200020700	APRISIONAMENTO EM, SOBRE OU ENTRE DESABAMENTO OU DESMORONAMENTO

TABELA 16 – Situação Geradora do Acidente de Trabalho

Código	Descrição
200020900	APRISIONAMENTO EM, SOB OU ENTRE, NIC
200024300	ATRITO OU ABRASAO POR ENCOSTAR, PISAR, AJOELHAR OU SENTAR EM OBJETO
200024400	ATRITO OU ABRASAO POR MANUSEAR OBJETO
200024500	ATRITO OU ABRASAO POR OBJETO EM VIBRACAO
200024600	ATRITO OU ABRASAO POR CORPO ESTRANHO NO OLHO
200024700	ATRITO OU ABRASAO POR COMPRESSAO REPETITIVA
200024900	ATRITO OU ABRASAO, NIC
200028300	REACAO DO CORPO A MOVIMENTO INVOLUNTARIO
200028600	REACAO DO CORPO A MOVIMENTO VOLUNTARIO
200032200	ESFORCO EXCESSIVO AO ERGUER OBJETO
200032400	ESFORCO EXCESSIVO AO EMPURRAR OU PUXAR OBJETO
200032600	ESFORCO EXCESSIVO AO MANEJAR, SACUDIR OU ARREMESSAR OBJETO
200032900	ESFORCO EXCESSIVO, NIC
200036000	ELETRICA, EXPOSICAO A ENERGIA
200040300	TEMPERATURA MUITO ALTA, CONTATO COM OBJETO OU SUBSTANCIA A
200040600	TEMPERATURA MUITO BAIXA, CONTATO COM OBJETO OU SUBSTANCIA A
200044300	TEMPERATURA AMBIENTE ELEVADA, EXPOSICAO A
200044600	TEMPERATURA AMBIENTE BAIXA, EXPOSICAO A
200048200	INALACAO DE SUBSTANCIA CAUSTICA, TOXICA OU NOCIVA
200048400	INGESTAO DE SUBSTANCIA CAUSTICA...
200048600	ABSORCAO DE SUBSTANCIA CAUSTICA
200048900	INALACAO, INGESTAO OU ABSORCAO, NIC
200052000	IMERSAO
200056000	RADIACAO NAO IONIZANTE, EXPOSICAO A
200060000	RADIACAO IONIZANTE, EXPOSICAO A
200064000	RUIDO, EXPOSICAO A
200068000	VIBRACAO, EXPOSICAO A
200072000	PRESSAO AMBIENTE, EXPOSICAO A
200072300	EXPOSICAO A PRESSAO AMBIENTE ELEVADA
200072600	EXPOSICAO A PRESSAO AMBIENTE BAIXA
200076200	POLUICAO DA AGUA, ACAO DA
200076400	POLUICAO DO AR, ACAO DA
200076600	POLUICAO DO SOLO, ACAO DA
200076900	POLUICAO, NIC, EXPOSICAO A
200080200	ATAQUE DE SER VIVO POR MORDEDURA, PICADA, CHIFRADA, COICE, ENTRE OUTROS
200080400	ATAQUE DE SER VIVO COM PECONHA
200080600	ATAQUE DE SER VIVO COM TRANSMISSAO DE DOENCA
200080900	ATAQUE DE SER VIVO, NIC

TABELA 17 – Descrição da Natureza da Lesão

Código	Descrição
702000000	LESAO IMEDIATA
702005000	ESCORIAÇÃO, ABRASAO (FERIMENTO SUPERFICIAL)
702010000	CORTE, LACERACAO, FERIDA CONTUSA, PUNCTURA (FERIDA ABERTA)
702015000	CONTUSAO, ESMAGAMENTO (SUPERFICIE CUTANEA INTACTA)
702020000	DISTENSAO, TORCAO
702025000	INFLAMACAO DE ARTICULACAO, TENDAO OU MUSCULO - INCLUI SINOVITE,



	TENOSSIONOVITE, ENTRE OUTROS NAO INCLUI DISTENSAO, TORCAO OU SUAS CONSEQUENCIAS
702030000	LUXACAO
702035000	FRATURA
702040000	QUEIMADURA OU ESCALDADURA - EFEITO DE TEMPERATURA ELEVADA. EFEITO DO CONTATO COM SUBSTANCIA QUENTE. INCLUI QUEIMADURA POR ELETRICIDADE,
702042000	QUEIMADURA QUIMICA (LESAO DE TECIDO PROVOCADA PELA ACAO CORROSIVA DE PRODUTO QUIMICO, SUAS EMANACOES, ENTRE OUTROS)
702045000	EFEITO DE RADIACAO (IMEDIATO) - QUEIMADURA DE SOL E TODA FORMA DE LESAO DE TECIDO, OSSO OU FLUIDO ORGANICO, POR EXPOSICAO A RADIACAO
702048000	CONGELAMENTO, GELADURA E OUTROS EFEITOS DA EXPOSICAO A BAIXA TEMPERATURA
702050000	ASFIXIA, ESTRANGULAMENTO, AFOGAMENTO
702055000	INTERMACAO, INSOLACAO, CAIBRA, EXAUSTAO E OUTROS EFEITOS DA TEMPERATURA AMBIENTE ELEVADA - NAO INCLUI QUEIMADURA DE SOL OU OUTROS EFEIT
702060000	CHOQUE ELETRICO E ELETROPLESSAO (ELETROCUSSAO)
702065000	HERNIA DE QUALQUER NATUREZA, RUPTURA
702070000	AMPUTACAO OU ENUCLEACAO
702075000	PERDA OU DIMINUICAO DE SENTIDO (AUDICAO, VISAO, OLFATO, PALADAR E TATO, DESDE QUE NAO SEJA SEQUELA DE OUTRA LESAO)
702080000	CONCUSSAO CEREBRAL
702090000	LESAO IMEDIATA, NIC
704020000	DOENCA CONTAGIOSA OU INFECCIOSA (TUBERCULOSE, BRUCELOSE, ENTRE OUTROS)
704030000	PNEUMOCONIOSE (SILICOSE, ASBESTOSE, ENTRE OUTROS)
704040000	DERMATOSE (ERUPCAO, INFLAMACAO DA PELE, INCLUSIVE FURUNCULO, ENTRE OUTROS). GERALMENTE PROVOCADA PELO CONTATO DIRETO COM SUBSTANCIAS OU AGENTES
704050000	ENVENENAMENTO SISTEMICO - CONDICAO MORBIDA SISTEMICA PROVOCADA POR INALACAO, INGESTAO OU ABSORCAO CUTANEA DE SUBSTANCIA TOXICA, QUE AFE
704060000	PERDA OU DIMINUICAO MEDIATAS DE SENTIDO (AUDICAO, VISAO, OLFATO, PALADAR E TATO, DESDE QUE NAO SEJA SEQUELA DE OUTRA LESAO)
704070000	EFEITO DE RADIACAO (MEDIATO) - QUEIMADURA DO SOL E TODA FORMA DE LESAO DE TECIDO, OSSO, OU FLUIDO ORGANICO POR EXPOSICAO A RADIACAO
704090000	DOENCA, NIC
706050000	LESOES MULTIPLAS

Tabela 18 - Motivos de Afastamento

Código	Descrição
01	Acidente de trabalho.
02	Novo afastamento em decorrência do mesmo acidente de trabalho.
03	Doença.
04	Novo afastamento em decorrência da mesma doença, dentro de 60 dias contados da cessação do afastamento anterior.
05	Licença paternidade.
06	Licença maternidade - 120 dias.
07	Licença maternidade - a partir de 120 dias até 180 dias.
08	Aborto não criminoso.
09	Prestação de Serviço Militar.



10	Exercício de mandato sindical.
11	Licença sem Vencimentos.
12	Exercício de mandato eleitoral.
13	Participação de curso ou programa de qualificação – Art. 476A da CLT.
14	Aposentadoria por Invalidez.
15	Gozo de férias.
16	Cessão de Trabalhador.
17	Cárcere.
99	Outros Motivos de afastamento temporário.

Tabela 19 - Motivos de Desligamento

Código	Descrição
01	Rescisão com justa causa, por iniciativa do empregador.
02	Rescisão sem justa causa, por iniciativa do empregador.
03	Rescisão antecipada do contrato a termo.
04	Rescisão por culpa recíproca ou força maior.
05	Rescisão por término do contrato a termo.
06	Rescisão sem justa causa do contrato de trabalho do empregado doméstico, por iniciativa do empregador.
07	Rescisão do contrato de trabalho por iniciativa do empregado.
08	Rescisão a pedido do empregado ou por iniciativa do empregador, com justa causa, no caso de empregado não optante, com menos de um ano de serviço.
09	Rescisão do contrato de trabalho por morte do empregado.
10	Rescisão do contrato de trabalho por morte do empregado por acidente do trabalho.
11	Transferência de empregado para outra empresa do mesmo grupo empresarial que tenha assumido os encargos trabalhistas, sem que tenha havido rescisão de contrato de trabalho.
12	Transferência de empregado para outra empresa que tenha assumido os encargos trabalhistas por motivo de sucessão, sem que tenha havido rescisão de contrato de trabalho.
13	Rescisão por encerramento da empresa, de seus estabelecimentos ou supressão de parte de suas atividades.
14	Rescisão por Término da Cessão.
15	Declaração de nulidade do contrato de trabalho por infringência ao inciso II do art. 37 da Constituição Federal, quando mantido o direito ao salário.
16	Reforma de Militar para Reserva.
17	Rescisão Indireta do Contrato de Trabalho, reconhecida pela Justiça do Trabalho.
18	Aposentadoria Compulsória.

Tabela 20 – Tabela de Tipos de Logradouros

Código	Descrição
AER	Aeroporto
AL	Alameda
A	Área
AV	Avenida
CPO	Campo
CH	Chácara
COL	Colônia
CON	Condomínio
CJ	Conjunto
DT	Distrito



Tabela 20 – Tabela de Tipos de Logradouros

Código	Descrição
ESP	Esplanada
ETC	Estação
EST	Estrada
FAV	Favela
FAZ	Fazenda
FRA	Feira
JD	Jardim
LD	Ladeira
LG	Lago
LGA	Lagoa
LRG	Largo
LOT	Loteamento
MRO	Morro
NUC	Núcleo
O	Outros
PRQ	Parque
PSA	Passarela
PAT	Pátio
PC	Praça
Q	Quadra
REC	Recanto
RES	Residencial
ROD	Rodovia
R	Rua
ST	Setor
SIT	Sítio
TV	Travessa
TR	Trecho
TRV	Trevo
VLE	Vale
VER	Vereda
V	Via
VD	Viaduto
VLA	Viela
VL	Vila

Tabela 22 - Países

Código	País	Código	País	Código	País
001	Brasil	271	Finlândia	538	Noruega
013	Afganistão	161	Formosa (Taiwan)	542	Nova Caledônia
756	África do Sul	275	França	548	Nova Zelândia
017	Albânia, República da	281	Gabão	556	Omã
023	Alemanha	285	Gambia	563	Pacífico, Ilhas do (administ. dos EUA)
037	Andorra	289	Gana	566	Pacífico, Ilhas do (possessão dos EUA)
040	Angola	291	Georgia, República da	573	Países Baixos (Holanda)
041	Anguilla	293	Gibraltar		

Tabela 22 - Países

Código	País	Código	País	Código	País
043	Antigua Barbuda	297	Granada	575	Palau
047	Antilhas Holandesas	301	Grécia	580	Panamá
053	Arábia Saudita	305	Groelândia	545	Papua Nova Guiné
059	Argélia	309	Guadalupe	576	Paquistão
063	Argentina	313	Guam	586	Paraguai
064	Armênia, República da	317	Guatemala	589	Peru
065	Aruba	337	Guiana	593	Pitcairn, Ilha de
073	Arzebajão, República do	325	Guiana Francesa	599	Polinésia Francesa
069	Austrália	329	Guiné	603	Polônia, República da
072	Áustria	334	Guiné-Bissau	611	Porto Rico
077	Bahamas, Ilhas	331	Guiné-Equatorial	607	Portugal
080	Bahrein, Ilhas	341	Haiti	623	Quênia
081	Bangladesh	345	Honduras	625	Quirguiz, República da
083	Barbados	351	Hong Kong	628	Reino Unido
085	Belarus, República da	355	Hungria, República da	640	República Centro-Africana
087	Bélgica	357	Iemen	647	República Dominicana
088	Belize	361	Índia	660	Reunião, Ilha
229	Benin	365	Indonésia	670	Romênia
090	Bermudas	367	Inglaterra	675	Ruanda
097	Bolívia	372	Irã, República Islâmica do	676	Rússia, Federação da
098	Bósnia-Herzegovina	369	Iraque	685	Saara Ocidental
101	Botsuana	375	Irlanda	677	Salomão, Ilhas
108	Brunei	379	Islândia	690	Samoa
111	Bulgária, República da	383	Israel	691	Samoa Americana
115	Burkina Faso	386	Itália	697	San Marino
031	Burundi	388	Iugoslávia, República Federativa da	710	Santa Helena
119	Butão	391	Jamaica	715	Santa Lúcia
127	Cabo Verde, República de	399	Japão	695	São Cristóvão e Neves, Ilhas
145	Camarões	396	Johnston, Ilhas	700	São Pedro e Miquelon
141	Camboja	403	Jordânia	720	São Tomé e Príncipe, Ilhas
149	Canadá	411	Kiribati	705	São Vicente e Granadinas
151	Canárias, Ilhas	420	Laos, República Popular Democrática	728	Senegal
153	Casaquistão, República do	423	Lebuan, Ilhas	735	Serra Leoa
154	Catar	426	Lesoto	731	Seychelles
137	Cayman, Ilhas	427	Letônia, República da	744	Síria, República Árabe da
788	Chade	431	Líbano	748	Somália
158	Chile	434	Libéria	750	Sri Lanka
160	China, República Popular	438	Líbia	754	Suazilândia
163	Chipre	440	Liechtenstein	759	Sudão
511	Christmas, Ilhas (Navidad)	442	Lituânia, República da	764	Suécia
741	Cingapura	445	Luxemburgo	767	Suíça



Tabela 22 - Países

Código	País	Código	País	Código	País
165	Cocos-Keeling, Ilhas	447	Macau	770	Suriname
169	Colômbia	449	Macedônia	776	Tailândia
173	Comores, Ilhas	450	Madagascar	772	Tadjiquistão, República do
177	Congo	455	Malásia	780	Tanzânia, República Unida da
183	Cook, Ilhas	458	Malawi	791	Tcheca, República
190	Coréia, República da	461	Maldivas	782	Território Britânico no Oceano Índico
187	Coréia, República Popular Democrática	464	Mali	795	Timor Leste
193	Costa do Marfim	467	Malta	800	Togo
196	Costa Rica	472	Marianas do Norte	810	Tonga
198	Coveite	474	Marrocos	805	Toquelau, Ilhas
195	Croácia, República da	476	Marshall, Ilhas	815	Trinidad e Tobago
199	Cuba	477	Martinica	820	Tunísia
232	Dinamarca	485	Maurício	823	Turcas e caicos, Ilhas
783	Djibuti	488	Mauritânia	824	Turcomenistão, República do
235	Dominica, Ilha	493	México	827	Turquia
237	Dubai	093	Mianmar (Birmânia)	828	Tuvalu
240	Egito	499	Micronésia	831	Ucrânia
687	El salvador	490	Midway, Ilhas	833	Uganda
244	Emirados Árabes Unidos	505	Moçambique	845	Uruguai
239	Equador	494	Moldova, República da	847	Uzbequistão, República do
247	Eslovaca, República	495	Mônaco	551	Vanuatu
246	Eslovênia, República da	497	Mongólia	848	Vaticano, Estado da Cidade do
245	Espanha	501	Montserrat, Ilhas	850	Venezuela
249	Estados Unidos	507	Namíbia	858	Vietnã
251	Estônia, República da	508	Nauru	863	Virgens, Ilhas (Britânicas)
253	Etiópia	517	Nepal	866	Virgens, Ilhas (EUA)
255	Falkland (Ilhas Malvinas)	521	Nicarágua	875	Wallis e Futuna, Ilhas
259	Feroe, Ilhas	525	Niger	888	Zaire
263	Fezzan	528	Nigéria	890	Zâmbia
870	Fidji	531	Niue, Ilha	665	Zimbabue
267	Filipinas	535	Norfolk, Ilha		



eSocial (Fase 3)

Produto	: HCM 2.10/TOTVS 11 - Folha de Pagamento (MFP)	Projeto	: D1180HCM12 – IRM 1364
Data da criação	: 03/03/2014	Data da revisão	: 14/03/14
País(es)	: Brasil	Banco(s) de Dados	: Ver Procedimento para Implementação

Procedimento para Implementação

Importante

Antes de iniciar o processo de baixa e atualização do ambiente descritos na sessão **Procedimentos para Configuração**, é importante atentar-se aos requisitos de ambiente necessários para a realização:

- TOTVS 11.5.09

Nota: Para clientes SQL, é obrigatória a utilização do Progress versão 10.2B ou superior.

Procedimentos para Configuração

ATUALIZAÇÃO DE MENUS

- men_mfp_por.d - Folha de Pagamento

Nota: É obrigatória a importação de todos os arquivos de menu, mesmo que nem todos os módulos sejam utilizados. Os menus liberados no pacote ficam disponíveis no diretório UNIVDATA de instalação do produto.

ATUALIZAÇÃO DE MENSAGENS

Para a atualização do cadastro de mensagens, o usuário deve realizar o acesso ao Portal de Clientes – <http://suporte.totvs.com> e acessar o seguinte caminho para baixar o arquivo de atualização de mensagens:

<Download> Linha <Datasul><Versão><Plataforma><Idioma><Categoria><Tipo>.



Depois de efetuar o download do arquivo desejado, deve-se descompactá-lo e realizar a importação utilizando o Menu.

Nota: Para importar o arquivo de mensagem, é necessário:

1. Acessar o produto **Datasul HCM**.
2. Aplicativo **Tecnologia**.
3. Módulo **Menu**.
4. Efetuar a importação do cadastro de mensagens liberadas.

Procedimentos para Utilização

eSOCIAL – ALTERAÇÕES NO MÓDULO DE FOLHA DE PAGAMENTO

Função FP0500 – Manutenção Parâmetro Empresa RH

Objetivo

Permitir a parametrização da empresa e estabelecimento que representam o empregador para o eSocial. Essas informações serão utilizadas na geração de todas as mensagens destinadas ao eSocial.

Descrição

Foram implementadas algumas validações com relação ao empregador informado, pois o mesmo passa a ser pré requisito para que o complemento eSocial dos estabelecimentos possam ser informados.

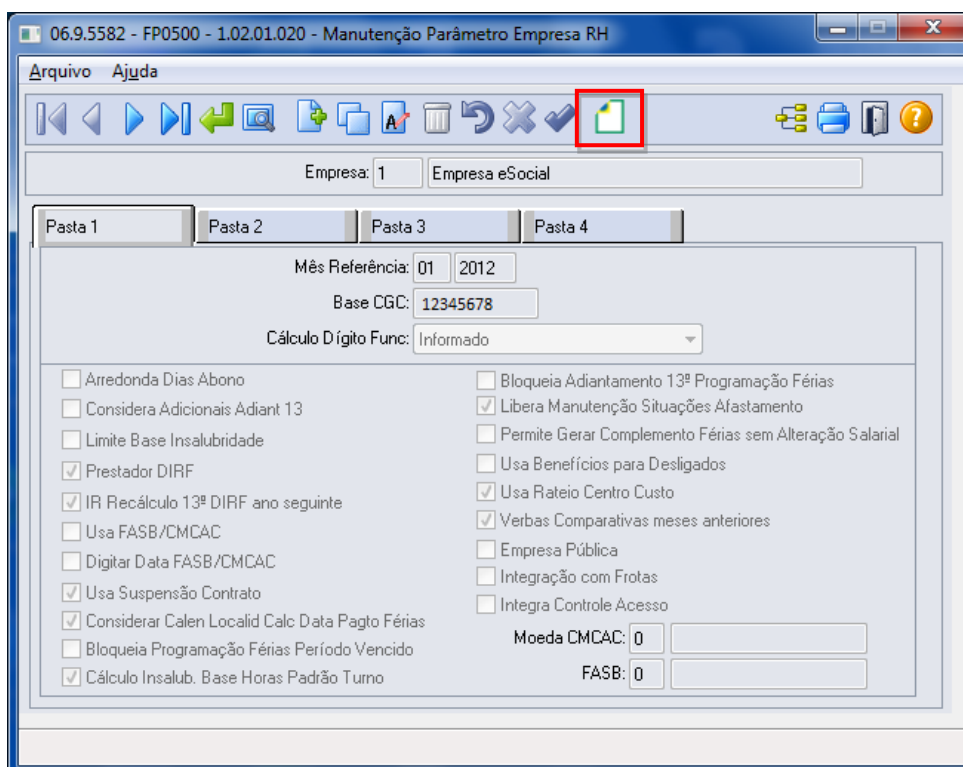

Por intermédio desse botão, será acessada a tela **FP0500A – Complemento Parâmetro Empresa RH**:

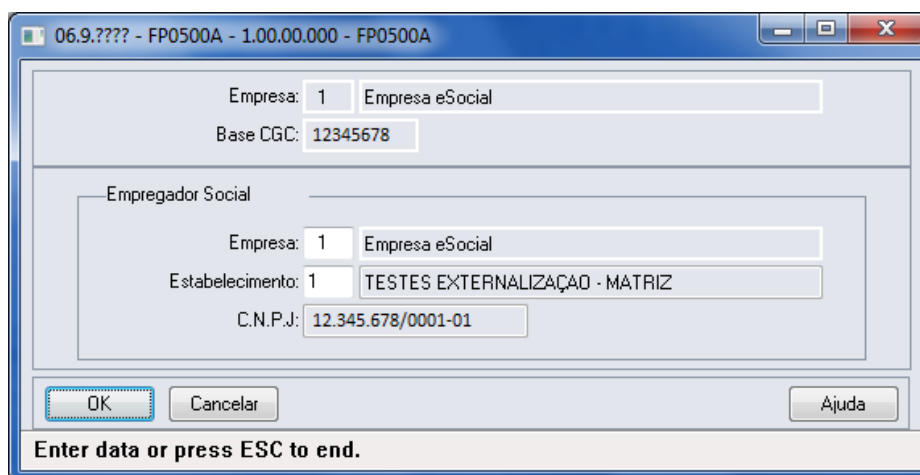

Campo	Descrição	Validações/Regras
Empresa	Código da empresa que representa o empregador.	<p>Não permite que seja informado um estabelecimento que tenha a base do CGC diferente da base do CGC da empresa para a qual está sendo informado o complemento.</p> <p>Se o controle do C.N.P.J. do estabelecimento informado for diferente de 0001, será solicitada a confirmação do usuário.</p>



Estabelecimento	Código do estabelecimento que representa o empregador.	<p>Quando a empresa informada como empregador for a mesma empresa que está selecionada na tela de complemento, não será validado se o eSocial está habilitado. Caso contrário, a validação será feita e, caso o eSocial não esteja habilitado, será emitida uma mensagem de erro.</p> <p>Quando a empresa informada como empregador for diferente da empresa que está selecionada na tela de complemento, o programa irá buscar automaticamente o estabelecimento empregador dessa empresa, mostrá-lo na tela e deixar o campo estabelecimento desabilitado.</p>
C.N.P.J.	C.N.P.J. do estabelecimento que foi informado como empregador.	Esse campo fica sempre desabilitado.

Função FP0560 – Manutenção Estabelecimentos

Objetivo

Disponibilizar os novos campos no complemento eSocial necessários para a geração das mensagens **S-1000 – Informações do Empregador** e **S-1060 – Tabela de Estabelecimentos**.

Pré-requisitos

FP0500 – Manutenção Parâmetros Empresa RH.

Descrição

Foram implementadas algumas validações para que o programa de complemento possa ser acessado:

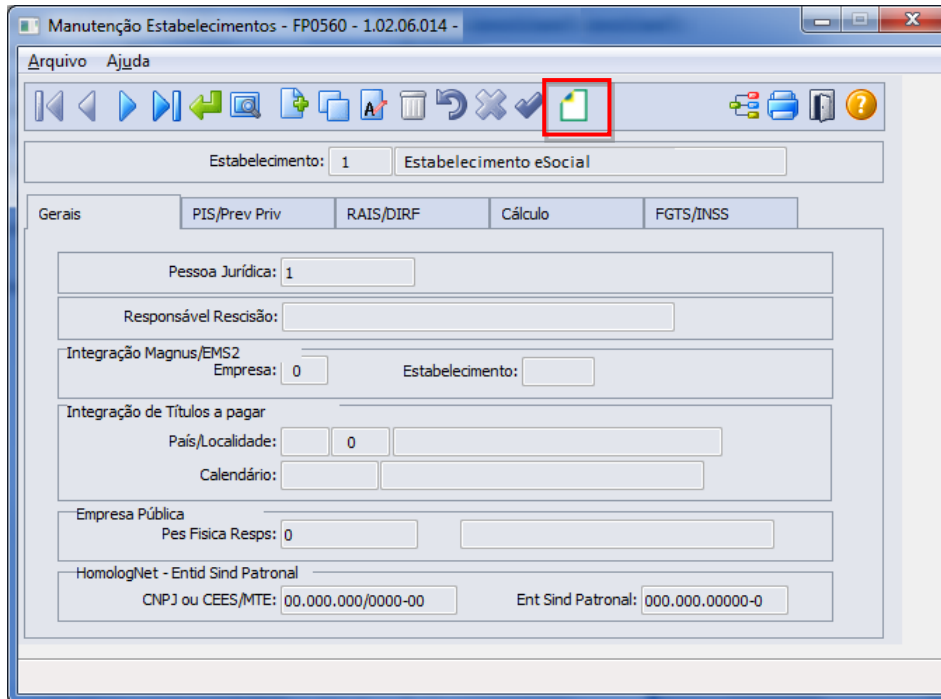

Estabelecimento	Descrição	Validações/Regras
Empregador	É o estabelecimento que está informado no programa FP0500 – Parâmetros Empresa RH .	Não se aplica.
Não Empregador	Demais estabelecimentos da empresa.	<p>Não permite a execução do programa de complemento enquanto:</p> <ol style="list-style-type: none"> 1) O empregador não estiver informado no programa FP0500. 2) Não estiver parametrizado o campo Atualização Matrícula eSocial para o estabelecimento empregador.

Pasta S1000-1

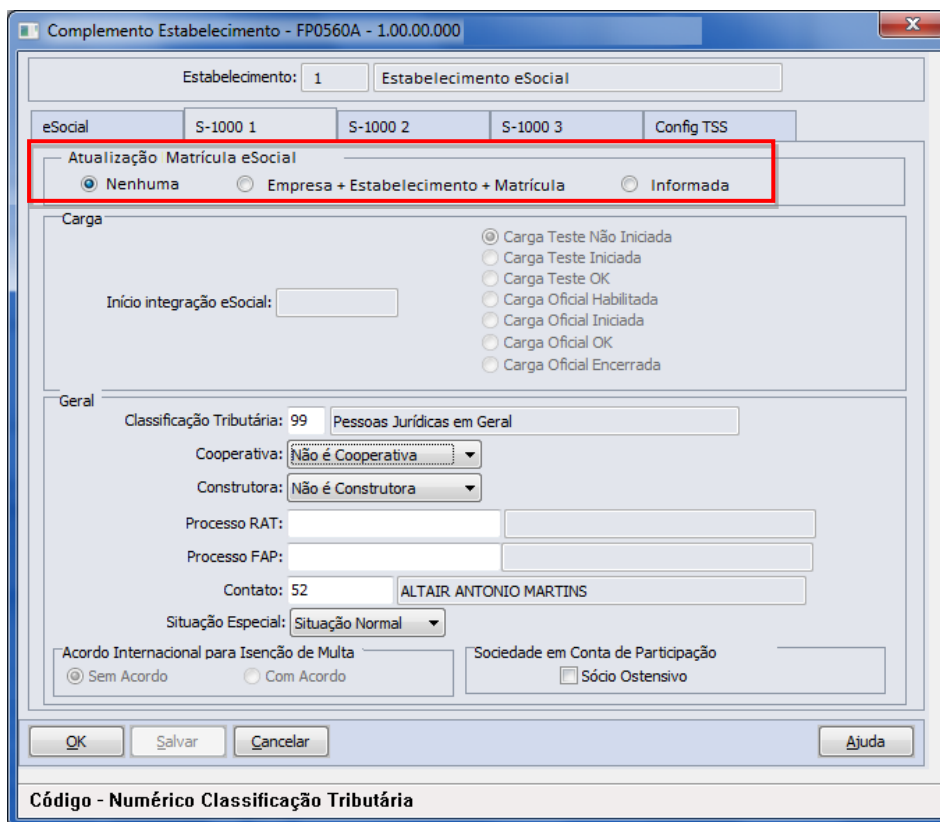

Campo	Descrição	Validações/Regras
Atualização Matrícula eSocial	<p>Indica como será efetuada a atualização da matrícula eSocial pelo sistema, para todas as empresas/estabelecimentos do empregador em questão:</p> <ul style="list-style-type: none"> Nenhuma. Empresa + Estabelecimento + Matrícula. Informada. 	<p>Esse campo somente fica habilitado enquanto não houver nenhuma mensagem do arquivo S-2100 ou S-2200 gerada para o empregador em questão.</p> <p>Possui as seguintes opções:</p> <ul style="list-style-type: none"> Nenhuma: indica que ainda não houve parametrização desse campo para o empregador. Empresa + Estabelecimento + Matrícula: indica que a matrícula eSocial será composta pela junção dos campos empresa, estabelecimento e matrícula do funcionário. Informada: indica que a matrícula eSocial deverá ser informada pelo usuário, não podendo ser repetida para o mesmo empregador.

Notas: Quando estiver parametrizado que a atualização é a junção da empresa + estabelecimento + matrícula, a matrícula eSocial será gerada conforme o demonstrado abaixo:



06.9.???? - FP0560B - 1.00.00.000 - Manutenção Software House

Software House: 2.678 TOTVS SA

Contato Software House: 113 JOSE A LIMA

OK Salvar Cancelar Ajuda

Número Contato Software House

Campo	Descrição	Validações/Regras
Software House	Número da Pessoa Jurídica referente à Software House do Empregador.	Informar uma Pessoa Jurídica válida para a Software House.
Contato	Número da Pessoa Física referente ao contato da Software House para o Empregador.	Informar uma Pessoa Física válida para a Software House.

Notas: A pasta **S-1000 2** somente fica habilitada se a empresa e o estabelecimento informados estiverem parametrizados como empregador.

Pasta Layout

06.9.5582 - FP0560A - 1.00.00.000 - Complemento Estabelecimento

Estabelecimento: 1 Estabelecimento eSocial

eSocial S-1000 1 S-1000 2 S-1000 3 Config TSS Layout

Vers Layout	Inic Validade	Fim Validade
1.0	01/01/2012	31/12/2013
1.1	01/01/2014	05/02/2014
1.2	06/02/2014	31/12/9999

Incluir Eliminar

OK Salvar Cancelar Ajuda

Enter data or press ESC to end.



Por meio do botão **Incluir** será acessada a tela **FP0565E – Manutenção Versão Layout**:

Campo	Descrição	Validações/Regras
Versão do Layout	Código da versão do leiaute disponibilizada pelo governo no Manual de Orientação do eSocial (http://www.esocial.gov.br/)	É obrigatório informar um código do leiaute.
Início da Validade	Informar a data de início da validade do leiaute.	Não será permitido informar um registro com período inferior a um já existente. Não será permitido informar um registro com o mesmo leiaute já cadastrado no período anterior ao informado.
Fim Validade	Esse campo é atualizado automaticamente quando é incluído um registro novo.	Para o registro que está sendo incluído, o campo será atualizado com a data 31/12/9999. Caso exista um registro anterior, a data de fim da validade desse registro será atualizada, considerando a data inicial do registro que está sendo incluído menos um dia.

Notas: A pasta **Layout** fica habilitada somente quando a empresa e o estabelecimento informados estão parametrizados como empregador.

Função FP0565 – Manutenção Arquivos Externos

Objetivo

Disponibilizar um cadastro para relacionar os arquivos cujo XML será importado de sistemas externos para o HCM. Os sistemas externos serão responsáveis por gerar arquivos XML com informações que não são originadas no sistema de Recursos Humanos. Esses arquivos XML poderão ser importados pelo HCM para envio ao governo. Ex: S-1310.

Descrição

Por meio da pasta **Arquivos** será possível visualizar, incluir, modificar ou eliminar os arquivos da Software House posicionada.

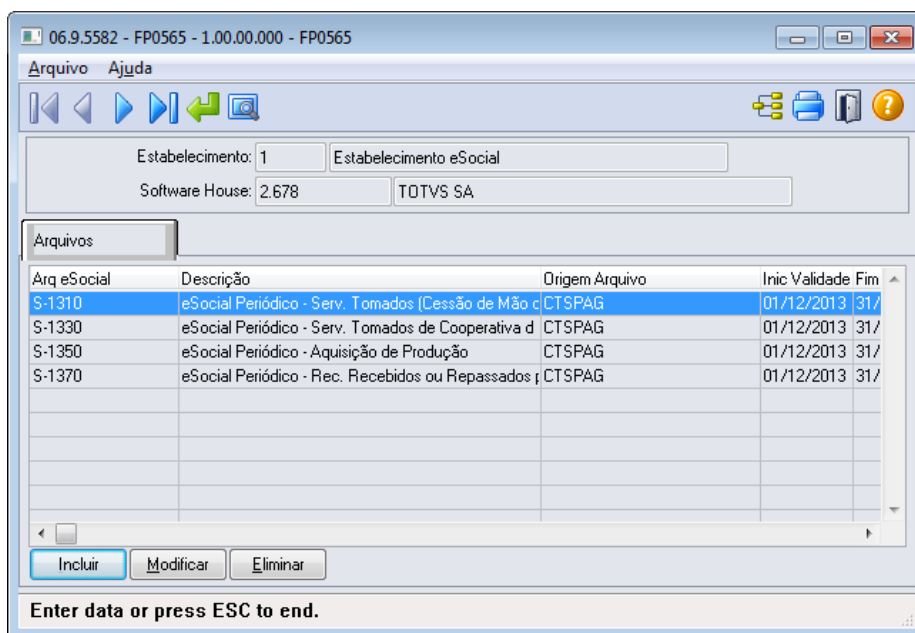

Por intermédio dos botões **Incluir** e **Modificar** será acessada a tela **FP0565A – Manutenção Arquivos Externos**:

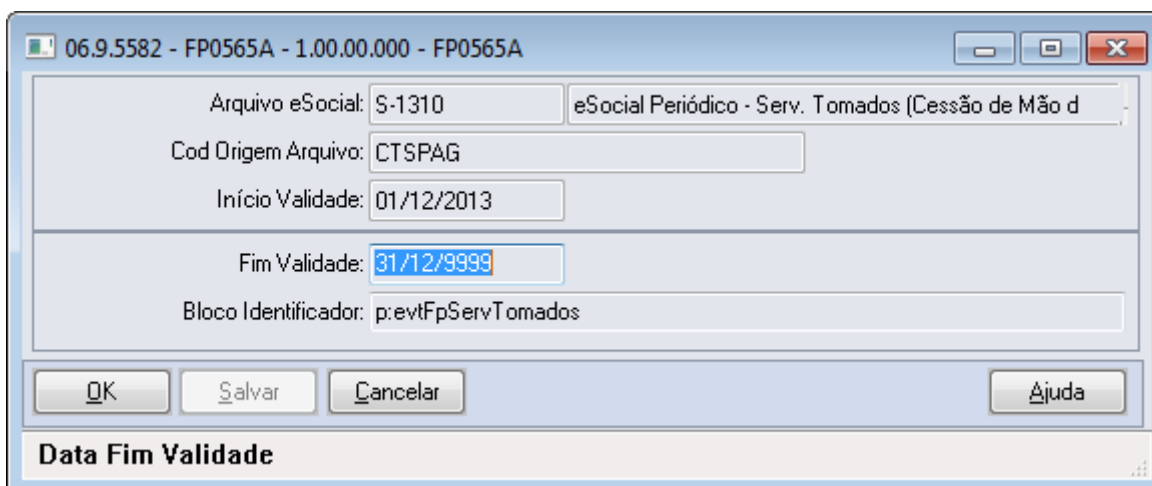



Campo	Descrição	Validações/Regras
Arquivo eSocial	Informar o código do arquivo do eSocial a ser importado de um sistema externo. No caso em que a empresa possui integração HCM X EMS, os arquivos possíveis de importar atualmente são: S-1310, S-1330, S-1350 e S-1370.	É obrigatório informar. Deverá ser um código válido contido na tabela 9 do Manual de Orientação do eSocial.
Código Origem Arquivo	É uma codificação definida pela empresa, utilizada para indicar qual é o sistema de origem. Na tela que aparece como exemplo, é utilizado CTSPAG para indicar que as informações são provenientes ao sistema de Contas a Pagar.	Não permite informação em branco.
Início da Validade	Data de início da validade do arquivo para importação.	Não permite informar períodos anteriores aos já informados para o mesmo arquivo e código origem. Não permite informar períodos sobrepostos aos anteriormente informados.
Fim Validade	Data de fim da validade do arquivo para importação.	Para que o leiaute seja válido para um período indeterminado, deve ser informado 31/12/9999 nesse campo. Para incluir um novo período para o mesmo arquivo e código de origem, é necessário informar uma data de fim para o último período informado antes da inclusão.
Bloco Identificador	Código do bloco que identifica o arquivo que está sendo importado. Informar o código contido no segundo campo do leiaute (conforme Manual de Orientação do eSocial) do arquivo acrescido de "p:" informado antes do campo. O seguinte cadastro deverá ser realizado: <ul style="list-style-type: none"> S-1310 → p:evtFpServTomados. S-1330 → p:evtFpServTomadosCoop. S-1350 → p:evtFpAquisProducao. S-1370 → p:evtFpAssocDesportiva. 	Não permite informação em branco.

Notas: É pré-requisito desse cadastro a manutenção da Software House por meio do **Complemento do Estabelecimento (FP0560A)**. Por intermédio do módulo **Contas a Pagar** do EMS é possível gerar arquivos XML que poderão ser importados pelo HCM para envio ao governo.



Função FP1500 – Manutenção Funcionários

Objetivo

Complementar as informações complementares do funcionário, necessárias para a geração das mensagens destinadas ao eSocial, conforme leiautes **S-2100 – Evento de Cadastramento Inicial do Vínculo**, **S-2200 – Evento de Admissão**, **S-2220 – Alteração de Dados Cadastrais**, **S-2240 – Alteração Contratual**, **S-2600 – Trabalhador Sem Vínculo de Emprego - Início** e **S-2620 – Trabalhador Sem Vínculo de Emprego – Alteração Contratual**.

Descrição

Devido a inclusão de novos campos no programa de complemento eSocial, a tela foi reestruturada, conforme abaixo:

Tela Complemento

06.9.5582 - FP1500F - 1.00.00.000 - FP1500F

Estabelecimento: 1 Estabelecimento eSocial

Matrícula: 10001 0 Pessoa Física eSocial

Matrícula eSocial: 1-1-10001

Vínculo

Tipo Admissão: Admissão

Indicativo Admissão: Normal

Contrato Trab Estagiário Sucessão Vínc Cessão Trab

Categoria: 101 Empregado - Geral

Regime Trabalhista: CLT - Consolidação das Leis de Trabalho

Regime Previdenciário: RGPS - Regime Geral da Previdência Social

Regime Jornada: Submetidos a Horário de Trabalho (Cap. II da CLT)

Trabalhador Temporário

Contratação Trabalhador Temporário

Motivo Contratação: Necessidade transitória de substituição de seu pessoal regular

Matrícula eSocial Substituído:

CPF Substituído:

Alvará Judicial

Processo:

Natureza Atividade

Trabalho Urbano

Trabalho Rural

CNH

Expedição:

Emissor:

Descrição Salário Variável

OK Salvar Cancelar Ajuda

Código Matrícula eSocial



Campo	Descrição	Validações/Regras
Tipo Admissão	<p>Indicativo do tipo de admissão:</p> <ul style="list-style-type: none"> • Admissão. • Transferência de empresa do mesmo grupo econômico. • Admissão por sucessão, incorporação ou fusão. • Trabalhador cedido. 	Não se aplica.

Pasta Contrato Trab

Campo	Descrição	Validações/Regras
Regime Trabalhista	<p>Indicativo do tipo de regime trabalhista:</p> <ul style="list-style-type: none"> • CLT – Consolidação das Leis Trabalhistas. • RJU – Regime Jurídico Único. • RJP – Regime Jurídico Próprio. 	Não se aplica.
Regime Previdenciário	<p>Indicativo do tipo de regime previdenciário:</p> <ul style="list-style-type: none"> • RGPS – Regime Geral da Previdência Social. • RPPS – Regime Próprio de Previdência Social. • RPPE – Regime Próprio de Previdência Social no Exterior. 	Não se aplica.
Regime Jornada	<p>Indicativo do tipo de regime de jornada:</p> <ul style="list-style-type: none"> • Submetidos ao Horário de Trabalho (Cap. II da CLT). • Atividade Externa especificada no Inciso I do Art. 62 da CLT. • Funções especificadas no Inciso II do Art. 62 da CLT. 	Não se aplica.
Contratação Trabalhador Temporário	Informar se a admissão refere-se à contratação de trabalhador temporário.	Não se aplica.
Motivo Contratação	<p>Indicativo do motivo de contratação do trabalhador temporário:</p> <ul style="list-style-type: none"> • Necessidade transitória de substituição de seu pessoal regular. • Acréscimo extraordinário de serviço. 	É habilitado somente quando o campo Contratação Trabalhador Temporário estiver selecionado.
Matrícula eSocial Substituído	Informar a matrícula eSocial do funcionário que está sendo substituído.	É habilitado somente quando o campo Motivo Contratação for igual à Necessidade transitória de substituição de seu pessoal regular .
CPF Substituído	Informar o CPF do funcionário que está sendo substituído.	



Descrição Salário Variável	Informar a descrição do salário variável do funcionário, quando houver.	Não se aplica.
-----------------------------------	---	----------------

Pasta Estagiário

06.9.5582 - FP1500F - 1.00.00.000 - FP1500F

Estabelecimento: 1 Estabelecimento eSocial

Matrícula: 10001 0 Pessoa Física eSocial

Matrícula eSocial: 1-1-10001

Vínculo

Tipo Admissão: Admissão

Indicativo Admissão: Normal

Contrato Trab Estagiário Sucessão Vínc Cessão Trab

Natureza: Obrigatório

Nível: Médio

Apólice Seguro: 5004718712

Área Atuação: desenvolvimento de sistemas

Supervisor: 000000054 NILO REGINATO

Instituição Ensino: 000000010 BANCO DO BRASIL S/A - ROLÂNDIA

Agente Integração: 000000014 BANCO DO BRASIL S/A - CAMBÉ

OK Salvar Cancelar Ajuda

Enter data or press ESC to end.

Notas: Não houve inclusão de novos campos nesta pasta; apenas estamos demonstrando como ela ficou.

Pasta Sucessão Vinc

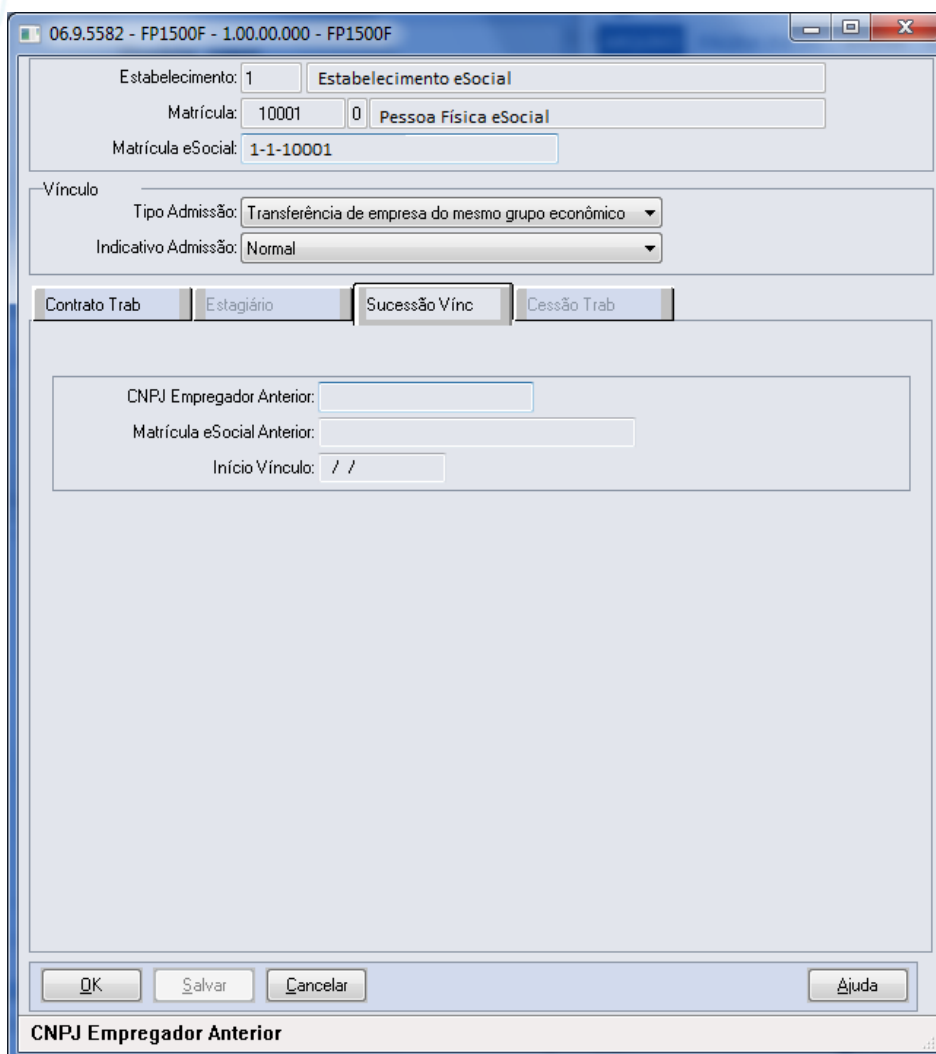

Campo	Descrição	Validações/Regras
CNPJ Empregador Anterior	Informar o número do CNPJ do empregador anterior.	É obrigatório ser informado.
Matrícula eSocial Anterior	Informar a matrícula eSocial do funcionário no empregador anterior.	É obrigatório ser informado.
Início Vínculo	Informar a data do primeiro vínculo do funcionário naquele grupo econômico.	É obrigatório ser informado. Deve ser uma data anterior à data de admissão atual.

Notas: Essa pasta somente fica habilitada quando o campo **Tipo Admissão** é igual à **Transferência de empresa do mesmo grupo econômico** ou **Admissão por sucessão, incorporação ou fusão**.

Pasta Cessão Trab

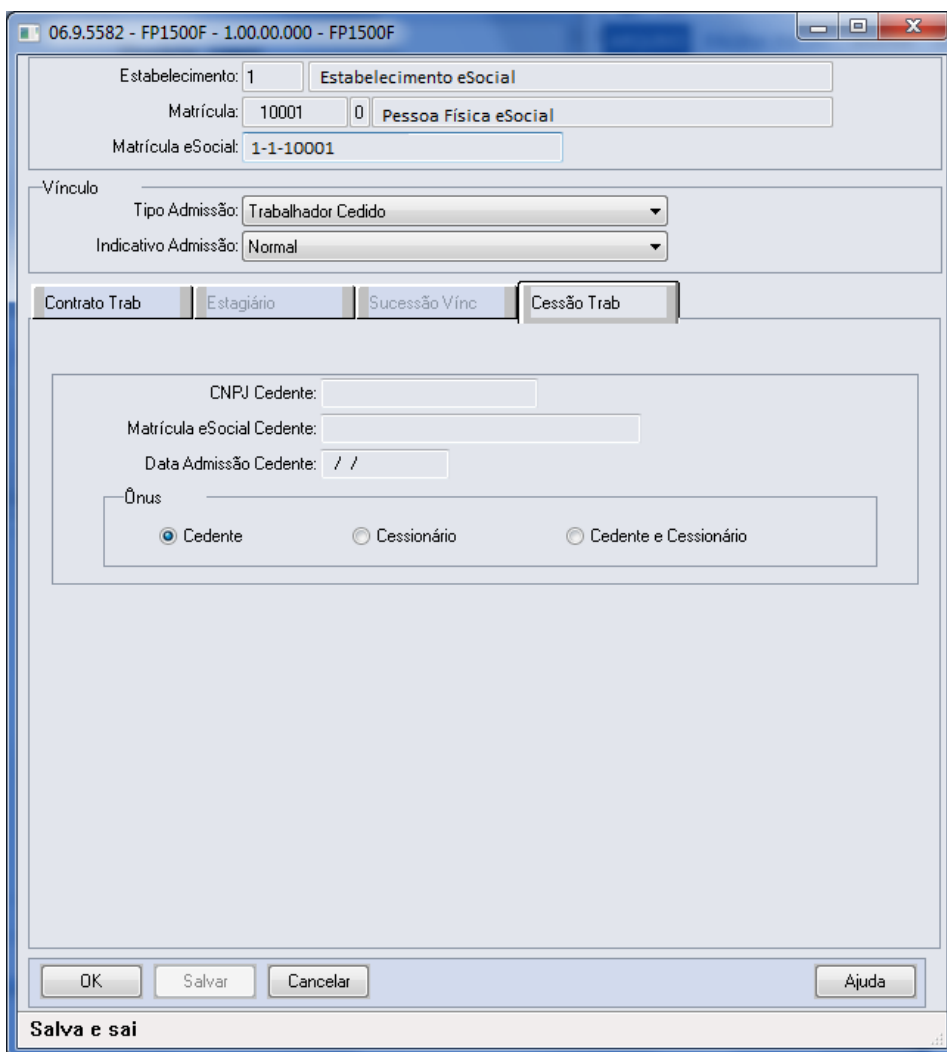

Campo	Descrição	Validações/Regras
CNPJ Cedente	Informar o número do CNPJ da empresa cedente.	É obrigatório ser informado.
Matrícula eSocial Cedente	Informar a matrícula eSocial do funcionário na empresa cedente.	É obrigatório ser informado.
Data Admissão Cedente	Informar a data de admissão do funcionário na empresa cedente.	É obrigatório ser informado. Deve ser anterior à data de admissão atual.



Ônus	Indicativo do ônus da cessão: <ul style="list-style-type: none"> • Cedente. • Cessionário. • Cedente e Cessionário. 	Obrigatório ser informado.
-------------	--	----------------------------

Nota: Essa pasta somente fica habilitada quando o campo **Tipo Admissão** é igual à **Trabalhador Cedido**.

Função FP6600 – Importa Funcionários.

Objetivo

Permitir importar funcionários com as informações complementares necessárias para o eSocial.

Descrição

No arquivo de leiaute desse programa foi acrescentado o tipo de registro 9, que contém os campos complementares para o eSocial, referentes ao funcionário.

Campos

Detalhes sobre os novos campos, obrigatoriedade, entre outros, devem ser verificados no programa **FP6600**, por meio do botão **Editar Layout** da pasta **Layout**.

Nota: As validações dos demais campos são as mesmas efetuadas no complemento eSocial do programa **FP1500 – Manutenção Funcionários**.

Função FP6610 – Importa Funcionários Contratos Especiais.

Objetivo

Permitir importar funcionários de contratos especiais com as informações complementares necessárias para o eSocial.

Descrição

No arquivo de leiaute desse programa foi acrescentado o tipo de registro 8, que contém os campos complementares para o eSocial, referentes ao funcionário.



Campos

Detalhes sobre os novos campos, obrigatoriedade, entre outros, devem ser verificados no programa **FP6610**, por meio do botão **Editar Layout** da pasta **Layout**.

Nota: As validações dos demais campos são as mesmas efetuadas no complemento eSocial do programa **FP1510 – Manutenção Funcionários Contratos Especiais**.

Função FP6650 – Importa Informações eSocial.

Descrição

Foram acrescentados os novos tipos de registro referentes ao complemento eSocial para a importação dos funcionários e funcionários de contratos especiais.

Campo	Descrição	Validações/Regras
Layout - Funcionário	Incluido o registro tipo 9.	Detalhes sobre os novos campos, obrigatoriedade, entre outros, devem ser verificados no programa FP6650 , no arquivo da pasta Layout .
Layout - Funcionário Contratos Especiais	Incluido o registro tipo 8.	

Nota: As validações dos campos complementares do eSocial são as mesmas efetuadas pelos programas de importação **FP6600 – Importa Funcionários** e **FP6610 – Importa Funcionários Contratos Especiais**.

Função FP0570 – Manutenção Complemento Estabelecimento.

Objetivo

Permitir o complemento do cadastro de plano de lotação do estabelecimento. Essa informação será utilizada na geração da mensagem **S-1020 – Tabela de Lotação**.

Descrição

Por meio do botão **eSocial**, disponibilizado na função **Manutenção Complemento Estabelecimento (FP0570)**, informar os dados complementares solicitados.

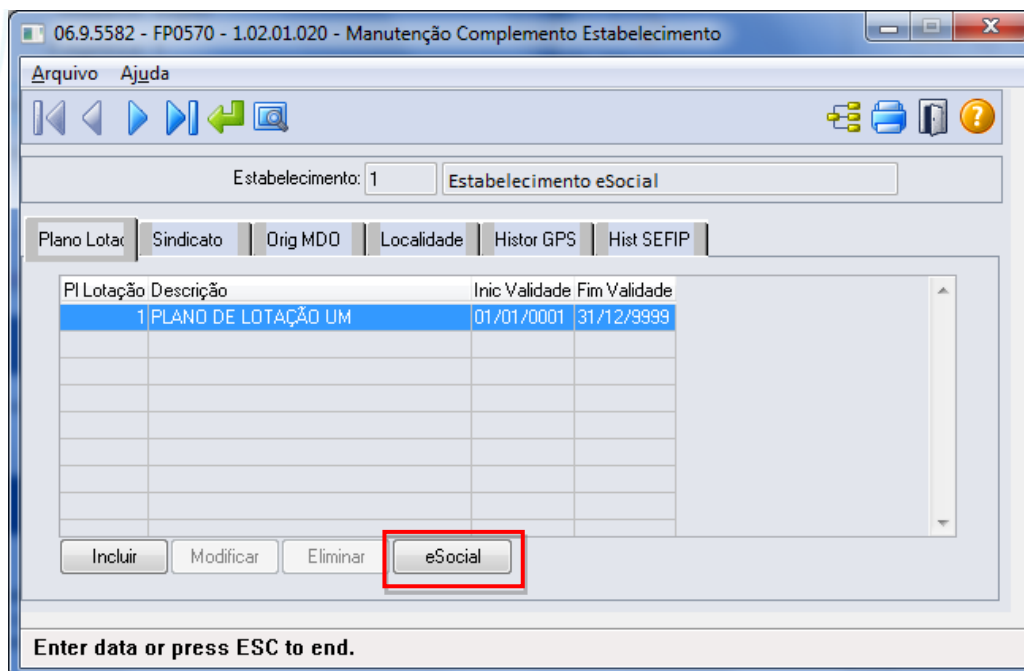

Ao clicar nesse botão, será acessada a tela **FP0570K – Complemento Unidade de Lotação Estabelecimento**:

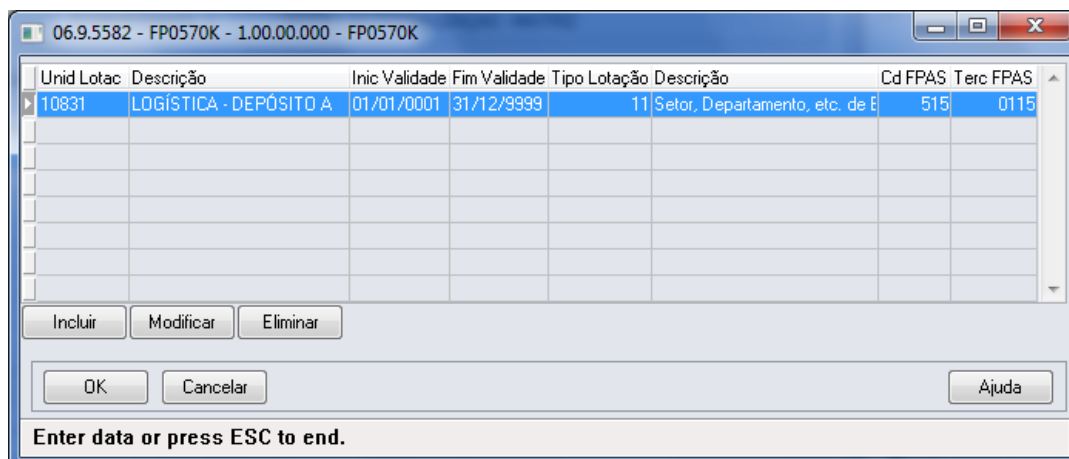

Campo	Descrição	Validações/Regras
Unid Lotac	Informar o código da unidade de lotação.	Deve ser uma lotação pertencente ao plano de lotação selecionado na tela principal.
Descrição	Descrição da unidade de lotação.	Não se aplica.
Início Validade	Informar o início da validade das informações para a unidade de lotação.	Deve ser uma data dentro da validade do plano no estabelecimento.



Término Validade	Informar o término da validade das informações para a unidade de lotação.	Deve ser uma data dentro da validade do plano no estabelecimento.
Tipo Lotação	Informar o tipo da unidade de lotação, conforme anexo I – tabela 10 do eSocial.	<p>Não aceita os tipos de unidade de lotação igual a 04, 05 e 06.</p> <p>Somente aceita os tipos de lotação 02 e 22 para estabelecimentos com CNO informado no complemento eSocial.</p> <p>Somente aceita os tipos de lotação 21 e 23 para estabelecimentos com CAEPF informado no complemento eSocial.</p> <p>Os demais tipos de lotação são aceitos para estabelecimentos sem CNO/CAEPF informado no complemento eSocial.</p>
Descrição	Descrição do tipo de lotação.	Não se aplica.
Cd FPAS	Informar o código FPAS da lotação, conforme anexo I – tabela 4 do eSocial.	Somente ficam habilitados quando o tipo de unidade de lotação é igual a 09, 11 ou 90.
Unid Lotac	Informar o código da unidade de lotação.	

Função FP1600 – Manutenção Histórico de Situações – Alteração Espécie Benefício.

Objetivo

Permitir que seja informada a alteração da espécie do benefício feita pelo INSS. Essas informações serão utilizadas na geração da mensagem destinada ao eSocial, conforme layouts **S-2325 - Alteração do Motivo do Afastamento**.

Descrição

Para o eSocial há a necessidade de identificar quando uma situação de afastamento tem sua espécie alterada pelo INSS, isto é, quando o motivo do afastamento é alterado conforme tabela abaixo:

Motivo Original	Motivo Novo
01 – Acidente de trabalho	03 – Doença
01 – Acidente de trabalho	14 - Aposentadoria por Invalidez
03 – Doença	01 – Acidente de trabalho
03 – Doença	14 - Aposentadoria por Invalidez



Atualmente, quando isso ocorre, o procedimento efetuado é alterar a data da situação que está em andamento e incluir uma nova situação, conforme novo parecer do INSS.

Para que a mensagem de alteração do motivo de afastamento seja gerada corretamente para o eSocial, esse procedimento precisa ser realizado de uma nova forma, conforme demonstrado abaixo:

1. Considere que o funcionário possui a seguinte situação de afastamento doença:

St	Descrição	Significado	Data Início	Data Término	Dd Sit	Hr Sit	Origem Situação
4	AFASTADO DOENÇA	Afastado	15/10/2013	11/02/2014	120	00:00	Informada
51	FALTA ABONADA - DOENÇA	Ausência Justificada	11/10/2009	19/10/2009	9	00:00	Divergência
51	FALTA ABONADA - DOENÇA	Ausência Justificada	07/10/2009	10/10/2009	4	00:00	Informada
51	FALTA ABONADA - DOENÇA	Ausência Justificada	04/10/2009	06/10/2009	3	00:00	Informada
60	ATRASOS / SAÍDA ANTECIPA	Jornada Incompleta	02/10/2009	02/10/2009	0	00:01	Ponto
60	ATRASOS / SAÍDA ANTECIPA	Jornada Incompleta	30/09/2009	30/09/2009	0	00:01	Ponto
60	ATRASOS / SAÍDA ANTECIPA	Jornada Incompleta	21/09/2009	21/09/2009	0	00:01	Ponto
60	ATRASOS / SAÍDA ANTECIPA	Jornada Incompleta	04/09/2009	04/09/2009	0	00:01	Ponto
60	ATRASOS / SAÍDA ANTECIPA	Jornada Incompleta	31/08/2009	31/08/2009	0	00:01	Ponto

2. Em 25/01/2014 o INSS altera a espécie do benefício concedido, que era Doença para Acidente de Trabalho.

Conforme novo procedimento, **não deve ser alterada** a data de término do afastamento da **situação 4 – Afastado Doença**, mas sim seguir os passos abaixo:

- a) Lançar a nova situação de afastamento acidente, considerando como data de início a data em que houve a alteração da espécie do benefício.

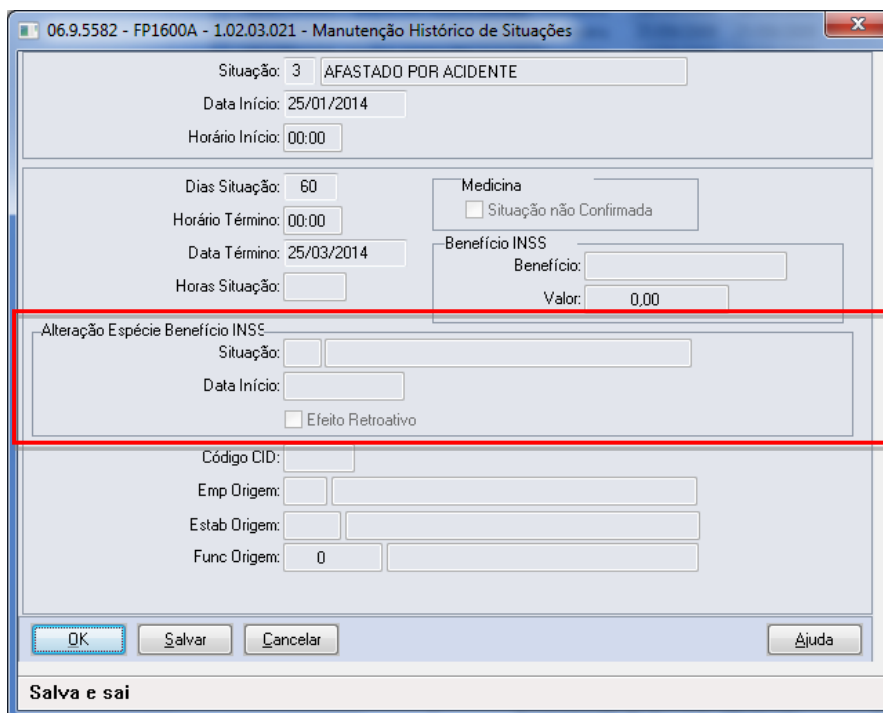

- b) Ao clicar no botão OK, o sistema vai identificar que a situação que está sendo incluída sobrepõe o período de uma situação já cadastrada.

Em seguida, o sistema irá verificar o motivo de afastamento da situação já cadastrada e o motivo de afastamento da situação que está sendo incluída. Se esses motivos se enquadrarem na tabela demonstrada no início desse tópico (**FP1600**), será apresentada a pergunta abaixo, caso contrário, a inclusão da situação não será permitida:

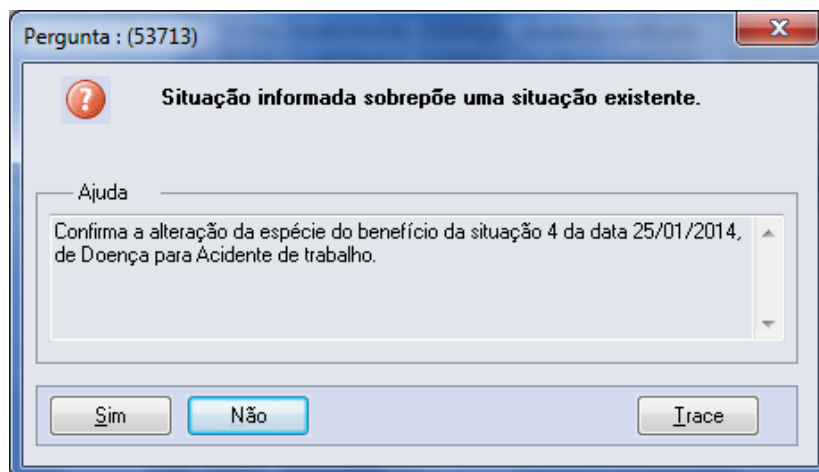



Caso a resposta para esta pergunta seja:

- **Não:** não será permitida a inclusão da situação.
- **Sim:** serão atualizados na tela, no quadro **Alteração Espécie Benefício INSS**, o código, a descrição e a data de início da situação que será substituída. Também será apresentada a pergunta abaixo:

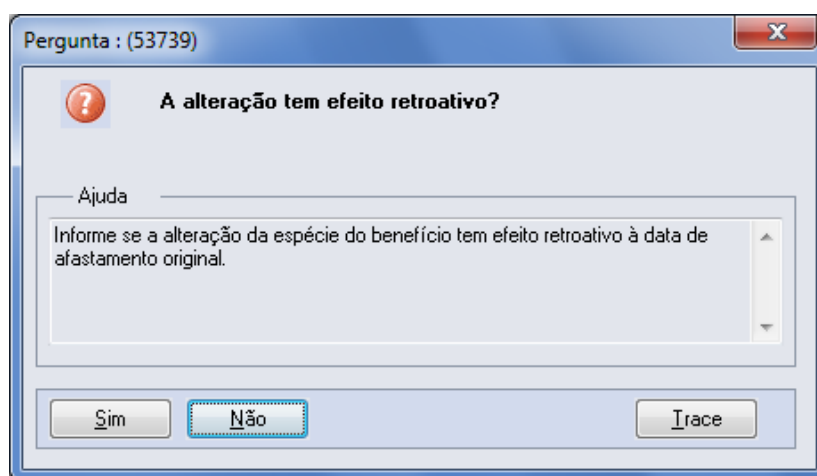

A resposta dessa pergunta irá atualizar o conteúdo do campo **Efeito Retroativo**, localizado no quadro **Alteração Espécie Benefício INSS**.

- c) Por último o sistema altera a data de término da situação já cadastrada, para que seja igual à data de início da nova situação – 1, bem como altera a quantidade de dias da situação.
3. Ao término do procedimento, as situações de afastamento do funcionário ficaram conforme demonstrado na tela abaixo:

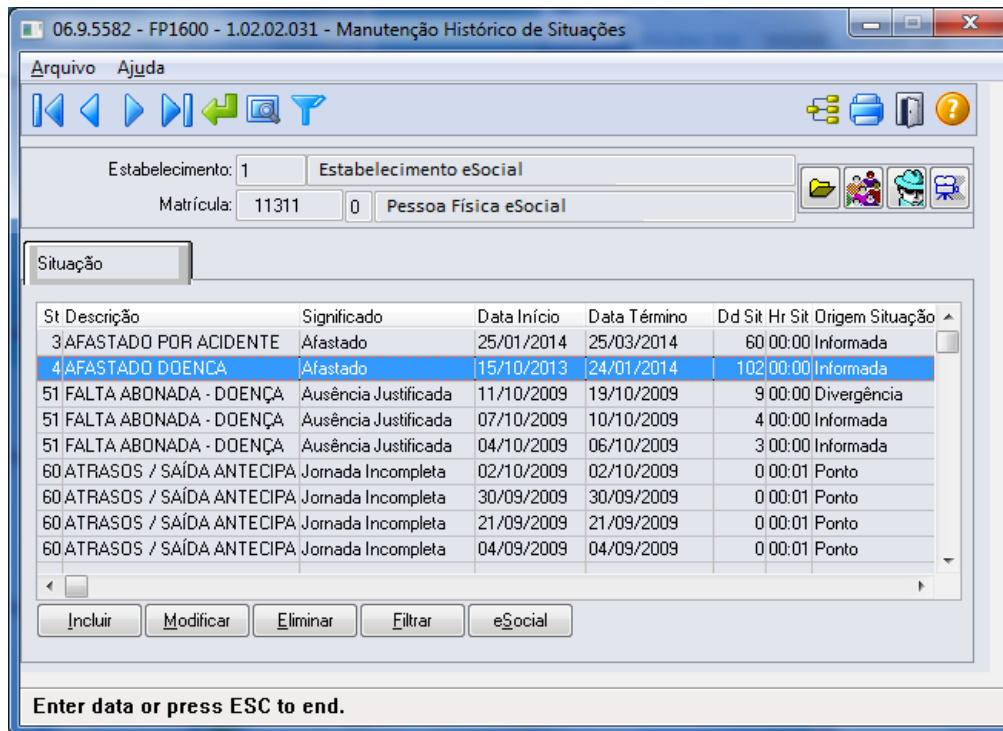

Nota: Essa implementação reflete nos programas **MT0728 – Atendimento Médico**, pasta **Atest. Ext e** e **MT0828 – Gerenciador Médico**, pasta **Afast.**

Função FP1600 – Manutenção Histórico de Situações – Quantidade de Dias de Afastamento

Objetivo

Limitar a quantidade de dias informada para a situação, conforme leiaute **S-2320 – Afastamento Temporário** do eSocial.

Descrição

Para o eSocial a quantidade máxima de dias de afastamento concedido pelo emitente é de 999 dias.

Não será alterado o formato do campo na tela. Será inclusa uma validação no programa para não aceitar mais de 999 dias, emitindo uma mensagem de erro caso o usuário informe um valor superior a esse limite.



Função FP1600 – Manutenção Histórico de Situações – Novos Complementos eSocial

Objetivo

Permitir que seja informado o complemento para as situações de afastamento **Exercício Mandato Sindical** e **Cessão do Trabalhador**, bem como para a situação de desligamento **Desligamento por Transferência**.

Estas informações serão utilizadas na geração das mensagens destinadas ao eSocial, conforme layouts **S-2320 – Evento Afastamento Temporário** e **S-2800 – Desligamento**.

Descrição

1. Mandato Sindical

Acessar o programa **FP1600 – Manutenção Situação**, selecionar uma situação cujo motivo de afastamento (parametrizado na função **FP0060 – Manutenção Situação**) seja igual à **10 – Exercício de Mandato Sindical**, conforme anexo I - Tabela 18 do eSocial.

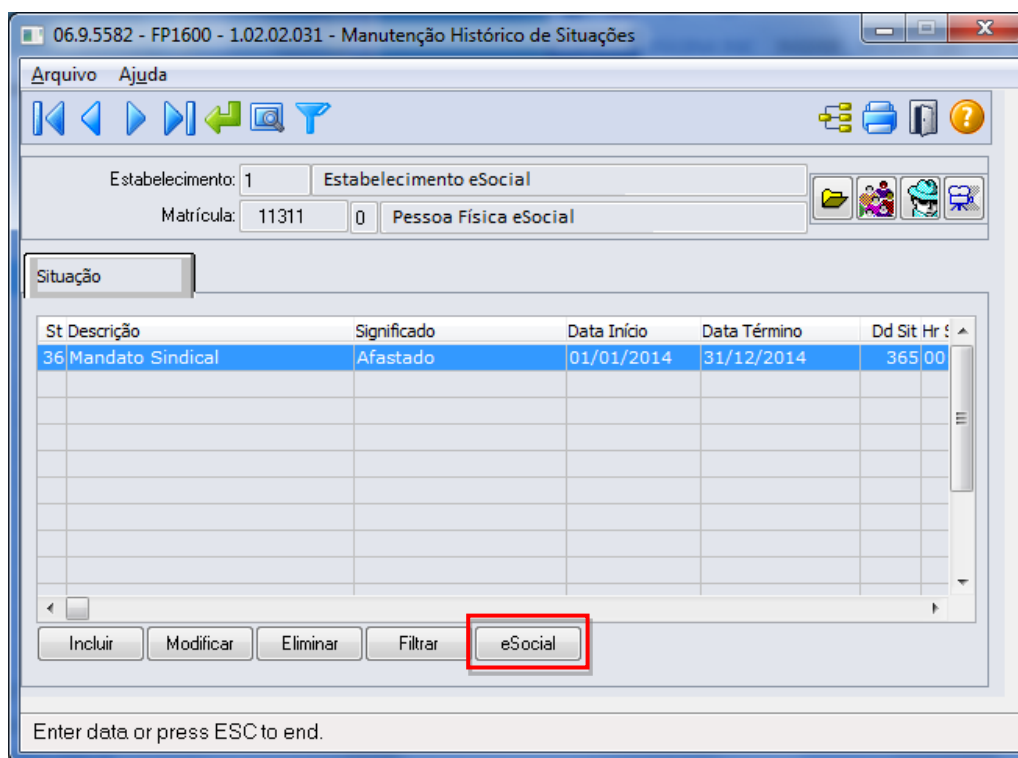

Ao clicar no botão **eSocial**, será acessada a tela **FP1600C – Complemento Mandato Sindical**:



06.9.5582 - FP1600C - 1.00.00.000 - FP1600C

Estabelecimento: 1 Estabelecimento eSocial

Matrícula: 11311 0 Pessoa Física eSocial

Situação: 36 Mandato Sindical

Data Início: 01/01/2014

Horário Início: 00:00

Mandato Sindical

CNPJ Sindicato: 00.000.000/0000-00

Ônus Remuneração

Empregador Sindicato Diferença Salarial paga pelo Sindicato

OK Cancelar Ajuda

Enter data or press ESC to end.

Campo	Descrição	Validações/Regras
CNPJ Sindicato	Informar o número do CNPJ do sindicato no qual o funcionário exercerá o mandato.	Obrigatório ser informado.
Ônus Remuneração	Indicativo do ônus da remuneração: <ul style="list-style-type: none"> Empregador. Sindicato. Diferença Salarial paga pelo Sindicato. 	Obrigatório ser informado.

2. Cessão Trabalhador

Acessar o programa **FP1600 – Manutenção Situação**, selecionar uma situação cujo motivo de afastamento (parametrizado na função **FP0060 – Manutenção Situação**) seja igual a **16 – Cessão de Trabalhador**, conforme anexo I - Tabela 18 do eSocial.

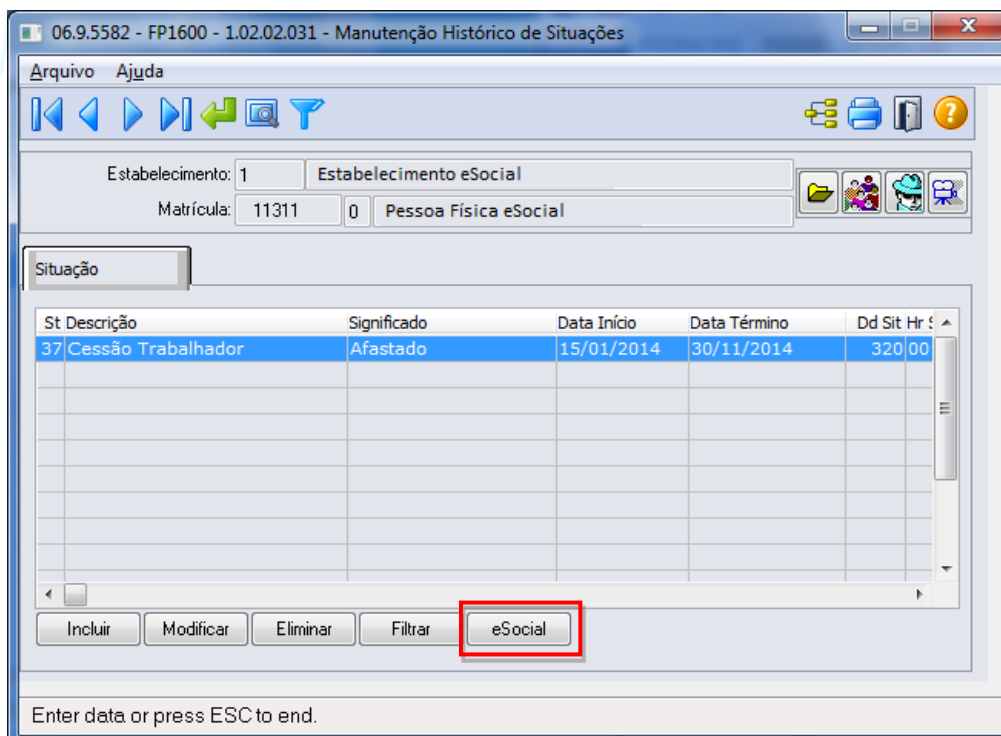

Ao clicar no botão **eSocial** será acessada a tela **FP1600D – Complemento Cessão Trabalhador**:

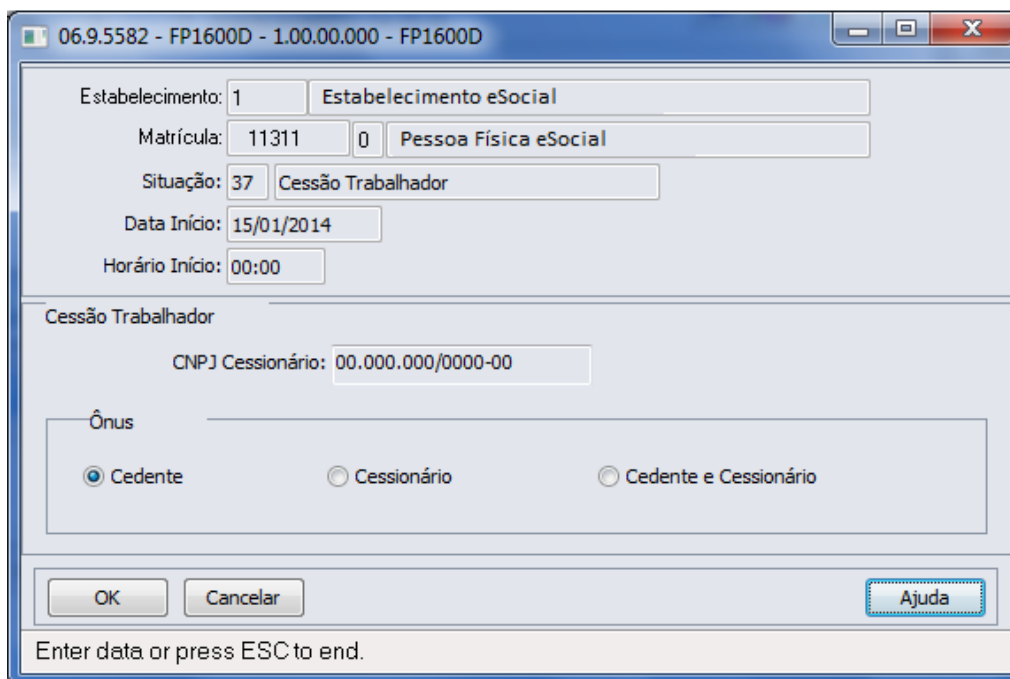

Campo	Descrição	Validações/Regras
CNPJ Cessionário	Informar o número do CNPJ do órgão/entidade para o qual o funcionário foi cedido.	Obrigatório ser informado.
Ônus	Indicativo do ônus da remuneração: <ul style="list-style-type: none"> • Cedente. • Cessionário. • Cedente e Cessionário. 	Obrigatório ser informado.

3. Sucessão Vínculo

Acessar o programa **FP1600 - Manutenção Situação**, selecionar uma situação cujo motivo de desligamento (parametrizado na função **FP0060 - Manutenção Situação**) seja igual a **11** – Transferência de empregado para outra empresa do mesmo grupo empresarial que tenha assumido os encargos trabalhistas, sem que tenha havido rescisão de contrato de trabalho, ou **12** - Transferência de empregado para outra empresa que tenha assumido os encargos trabalhistas por motivo de sucessão, sem que tenha havido rescisão de contrato de trabalho, conforme anexo I - Tabela 19 do eSocial.

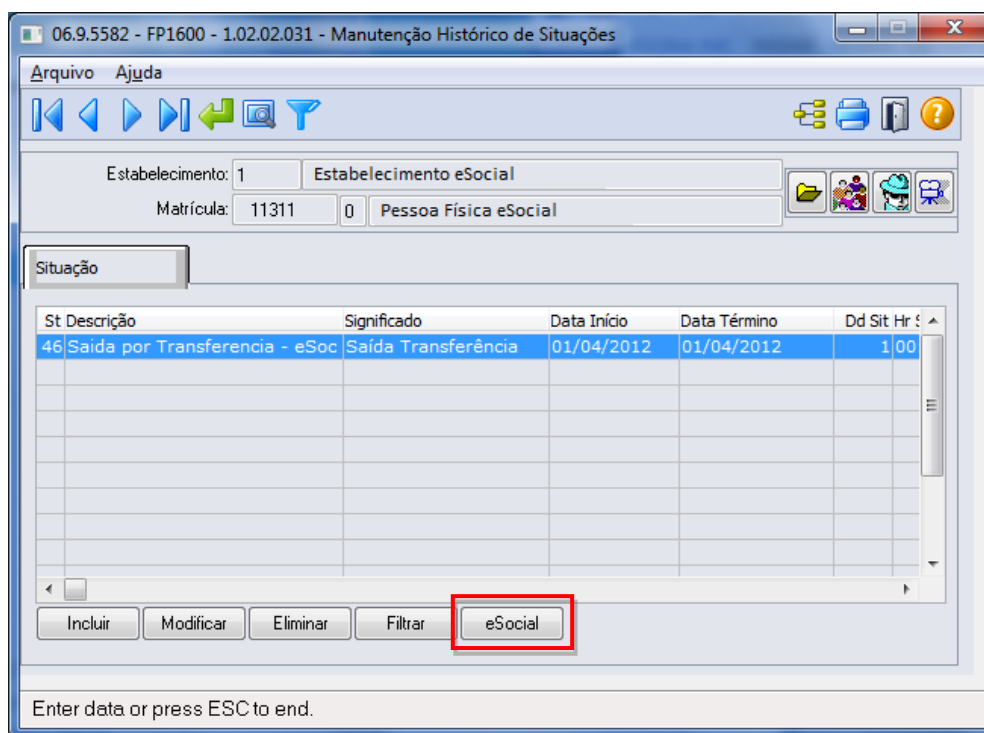

Ao clicar no botão **eSocial** será acessada a tela **FP1600E – Complemento Sucessão Vínculo**:



06.9.5582 - FP1600E - 1.00.00.000 - FP1600E

Estabelecimento: 1 Estabelecimento eSocial

Matrícula: 11311 0 Pessoa Física eSocial

Situação: 46 Saida por Transferencia - eSoc

Data Início: 01/04/2012

Horário Início: 00:00

Sucessão Vínculo

CNPJ Sucessora: 00.000.000/0000-00

OK Cancelar Ajuda

Enter data or press ESC to end.

Campo	Descrição	Validações/Regras
CNPJ Sucessora	Informar o número do CNPJ da empresa sucessora.	Obrigatório ser informado.

Função FP6660 – Importa Histórico de Situações

Objetivo

Importar os históricos de situação dos funcionários para o **FP1600 - Manutenção Histórico de Situações** e suas informações complementares necessárias para o eSocial.

Descrição

No arquivo de leiaute desse programa, no tipo de registro 2, foram acrescentados os campos complementares para o eSocial, referentes aos afastamentos pelos motivos **10 – Exercício Mandato Sindical** e **16 – Cessão de Trabalhador**, conforme anexo I - tabela 18 do eSocial, e referentes ao desligamento por transferência (motivos **11** e **12**, conforme anexo I – tabela 19 do eSocial).

Campos

Detalhes sobre os novos campos, obrigatoriedade, entre outros, devem ser verificados no programa **FP6600**, por meio do botão **Editar Layout** da pasta **Layout**.

Nota: As validações dos demais campos são as mesmas efetuadas no complemento eSocial do programa **FP1600 – Manutenção Histórico de Situações**.

Função FP1720 – Manutenção Identificação do Funcionário

Objetivo

Efetuar a troca da empresa, estabelecimento ou matrícula do funcionário quando houver erro no cadastramento.

Descrição

Foi implementado um tratamento para a tabela de complemento eSocial dos históricos de situação de afastamento.

Função FR5040 – Manutenção Programação Rescisão – Complemento eSocial para Diretor Sem Vínculo

Objetivo

Permitir que seja informado o complemento para as programações de rescisão de diretores sem vínculo.

Essa informação será utilizada na geração das mensagens destinadas ao eSocial, conforme leiaute **S-2680 –**

Trabalhador Sem Vínculo de Emprego - Término.

Descrição

Acessar o programa **FR5040 – Manutenção Programação de Rescisão**, selecionar uma habilitação de rescisão de um diretor sem vínculo e acionar no botão **Complemento eSocial**. Será acessada a tela **FR5040b – Complemento**

Programação Rescisão:

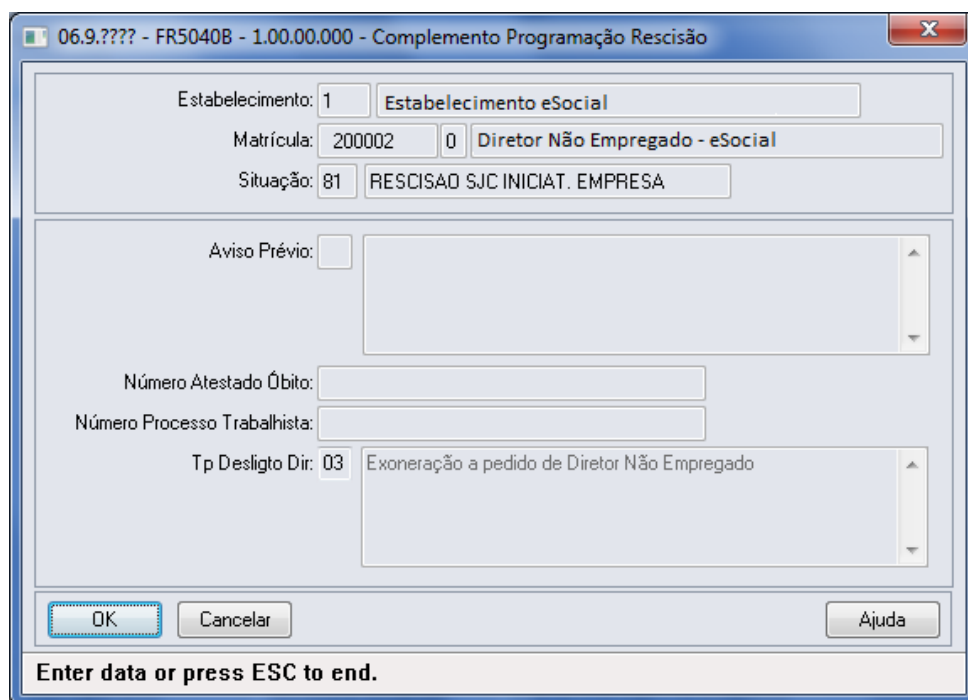



Campo	Descrição	Validações/Regras
TP Desligto Dir	<p>Indicativo do motivo do desligamento do Diretor Sem Vínculo:</p> <ul style="list-style-type: none"> • 01 - Exoneração do Diretor Não Empregado sem justa causa, por deliberação da assembléia, dos sócios cotistas ou da autoridade competente. • 02 - Término de Mandato do Diretor Não Empregado que não tenha sido reconduzido ao cargo. • 03 - Exoneração a pedido de Diretor Não Empregado. • 04 - Exoneração do Diretor Não Empregado por culpa recíproca ou força maior. • 05 - Morte do Diretor Não Empregado. • 06 - Exoneração do Diretor Não Empregado por falência, encerramento ou supressão de parte da empresa. 	<p>É obrigatório ser informado quando a categoria do trabalhador é corresponder a Diretor Não Empregado [721,722].</p>

Notas: Para diretor sem vínculo, os campos **Aviso Prévio**, **Número Atestado de Óbito** e **Número Processo Trabalhista** ficam desabilitados.

Para funcionários, o campo **TP Desligto Dir** fica desabilitado.

Função FR5040 – Manutenção Programação Rescisão – Botão Eliminação

Objetivo

Permitir que seja informado o complemento para as programações de rescisão que estão sendo eliminadas no sistema. Estas informações serão utilizadas na geração das mensagens destinadas ao eSocial, conforme leiaute **S-2405 – Cancelamento de Aviso Prévio**.

Descrição

Foram acrescentadas validações no processo de eliminação da programação da rescisão, para identificar se o programa de complemento eSocial referente ao cancelamento do aviso prévio será executado ou não, conforme regras abaixo:

Programação de Rescisão Eliminada	Validações/Regras
Sem aviso prévio informado no complemento eSocial.	Não executa o programa FR5040rc – Complemento Cancelamento Aviso Prévio .
Com aviso prévio informado no complemento eSocial e a mensagem de aviso prévio enviada.	Executa o programa FR5040rc – Complemento Cancelamento Aviso Prévio .
Com aviso prévio informado no complemento eSocial e a mensagem de aviso prévio pendente de envio.	Não executa o programa FR5040rc – Complemento Cancelamento Aviso Prévio .

Função FR5050 – Elimina Programação de Rescisão

Objetivo

Permitir que sejam informados os dados referentes ao cancelamento do aviso prévio para as programações de rescisão que serão eliminadas. Essas informações serão utilizadas na geração das mensagens destinadas ao eSocial, conforme leiaute **S-2405 – Cancelamento de Aviso Prévio**.

Descrição

Foram acrescentadas validações no processo de eliminação da programação da rescisão para identificar se os dados informados no programa de complemento eSocial, referentes ao cancelamento do aviso prévio, serão utilizados ou não, conforme regras abaixo:

Programação de Rescisão Eliminada	Validações/Regras
Sem aviso prévio Informado no complemento eSocial.	Não atualiza no programa FP2240 , pasta Canc Aviso Pr , os dados informados no programa FR5050a – Complemento Cancelamento Aviso Prévio .
Com aviso prévio informado no complemento eSocial e a mensagem de aviso prévio enviada.	Atualiza no programa FP2240 , pasta Canc Aviso Pr , os dados informados no programa FR5050a – Complemento Cancelamento Aviso Prévio .
Com aviso prévio informado no complemento eSocial e a mensagem de aviso prévio pendente de envio.	Não atualiza no programa FP2240 , pasta Canc Aviso Pr , os dados informados no programa FR5050a – Complemento Cancelamento Aviso Prévio .



Nota: A tela de complemento eSocial será acessada, independente das informações acima. Durante a execução da eliminação é que o programa irá verificar se o aviso prévio da programação da rescisão foi enviado ao governo e, em caso afirmativo, irá atualizar as informações do cancelamento no programa **FP2240 - Participantes eSocial**.

Função FR5240 – Reintegração de Funcionários

Objetivo

Permitir que seja informado o complemento para a reintegração que será efetuada. Essa informação será utilizada na geração das mensagens destinadas ao eSocial, conforme leiaute **S-2820 - Reintegração**.

Pré-requisito

FP0030 – Manutenção Processo Justiça, quando a reintegração for por Determinação Judicial.

Descrição

Foi implementada validação para somente habilitar o botão de complemento eSocial se a mensagem **S-2800 – Desligamento** tiver sido gerada pelo sistema.

Função FP9840 – Processo Carga Inicial Mensagens para o Esocial

Objetivo

O objetivo do programa de carga é gerar as informações iniciais para o eSocial. O programa deverá permitir gerar as informações em ambiente de teste ou oficial.

Descrição

Foi implementada a carga dos movimentos relacionados aos funcionários. Esse processo ocorrerá por meio da parametrização da pasta **Movto**.

Pasta Movto

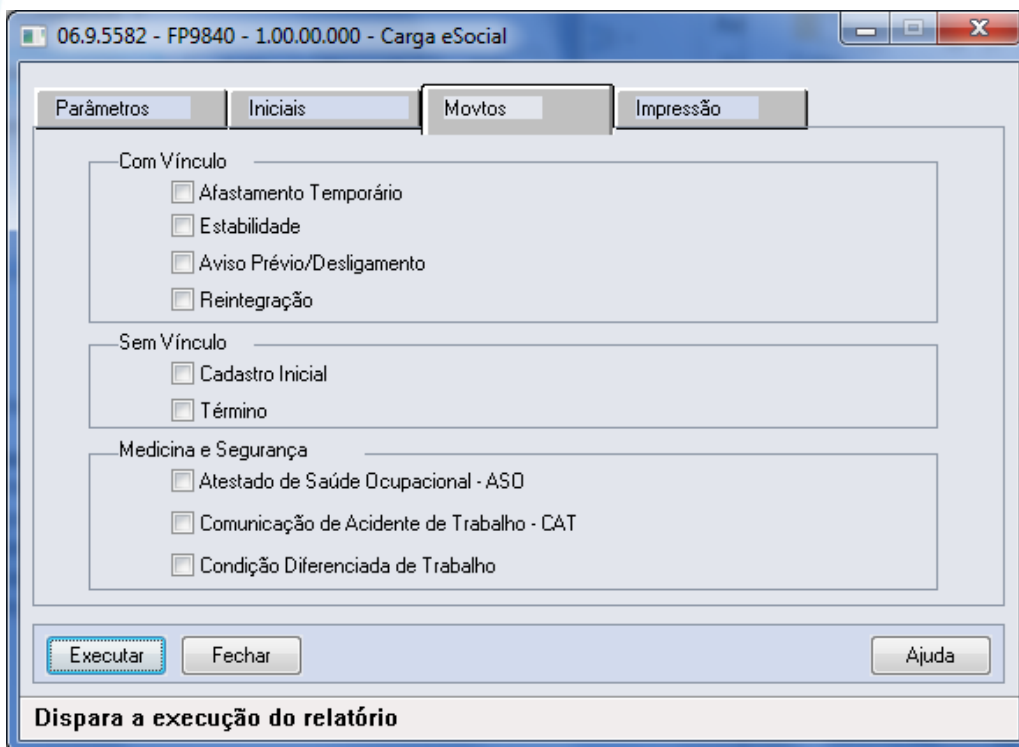

Campo	Descrição	Validações/Regras
Afastamento Temporário	Quando selecionado, irá gerar as mensagens S-2320 – Afastamento Temporário , S-2325 – Alteração do Motivo do Afastamento e S-2330 – Retorno Afastamento para os funcionários com vínculo.	Serão considerados todos os afastamentos relacionados no programa FP1600 – Manutenção Histórico de Situações com data de término igual ou superior ao primeiro dia do mês/ano base, informado na pasta Parâmetros , e que a situação de afastamento esteja com o complemento eSocial informado no programa FP0060 – Manutenção Situações .
Estabilidade	Quando selecionado, irá gerar as mensagens S-2340 – Estabilidade Início e S-2345 – Estabilidade Término para os funcionários com vínculo.	Serão consideradas todas as estabilidades relacionadas no programa FP3800 – Manutenção Informações Funcionários com data de término igual ou superior ao primeiro dia do mês/ano base, informado na pasta Parâmetros , e que o motivo de estabilidade esteja com o complemento eSocial informado no programa FP1100 – Manutenção Motivos Estabilidade .



<p>Aviso Prévio/Desligamento</p>	<p>Quando selecionado, irá gerar as mensagens S-2400 – Aviso Prévio e S-2800 – Desligamento para os funcionários com vínculo.</p>	<p>Serão consideradas todas as programações de rescisão que constam no programa FR5040 – Manutenção Programação de Rescisões com data de desligamento igual ou superior ao primeiro dia do mês/ano base, informado na pasta Parâmetros.</p> <p>Se no complemento eSocial da programação de rescisão estiver informado o campo Aviso Prévio, será gerada a mensagem de aviso prévio.</p> <p>Também será gerada a mensagem de desligamento.</p>
<p>Reintegração</p>	<p>Quando selecionado, irá gerar a mensagem S-2820 – Reintegração para os funcionários com vínculo.</p>	<p>Serão considerados todos os funcionários reintegrados que constam no programa FR5250 – Funcionários Reintegrados.</p>
<p>Cadastro Inicial</p>	<p>Quando selecionado, irá gerar a mensagem S-2600 – Trabalhador Sem Vínculo de Emprego - Início para os estagiários e diretores sem vínculo.</p>	<p>Serão considerados os funcionários com vínculo empregatício igual a Sem Vínculo e tipo funcionário igual a Estagiário, Empregador ou Estagiário Contratado, que estiverem ativos no primeiro dia do mês e ano base informado na pasta Parâmetros ou admitidos no decorrer do mês/ano base.</p>
<p>Término</p>	<p>Quando selecionado, irá gerar a mensagem S-2680 – Trabalhador Sem Vínculo de Emprego - Término para os estagiários e diretores sem vínculo.</p>	<p>Serão consideradas todas as programações de rescisão que constam no programa FR5040 – Manutenção Programação de Rescisões com data de desligamento igual ou superior ao primeiro dia do mês/ano base informado na pasta Parâmetros, dos funcionários com vínculo empregatício igual a Sem Vínculo e tipo funcionário igual a Estagiário, Empregador ou Estagiário Contratado.</p>
<p>Atestado de Saúde Ocupacional – ASO</p>	<p>Quando selecionado, irá gerar a mensagem S-2260 - ASO para os funcionários com vínculo.</p>	<p>Com o uso dos Módulos de Medicina no Trabalho:</p> <p>Efetua a conversão das tabelas ATSTDO_ASO, COMPON_SESMT, ASO_EXAM_PACIEN e AGENT_RISCO para as tabelas SPED_ASO, SPED_ASO_AGENT e SPED_ASO_EXAM.</p> <p>Serão considerados todos os ASOs (novo cadastro de ASO – MT2000) com data de emissão igual ou superior ao primeiro dia do mês/ano base informado na pasta Parâmetros.</p> <p>Os ASOs disponíveis no cadastro MT2000 – ASO-eSOCIAL podem ter origem:</p> <ul style="list-style-type: none"> • Produto Padrão – Rotina de conversão – clientes que utilizam ASO – Produto Padrão. • Cadastro manual – clientes que não utilizam o ASO – Produto Padrão. • Processo de Importação de ASO – eSocial– MT2010 – clientes que não utilizam o ASO – Produto Padrão.



<p>Comunicação de Acidente de Trabalho – CAT</p>	<p>Quando selecionado, irá gerar a mensagem S-2280 – CAT para os funcionários com vínculo.</p>	<p>Com uso dos Módulos de Segurança no Trabalho:</p> <p>Efetua a conversão das tabelas CAT, ACIDTRE_TRAB, CAT_NATUR_LESAO_ACIDTE e CAT_PARTE_ATGDO para as tabelas SPED_CAT, SPED_CAT_AGNT_CAUSA, SPED_CAT_PART_ATGDO e SPED_CAT_TESTEM.</p> <p>Serão consideradas todas as CATs (novo cadastro de CAT – ST2080) com data de emissão igual ou superior ao primeiro dia do mês/ano base informado na pasta Parâmetros.</p> <p>As CATs disponíveis no cadastro ST2080 – CAT-eSOCIAL podem ter origem:</p> <ul style="list-style-type: none"> • Produto Padrão – Rotina de conversão. • Cadastro manual – clientes que não utilizam a CAT – Produto Padrão. • Processo de Importação de CAT – eSocial– ST2090 – clientes que não utilizam o CAT – Produto Padrão.
<p>Condição Diferenciada de Trabalho</p>	<p>Quando selecionado, irá gerar as mensagens S-2360 – Condição Diferenciada de Trabalho Início e S-2365 – Condição Diferenciada de Trabalho Término para os funcionários com vínculo.</p>	<p>Com uso dos Módulos de Segurança no Trabalho:</p> <p>Efetua a conversão das tabelas COMPOS_AMBIEN_RISCO, COMPOS_AMBIEN_CARGO, COMPOS_AMBIEN_AMBIEN, COMPOS_AMBIEN_FUNC, RISCO_ACIDTE_TRAB, EPI_FUNC, HISTOR_SAL_FUNC e FUNC_UNID_LOTAC_PLANO para as tabelas SPED_COND_DIF_TRAB, SPED_COND_DIF_TRAB_AGENT e SPED_COND_DIF_TRAB_EPI.</p> <p>Serão consideradas todas as Condições Diferenciadas de Trabalho (novo cadastro de Condições Diferenciadas de Trabalho – ST2060) com data de início de lotação igual ou superior ao primeiro dia do mês/ano base informado na pasta Parâmetros.</p> <p>As Condições Diferenciadas de Trabalho disponíveis no cadastro ST2060 – Condições Diferenciadas de Trabalho – eSOCIAL podem ter origem:</p> <ul style="list-style-type: none"> • Produto Padrão – Rotina de conversão – clientes que utilizam o produto padrão. • Cadastro manual – clientes que não utilizam a CDT – Produto Padrão. • Processo de Importação de CDT - eSocial– ST2070 – clientes que não utilizam o CDT – Produto Padrão.

Nota: A pasta **Movtos** somente ficará habilitada quando o processo de carga do Cadastro Inicial de Vínculos – Contrato Vigente estiver iniciado para o empregador em questão.

Para a carga de Afastamento Temporário, Estabilidade, Aviso Prévio/Desligamento, Reintegração, Atestado de Saúde Ocupacional – ASO, Comunicação Acidente de Trabalho – CAT e Condição Diferenciada de Trabalho somente serão considerados os funcionários ativos no primeiro dia do mês e ano base ou admitidos no decorrer do mês/ano base, para os quais já tenha sido efetuada a carga do Cadastro Inicial de Vínculos – Contrato Vigente.

Para a carga de Cadastro Inicial e Término dos sem vínculos, serão considerados os funcionários com vínculo empregatício igual a **Sem Vínculo** e tipo funcionário igual a **Estagiário**, **Empregador** ou **Estagiário Contratado**, que estiverem ativos no primeiro dia do mês e ano base informados na pasta **Parâmetros** ou admitidos no decorrer do mês/ano base.

Função FP9870 – Importador Arquivos Externos

Objetivo

Disponibilizar o novo programa que realiza a importação de arquivos XML originados de sistemas externos, cujas informações não são provenientes de sistema de Recursos Humanos.

Descrição

Por meio do programa será possível parametrizar informações e realizar a importação dos arquivos.

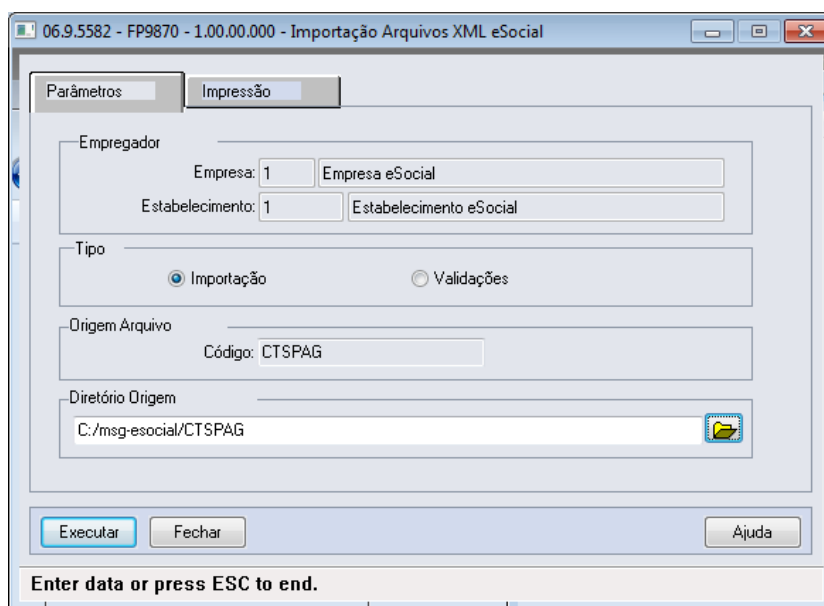



Campo	Descrição	Validações/Regras
Empregador	Código da empresa e do estabelecimento empregador da empresa logada. Informação atualizada automaticamente.	Não se aplica.
Tipo	Importação: quando selecionado permite à empresa empregadora importar arquivos XML para envio ao governo. Validação: quando selecionado permite à empresa empregadora somente validar os arquivos XML para ajustar as inconsistências antes da importação oficial.	Não se aplica.
Código de Origem do Arquivo	Informar o código da origem do sistema externo cadastrado no programa FP0565 – Manutenção de Arquivos Externos , conforme os leiautes que estarão sendo importados no diretório informado.	Informar um código válido cadastrado no programa FP0565 .
Diretório de Origem do Arquivo	Informar um diretório no qual estão os XMLs a serem importados.	Dever ser um diretório existente. É sugerido criar um subdiretório com o nome do código de origem conforme o exemplo da tela. Ao executar a importação, o sistema cria um subdiretório no diretório informado na tela, chamado “msg-hist-import”. Caso não tenha permissão de escrita nesse diretório, ocorrerá erro demonstrando a mensagem 30639 na execução do programa.

Nota: Ao executar a importação, o sistema cria um subdiretório no diretório informado na tela, chamado “msg-hist-import”. Nesse diretório serão armazenados todos os arquivos XML que o sistema importou para o HCM. Ou seja, cada arquivo que está no diretório informado na tela será movido para a pasta “msg-hist-import”, para que o arquivo não seja importado novamente pelo sistema. Caso ocorra validação na importação, o arquivo permanece no diretório informado na tela.

Ao final da importação o sistema emitirá um relatório informando os arquivos que foram importados com sucesso e as inconsistências que ocorreram nos arquivos. Caso a opção **Validação** tenha sido selecionada, o sistema emitirá um relatório informando os arquivos cuja validação ocorreu com sucesso e as inconsistências que ocorreram nos arquivos. O sistema executa as seguintes validações:



Validação	Ação
Arquivo não está parametrizado para importação.	Para importar arquivos XML deverá existir um registro dentro da validade, cujo bloco identificador seja igual ao campo (tag) da segunda linha do XML acrescido de "p:" antes do campo.
Tamanho do XML maior que 500 KB.	É necessária a quebra do arquivo XML para que este seja inferior a 500 KB de tamanho para envio ao governo.
Bloco ideEmpregador não encontrado.	O XML deverá conter o bloco ideEmpregador . Realizar busca dentro do XML.
Empregador Inexistente.	O sistema somente importa XML cujo campo nrInscricao seja igual ao CNPJ do empregador informado na tela
Campo tpInscricao deverá ser igual a 1 .	Somente é possível importação de arquivos de empregadores Pessoa Jurídica, ou seja, esse campo deverá ser igual a 2 .
Bloco ideEvento não encontrado.	O XML deverá conter o bloco ideEvento . Realizar busca dentro do XML.
Tag indRetificacao não encontrada.	O XML deverá conter o campo indRetificacao informado. Realizar busca dentro do XML.
Tag nrRecibo não encontrada.	O XML deverá conter o campo nrRecibo . Realizar busca dentro do XML.
Tag perApuracao não encontrada.	O XML deverá conter o campo perApuracao . Realizar busca dentro do XML.

É possível consultar no **Monitor eSocial (FP9850)** os XMLs cuja importação ocorreu com sucesso.

Função FP9870 – Monitor eSocial

Objetivo

Disponibilizar a consulta de arquivos periódicos e não periódicos gerados para o eSocial.

Descrição

Por intermédio do monitor eSocial é possível consultar mensagem de eventos periódicos e não periódicos.

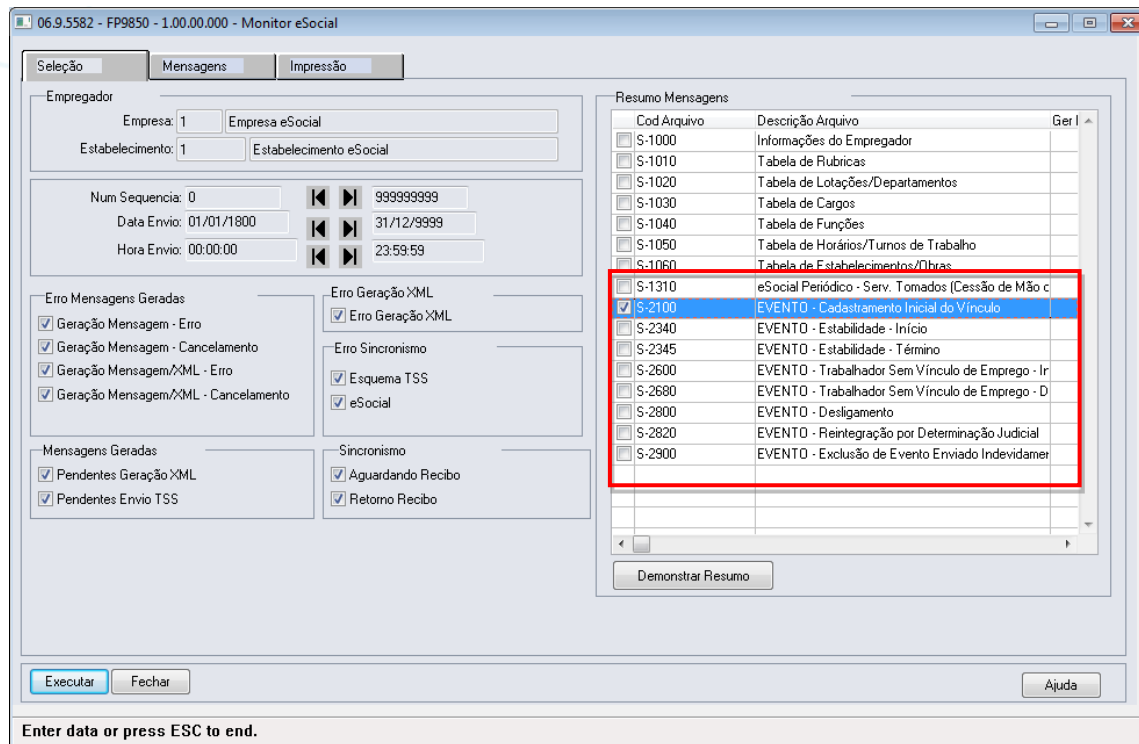

Campo	Descrição	Validações/Regras
Resumo Mensagens	Alterado para permitir que sejam selecionados os arquivos periódicos e não periódicos.	Não se aplica.

Função FP9860 – Sincronizador eSocial

Objetivo

Sincronizar as mensagens do eSocial.

Descrição

Sincronizar as mensagens do eSocial (XML) que foram geradas no produto com o TSS para posterior envio ao governo.

Notas: Foi incluído o botão **Mais** na página de parâmetros para que o usuário possa informar outros layouts, que deverão ser sincronizados com o TSS para posterior envio para o governo.

Pasta Parâmetros

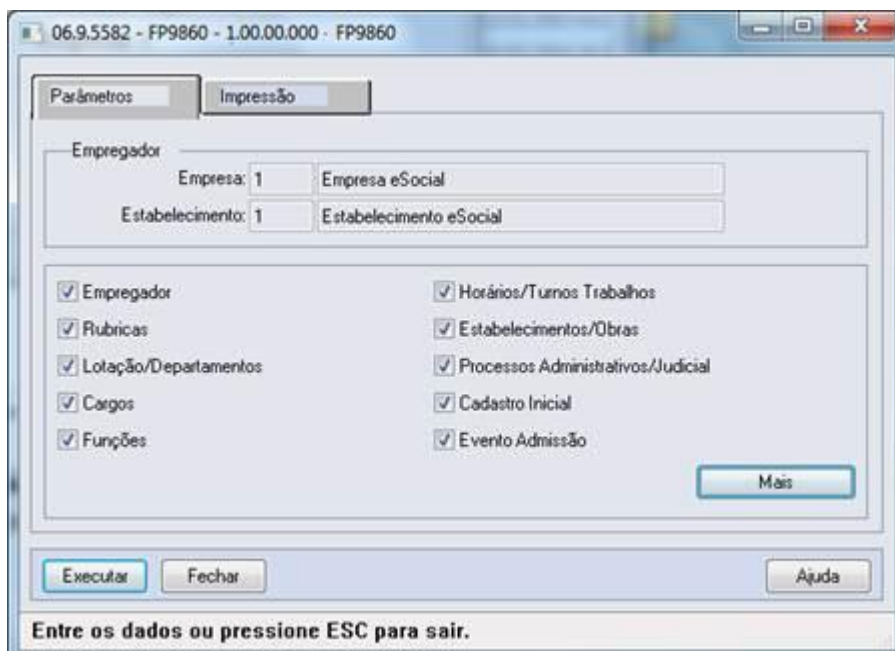
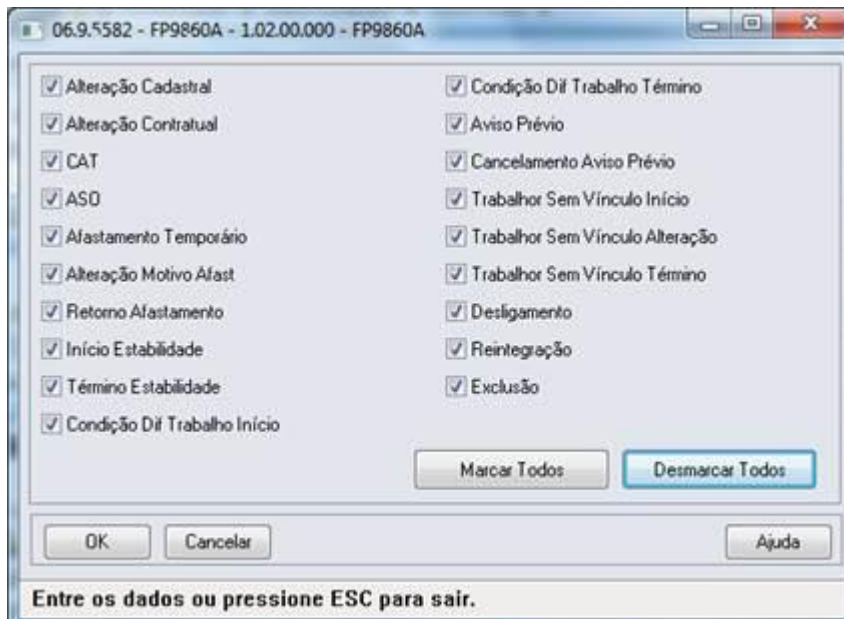
Campo	Descrição	Validações/Regras
Empresa	Empresa do Empregador.	Esse campo é desabilitado, não permitindo a alteração pelo usuário. As informações serão carregadas automaticamente do FP0500a - Complemento eSocial onde o usuário inclui as informações do Empregador.



Estabelecimento	Estabelecimento do Empregador.	Esse campo é desabilitado, não permitindo a alteração pelo usuário. As informações serão carregadas automaticamente do FP0500a - Complemento eSocial onde o usuário inclui as informações do Empregador.
Empregador	Efetua o envio da mensagem S-1000 - Informações do Empregador.	Não se aplica.
Rúbricas	Efetua o envio da mensagem S-1010 - Informações das Rúbricas.	Não se aplica.
Lotações/ Departamentos	Efetua o envio da mensagem S-1020 - Informações das Lotações/Departamentos.	Não se aplica.
Cargos	Efetua o envio da mensagem S-1030 - Informações dos Cargos.	Não se aplica.
Funções	Efetua o envio da mensagem S-1040 - Informações das Funções.	Não se aplica.
Horários/ Turnos Trabalhos	Efetua o envio da mensagem S-1050 - Informações dos Horários/Turnos Trabalhos.	Não se aplica.
Estabelecimentos /Obras	Efetua o envio da mensagem S-1060 - Informações dos Estabelecimentos/Obras.	Não se aplica.
Processos Administrativos/ Judicial	Efetua o envio da mensagem S-1070 - Informações dos Processos Administrativos/Judicial.	Não se aplica.
Cadastro Inicial	Efetua o envio da mensagem S-2100 – Informações Cadastro Inicial.	Não se aplica.
Evento Admissão	Efetua o envio da mensagem S-2200 - Informações Eventos Admissão.	Não se aplica.
Alteração Cadastral	Efetua o envio da mensagem S-2220 – Alteração Cadastral.	Não se aplica.
Alteração Contratual	Efetua o envio da mensagem S-2240 – Alteração Contratual.	Não se aplica.



CAT	Efetua o envio da mensagem S-2260 – CAT.	Não se aplica.
ASO	Efetua o envio da mensagem S-2280 – ASO.	Não se aplica.
Afastamento Temporário	Efetua o envio da mensagem S-2320 – Afastamento Temporário.	Não se aplica.
Alteração Motivo Afastamento	Efetua o envio da mensagem S-2325 – Alteração Motivo Afastamento.	Não se aplica.
Retorno Afastamento	Efetua o envio da mensagem S-2330 – Retorno Afastamento Temporário.	Não se aplica.
Início Estabilidade	Efetua o envio da mensagem S-2340 – Início Estabilidade.	Não se aplica.
Término Estabilidade	Efetua o envio da mensagem S-2345 – Término Estabilidade.	Não se aplica.
Condição Diferenciada Trabalho Início	Efetua o envio da mensagem S-2360 – Condição Diferenciada Trabalho Início.	Não se aplica.
Condição Diferenciada Trabalho Término	Efetua o envio da mensagem S-2365 – Condição Diferenciada Trabalho Término.	Não se aplica.
Aviso Prévio	Efetua o envio da mensagem S-2400 – Aviso Prévio.	Não se aplica.
Cancelamento Aviso Prévio	Efetua o envio da mensagem S-2405 – Cancelamento Aviso Prévio.	Não se aplica.
Trabalhador Sem Vínculo Início	Efetua o envio da mensagem S-2600 – Trabalhador Sem Vínculo Início.	Não se aplica.
Trabalhador Sem Vínculo Alteração	Efetua o envio da mensagem S-2620 – Trabalhador Sem Vínculo Alteração.	Não se aplica.
Trabalhador Sem Vínculo Término	Efetua o envio da mensagem S-2680 – Trabalhador Sem Vínculo Término.	Não se aplica.



Desligamento	Efetua o envio da mensagem S-2800 – Desligamento.	Não se aplica.
Reintegração	Efetua o envio da mensagem S-2820 – Reintegração.	Não se aplica.
Exclusão	Efetua o envio da mensagem S-2900 – Exclusão.	Não se aplica.

FAQ's

Disponíveis em: <http://tdn.totvs.com/display/home/TDN+-+TOTVS+Developer+Network>.

A TOTVS, com o objetivo de munir o cliente com o máximo de informações, criou FAQs do processo eSocial, dessa maneira, antes da abertura de um chamado, será possível consultar e identificar situações já atendidas/solucionadas.

Informações Técnicas

O eSocial TOTVS Linha Datasul não irá gerar impacto nas tabelas e campos do produto, pois o objetivo principal foi minimizar os riscos dessa nova legislação em nossos clientes. Assim, foram criadas novas tabelas e campos para a implementação necessária.

Anexo I – Tabelas eSOCIAL

As tabelas do eSocial estão disponíveis na opção **Leiautes do eSocial** em: <http://www.esocial.gov.br/>.



Atendimento ao eSocial (Fase 1)

Produto	: TOTVS 11 – Folha de Pagamento (MFP)	Projeto	: D1180HCM12 – 1364
Data da criação	: 07/10/2013	Data da revisão	: 09/12/13
País	: Brasil	Bancos de Dados	: Ver Procedimento para Implementação

! Importante

Este documento tem por objetivo detalhar as ações que envolvem a utilização do sistema Datasul HCM para atendimento ao eSocial, conforme Ato Declaratório Executivo Sufis nº 5 de 17 de Julho de 2013.

O eSocial visa unificação das diversas informações envolvendo as entidades voltadas a fiscalização e cumprimento de obrigações as quais compõem a base trabalhista, tais como admissões, demissões, folha de pagamentos, acidentes, ações judiciais trabalhistas, retenções de contribuição previdenciária, entre outras.

Vale salientar que neste boletim técnico está sendo disponibilizado o conteúdo pertinente a primeira fase do processo, considerando campos adicionados ao sistema, a fim de proporcionar as empresas os passos necessários para população e adequação de seus ambientes para atendimento às exigências do eSocial.

A consulta detalhada das informações contidas nos layouts do eSocial mencionados neste documento faz parte do Manual de Orientação do eSocial disponível em <http://www.esocial.gov.br/Leiautes.aspx>.

Nota: O produto já contempla as últimas alterações de layout propostas pelo Governo que ainda não foram publicadas oficialmente.

Procedimento para Implementação

! Importante

Antes de iniciar o processo de baixa e atualização do ambiente descritos na sessão *Procedimentos para Configuração*, deve-se atentar para os requisitos de ambiente necessários para realização:

- HCM 2.10.A.73 (Progress/Oracle) ou 2.10.A.90 (SQL);
- TOTVS 11.5.8;
- Último Patch do Progress atualizado.

Nota: Para clientes SQL, é obrigatório Progress versão 10.2B ou superior.



Procedimentos para Configuração

ATUALIZAÇÃO DE MENUS

- men_mfd_por.d Foundation HCM
- men_mfp_por.d - Folha de Pagamento
- men_mfr_por.d - Férias e Rescisões
- men_mmt_por.d - Medicina do Trabalho
- men_mst_por.d - Segurança do Trabalho

Nota: É obrigatória importação de todos os arquivos de menu, ainda que nem todos os módulos sejam utilizados. Os Menus liberados no pacote ficam disponíveis no diretório UNIVDATA de instalação do Produto.

ATUALIZAÇÃO DE MENSAGENS

Para a atualização do cadastro de mensagens, o usuário deve realizar o acesso ao Portal de Clientes – <http://suporte.totvs.com> e acessar o seguinte caminho:

<Download> Linha <Datasul><Versão><Plataforma><Idioma><Categoria><Tipo> para baixa do arquivo de atualização de mensagens.

Depois de efetuar o download do arquivo desejado, deve-se descompactá-lo e realizar a importação utilizando o Menu.

Nota:

Para importar o arquivo de Mensagem, deve-se:

1. Acessar o Produto Datasul HCM.
2. Aplicativo Tecnologia.
3. Módulo Menu.
4. Efetuar a importação do cadastro de Mensagens liberadas.

ATUALIZAÇÃO DE DICIONÁRIO DE DADOS

Para esta fase, não houve alterações de dicionário de dados, as liberações de ambiente já foram realizadas por meio do respectivo pacote anterior mencionado as quais geraram a criação das tabelas:

“sped_agent_risco_func” , “sped_ambien_participan” , “sped_aso” , “sped_aso_agent” , “sped_aso_exam” , “sped_ativid” , “sped_ativid_participan” , “sped_bnfciar_prestdor_serv” , “sped_cat” , “sped_cat_agent_causa” , “sped_cat_compl” , “sped_cat_compl_acidado” , “sped_cat_parte_atgdo” , “sped_cat_testem” , “sped_cond_dif_trab” , “sped_cond_dif_trab_agent” , “sped_cond_dif_trab_epi” , “sped_epi_func” , “sped_estab_requis_epi” , “sped_exam_func” , “sped_func_reinteg” , “sped_movto_msg”.

Procedimentos para Utilização

ESOCIAL – ALTERAÇÕES NO MÓDULO DE FOLHA DE PAGAMENTO**PROCESSO INICIALIZAÇÃO DO ESOCIAL PARA O ESTABELECIMENTO****Função: FP0560 – Manutenção Estabelecimento**

Objetivo: Determinar a fase de uso do eSocial para o estabelecimento e o período de datas da utilização automática das informações referentes à Medicina e Segurança do Trabalho.

Descrição: Ao executar o programa, será visualizado o botão eSocial (parte superior da tela, ao lado direito do botão Confirma Alterações (check verde)), no qual será apresentado o programa **FP0560A – Complemento Estabelecimento**, permitindo que seja configurado o uso do eSocial para o estabelecimento e as datas de uso das informações referentes aos módulos de Medicina e Segurança do Trabalho.

Botão disponibilizado depois da configuração do uso do eSocial, em diversas funções do produto para complementar as informações exigidas no processo eSocial.

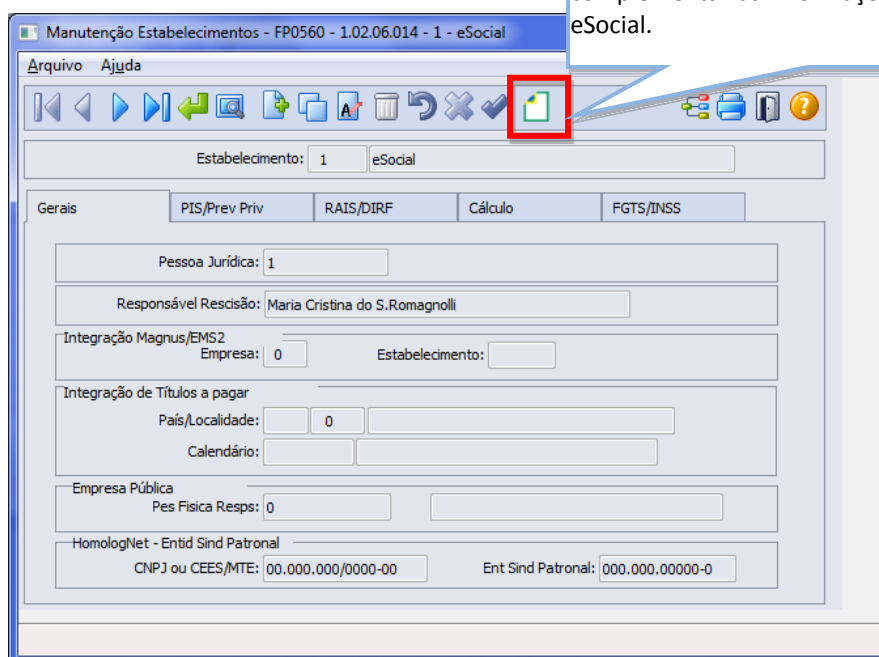

Ao clicar neste botão, será acessada a tela **FP0560A – Complemento Estabelecimento**:

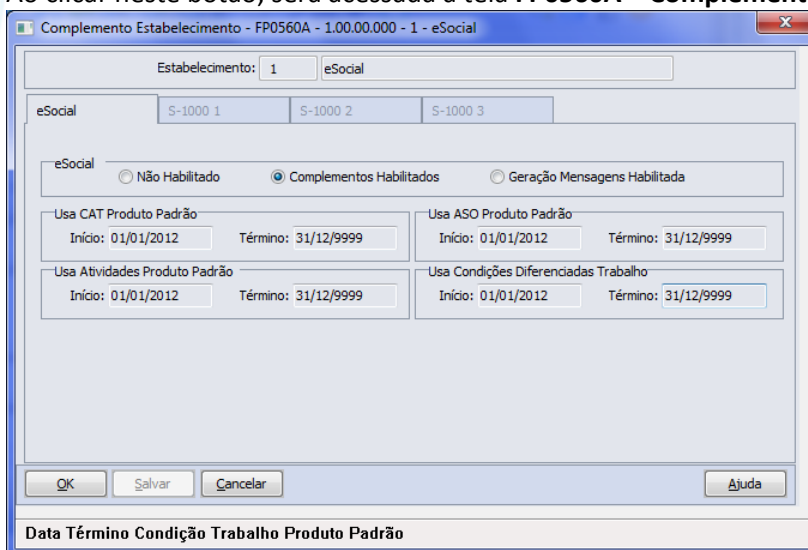

Campos:

Campo	Descrição	Validações/Regras
eSocial	Indicativo de uso do processo eSocial, em que: <ul style="list-style-type: none"> • Não Habilitado: estabelecimento não enviará informações para o eSocial, dessa forma não será visualizado o botão de Complemento eSocial em determinadas funções para esse estabelecimento. • Complementos Habilitados: indica que o estabelecimento iniciou a complementação das informações exigidas ao eSocial, portanto, em determinadas funções será visualizado o botão Complemento eSocial para inclusão das informações complementares exigidas no processo. • Geração Mensagens Habilitadas: indica que o estabelecimento passou a gerar os arquivos do eSocial para o Governo. 	Esse campo terá o seu valor alterado para “Geração Mensagens Habilitadas” automaticamente depois do processo de Carga inicial das informações para o Governo. Caso seja selecionado antes da finalização do processo de Carga Inicial, apresentará mensagem de restrição: “Habilitar geração de mensagens não permitida” .
Usa CAT Produto Padrão	Período de datas da utilização dos módulos de Medicina e Segurança do Trabalho do Datasul HCM para que as informações abaixo sejam consideradas automaticamente no processo do eSocial: <ul style="list-style-type: none"> • CAT – Comunicação Acidente do Trabalho; • ASO – Atestado Saúde Ocupacional; • Atividades; • Condições Diferenciadas Trabalho (ambientes de risco). Caso utilize Medicina e Segurança do Trabalho ou utilizou por um determinado período, informe as datas de uso para que tais informações sejam alimentadas automaticamente nos programas do eSocial. Caso não utilize Medicina e Segurança do Trabalho, mantenha as datas como default, 01/01/1800 a	Os campos de Data Início e Data Término serão inicializados com 01/01/1800 a 01/01/1800 , devendo ajustá-los caso queira considerar informações dos módulos de Medicina e Segurança do Trabalho para o eSocial.
Usa ASO Produto Padrão		
Usa Atividades Produto Padrão		
Usa Condições Diferenciadas Trabalho		



01/01/1800, dessa forma nenhuma informação será considerada automaticamente, devendo incluir ou importar as informações para os programas disponibilizados exclusivamente no processo do eSocial.

Nota: As pastas **S-1000 1**, **S-1000 2** e **S-1000 3** ficarão desabilitadas nesse primeiro momento, pois serão utilizadas somente no processo do envio das movimentações para o eSocial (processo não disponibilizado nessa fase).

Atenção

Ao configurar o uso da complementação do eSocial, será atualizada a tabela de Participantes, essa tabela reúne informações de Funcionários e Prestadores de Serviço, necessária para inclusão de informações obrigatórias no eSocial, como por exemplo: novas funções para inclusão de ASO, CAT, Múltiplos Vínculos, entre outras.

Nessas telas será disponibilizado o novo botão para troca do tipo de participante (Funcionários ou Prestador Serviço) permitindo assim a navegação entre os registros por tipo de participante.

Importante: A tabela será atualizada somente com os funcionários nesse momento, visto que, a parte de prestadores de serviço será liberada na segunda fase do projeto.

PROCESSO PARAMETRIZAÇÃO DOS COMPLEMENTOS

Função: **FP1420 – Manutenção Pessoa Jurídica**

Objetivo: Permitir o complemento do cadastro de pessoa jurídica, informando o tipo de logradouro e o código do município, conforme tabela do IBGE. Essas informações serão utilizadas na geração das mensagens destinadas ao eSocial, conforme layout **S-1000 – Informações Empregador**.

Descrição: Por meio do botão eSocial, disponibilizado na função Manutenção Pessoa Jurídica (FP1420), informar os dados complementares solicitados.

Ao clicar neste botão, será acessada a tela **FP1420A – Complemento Pessoa Jurídica**:



Complemento Pessoa Jurídica - FP1420A - 1.00.00.000 - 1 - eSocial

Pessoa: 1 ESTABELECIMENTO eSOCIAL CNPJ: 00.680.516/0001-24

Endereço

Tipo Logradouro:

Município: 0000000

OK Cancelar Ajuda

Enter data or press ESC to end.

Campos:

Campo	Descrição	Validações/Regras
Tipo Logradouro	Código do tipo de logradouro (rua, avenida, entre outros).	Código válido, conforme anexo I - tabela 20 do eSocial.
Município	Código do município do endereço do estabelecimento.	Deve ser um código válido, conforme tabela do IBGE.

Notas:

A tabela de código de municípios encontra-se disponível no site do IBGE: www.ibge.gov.br
O botão do eSocial ficará disponível nesse programa à medida que **peelo menos um estabelecimento da base de dados** estiver parametrizado como Complementos Habilitados para o eSocial (FP0560).

Função:

FP0100 – Manutenção Unidades de Federação e Países

Objetivo:

Permitir o complemento do cadastro de país com o código corresponde à tabela da Receita Federal do Brasil. Essa informação será utilizada na geração das mensagens destinadas ao eSocial, conforme layouts **S-2100 – Evento Cadastro Inicial Vínculo**, **S-2220 – Alteração Dados Cadastrais** e **S-2600 – Trabalho Sem Vínculo de Emprego**.

Descrição:

Por meio do botão eSocial, disponibilizado na função FP1420 – Manutenção Pessoa Jurídica para complemento das informações.

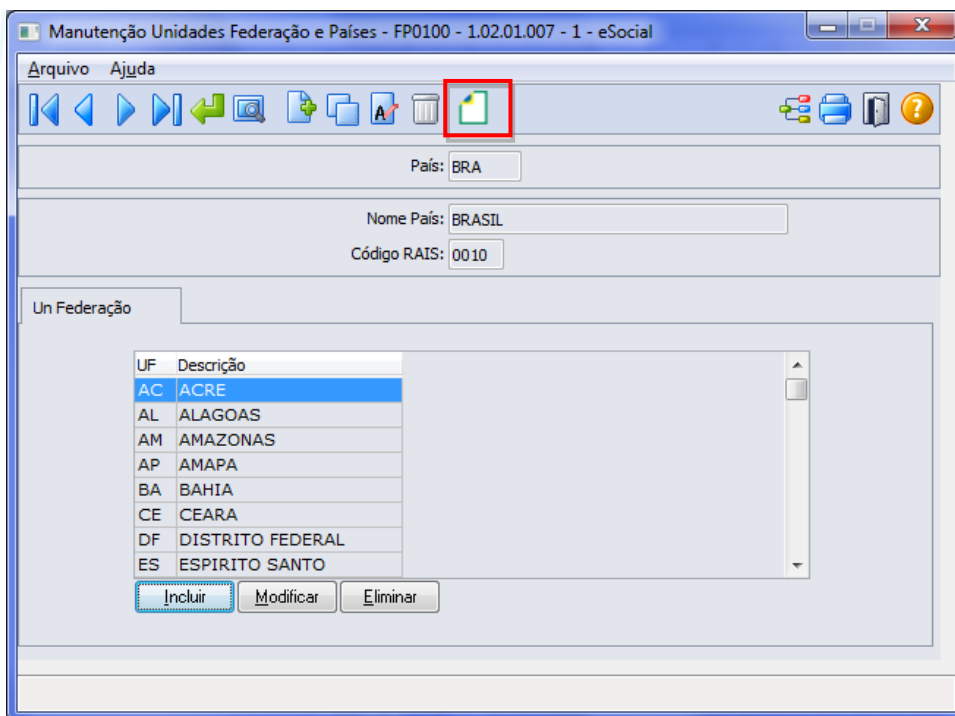

Por meio deste botão, será acessada a tela **FP0100C – Complemento País**:

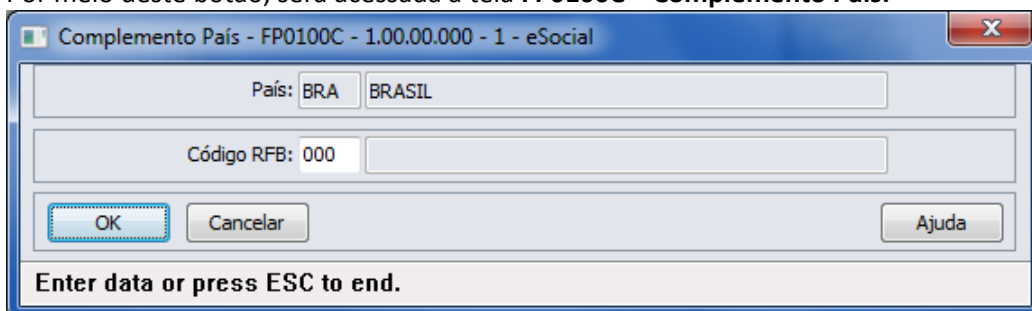

Campo:

Campo	Descrição	Validações/Regras
Código RFB	Código do país na Receita Federal do Brasil.	Deve ser um código válido, conforme anexo I - tabela 22 do eSocial.

Notas:

O botão do eSocial ficará disponível nesse programa à medida que **pelo menos um estabelecimento da base de dados** estiver parametrizado como Complementos Habilitados para o eSocial (**FP0560**).

Função: **FP0030 – Manutenção Processos eSocial**

Objetivo:

Permitir o cadastro dos processos administrativos e judiciais que tramitam na Justiça. Essas informações serão utilizadas na geração das mensagens destinadas ao eSocial, conforme layout **S-1070 – Tabela de Processos Administrativos e Judiciais**.

Pré-requisito:

FP0560 – Estabelecimento - campo **Complementos Habilitados** para pelo menos um estabelecimento da base de dados.

Descrição:

O programa somente estará disponível para cadastro depois da parametrização do uso do eSocial, caso contrário, o programa não será acessado, exibindo a mensagem durante o acesso.

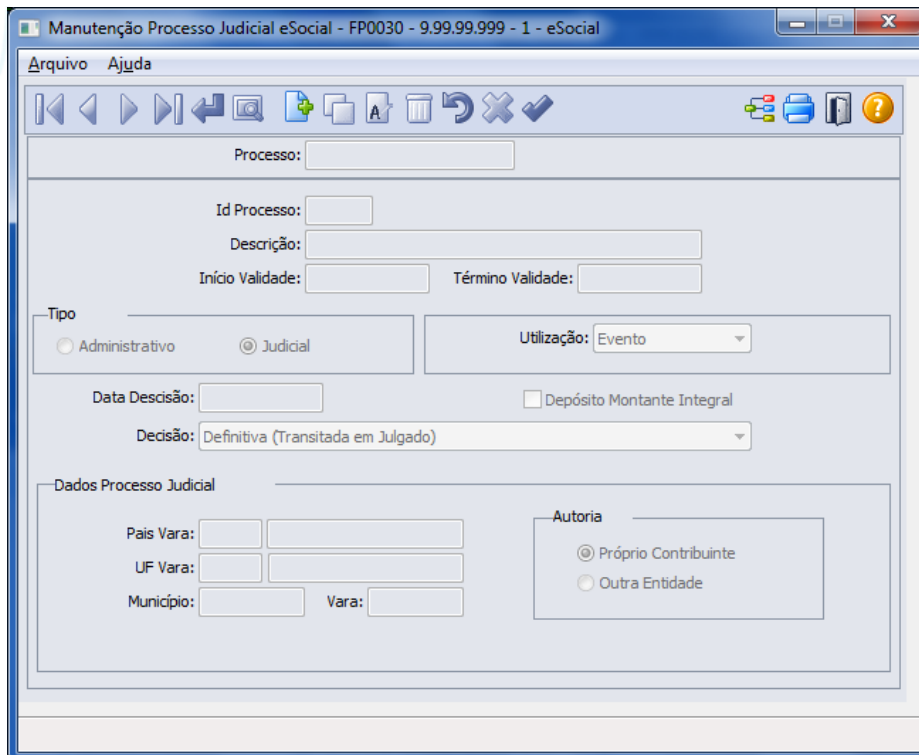

Campos:

Campo	Descrição	Validações/Regras
Processo	Número do processo que tramita na Justiça.	Não permite informação em branco.
Id Processo	Código sequencial do processo.	Gerado automaticamente pelo programa.
Descrição	Descrição resumida do processo.	Não permite informação em branco.
Início Validade	Data de início da validade do processo.	Não permite informação em branco.
Término Validade	Data de término da validade do processo.	Não permite informação em branco.
Tipo	<ul style="list-style-type: none"> Administrativo; Judicial. 	Conforme o tipo de processo, alguns campos serão habilitados para preenchimento.
Utilização	<ul style="list-style-type: none"> Evento: processo referente suspensão da incidência de INSS, FGTS, IRRF e Contrib Sindical de eventos (utilizado no complemento do FP0020); Estabelecimento: processos referentes às alíquotas de FAP e RAT, quando da existência de processo favorável ao contribuinte, modificando a alíquota de FAP e/ou RAT para recolhimento; Funcionário: processo utilizado para indicar o alvará judicial na contratação de menores de 14 anos ou maiores de 14 anos e menores de 16 anos quando a categoria for diferente de 103 - Aprendiz (utilizado no complemento do FP1500/FP1510); 	Os processos serão liberados para consultas nos programas de Eventos, Funcionários, Reintegração e Movimentos de Prestadores, conforme a informação contida nesse campo.



	<ul style="list-style-type: none"> • Reintegração: processo utilizado para identificar a reintegração de funcionários desligados (utilizados no complemento da reintegração do funcionário FR5240 e na função Funcionários Reintegrados (FR5250)); • Notas: processo utilizado para suspensão de recolhimento de determinados impostos referente às notas fiscais de serviços tomados e prestados (utilizado no complemento do FP2160/FP2180). 	
Data Sentença/Decisão	Data da decisão, sentença ou despacho administrativo.	Não permite informação em branco.
Depósito Montante	Informar se o depósito foi realizado no valor montante integral ou não.	Não se aplica.
Decisão	<p>Indicativo da decisão do processo:</p> <ul style="list-style-type: none"> • Definitiva (Transitada em Julgado); • Decisão Não Transitado em Julgado com Efeito Suspensivo; • Liminar em Mandado de Segurança; • Liminar ou Tutela Antecipada em Outras Espécies de Ação Judicial; • Contestação Administrativa; • Outros. 	<p>A opção Contestação Administrativa só pode ser informada para processos do tipo Administrativo.</p> <p>As opções Decisão Não Transitado em Julgado com Efeito Suspensivo e Liminar ou Tutela Antecipada em Outras Espécies de Ação Judicial só podem ser informadas para processos do tipo Judicial.</p>
País/Vara	País onde o processo está tramitando.	Habilitado somente para processos do tipo Judicial.
UF Vara	Unidade de federação da seção judiciária do processo.	
Município	Código do município onde está tramitando o processo.	
Vara	Código de identificação da vara do processo.	
Autoria	<p>Autor da ação do processo:</p> <ul style="list-style-type: none"> • Próprio Contribuinte; • Outra Entidade. 	

Função: FP0020 – Manutenção Eventos Analíticos e FP0024 – Eventos por Empresa

Objetivo: Complementar o cadastro dos eventos analíticos com as informações exigidas nos arquivos do eSocial e determinar a rubrica correspondente à tabela liberada pelo Governo e seus respectivos processos referente suspensão de recolhimentos. Essas informações serão utilizadas na geração das mensagens destinadas ao eSocial, conforme layout **S-1010 Tabela de Rubricas**.

Pré-requisitos: FP0030 – Manutenção Processos eSocial

Descrição: Por meio do botão eSocial, disponibilizado na função Manutenção Eventos Analíticos (FP0020) e Manutenção Eventos por Empresa (FP0024), para empresas que utilizam essa rotina, informar os dados complementares solicitados.

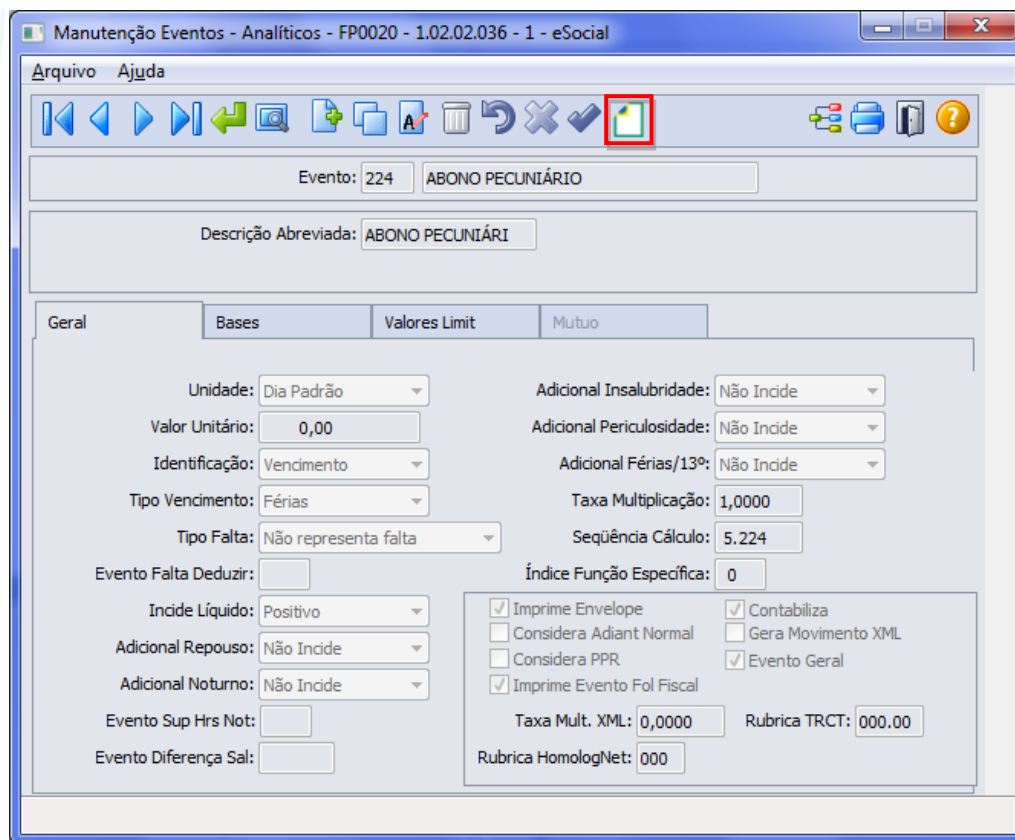

Ao clicar neste botão, será acessada a tela **FP0020C – Complemento Evento Analítico**:

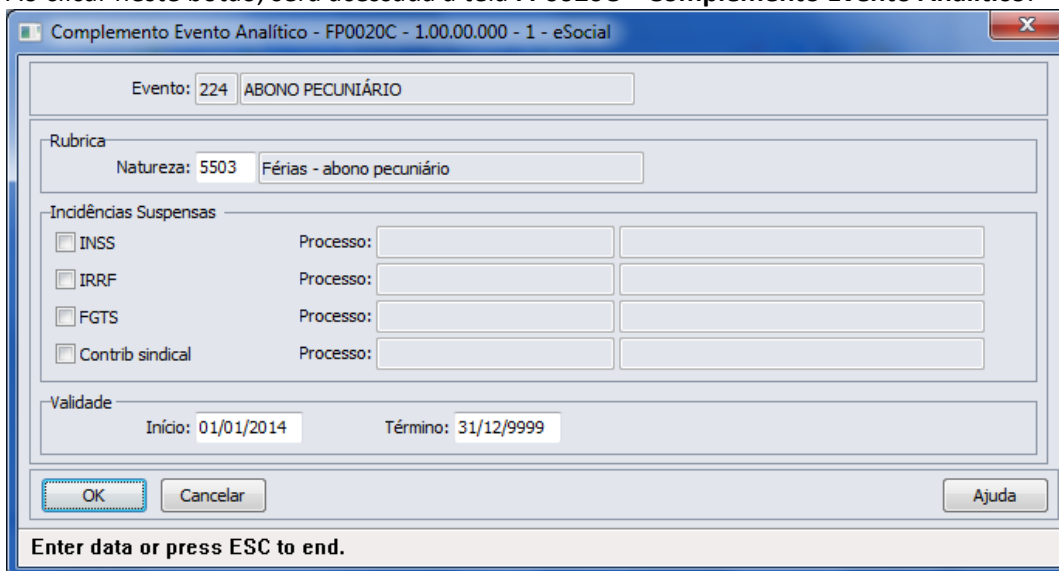

Campos:

Campo	Descrição	Validações/Regras
Natureza	Código da Natureza do evento, conforme anexo I - tabela 3 do eSocial.	Caso o evento não necessite ser enviado ao eSocial, informar 0000 – Não Enviar para o eSocial .
Incidência Suspensa –	Marcar se a empresa possui processo judicial com	Não se aplica.



INSS	decisão/sentença favorável, determinando a não incidência de contribuição previdenciária (parte funcionário e parte patronal) relativo ao evento em questão.	
Incidência Suspensa – IRRF	Marcar se a empresa possui processo judicial com decisão/sentença favorável, determinando a não incidência de imposto de renda relativo ao evento em questão.	Não se aplica.
Incidência Suspensa – FGTS	Marcar se a empresa possui processo judicial com decisão/sentença favorável, determinando a não incidência de FGTS relativo ao evento em questão.	Não se aplica.
Incidência Suspensa – Cont Sindical	Marcar se a empresa possui processo judicial com decisão/sentença favorável, determinando a não incidência de contribuição sindical relativo ao evento em questão.	Não se aplica.
Processo	Se uma das opções de Incidência Suspensa for marcada, informar o código do processo referente à suspensão da incidência do evento no recolhimento em questão.	Na consulta dos processos por meio dessa função, serão visualizados todos os processos cujo tipo utilização seja Evento .
Início Validade	Data de início da validade das informações prestadas no evento.	Não permite informação em branco.
Término Validade	Data de término da validade das informações prestadas no evento.	Não permite informação em branco.

Nota: O botão do eSocial ficará disponível nesse programa à medida que **pelo menos um estabelecimento da base de dados** estiver parametrizado como Complementos Habilitados para o eSocial (**FP0560**).

Função: **FP0800 – Manutenção Plano de Lotação**

Objetivo: Complementar o cadastro das unidades de lotação do plano válido para o estabelecimento. Essa informação será utilizada na geração das mensagens destinadas ao eSocial, conforme layout **S-1020 – Tabela de Lotações**, a partir do momento em que a empresa iniciar a carga das informações para o Governo.

Pré-requisitos: FP0030 – Processo

Descrição: Selecionar o plano de lotação válido para cada estabelecimento e, por meio do botão **“Estrutura Lotação”** localizado na parte superior direita da tela (ao lado do botão consultas relacionadas):

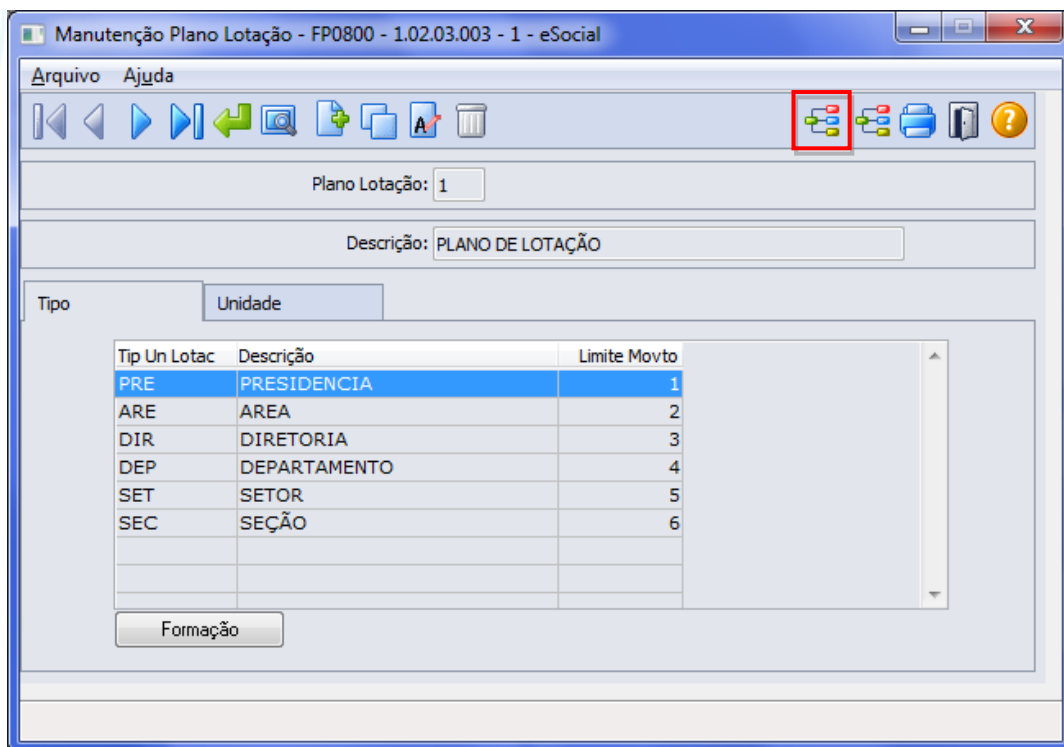

Expandir a estrutura do plano e para cada unidade de lotação, acionar o botão “eSocial” localizado no lado direito da tela:

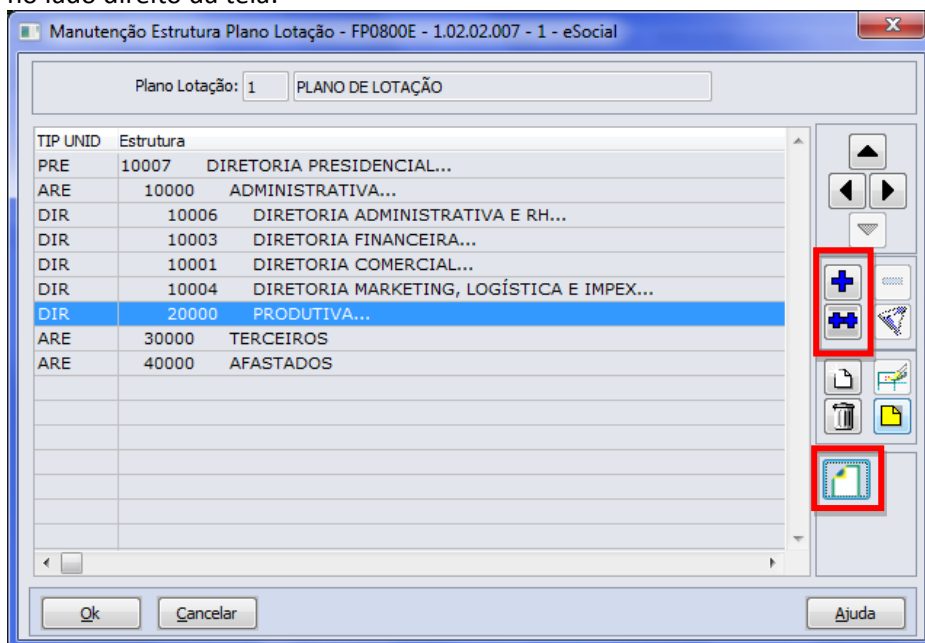

Ao clicar neste botão, será acessada a tela **FP0800I – Complemento Unidade Lotação Plano**:



Complemento Unid Lotação Plano - FP0800I - 1.00.00.000 - 1 - eSocial

Plano: 1 PLANO DE LOTAÇÃO DORI

Unidade Lotação: 20000 PRODUTIVA

Lotação

Tipo: 00

Replicar informações

Não

Somente para as Unidades de Lotação Subordinadas não Atualizadas

Para todas as Unidades de Lotação Subordinadas

OK Cancelar Ajuda

Enter data or press ESC to end.

Campos:

Campo	Descrição	Validações/Regras
Tipo	Informar o tipo da unidade de lotação.	Preencher com código válido, conforme anexo I - tabela 10 do eSocial.
Replicar Informações	Facilitador na parametrização das unidades de lotação do plano: <ul style="list-style-type: none"> • Não – nenhuma unidade de lotação subordinada é atualizada; • Somente para as unidades de lotação subordinadas não atualizadas – atualiza com os dados iguais aos informados em tela para as demais unidades de lotação subordinadas a unidade de lotação em questão, exceto as que já foram parametrizadas. • Para todas as unidades de lotação subordinadas – atualiza todas as unidades de lotação subordinadas, sem exceção, com os dados iguais aos informados em tela. 	Não se aplica.

Nota:

Se a unidade de lotação estiver relacionada a um tomador de serviços (FP0870), o tipo da lotação deve ser correspondente a um dos tipos de tomador de serviço:

- **04 Tomador de Serviço - Cessão de Mão de Obra;**
- **05 Tomador de Serviço - trabalho temporário;**
- **06 – Tomador de Serviço - trabalho temporário – serviços extraordinários.**

E, para essa unidade de lotação, é necessário que ela esteja relacionada a um tomador de serviço (FP0870).

O botão do eSocial ficará disponível nesse programa à medida que **pelo menos um estabelecimento da BASE DE DADOS** estiver parametrizado como Complementos Habilitados para o eSocial (FP0560).

Função:

FP0870 – Manutenção Tomador de Serviços

Objetivo:

Atualizar os dados complementares do cadastro de Tomador de Serviços. Essas informações serão utilizadas na geração das mensagens destinadas ao eSocial, conforme layout **S-1020 – Tabela de**

Lotações, para compor a parte de informações de endereço do tomador, a partir do momento em que a empresa iniciar o envio das informações para o eSocial.

Descrição:

Por meio do botão eSocial disponibilizado na função do Tomador de Serviços (FP0870), informar os dados complementares solicitados.

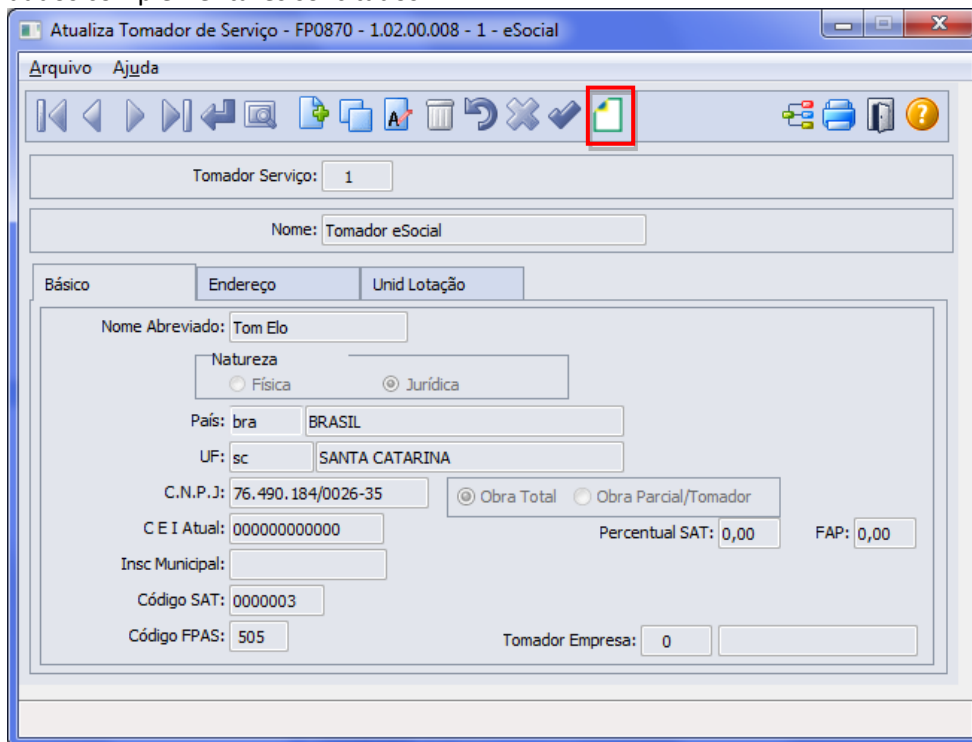

Atualiza Tomador de Serviço - FP0870 - 1.02.00.008 - 1 - eSocial

Arquivo Ajuda

Tomador Serviço: 1

Nome: Tomador eSocial

Básico Endereço Unid Lotação

Nome Abreviado: Tom Elo

Natureza
 Física Jurídica

País: bra BRASIL

UF: sc SANTA CATARINA

C.N.P.J: 76.490.184/0026-35 Obra Total Obra Parcial/Tomador

C E I Atual: 000000000000 Percentual SAT: 0,00 FAP: 0,00

Insc Municipal:

Código SAT: 0000003

Código FPAS: 505 Tomador Empresa: 0

Ao clicar neste botão, será acessada a tela **FP0870B – Complemento Tomador Serviço**.

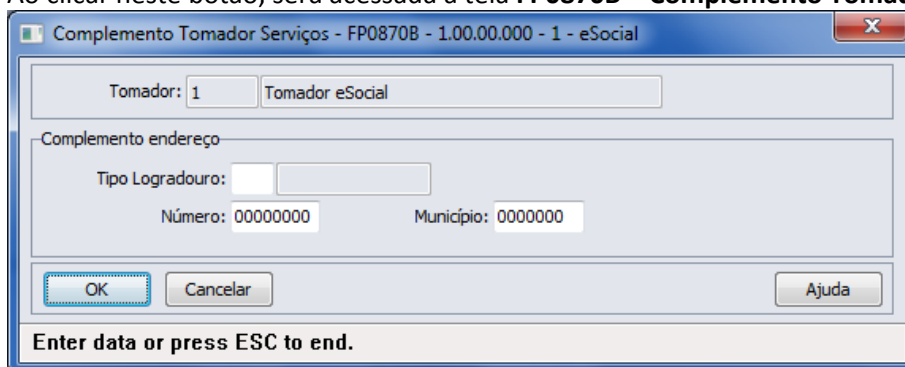

Complemento Tomador Serviços - FP0870B - 1.00.00.000 - 1 - eSocial

Tomador: 1 Tomador eSocial

Complemento endereço

Tipo Logradouro:

Número: 00000000 Município: 00000000

OK Cancelar Ajuda

Enter data or press ESC to end.

Campos:

Campo	Descrição	Validações/Regras
Tipo Logradouro	Código do tipo de logradouro (rua, avenida, entre outros).	Código válido, conforme anexo I - tabela 20 do eSocial.
Número Logradouro	Número do logradouro do endereço do Tomador de Serviço.	Não se aplica.
Município IBGE	Código do município conforme tabela do IBGE.	Conforme tabela de municípios do IBGE

Notas:

O código do município deve ser um código válido junto da tabela de municípios do IBGE, disponível no site: <http://www.ibge.gov.br>

O botão do eSocial ficará disponível nesse programa à medida que **pelo menos um estabelecimento da EMPRESA** estiver parametrizado como Complementos Habilitados para o eSocial (**FP0560**).

Função: **FP1440 – Manutenção Pessoa Física**

Objetivo: Atualizar os dados complementares do cadastro de pessoa física necessários na geração das mensagens destinadas ao eSocial, conforme layouts **S-2100 – Evento de Cadastramento Inicial do Vínculo**, **S-2200 – Evento de Admissão**, **S-2220 – Evento de Alteração Dados Cadastrais**, **S-2240 – Alterações Contratuais** e **S-2620 – Trabalhador Sem Vínculo de Emprego – Alteração Contratual**.

Descrição: Por meio do botão eSocial disponibilizado na função **Manutenção Pessoa Física (FP1440)**, informar os dados complementares solicitados.

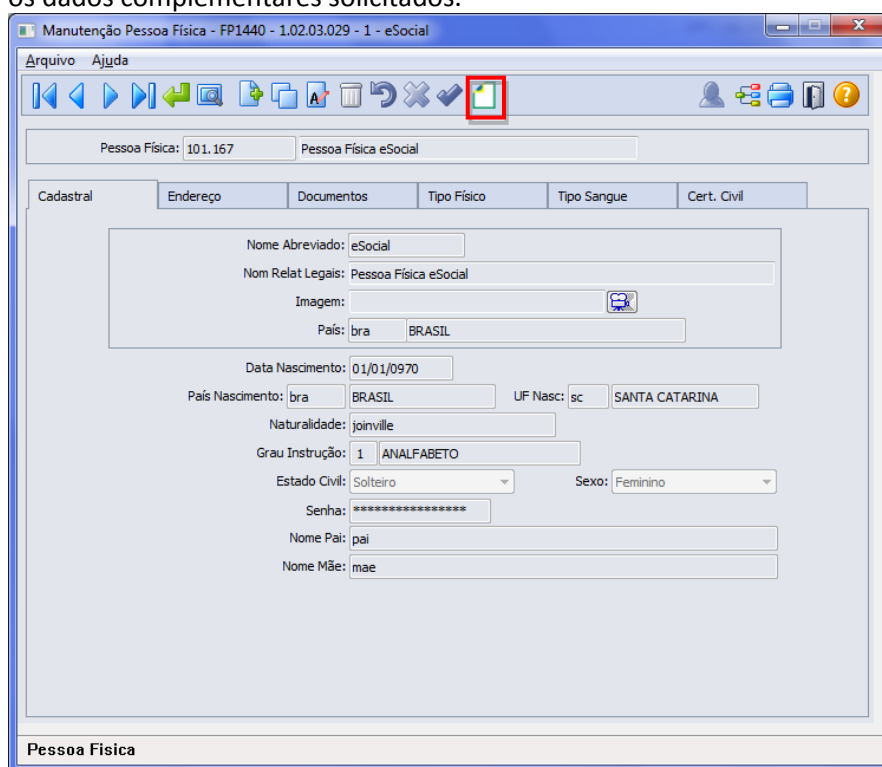

Ao clicar neste botão, será acessada a tela **FP1440A – Complemento Pessoa Física**:

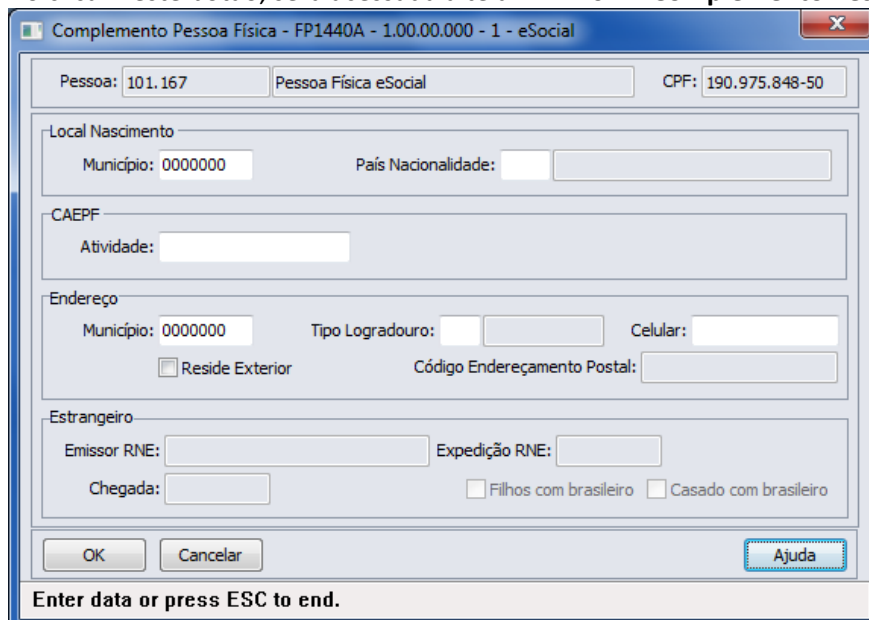



Campos:

Campo	Descrição	Validações/Regras
Município Nascimento	Município de nascimento da pessoa.	Obrigatório apenas quando a origem da pessoa física for igual a Brasileiro. Deve ser um código válido, conforme tabela do IBGE.
País Nacionalidade	País de nacionalidade da pessoa.	Não permite informação em branco.
CAEPF	Código de Atividade Especial Pessoa Física.	Não se aplica.
Município Endereço Residencial	Município da residência da pessoa.	Obrigatório apenas quando a pessoa física não residir no exterior. Deve ser um código válido, conforme tabela do IBGE.
Tipo Logradouro	Tipo de logradouro (rua, avenida, entre outros).	Conforme anexo I - tabela 20 do eSocial.
Celular	Código do telefone celular da pessoa física.	Não se aplica.
Reside Exterior	Indicar se pessoa física reside no exterior ou não.	Não se aplica.
Código Endereçamento Postal	Código do endereçamento postal caso a pessoa física resida no exterior.	Habilitado somente se o campo "Reside Exterior" for marcado.
Emissor RNE	Órgão emissor do RNE – Registro Nacional de Estrangeiros	Habilitado e obrigatório somente se pessoa física for estrangeira.
Expedição RNE	Data de expedição do RNE.	
Chegada	Data de chegada ao Brasil.	
Filhos com Brasileiro	Indicar se pessoa possui filhos com brasileiro.	
Casado com Brasileiro	Indicar se a pessoa é casada com brasileiro.	

Nota:

O botão do eSocial ficará disponível nesse programa à medida que **peelo menos um estabelecimento da BASE DE DADOS** estiver parametrizado como Complementos Habilitados para o eSocial (**FP0560**).

Função:

FP1500 – Manutenção Funcionários

Objetivo:

Complementar as informações complementares do funcionário necessárias para geração das mensagens destinadas ao eSocial, conforme layouts **S-2100 – Evento de Cadastramento Inicial do Vínculo**, **S-2200 – Evento de Admissão**, **S-2220 – Evento de Alteração Dados Cadastrais**, **S-2240 – Alterações Contratuais**, **S-2600 (Trabalhador Sem Vínculo - Início e S-2620 – Trabalhador Sem Vínculo de Emprego – Alteração Contratual)**.

Pré-requisitos:

FP0030 – Manutenção Processos eSocial (para funcionários menores de 14 anos ou, maior de 14 anos e menor de 16, quando categoria do trabalhador diferente de aprendiz).

FP1420 – Pessoa Jurídica (Informações cadastrais referentes à instituição de ensino do estagiário).

Descrição:

Acessar o programa **FP1500 – Funcionários** e, por meio do botão eSocial, informar os dados complementares solicitados.

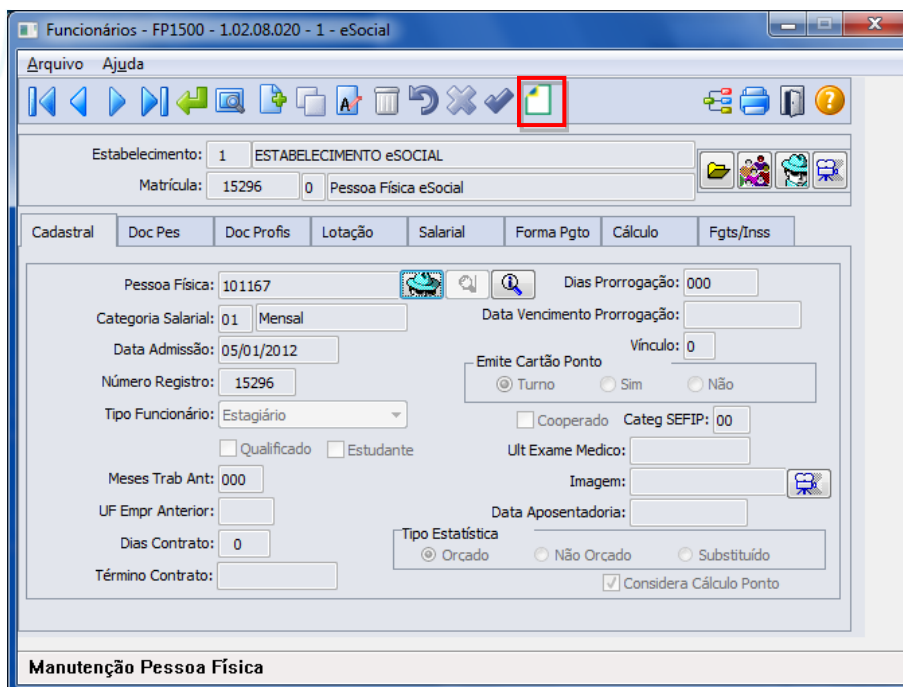

Ao clicar neste botão, será acessada a tela **FP1500E – Complemento Funcionários**:

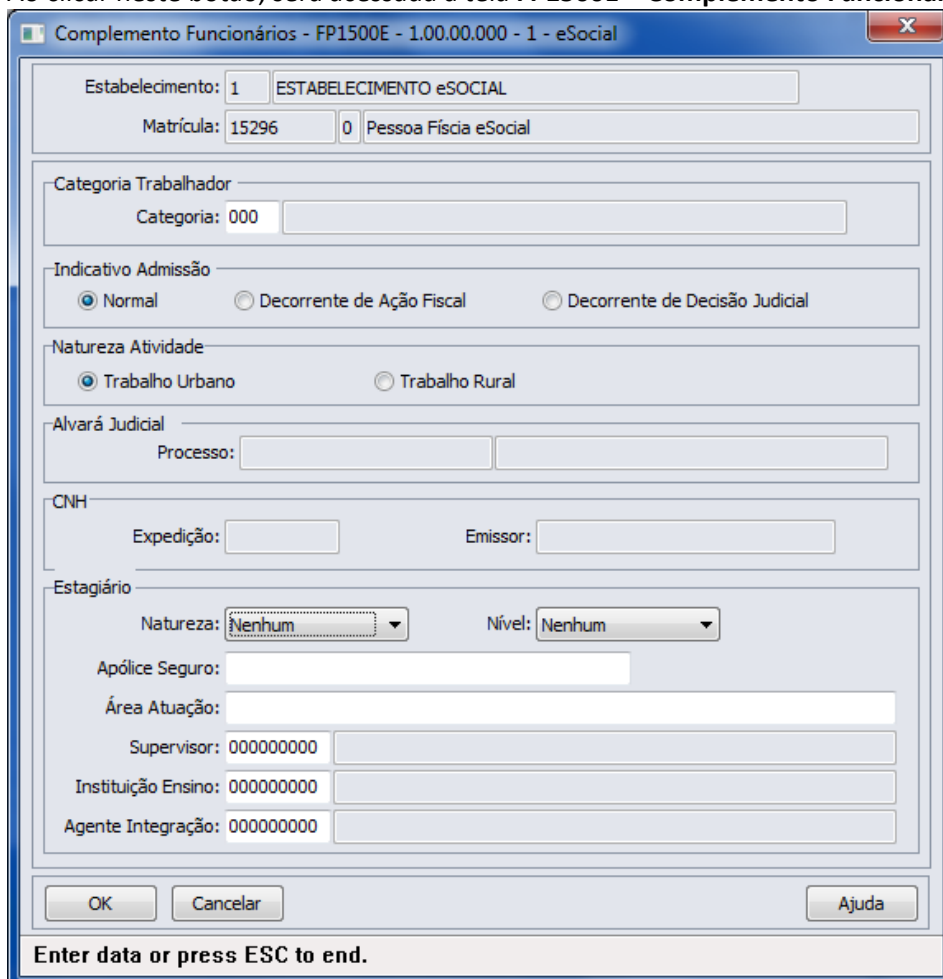

Campos:

Campo	Descrição	Validações/Regras
Categoria	Selecionar a categoria do trabalhador.	Conforme anexo I - tabela 1 do eSocial.
Indicativo Admissão	Indicar o tipo de admissão: <ul style="list-style-type: none"> • Normal; • Decorrente de Ação Fiscal; • Decorrente de Decisão Judicial. 	Não se aplica.
Natureza Atividade	Selecionar o tipo de vínculo trabalhista: <ul style="list-style-type: none"> • Trabalho Urbano; • Trabalho Rural. 	Não se aplica.
Alvará Judicial	Processo do alvará judicial.	Obrigatório quando funcionário menor de 14 anos ou, maior de 14 anos e menor de 16 e categoria diferente de 103 – Aprendiz. Somente serão listados na consulta desses campos os processos classificados com a utilização = Funcionários (fp0030)
Expedição CNH	Data da expedição da CNH – Carteira Nacional de Habilitação.	Não se aplica.
Emissor CNH	Órgão emissor da CNH.	Não se aplica.
Natureza	Selecionar a natureza do estágio que está sendo prestado: <ul style="list-style-type: none"> • Nenhum; • Obrigatório; • Não Obrigatório. 	Não se aplica.
Nível	Selecionar o nível da escolaridade do estágio: <ul style="list-style-type: none"> • Nenhum; • Fundamental; • Médio; • Formação Profissional; • Superior. 	Habilitado somente quando o tipo de funcionário for Estagiário.
Apólice Seguro	Informar o número da apólice do seguro do estagiário.	
Área Atuação	Informar a área de atuação do estagiário.	
Coordenador	Informar o código do coordenador do estágio (pessoa física) de onde será extraído o CPF dele.	Habilitado somente quando o tipo de funcionário for Estagiário. Esta informação não é obrigatória.
Instituição Ensino	Informar o código da instituição de ensino (pessoa jurídica) de onde será extraído o CNPJ dela.	Habilitado somente quando o tipo de funcionário for Estagiário.
Agente Integração	Informar o código do agente de integração do estágio (pessoa jurídica) de onde será extraído o CNPJ dela.	Habilitado somente quando o tipo de funcionário for Estagiário.



Esta informação não é obrigatória.

Nota: O botão do eSocial ficará disponível nesse programa **somente se o estabelecimento** estiver parametrizado como Complementos Habilitados para o eSocial (**FP0560**).

Função: **FP1510 – Manutenção Funcionários Contratos Especiais**

Objetivo: Complementar o cadastro de estagiários necessário para geração das mensagens destinadas ao eSocial, conforme layouts **S-2100 – Evento de Cadastramento Inicial do Vínculo**, **S-2200 – Evento de Admissão**, **S-2220 – Evento de Alteração Dados Cadastrais**, **S-2240 – Alterações Contratuais**, **S-2600 (Trabalhador Sem Vínculo - Início e S-2620 – Trabalhador Sem Vínculo de Emprego – Alteração Contratual)**.

Pré-requisitos: FP0030 – Processos (para estagiários)
FP1420 – Pessoa Jurídica (Informações cadastrais referentes à instituição de ensino do estagiário).

Descrição: Acessar o programa **FP1510 – Funcionários Contratos Especiais** e, por meio do botão eSocial, informar os dados complementares solicitados.

Ao clicar neste botão, será acessada a tela **FP1500E – Complemento Funcionários**:

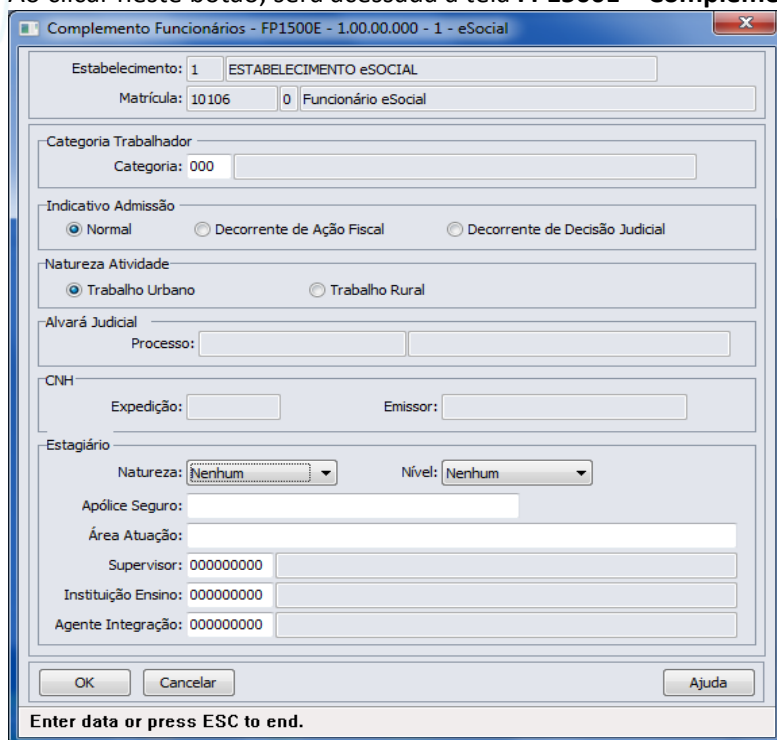

Campos:

Campo	Descrição	Validações/Regras
Categoria	Selecionar a categoria do trabalhador.	Conforme anexo I - tabela 1 do eSocial.
Indicativo Admissão	Selecionar o indicativo de admissão: <ul style="list-style-type: none"> Normal; Decorrente Ação Judicial; Decorrente Ação Trabalhista. 	Não se aplica.
Natureza Atividade	Selecionar o tipo de vínculo trabalhista: <ul style="list-style-type: none"> Trabalho Urbano; Trabalho Rural. 	Não se aplica.
Alvará Judicial	Processo do alvará judicial.	Obrigatório quando funcionário menor de 14 anos ou, maior de 14 anos e menor de 16 e categoria diferente de 103 – Aprendiz. Somente serão listados na consulta desses campos os processos classificados com a utilização = Funcionários (fp0030).
Expedição CNH	Não habilitado para estagiários.	Não se aplica.
Emissor CNH	Não habilitado para estagiários.	Não se aplica.
Natureza	Selecionar a natureza do estágio que está sendo prestado: <ul style="list-style-type: none"> Nenhum; Obrigatório; 	Habilitado somente se o Tipo Funcionário for Estagiário.



	<ul style="list-style-type: none"> • Não Obrigatório. 	
Nível	Selecionar o nível da escolaridade do estágio: <ul style="list-style-type: none"> • Nenhum; • Fundamental; • Médio; • Formação Profissional; • Superior. 	
Apólice Seguro	Número da apólice do seguro do estagiário.	
Área Atuação	Área de atual do estágio.	
Coordenador	Código do coordenador do estágio (pessoa física) de onde será extraído o CPF dele.	Habilitado somente quando o tipo de funcionário for Estagiário. Esta informação não é obrigatória.
Instituição Ensino	Código da instituição de ensino (pessoa jurídica) de onde será extraído o CNPJ dela.	Habilitado somente quando o tipo de funcionário for Estagiário.
Agente Integração	Código do agente de integração do estágio (pessoa jurídica) de onde será extraído o CNPJ dela.	Habilitado somente quando o tipo de funcionário for Estagiário. Esta informação não é obrigatória.

Importante: O botão eSocial para complementação das informações somente ficará habilitado para o tipo de contratação **ESTAGIÁRIO**.

Nota: O botão do eSocial ficará disponível nesse programa **somente se o estabelecimento** estiver parametrizado como Complementos Habilitados para o eSocial (**FP0560**).

Função: **FP3800 – Manutenção Informações Funcionário**

Objetivo: Complementar cadastro de habilitação profissional do funcionário. Essas informações de habilitação profissional juntamente com os dados de RG, CNH, RIC e RNE do funcionário serão utilizadas geração das mensagens destinadas ao eSocial, conforme layouts **S-2100 – Evento de Cadastramento Inicial do Vínculo**, **S-2200 – Evento de Admissão**, **S-2220 – Evento de Alteração Dados Cadastrais** e **S-2600 (Trabalhador Sem Vínculo – Início)**.

Descrição: Por meio do programa **FP3800 – Informações Funcionário** – Pasta **Habil Prof**, selecionar a Habilidade Profissional e, por meio do botão **eSocial** complementar as informações de datas de expedição e validade do documento.

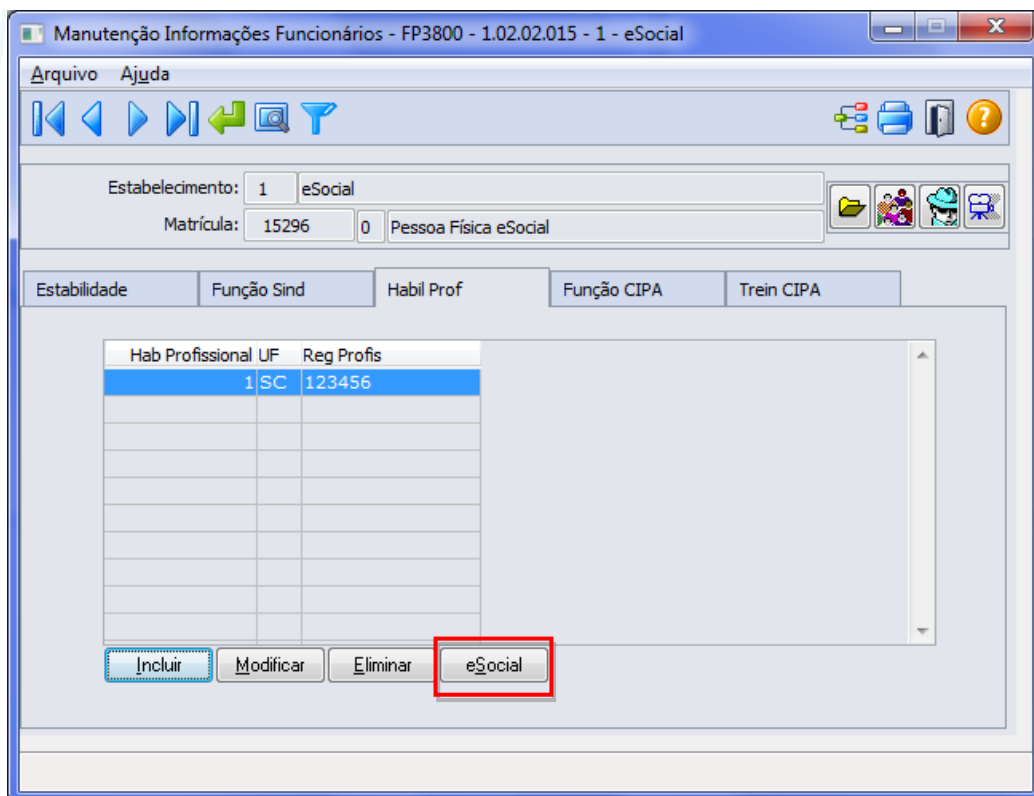

Ao clicar neste botão, será acessada a tela **FP3800F**:

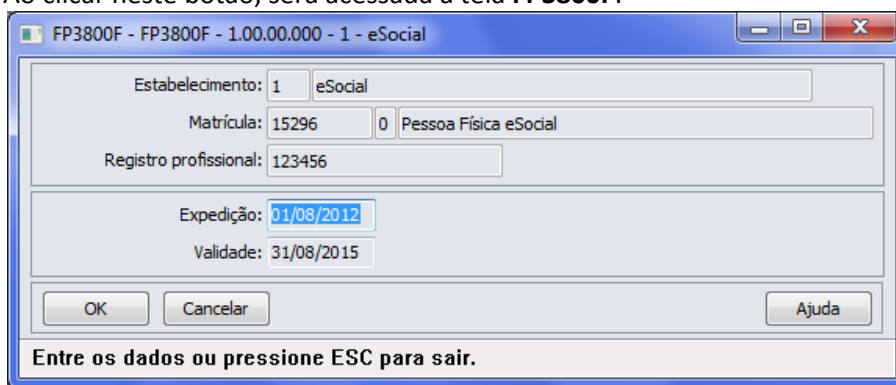

Campos:

Campo	Descrição	Validações/Regras
Expedição	Data de expedição do documento da Habilitação Profissional.	Não se aplica.
Validade	Data de validade do documento da Habilitação Profissional.	Não se aplica.

Nota:

O botão do eSocial ficará disponível nesse programa **somente se o estabelecimento** estiver parametrizado como Complementos Habilitados para o eSocial (**FP0560**).

Função:

FP1760 – Manutenção Dependentes

Objetivo:

Complementar o cadastro dos dependentes com o tipo de dependente correspondente à tabela do eSocial. Essa informação será utilizada na geração das mensagens destinadas ao eSocial, conforme layouts **S-2100 – Evento Cadastramento Inicial do Vínculo** e **S-2200 – Evento de Admissão**, a partir do momento em que a empresa iniciar o envio das informações para o eSocial.

Descrição:

Acessar a função **FP1760 – Dependentes** e para cada dependente acessar o botão eSocial e determinar o tipo de dependente conforme tabela do eSocial.

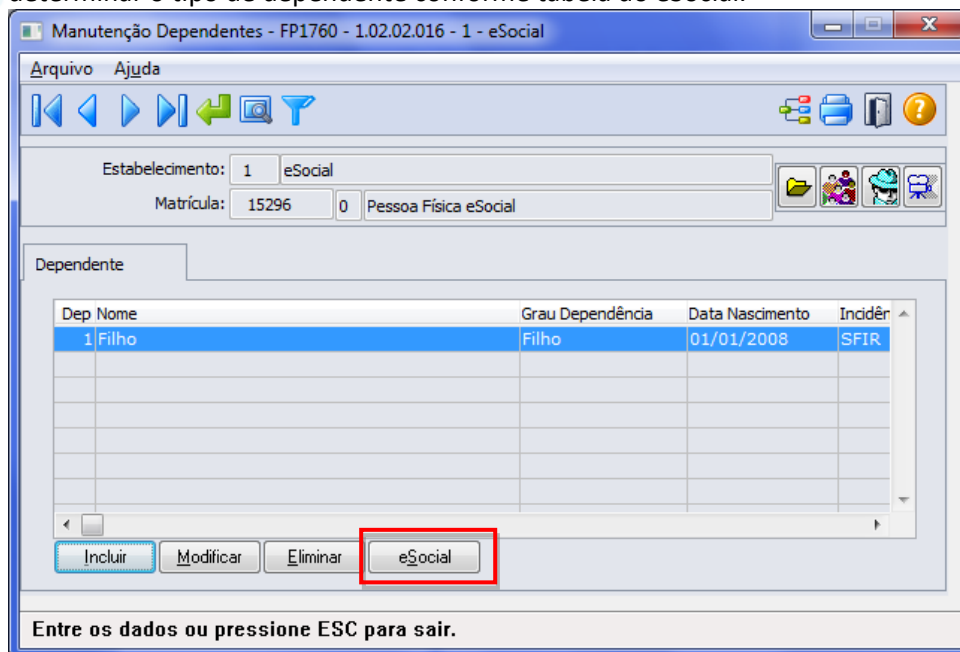

Por meio do botão eSocial, alterar o tipo de dependente conforme tabela do Governo:

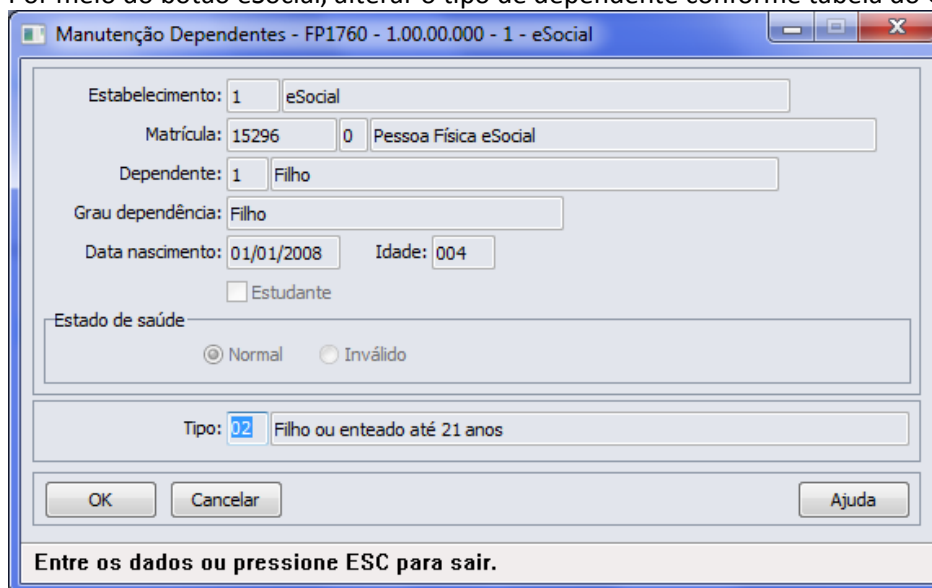
Campo:

Campo	Descrição	Validações/Regras
Tipo	<p>Tipo de dependente correspondente aos códigos do eSocial.</p> <p>Para os tipos de dependente Filho, Cônjuge, Companheiro e Pais, será sugerido automaticamente o tipo equivalente à tabela do eSocial, para os demais será atribuído o código.</p> <p>00 – Nenhum – Dependente não irá integrar arquivos do eSocial e devem ser ajustados, se necessário, para</p>	Os tipos de dependentes devem ser classificados conforme opções disponibilizadas pelo Governo (ver Notas).

identificar o tipo de dependente conforme a tabela do e Social.

Notas:

Opções de Tipos de Dependentes disponibilizados pelo Governo:

Tipo	Descrição	Equivalência Datasul
01	Cônjuge ou companheiro com o qual tenha filho ou viva há mais de 5 anos	Cônjuge ou Companheiro.
02	Filho ou enteado até 21 anos	Filho e idade até 21 anos.
03	Filho ou enteado universitário ou cursando escola técnica de 2º grau, até 24 anos.	Filho, idade até 24 anos e Estudante = Sim.
04	Filho ou enteado (a) em qualquer idade, quando incapacitado física e/ou mentalmente para o trabalho.	Filho e Estado Saúde = Inválido.
05	Irmão, neto ou bisneto sem arrimo dos pais, do qual detenha a guarda judicial, até 21 anos.	00 - Nenhum - Dependente não irá integrar os arquivos do eSocial.
06	Irmão, neto ou bisneto sem arrimo dos pais, com idade até 24 anos, cursando nível superior ou escola técnica de 2º grau.	00 - Nenhum - Dependente não irá integrar os arquivos do eSocial.
07	Irmão, neto ou bisneto sem arrimo dos pais, com guarda judicial, em qualquer idade, incapaz física e/ou mentalmente para o trabalho.	00 - Nenhum - Dependente não irá integrar os arquivos do eSocial.
08	Pais, avós e bisavós	Pais.
09	Menor pobre, até 21 anos, que crie e eduque e do qual detenha a guarda judicial.	00 - Nenhum - Dependente não irá integrar os arquivos do eSocial.
10	Pessoa absolutamente incapaz, da qual seja tutor ou curador.	00 - Nenhum - Dependente não irá integrar os arquivos do eSocial.

O botão do eSocial ficará disponível nesse programa **somente se o estabelecimento** estiver parametrizado como Complementos Habilitados para o eSocial (FP0560).

Função:

FP2240 – Manutenção Participante eSocial

Objetivo:

Registrar as ocorrências de remuneração recebidas em outra empresa, decorrentes de seus múltiplos vínculos, para funcionários e prestadores de serviço pessoa física. Nesse programa também será registrada informação referente ao cancelamento do aviso prévio. Essas informações serão utilizadas geração das mensagens destinadas ao eSocial, conforme layouts **S-1200 - eSocial Mensal – Remuneração** e **S-2405 - Cancelamento de Aviso Prévio**, a partir do momento em que a empresa iniciar o envio das informações para o eSocial.

Descrição:

Acessar o programa **FP2240 – Participante eSocial** e incluir as seguintes informações:

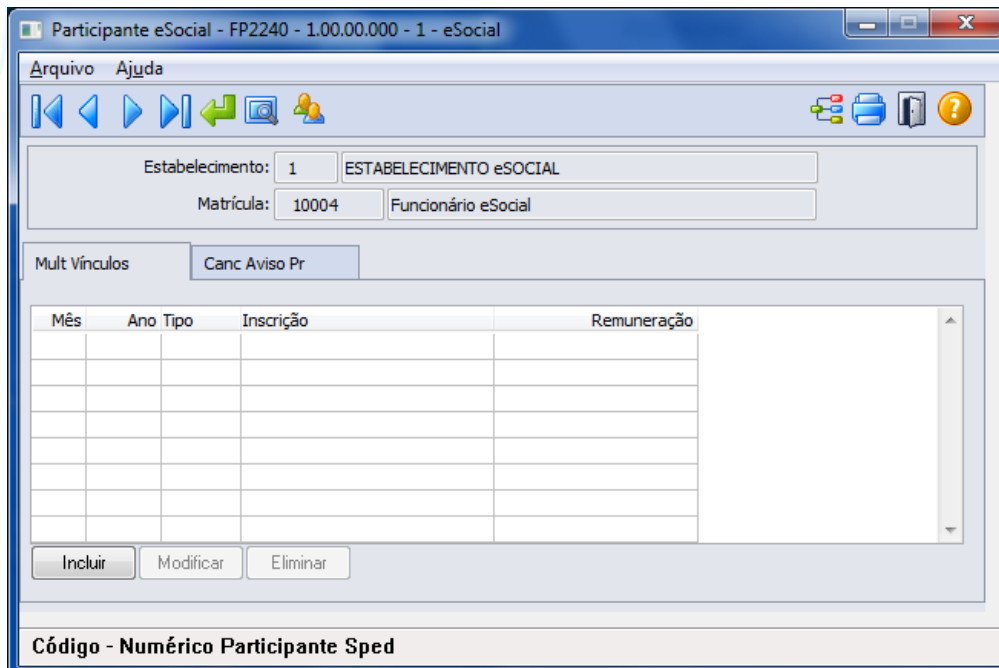

Participante eSocial - FP2240 - 1.00.00.000 - 1 - eSocial

Arquivo Ajuda

Estabelecimento: 1 ESTABELECIMENTO eSOCIAL

Matrícula: 10004 Funcionário eSocial

Mult Vínculos Canc Aviso Pr

Mês	Ano	Tipo	Inscrição	Remuneração

Incluir Modificar Eliminar

Código - Numérico Participante Sped

Por meio do botão  “Visualizar Terceiros” é possível trocar a consulta e navegação entre Funcionários e Prestadores de Serviço. Nessa primeira fase, somente estarão disponíveis informações de funcionários, pois a parte de complementação de prestadores de serviços e notas fiscais será liberada somente na segunda fase do projeto.

Por meio da Pasta “**Mult Vínculos**” incluir as informações referente à remuneração recebida em outra empresa:

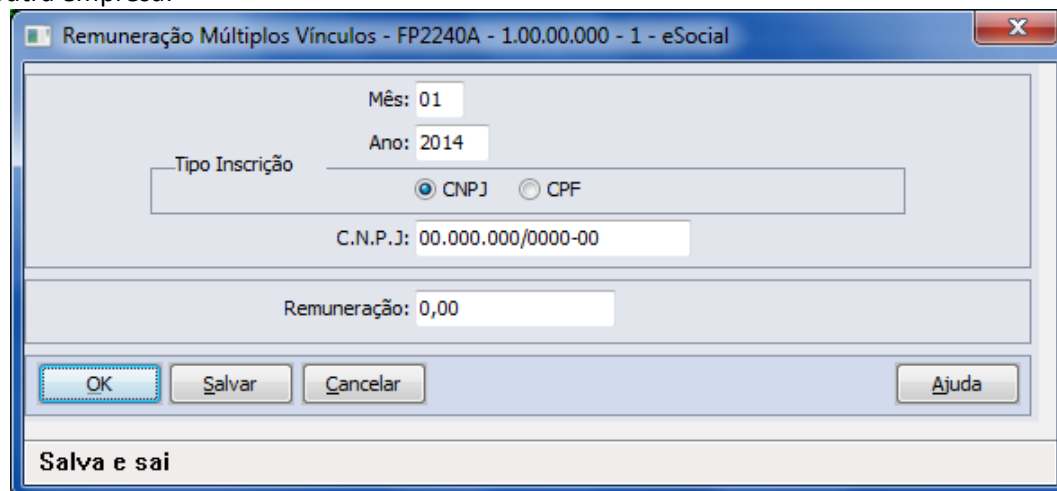

Remuneração Múltiplos Vínculos - FP2240A - 1.00.00.000 - 1 - eSocial

Mês: 01

Ano: 2014

Tipo Inscrição

CNPJ CPF

C.N.P.J.: 00.000.000/0000-00

Remuneração: 0,00

OK Salvar Cancelar Ajuda

Salva e sai

Nota:

Os valores informados nessa função serão utilizados somente para o processo do eSocial, os valores para trânsito nos cálculos da folha de pagamento e rescisões continuarão sendo lançados por meio do evento relacionado ao índice de função específica 17 – Base INSS Recolhida Terceiros, por meio do movimento em lote (FP2220) ou movimento parcelado (FP2040).

Campos:

Pasta “Mult Vínculos”:

Campo	Descrição	Validações/Regras
Mês	Mês de referência para o registro da remuneração recebida pelo funcionário/prestador serviço em outra empresa.	Obrigatório preenchimento.
Ano	Ano de referência para o registro da remuneração recebida pelo funcionário/prestador serviço em outra empresa.	Obrigatório preenchimento.
Tipo Inscrição	Selecionar o tipo de inscrição da empresa na qual o funcionário/prestador serviço recebeu outra remuneração dentro do mês: CNPJ ou CPF.	Obrigatório preenchimento.
CNPJ ou CPF	CNPJ ou CPF do qual o funcionário/prestador serviço recebeu outra remuneração dentro do mês.	Obrigatório preenchimento.
Remuneração	Valor da remuneração recebida pelo funcionário/prestador serviço referente outro vínculo.	Obrigatório preenchimento.

Por meio da Pasta “**Canc Aviso Pr**”, será demonstrada informações relativas ao cancelamento do aviso prévio.

Quando uma programação de rescisão é eliminada (FR5040) será apresentado uma tela complementar para informar o motivo/data do cancelamento do aviso prévio, essas informações são registradas no FP2240 – Pasta “**Canc Aviso Pr**”, para alterações, se necessário.

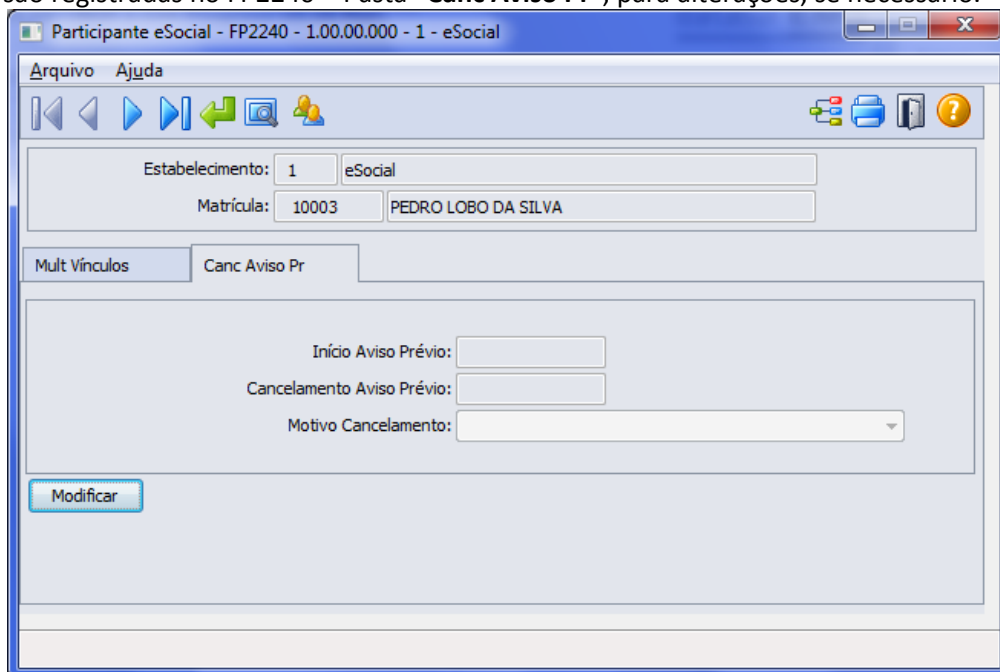

Campo	Descrição	Validações/Regras
Início Aviso Prévio	Data do início do aviso prévio do funcionário.	Essa informação sempre ficará desabilitada, o programa buscará tal informação da programação de rescisão do funcionário.
Cancelamento Aviso Prévio	Data do cancelamento do aviso prévio.	Já virá preenchida com a data informada durante a eliminação da programação, ficará habilitada para alteração, se necessário, e não poderá ser uma data menor ou igual



		à data de início do aviso prévio.
Motivo Cancelamento	Motivo do cancelamento do aviso prévio, conforme opções previstas no eSocial: <ul style="list-style-type: none"> • Reconsideração prevista no artigo 489 da CLT; • Determinação Judicial; • Cumprimento de norma legal; • Outros. 	Essa informação virá preenchida conforme motivo informado no momento da eliminação da programação da rescisão, ficando habilitado para alteração, se necessário.

Notas:

A pasta “**Canc Aviso Prévio**” ficará habilitada somente quando o tipo de participante for **Funcionário**. Ao modificar um registro da pasta “**Canc Aviso Prévio**” será validada a existência de programação de rescisão para o funcionário, existindo, não será permitida a alteração dos dados. Sendo necessário primeiramente eliminar a programação da rescisão para alterar os dados de cancelamento do aviso prévio.

O botão do eSocial ficará disponível nesse programa **somente se o estabelecimento** estiver parametrizado como Complementos Habilitados para o eSocial (**FP0560**).

Função:

FP1100 – Manutenção Motivo Estabilidade

Objetivo:

Permitir que seja informado o complemento para os motivos de estabilidade conforme os códigos definidos pelo eSocial para geração das mensagens destinadas ao eSocial, conforme layouts **S-2340 – Evento - Estabilidade – Início** e **S-2345 – Evento - Estabilidade – Término**.

Descrição:

Por meio do botão eSocial, será acessado o programa FP1100A – Complemento Motivo Estabilidade, para permitir informar o motivo de estabilidade de acordo com códigos divulgados pelo eSocial:

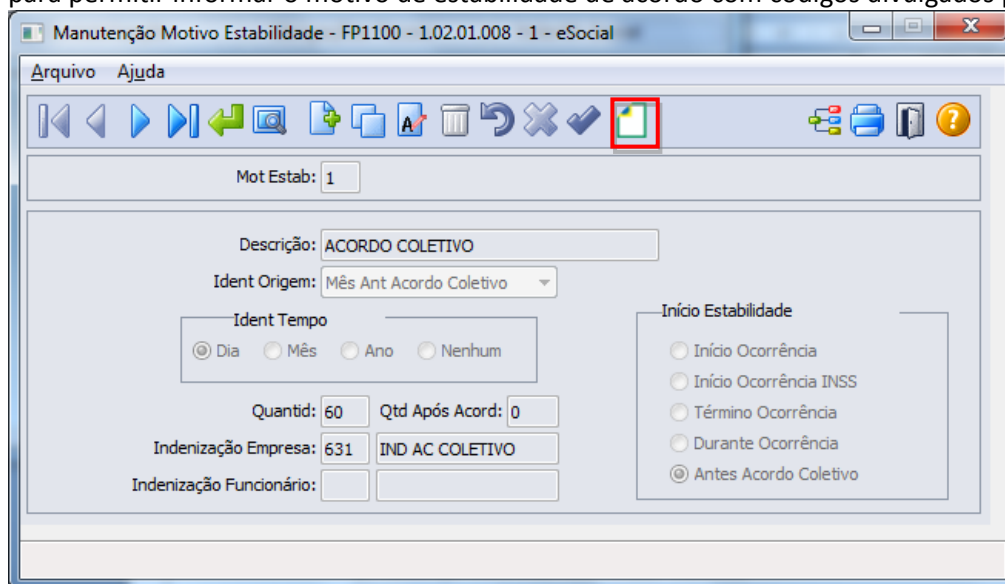

Ao clicar neste botão, será acessada a tela **FP1100A – Complemento Motivo Estabilidade**:

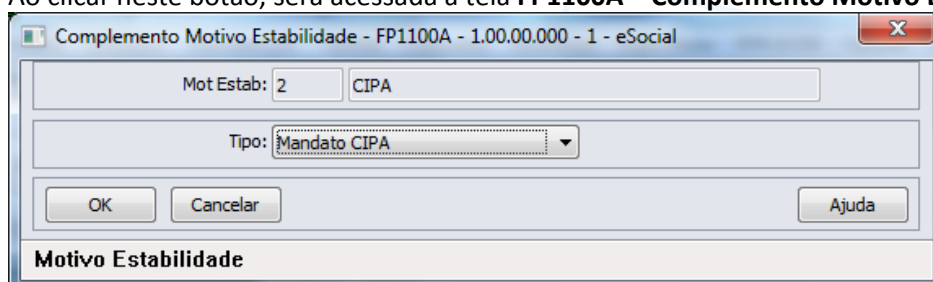

Campos:

Campo	Descrição	Validação/Regras
Tipo	Motivos de estabilidade eSocial: <ul style="list-style-type: none"> • Acidente de Trabalho; • Mandato Sindical; • Mandato Eleitoral; • Gravidez; • Prestação de Serviço Militar; • Convenção Coletiva de Trabalho; • Candidato da CIPA; • Eleito Titular CIPA; • Eleito Suplente CIPA; • Membro do Conselho Nacional da Previdência Social (CNPS); • Membro de Comissão de Conciliação Prévia; • Empregados eleitos diretores de sociedades cooperativas; • Membros do Conselho Curador do FGTS; • Outros. 	Deve ser informada apenas para os motivos de estabilidade que irão para o arquivo eSocial; para os demais motivos de estabilidade deve-se selecionar a opção Nenhum – Estabilidade não irá integrar os arquivos do eSocial .

Função: FP0060 – Manutenção Situações

Objetivo: Complementar o cadastro de situações com as informações dos afastamentos temporários e desligamentos de acordo com as tabelas definidas pelo eSocial para geração das mensagens destinadas ao eSocial, conforme layouts **S-2320 – Evento Afastamento Temporário, S-2325 - Alteração do Motivo do Afastamento, S2330 – Evento Retorno de Afastamento Temporário e S-2800 – Evento Desligamento**.

Descrição: Acessar o programa FP0060 – Manutenção Situação e, por meio do botão eSocial, informar os dados complementares solicitados:

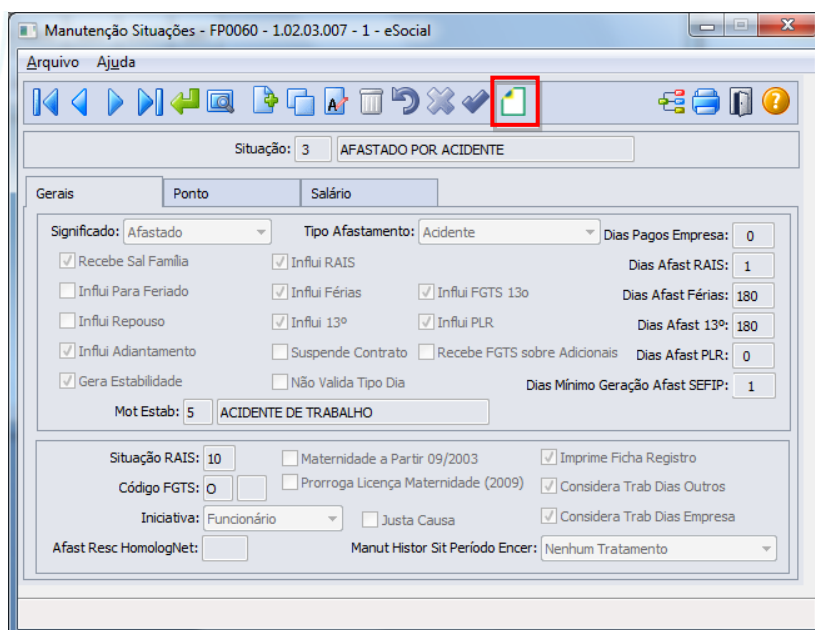

Manutenção Situações - FP0060 - 1.02.03.007 - 1 - eSocial

Arquivo Ajuda

Situat o: 3 AFASTADO POR ACIDENTE

Gerais Ponto Sal rio

Significado: Afastado Tipo Afastamento: Acidente Dias Pagos Empresa: 0

Recebe Sal Fam lia Infilui RAIS Dias Afast RAIS: 1

Infilui Para Feriado Infilui F rias Infilui FGTS 13o Dias Afast F rias: 180

Infilui Repouso Infilui 13o Infilui PLR Dias Afast 13o: 180

Infilui Adiantamento Suspende Contrato Recebe FGTS sobre Adicionais Dias Afast PLR: 0

Gera Estabilidade N o Valida Tipo Dia Dias M nimo Gera o Afast SEFIP: 1

Mot Estab: 5 ACIDENTE DE TRABALHO

Situat o RAIS: 10 Maternidade a Partir 09/2003 Imprime Ficha Registro

C digo FGTS: 0 Prorroga Licen a Maternidade (2009) Considera Trab Dias Outros

Iniciativa: Funcion rio Justa Causa Considera Trab Dias Empresa

Afast Resc HomologNet: Manut Histor Sit Per odo Encer: Nenhum Tratamento

Ao clicar neste bot o, ser  acessada a tela **FP0060A – Complemento Situa es**:

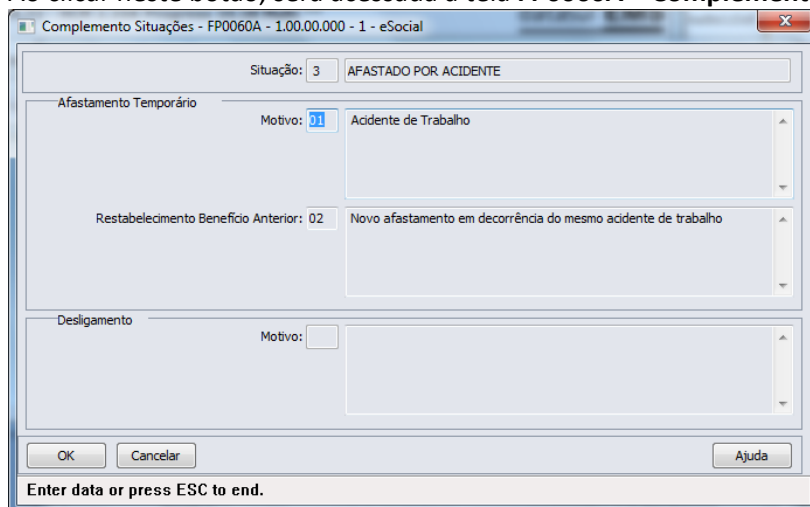

Complemento Situa es - FP0060A - 1.00.00.000 - 1 - eSocial

Situat o: 3 AFASTADO POR ACIDENTE

Afastamento Tempor rio

Motivo: 01 Acidente de Trabalho

Restabelecimento Benef cio Anterior: 02 Novo afastamento em decorr ncia do mesmo acidente de trabalho

Desligamento

Motivo:

OK Cancelar Ajuda

Enter data or press ESC to end.

Campos:

Campo	Descri�o	Valida�es/Regras
Afast. Tempor�rio - Motivo	Os motivos de afastamento, conforme anexo I - tabela 18 do eSocial.	Somente fica habilitado quando o significado da situa�o (campo Significado, na pasta Gerais) for diferente de "Rescis�o de Contrato" ou "Sa�da por Transfer�ncia", sendo obrigat�rio ser informado.
Restabelecimento Benef�cio Anterior	Motivo de afastamento, pelo mesmo motivo anterior: <ul style="list-style-type: none"> 02 - Novo afastamento em decorr�ncia do mesmo acidente de trabalho; 04 - Novo afastamento em decorr�ncia da mesma doen�a, dentro de 60 dias contados da cessat�o do afastamento anterior. 	Somente fica habilitado quando o motivo do afastamento tempor�rio informado for igual a 01 – Acidente de Trabalho, 02 – Novo Afastamento em Decorr�ncia do mesmo Acidente de Trabalho, 03 – Doen�a ou 04 – Novo Afastamento em Decorr�ncia da mesma doen�a, dentro de 60 dias, contados da cessat�o do afastamento anterior , sendo obrigat�rio ser informado.

Desligamento Motivo	-	Motivos de desligamento, conforme anexo I - tabela 19 do eSocial.	Fica habilitado quando o significado da situação (campo Significado, na pasta Gerais) for “Rescisão de Contrato” ou “Saída por Transferência”, sendo obrigatório ser informado.
----------------------------	---	---	---

Nota:

O programa de complemento é executado para todas as situações, independente de seu significado, ficando na responsabilidade do usuário relacionar o motivo **00 – Nenhum – Situação não irá integrar os arquivos do eSocial** para as situações que não devem ser integradas para o eSocial. Os motivos de desligamento 11 e 12 são aceitos para as situações com significado “Saídas por Transferência”. Os demais motivos de desligamento somente são aceitos para as situações com significado “Rescisão de Contrato”.

Função:**FP1600 – Manutenção Histórico de Situações****Objetivo:**

Permitir que seja informado o complemento para as situações de afastamento que estão cadastradas no sistema.

Estas informações serão utilizadas na geração das mensagens destinadas ao eSocial, conforme layouts **S-2320 – Evento Afastamento Temporário**, **S-2325 - Alteração do Motivo do Afastamento e S2330 – Evento Retorno de Afastamento Temporário (definidos pelo Governo)** quando da inclusão/alteração de uma situação de afastamento ou férias para algum funcionário.

Descrição:

Acessar o programa FP1600 – Manutenção Situação e, por meio do botão eSocial, informar os dados complementares solicitados:

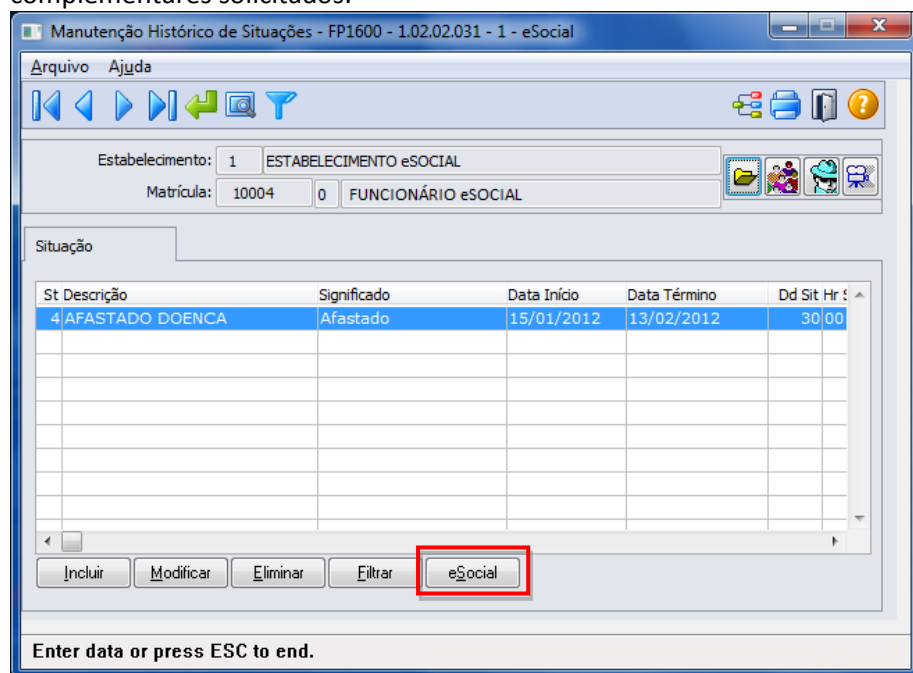

Ao clicar neste botão, será acessada a tela **FP1600B – Complemento Afastamentos**:

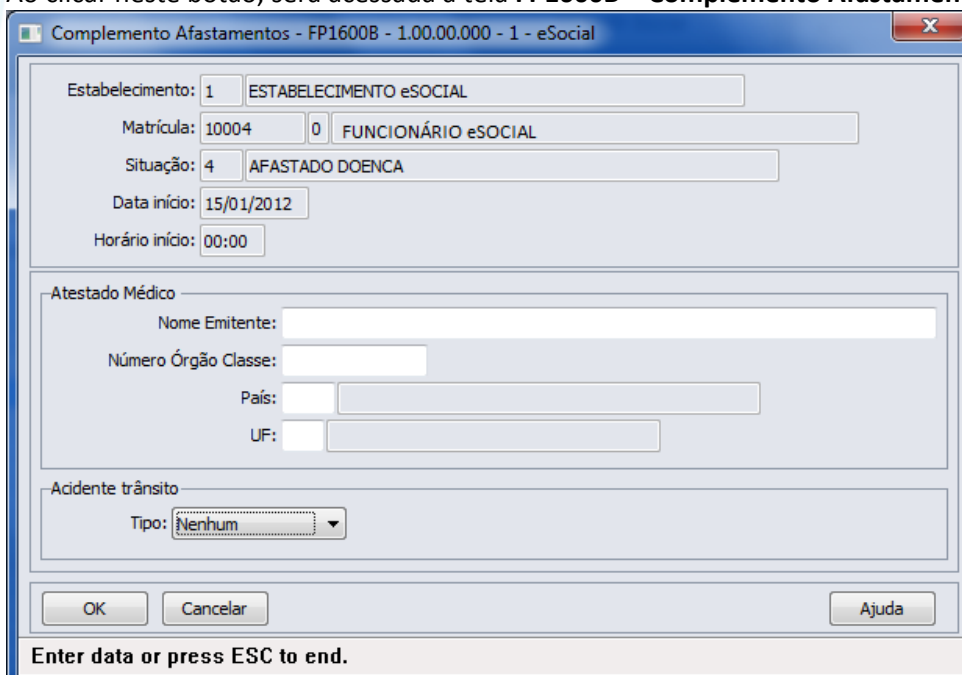

Campos:

Campo	Descrição	Validações/Regras
Nome Emitente	Nome do Médico ou Dentista que emitiu o atestado.	<p>Esses campos ficam desabilitados para as situações com motivo de afastamento (complemento eSocial) igual a:</p> <ul style="list-style-type: none"> Acidente de Trabalho; Novo Afastamento em decorrência do mesmo acidente de trabalho. <p>E ficam habilitados e são obrigatórios para as situações com motivo de afastamento (complemento eSocial) igual a:</p> <ul style="list-style-type: none"> Doença; Novo Afastamento em decorrência da mesma doença, dentro de 60 dias contados da cessação do afastamento anterior; Licença Maternidade (120 dias); Aborto não Criminoso.
Número Órgão Classe	Número de inscrição no órgão de classe.	
País	Sigla do país do órgão de classe.	
UF	Sigla da UF do órgão de classe.	

Acidente de Trânsito - Tipo	<p>Tipo de acidente de trânsito do afastamento, conforme opções disponibilizadas no eSocial:</p> <ul style="list-style-type: none"> • Nenhum; • Atropelamento; • Colisão; • Outros. 	<p>Este campo fica desabilitado para as situações com motivo de afastamento (complemento eSocial) igual a:</p> <ul style="list-style-type: none"> • Licença Maternidade (120 dias). • Aborto não Criminoso; <p>Este campo fica habilitado e é opcional para as situações com motivo de afastamento (complemento eSocial) igual a:</p> <ul style="list-style-type: none"> • Acidente de Trabalho; • Novo Afastamento em decorrência do mesmo acidente de trabalho; • Doença; • Novo Afastamento em decorrência da mesma doença, dentro de 60 dias contados da cessação do afastamento anterior.
------------------------------------	---	--

Notas:

Nome do médico não necessariamente o médico coordenador do PCMSO.

Para os funcionários contratos especiais, exceto estagiário contrato especial, o programa de complemento não é executado, sendo emitida uma mensagem informando que a origem de contratação é incorreta.

A opção de complemento ficará habilitada apenas para as situações de afastamento cujo motivo de afastamento está relacionado na tabela acima, para as demais situações, será emitida uma mensagem de erro informando que o complemento não se aplica.

Função:

FP6660 – Importa Histórico de Situações

Objetivo:

Importar os históricos de situação dos funcionários para o FP1600 Manutenção Histórico de Situações e suas informações complementares necessárias para o eSocial.

Descrição:

No arquivo de layout deste programa foi acrescentado o registro tipo 2, identificado por meio da constante efd-afas, o qual contém os mesmos campos do programa complemento FP1600B – Complemento Afastamentos.

Abaixo pasta **Layout** deste programa:

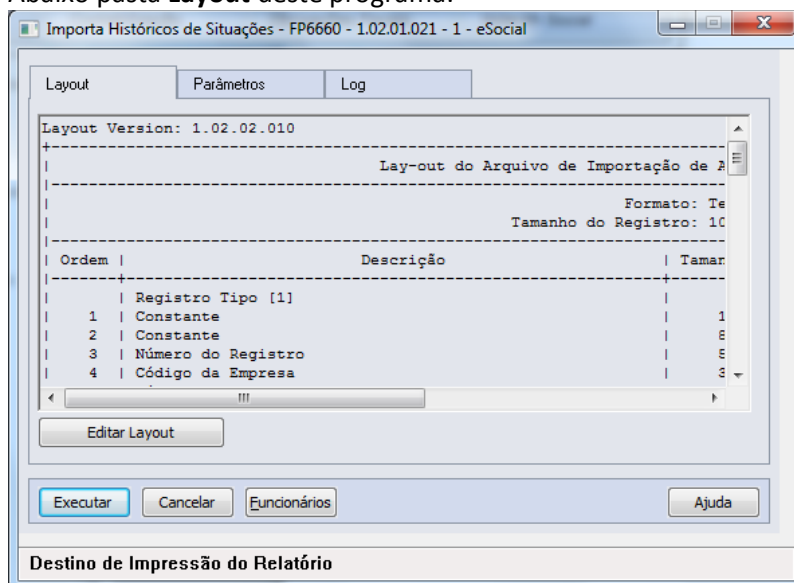

Pasta Parâmetros:

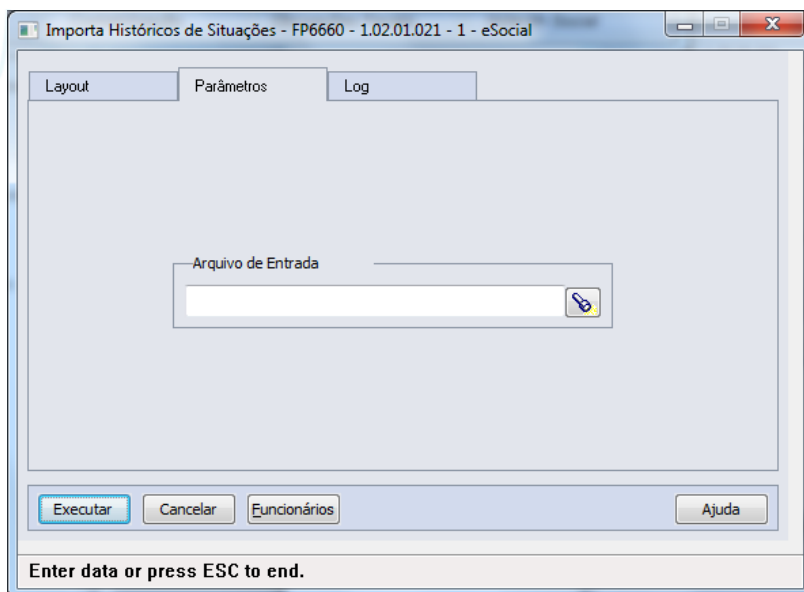

Pasta Log:

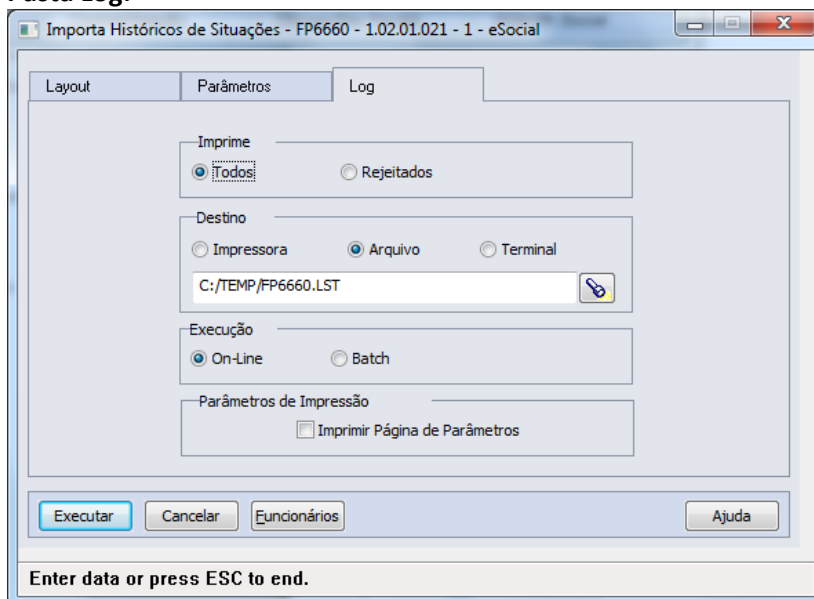

Campos:

Para detalhes sobre os novos campos, sua obrigatoriedade, entre outros. Verificar no programa FP6660, por meio do botão Editar Layout da pasta Layout.

Notas:

Se o eSocial não estiver habilitado para a empresa/estabelecimento informado, será impressa uma mensagem de erro informando que o complemento não foi importado porque o eSocial não está habilitado.

As validações dos demais campos são as mesmas efetuadas no complemento eSocial do programa FP1600 – Manutenção Histórico de Situações.

Função:

FR5040 – Manutenção Programação de Rescisão

Objetivo:

Permitir que seja informado o complemento para as programações de rescisão que estão cadastradas no sistema.

Estas informações serão utilizadas na geração das mensagens destinadas ao eSocial, conforme layouts **S-2400 – Evento Aviso Prévio** e **S2800 – Evento Desligamento**.

Descrição:

Completar as informações de aviso prévio, número atestado de óbito e processo trabalhista para o eSocial:

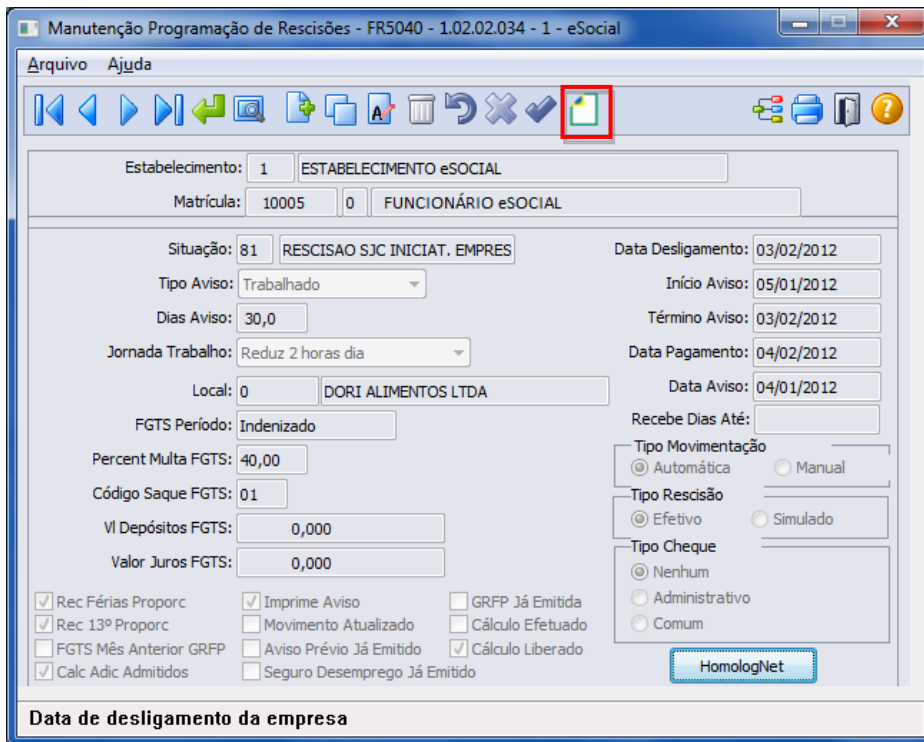

Data de desligamento da empresa

Ao clicar neste botão, será acessada a tela **FR5040B – Complemento Programação Rescisão**:

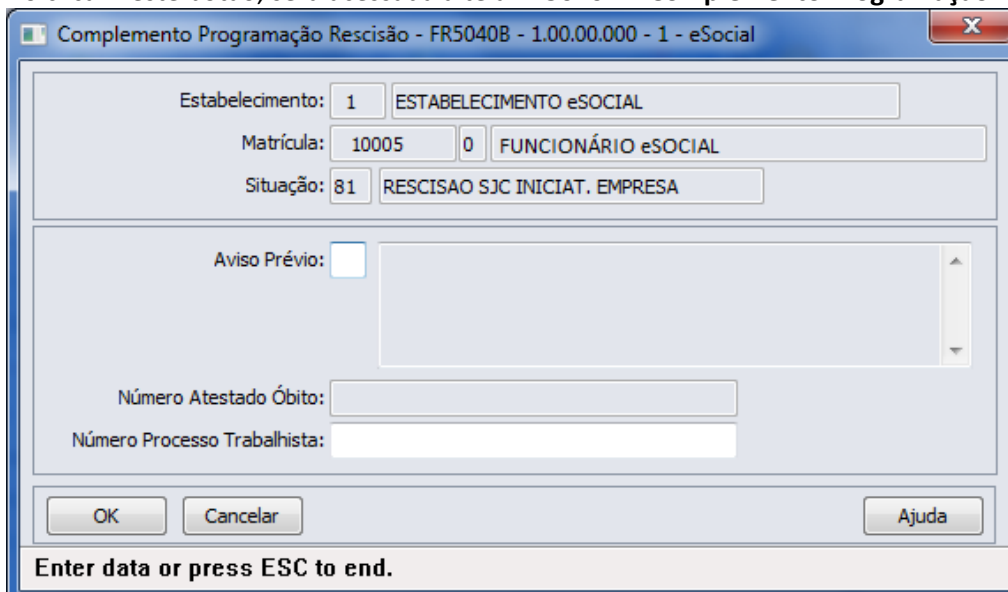

Enter data or press ESC to end.

Campos:

Campo	Descrição	Validações/Regras
Aviso Prévio	Indica quem avisou o desligamento, conforme tabela abaixo: 1 - Aviso prévio trabalhado dado pelo empregador ao empregado, que optou pela redução de duas horas	Deve ser informado apenas para as programações de rescisão cujo aviso prévio precise ser enviado para o arquivo eSocial; para as demais programações deverá ser informado o código 00 – Nenhum – Aviso Prévio não irá integrar os arquivos do eSocial.



	<p>diárias [caput do art. 488 da CLT].</p> <p>2 - Aviso prévio trabalhado dado pelo empregador ao empregado, que optou pela redução de dias corridos [parágrafo único do art. 488 da CLT].</p> <p>3 - Aviso prévio dado pelo empregado (pedido de demissão), dispensado de seu cumprimento.</p> <p>4 - Aviso prévio dado pelo empregado (pedido de demissão), não dispensado de seu cumprimento, sob pena de desconto, pelo empregador, dos salários correspondentes ao prazo respectivo (§2º do art. 487 da CLT).</p>	
Número Atestado Óbito	Número do registro do Atestado de Óbito.	Este campo fica habilitado e é obrigatório ser informado quando a situação de desligamento da rescisão possuir motivo de desligamento informado no complemento do eSocial do programa FP0060 igual a 09 – Rescisão do Contrato de Trabalho por morte do Empregado ou 10 – Rescisão do Contrato de Trabalho por Morte do Empregado por Acidente de Trabalho (conforme anexo I - tabela 19 do eSocial).
Número Processo Trabalhista	Número do processo trabalhista.	Deve ser informado apenas se a rescisão ocorreu por este motivo.

Nota:

O complemento será habilitado apenas para os funcionários com origem de contratação empresa, exceto estagiário e diretor sem vínculo, quando se tratar de uma programação de rescisão do tipo Efetiva.

Função:

FR5040 – Manutenção Programação de Rescisão – Botão Eliminação

Descrição:

No botão exclusão para eliminar uma programação de rescisão, será acessado o programa FR5040C – Complemento Cancelamento Aviso Prévio, para que sejam informados os dados referentes ao cancelamento do aviso prévio.

Estas informações serão utilizadas na geração das mensagens destinadas ao eSocial, conforme layout **S-2405 – Evento Cancelamento Aviso Prévio** quando ocorrer a eliminação de uma programação de rescisão para algum funcionário, a partir do momento que o eSocial estiver com a geração de mensagens habilitada para o estabelecimento do funcionário.

Caso seja clicado no botão Cancelar desta tela, será emitida uma pergunta solicitando a confirmação do usuário se ele deseja sair da tela, pois os dados do cancelamento do aviso prévio são obrigatórios. Se o usuário responder:

- Não: a tela de cancelamento permanece aberta para que sejam informados os dados do cancelamento do aviso prévio.
- Sim: a tela de cancelamento será fechada e a programação de rescisão não será efetuada.

Caso seja clicado no botão OK desta tela, a programação de rescisão será eliminada, e os dados informados sobre o cancelamento poderão ser consultados ou modificados (caso necessário) por meio do programa FP2240 – Manutenção Participantes eSocial, na pasta Canc Aviso Pr.



Complemento Cancelamento Aviso Prévio - FR5040C - 9.99.99.999 - 1 - eSocial

Estabelecimento: 1 ESTABELECIMENTO eSOCIAL

Matrícula: 10005 0 FUNCIONÁRIO eSOCIAL

Situação: 81 RESCISAO SJC INICIAT. EMPRESA

Cancelamento Aviso Prévio:

Motivo Cancelamento:

OK Cancelar Ajuda

Enter data or press ESC to end.

Campos:

Campo	Descrição	Validações/Regras
Cancelamento Aviso Prévio	Data do cancelamento do aviso prévio.	Deve ser uma data posterior a data do aviso prévio que está sendo cancelado. É obrigatório ser informada.
Motivo Cancelamento	Motivo de Cancelamento do aviso prévio.	É obrigatório ser informada.

Nota:

A tela de complemento apenas será aberta se a rescisão for do tipo Efetiva, funcionário de origem de contratação igual à empresa, exceto estagiário e diretor sem vínculo, e possuir código de aviso prévio informado no complemento do eSocial.

Função:

FR5030 – Gera Programação de Rescisão

Objetivo:

Permitir que seja informado o complemento para as programações de rescisão que serão geradas. Estas informações serão utilizadas na geração das mensagens destinadas ao eSocial, conforme layouts **S-2400 – Evento Aviso Prévio** e **S2800 – Evento Desligamento**.

Descrição:

A partir do momento em que, algum estabelecimento compreendido dentro da faixa de estabelecimentos informada na pasta de Seleção, estiver com o eSocial habilitado (FP0560), no programa FR5030 irá aparecer o botão eSocial (na parte inferior da tela, ao lado esquerdo do botão Ajuda). Este botão inicialmente vem desabilitado e, somente é habilitado depois de ser informado o código da situação de rescisão na pasta Parâmetros:

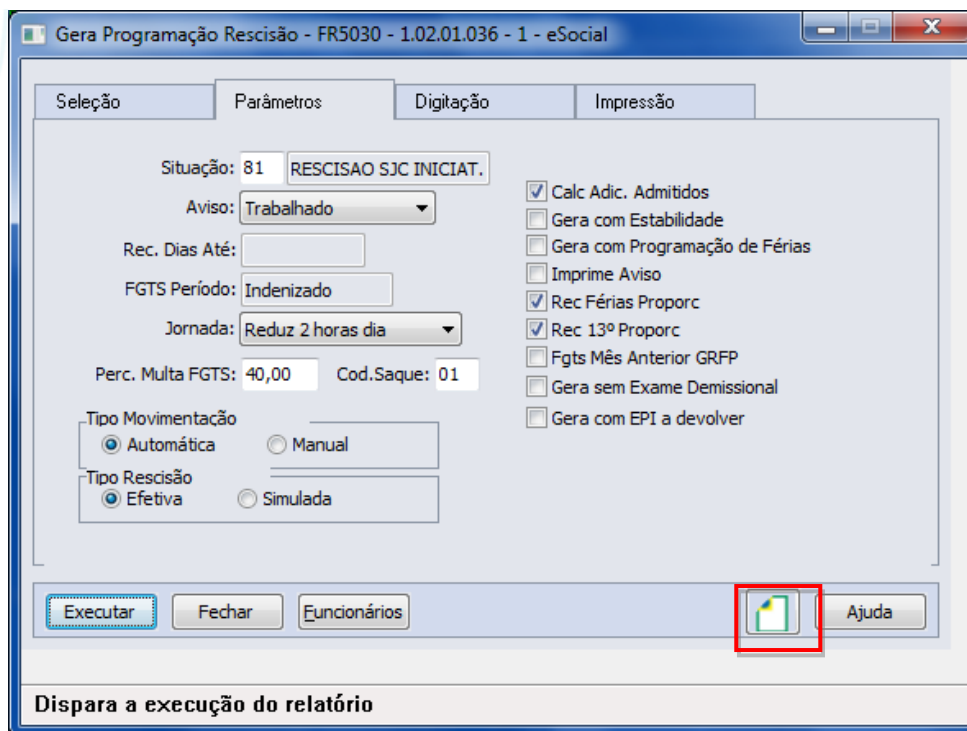

Ao clicar neste botão, será acessada a tela **FR5030A – Complemento Gera Programação Rescisão**:

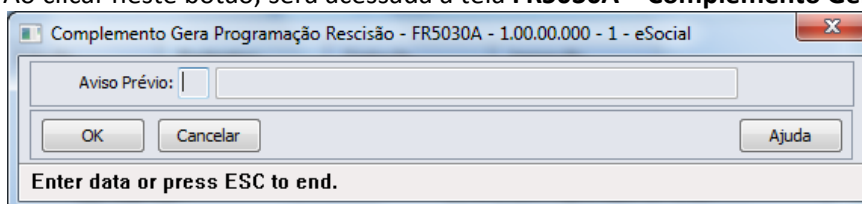

Campos:

Campo	Descrição	Validações/Regras
Aviso Prévio	<p>Indica quem avisou o desligamento, conforme tabela abaixo:</p> <p>1 - Aviso prévio trabalhado dado pelo empregador ao empregado, que optou pela redução de duas horas diárias [caput do art. 488 da CLT].</p> <p>2 - Aviso prévio trabalhado dado pelo empregador ao empregado, que optou pela redução de dias corridos [parágrafo único do art. 488 da CLT].</p> <p>3 - Aviso prévio dado pelo empregado (pedido de demissão), dispensado de seu cumprimento .</p> <p>4 - Aviso prévio dado pelo empregado (pedido de demissão), não dispensado de seu cumprimento, sob pena de desconto, pelo empregador, dos salários correspondentes ao prazo respectivo (§2º do art. 487 da CLT).</p>	<p>Deve ser informado apenas para as programações de rescisão cujo aviso prévio precise ser enviado para o arquivo eSocial; para as demais programações deverá ser informado o código 00 – Nenhum – Aviso Prévio não irá integrar os arquivos do eSocial.</p>

Nota:

O programa de complemento é executado para os funcionários de origem de contratação empresa, exceto estagiário e diretor sem vínculo, e se na pasta Parâmetros estiver informado que o tipo de rescisão é Efetiva. Em outras situações ou origem de contrato, é emitida mensagem de erro não permitindo que o complemento seja informado.

Função:

FR5050 – Elimina Programação de Rescisão

Objetivo:

Permitir que sejam informados os dados referentes ao cancelamento do aviso prévio para as programações de rescisão que serão eliminadas. Estas informações serão utilizadas na geração das mensagens destinadas ao eSocial, conforme layout **S-2405 – Evento Cancelamento Aviso Prévio**.

Descrição:

As validações e descrição são as mesmas utilizadas pelo FR5040 - Manutenção Programação de Rescisão, opção Eliminação da Programação de Rescisão:

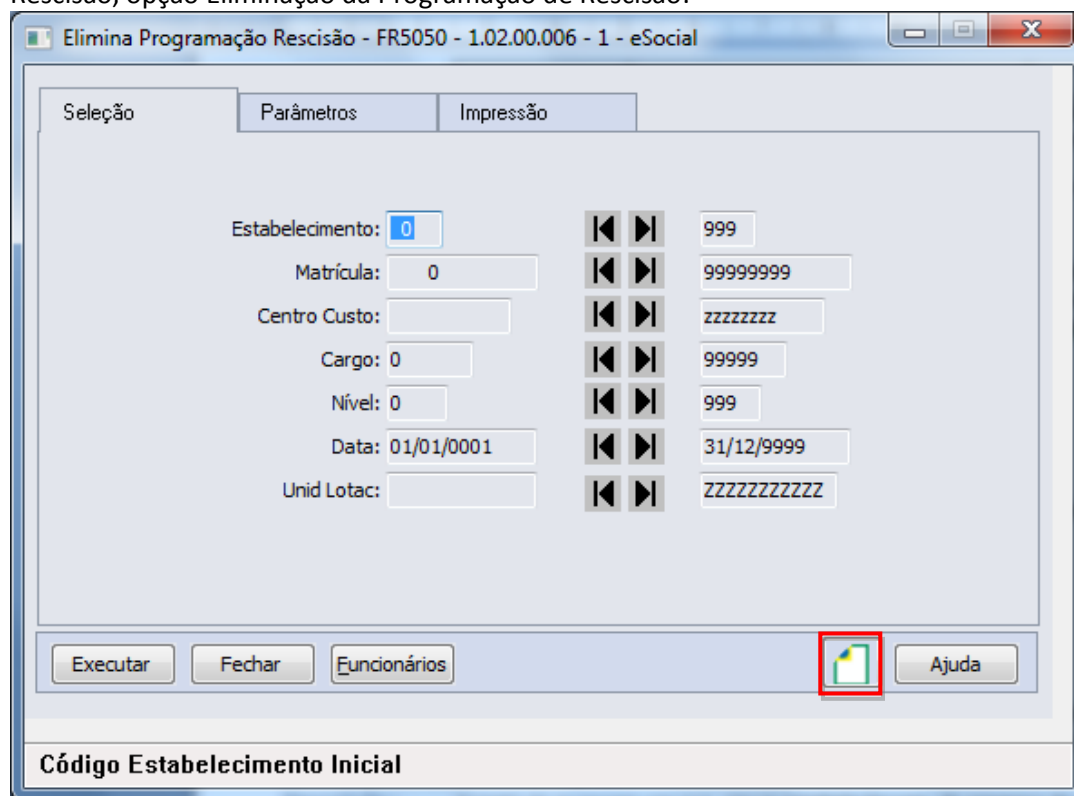

Código Estabelecimento Inicial

Ao clicar neste botão, será acessada para complemento das informações:

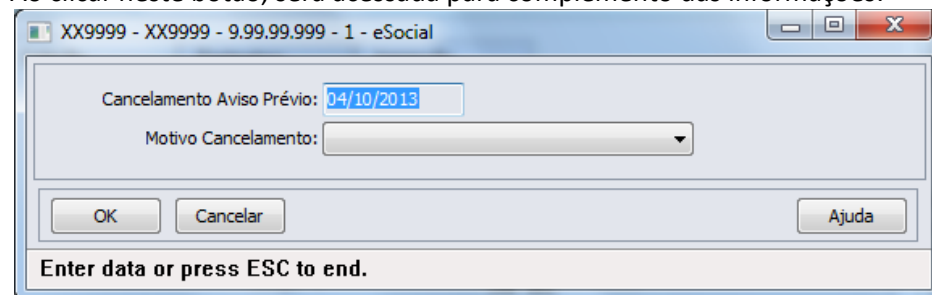
Campos:

Campo	Descrição	Validações/Regras
-------	-----------	-------------------



Cancelamento Aviso Prévio	Data do cancelamento do aviso prévio.	Deve ser uma data posterior a data do aviso prévio que está sendo cancelado. Essa verificação ocorre durante a execução do programa; sendo que, para os funcionários que tiverem data de início do aviso prévio superior à data de cancelamento informada, a programação de rescisão não será eliminada.
Motivo Cancelamento	Motivo de Cancelamento do aviso prévio.	Não se aplica.

Nota: A tela de complemento apenas será aberta se a rescisão for do tipo Efetiva, funcionário de origem de contratação igual à empresa, exceto estagiário e diretor sem vínculo, e possuir código de aviso prévio informado no complemento do eSocial.

Função: **FR5240 – Reintegração de Funcionários**

Objetivo: Permitir que seja informado o complemento para reintegração que será efetuada. Esta informação será utilizada na geração das mensagens destinadas ao eSocial, conforme layout **S-2820 - Reintegração**.

Pré-requisito: FP0030 – Manutenção Processo Justiça.

Descrição: A partir do momento em que, algum **estabelecimento da empresa do usuário** estiver com o eSocial habilitado (FP0560, botão eSocial, “Complementos Habilitados” ou “Geração Mensagens Habilitada”), neste programa irá aparecer o botão eSocial (na parte inferior da tela, ao lado esquerdo do botão Ajuda). Este botão inicialmente vem habilitado e, caso seja informado na pasta Parâmetros um estabelecimento que não esteja com o eSocial habilitado, o botão não fica mais visível.

Ao clicar no botão Executar, caso os dados do complemento da reintegração não tenham sido informados, será emitida uma pergunta solicitando a confirmação para continuar sem informar o complemento para o eSocial, ao responder:

- **Não:** o programa permanece na tela principal.
- **Sim:** o programa segue a execução, efetuando a reintegração do funcionário. Neste caso, as informações complementares da reintegração serão atualizadas no programa FR5250 – Funcionários Reintegrados:

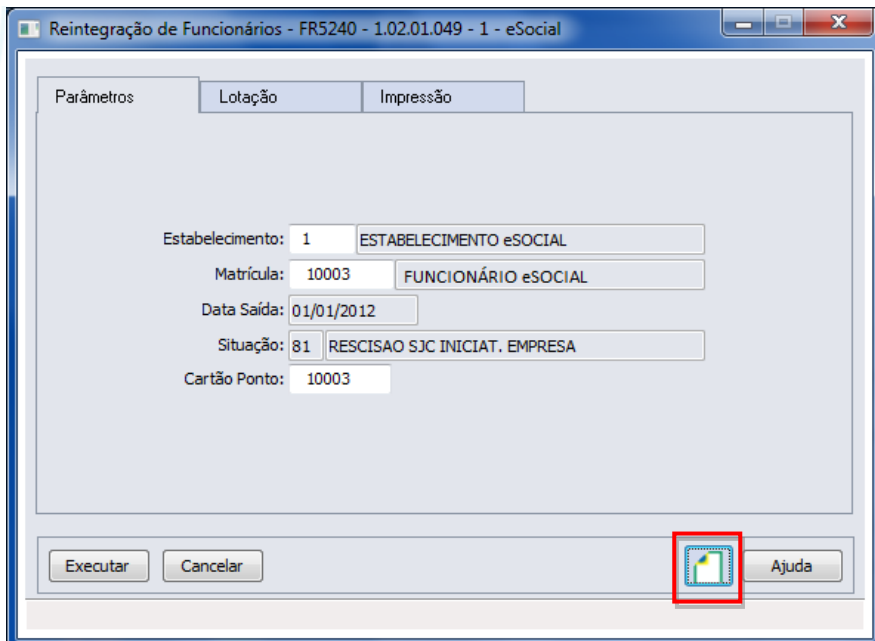

Ao clicar neste botão, será acessada a tela **FR52040A**:



Campos:

Campo	Descrição	Validações/Regras
Tipo Reintegração	Tipo de Reintegração: <ul style="list-style-type: none"> • Por Determinação Judicial; • Por Anistia Legal; • Outros. 	Não se aplica.
Número Processo Judicial	Número do Processo Judicial da Reintegração.	Este campo fica habilitado e é obrigatório ser informado quando o tipo de reintegração for Por Determinação Judicial. O processo informado deve estar previamente cadastrado no programa FP0030 – Manutenção



		Processos Justiça.
Número da Lei de Anistia Legal	Número da Lei de Anistia Legal: <ul style="list-style-type: none"> • Lei 6.683/1979; • Lei 8.632/1993; • Lei 10.559/2002; • Lei 10.790/2003; • Lei 11.282/2006. 	Este campo fica habilitado e é obrigatório quando o tipo de reintegração for Por Anistia Legal.
Data Efeito Reintegração	Data de Reintegração do Funcionário.	Data a partir da qual o funcionário será considerado como reintegrado.
Data Efetivo Retorno	Data de retorno efetivo ao trabalho.	Data efetiva que funcionário retornou .

Nota: Posteriormente, o usuário poderá corrigir estes dados no programa FR5250 – Funcionários Reintegrados.

Função: **FR5250 – Funcionários Reintegrados**

Objetivo: Permitir que o usuário complemente a reintegração do funcionário com as informações adicionais necessários para o eSocial. Esta informação será utilizada na geração das mensagens destinadas ao eSocial, conforme layout **S-2820 - Reintegração**.

Pré-requisito: FP0030 – Manutenção Processos Justiça.

Descrição: Este programa somente poderá ser acessado a partir do momento em que, algum **estabelecimento da empresa do usuário** estiver com o eSocial habilitado (FP0560, botão eSocial, “Complementos Habilitados” ou “Geração Mensagens Habilitada”).

As informações visualizadas neste programa são referentes aos funcionários que foram reintegrados depois da habilitação do eSocial para o seu estabelecimento.



Campos:

Campo	Descrição	Validações/Regras
Tipo Reintegração	Tipo de Reintegração: <ul style="list-style-type: none"> • Por determinação Judicial; • Por Anistia Legal; • Outros. 	Não se aplica.
Número Processo Judicial	Número do Processo Judicial da Reintegração.	Este campo fica habilitado e é obrigatório ser informado quando o tipo de reintegração for Por Determinação Judicial. O processo informado deve estar previamente cadastrado no programa FP0030 – Manutenção Processo Justiça.
Número da Lei de Anistia Legal	Número da Lei de Anistia Legal: <ul style="list-style-type: none"> • Lei 6.683/1979; • Lei 8.632/1993; • Lei 10.559/2002; • Lei 10.790/2003; • Lei 11.282/2006. 	Este campo fica habilitado e é obrigatório quando o tipo de reintegração for Por Anistia Legal.
Data Efeito Reintegração	Data de Reintegração do Funcionário.	Informar a data a partir da qual o funcionário deverá ser considerado como reintegrado.
Data Efetivo Retorno	Data de retorno efetivo ao trabalho.	Informar a data do efetivo retorno ao trabalho.

Nota:

A tela demonstrará os valores informados pelo usuário no complemento do programa de reintegração ou os valores assumidos automaticamente, caso seja informado informou o complemento do programa de reintegração.

Função: FP9194 – Cálculo das Diferenças Salariais Dissídio

Objetivo: Permitir que sejam informados os dados referentes ao dissídio, por meio deste botão, será acessado o programa **F9194B – Complemento Cálculo Diferenças Salariais**.

Descrição: A partir do momento em que, algum **estabelecimento** compreendido dentro da faixa de estabelecimentos informada na pasta de Seleção, estiver com o eSocial habilitado neste programa irá aparecer o botão eSocial ao lado esquerdo do botão Ajuda.

Este botão inicialmente vem desabilitado e, somente é habilitado depois de selecionado o campo Gera Movimento na pasta Parâmetros, passará a ser obrigatório informar os complementos para o eSocial:

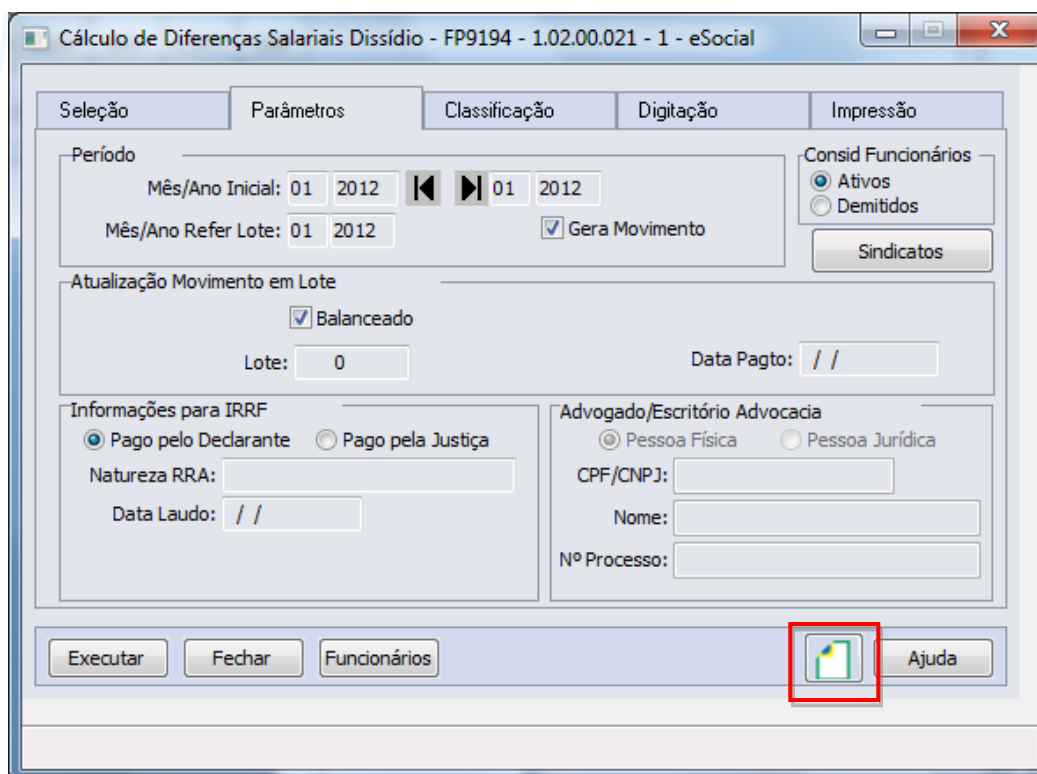

Ao clicar neste botão, será acessada a tela **FP9194B – Complemento Cálculo Diferenças Salariais**:

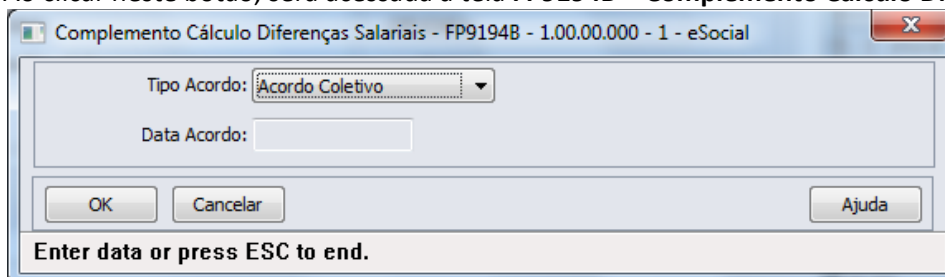

Campos:

Campo	Descrição	Validações/Regras
Tipo Acordo	Tipo de acordo: <ul style="list-style-type: none"> • Acordo Coletivo; • Comissão de Conciliação Prévia – CCP; • Convenção; • Dissídio. 	É obrigatório ser informado.
Data Acordo	Data do acordo, convenção ou dissídio.	A data deverá ser data anterior ou igual mês/ano de referência do lote, informado na pasta Parâmetros.

Nota:

É obrigatório informar os complementos para o eSocial.

Função:

FP6620 – Importa Dependentes

Objetivo:

Permitir importar os dependentes e as informações complementares necessárias para o eSocial.

Descrição:

No arquivo de layout deste programa foi acrescentado o registro Informações Complementares eSocial, o qual é identificado por meio do campo Tipo de Informação: 3 – eSocial. Este contém os mesmos campos do programa complemento **FP1760C – Complemento Dependentes**.

Abaixo pasta **Layout** deste programa:

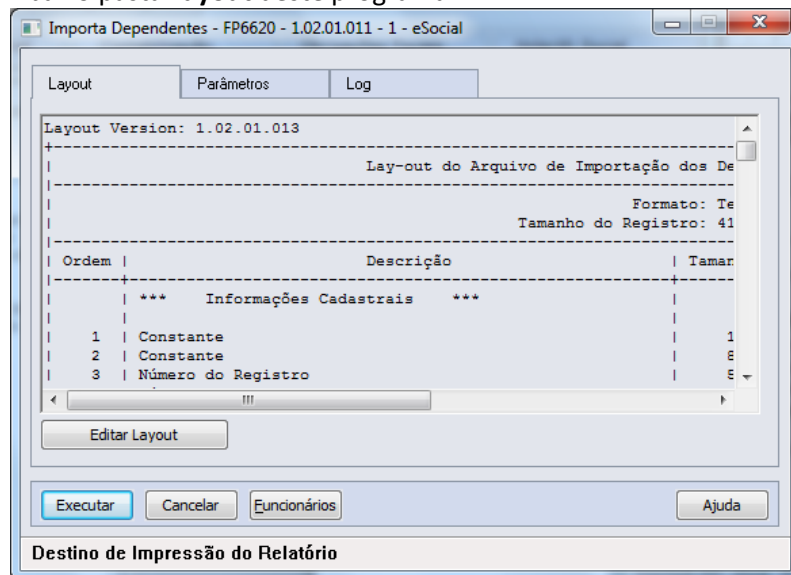

Pasta **Parâmetros:**

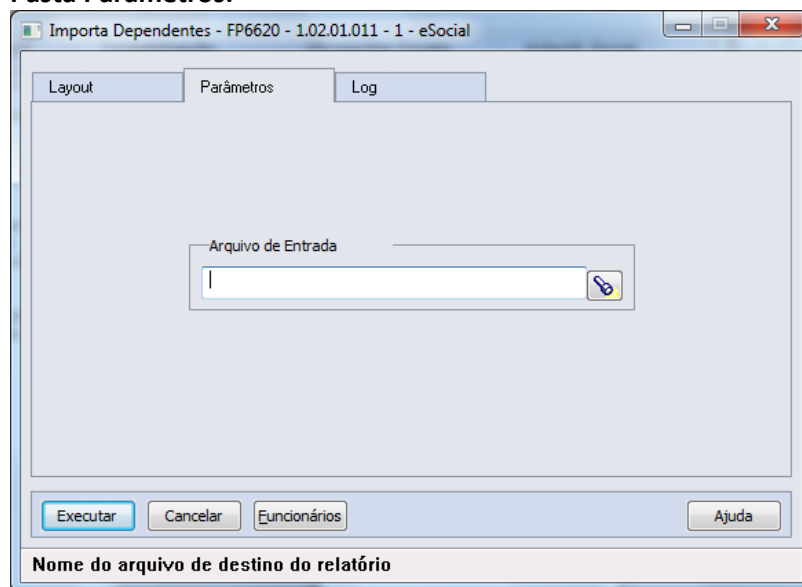

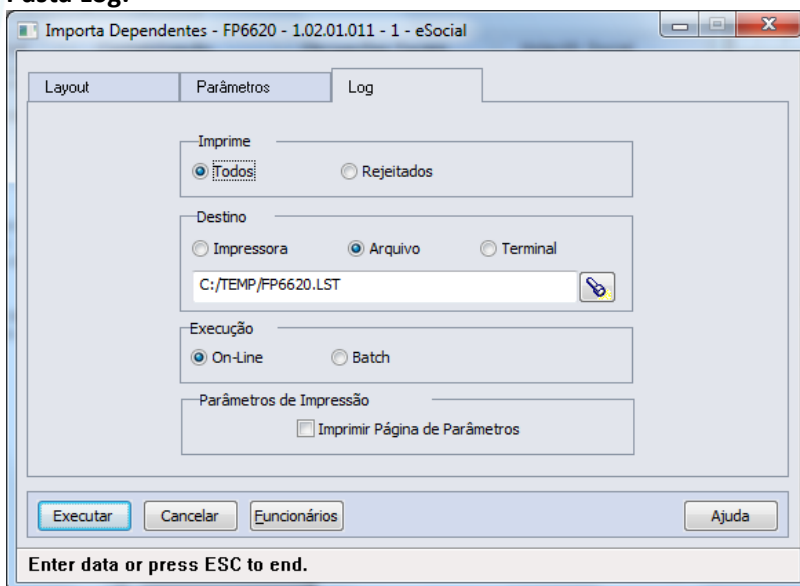
Pasta Log:**Campos:**

Para detalhes sobre os novos campos, verificar no programa FP6620, por meio do botão Editar Layout da pasta Layout.

Função:**FP6600 – Importa Funcionários****Objetivo:**

Permitir importar funcionários com as informações complementares necessárias para o eSocial.

Descrição:

No arquivo de layout deste programa, foram acrescentados dois novos tipos de registros: 7 e 8, que contêm os campos complementares para o eSocial, referente ao funcionário e à sua pessoa física.

Abaixo pasta **Layout** deste programa:

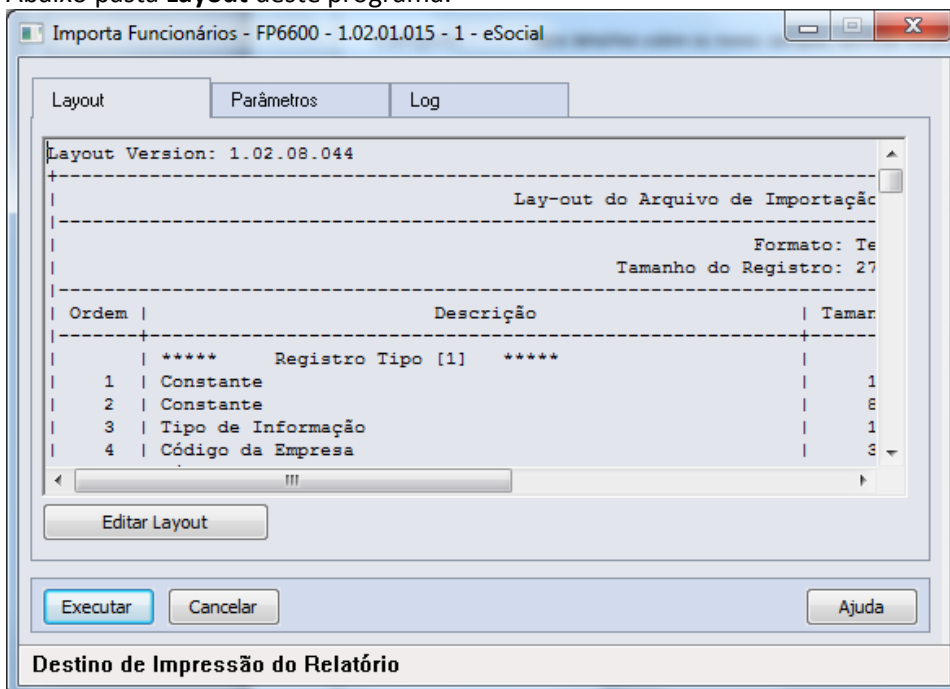

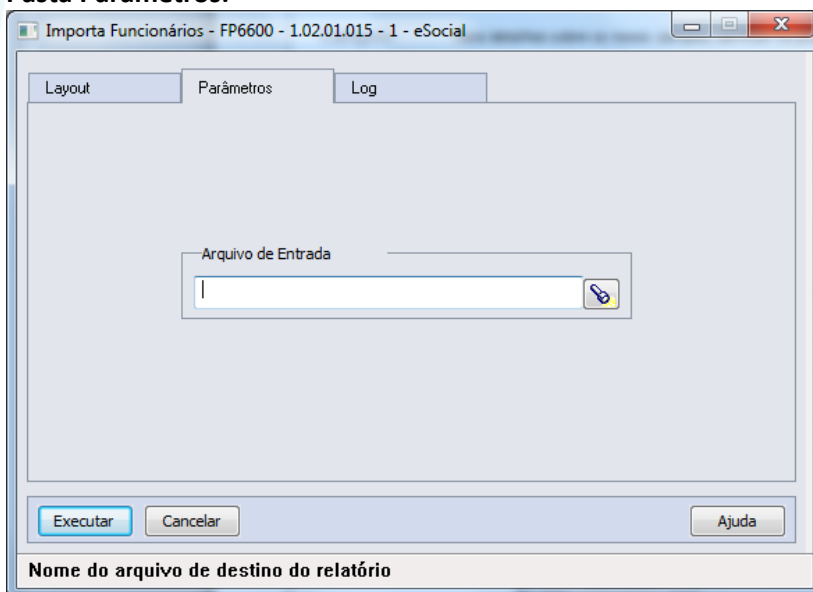
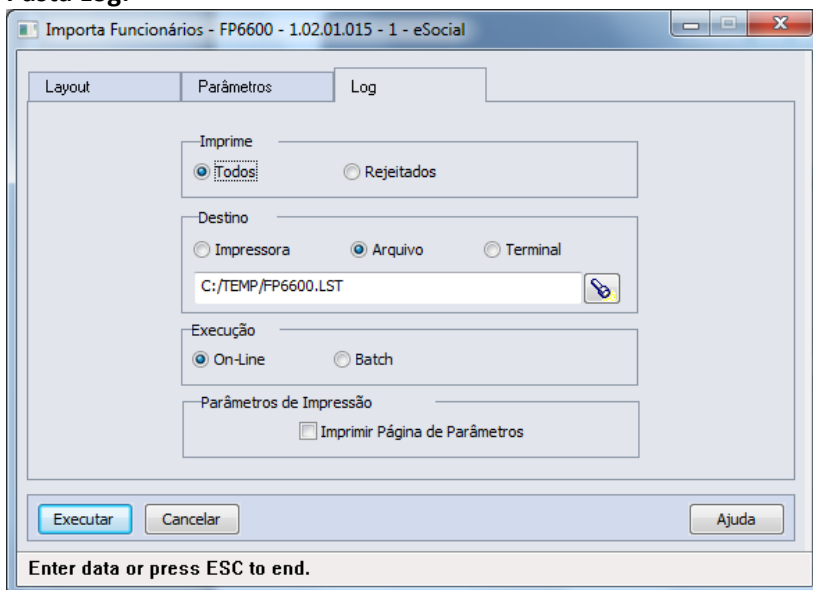
Pasta Parâmetros:

Pasta Log:

Campos: Para detalhes sobre os novos campos, sua obrigatoriedade, entre outros. Verificar no programa FP6600, por meio do botão Editar Layout da pasta Layout.

Nota: As validações dos demais campos, são as mesmas efetuadas no complemento eSocial dos programas FP1500 – Manutenção Funcionários e FP1440 – Manutenção Pessoa Física.

Função: **FP6610 – Importa Funcionários Contratos Especiais**

Objetivo: Permitir importar funcionários contratos especiais com as informações complementares necessárias para o eSocial.

Descrição: No arquivo de layout deste programa foram acrescentados dois novos tipos de registros: 6 e 7, que contém os campos complementares para o eSocial, referente ao funcionário e à sua pessoa física.

Abaixo pasta **Layout** deste programa:

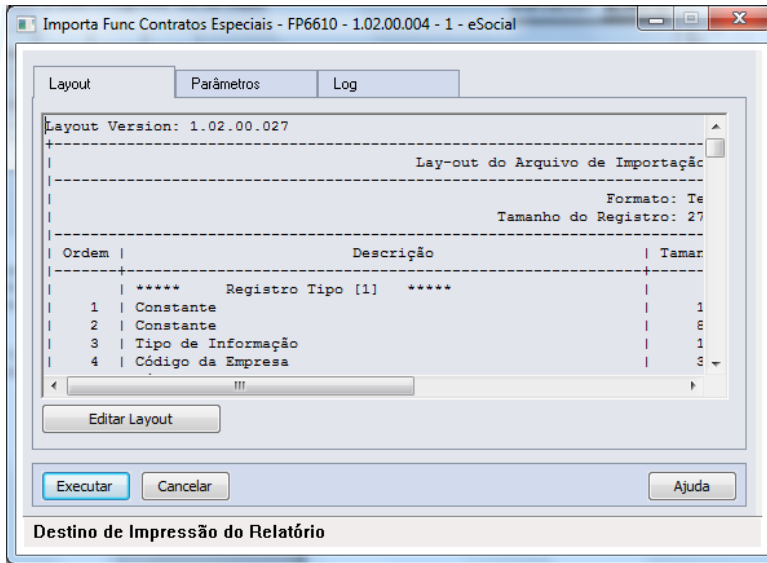

Pasta Parâmetros:

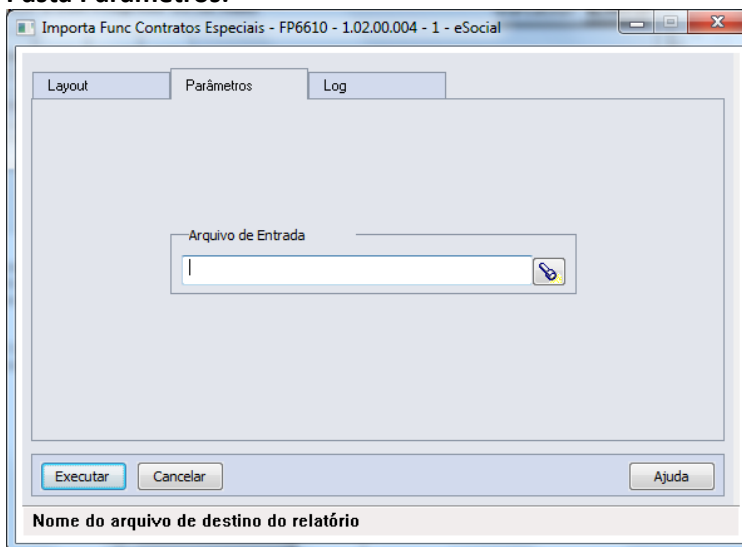

Pasta Log:

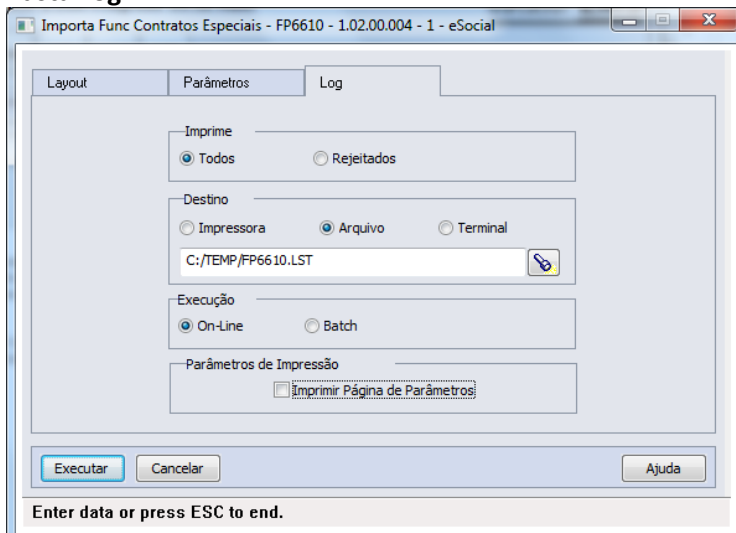



Campos: Para detalhes sobre os novos campos, sua obrigatoriedade, entre outros. Verificar no programa FP6610, por meio do botão Editar Layout da pasta Layout.

Nota: As validações dos demais campos, são as mesmas efetuadas no complemento eSocial dos programas FP1510 – Manutenção Funcionários Contratos Especiais e FP1440 – Manutenção Pessoa Física.

Função: **FP6650 – Importa Informações eSocial**

Objetivo: Efetuar a importação dos campos adicionais dos cadastros, necessários para a geração das informações para o eSocial.

Descrição: O programa possibilitará a importação das informações adicionais para eSocial, atualizando as informações complementares dos novos campos eSocial. Este programa poderá ser utilizado para completar as informações que já estão cadastradas no sistema.

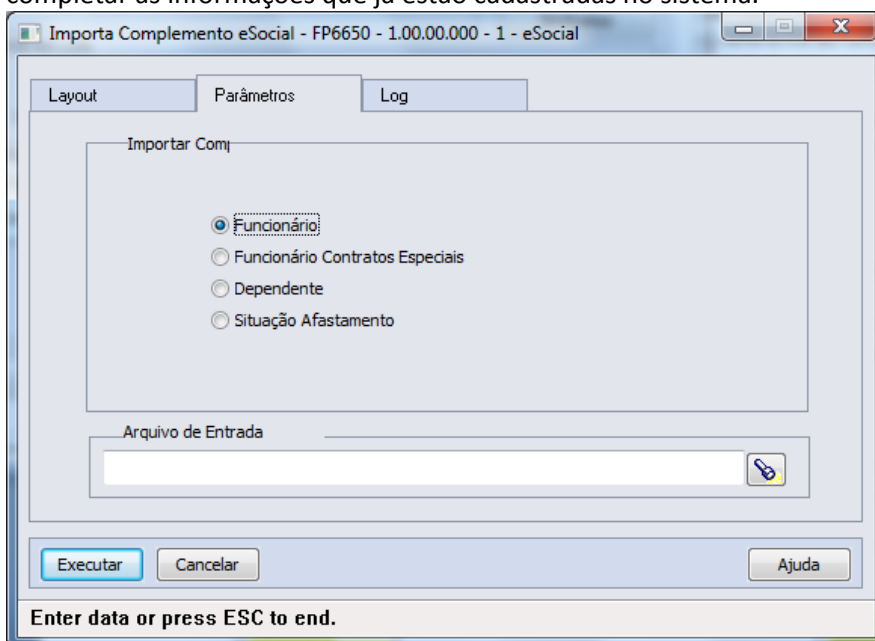

Campos:

Campo	Descrição	Validações/Regras
Pasta Layout - Layout	Conforme opção selecionada irá demonstrar o arquivo de layout correspondente, por meio do botão Editar Layout.	
Layout - Funcionário	Contém os registros 7 e 8 do layout do programa FP6600.	Para detalhes sobre os novos campos, sua obrigatoriedade, entre outros, verificar no programa FP6650, o arquivo da pasta Layout.
Layout - Funcionário Contratos Especiais	Contém os registros 6 e 7 do programa FP6610.	
Layout - Dependente	Contém o registro Informações Complementares eSocial do programa FP6620.	
Layout - Situação Afastamento	Contém o registro tipo 2 do programa FP6660.	



Pasta Parâmetros - Importar	Por meio deste campo o usuário irá selecionar para qual informação do sistema será feita a importação das informações complementares. Opções: <ul style="list-style-type: none"> • Funcionário; • Funcionário Contratos Especiais; • Dependente; • Situação Afastamento. 	Deverá ser informado o caminho/arquivo txt contendo os dados que deverão ser importados.
OBS: As opções da pasta Layout são somente para visualização dos layouts, o que vai validar qual o tipo de importação será efetuado, são as opções escolhidas na pasta Parâmetros.		
Pasta Log - Imprime	Neste campo deve-se escolher uma opção para a impressão dos registros no log de execução.	
Todos	Indica que todos os registros importados serão impressos no log de execução da importação.	
Rejeitados	Indica que somente os registros com erros que não foram importados serão impressos no log de execução.	
Destino	Neste campo deve-se escolher uma opção para a geração do log de execução da importação: Impressora, Arquivo ou Terminal.	
Execução	Neste campo deve-se escolher uma opção para indicar como deverá ocorrer a execução do programa: <ul style="list-style-type: none"> • On-Line; • Batch. 	
Imprime Parâmetros	Neste campo deve-se informar se deve ou não ser impressa a página de parâmetros selecionados para a execução.	

Nota: É obrigatório que o parâmetro do eSocial esteja habilitado para a empresa/estabelecimento informado para que importação seja realizada.
As validações dos campos complementares do eSocial são as mesmas efetuadas pelos programas de importação: FP6600 – Importa Funcionários, FP6610 – Importa Funcionários Contratos Especiais, FP6620 – Importa Dependentes e FP6660 – Importa Históricos de Situações.
O botão Funcionários/Terceiros fica habilitado somente para a importação do complemento **Situação Afastamento**.

ESOCIAL – ALTERAÇÕES NOS MÓDULOS MEDICINA E SEGURANÇA

PROCESSOS RELACIONADOS AO ASO - ATESTADO DE SAÚDE OCUPACIONAL

Função: **ST0005 – Manutenção Controle por Agente (Nocivo) - Botão Complemento eSocial**
Objetivo: Relacionar o código do Agente Nocivo cadastro no produto padrão com o código de agente nocivo conforme [anexo I - tabela 7 eSocial](#), para permitir que as informações sejam integradas entre módulo Segurança do Trabalho e eSocial.
Pré-requisitos: FP0560 – Estabelecimento – campo Complementos Habilitados selecionado e período Usa ASO Produto Padrão informado.
Descrição: Ao executar o programa, quando demonstrado botão eSocial será acessado o programa **ST0005f – Complemento Agente Nocivo**, permitindo que seja informado o agente SPED relacionado ao agente nocivo:

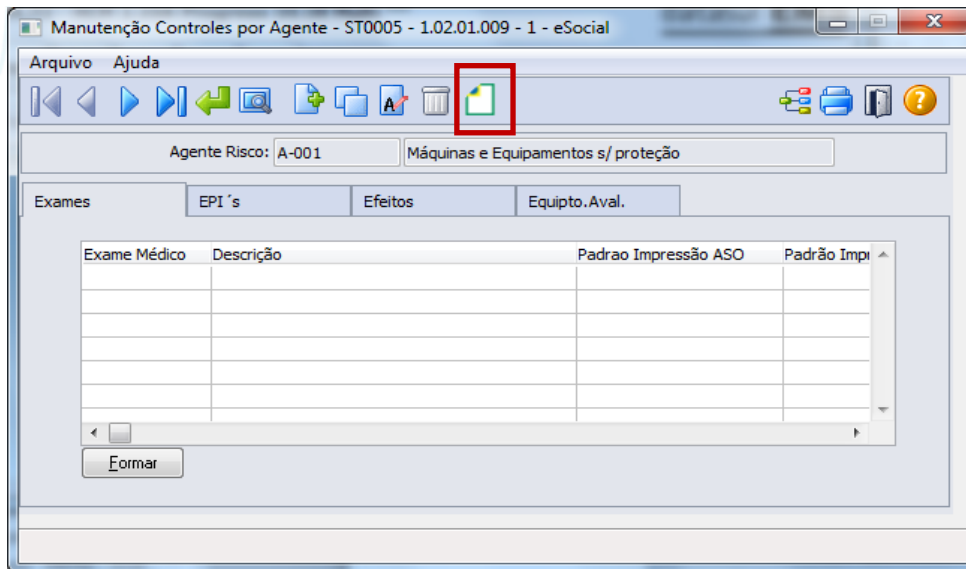

Ao clicar neste botão, será acessada a tela **ST0005F**:

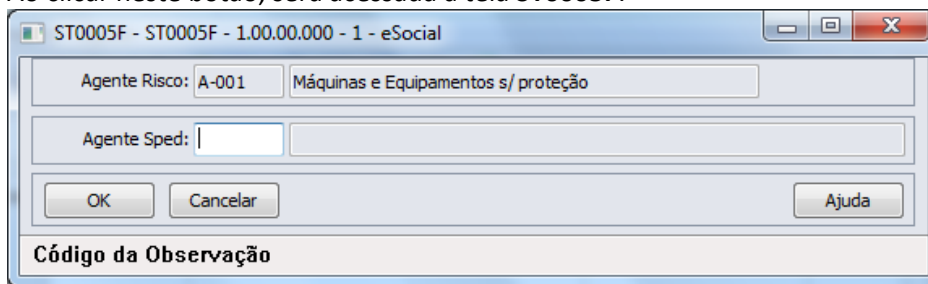

Para os Agentes Nocivos existentes, bem como para os que forem incluídos a partir do momento em que o eSocial estiver habilitado para algum estabelecimento na base de dados, se faz necessário clicar no botão eSocial e informar os dados complementares para o eSocial, em seguida, clicar no botão OK para salvar as informações.

Campos:

Agente SPED – informar Código do Agente Nocivo

Nota:

O relacionamento entre o Código do Agente cadastrado no produto padrão e o Código do Agente Nocivo deve ocorrer conforme [anexo I - tabela 7 do eSocial](#). Salientando que, independente do código do Agente no cadastro Controle por Agente (Nocivo) ser igual ao código do Agente Nocivo eSocial, se faz necessário realizar este relacionamento.

Função:

MT2000 – Cadastro do ASO eSocial

Objetivo:

Permitir que sejam cadastrados os ASOs (Atestado de Saúde Ocupacional) e seus complementos, realizados pelos participantes da empresa (funcionários e terceiros), conforme solicitado pelo eSocial, quando não utilizado o módulo Medicina do Trabalho Datasul HCM para este fim. Os campos demonstrados em tela são necessários para atender ao eSocial conforme layout **S-2280 - ASO**.

Pré-requisitos:

FP0560 – Estabelecimento – campo Complementos Habilitados selecionado e período Usa ASO Produto Padrão informado.

ST0005 – Manutenção Controle por Agente (Nocivo) - Botão Complemento eSocial

Descrição:

necessários.

Definir o participante para o qual deseja que seja feito o registro de ASO e proceder os registros

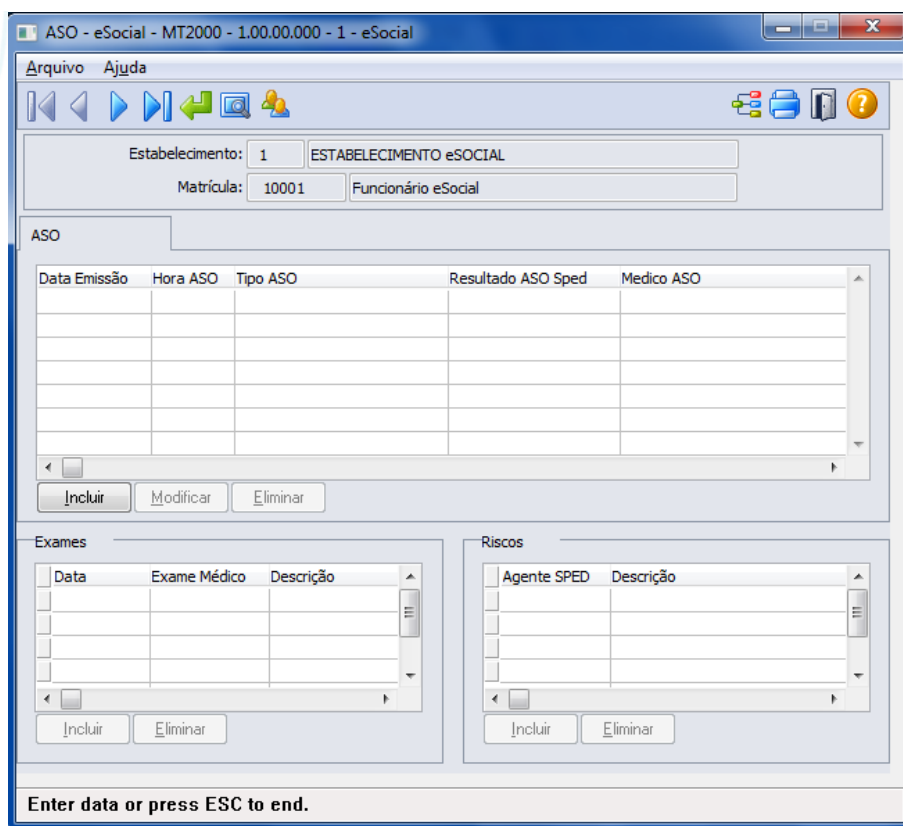

Campos: Detalhes serão descritos na opção sem utilização dos módulos Medicina e Segurança do Trabalho (ver [Função: MT2000 – Cadastro do ASO eSocial](#))

Nota: Durante o período Usa ASO Produto Padrão informado no estabelecimento, os ASOs deverão ser informados por meio de um dos programas: MT0726 – Atestado Médico, MT0728 – Atendimento Médico, MT0828 – Gerenciador Médico e/ou MT0782 – Importação ASO, neste caso, este programa será utilizado apenas como consulta, todas as inclusões e alterações deverão ser realizadas pelas rotinas padrões mencionadas acima.

Além, os registros demonstrados no programa MT2000 – Cadastro ASO eSocial, serão demonstrados com origem “Produto Padrão” e não será permitida alteração/exclusão, devendo retornar ao programa de origem do registro para os devidos ajustes.

A atualização automática entre o programa MT0726 – Atestado Médico (ASO) e o MT2000 – ASO eSocial, ocorrerá depois da execução da carga de dados prevista para ser disponibilizada em pacote posterior.

PROCESSOS RELACIONADOS ÀS CONDIÇÕES DIFERENCIADAS DO TRABALHO

Função: **ST2060 - Cadastro das Condições Diferenciadas de Trabalho eSocial**

Objetivo: Permitir que sejam registradas as Condições Diferenciadas de Trabalho e seus complementos, as quais, os participantes da empresa (funcionários e terceiros) estejam expostos, atendendo as necessidades de envio das informações ao eSocial. Os campos demonstrados em tela são necessários para atender ao eSocial conforme layouts **S-2360-Cond Dif Trab-Início-20130405.doc** e **S-2365-Cond Dif Trab-Término**.

Pré-requisitos: FP0560 – Estabelecimento - campo Complementos Habilitados selecionado e período Usa Condições Diferenciadas Trabalho informado.

Descrição: A navegação do cadastro pode ser realizada com base no cadastro de participantes, podendo optar se deseja navegar em **funcionário** ou **terceiro**, esta ação será por meio de clique no botão Visualizar

Terceiros localizado na parte superior esquerda, próximo aos demais botões de navegação, para alteração do tipo de participante o qual se deseja navegar.

As Condições Diferenciadas de Trabalho são compostas de um cadastro base, um cadastro complementar (filho) – Agentes de Risco e um Cadastro Neto, filho do Agente de Risco - Equipamento de Proteção Individual. No cadastro base (Condições Diferenciadas de Trabalho) serão demonstrados os dados referentes à condição de trabalho do participante.

No cadastro filho – Agente do Risco – serão demonstrados os agentes de risco para os quais, o participante esta exposto na data do relacionamento com a condição diferenciada de trabalho.

No cadastro neto - Equipamento de Proteção Individual – serão demonstrados os Certificados de Aprovação (CA) dos EPIs que são utilizados pelo participante referentes ao agente de risco discriminado na data de referencia a condição diferenciada de trabalho:

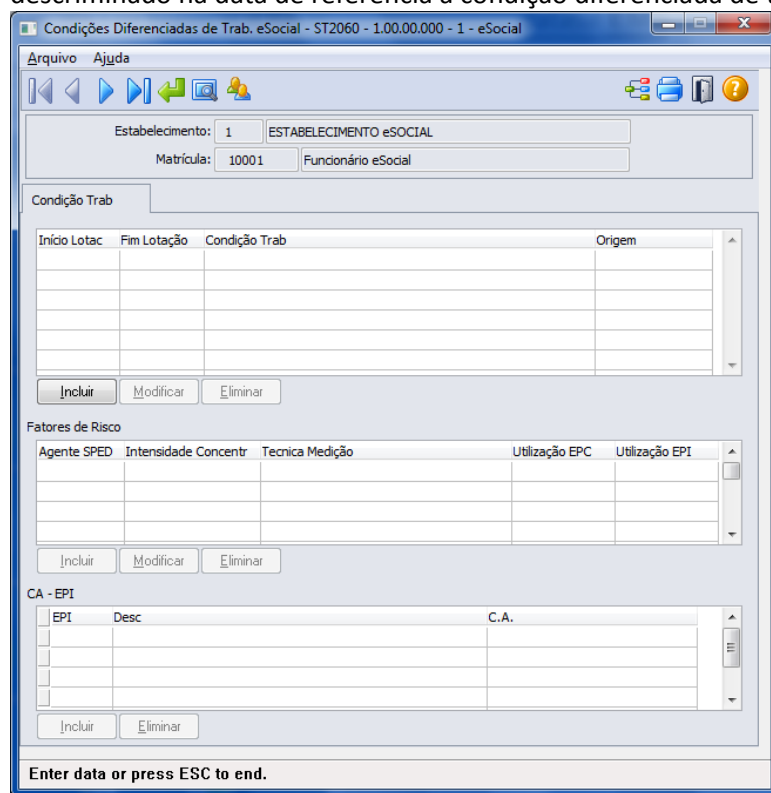

Condições Diferenciadas de Trab. eSocial - ST2060 - 1.00.00.000 - 1 - eSocial

Arquivo Ajuda

Estabelecimento: 1 ESTABELECIMENTO eSOCIAL
Matrícula: 10001 Funcionário eSocial

Condição Trab

Início Lotac	Fim Lotação	Condição Trab	Origem

Incluir Modificar Eliminar

Fatores de Risco

Agente SPED	Intensidade	Concentr	Tecnica	Medição	Utilização EPC	Utilização EPI

Incluir Modificar Eliminar

CA - EPI

EPI	Desc	C.A.

Incluir Eliminar

Enter data or press ESC to end.

Campos: Detalhes serão descritos na opção sem utilização dos módulos Medicina e Segurança do Trabalho (ver [Função: ST2060 - Cadastro das Condições Diferenciadas de Trabalho eSocial](#))

Nota: As Condições Diferenciadas de Trabalho que ocorrerem dentro do período informado no complemento do estabelecimento, deverão ser informadas por meio dos programas de Grupo Homogêneo e seus complementos e das rotinas de entrega de EPIs aos funcionários, sendo que ao utilizar estes programas, os registros serão demonstrados no ST2060 – Cadastro das Condições Diferenciadas de Trabalho eSocial apenas como consulta e com origem “Incluído por meio do produto padrão” não permitindo alterações/exclusões, devendo para este fim retornar ao programa que deu origem a informação para os devidos ajustes.

A atualização automática entre os programas do grupo homogêneo e ST2060 – Cadastro das Condições Diferenciadas de Trabalho eSocial, ocorrerá depois da execução da carga de dados prevista para ser disponibilizada em pacote posterior.



PROCESSOS RELACIONADOS ÀS ATIVIDADES DESEMPENHADAS

Função: **ST2000 - Cadastro Atividades Desempenhadas do Participante eSocial**

Objetivo: Permitir cadastrar as Atividades Desempenhadas pelos participantes da empresa (funcionários e/ou terceiros) no sistema, atendendo as necessidades de gerar as informações a serem enviadas ao eSocial, conforme layout **S-2400 - EVENTO - Atividades Desempenhadas pelo Trabalhador**.

Pré-requisitos: FP0560 – Estabelecimento – botão eSocial - campo Complementos Habilitados selecionado e período Usa Atividade Desempenhada informado.

Descrição: A navegação do cadastro pode ser realizada com base no cadastro de participantes, podendo optar se deseja navegar em funcionário ou terceiro, esta ação será por meio de clique no botão Visualizar Terceiros localizado na parte superior esquerda, próximo aos demais botões de navegação, para alteração do tipo de participante o qual se deseja navegar.

Início Lotac	Fim Lotação	Atividade SPED	Descrição	Origem

Campos: Detalhes serão descritos na opção sem utilização dos módulos Medicina e Segurança do Trabalho (ver [Função: ST2020 – Cadastro Atividades Desempenhadas eSocial](#)).

Nota: As atividades que ocorrerem dentro do período informado para registro das Atividades Desempenhadas pelos Participantes pelo produto Datasul HCM deverão ser informadas por meio do programa ST0012 – Atividades Desempenhadas pelos Funcionários. Quando dentro do período informado no estabelecimento, este programa ST2000 – Cadastro Atividades Desempenhadas do Participante eSocial será utilizado apenas para consulta, todas as inclusões e alterações deverão ser realizadas pelas rotinas que originaram as informações.

PROCESSOS RELACIONADOS À CAT - COMUNICAÇÃO DE ACIDENTE DO TRABALHO

Função: **ST0701 - Acidente do Trabalho - Complemento eSocial**

Objetivo: Complementar as CATs com informações solicitadas pelo eSocial.

Pré-requisitos: FP0560 – Estabelecimento – botão eSocial - campo Complementos Habilitados selecionado e período Usa CAT Produto Padrão informado.

Descrição:

Ao executar o programa, quando demonstrado botão eSocial será acessado o programa **ST0701I – Complemento Cadastro de Acidente do Trabalho - eSocial**, permitindo que sejam informados os dados complementares do acidente.

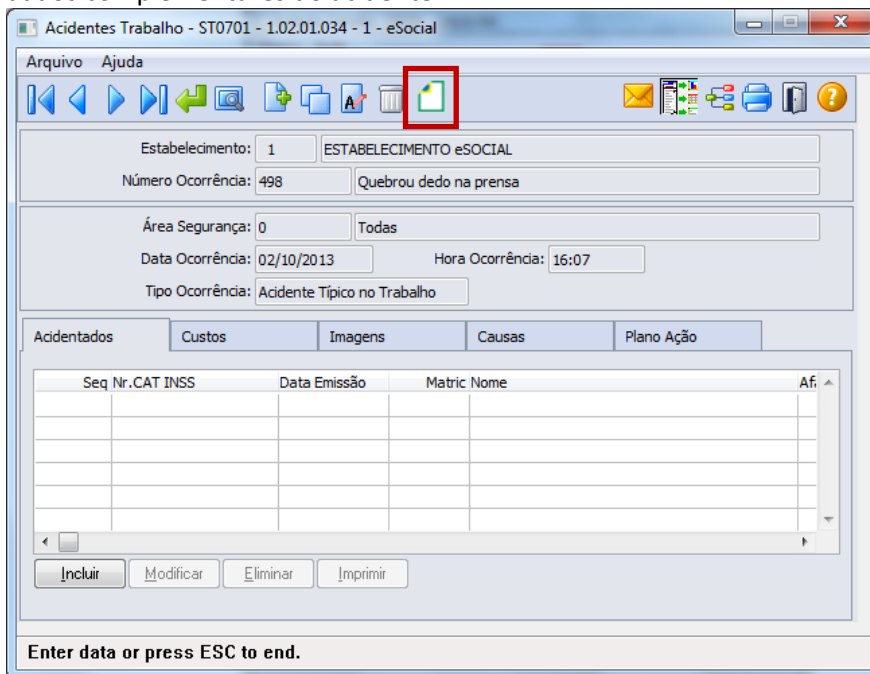

Ao clicar neste botão, será acessada a tela **ST0701I**:

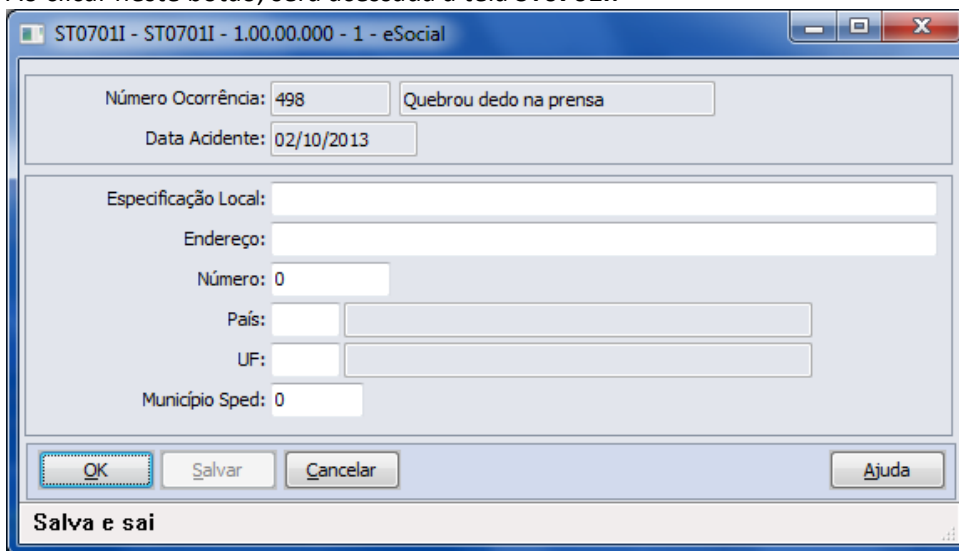
Campos:

Campo	Descrição	Validações/Regras
Especificação do local do acidente	Ex. pátio, rampa de acesso, posto de trabalho, entre outros.	Não permite informação em branco
Endereço	Informação do logradouro do acidente.	Não se aplica.
Número	Número do local do acidente.	Não permite sem informação.
País	País referente ao local do acidente.	Não permite sem informação.
Unidade Federação	Unidade Federativa do local do acidente.	Não permite sem informação.
Município Sped	Município do local do acidente.	Código do município conforme tabela do IBGE.

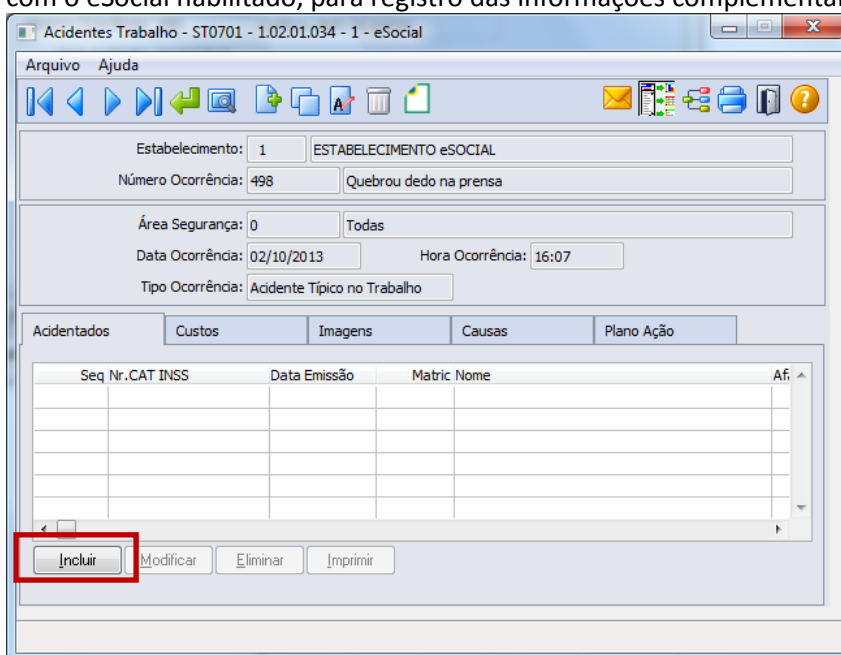
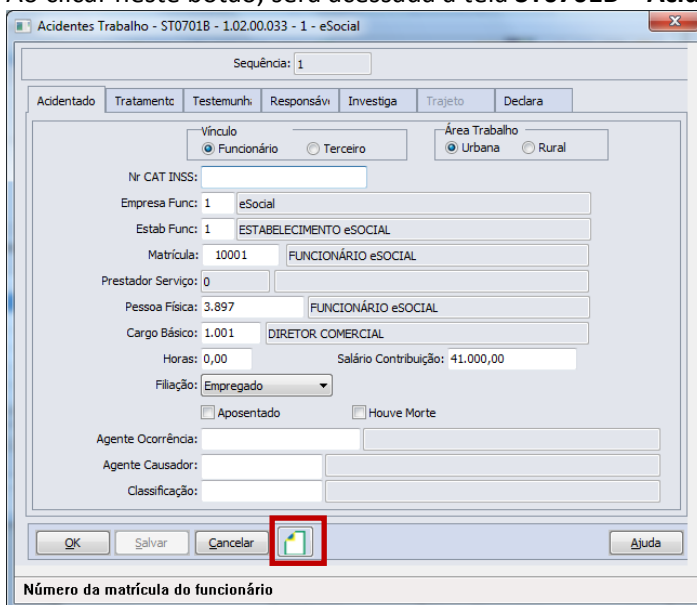
Função: ST0701B - Acidentando do Acidente do Trabalho - Complemento eSocial**Objetivo:** Registrar as informações complementares referente ao Acidentado, solicitadas pelo eSocial.**Pré-requisitos:** FP0560 – Estabelecimento – botão eSocial - campo Complementos Habilitados selecionado e período Usa CAT Produto Padrão informado.**Descrição:** Por meio da Pasta Acidentados, opção incluir/modificar é chamado o programa ST0701B - Acidentando do Acidente do Trabalho - Complemento eSocial, onde é disponibilizado o botão eSocial, a partir do momento em que, pelo menos um estabelecimento da base de dados estiver com o eSocial habilitado, para registro das informações complementares.Ao clicar neste botão, será acessada a tela **ST0701B – Acidentes de Trabalho:**

Depois da inclusão do registro de acidentado, retorne por meio do botão Modificar a esta tela, e estando parametrizado para uso no estabelecimento, será habilitado o botão eSocial (demonstrado acima) com isso, permitindo acesso ao programa abaixo para complemento de informações:

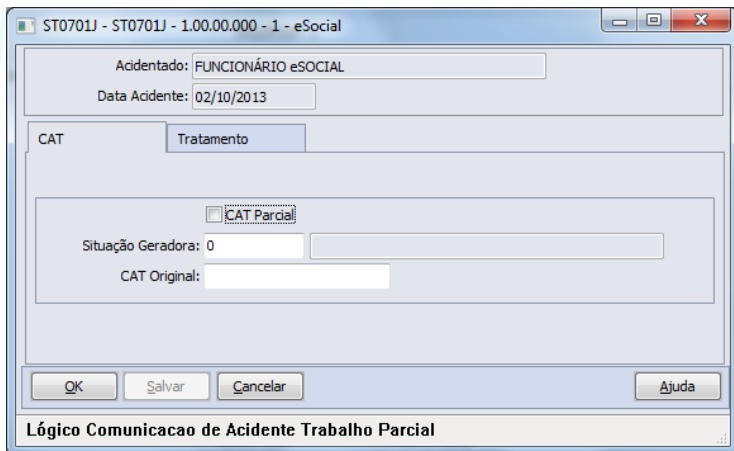
Campos:**Pasta CAT**

Campo	Descrição	Validações/Regras
CAT Parcial	Sim ou não.	Não se aplica.
Situação Geradora	Preencher com o código da situação geradora do acidente.	Quando informado deve constar conforme anexo I – Tabela 16 do eSocial .
CAT Original	Informar código da CAT original quando tratar-se de CAT de reabertura.	Obrigatório e válido somente quando for CAT de reabertura.

Pasta Tratamento

Campo	Descrição	Validações/Regras
Unidade Atendimento	Código da unidade de atendimento médico no Cadastro Nacional de Estabelecimento de Saúde.	Não se aplica.
Data Atendimento	Data do atendimento na Unidade de Atendimento.	Será obrigatório quando informada Unidade de Atendimento.
Hora Atendimento	Hora do atendimento na Unidade de Atendimento.	Será obrigatório quando informada Unidade de Atendimento.
Diagnóstico Provável	Descrição do diagnóstico realizado na unidade de atendimento.	Não se aplica.
Médico Atendimento	Nome do médico que realizou o atendimento.	Será obrigatório quando informada Unidade de Atendimento.
CRM Médico	CRM - Código do Conselho Regional de Medicina do médico que realizou o atendimento.	Será obrigatório quando informada Unidade de Atendimento.
Código CRM País	Código do país do CRM Médico.	Será obrigatório quando informada Unidade de Atendimento.
CRM Unidade Federação	Código da unidade federativa do CRM do Médico.	Será obrigatório quando informada Unidade de Atendimento.

**Função:** ST2080 - Cadastro de Acidentado Trabalho (CAT) eSocial

Objetivo: Permitir que sejam registradas as CAT (Comunicação de Acidente do Trabalho) e seus complementos, referentes aos participantes da empresa (funcionários e terceiros), atendendo as necessidades de gerar as informações a serem enviadas ao eSocial, conforme layout **S-2260 - EVENTO - Comunicação de Acidente de Trabalho**.

Pré-requisitos: FP0560 – Estabelecimento - campo Complementos Habilitados selecionado e período Usa CAT Produto Padrão informado.

Descrição: A navegação do cadastro pode ser realizada com base no cadastro de participantes, podendo optar se deseja navegar em funcionário ou terceiro, esta ação será por meio de clique no botão Visualizar Terceiros localizado na parte superior esquerda, próximo aos demais botões de navegação, para alteração do tipo de participante o qual se deseja navegar.

A CAT eSocial é composta de um cadastro base com três abas e três cadastros complementares (filhos) – Agente Causador, Partes do Corpo Atingidas e Testemunhas.

Data	Hora	Tipo Acidente	Tipo CAT	Parcial	Óbito	Policial	Sit Geradora T

Campos: Detalhes serão descritos na opção sem utilização dos módulos Medicina e Segurança do Trabalho (ver [Função: ST2080 - Cadastro de Acidentado Trabalho \(CAT\) eSocial](#))

Nota: Os acidentes que ocorrerem dentro do período informado para registro da CAT pelo produto Datasul HCM deverão ser informados por meio do programa ST0701 – Acidente do Trabalho. Desta forma, este programa ST2080 – Cadastro de Acidentado Trabalho (CAT) eSocial será utilizado apenas para consulta, demonstrando o registro com origem “Incluído por meio do produto padrão” e todas as inclusões e alterações deverão ser realizadas pelo programa que deu origem a informação.

A atualização automática entre o programa ST0701 – Acidente do Trabalho e o ST2080 – Cadastro de Acidentado Trabalho (CAT) eSocial, ocorrerá depois da execução da carga de dados prevista para ser disponibilizada em pacote posterior.

ESOCIAL – ALTERNATIVA DE UTILIZAÇÃO SEM OS MÓDULOS MEDICINA E SEGURANÇA

PROCESSOS RELACIONADOS AO ASO - ATESTADO DE SAÚDE OCUPACIONAL

Função: **MT2020 - Cadastro de Exames eSocial**

Objetivo: Permitir incluir os exames a serem relacionados aos ASOs eSocial do participante.

Pré-requisitos: FP0560 – Estabelecimento – botão eSocial - campo Complementos Habilitados selecionado e período Usa ASO Produto Padrão informado.

Descrição: Esse cadastro somente será utilizado pelos registros que não tem origem nas rotinas padrões do produto TOTVS/Datasul HCM, ou seja, em que a data de emissão do ASO esteja fora do período informado no estabelecimento:

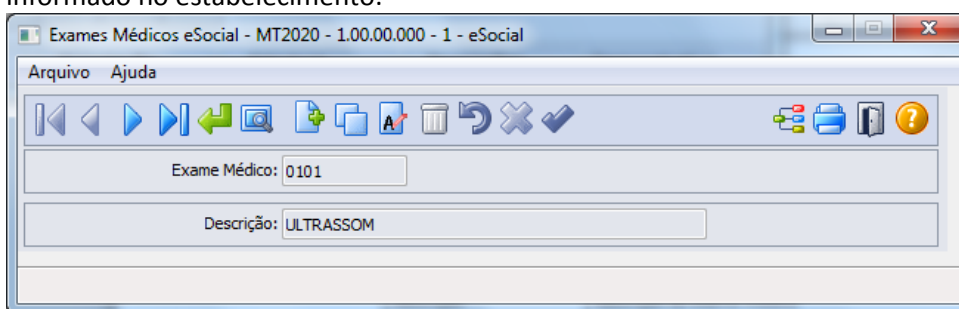

Campos:

Campo	Descrição	Validações/Regras
Exame Médico	Código do exame médico.	Campo obrigatório.
Descrição	Descrição do exame médico.	Deve ser diferente de branco.

Função: **MT2000 – Cadastro do ASO eSocial**

Objetivo: Permitir que sejam cadastrados os ASOs (Atestado de Saúde Ocupacional) e seus complementos, realizados pelos participantes da empresa (funcionários e terceiros), sendo que, os campos solicitados são necessários para atender ao eSocial conforme o layout **S-2280 - ASO**.

Pré-requisitos: FP0560 – Estabelecimento – botão eSocial - campo Complementos Habilitados selecionado e período Usa ASO Produto Padrão informado.

MT2020 – Cadastro de Exames e Social

Descrição: O ASO será composto de um cadastro base e dois cadastros complementares (filhos) – Agentes e Exames.

Nos cadastros base (ASO) serão informados os dados referentes à realização e resultado do Atestado. Nos cadastros filhos – Agentes e Exames – serão informados os agentes (riscos) e os exames relacionados ao Atestado:

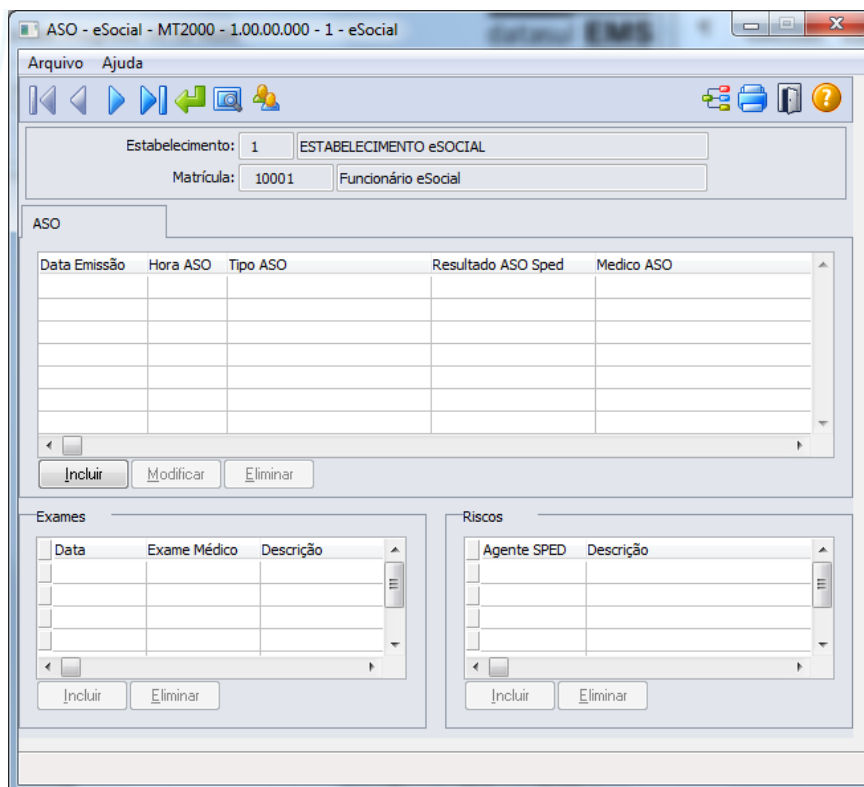

Ao clicar no botão Incluir da pasta ASO, será acessada a tela **MT2000A – Incluir/Modifica ASO eSocial:**

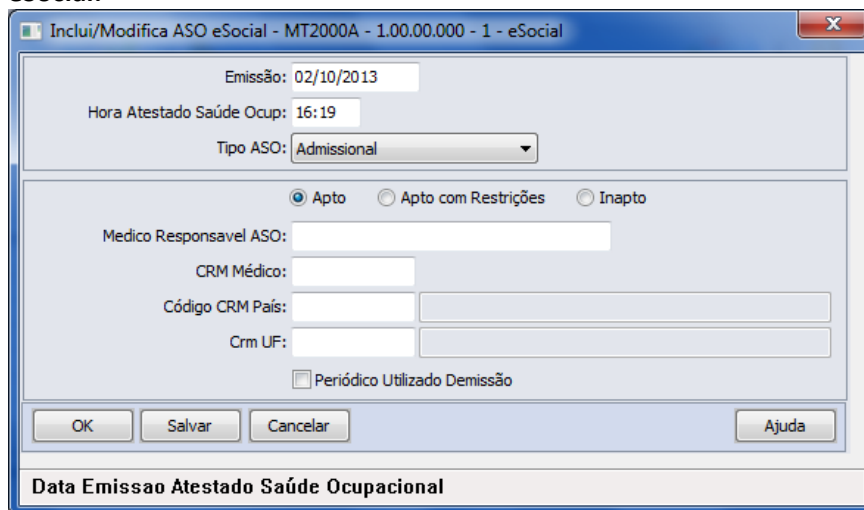

Depois de incluído ASO eSocial, é possível no Quadro exames e no Quadro Riscos realizar as inclusões dos registros respectivos e relacionados ao ASO em questão.

Campos:

Cadastro Base

Navegação no participante (Tipo Funcionário ou Terceiro) – para troca de tipo de participante deve-se utilizar o botão Visualizar Terceiros, localizado ao lado dos botões de navegação da tela principal.

Cadastro do ASO

Cadastro exames realizados

Cadastro riscos ocupacionais



Pasta ASO

Campo	Descrição	Validações/Regras
Emissão	Data de emissão do ASO.	Informação obrigatória.
Hora Atestado Saude Ocup	Hora de emissão do ASO.	Informação obrigatória.
Tipo ASO	Podendo ser uma das opções: <ul style="list-style-type: none"> Admissional; Periódico; Retorno ao Trabalho; Mudança de Função; Monitorização Pontual; Demissional. 	Informação obrigatória.
Status	Opções: <ul style="list-style-type: none"> Apto; Apto com Restrições; Inapto. 	Informação obrigatória.
Medico Responsavel ASO	Médico responsável pela emissão do ASO	Informação obrigatória.
CRM Médico	CRM - Código do Conselho Regional de Medicina do médico que realizou o atendimento.	Será obrigatório quando informado médico responsável.
Código CRM País	Código do país do CRM Médico.	Será obrigatório quando informado médico responsável.
CRM UF	Código da unidade federativa do CRM do Médico	Será obrigatório quando informado médico responsável
Periódico Demissão Utilizado	Indicando Sim ou não	Quando ASO está dentro do período de validade e pode ser utilizado como ASO demissional.

Quadro Exames

Campo	Descrição	Validações/Regras
Data	Data de realização do exame médico.	A data informada deve ser anterior ou igual à data do ASO a que se refere o exame.
Exame Médico	Código do exame complementar realizado pelo trabalhador relacionados ao ASO.	Caso não informado será considerado que não há exames realizados pelo trabalhador.
Descrição	Descrição do exame medico.	Será demonstrado a correspondente descrição do código informado tendo como base o cadastro MT2020 - Cadastro de Exames - eSocial .

Nota: O não preenchimento deste quadro indica a não realização de exames complementares pelo trabalhador.

Quadro Riscos

Informar: campo código do agente, conforme anexo I - tabela 7 eSocial.



Esta informação é importante para detalhar, caso exista, a ocorrência de exposição a agentes nocivos que, por sua, natureza, concentração, intensidade e tempo de exposição, são capazes de causar danos à saúde do trabalhador.

Nota: Não pode haver duplicidade de registros com o mesmo código vinculado ao único participante, na mesma data e hora de realização do ASO.

Nota:

Este programa será utilizado apenas como consulta, quando a data de emissão do ASO estiver dentro do período informado no estabelecimento, sendo que, todas as inclusões e alterações deverão ser realizadas pelas rotinas padrões disponíveis do módulo Medicina do Trabalho, indicando no campo origem do registro a informação de “*Produto Padrão*”.

Quando fora do período de uso do produto padrão informado no estabelecimento, poderá realizar as manutenções dos ASOs por meio do programa de cadastro da ASO-eSocial (MT2000), sendo que, somente modificará ou eliminará registros que foram incluídos ou importados pelos programas do eSocial, onde estes registros de ASO receberão indicação na inclusão de “*Cadastro SPED*” no campo Origem e para importações receberá indicação de “*Importação SPED*”.

A atualização automática entre o programa MT0726 – Atestado ASO e o MT2000 Cadastro do ASO eSocial, ocorrerá depois da execução da carga de dados disponível apenas em pacote posterior.

Função:

MT2010 - Importação do ASO - eSocial

Objetivo:

Permitir a importação dos Atestados de Saúde Ocupacional (ASO) dos participantes da empresa (funcionários e terceiros), atendendo as necessidades para gerar informações a serem enviadas ao eSocial, conforme layout **S-2280 - ASO**.

Pré-requisitos:

FP0560 – Estabelecimento - campo Complementos Habilitados selecionado e período Usa ASO Produto Padrão informado.

Cadastro de Participantes existente

MT2020 – Cadastro de Exames e Social

Descrição:

A importação dos ASOs dos participantes será realizado com base em arquivo texto ou csv, devendo ser elaborado seguindo ao layout que poderá ser visualizado por meio da aba Layout do programa **MT2010 - Importação do ASO - eSocial**.

As informações serão importadas de maneira agrupada (ASO/Riscos/Exames) para realizar o registro, e as validações necessárias para garantir a integridade desta importação são as mesmas identificadas ao realizar o cadastro do ASO eSocial. Estes registros importados receberão a identificação de Origem “*Importado por meio do programa de importação eSocial*”.

Como informação técnica, o processo vai criar os registros nas tabelas:

ASO – SPED_ASO

Agentes relacionados ao ASO – SPED_ASO_AGENT

Exames relacionados ao ASO – SPED_ASO_EXAM.

Abaixo pasta **Layout** deste programa:

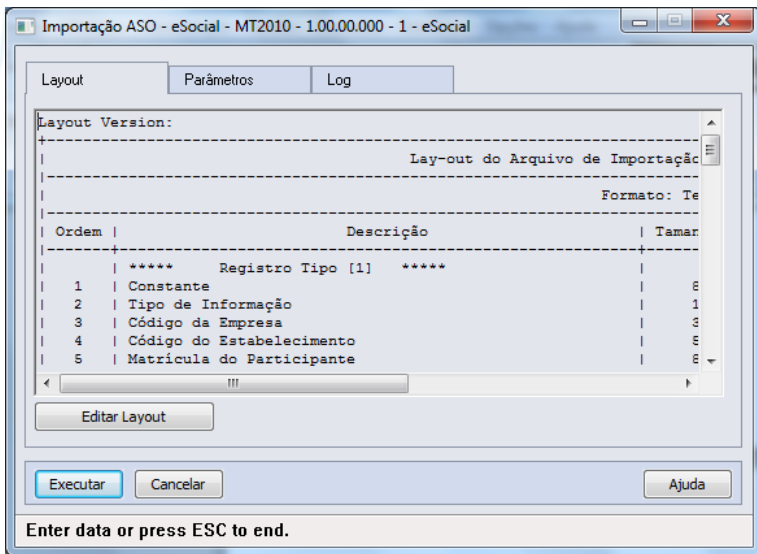

Pasta Parâmetros:

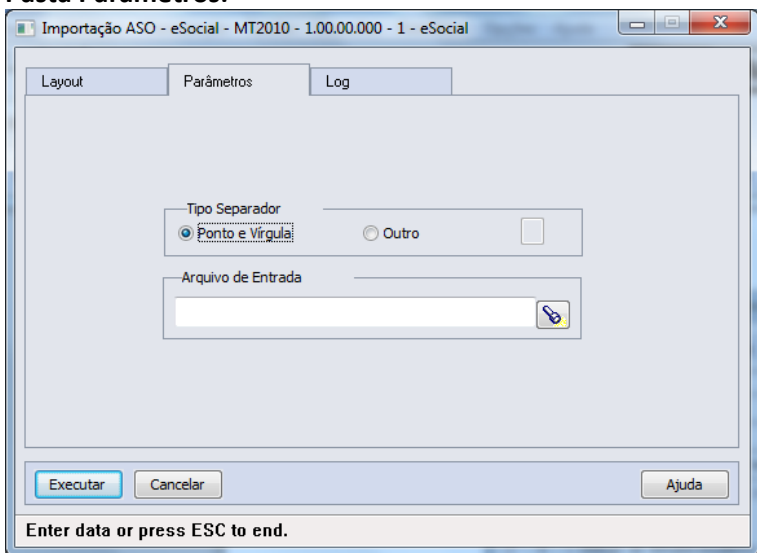

Pasta Log:

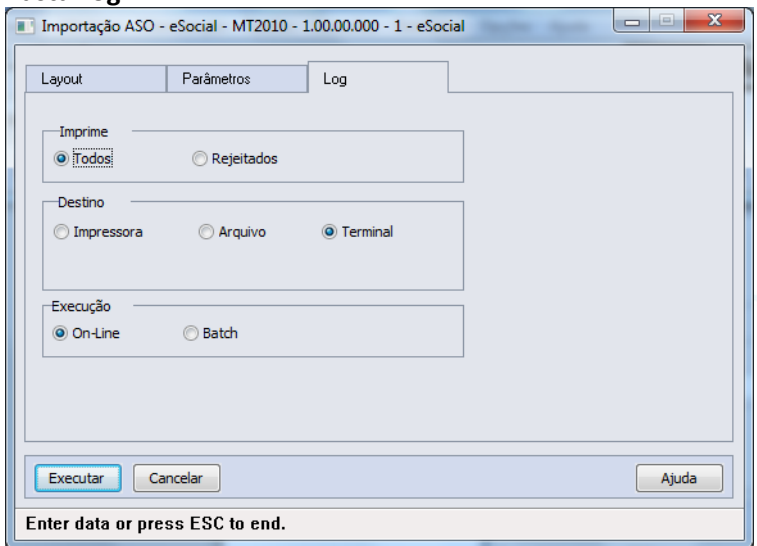



Campos: Aba “Layout”, na qual consta o layout base para a montagem do arquivo a ser importado, bastando utilizar o botão Editar Layout para verificar seu conteúdo.
Aba “Parâmetros”, na qual se deve indicar o arquivo a ser importado (caminho/nome do arquivo).
Aba “Log” com os parâmetros de geração dos logs do processo.

Nota: Somente serão importados registros onde a data de realização/emissão do ASO seja menor ou maior que o período de Uso ASO Produto Padrão informado nos parâmetros do estabelecimento.

PROCESSOS RELACIONADOS ÀS CONDIÇÕES DIFERENCIADAS DO TRABALHO

Função: ST2100 - Cadastro de Requisitos EPI do Estabelecimento eSocial

Objetivo: Permitir que sejam informados os requisitos de EPI – Equipamento de Proteção Individual para cada um dos estabelecimentos, sendo esta informação referente a Condições Diferenciadas de Trabalho do participante encaminhadas ao eSocial.

Pré-requisitos: FP0560 – Estabelecimento - campo Complementos Habilitados selecionado e período Usa Condições Diferenciadas Trabalho informado.

Descrição: Para cada estabelecimento, informar a data de início de validade das informações e selecionar as demais informações referentes aos requisitos de EPI dele.

Campos:

Campo	Descrição	Validações/Regras
Início Validade	Informar data de início de validade dos requisitos.	Não será solicitada à data de término do requisito, pois sempre deverá existir um requisito válido para o estabelecimento, sendo considerado o requisito que este válido na data de início da Condição Diferenciada de Trabalho.
Foi tentando implementar medidas de proteção	Foi tentada a implementação de medidas de proteção coletiva, de caráter administrativo ou de organização, optando-se pelo EPI por inviabilidade técnica, insuficiência ou integridade, ou ainda em caráter complementar ou emergencial?	Resposta Sim/Não
Foram observadas condições de funcionamento	Foram observadas as condições de funcionamento e do uso ininterrupto do EPI ao logo do tempo, conforme especificação técnica do fabricante, ajustada às condições	Resposta Sim/Não



	do tempo?	
Foi observado prazo de validade	Foi observado o prazo de validade, conforme Certificado de Aprovação - CA do MTE?	Resposta Sim/Não
Foi observada periodicidade de troca	Foi observada a periodicidade de troca definida pelos programas ambientais, comprovada mediante recibo assinado pelo usuário em época própria?	Resposta Sim/Não
Foi observada higienização	Foi observada a higienização dos EPIS?	Resposta Sim/Não

Função: ST2040 - Cadastro de EPI - Equipamentos de Proteção Individual eSocial

Objetivo: Cadastrar os EPIS necessários para atender ao envio de informações ao eSocial, referente às Condições Diferenciadas de Trabalho.

Pré-requisitos: FP0560 – Estabelecimento - campo Complementos Habilitados selecionado e período Usa Condições Diferenciadas Trabalho informado.

Descrição: Caso as informações referente às condições diferenciadas de trabalho não tiverem origem no produto Datasul HCM deverá utilizar esse cadastro para informar os EPIS utilizados pelos funcionários e prestadores de serviço (participantes):

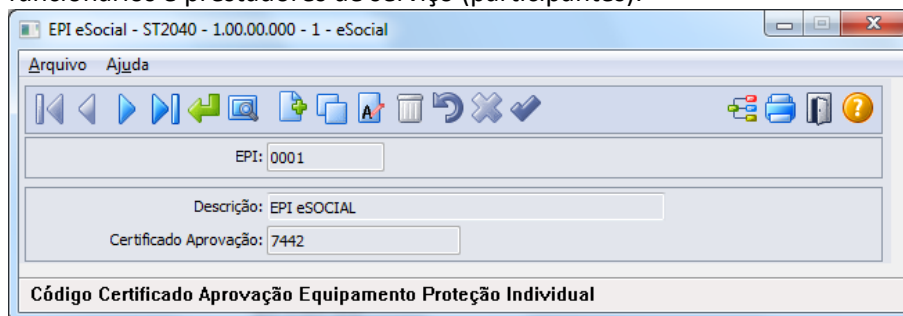

Campos:

Campo	Descrição	Validações/Regras
EPI	Código do equipamento de proteção individual.	Informação Obrigatória.
Descrição	Descrição do equipamento de proteção individual.	Informação Obrigatória.
Certificado Aprovação	Código do Certificado de Aprovação do EPI (CA).	Informação Obrigatória, não sendo permitido cadastro de dois ou mais EPIS com mesmo certificado informado.

Nota: Caso seja utilizado o produto Datasul HCM para gerar as informações referentes às condições diferenciadas de trabalho, deverá utilizar as rotinas padrões para o cadastro dos EPIS - ST0070 - Cadastro EPIS e seus programas complementares.

Esta atualização automática somente ocorrerá depois da execução da carga de dados disponível apenas em pacote posterior.

Função: ST2060 - Cadastro das Condições Diferenciadas de Trabalho eSocial

Objetivo:

Permitir que sejam registradas as Condições Diferenciadas de Trabalho e seus complementos, as quais, os participantes da empresa (funcionários e terceiros) estejam expostos, atendendo as necessidades de envio das informações ao eSocial, conforme layouts **S-2360-Cond Dif Trab-Início-20130405.doc** e **S-2365-Cond Dif Trab-Término**.

Pré-requisitos:

FP0560 – Estabelecimento - campo Complementos Habilitados selecionado e período Usa Condições Diferenciadas Trabalho informado.

ST2100 - Cadastro de Requisitos EPI do Estabelecimento eSocial

ST2040 - Cadastro de EPI - Equipamentos de Proteção Individual eSocial

Descrição:

A navegação do cadastro será com base no cadastro de participantes, podendo optar se deseja navegar nos funcionários ou nos terceiros, esse tratamento será por meio de clique no botão Visualizar Terceiros localizado na parte superior esquerda, próximo aos demais botões de navegação, para alteração do tipo de participante o qual se deseja navegar.

As Condições Diferenciadas de Trabalho serão compostas de um cadastro base, um cadastro complementar (filho) – Agentes de Risco e um Cadastro Neto, filho do Agente de Risco - Equipamento de Proteção Individual.

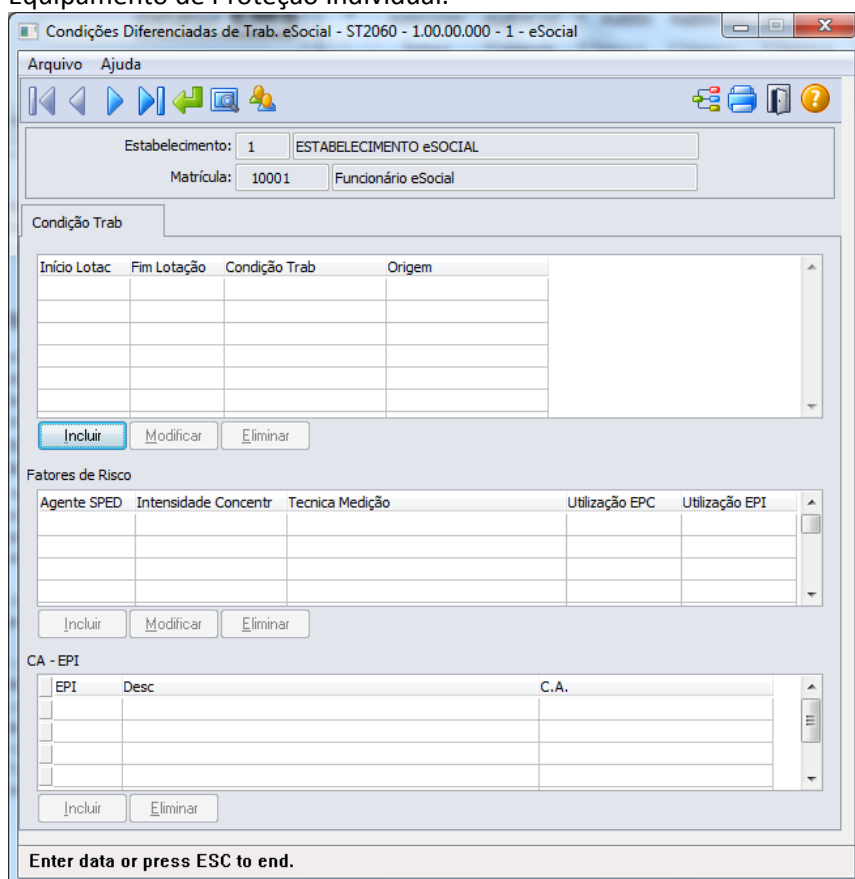

Condições Diferenciadas de Trab. eSocial - ST2060 - 1.00.00.000 - 1 - eSocial

Arquivo Ajuda

Estabelecimento: 1 ESTABELECIMENTO eSOCIAL

Matrícula: 10001 Funcionário eSocial

Condição Trab

Início Lotac	Fim Lotação	Condição Trab	Origem

Incluir Modificar Eliminar

Fatores de Risco

Agente SPED	Intensidade	Concentr	Tecnica Medição	Utilização EPC	Utilização EPI

Incluir Modificar Eliminar

CA - EPI

EPI	Desc	C.A.

Incluir Eliminar

Enter data or press ESC to end.

Ao clicar no botão Incluir da Pasta Condição Trab, será acessada a tela **ST2060A – Incluir/Modifica Condição Trab eSocial**:

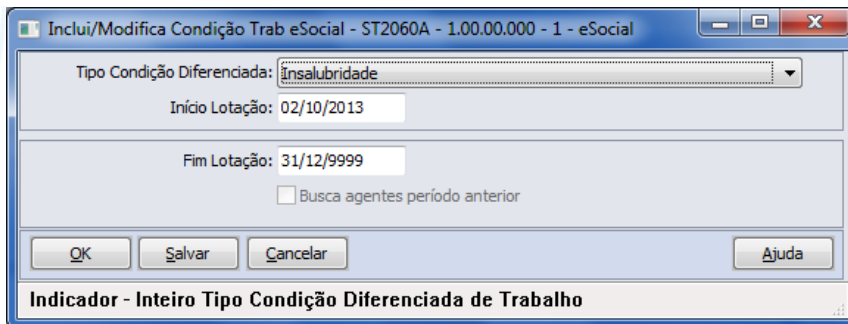

Depois do registro da informação da Condição Diferenciada de Trabalho, quando tratar-se de Fator de Risco, será possibilitado registro dos Fatores de Riscos (Quadro Fatores de Risco – botão Incluir), sendo que ao clicar no botão Incluir do Quadro Fatores de Risco, será acessada tela **ST2060B – Incluir/Modifica Fator de Risco eSocial**:

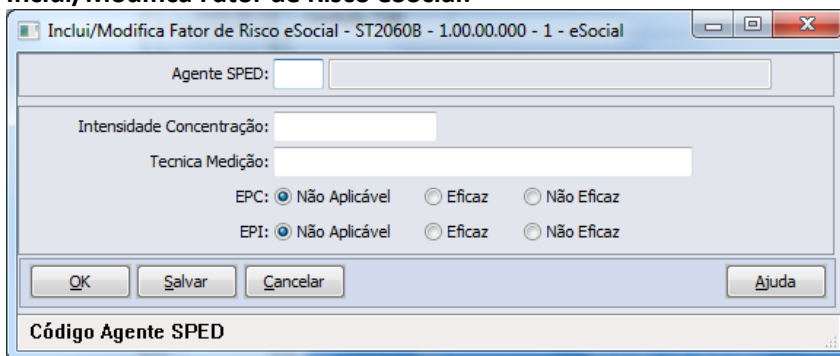

Quando para o Fator de Risco for indicado EPI eficaz ou não eficaz, conforme solicitação eSocial, deverá ser incluída informação do certificado de aprovação do EPI (Quadro CA – EPI – botão Incluir), não sendo demonstrada tela, devendo informar nos campos diretamente.

Campos:

Cadastro Base

Cadastro de Condições Diferenciadas de Trabalho.

Cadastro dos Agentes de Risco – Cadastro por meio de tela (Cadastro Filho)

Cadastro dos Certificados de Aprovação dos EPIs utilizados pelos participantes

Nota: Navegação no participante (Tipo Funcionário/Terceiros).

Pasta Condição Trab

Campo	Descrição	Validações/Regras
Tipo Condição	Indicador do tipo de condição – Opções: <ul style="list-style-type: none"> • Insalubridade; • Periculosidade; • Fator de Risco; • Membro do SESMT; • Designado da CIPA; • Trabalhador treinado para utilização de material de primeiros socorros; • Autorizado a trabalhar em instalações elétricas; • Autorizado a operar e intervir em máquinas; • Responsável Técnico pela Segurança em Espaço Confinado. 	Informação Obrigatória.

Início Lotação	Data de início da condição diferenciada de trabalho.	Data deve ser maior ou igual à data de admissão ou menor ou igual à data de desligamento do participante, no caso de Funcionário.
Fim Lotação	Data de término da condição diferenciada de trabalho.	Data deve ser maior que data de início da condição, maior ou igual à data de admissão ou menor ou igual à data de desligamento do participante, no caso de Funcionário.
Busca Agentes Período Anterior	Esse campo quando marcado vai copiar os registros dos agentes e de seus EPIs do período anterior para o período que esta sendo criando, depois dessa cópia, o usuário deverá realizar os ajustes necessários, incluído e eliminando os agentes e riscos que não estão mais relacionados ao funcionário na data de referência.	Não se aplica.

Quadro Fatores de Risco

Campo	Descrição	Validações/Regras
Agente SPED	Código do Agente - Informar o código do agente, conforme anexo I - tabela 7 do eSocial.	Informação Obrigatória.
Intensidade Concentração	Descrição da Intensidade/Concentração identificada na medição do agente.	Informação Obrigatória.
Tecnica Medição	Descrição da técnica utilizada na medição do agente.	Não se aplica.
EPC	Identificar quando a utilização de EPC (Equipamento de Proteção Coletiva) - opções: <ul style="list-style-type: none"> • Não Aplicável • Eficaz • Não Eficaz 	Informação Obrigatória.
EPI	Identificar quanto à utilização de EPI (Equipamento de Proteção Individual) - opções: <ul style="list-style-type: none"> • Não Aplicável; • Eficaz; • Não Eficaz. 	Informação Obrigatória.

Quadro CA - EPI

Código do EPI – informar código do EPI.

Deverá ser informado (ou utilizada pesquisa) o código do EPI, com isso o programa irá buscar no cadastro de EPI, sua descrição e o código do Certificado de Aprovação do EPI (CA).

Nota:

Quando informada condição diferenciada relacionada à Insalubridade ou Periculosidade, não serão habilitados os registros para informação de Fator de Risco e CA – EPI, conforme determinação eSocial.

Este programa será utilizado apenas como consulta, quando data de registro da condição de trabalho estiver dentro do período informado no estabelecimento, sendo que, todas as inclusões e



alterações deverão ser realizadas pelas rotinas padrões disponíveis do módulo Segurança do Trabalho, indicando no campo origem do registro a informação de *“Incluído por meio do produto padrão”*.

Quando fora do período de uso do produto padrão informado no estabelecimento, poderá realizar as manutenções de Condições Diferenciadas de Trabalho por meio do programa de cadastro (ST2060), sendo que, somente modificará ou eliminará registros que foram incluídos ou importados pelos programas do eSocial, onde estes registros receberão indicação na inclusão de *“Incluído por meio do cadastro de eSocial”* no campo Origem e para importações receberá indicação de *“Importado por meio do programa de importação eSocial”*.

Esta atualização automática somente ocorrerá depois da execução da carga de dados disponível apenas em pacote posterior.

Função: **ST2070 - Importação das Condições Diferenciadas de Trabalho eSocial**

Objetivo: Permitir a importação das Condições Diferenciadas de Trabalho dos participantes da empresa (funcionários e terceiros) para o sistema, atendendo as necessidades de gerar as informações a serem enviadas ao eSocial, conforme layouts **S-2360-Cond Dif Trab-Início-20130405.doc** e **S-2365-Cond Dif Trab-Término**.

Pré-requisitos: FP0560 – Estabelecimento - campo Complementos Habilitados selecionado e período Usa Condições Diferenciadas Trabalho informado.

Cadastro de participantes existente

ST2100 - Cadastro de Requisitos EPI do Estabelecimento eSocial

ST2040 - Cadastro de EPI - Equipamentos de Proteção Individual eSocial

Descrição: A importação das Condições Diferenciadas de trabalho dos participantes será realizado com base em arquivo texto ou csv, devendo ser elaborado seguindo ao layout que poderá ser visualizado por meio da aba Layout do programa **ST2070 - Importação das Condições Diferenciadas de Trabalho eSocial**.

O programa irá buscar as informações de maneira agrupada (Condição/Fatores de Risco/CA-EPI) para realizar o registro, realizando as validações necessárias para garantir a integridade desta importação, sendo que tais validações são as mesmas identificadas ao realizar o cadastro de Condição Diferenciada de Trabalho eSocial por meio do programa **ST2060 - Cadastro das Condições Diferenciadas de Trabalho eSocial** e estes registros receberão a identificação de Origem de *“Importado por meio do programa de importação eSocial”*.

Como informação técnica, o processo vai criar os registros nas tabelas:

Condições Diferenciadas de Trabalho – SPED_COND_DIF_TRAB.

Agentes relacionados às Condições Diferenciadas de Trabalho SPED_COND_DIF_TRAB_AGENT.

EPI relacionados as a Condições Diferencias de Trabalho SPED_COND_DIF_TRAB_EPI.

Abaixo pasta **Layout** deste programa:

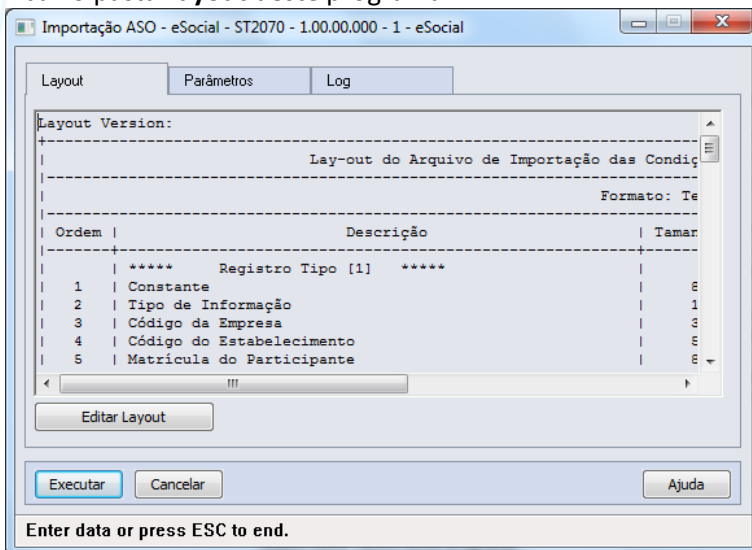

Pasta **Parâmetros**:

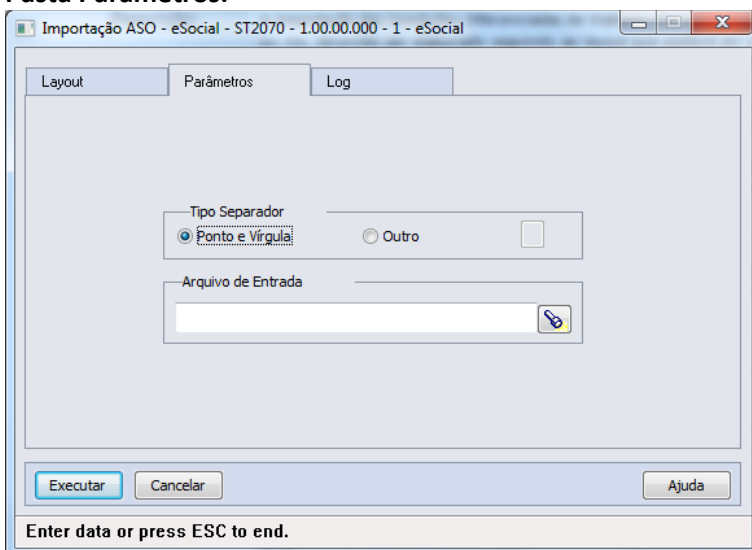

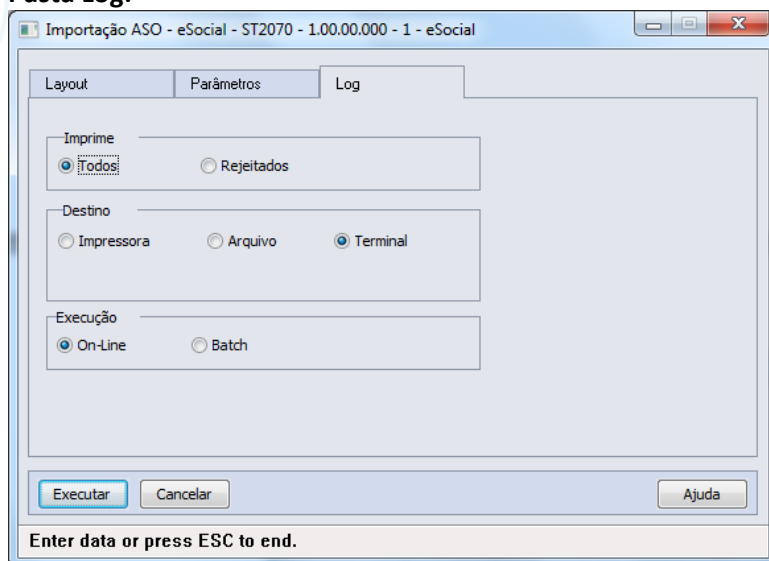
Pasta Log:

Campos: Aba “Layout”, na qual consta o layout base para a montagem do arquivo a ser importado, bastando utilizar o botão Editar Layout para verificar seu conteúdo.
 Aba “Parâmetros”, na qual se deve indicar o arquivo a ser importado (caminho/nome do arquivo).
 Aba “Log” com os parâmetros de geração dos logs do processo.

Nota: Somente serão importados registros onde a data de início da exposição à Condição Diferenciada de Trabalho seja menor ou maior que o período informado como Usa Condições Diferenciadas Trabalho nos parâmetros de estabelecimento.

PROCESSOS RELACIONADOS ÀS ATIVIDADES DESEMPENHADAS

Função: **ST2020 - Cadastro Atividades Desempenhadas eSocial**

Objetivo: Cadastrar as Atividades a serem desempenhadas pelos participantes da empresa, visando atender ao eSocial.

Pré-requisitos: FP0560 – Estabelecimento - campo Complementos Habilitados selecionado e período Usa Atividades Produto Padrão informado.

Descrição: Neste programa serão registradas as Atividades que serão utilizadas para registro no **ST2000 - Cadastro Atividades Desempenhadas do Participante – eSocial:**

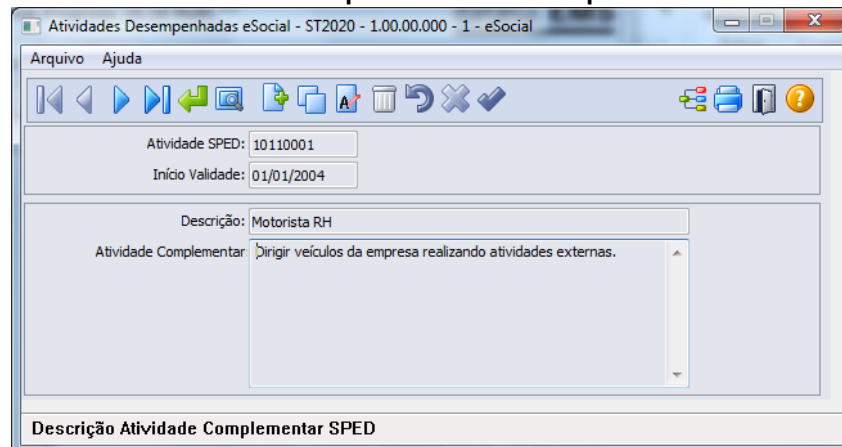



Campos:

Campo	Descrição	Validações/Regras
Atividade SPED	Código da Atividade desempenhada.	Informação Obrigatória.
Início Validade	Data de início da atividade desempenhada.	Informação Obrigatória.
Descrição	Descrição abreviada da atividade desempenhada.	Não permitido registro em branco.
Atividade complementar	Descrição detalhada da atividade desempenhada.	Não permitido registro em branco.

Nota: Quando utilizadas as rotinas padrão do módulo Segurança do Trabalho, deverá utilizar o cadastro **ST0011 – Atividades** para esta finalidade.

Função: **ST2000 - Cadastro Atividades Desempenhadas do Participante eSocial**

Objetivo: Permitir cadastrar as Atividades Desempenhadas pelos participantes da empresa (funcionários e/ou terceiros) no sistema, atendendo as necessidades de gerar as informações a serem enviadas ao eSocial, conforme layout **S-2400 - EVENTO - Atividades Desempenhadas pelo Trabalhador**.

Pré-requisitos: FP0560 – Estabelecimento – botão eSocial - campo Complementos Habilitados selecionado e período Usa Atividade Desempenhada informado.

ST2020 - Cadastro Atividades Desempenhadas eSocial

Descrição: A navegação do cadastro pode ser realizada com base no cadastro de participantes, podendo optar se deseja navegar em funcionário ou terceiro, esta ação será por meio de clique no botão Visualizar Terceiros localizado na parte superior esquerda, próximo aos demais botões de navegação, para alteração do tipo de participante o qual se deseja navegar:

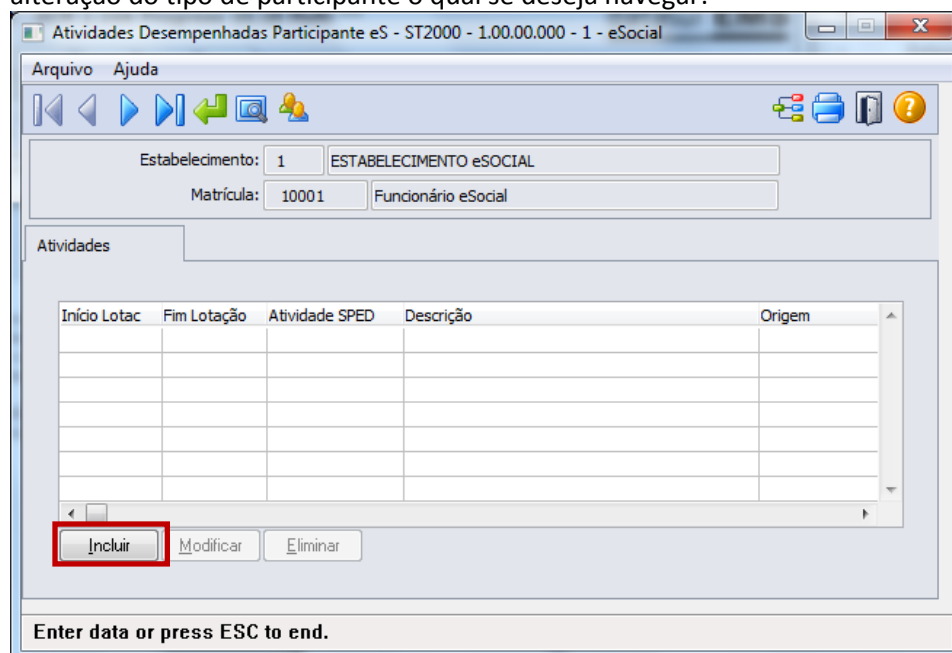

Ao clicar neste botão, será acessada a tela **ST2000A – Incluir/Modifica Atividade Participante**:



Campos:

Campo	Descrição	Validações/Regras
Início Lotação	Data de início da atividade pelo participante.	Informação Obrigatória. A data deve ser igual ou superior à data de admissão do trabalhador, no correspondente vínculo, não podendo ser superior a seu desligamento.
Atividade SPED	Código da Atividade desempenhada.	Informação Obrigatória. Não poderá ser incluída uma atividade para um período em que a mesma atividade já esteja relacionada ao participante. A atividade poderá ser relacionada ao participante várias vezes, desde que seus períodos não estejam sobrepostos.
Término Lotação	Data de término da atividade pelo participante.	Data não deve ser inferior à data de início e não poderá ser superior a data de desligamento do trabalho, em seu correspondente vínculo.

Nota:

As atividades que ocorrerem dentro do período informado para registro das Atividades Desempenhadas pelos Participantes pelo produto Datasul HCM deverão ser informadas por meio do programa **ST0012 – Atividades Desempenhadas pelos Funcionários**.

Quando dentro do período informado no estabelecimento, este programa ST2000 – Cadastro Atividades Desempenhadas do Participante eSocial será utilizado apenas para consulta, todas as inclusões e alterações deverão ser realizadas pelas rotinas que originaram as informações.

Esta atualização automática somente ocorrerá depois da execução da carga de dados disponível apenas em pacote posterior.

Função:

ST2010 - Importação Cadastro Atividades Desempenhadas do Participante eSocial

Objetivo:

Permitir a importação das Atividades Desempenhadas relacionadas aos participantes da empresa (funcionários e terceiros), atendendo as necessidades de gerar as informações a serem enviadas ao eSocial, conforme layout **S-2400 - EVENTO - Atividades Desempenhadas pelo Trabalhador**.

Pré-requisitos:

FP0560 – Estabelecimento – botão eSocial - campo Complementos Habilitados selecionado e período Usa Atividade Desempenhada informado.

Cadastro de participante existente

ST2020 - Cadastro Atividades Desempenhadas eSocial

Descrição:

A importação das Atividades Desempenhadas dos participantes será realizada com base em arquivo texto ou csv, devendo ser elaborado seguindo ao layout que poderá ser visualizado por meio da aba

Layout do programa **ST2010 - Importação Cadastro Atividades Desempenhadas do Participante eSocial**.

O programa vai ler linha a linha o arquivo, realizando as validações necessárias e criando os registros no programa ST2000 - Cadastro Atividades Desempenhadas do Participante eSocial, sendo que as validações realizadas na importação serão as mesmas realizadas neste programa.

Como informação técnica, o processo vai criar os registros nas tabelas:
Atividades Desempenhadas dos Participantes – SPED_ATIVID_PARTICIPAN.

Abaixo pasta **Layout** deste programa:

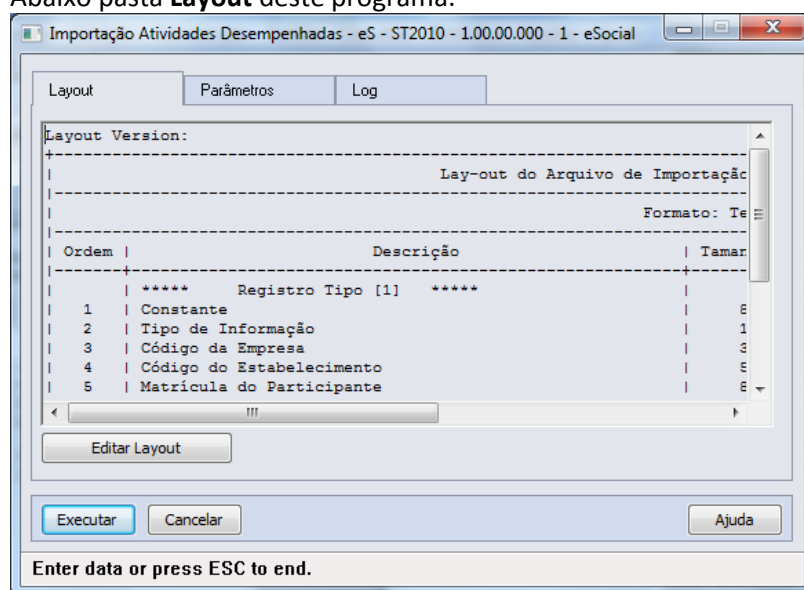

Pasta **Parâmetros**:

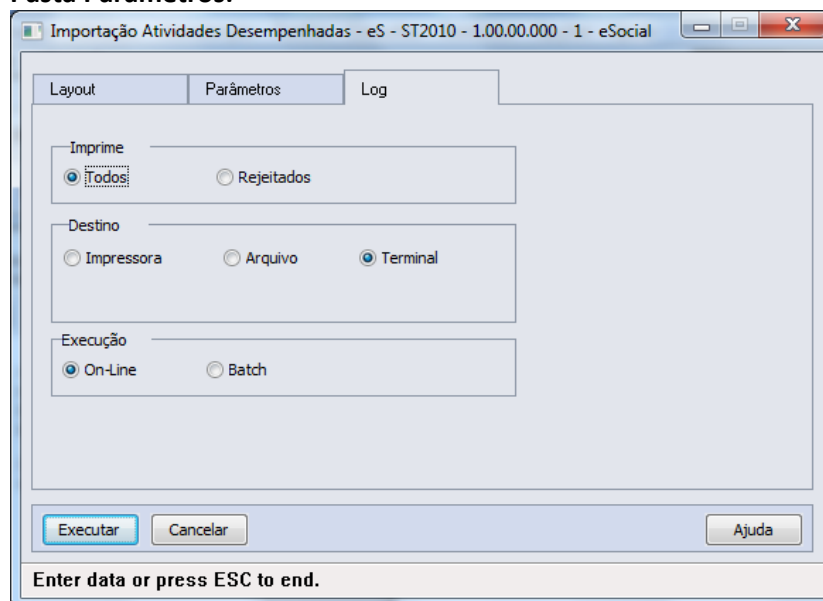

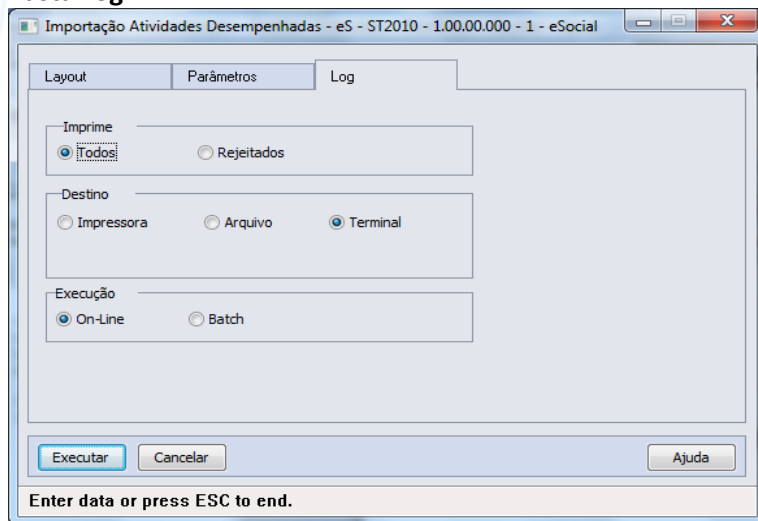
Pasta Log:

Campos: Aba “Layout”, na qual consta o layout base para a montagem do arquivo a ser importado, bastando utilizar o botão Editar Layout para verificar seu conteúdo.
 Aba “Parâmetros”, na qual se deve indicar o arquivo a ser importado (caminho/nome do arquivo).
 Aba “Log” com os parâmetros de geração dos logs do processo.

Nota: Somente serão importados registros onde a data de início da atividade seja menor ou maior que o período informado como Usa Atividade Desempenhada nos parâmetros de estabelecimento.

PROCESSOS RELACIONADOS À CAT - COMUNICAÇÃO DE ACIDENTE DO TRABALHO

Função: **ST2080 - Cadastro de Acidentado Trabalho (CAT) eSocial**

Objetivo: Permitir que sejam registradas as CAT (Comunicação de Acidente do Trabalho) e seus complementos, referentes aos participantes da empresa (funcionários e terceiros), atendendo as necessidades de gerar as informações a serem enviadas ao eSocial, conforme layout **S-2260 - EVENTO - Comunicação de Acidente de Trabalho**.

Pré-requisitos: FP0560 – Estabelecimento - campo Complementos Habilitados selecionado e período Usa CAT Produto Padrão informado.

Descrição: A navegação do cadastro pode ser realizada com base no cadastro de participantes, podendo optar se deseja navegar em funcionário ou terceiro, esta ação será por meio de clique no botão Visualizar Terceiros localizado na parte superior esquerda, próximo aos demais botões de navegação, para alteração do tipo de participante o qual se deseja navegar.

A CAT será composta de um cadastro base com três abas referente cadastros complementares (filhos) – Agente Causador, Partes do Corpo Atingidas e Testemunhas.



Incluir/Modifica Testemunha eSocial - ST2080B - 1.00.00.000 - 1 - eSocial

Testemunha CAT: 1

Nome:

Endereço:

Número: 0

Bairro Testemunha:

CEP: 00000-000

País:

UF:

Município: 0

Telefone:

OK Salvar Cancelar Ajuda

Nome Testemunha Acidente de Trabalho

Campos:**Cadastro base**

Navegação no participante (Tipo Funcionário/Terceiro)

Cadastro da CAT

Cadastro das fontes geradoras

Cadastro parte do corpo atingida

Cadastro das testemunhas do acidente

Quadro CAT

Neste cadastro devem ser incluídas as informações relativas à CAT relacionada ao trabalhador, por meio do botão incluir:

Campos Ocorrência SPED e Hora Ocorrência devem conter data e hora de ocorrência do acidente, sendo que deve ser uma data igual ou posterior a data de admissão do trabalhador.

Pasta Acidente

Campo	Descrição	Validações/Regras
Tipo Acidente	Tipo de ocorrência do acidente - opções: <ul style="list-style-type: none"> Típico; Doença; Trajeto ao Local de Trabalho. 	Informação Obrigatória.
Tipo CAT	Tipo de CAT - opções: <ul style="list-style-type: none"> Inicial; Reabertura; Comunicação de Óbito. 	Informação Obrigatória. Não será permitido registro de CAT Reabertura sem informação de CAT de origem. Assim como, não será possível registrar CATs depois do registro de uma CAT de Comunicação de Óbito.
Tipo de Local	Indicar o local onde ocorreu o acidente – Opções: <ul style="list-style-type: none"> Em estabelecimento da empregadora; Em empresa onde a empregadora presta serviço; Em via pública; Em área rural; Embarcação; Outros. 	Informação Obrigatória.

CAT Parcial	Indicar se CAT parcial ou não.	Resposta Sim/Não
Houve óbito	Indicar se houve óbito do acidentado.	Campo selecionado e habilitado somente quando CAT do tipo Comunicação de Óbito.
Comunicação Policial	Indicar se houve comunicação à autoridade policial do acidente ocorrido.	Resposta Sim/Não
Qtd. Hrs Trabalhadas	Informar a quantidade de horas trabalhadas pelo participante até o momento do acidente.	Não se aplica.
Situação Geradora Sped	Código da situação geradora do acidente.	Informação obrigatória. Devendo preencher com o código da situação geradora do acidente, conforme anexo I - tabela 16 do eSocial.
Registro CAT	Informar número de registro CAT.	Não se aplica.
Data Ocorrência	Informar data da CAT de origem.	Somente obrigatório quando CAT de tipo Reabertura.
Hora Ocorrência	Informar hora da CAT de origem.	Habilitada quando informada data de ocorrência e somente obrigatório quando CAT de tipo Reabertura.

Pasta Local

Campo	Descrição	Validações/Regras
Especificação Local	Descrever o local onde ocorreu o acidente. Exemplo: pátio, rampa de acesso, posto de trabalho, entre outros.	Informação Obrigatória.
Endereço	Informar endereço do logradouro onde ocorreu o acidente.	Informação Obrigatória.
Número	Informar número do endereço do logradouro onde ocorreu o acidente.	Não se aplica.
Bairro	Informar bairro do endereço do logradouro onde ocorreu o acidente.	Não se aplica.
País	Informar país do endereço do logradouro onde ocorreu o acidente.	Deverá ser país válido no correspondente cadastro.
UF	Unidade federativa do endereço do logradouro onde ocorreu o acidente.	Deverá ser UF válida para o país informado.
Município Sped	Informar código do município onde ocorreu o acidente.	Nota: Se informado, deve ser um código existente na tabela do IBGE.
CNPJ Local Acidente	CNPJ do local do acidente.	Deve ser preenchido quando o acidente ou doença ocupacional ocorrer em empresa onde a empregadora presta serviço.

Pasta Atendimento

Campo	Descrição	Validações/Regras
Unidade Atendimento	Código e descrição da unidade onde ocorreu atendimento do acidentado.	Deve ser informado conforme cadastro do Código da unidade de atendimento médico no Cadastro Nacional de Estabelecimento de Saúde.
Data Atendimento	Data e hora em que houve atendimento ao acidentado.	Obrigatório quando informada unidade de atendimento.

Houve Internação	Indicar se houve internação do acidentado.	Resposta Sim/Não.
Dias Tratamento	Indicar a quantidade de dias de tratamento do acidentado.	Não se aplica.
Afastamento Durante Tratamento	Indicar se houve afastamento do acidentado durante o tratamento.	Resposta Sim/Não.
Natureza Lesão	Descrever a natureza da lesão gerada pelo acidente.	Não se aplica.
Diagnóstico Provável	Descrever o diagnóstico realizado no atendimento do acidentado.	Não se aplica.
CID	Indicar o código da Classificação Internacional de Doenças relacionada ao diagnóstico do acidentado.	Informação obrigatória quando informado código de unidade de atendimento.
Observação	Descrever detalhes sobre o atendimento.	Não se aplica.
Médico Atendimento	Médico responsável pelo atendimento.	Informação obrigatória quando informado código de unidade de atendimento.
CRM Médico	CRM - Código do Conselho Regional de Medicina do médico que realizou o atendimento.	Será obrigatório quando informado médico atendimento.
Código CRM País	Código do país do CRM Médico.	Será obrigatório quando informado médico atendimento.
CRM Unidade Federação	Código da unidade federativa do CRM do Médico.	Será obrigatório quando informado médico atendimento.

Pasta Agent Causa – Tela Base

Código correspondente ao agente causador do acidente, conforme [anexo I - tabela 7 eSocial](#).

Pasta Parte Ating – Tela Base

Código da parte do corpo atingida, conforme [anexo I - Tabela 13 do eSocial](#).

Pasta Testemunha – Tela Base

Campo	Descrição	Validações/Regras
Nome	Nome Completo da Testemunha do acidente.	Não permitida informação em branco.
Endereço	Informar endereço da testemunha.	Não permitida informação em branco.
Número	Informar número correspondente ao endereço da testemunha.	Não se aplica.
Bairro	Informar bairro do endereço da testemunha.	Não se aplica.
CEP	Informar Código de endereçamento postal do endereço da testemunha.	Não se aplica.
País	Informar país do endereço da testemunha.	Informar país válido no cadastro.
UF	Informar UF do endereço da testemunha.	Deverá ser UF válida para o país do endereço.
Município	Informar código do município de endereço da testemunha.	Nota: Se informado, deve ser um código existente na tabela do IBGE.
Telefone	Informar número de telefone da testemunha.	Não se aplica.

Nota:

Os acidentes que ocorrerem dentro do período informado para registro da CAT pelo produto Datasul HCM deverão ser informados por meio do programa ST0701 – Acidente do Trabalho. Desta forma, este programa **ST2080 – Cadastro de Acidentado Trabalho (CAT) eSocial** será utilizado apenas para

consulta, demonstrando o registro com origem “Incluído por meio do produto padrão” e todas as inclusões e alterações deverão ser realizadas pelo programa que deu origem a informação.

Função: **ST2090 - Importação de Acidentado Trabalho (CAT) eSocial**

Objetivo: Permitir a importação das CAT relacionadas aos participantes da empresa (funcionários e terceiros), atendendo as necessidades de gerar as informações a serem enviadas ao eSocial, conforme layout **S-2260 - EVENTO - Comunicação de Acidente de Trabalho**.

Pré-requisitos: FP0560 – Estabelecimento - campo Complementos Habilitados selecionado e período Usa CAT Produto Padrão informado.

Cadastro de Participantes existente

Descrição: A importação das CATs dos participantes será realizada com base em arquivo texto ou csv, devendo ser elaborado seguindo o layout que poderá ser visualizado por meio da aba Layout do programa **ST2090 - Importação de Acidentado Trabalho (CAT) - eSocial**.

O programa irá importar as informações de maneira agrupada (CAT/Agente Causador/Parte do Corpo Atingida/Testemunhas) para realizar o registro, realizando as validações necessárias para garantir a integridade desta importação, sendo que tais validações são as mesmas identificadas ao realizar o cadastro de CAT eSocial e estes registros receberão como origem a identificação de “Importado por meio do programa de importação eSocial”.

Como informação técnica, o processo vai criar os registros nas tabelas:

CAT – SPED_CAT.

Agente Causador – SPED_CAT_AGENT_CAUSA.

Parte do Corpo Atingida – SPED_CAT_PARTE_ATGDO.

Testemunhas do Acidente – SPED_CAT_TESTEM.

Abaixo pasta **Layout** deste programa:

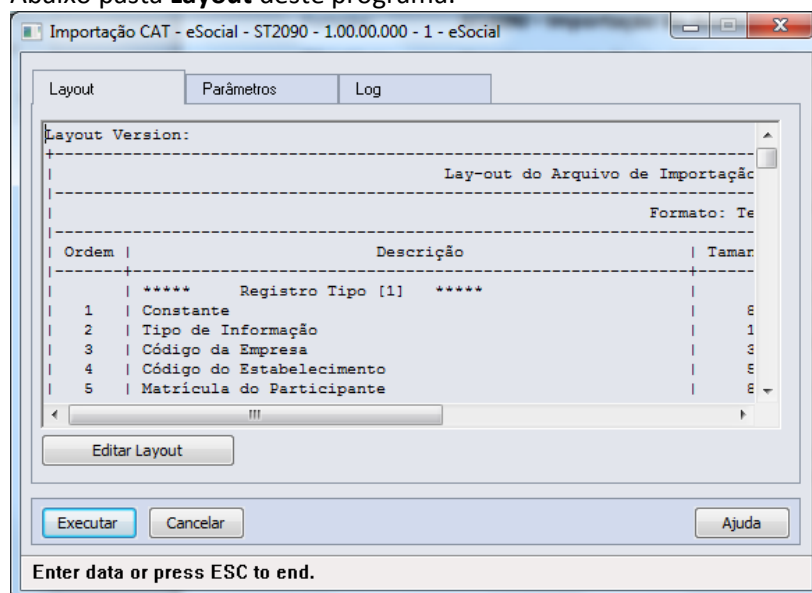

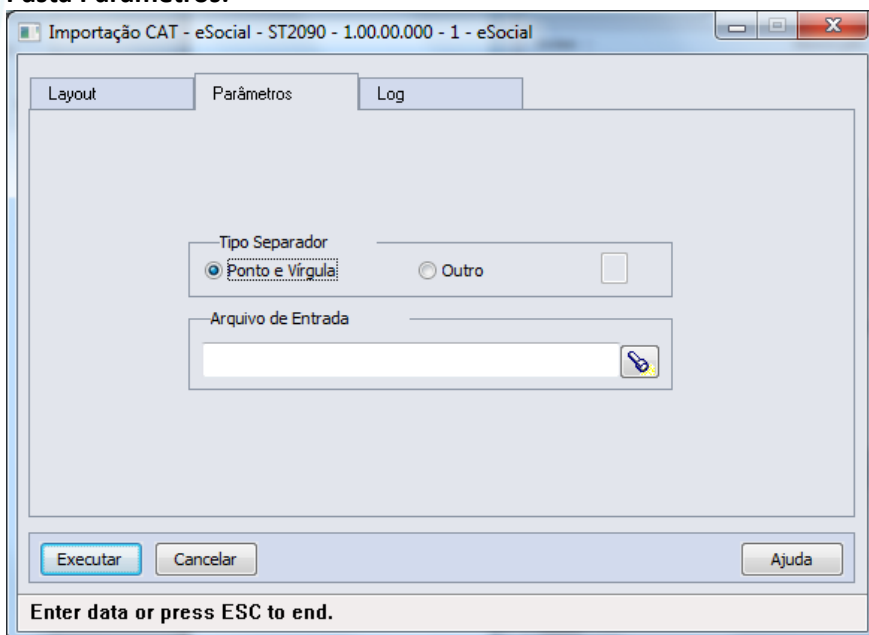
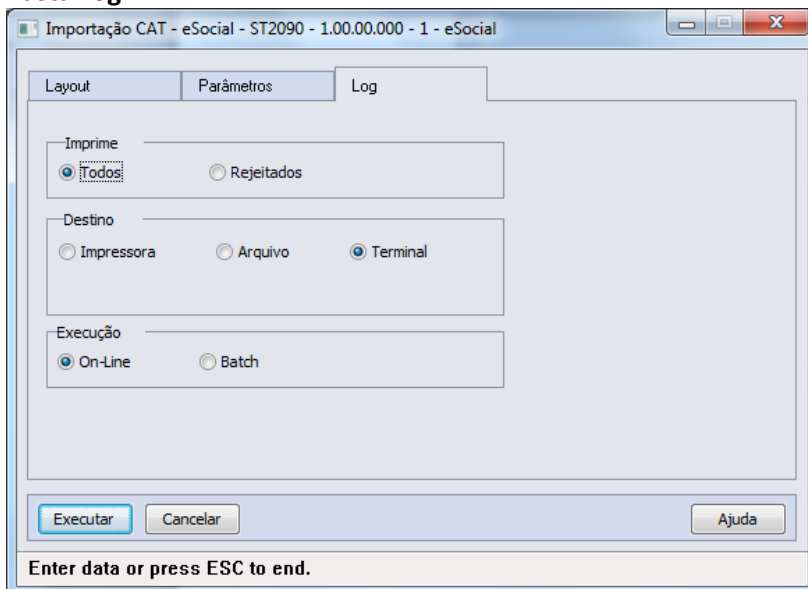
Pasta Parâmetros:**Pasta Log:****Campos:**

Aba “Layout”, na qual consta o layout base para a montagem do arquivo a ser importado, bastando utilizar o botão Editar Layout para verificar seu conteúdo.

Aba “Parâmetros”, na qual se deve indicar o arquivo a ser importado (caminho/nome do arquivo).

Aba “Log” com os parâmetros de geração dos logs do processo.

Nota:

Somente serão importados registros onde a data da ocorrência do acidente seja menor ou maior que o período informado como Usa CAT Produto Padrão no complemento eSocial do estabelecimento.

Função:

FP9830 – QUALIFICAÇÃO CADASTRAL eSOCIAL

Objetivo:

Permitir a geração de arquivo contendo as informações cadastrais dos funcionários com o objetivo de qualificação deles.

**Descrição:**

Emitirá listagem em arquivo TXT, contendo CPF, PIS, Nome e Data de Nascimento dos funcionários conforme layout pré-definido pela DataPrev (http://www9.dataprev.gov.br/Esocial/leiaute/Documentacao_Leiaute_qualificacao.pdf), sendo possível efetuar a qualificação dos dados dos funcionários (em lote), visando identificar possíveis divergências, a fim de não comprometer o cadastramento inicial ou admissões de trabalhadores no processo do eSocial.

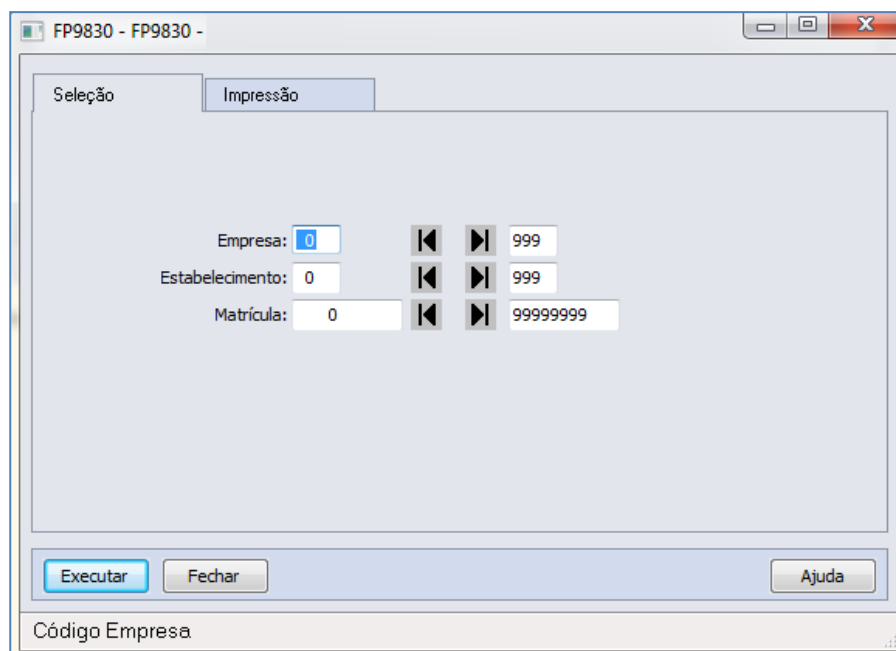
**Notas:**

Até o momento foi disponibilizado somente a qualificação individual do cadastro (<http://www9.dataprev.gov.br/Esocial/pages/qualificacao/qualificar.xhtml>), em breve o Governo deve disponibilizar programa para importação do arquivo para qualificação em lote e, a empresa deve tratar o retorno, possíveis inconsistências, junto aos seus funcionários.

FAQs

Disponíveis em <http://tdn.totvs.com/display/home/TDN++TOTVS+Developer+Network>

A TOTVS com o objetivo de munir o cliente com o máximo de informações estará criando FAQs do processo eSocial, desta maneira antes da abertura de um chamado será possível à consulta e identificação de situações já atendidas/solucionadas.

Informações Técnicas

O eSocial TOTVS Linha Datasul não gerará impacto nas tabelas e campos do produto, pois o objetivo principal foi minimizar os riscos desta nova legislação em nossos clientes. Assim foram criadas novas tabelas e campos para a implementação necessária.

ANEXO I – TABELAS eSOCIAL

Tabela 1 – Categorias de Trabalhadores

Grupo	Código	Descrição
Empregado	101	Empregado – Geral.
	102	Empregado – Trabalhador Rural por Pequeno Prazo da Lei 11.718/2008.
	103	Empregado – Aprendiz.
	104	Empregado – Doméstico.
	105	Empregado – contrato a termo firmado nos termos da Lei 9601/98.
	106	Empregado – contrato por prazo determinado nos termos da Lei 6019/74.
	107	Trabalhador não vinculado ao RGPS com direito ao FGTS.
Avulso	201	Trabalhador Avulso – Portuário.
	202	Trabalhador Avulso – Não Portuário (Informação do Sindicato).
	203	Trabalhador Avulso – Não Portuário (Informação do Contratante).
Servidor Público	301	Servidor Público – Titular de Cargo Efetivo.
	302	Servidor Público – Ocupante de Cargo exclusivo em comissão.
	303	Servidor Público – Exercente de Mandato Eletivo.
	304	Servidor Público – Agente Público.
	305	Servidor Público vinculado a RPPS indicado para conselho ou órgão representativo, na condição de representante do governo, órgão ou entidade da administração pública.
Dirigente Sindical	401	Dirigente Sindical – Em relação a Remuneração Recebida no Sindicato.
Contribuinte Individual	701	Contribuinte individual – Autônomo contratado por Empresas em geral.
	702	Contribuinte individual – Autônomo contratado por Contribuinte individual, por pessoa física em geral, ou por missão diplomática e repartição consular de carreira estrangeiras.
	703	Contribuinte individual – Autônomo contratado por Entidade Beneficente de Assistência Social isenta da cota patronal.
	711	Contribuinte individual – Transportador autônomo contratado por Empresas em geral.
	712	Contribuinte individual – Transportador autônomo contratado por Contribuinte individual, por pessoa física em geral, ou por missão diplomática e repartição consular de carreira estrangeiras.
	713	Contribuinte individual – Transportador autônomo contratado por Entidade Beneficente de Assistência Social isenta da cota patronal.
	721	Contribuinte individual – Diretor não empregado com FGTS.
	722	Contribuinte individual – Diretor não empregado sem FGTS.
	731	Contribuinte individual – Cooperado que presta serviços a empresa por intermédio de cooperativa de trabalho.
	732	Contribuinte individual – Cooperado que presta serviços a Entidade Beneficente de Assistência Social isenta da cota patronal ou para pessoa física.
	733	Contribuinte individual – Cooperado eleito para direção da Cooperativa.
	734	Contribuinte individual – Transportador Cooperado que presta serviços a empresa por intermédio de cooperativa de trabalho.
	735	Contribuinte individual – Transportador Cooperado que presta serviços a Entidade Beneficente de Assistência Social isenta da cota patronal ou para pessoa física.
	736	Contribuinte individual – Transportador Cooperado eleito para direção da Cooperativa.
	741	Contribuinte individual – Cooperado filiado à cooperativa de produção.
751	Contribuinte individual – Micro Empreendedor Individual, quando contratado por PJ.	
Estagiário	901	Estagiário.

Tabela 2 – Grau de Exposição a Agentes Nocivos

Código	Descrição
1	Não exposto a agente nocivo na atividade atual.
2	Exposição a agente nocivo – aposentadoria especial aos 25 anos de trabalho.
3	Exposição a agente nocivo – aposentadoria especial aos 20 anos de trabalho.
4	Exposição a agente nocivo – aposentadoria especial aos 15 anos de trabalho.

Tabela 3 – Natureza das rubricas da folha de pagamento

Código	Nome da Natureza da Rubrica	Descrição da Natureza da Rubrica
1000	Salário, vencimento, soldo ou subsídio.	Corresponde ao salário básico contratual do empregado contratado de acordo com a CLT e a remuneração mensal do servidor público, civil ou militar. Deve ser classificado nesse código também, o afastamento por acidente de trabalho por período de até 15 dias.
1002	Descanso semanal remunerado - DSR	Valor correspondente a um dia de trabalho do empregado, incidente sobre as verbas de natureza variável, tais como: horas extras, adicional noturno, produção, comissão, entre outros.
1003	Horas extraordinárias	Valor correspondente à hora de trabalho do empregado, acrescido de percentual de no mínimo, 50%.
1004	Horas extraordinárias – Indenização de banco de horas	Valor correspondente a pagamento das horas extraordinárias, inicialmente destinadas para o banco de horas e que não foram compensadas.
1005	Direito de arena	Valores pagos ao atleta a título direito de arena decorrente do espetáculo.
1007	Luvas e premiações	Valores pagos ao atleta a título de prêmios e luvas.
1009	Salário família – complemento	Valor pago ao trabalhador, excedente ao valor do salário família fixado pela previdência social.
1010	Salário in natura - pagos em bens ou serviços	Salário in natura, também conhecido por salário utilidade, que correspondente ao valor pago ao trabalhador em bens ou serviços, a qualquer título como moradia, alimentação, vestuário, transporte, entre outros.
1011	Sobreaviso	Valor correspondente a um percentual da hora normal de trabalho do empregado, estipulado em acordo ou convenção coletiva.
1014	Bolsa de estudo - estagiário	Valor pago ao trabalhador estudante em atividades práticas de complementação do currículo escolar. Lei nº 11.788 de 25/09/2008.
1099	Outras verbas salariais	Outras verbas salariais não previstas nos itens anteriores.
1201	Adicional de função / cargo confiança	Adicional ou gratificação concedida em virtude de cargo ou função de confiança - mínimo de 40% do salário base.
1202	Adicional de insalubridade	Adicional por serviços em condições de insalubridade.
1203	Adicional de periculosidade	Adicional por serviços em condições perigosas.
1204	Adicional de transferência	Adicional pago em razão de transferência de empregado, pago regularmente.
1205	Adicional noturno	Valor correspondente a, no mínimo, 20% do valor da hora normal, trabalho realizado em horário noturno (de 22:00 hs. a 05:00 hs. na atividade urbana e de 20:00 hs. a 04:00 hs. horas na atividade rural) – conforme art. 7º, inciso IX.
1206	Adicional por tempo de serviço	Verba paga ao trabalhador em virtude do tempo de serviço para o mesmo empregador - convenção coletiva / estatuto da empresa.
1207	Comissões, porcentagens, produção	Valor pago ao trabalhador pela contraprestação de serviço, normalmente baseada em um percentual sobre as vendas totais desse trabalhador.
1208	Gueltas	Gratificações pagas por fornecedores diretamente ao empregado, ou repassadas pelo empregador.
1209	Gorjetas	Gorjetas pagas por clientes diretamente ao empregado, ou repassadas pelo empregador.
1210	Gratificação por acordo ou convenção coletiva	Verba estabelecida em contrato ou convenção coletiva de trabalho.
1211	Gratificações	Gratificações pagas por liberalidade do empregador ou ajustadas, expressas ou tácitas não pactuadas em acordos ou convenções coletivas, tais como produtividade,



		entre outros.
1212	Participação em lucros ou resultados da empresa – PLR	Valores pagos a trabalhadores a título de participação em lucros ou resultados da empresa, quando pagas ou creditadas ao empregado de acordo com lei específica.
1213	Quebra de caixa	Valor pago ao trabalhador para compensar descontos ou diferenças de numerários.
1299	Outros Adicionais e Auxílios	Valores pagos a trabalhadores relativos a outros adicionais e auxílios não previstos nos itens anteriores.
1401	Abono	Qualquer abono concedido de forma espontânea ou em virtude de convenção coletiva, norma, entre outros.
1402	Abono PIS / PASEP	Abono PIS / PASEP repassado pela empresa
1403	Abono legal	As importâncias recebidas a título de ganhos eventuais e os abonos expressamente desvinculados do salário, por força da lei.
1404	Auxílio babá	O reembolso babá, limitado ao menor salário de contribuição mensal e condicionado à comprovação do registro na carteira de trabalho e previdência social da empregada, do pagamento da remuneração e do recolhimento da contribuição previdenciária, pago em conformidade com a legislação trabalhista, observado o limite máximo de 6 (seis) anos de idade da criança.
1405	Assistência médica	O valor relativo à assistência prestada por serviço médico ou odontológico, próprio da empresa ou por ela conveniado, inclusive o reembolso de despesas com medicamentos, óculos, aparelhos ortopédicos, despesas médico hospitalares e outras similares, desde que a cobertura abranja a totalidade dos empregados e dirigentes da empresa.
1406	Auxílio creche	O reembolso creche pago em conformidade com a legislação trabalhista, observado o limite máximo de 6 (seis) anos de idade da criança, quando devidamente comprovadas as despesas realizadas.
1407	Auxílio educação	Valor relativo a plano educacional, ou bolsa de estudo, que vise à educação básica de empregados e seus dependentes e, desde que vinculada às atividades desenvolvidas pela empresa, à educação profissional e tecnológica de empregados, nos termos da Lei nº 9.394, de 20 de dezembro de 1996, e: 1) não seja utilizado em substituição de parcela salarial; 2) o valor mensal do plano educacional ou bolsa de estudo, considerado individualmente, não ultrapasse 5% (cinco por cento) da remuneração do segurado a que se destina ou o valor correspondente a uma vez e meia o valor do limite mínimo mensal do salário de contribuição, o que for maior.
1408	Previdência complementar	O valor relativo a programa de previdência complementar, aberto ou fechado, desde que disponível à totalidade de seus empregados e dirigentes, observados, no que couber, os arts. 9º e 468 da CLT.
1409	Salário família	Valor pago no limite legal em virtude do número de filhos menores de 14 anos.
1410	Seguros	Valor relativo a seguro de vida em grupo, desde que previsto em acordo ou convenção coletiva de trabalho e disponível à totalidade de seus empregados e dirigentes, observados, no que couber, os arts. 9º e 468 da CLT.
1601	Ajuda de custo - aeronauta	E o adicional mensal recebidos pelo aeronauta nos termos da lei nº 5.929, de 30 de outubro de 1973.
1602	Ajuda de custo de transferência	Valor pago ao trabalhador em parcela única, em razão de transferência de seu local trabalho (art. 470 CLT).
1603	Diárias de viagem - acima de 50% do salário	Valor pago ao empregado a título de diária de viagem, superior a 50% do salário base desse, desde que não exigida a prestação de contas.
1604	Diárias de viagem - até 50% do salário	Valor pago ao empregado a título de diária de viagem, desde que não exceda a 50% do seu salário base mensal.
1605	Ressarcimento de despesas pelo uso de veículo do empregado	Indenização de despesas ao trabalhador, pela utilização de veículo de sua propriedade.
1801	Alimentação / cesta básica – inscrita no PAT	Fornecimento de alimentação "in natura" ou cesta básica, ao trabalhador, quando a empresa é inscrita no PAT - Programa de Alimentação de Trabalhador. Devem ser classificadas nesse código os valores pagos ou descontados a título de alimentação.



1802	Vale-transporte (lei nº 7.418/85)	Fornecimento de vale transporte observado o disposto na lei nº 7.418/85. Devem ser classificados nesse código, os valores pagos ou descontados a título de transporte.
1803	Etapas (marítimos)	Valor pago ao trabalhador marítimo, a título de alimentação.
3501	Direitos autorais	Valor pago em decorrência da cessão de direitos autorais.
3503	Prestação de serviços – Transportador Autônomo	Valor pago a contribuintes individuais em trabalhos de natureza eventual e sem vínculo trabalhista, na prestação de serviços de fretes e carretos.
3504	Prestação de serviços – Demais serviços	Valores pagos a contribuintes individuais em trabalhos de natureza eventual e sem vínculo trabalhista, na prestação de serviços, exceto fretes e carretos.
3505	Retiradas (pró labore) de diretores empregados	Pró-labore ou retirada (remuneração) paga a diretores empregados (CLT).
3506	Retiradas (pró labore) de diretores não empregados	Pró-labore ou retirada (remuneração) paga a diretores não empregados.
3508	Retiradas (pró labore) de proprietários ou sócios	Pró-labore ou retirada (remuneração) paga a proprietários ou sócios da empresa.
3509	Vestuário e equipamentos	Valor correspondente a vestuários, equipamentos e outros acessórios fornecidos ao empregado e utilizados no local de trabalho para prestação dos respectivos serviços.
3510	Prêmios	Prêmios diversos pagos ao trabalhador.
3511	Pagamentos a não residentes no país	Valor relativo a pagamentos efetuados a pessoas físicas não residentes no país.
3512	Empréstimos	Valor pago a trabalhadores a título de empréstimos.
3519	Reembolsos diversos	Valor relativo a reembolsos diversos referentes a descontos indevidos efetuados em competências anteriores
4002	Auxílio acidente do trabalho	Adiantamento efetuado pelo empregador ao trabalhador relativo a benefício a ser pago pela previdência social ao trabalhador acidentado.
4003	Complementação salarial de auxílio doença	Valor pago pela empresa relativo a complementação salarial de auxílio doença, extensiva à totalidade dos empregados.
4004	Licença prêmio	Valor da remuneração mensal do trabalhador, pago a título de prêmio, em decorrência de afastamento do trabalho.
4005	Remuneração do dirigente sindical	Remuneração paga ao trabalhador afastado, durante o exercício da atividade sindical.
4006	Salário maternidade	Valor correspondente a remuneração mensal da trabalhadora empregada durante a licença maternidade, quando pago pelo empregador.
5001	13º salário - 1ª parcela	Valor relativo à primeira parcela (adiantamento) do 13º salário.
5002	13º salário	Valor relativo ao 13º salário.
5501	Férias - abono ou gratificação de férias superior a 20 dias	Remuneração a título de abono de férias, desde que excedente a 20 (vinte) dias do salário (art. 144 da CLT) e concedido em virtude de cláusula contratual, do regulamento da empresa, de convenção ou acordo coletivo.
5502	Férias - abono ou gratificação de férias não excedente a 20 dias	Remuneração a título de abono de férias, desde que não excedente a 20 (vinte) dias do salário (art. 144 da CLT) e concedido em virtude de cláusula contratual, do regulamento da empresa, de convenção ou acordo coletivo.
5503	Férias - abono pecuniário	Valor correspondente a conversão em dinheiro de 1/3 dos dias de férias a que o empregado adquiriu direito, inclusive o adicional constitucional.
5505	Férias - gozadas	Valor correspondente à remuneração a que faz jus na época da concessão das férias a que o empregado adquiriu direito, inclusive o adicional constitucional.
5507	Férias - o dobro na vigência do contrato	Valor correspondente a remuneração a que faz jus na época da concessão das férias, concedidas depois do o prazo de concessão, inclusive o adicional constitucional.
5509	Desconto de férias	Valor correspondente a remuneração (dias) de férias do mês corrente pago no mês anterior.
6001	13º salário relativo ao aviso prévio indenizado	Valor correspondente ao 13º salário incidente sobre o aviso prévio indenizado.
6002	13º salário proporcional na rescisão	Valor correspondente ao 13º salário proporcional pago na rescisão do contrato de trabalho, exceto o pago sobre o aviso prévio indenizado.



6003	Aviso prévio - indenizado	Valor da maior remuneração do trabalhador, correspondente a 30 dias de trabalho. (enunciado nº 305 do tribunal superior do trabalho TST).
6004	Férias - o dobro na rescisão	Valor correspondente a remuneração a que faz jus a época da rescisão contratual, correspondente a férias não concedidas no prazo legal, inclusive o adicional constitucional.
6006	Férias proporcionais	Valor correspondente a 1/12 avos da remuneração a que faz jus a época da rescisão contratual, fração superior a 14 dias por mês de trabalho, inclusive a projeção do aviso prévio indenizado.
6007	Férias vencidas na rescisão	Valor correspondente a remuneração a que faz jus a época da rescisão contratual, correspondente a férias vencidas, mas dentro do prazo concessivo, inclusive o adicional constitucional.
6009	Indenização compensatória - multa rescisória 20 ou 40% (CF/88)	Valor pago ao empregado a título de indenização por demissão sem justa causa ou culpa recíproca (essa reconhecida pela justiça do trabalho), por ocasião da rescisão do contrato de trabalho.
6010	Indenização do art. 9º lei nº 7.238/84	Valor pago ao empregado a título de indenização quando a dispensa ocorrer sem justa causa dentro dos trinta dias que antecedem a data base.
6011	Indenização do art. 14 da lei nº 5.889, de 8 de junho de 1973	A empresa pagará ao safrista, a título de indenização do tempo de serviço, importância correspondente a 1/12 (um doze avos) do salário mensal, por mês de serviço ou fração superior a 14 (quatorze) dias.
6012	Indenização do art. 479 da CLT	Valor correspondente a metade da remuneração devida até o término do contrato a prazo determinado em caso de rescisão antecipada.
6014	Indenização recebida a título de incentivo a demissão.	Valor pago a título de incentivo a demissão.
6015	Multa do art. 477 da CLT.	Valor pago ao trabalhador por atraso no pagamento de rescisão do contrato de trabalho (§ 8º do art. 477 da CLT 160 UFIR)
6016	Saldo de salários pagos na rescisão	Valor correspondente aos dias trabalhados no mês da rescisão contratual.
6017	Desconto do aviso prévio	Valor descontado do trabalhador que tenha pedido demissão e não cumpriu aviso prévio.
9001	Adiantamentos	Valor relativo a proventos/descontos a título de adiantamentos em geral, como de salários e outros, exceto a 1a. Parcela do 13º salário.
9201	Contribuição Previdenciária mensal	Contribuição previdenciária descontada do trabalhador no salário mensal e nas férias.
9202	Contribuição previdenciária sobre o 13º salário	Contribuição previdenciária descontada do trabalhador no 13º salário.
9203	Imposto de renda mensal	Imposto de renda retido na fonte sobre as verbas remuneratórias mensais
9204	Imposto de renda sobre férias	Imposto de renda retido na fonte sobre as verbas remuneratórias relativas ao período de férias.
9205	Imposto de renda sobre 13º salário	Imposto de renda retido na fonte sobre as verbas remuneratórias relativas ao 13º salário
9206	Imposto de renda sobre PLR	Imposto de renda retido na fonte sobre as verbas remuneratórias relativas a Participação em Lucros ou Resultados.
9207	Atrasos	Valor descontado, correspondente a atrasos no início da jornada de trabalho ou à saída antecipada do empregado.
9208	Faltas	Valor descontado, correspondente a faltas do empregado ao trabalho.
9209	DSR s/faltas e atrasos	Valor descontado correspondente ao Descanso Semanal Remunerado – DSR, calculado sobre faltas e atrasos do empregado.
9210	Contribuição Sindical	Desconto do valor correspondente a um dia de trabalho, efetuado no mês de março de cada ano a título de imposto sindical, mensalidade sindical do sindicalizado ou associado e também as contribuições para custeio das atividades assistenciais e do sistema confederativo.



9211	Convênios	Valor descontado relativos a convênios diversos com empresas para fornecimento de produtos ou serviços ao empregado, sem pagamento imediato, mas com posterior desconto em folha de pagamento como farmácias, supermercados, entre outros.
9212	Pensão alimentícia	Valor descontado correspondente a pensão alimentícia
9213	13º salário – desconto da primeira parcela	Valor correspondente ao desconto da antecipação (primeira parcela) do 13º salário.
9214	Insuficiência de saldo	Valor relativo a excesso de descontos em relação a proventos.
9215	Desconto de vale transporte	Valor do desconto do vale transporte de até 6% do salário do empregado
9216	Contribuição a Outras Entidades e Fundos	Valor descontado de trabalhadores, relativo a contribuições destinadas a outras entidades e fundos (Terceiros), como por exemplo, Sest, Senat, entre outros, devidas por algumas categorias de contribuintes individuais.
9217	Retenções judiciais	Valor descontado relativo a retenções de verbas devidas a trabalhadores por ordem judicial, exceto pensão alimentícia
9218	Desconto de pagamento indevido em meses anteriores	Valor correspondente a desconto de verbas pagas indevidamente ao trabalhador em meses anteriores.
9219	Desconto pagamento indevido - meses anteriores	É dedução de verbas pagas indevidamente ao trabalhador em meses anteriores e que estão sendo descontadas no mês de referencia.
9220	Desconto de outros impostos e contribuições	Desconto de outros impostos, taxas e contribuições, exceto Imposto de Renda Retido na Fonte, contribuição previdenciária e contribuições destinadas a outras entidades e fundos.
9221	Previdência complementar – parte do empregado	Desconto da parcela devida pelo empregado em Planos de Previdência Complementar.
9222	Empréstimos – desconto	Valor descontado de trabalhadores a título de empréstimos.
9901	Base de cálculo da contribuição previdenciária	Valores informativos, não relativos a proventos ou descontos.
9902	Base de cálculo do FGTS	Valores informativos, não relativos a proventos ou descontos.
9903	Base de cálculo do IRRF	Valores informativos, não relativos a proventos ou descontos.
9904	Base de cálculo do FGTS rescisório	Valores informativos, não relativos a proventos ou descontos.
9905	Serviço militar	Valor da remuneração a que teria direito, se em atividade, o trabalhador afastado do trabalho para prestação do serviço militar obrigatório.
9906	Horas extraordinárias – Banco de horas	Quantidade (em número decimal com dois dígitos) de horas extraordinárias incorporadas ao banco de horas.
9907	Horas compensadas – Banco de horas	Quantidade (em número decimal com dois dígitos) de horas compensadas no banco de horas.
9989	Outros valores informativos	Outros valores informativos, que não sejam proventos nem descontos.

Tabela 4 – Códigos e Alíquotas de Fpas/Terceiros

Código FPAS	Situação do Contribuinte	Código de Terceiros	Alíquota em %
507	Com convênio Sal. Educ. + SENAI + SESI	0066	0,8
	Com convênio SESI + SENAI	0067	3,3
	Com convênio Sal. Educ. + SESI	0070	1,8
	Com convênio SESI	0071	4,3
	Com convênio Sal. Educ. + SENAI	0074	2,3
	Com convênio SENAI	0075	4,8



Tabela 4 – Códigos e Alíquotas de Fpas/Terceiros

Código FPAS	Situação do Contribuinte	Código de Terceiros	Alíquota em %
	Com convênio Sal. Educação	0078	3,3
	Sem convênio	0079	5,8
	Com convênio Sal. Educação (SESCOOP)	4162	3,3
	Sem convênio Sal. Educação (SESCOOP)	4163	5,8
663 (5)* 698	Com convênio Sal. Educ. + SENAI + SESI	0066	0,8
	Com convênio SESI + SENAI	0067	3,3
	Com convênio Sal. Educ. + SESI	0070	1,8
	Com convênio SESI	0071	4,3
	Com convênio Sal. Educ. + SENAI	0074	2,3
	Com convênio SENAI	0075	4,8
	Com convênio Sal. Educação	0078	3,3
	Sem convênio	0079	5,8
515	Com convênio Salário Educação	0114	3,3
	Sem convênio	0115	5,8
	Com convênio Salário Educação (SESCOOP)	4162	3,3
	Sem convênio Salário Educação (SESCOOP)	4163	5,8
671 (5)* 701	Com convênio Salário Educação	0114	3,3
	Sem convênio	0115	5,8
523 604 736	Com convênio Salário Educação	0002	0,2
	Sem convênio	0003	2,7
531	Com convênio Salário Educação	0002	2,7
	Sem convênio	0003	5,2
540 680 710	Com convênio Salário Educação	0130	2,7
	Sem convênio	0131	5,2
558	Com convênio Salário Educação	0258	2,7
	Sem convênio	0259	5,2
566	Com convênio Salário Educação	0098	2,0
	Sem convênio	0099	4,5
	Com convênio Salário Educação (SESCOOP)	4162	3,0
	Sem convênio Salário Educação (SESCOOP)	4163	5,5
574	Com convênio Salário Educação ou exceção prevista na MP nº 1.518/96.	0098	2,0
	Sem convênio	0099	4,5
	Com convênio Salário Educação ou exceção prevista na MP nº 1.518/96 (SESCOOP)	4162	3,0



Tabela 4 – Códigos e Alíquotas de Fpas/Terceiros

Código FPAS	Situação do Contribuinte	Código de Terceiros	Alíquota em %
590	Sem convênio Salário Educação (SESCOOP)	4163	5,5
	Com convênio Salário Educação	-	-
	Sem convênio	0001	2,5
612	Com convênio Salário Educação	3138	3,3
	Com convênio Sal. Educação + SEST	2114	1,8
	Com convênio Sal. Educação + SENAT	1090	2,3
	Com convênio Sal. Educ. + SEST + SENAT	0066	0,8
	Com convênio SEST + SENAT	0067	3,3
	Com convênio SEST	2115	4,3
	Com convênio SENAT	1091	4,8
	Sem convênio	3139	5,8
	Com convênio Sal. Educação (SESCOOP)	4162	3,3
	Sem convênio Sal. Educação (SESCOOP)	4163	5,8
	620	Com convênio SEST	2048
Com convênio SENAT		1024	1,5
Com convênio SEST + SENAT		-	-
Sem convênio		3072	2,5
647	Com convênio Salário Educação	0098	2,0
	Sem convênio	0099	4,5
655	Sem convênio	0001	2,5
744	Adquirente, Consignatário, Cooperativa, Produtor Rural PJ, Produtor Rural PF e Segurado Especial (quando comercializarem a produção diretamente com adquirente domiciliado no exterior, com outro produtor rural pessoa física, com outro segurado especial ou com o consumidor, no varejo), até 31/12/2001. (SENAR)	0512	0,1
	Adquirente, Consignatário, Cooperativa, Produtor Rural PF e Segurado Especial (quando comercializarem a produção diretamente com o adquirente domiciliado no exterior, com outro produtor rural pessoa física, com outro segurado especial ou com o consumidor, no varejo), a partir de 01/01/2002. (SENAR)	0512	0,2
	Produtor Rural PJ e Agroindústria (exceto a de piscicultura, carcinicultura, suinocultura e de avicultura), quando, a partir de 01/01/2002, comercializar a produção própria e a adquirida de terceiros, industrializada ou não. (SENAR)	0512	0,25
787	Com convênio Salário Educação	0514	2,7
	Com convênio Salário Educação + SENAR	0002	0,2
	Sem convênio	0515	5,2



Tabela 4 – Códigos e Alíquotas de Fpas/Terceiros

Código FPAS	Situação do Contribuinte	Código de Terceiros	Alíquota em %
	Com convênio Salário Educação (SESCOOP)	4098	2,7
	Sem convênio Salário Educação (SESCOOP)	4099	5,2
795	Com convênio Salário Educação	0514	5,2
	Sem convênio	0515	7,7
	Com convênio Salário Educação (SESCOOP)	4098	5,2
	Sem convênio Salário Educação (SESCOOP)	4099	7,7
825 (3)*	Com convênio Salário Educação	0002	2,7
	Sem convênio	0003	5,2
833 (3)*	Com convênio Sal. Educ. + SENAI + SESI	0066	0,8
	Com convênio SESI + SENAI	0067	3,3
	Com convênio Sal. Educ. + SESI	0070	1,8
	Com convênio SESI	0071	4,3
	Com convênio Sal. Educ. + SENAI	0074	2,3
	Com convênio SENAI	0075	4,8
	Com convênio Sal. Educação	0078	3,3
	Sem convênio	0079	5,8

* OBSERVAÇÕES:

1 - Códigos sem Contribuição para Terceiros: 582, 639, 728 e 779.

2- O Código Terceiros foi obtido por meio da soma dos códigos específicos das entidades abaixo:

Sal. Educ.	Incra	Senai	Sesi	Senac	Sesc	Sebrae	DPC	Fundo Aerov.	Senar	Sest	Senat	Sescoop
0001	0002	0004	0008	0016	0032	0064	0128	0256	0512	1024	2048	4096

3- A partir de 11/2001 (FPAS criados pela IN INSS/DC nº 60, de 30/10/2001).

4- O anexo II da IN INSS/DC Nº 03, de 24/11/1999, que relacionava códigos e alíquotas de Terceiros, foi revogado pela IN INSS/DC Nº 71, de 22/05/2002.

5- Extinto a partir da competência 04/2004

Tabela 5 – Tipos de Inscrição

Código	Descrição
1	CNPJ
2	CPF
3	CAEPF (Cadastro de Atividade Econômica de Pessoa Física)
4	CNO (Cadastro Nacional de Obra)

TABELA 6 – CLASSIFICAÇÃO DE SERVIÇOS SUJEITOS A RETENÇÃO DE CONTRIBUIÇÃO PREVIDENCIÁRIA

Código	Tipo de Serviço
01	Limpeza, conservação ou zeladoria



02	Vigilância ou segurança
03	Construção civil
04	Serviços de natureza rural
05	Digitização
06	Preparação de dados para processamento
07	Acabamento
08	Embalagem
09	Acondicionamento
10	Cobrança
11	Coleta ou reciclagem de lixo ou de resíduos
12	Copa
13	Hotelaria
14	Corte ou ligação de serviços públicos
15	Distribuição
16	Treinamento e ensino
17	Entrega de contas e de documentos
18	Ligação de medidores
19	Leitura de medidores
20	Manutenção de instalações, de máquinas ou de equipamentos
21	Montagem
22	Operação de máquinas, de equipamentos e de veículos
23	Operação de pedágio ou de terminal de transporte
24	Operação de transporte de passageiros
25	Portaria, recepção ou ascensorista
26	Recepção, triagem ou movimentação de materiais
27	Promoção de vendas ou de eventos
28	Secretaria e expediente
29	Saúde
30	Telefonia ou telemarketing

Tabela 7 - Riscos Ocupacionais Específicos
Agentes Nocivos

F	Físico		
	F1	Eletricidade	
	F2	Temperaturas Anormais	
		F2.1	Frio
		F2.2	Calor
	F3	Umidade	
F4	Pressão Atmosférica Anormal		



Tabela 7 - Riscos Ocupacionais Específicos

Agentes Nocivos				
	F4	F4.1	Hipoberismo	
		F4.2	Hiperbarismo	
			F4.2.1	Hiperbarismo em trabalho sob ar comprimido
			F4.2.2	Hiperbarismo em trabalho submerso
	F5	Ruído		
		F5.1	Contínuo ou Intermitente	
		F5.2	Impacto	
	F6	Vibração		
		F6.1	Corpo Inteiro	
		F6.2	Localizada	
	F7	Radiação Ionizante		
		F7.1	Radiação Ionizante Eletromagnética	
			F7.1.1	Raio X
			F7.1.2	Gama
		F7.2	Radiação Ionizante Corpuscular	
			F7.2.1	Alfa
			F7.2.2	Beta
	F7.2.3		Neutrons	
	F8	Radiação não ionizante		
F8.1		Laser		
F8.2		Ultravioleta		
F8.3		Radiofrequência e Microondas		
F8.4		Radiação Visível e Infravermelho		
F8.5		Outros		
F9	Outros			
Q	Químico			
	Q1	Gás		
	Q2	Vapor		
	Q3	Óleo		
	Q4	Graxas		
	Q5	Solventes		
	Q6	Aerodispersóides		
		Q6.1	Poeiras	
		Q6.2	fumos	
		Q6.3	Fumaças	
Q6.4		Névoa		
Q6.5		Neblina		
Q7	Outros			
B	Biológico			
	B1	Bactéria		
	B2	Fungo		
	B3	Protozoário		
	B4	Parasitas		
	B5	Vírus		
	B6	Culturas de Células		
	B7	Toxinas		
	B8	Príons		
	B9	Outras		
E	Ergonômicos			

Tabela 7 - Riscos Ocupacionais Específicos**Agentes Nocivos**

E1	Biomecânicos		
	E1.1	Imposição de ritmos excessivos	
	E1.2	Esforço físico intenso	
	E1.3	Levantamento e transporte manual de peso	
	E1.4	Exigência de postura inadequada	
	E1.5	Outros	
	E2	Organizacionais, inclusive psicossociais	
		E2.1	Trabalho em turno e noturno
		E2.2	Monotonia e repetitividade
		E2.3	Situações de stress
		E2.4	Controle rígido de produtividade
M	Mecânico/Acidentes		
	M1	Trabalho em altura	
	M2	Iluminação inadequada	
	M3	Choque elétrico	
	M4	Choque mecânico	
	M5	Arranjo físico inadequado	
	M6	Incêndio e explosão (probabilidade)	
	M7	Máquinas e equipamentos sem proteção	
	M8	Armazenamento inadequado	
	M9	Animais peçonhentos	
	M10	Ferramentas inadequadas ou defeituosas	
	M11	Soterramento	
	M12	Cortes e perfurações	
	M13	Queimaduras	
	M14	Acidentes de trânsito	
M15	Outras situações de riscos		

Tabela 8 – Classificação Tributária

Código	Descrição
01	Empresas enquadradas no regime de tributação Simples com tributação previdenciária substituída;
02	Empresas enquadradas no regime de tributação Simples com tributação previdenciária não substituída;
03	Empresas enquadradas no regime de tributação Simples com tributação previdenciária substituída e não substituída;
04	MEI - Micro Empreendedor Individual;
05	Empresas enquadradas no Art. 14 da Lei 11.774/2008;
06	Agroindústria;
07	Produtor Rural Pessoa Jurídica;
08	Consórcio Simplificado de Produtores Rurais;
09	Órgão Gestor de Mão de Obra
10	Entidade Sindical a que se refere a Lei 12.023/2009;
11	Associação Desportiva que mantém Clube de Futebol Profissional;
12	Empresa enquadrada nos art. 7º a 9º da Lei 12.546/2011, exceto aquelas enquadradas na classificação tributária 05;
13	Bancos, caixas econômicas, soc. de crédito, financiamento e investimento e demais empresas relacionadas no parágrafo 1º do art. 22 da Lei 8.212./91;
14	Sindicatos em geral, exceto aquele classificado no código [10].



21	Pessoa Física, exceto Segurado Especial;
22	Segurado Especial;
60	Missão Diplomática ou Repartição Consular de carreira estrangeira;
70	Empresa de que trata o Decreto 5.436/2005;
80	Entidades Beneficentes/Isentas;
99	Pessoas Jurídicas em Geral.

Tabela 9 – Tipos de Arquivo da e-Social

Código	Descrição
S-1000	Informações do Empregador
S-1010	Tabela de Rubricas
S-1020	Tabela de Lotações/Departamentos
S-1030	Tabela de Cargos
S-1040	Tabela de Funções
S-1050	Tabela de Horários/Turnos de Trabalho
S-1060	Tabela de Estabelecimentos/Obras
S-1070	Tabela de Processos Administrativos/Judiciais
S-1080	Tabela de Operadores Portuários
S-1100	eSocial Mensal – Abertura
S-1200	eSocial Mensal – Remuneração do Trabalhador
S-1310	eSocial Mensal – Outras Informações - Serv. Tomados (Cessão de Mão de Obra)
S-1320	eSocial Mensal – Outras Informações - Serv. Prestados (Cessão de Mão de Obra)
S-1330	eSocial Mensal – Outras Informações - Serv. Tomados de Cooperativa de Trabalho
S-1340	eSocial Mensal – Outras Informações - Serv. Prestados pela Cooperativa de Trabalho
S-1350	eSocial Mensal – Outras Informações - Aquisição de Produção
S-1360	eSocial Mensal – Outras Informações - Comercialização da Produção
S-1370	eSocial Mensal – Outras Informações - Rec. Recebidos ou Repassados p/ Clube de Futebol
S-1400	eSocial Mensal – Bases, Retenção, Deduções e Contribuições
S-1500	eSocial Mensal – Resumo da Folha e Encerramento das Informações
S-2100	EVENTO - Cadastramento Inicial do Vínculo
S-2200	EVENTO - Admissão de Trabalhador
S-2220	EVENTO - Alteração de Dados Cadastrais do Trabalhador
S-2240	EVENTO - Alteração de Contrato de Trabalho
S-2260	EVENTO - Comunicação de Acidente de Trabalho
S-2280	EVENTO - Atestado de Saúde Ocupacional
S-2300	EVENTO - Aviso de Férias
S-2320	EVENTO - Afastamento Temporário
S-2325	EVENTO - Alteração de Motivo de Afastamento
S-2330	EVENTO - Retorno de Afastamento Temporário
S-2340	EVENTO - Estabilidade – Início
S-2345	EVENTO - Estabilidade – Término
S-2360	EVENTO - Condição Diferenciada de Trabalho - Início
S-2365	EVENTO - Condição Diferenciada de Trabalho - Término
S-2400	EVENTO - Aviso Prévio
S-2405	EVENTO - Cancelamento de Aviso Prévio
S-2420	EVENTO - Atividades Desempenhadas pelo Trabalhador
S-2440	EVENTO - Comunicação de Fato Relevante
S-2600	EVENTO - Trabalhador Sem Vínculo de Emprego - Início
S-2620	EVENTO - Trabalhador Sem Vínculo de Emprego - Alt. Contratual
S-2680	EVENTO - Trabalhador Sem Vínculo de Emprego - Desligamento



S-2800	EVENTO – Desligamento
S-2820	EVENTO - Reintegração
S-2900	EVENTO - Exclusão de Evento Enviado Indevidamente

Tabela 10 – Tipos de Lotação

Código	Descrição	Preenchimento do campo {nrInscEstab}
01	Setor, Departamento, entre outros, de qualquer estabelecimento do Contribuinte (Matriz ou Filial), inclusive administração, no caso de cooperativa de trabalho, e dependências do próprio trabalhador (trabalho remoto).	CNPJ do Estabelecimento ao qual pertence o setor, departamento, entre outros.
02	Obra Própria - Pessoa Jurídica.	CNO da Obra
03	Obra de Construção Civil (Empreitada Parcial ou Subempreitada).	CNO da Obra. A informação do CNPJ do Contratante/Proprietário do CNO é prestada nos sub-registros.
04	Tomador de Serviço - Cessão de Mão de Obra, inclusive contratante de cooperativa de trabalho (PJ).	CNPJ do Estabelecimento Contratante
05	Tomador de Serviço - trabalho temporário - substituição de pessoal.	CNPJ do Estabelecimento Contratante
06	Tomador de Serviço - trabalho temporário - serviços extraordinários.	CNPJ do Estabelecimento Contratante
07	Prestação de Serviço a Pessoas Físicas por Cooperados por intermédio de Cooperativa de Trabalho.	Não preencher.
08	Operador Portuário.	CNPJ do Operador Portuário
09	Empresa Contratante de Avulsos não portuários por intermédio do Sindicato.	CNPJ da Empresa Contratante de Avulsos não portuários
10	Embarcação inscrita no Registro Especial Brasileiro (REB).	Não Preencher.
11	Setor, Departamento, entre outros, de qualquer estabelecimento do Contribuinte (Matriz ou Filial) que possua código de FPAS/Terceiros diferente do FPAS/Terceros principal do estabelecimento (indicado na tabela de estabelecimentos/obras).	CNPJ do Estabelecimento ao qual pertence o setor, departamento, entre outros.
21	Escritório, Consultório, entre outros - Pessoa Física.	CAEPF do estabelecimento de PF
22	Obra Própria - Pessoa Física.	CNO da obra própria
23	Estabelecimento Rural – Pessoa Física.	CAEPF do estabelecimento rural
24	Residência/Outros do Empregador Doméstico.	Não preencher
90	Lotação fora do País.	Não preencher

TABELA 11 – Códigos x Siglas x Alíquotas de Outras Entidades e Fundos

Código	Sigla	Alíquota
0001	SAL_EDUC	2,50
0002	INCRA	0,20(*)
0002	INCRA	2,70
0004	SENAI	1,00
0008	SESI	1,50
0016	SENAC	1,00(*)
0032	SESC	1,50(*)
0064	SEBRAE	0,60(*)
0064	SEBRAE	0,30
0128	DPC	2,50
0256	AERO	2,50
0512	SENAR_PF	0,20



0512	SENAR_PJ	0,25
0512	SENAR_FP	2,50
1024	SEST	1,50
2048	SENAT	1,00
4096	SESCOOP	2,50(*)

(*) No caso específico das empresas enquadradas no Art. 14 da Lei 11.774/2008, a alíquota deverá ser reduzida pela subtração de 1/10 (um décimo) do percentual correspondente à razão entre a receita bruta de venda de serviços para o mercado externo e a receita bruta total de vendas de bens e serviços.

Tabela 12 – Tipos de Contribuição

Código	Descrição
101	Contrib. Patronal incidente sobre a remuneração de empregados e avulsos
102	Contrib. Gilrat
103	Contrib. Adic. para financiamento de aposentadoria especial depois de 15 anos de contribuição
104	Contrib. Adic. Para financiamento de aposentadoria especial depois de 20 anos de contribuição
105	Contrib. Adic. Para financiamento de aposentadoria especial depois de 25 anos de contribuição
106	Contrib. Adic. Incidente sobre a remuneração de empregados e avulsos
107	Contrib Gilrat - Operador Portuário
111	Contrib Patronal incidente sobre a remuneração de contribuintes individuais
113	Contrib. Adic. para financiamento de aposentadoria especial depois de 15 anos de contribuição
114	Contrib. Adic. para financiamento de aposentadoria especial depois de 20 anos de contribuição
115	Contrib. Adic. para financiamento de aposentadoria especial depois de 25 anos de contribuição
116	Contrib. Adic. Incidente sobre a remuneração de contribuintes individuais
121	Contrib. Patronal incidente sobre a remuneração de Empregado Doméstico
122	Contrib. Gilrat
131	Contrib. Patronal incidente sobre a remuneração de empregado do MEI
201	Contrib. Patronal incidente sobre a remuneração de empregados e avulsos (Ativ. Concomitante)
202	Contrib. Gilrat (Ativ. Concomitante)
203	Contrib. Adic. para financiamento de aposentadoria especial depois de 15 anos de contribuição (Ativ. Concomitante)
204	Contrib. Adic. Para financiamento de aposentadoria especial depois de 20 anos de contribuição (Ativ. Concomitante)
205	Contrib. Adic. Para financiamento de aposentadoria especial depois de 25 anos de contribuição (Ativ. Concomitante)
211	Contrib Patronal incidente sobre a remuneração de contribuintes individuais (Ativ. Concomitante)
301	Contrib. Incidente sobre notas fiscais de serviços prestados por cooperados por intermédio de cooperativa de trabalho
302	Contrib. Adicional incid. Sobre notas fiscais de serviços prestados por cooperados por intermédio de cooperativa de trabalho – aposentadoria especial depois de 15 anos de contribuição
303	Contrib. Adicional incid. Sobre notas fiscais de serviços prestados por cooperados por intermédio de cooperativa de trabalho – aposentadoria especial depois de 20 anos de contribuição (Art 1º, §1º da Lei 10.666/03)

Tabela 12 – Tipos de Contribuição

Código	Descrição
304	Contrib. Adicional incid. Sobre notas fiscais de serviços prestados por cooperados por intermédio de cooperativa de trabalho – aposentadoria especial depois de 25 anos de contribuição (Art 1º, §1º da Lei 10.666/03)
311	Contrib. Incidente sobre notas fiscais de serviços prestados por cooperados por intermédio de cooperativa de trabalho
312	Contrib. Adicional incid. Sobre notas fiscais de serviços prestados por cooperados por intermédio de cooperativa de trabalho – aposentadoria especial depois de 15 anos de contribuição
313	Contrib. Adicional incid. Sobre notas fiscais de serviços prestados por cooperados por intermédio de cooperativa de trabalho – aposentadoria especial depois de 20 anos de contribuição (Art 1º, §1º da Lei 10.666/03)
314	Contrib. Adicional incid. Sobre notas fiscais de serviços prestados por cooperados por intermédio de cooperativa de trabalho – aposentadoria especial depois de 25 anos de contribuição (Art 1º, §1º da Lei 10.666/03)
401	Contrib. Incidente sobre a aquisição de produção de produtor rural Pessoa Física ou Segurado Especial
402	Gilrat incidente sobre a aquisição de produção de produtor rural Pessoa Física ou Segurado Especial
411	Aquisição Produção Rural PF 2,0% (Adquirente Entidade PAA)
412	GILRAT Aquisição Prod Rural PF - 0,1% (Adquirente Entidade do PAA)
413	Aquisição Produção Rural PJ 2,5% (Adquirente Entidade PAA)
414	GILRAT Aquisição Prod Rural PJ - 0,1% (Adquirente Entidade do PAA)
421	Valor da contribuição previdenciária decorrente da comercialização da produção pelo produtor rural pessoa jurídica ou agroindústria.
422	Valor da Gilrat decorrente da comercialização da produção pelo produtor rural pessoa jurídica ou agroindústria
431	Valor da contribuição previdenciária decorrente da comercialização da produção pelo produtor rural Pessoa Física ou Segurado Especial
432	Valor da Gilrat decorrente da comercialização da produção pelo produtor rural Pessoa Física ou Segurado Especial
501	Contribuição sobre valores pagos a título de patrocínio, publicidade, uso de marcas, licenciamento, entre outros.
502	Contribuição incidente sobre a receita da realização de espetáculo desportivo

Tabela 13 - PARTE DO CORPO ATINGIDA

Código	Descrição
753030000	CRÂNIO (INCLUSIVE ENCEFALO).
753050000	OUVIDO (EXTERNO, MÉDIO, INTERNO, AUDIÇÃO E EQUILIBRIO).
753070100	OLHO (INCLUSIVE NERVO ÓTICO E VISÃO).
753070300	NARIZ (INCLUSIVE FOSSAS NASAIS, SEIOS DA FACE E OLFATO).
753070500	BOCA (INCLUSIVE LÁBIOS, DENTES, LÍNGUA, GARGANTA E PALADAR).
753070700	MANDIBULA (INCLUSIVE QUEIXO).
753070800	FACE, PARTES MULTIPLAS (QUALQUER COMBINAÇÃO DAS PARTES ACIMA).
753080000	CABECA, PARTES MULTIPLAS (QUALQUER COMBINAÇÃO DAS PARTES ACIMA).
753090000	CABECA, NIC.
753510000	BRACO (ENTRE O PUNHO A O OMBRO).
753510200	BRACO (ACIMA DO COTOVELO).
754000000	PESCOCO.
755010400	COTOVELO.



Tabela 13 - PARTE DO CORPO ATINGIDA

Código	Descrição
755010600	ANTEBRACO (ENTRE O PUNHO E O COTOVELO).
755030000	PUNHO.
755050000	MÃO (EXCETO PUNHO OU DEDOS).
755070000	DEDO.
755080000	MEMBROS SUPERIORES, PARTES MULTIPLAS (QUALQUER COMBINAÇÃO DAS PARTES ACIMA).
755090000	MEMBROS SUPERIORES, NIC.
756020000	OMBRO.
756030000	TORAX (INCLUSIVE ORGÃOS INTERNOS).
756040000	DORSO (INCLUSIVE MUSCULOS DORSAIS, COLUNA E MEDULA ESPINHAL).
756050000	ABDOME (INCLUSIVE ORGÃOS INTERNOS).
756060000	QUADRIS (INCLUSIVE PELVIS, ORGÃOS PELVICOS E NADEGAS).
756070000	TRONCO, PARTE MULTIPLAS (QUALQUER COMBINAÇÃO DAS PARTES ACIMA).
756090000	TRONCO, NIC.
757010000	PERNA (ENTRE O TORNOZELO E A PELVIS).
757010200	COXA.
757010400	JOELHO.
757010600	PERNA (DO TORNOZELO, EXCLUSIVE, AO JOELHO, EXCLUSIVE).
757030000	ARTICULAÇÃO DO TORNOZELO.
757050000	PE (EXCETO ARTELHOS).
757070000	ARTELHO.
757080000	MEMBROS INFERIORES, PARTES MULTIPLAS (QUALQUER COMBINAÇÃO DAS PARTES ACIMA).
757090000	MEMBROS INFERIORES, NIC.
758000000	PARTES MÚLTIPLAS - APLICA-SE QUANDO MAIS DE UMA PARTE IMPORTANTE DO CORPO FOR AFETADA, COMO, POR EXEMPLO, UM BRACO E UMA PERNA.
758500000	SISTEMAS E APARELHOS - APLICA-SE QUANDO O FUNCIONAMENTO DE TODO UM SISTEMA OU APARELHO DO CORPO HUMANO FOR AFETADO, SEM LESÃO ESPECIFICA DE QUALQUER OUTRA PARTE, COMO NO CASO DO ENVENENAMENTO, AÇÃO CORROSIVA QUE AFETE ORGÃOS INTERNOS, LESÃO DOS CENTROS NERVOSOS, ENTRE OUTROS NÃO SE APLICA QUANDO A LESÃO SISTEMICA FOR PROVOCADA POR LESÃO EXTERNA, COMO LESÃO DORSAL QUE AFETE NERVOS DA MEDULA ESPINHAL. Sistêmica
758520000	APARELHO CIRCULATÓRIO.
758530000	APARELHO RESPIRATÓRIO.
758540000	SISTEMA NERVOSO.
758550000	APARELHO DIGESTIVO.
758560000	APARELHO GENITO-URINÁRIO.
758570000	SISTEMA MUSCULO-ESQUELETICO.
758590000	SISTEMAS E APARELHOS, NIC.

TABELA 14 - AGENTE CAUSADOR DO ACIDENTE DE TRABALHO

Código	Descrição
302010200	RUA E ESTRADA - SUPERFICIE UTILIZADA PARA SUSTENTAR PESSOAS.
302010250	CALCADA OU CAMINHO PARA PEDESTRE - SUPERFICIE UTILIZADA PARA SUSTENTAR PESSOAS.
302010300	PISO DE EDIFICIO - SUPERFICIE UTILIZADA PARA SUSTENTAR PESSOAS.
302010350	ESCADA PERMANENTE CUJOS DEGRAUS PERMITEM APOIO INTEGRAL DO PE, DEGRAU - SUPERFICIE UTILIZADA PARA SUSTENTAR PESSOAS.
302010400	RAMPA - SUPERFICIE UTILIZADA PARA SUSTENTAR PESSOAS
302010450	PASSARELA OU PLATAFORMA PERMANENTES - SUPERFICIE UTILIZADA PARA SUSTENTAR PESSOAS.
302010500	PISO DE MINA - SUPERFICIE UTILIZADA PARA SUSTENTAR PESSOAS.
302010550	CHÃO - SUPERFICIE UTILIZADA PARA SUSTENTAR PESSOAS.



TABELA 14 - AGENTE CAUSADOR DO ACIDENTE DE TRABALHO

Código	Descrição
302010600	PISO DE ANDAIME E PLATAFORMA DESMONTAVEL - SUPERFICIE UTILIZADA PARA SUSTENTAR PESSOAS.
302010650	PISO DE VEICULO - SUPERFICIE UTILIZADA PARA SUSTENTAR PESSOAS.
302010700	TELHADO.
302010900	SUPERFICIE DE SUSTENTACÃO, NIC - SUPERFICIE UTILIZADA PARA SUSTENTAR PESSOAS.
302030900	ESCALA MOVEL OU FIXADA, NIC.
302050100	EDIFICIO - EDIFICIO OU ESTRUTURA.
302050200	DEPOSITO FIXO (TANQUE, SILO, PAIOL, ENTRE OUTROS) - EDIFICIO OU ESTRUTURA.
302050300	CAIS, DOCA - EDIFICIO OU ESTRUTURA.
302050400	DIQUE, BARRAGEM - EDIFICIO OU ESTRUTURA.
302050500	PONTE, VIADUTO - EDIFICIO OU ESTRUTURA.
302050600	ARQUIBANCADA, ESTADIO - EDIFICIO OU ESTRUTURA.
302050700	ANDAIME, PLATAFORMA - EDIFICIO OU ESTRUTURA.
302050800	TORRE, POSTE - EDIFICIO OU ESTRUTURA.
302050900	EDIFICIO OU ESTRUTURA (EXCETO PISO, SUPERFICIE DE SUSTENTACÃO OU AREA DE CIRCULACÃO), NIC.
302070100	ESCAVACÃO (PARA EDIFICIO, ESTRADA, ENTRE OUTROS)
302070300	CANAL, FOSSO.
302070500	POCO, ENTRADA, GALERIA, ENTRE OUTROS, DE MINA.
302070700	TUNEL.
302070900	ESCAVACÃO, FOSSO, TUNEL, NIC.
302090000	SUPERFICIE E ESTRUTURA, NIC.
303010040	MARTELO, MALHO, MARRETA- FERRAMENTA MANUAL SEM FORCA MOTRIZ.
303010080	MACHADINHA, ENXO- FERRAMENTA MANUAL SEM FORCA MOTRIZ.
303010120	FACA, FAÇÃO- FERRAMENTA MANUAL SEM FORCA MOTRIZ.
303010160	TESOURA, TESOURÃO- FERRAMENTA MANUAL SEM FORCA MOTRIZ.
303010200	FORMÃO, CINZEL- FERRAMENTA MANUAL SEM FORCA MOTRIZ.
303010240	SERRA, SERROTE - FERRAMENTA MANUAL SEM FORCA MOTRIZ.
303010280	ALICATE, TORQUES, TENAZ- FERRAMENTA MANUAL SEM FORCA MOTRIZ.
303010320	PLAINA- FERRAMENTA MANUAL SEM FORCA MOTRIZ.
303010360	LIMA, GROSA- FERRAMENTA MANUAL SEM FORCA MOTRIZ.
303010400	PUNÇÃO, PONTEIRO, VAZADOR, TALHADEIRA- FERRAMENTA MANUAL SEM FORCA MOTRIZ.
303010440	PUA, TRADO, VERRUMA, MAQUINA DE FURAR MANUAL- FERRAMENTA MANUAL SEM FORCA MOTRIZ.
303010480	CHAVE DE PARAFUSO- FERRAMENTA MANUAL SEM FORCA MOTRIZ.
303010520	CHAVE DE PORCA OU DE ABERTURA REGULAVEL, CHAVE DE BOCA- FERRAMENTA MANUAL SEM FORCA MOTRIZ.
303010560	ALAVANCA, PE-DE-CABRA- FERRAMENTA MANUAL SEM FORCA MOTRIZ.
303010600	CORDA, CABO, CORRENTE- FERRAMENTA MANUAL SEM FORCA MOTRIZ.
303010640	MACHADO- FERRAMENTA MANUAL SEM FORCA MOTRIZ.
303010680	ENXADA, ENXADÃO, SACHO- FERRAMENTA MANUAL SEM FORCA MOTRIZ.
303010720	PA, CAVADEIRA- FERRAMENTA MANUAL SEM FORCA MOTRIZ.
303010760	PICARETA- FERRAMENTA MANUAL SEM FORCA MOTRIZ.
303010800	GARFO, ANCINHO, FORCADO- FERRAMENTA MANUAL SEM FORCA MOTRIZ.
303010900	FERRAMENTA MANUAL SEM FORCA MOTRIZ, NIC.
303015050	MARTELETE, SOCADOR- FERRAMENTA PORTATIL COM FORCA MOTRIZ OU AQUECIMENTO.
303015100	TALHADEIRA- FERRAMENTA PORTATIL COM FORCA MOTRIZ OU AQUECIMENTO.
303015150	CORTADEIRA, GUILHOTINA- FERRAMENTA PORTATIL COM FORCA MOTRIZ OU AQUECIMENTO.
303015200	SERRA- FERRAMENTA PORTATIL COM FORCA MOTRIZ OU AQUECIMENTO.
303015250	PUNÇÃO, PONTEIRO, VAZADOR- FERRAMENTA PORTATIL COM FORCA MOTRIZ OU AQUECIMENTO.

TABELA 14 - AGENTE CAUSADOR DO ACIDENTE DE TRABALHO

Código	Descrição
303015300	PERFURATRIZ- FERRAMENTA PORTATIL COM FORÇA MOTRIZ OU AQUECIMENTO.
303015350	REBITADEIRA- FERRAMENTA PORTATIL COM FORÇA MOTRIZ OU AQUECIMENTO.
303015400	MAQUINA DE APARAFUSAR - FERRAMENTA PORTATIL COM FORÇA MOTRIZ OU AQUECIMENTO.
303015450	ESMERIL- FERRAMENTA PORTATIL COM FORÇA MOTRIZ OU AQUECIMENTO.
303015500	POLITRIZ, ENCERADEIRA- FERRAMENTA PORTATIL COM FORÇA MOTRIZ OU AQUECIMENTO.
303015550	FERRO DE PASSAR- FERRAMENTA PORTATIL COM FORÇA MOTRIZ OU AQUECIMENTO.
303015600	FERRAMENTA DE SOLDAGEM- FERRAMENTA PORTATIL COM FORÇA MOTRIZ OU AQUECIMENTO.
303015650	MASARICO - FERRAMENTA PORTATIL COM FORÇA MOTRIZ OU AQUECIMENTO.
303015700	FERRAMENTA ACIONADA POR EXPLOSIVO- FERRAMENTA PORTATIL COM FORÇA MOTRIZ OU AQUECIMENTO.
303015750	JATO DE AREIA- FERRAMENTA PORTATIL COM FORÇA MOTRIZ OU AQUECIMENTO.
303015900	FERRAMENTA PORTATIL COM FORÇA MOTRIZ OU AQUECIMENTO, NIC.
303020040	SERRA – MAQUINA.
303020080	TESOURA, GUILHOTINA, MAQUINA DE CORTAR – MAQUINA.
303020120	LAMINADORA, CALANDRA – MAQUINA.
303020160	FURADEIRA, BROQUEADEIRA, TORNO, FREZA – MAQUINA.
303020200	PRENSA – MAQUINA.
303020240	PLAINA, TUPIA – MAQUINA.
303020280	MAQUINA DE FUNDIR, DE FORJAR, DE SOLDAR.
303020320	BRITADOR, MOINHO – MAQUINA.
303020360	MISTURADOR, BATEDEIRA, AGITADOR – MAQUINA.
303020400	PENEIRA MECANICA, MAQUINA SEPARADORA – MAQUINA.
303020440	POLITRIZ, LIXADORA, ESMERIL – MAQUINA.
303020480	MAQUINA DE TERRAPLENAGEM E CONSTRUÇÃO DE ESTRADA.
303020520	MAQUINA DE MINERAÇÃO E PERFURAÇÃO (DE TUNEL, POCO, ENTRE OUTROS).
303020560	MAQUINA AGRICOLA.
303020600	MAQUINA TEXTIL.
303020640	MAQUINA DE COSTURAR E DE PESPOINTAR.
303020680	MAQUINA DE IMPRIMIR.
303020720	MAQUINA DE ESCRITORIO.
303020760	MAQUINA DE EMBALAR OU EMPACOTAR.
303020900	MAQUINA, NIC.
303025300	TRANSPORTADOR POR GRAVIDADE.
303025600	TRANSPORTADOR COM FORÇA MOTRIZ.
303025900	TRANSPORTADOR, NIC.
303030050	GUINDASTE - EQUIPAMENTO DE GUINDAR.
303030100	PONTE ROLANTE - EQUIPAMENTO DE GUINDAR.
303030150	ELEVADOR - EQUIPAMENTO DE GUINDAR.
303030200	ELEVADOR DE CACAMBA PARA MINERAÇÃO - EQUIPAMENTO DE GUINDAR.
303030250	PA MECANICA, DRAGA - EQUIPAMENTO DE GUINDAR.
303030300	TALHA - EQUIPAMENTO DE GUINDAR.
303030350	PAU DE CARGA - EQUIPAMENTO DE GUINDAR.
303030400	MACACO (MECANICO, HIDRAULICO, PNEUMATICO) - EQUIPAMENTO DE GUINDAR.
303030450	GUINCHO PNEUMATICO - EQUIPAMENTO DE GUINDAR.
303030500	GUINCHO ELETRICO - EQUIPAMENTO DE GUINDAR.
303030900	EQUIPAMENTO DE GUINDAR, NIC.
303035300	CORREIA - DISPOSITIVO DE TRANSMISSÃO DE ENERGIA MECANICA.
303035400	CORRENTE, CORDA, CABO - DISPOSITIVO DE TRANSMISSÃO DE ENERGIA MECANICA.
303035500	TAMBOR, POLIA, ROLDANA - DISPOSITIVO DE TRANSMISSÃO DE ENERGIA MECANICA.

TABELA 14 - AGENTE CAUSADOR DO ACIDENTE DE TRABALHO

Código	Descrição
303035600	EMBREAGEM DE FRICÇÃO - DISPOSITIVO DE TRANSMISSÃO DE ENERGIA MECANICA.
303035700	ENGRENAGEM - DISPOSITIVO DE TRANSMISSÃO DE ENERGIA MECANICA.
303035900	DISPOSITIVO DE TRANSMISSÃO DE ENERGIA MECANICA, NIC.
303040100	GERADOR - EQUIPAMENTO ELETRICO.
303040200	CONDUTOR - EQUIPAMENTO ELETRICO.
303040300	TRANSFORMADOR, CONVERSOR - EQUIPAMENTO ELETRICO.
303040400	PAINEL DE CONTROLE, BARRAMENTO, CHAVE, INTERRUPTOR, DISJUNTOR, FUSIVEL - EQUIPAMENTO ELETRICO.
303040500	REOSTATO, DISPOSITIVO DE PARTIDA E APARELHO DE CONTROLE, CAPACITOR, RETIFICADOR, BATERIA DE ACUMULADORES - EQUIPAMENTO ELETRICO.
303040600	MOTOR ELETRICO - EQUIPAMENTO ELETRICO.
303040700	EQUIPAMENTO MAGNETICO - EQUIPAMENTO ELETRICO.
303040750	EQUIPAMENTO ELETROLITICO - EQUIPAMENTO ELETRICO.
303040800	EQUIPAMENTO DE AQUECIMENTO ELETRICO - EQUIPAMENTO ELETRICO.
303040900	EQUIPAMENTO ELETRICO, NIC.
303045200	MOTOR (COMBUSTÃO INTERNA, VAPOR).
303045400	BOMBA.
303045600	TURBINA.
303045900	MOTOR, BOMBA, TURBINA, NIC.
303050200	CALDEIRA.
303050400	VASO SOB PRESSÃO (PARA LIQUIDO, GAS OU VAPOR).
303050600	TUBO SOB PRESSÃO (MANGUEIRA OU TUBO PARA LIQUIDO, GAS OU VAPOR).
303050900	CALDEIRA, VASO SOB PRESSÃO, NIC.
303055200	CAIXÃO PNEUMATICO - EQUIPAMENTO PARA TRABALHO EM AMBIENTE DE PRESSÃO ANORMAL.
303055400	ESCAFANDRO - EQUIPAMENTO PARA TRABALHO EM AMBIENTE DE PRESSÃO ANORMAL.
303055600	EQUIPAMENTO DE MERGULHO - EQUIPAMENTO PARA TRABALHO EM AMBIENTE DE PRESSÃO ANORMAL.
303055900	EQUIPAMENTO PARA TRABALHO EM AMBIENTE DE PRESSÃO ANORMAL, NIC.
303060000	FORNO, ESTUFA, RETORTA, AQUECEDOR DE AMBIENTE, FOGÃO, ENTRE OUTROS, EXCETO QUANDO A LESÃO PRINCIPAL FOR CHOQUE ELETRICO OU ELETROPLESSÃO - EQUIPAMENTO DE AQUECIMENTO.
303065000	EQUIPAMENTO EMISSOR DE RADIAÇÃO NÃO IONIZANTE.
303065300	EQUIPAMENTO DE ILUMINAÇÃO - EQUIPAMENTO EMISSOR DE RADIAÇÃO NÃO IONIZANTE.
303065600	ARCO ELETRICO - EQUIPAMENTO EMISSOR DE RADIAÇÃO NÃO IONIZANTE.
303065900	EQUIPAMENTO EMISSOR DE RADIAÇÃO NÃO IONIZANTE, NIC.
303066300	EQUIPAMENTO DE ILUMINAÇÃO.
303066600	ARCO ELETRICO.
303070200	EQUIPAMENTO DE RAIOS X - EQUIPAMENTO OU SUBSTANCIA EMISSORES DE RADIAÇÃO IONIZANTE.
303070400	REATOR (INCLUI COMBUSTIVEL E RESIDUO) - EQUIPAMENTO OU SUBSTANCIA EMISSORES DE RADIAÇÃO IONIZANTE.
303070600	FONTE DE RADIOISOTOPO - EQUIPAMENTO OU SUBSTANCIA EMISSORES DE RADIAÇÃO IONIZANTE.
303070900	EQUIPAMENTO OU SUBSTANCIA EMISSORES DE RADIAÇÃO IONIZANTE, NIC.
303075100	BICICLETA.
303075150	TRICICLO.
303075200	MOTOCICLETA, MOTONETA.
303075250	VEICULO RODOVIARIO MOTORIZADO.
303075300	VEICULO SOBRE TRILHO.
303075350	VEICULO AQUATICO.
303075400	AERONAVE.

TABELA 14 - AGENTE CAUSADOR DO ACIDENTE DE TRABALHO

Código	Descrição
303075450	EMPILHADEIRA.
303075500	REBOCADOR MECANICO, MULA MECANICA.
303075550	CARRO DE MÃO.
303075600	TRATOR.
303075650	VEICULO DE TERRAPLENAGEM.
303075700	VEICULO DE TRAÇÃO ANIMAL.
303075750	VEICULO DESLISANTE.
303075800	VEICULO FUNICULAR (TRAÇÃO POR CABO).
303075900	VEICULO, NIC.
303090000	FERRAMENTA, MÁQUINA, EQUIPAMENTO, VEICULO, NIC.
305004100	COMPOSTO METALICO (DE CHUMBO, MERCURIO, ZINCO, CADMIO, CROMO, ENTRE OUTROS).
305004150	COMPOSTO DE ARSENIÓ.
305004200	GAS CARBONICO (DIOXIDO DE CARBONO, CO ₂).
305004250	MONOXIDO DE CARBONO (CO).
305004300	OXIDOS DE NITROGENIO (VAPORES NITROSOS).
305004350	ACIDO.
305004400	ALCALI.
305004450	COMPOSTO DE FOSFORO.
305004500	DISSULFETO DE CARBONO.
305004550	CIANETO OU COMPOSTO DE CIANOGENIO.
305004600	ALCOOL.
305004650	TETRACLOROETO DE CARBONO.
305004700	COMPOSTO ORGANICO HALOGENADO (TRICLORETIENO, PERCLORETIENO, CLORETO DE METILO, SUBSTANCIAS REFRIGERANTES).
305004750	COMPOSTO AROMATICO (BENZOL, TOLUOL, XILOL, ANILINA, ENTRE OUTROS).
305004900	SUBSTANCIA QUIMICA, NIC.
305008500	AGUA - USAR QUANDO O ESTADO LIQUIDO CONTRIBUIR PREPONDERANTEMENTE PARA A OCORRENCIA.
305008900	LIQUIDO, NIC.
305020000	PARTICULAS - NÃO IDENTIFICADAS.
305024100	PELE, CRINA, PELO, LA (EM BRUTO) - PRODUTO ANIMAL.
305024300	PENA - PRODUTO ANIMAL.
305024500	COURO CRU OU CURTIDO - PRODUTO ANIMAL.
305024700	OSSO - PRODUTO ANIMAL.
305024900	PRODUTO ANIMAL, NIC.
305028000	MADEIRA (TORO, MADEIRA SERRADA, PRANCHÃO, POSTE, BARROTE, RIPA E PRODUTO DE MADEIRA).
305032000	PRODUTO MINERAL METALICO - PRODUTO DE MINERAÇÃO EM BRUTO OU BENEFICIADO, COMO MINERIO E CONCENTRADO DE MINERIO.
305032500	METAL - INCLUI LIGA FERROSA E NÃO FERROSA, TUBO, PLACA, PERFIL, TRILHO, VERGALHÃO, ARAME, PORCA, REBITE, PREGO, ENTRE OUTROS INCLUI METAL FUNDI.
305036000	PRODUTO MINERAL NÃO METALICO - PRODUTO DE MINERAÇÃO, ESCAVAÇÃO, DESBARRANCAMENTO, COMO DETRITO, ARGILA, AREIA, CASCALHO, PEDRA, ENTRE OUTROS.
305040100	PETROLEO BRUTO, BRUTO REDUZIDO.
305040150	ASFALTO, ALCATRÃO, PICHE.
305040200	OLEO COMBUSTIVEL.
305040250	PARAFINA, OLEO LUBRIFICANTE E DE CORTE, GRAXAS.
305040300	GASOLEO, OLEO DIESEL.
305040350	QUEROSENE.
305040400	NAFTA E SOLVENTE DE NAFTA (ETER DE PETROLEO, ALCOOL MINERAL, SOLVENTE AROMATICO, ENTRE OUTROS).
305040450	GASOLINA (EXCETO QUANDO A OCORRENCIA FOR CAUSADA PREPONDERANTEMENTE POR

TABELA 14 - AGENTE CAUSADOR DO ACIDENTE DE TRABALHO

Código	Descrição
	COMPOSTO DE CHUMBO).
305040500	HIDROCARBONETO GASOSO (INCLUI GAS LIQUEFEITO, GAS ENCANADO DE NAFTA, GAS NATURAL).
305040600	CARVÃO.
305040650	COQUE.
305040700	GAS ENCANADO DE CARVÃO.
305040900	PRODUTO DE PETROLEO E DE CARVÃO, NIC.
305044000	VIDRARIA, FIBRA DE VIDRO, LAMINA, ENTRE OUTROS, EXCETO FRASCO, GARRAFA.
305048000	CERAMICA.
305048300	TIJOLO E TELHA – CERAMICA.
305048400	LOUCA DE MESA E OUTROS UTENSILIOS (DE PORCELANA, BARRO, ENTRE OUTROS) – CERAMICA.
305048500	TUBO, MANILHA – CERAMICA.
305048600	REVESTIMENTO CERAMICO (AZULEJO, MOSAICO, ENTRE OUTROS) – CERAMICA.
305048700	LOUCA SANITARIA (PIA, VASO SANITARIO, ENTRE OUTROS) – CERAMICA.
305048900	CERAMICA, NIC.
305052000	TEXTEIS - INCLUI FIBRAS ANIMAIS APOS O PRIMEIRO DESENGORDURAMENTO E LIMPEZA, FIBRAS VEGETAIS E SINTETICAS (EXCETO VIDRO), FIO, LINHA.
305056000	PLASTICO - INCLUI PO, FOLHA, TREFILADO, BARRA, PERFIL, ENTRE OUTROS, NÃO INCLUINDO PRODUTO A SER USADO NO FABRICO DE PLASTICO.
305060000	PAPEL E PASTA PARA PAPEL.
305064000	PRODUTOS ALIMENTICIOS INCLUI CARNE LEITE E DERIVADOS LEGUMES FRUTAS CERAI E DERIVADOS.
305064300	CARNE E DERIVADOS - INCLUSIVE DE ORIGEM ANIMAL.
305064400	LEITE E DERIVADOS - INCLUSIVE DE ORIGEM ANIMAL.
305064500	LEGUME, VERDURA E DERIVADOS.
305064600	FRUTA E DERIVADOS.
305064700	CEREAL E DERIVADOS.
305064900	PRODUTO ALIMENTICIO - INCLUSIVE DE ORIGEM ANIMAL, NIC.
305068300	MEDICAMENTO EM GERAL (EXCETO PRODUTO BIOLOGICO).
305068600	PRODUTO BIOLOGICO (SORO, TOXINA, ANTITOXINA, VACINA, PLASMA) – MEDICAMENTO.
305072000	PRODUTO DE LIMPEZA, SABÃO, DETERGENTE.
305076000	SUCATA, ENTULHO, RESIDUO.
305090000	SUBSTANCIA QUIMICA, MATERIAL, PRODUTO, NIC.
306020000	ANIMAL VIVO.
306040000	VEGETAL - PLANTA, ARVORE, EM ESTADO NATURAL, NÃO BENEFICIADA (NÃO INCLUI GRÃO DEBULHADO, FRUTO COLHIDO, TORO MESMO COM GALHO).
306060000	AGENTE INFECCIOSO OU PARASITARIO - INCLUI BACTERIA, FUNGO, ORGANISMO PARASITARIO, VIRUS, ENTRE OUTROS, NÃO INCLUINDO PRODUTO QUIMICO, PREPARADO.
306090000	SER VIVO, NIC.
307030100	CADEIRA BANCO - MOBILIARIO E ACESSORIOS.
307030200	MESA, CARTEIRA, EXCETO MESA ELASTICA DESMONTAVEL - MOBILIARIO E ACESSORIOS.
307030250	MESA ELASTICA DESMONTAVEL - MOBILIARIO E ACESSORIOS.
307030300	BALÇÃO, BANCADA - MOBILIARIO E ACESSORIOS.
307030400	ARQUIVO, FICHARIO, ESTANTE - MOBILIARIO E ACESSORIOS.
307030500	TAPETE, FORRAÇÃO DE PISO, CAPACHO - MOBILIARIO E ACESSORIOS.
307030600	LUMINARIA, GLOBO, IAMPADA - MOBILIARIO E ACESSORIOS.
307030900	MOBILIARIO E ACESSORIOS, NIC.
307040100	CAIXA, ENGRADADO, CAIXOTE - EMBALAGEM, RECIPIENTE, VAZIO OU CHEIO.
307040300	FRASCO, GARRAFA - EMBALAGEM, RECIPIENTE, VAZIO OU CHEIO.
307040500	BARRIL, BARRICA, BARRILETE, TAMBOR - EMBALAGEM, RECIPIENTE, VAZIO OU CHEIO.
307040700	TANQUE, CILINDRO (TRANSPORTAVEIS E NÃO SOB PRESSÃO) - EMBALAGEM, RECIPIENTE,

TABELA 14 - AGENTE CAUSADOR DO ACIDENTE DE TRABALHO

Código	Descrição
	VAZIO OU CHEIO.
307040900	EMBALAGEM E RECIPIENTE, VAZIO OU CHEIO, NIC.
307050900	VESTUÁRIO, NIC.
307070000	ÁREA OU AMBIENTE DE TRABALHO - O AGENTE DO ACIDENTE OCORRIDO EM CONSEQUÊNCIA DE FENÔMENO ATMOSFÉRICO, METEORO, ENTRE OUTROS, ASSIM COMO DA AÇÃO DA RADIAÇÃO SOLAR, DEVERÁ SER INCLuíDO NESTE ITEM.
354000000	ENERGIA.
354010300	PRESSÃO AMBIENTE ALTA TRABALHO EM CAIXÃO PNEUMÁTICO MERGULHO.
354010600	PRESSÃO AMBIENTE BAIXA AR RAREFEITO.
354020000	RUIDO.
354040000	FOGO CHAMA MATERIAL INCANDESCENTE OU QUENTE FUMACA.
354050300	TEMPERATURA AMBIENTE NÃO INCLUI A DE OBJETO OU SUBSTÂNCIA QUENTE.
355016000	AERODISPERSÓIDES.
355016600	NEBLINA.
355016800	GÁS E VAPOR.

TABELA 15 - AGEN. CAUSADOR / SIT. GER. DOENÇA PROF.

Código	Descrição
200004300	IMPACTO DE PESSOA CONTRA OBJETO PARADO. APLICA-SE A CASOS EM QUE A LESÃO FOI PRODUZIDA POR IMPACTO DA PESSOA ACIDENTADA CONTRA A FONTE
200004600	IMPACTO DE PESSOA CONTRA OBJETO EM MOVIMENTO. APLICA-SE A CASOS EM QUE A LESÃO FOI PRODUZIDA POR IMPACTO DA PESSOA ACIDENTADA CONTRA A
200008300	IMPACTO SOFRIDO POR PESSOA, DE OBJETO QUE CAI. APLICA-SE A CASOS EM QUE A LESÃO FOI PRODUZIDA POR IMPACTO ENTRE O ACIDENTADO E A FONTE
200008600	IMPACTO SOFRIDO POR PESSOA, DE OBJETO PROJETADO. APLICA-SE A CASOS EM QUE A LESÃO FOI PRODUZIDA POR IMPACTO ENTRE O ACIDENTADO E A FONT
200008900	IMPACTO SOFRIDO POR PESSOA, NIC. APLICA-SE A CASOS EM QUE A LESÃO FOI PRODUZIDA POR IMPACTO ENTRE O ACIDENTADO E A FONTE DA LESÃO, TEND
200012200	QUEDA DE PESSOA COM DIFERENÇA DE NÍVEL DE ANDAIME, PASSAGEM, PLATAFORMA, ENTRE OUTROS SE APLICA A CASOS EM QUE A LESÃO FOI PRODUZIDA POR IMPACT
200012300	QUEDA DE PESSOA COM DIFERENÇA DE NÍVEL DE ESCADA MOVEL OU FIXADA CUJOS DEGRAUS NÃO PERMITEM O APOIO INTEGRAL DO PE. APLICA-SE A CASOS E
200012400	QUEDA DE PESSOA COM DIFERENÇA DE NÍVEL DE MATERIAL EMPILHADO. APLICA-SE A CASOS EM QUE A LESÃO FOI PRODUZIDA POR IMPACTO ENTRE O ACIDEN
200012500	QUEDA DE PESSOA COM DIFERENÇA DE NÍVEL DE VEÍCULO. APLICA-SE A CASOS EM QUE A LESÃO FOI PRODUZIDA POR IMPACTO ENTRE O ACIDENTADO E A FO
200012600	QUEDA DE PESSOA COM DIFERENÇA DE NÍVEL EM ESCADA PERMANENTE CUJOS DEGRAUS PERMITEM APOIO INTEGRAL DO PE. APLICA-SE A CASOS EM QUE A LES
200012700	QUEDA DE PESSOA COM DIFERENÇA DE NÍVEL EM POCO, ESCAVAÇÃO, ABERTURA NO PISO, ENTRE OUTROS, (DA BORDA DO ABERTURA). APLICA-SE A CASOS EM QUE A LE
200012900	QUEDA DE PESSOA COM DIFERENÇA DE NÍVEL, NIC. APLICA-SE A CASOS EM QUE A LESÃO FOI PRODUZIDA POR IMPACTO ENTRE O ACIDENTADO E A FONTE DA
200016300	QUEDA DE PESSOA EM MESMO NÍVEL EM PASSAGEM OU SUPERFÍCIE DE SUSTENTAÇÃO APLICA-SE A CASOS EM QUE A LESÃO FOI PRODUZIDA POR IMPACTO ENTR
200016600	QUEDA DE PESSOA EM MESMO NÍVEL SOBRE OU CONTRA ALGUMA COISA. APLICA-SE A CASOS EM QUE A LESÃO FOI PRODUZIDA POR IMPACTO ENTRE O ACIDENT
200016900	QUEDA DE PESSOA EM MESMO NÍVEL, NIC. APLICA-SE A CASOS EM QUE A LESÃO FOI PRODUZIDA POR IMPACTO ENTRE O ACIDENTADO E UM OBJETO EXTERNO,
200020100	APRISIONAMENTO EM, SOB OU ENTRE OBJETOS EM MOVIMENTO CONVERGENTE (CALANDRA) OU DE ENCAIXE. APLICA-SE A CASOS, SEM IMPACTO, EM QUE A LES
200020300	APRISIONAMENTO EM, SOB OU ENTRE UM OBJETO PARADO E OUTRO EM MOVIMENTO.

TABELA 15 - AGEN. CAUSADOR / SIT. GER. DOENÇA PROF.

Código	Descrição
200020500	APLICA-SE A CASOS, SEM IMPACTO, EM QUE A LESÃO FOI PRODUZIDA POR APRISIONAMENTO EM, SOB OU ENTRE DOIS OU MAIS OBJETOS EM MOVIMENTO (SEM ENCAIXE). APLICA-SE A CASOS, SEM IMPACTO, EM QUE A LESÃO FOI PRO
200020700	APRISIONAMENTO EM, SOB OU ENTRE DESABAMENTO OU DESMORONAMENTO DE EDIFICAÇÃO, BARREIRA, ENTRE OUTROS SE APLICA A CASOS, SEM IMPACTO, EM QUE A LE
200020900	APRISIONAMENTO EM, SOB OU ENTRE, NIC. APLICA-SE A CASOS, SEM IMPACTO, EM QUE A LESÃO FOI PRODUZIDA POR COMPRESSÃO, PINCAMENTO OU ESMAGA
200024300	ATRITO OU ABRASÃO POR ENCOSTAR, PISAR, AJOELHAR OU SENTAR EM OBJETO (NÃO EM VIBRAÇÃO). (APLICA-SE A CASOS, SEM IMPACTO, EM QUE A LESÃO)
200024400	ATRITO OU ABRASÃO POR MANUSEAR OBJETO (NÃO EM VIBRAÇÃO) - APLICA-SE A CASOS, SEM IMPACTO, EM QUE A LESÃO FOI PRODUZIDA POR PRESSÃO, VIB
200024500	ATRITO OU ABRASÃO POR OBJETO EM VIBRAÇÃO - APLICA-SE A CASOS, SEM IMPACTO, EM QUE A LESÃO FOI PRODUZIDA POR PRESSÃO, VIBRAÇÃO OU ATRITO
200024600	ATRITO OU ABRASÃO POR CORPO ESTRANHO NO OLHO - APLICA-SE A CASOS, SEM IMPACTO, EM QUE A LESÃO FOI PRODUZIDA POR PRESSÃO, VIBRAÇÃO OU AT
200024700	ATRITO OU ABRASÃO POR COMPRESSÃO REPETITIVA - APLICA-SE A CASOS, SEM IMPACTO, EM QUE A LESÃO FOI PRODUZIDA POR PRESSÃO, VIBRAÇÃO OU ATR
200024900	ATRITO OU ABRASÃO, NIC - APLICA-SE A CASOS, SEM IMPACTO, EM QUE A LESÃO FOI PRODUZIDA POR PRESSÃO, VIBRAÇÃO OU ATRITO ENTRE O ACIDENTAD
200028300	REAÇÃO DO CORPO A SEUS MOVIMENTOS - MOVIMENTO INVOLUNTARIO (ESCORREGÃO SEM QUEDA, ENTRE OUTROS) - (APLICA-SE A CASOS, SEM IMPACTO, EM QUE A LESÃO)
200028600	REAÇÃO DO CORPO A SEUS MOVIMENTOS - MOVIMENTO VOLUNTARIO - (APLICA-SE A CASOS, SEM IMPACTO, EM QUE A LESÃO FOI CAUSADA EXCLUSIVAMENTE)
200032200	ESFORÇO EXCESSIVO AO ERGUER OBJETO - VER EXPLICACOES DA CLASSIFICAÇÃO ANTERIOR (200028000)
200032400	ESFORÇO EXCESSIVO AO EMPURRAR OU PUXAR OBJETO - VER EXPLICACOES DA CLASSIFICAÇÃO ANTERIOR (200028000)
200032600	ESFORÇO EXCESSIVO AO MANEJAR, SACUDIR OU ARREMESSAR OBJETO - VER EXPLICACOES DA CLASSIFICAÇÃO ANTERIOR (200028000)
200032900	ESFORÇO EXCESSIVO, NIC - VER EXPLICACOES DA CLASSIFICAÇÃO ANTERIOR (200028000)
200036000	EXPOSIÇÃO A ENERGIA ELETRICA - APLICA-SE SOMENTE A CASOS SEM IMPACTO, EM QUE A LESÃO CONSISTE EM CHOQUE ELETRICO, QUEIMADURA OU ELETROP
200040300	CONTATO COM OBJETO OU SUSBSTANCIA A TEMPERATURA MUITO ALTA - (APLICA-SE SOMENTE A CASOS, SEM IMPACTO, EM QUE A LESÃO CONSISTE EM QUEIMA)
200040600	CONTATO COM OBJETO OU SUSBSTANCIA A TEMPERATURA MUITO BAIXA - (APLICA-SE SOMENTE A CASOS, SEM IMPACTO, EM QUE A LESÃO CONSISTE EM QUEIMA)
200044300	EXPOSIÇÃO A TEMPERATURA AMBIENTE ELEVADA - (NÃO SE SE APLICA AOS CASOS DE LESÃO PROVENIENTE DE EXPOSIÇÃO A RADIAÇÃO SOLAR OU OUTRAS RAD)
200044600	EXPOSIÇÃO A TEMPERATURA AMBIENTE BAIXA - (NÃO SE APLICA-SE AOS CASOS DE LESÃO PROVENIENTE DE EXPOSIÇÃO A RADIAÇÃO SOLAR OU OUTRAS RADIA)
200048200	INALAÇÃO DE SUBSTANCIA CAUSTICA, TOXICA OU NOCIVA - (APLICA-SE SOMENTE A CASOS, SEM IMPACTO, EM QUE A LESÃO FOI PROVOCADA POR INALAÇÃO)
200048400	INGESTÃO DE SUBSTANCIA CAUSTICA, TOXICA OU NOCIVA - (APLICA-SE SOMENTE A CASOS, SEM IMPACTO, EM QUE A LESÃO FOI PROVOCADA POR INALAÇÃO)
200048600	ABSORÇÃO (POR CONTATO) DE SUBSTANCIA CAUSTICA, TOXICA OU NOCIVA - (APLICA-SE SOMENTE A CASOS, SEM IMPACTO, EM QUE A LESÃO FOI PROVOCADA).
200048900	INALAÇÃO, INGESTÃO E ABSORÇÃO, NIC - (APLICA-SE SOMENTE A CASOS, SEM IMPACTO, EM QUE A LESÃO FOI PROVOCADA POR INALAÇÃO, ABSORÇÃO OU IN)
200052000	IMERSÃO - APLICA-SE AOS ACIDENTES QUE TEM POR CONSEQUENCIA O AFOGAMENTO.
200056000	EXPOSIÇÃO A RADIAÇÃO NÃO IONIZANTE - APLICA-SE A CASOS EM QUE AS LESOES SÃO PROVOCADAS POR EXPOSIÇÃO A RADIAÇÃO SOLAR OU OUTRAS RADIAÇO
200060000	EXPOSIÇÃO A RADIAÇÃO IONIZANTE

TABELA 15 - AGEN. CAUSADOR / SIT. GER. DOENÇA PROF.

Código	Descrição
200064000	EXPOSIÇÃO AO RUIDO
200068000	EXPOSIÇÃO A VIBRAÇÃO
200072300	EXPOSIÇÃO A PRESSÃO AMBIENTE ELEVADA
200072600	EXPOSIÇÃO A PRESSÃO AMBIENTE BAIXA
200076200	EXPOSIÇÃO A POLUIÇÃO DA AGUA
200076400	EXPOSIÇÃO A POLUIÇÃO DO AR
200076600	EXPOSIÇÃO A POLUIÇÃO DO SOLO
200076900	EXPOSIÇÃO A POLUIÇÃO, NIC
200080200	ATAQUE DE SER VIVO POR MORDEDURA, PICADA, CHIFRADA, COICE, ENTRE OUTROS, NÃO SE APLICANDO NO CASO DE HAVER PECONHA OU TRANSMISSÃO DE DOENÇA
200080400	ATAQUE DE SER VIVO COM PECONHA
200080600	ATAQUE DE SER VIVO COM TRANSMISSÃO DE DOENÇA
200080900	ATAQUE DE SER VIVO (INCLUSIVE DO HOMEM), NIC
200080901	CONTATO COM PESSOAS DOENTES OU MATERIAL INFECTO CONTAGIANTE AGENTES BIOLÓGICOS

TABELA 16 - SITUAÇÃO GERADORA DO ACIDENTE DE TRABALHO

Código	Descrição
200004300	IMPACTO DE PESSOA CONTRA OBJETO PARADO
200004600	IMPACTO DE PESSOA CONTRA OBJETO EM MOVIMENTO
200008300	IMPACTO SOFRIDO POR PESSOA DE OBJETO QUE CAI
200008600	IMPACTO SOFRIDO POR PESSOA DE OBJETO PROJETADO
200008900	IMPACTO SOFRIDO POR PESSOA, NIC
200012200	QUEDA DE PESSOA COM DIFERENÇA DE NÍVEL DE ANDAIME, PASSAGEM, PLATAFORMA, ENTRE OUTROS
200012300	QUEDA DE PESSOA COM DIFERENÇA DE NÍVEL DE ESCADA MOVEL OU FIXADA CUJOS DEGRAUS
200012400	QUEDA DE PESSOA COM DIFERENÇA DE NÍVEL DE MATERIAL EMPILHADO
200012500	QUEDA DE PESSOA COM DIFERENÇA DE NÍVEL DE VEÍCULO
200012600	QUEDA DE PESSOA COM DIFERENÇA DE NÍVEL EM ESCADA PERMANENTE CUJOS DEGRAUS
200012700	QUEDA DE PESSOA COM DIFERENÇA DE NÍVEL EM POÇO, ESCAVAÇÃO, ABERTURA NO PISO, ENTRE OUTROS
200012900	QUEDA DE PESSOA COM DIFERENÇA DE NÍVEL, NIC
200016300	QUEDA DE PESSOA EM MESMO NÍVEL EM PASSAGEM OU SUPERFÍCIE DE SUSTENTAÇÃO
200016600	QUEDA DE PESSOA EM MESMO NÍVEL SOBRE OU CONTRA ALGUMA COISA
200016900	QUEDA DE PESSOA EM MESMO NÍVEL, NIC
200020100	APRISIONAMENTO EM, SOBRE OU ENTRE OBJETOS EM MOVIMENTO CONVERGENTE
200020300	APRISIONAMENTO EM, SOBRE OU ENTRE OBJETO PARADO E OUTRO EM MOVIMENTO
200020500	APRISIONAMENTO EM, SOBRE OU ENTRE DOIS OU MAIS OBJETOS EM MOVIMENTO
200020700	APRISIONAMENTO EM, SOBRE OU ENTRE DESABAMENTO OU DESMORONAMENTO
200020900	APRISIONAMENTO EM, SOB OU ENTRE, NIC
200024300	ATRITO OU ABRASÃO POR ENCOSTAR, PISAR, AJOELHAR OU SENTAR EM OBJETO
200024400	ATRITO OU ABRASÃO POR MANUSEAR OBJETO
200024500	ATRITO OU ABRASÃO POR OBJETO EM VIBRAÇÃO
200024600	ATRITO OU ABRASÃO POR CORPO ESTRANHO NO OLHO
200024700	ATRITO OU ABRASÃO POR COMPRESSÃO REPETITIVA
200024900	ATRITO OU ABRASÃO, NIC
200028300	REAÇÃO DO CORPO A MOVIMENTO INVOLUNTÁRIO
200028600	REAÇÃO DO CORPO A MOVIMENTO VOLUNTÁRIO
200032200	ESFORÇO EXCESSIVO AO ERGUER OBJETO



TABELA 16 - SITUAÇÃO GERADORA DO ACIDENTE DE TRABALHO

Código	Descrição
200032400	ESFORÇO EXCESSIVO AO EMPURRAR OU PUXAR OBJETO
200032600	ESFORÇO EXCESSIVO AO MANEJAR, SACUDIR OU ARREMESSAR OBJETO
200032900	ESFORÇO EXCESSIVO, NIC
200036000	ELETRICA, EXPOSIÇÃO A ENERGIA
200040300	TEMPERATURA MUITO ALTA, CONTATO COM OBJETO OU SUBSTANCIA A
200040600	TEMPERATURA MUITO BAIXA, CONTATO COM OBJETO OU SUBSTANCIA A
200044300	TEMPERATURA AMBIENTE ELEVADA, EXPOSIÇÃO A
200044600	TEMPERATURA AMBIENTE BAIXA, EXPOSIÇÃO A
200048200	INALAÇÃO DE SUBSTANCIA CAUSTICA, TOXICA OU NOCIVA
200048400	INGESTÃO DE SUBSTANCIA CAUSTICA...
200048600	ABSORÇÃO DE SUBSTANCIA CAUSTICA
200048900	INALAÇÃO, INGESTÃO OU ABSORÇÃO, NIC
200052000	IMERSÃO
200056000	RADIAÇÃO NÃO IONIZANTE, EXPOSIÇÃO A
200060000	RADIAÇÃO IONIZANTE, EXPOSIÇÃO A
200064000	RUIDO, EXPOSIÇÃO A
200068000	VIBRAÇÃO, EXPOSIÇÃO A
200072000	PRESSÃO AMBIENTE, EXPOSIÇÃO A
200072300	EXPOSIÇÃO A PRESSÃO AMBIENTE ELEVADA
200072600	EXPOSIÇÃO A PRESSÃO AMBIENTE BAIXA
200076200	POLUIÇÃO DA AGUA, AÇÃO DA
200076400	POLUIÇÃO DO AR, AÇÃO DA
200076600	POLUIÇÃO DO SOLO, AÇÃO DA
200076900	POLUIÇÃO, NIC, EXPOSIÇÃO A
200080200	ATAQUE DE SER VIVO POR MORDEDURA, PICADA, CHIFRADA, COICE, ENTRE OUTROS
200080400	ATAQUE DE SER VIVO COM PECONHA
200080600	ATAQUE DE SER VIVO COM TRANSMISSÃO DE DOENÇA
200080900	ATAQUE DE SER VIVO, NIC

TABELA 17 - DESCRIÇÃO DA NATUREZA DA LESÃO

Código	Descrição
702000000	LESÃO IMEDIATA
702005000	ESCORIAÇÃO, ABRASÃO (FERIMENTO SUPERFICIAL)
702010000	CORTE, LACERAÇÃO, FERIDA CONTUSA, PUNCTURA (FERIDA ABERTA)
702015000	CONTUSÃO, ESMAGAMENTO (SUPERFICIE CUTANEA INTACTA)
702020000	DISTENSÃO, TORÇÃO
702025000	INFLAMAÇÃO DE ARTICULAÇÃO, TENDÃO OU MUSCULO - INCLUI SINOVITE, TENOSSIONOVITE, ENTRE OUTROS NÃO INCLUI DISTENSÃO, TORÇÃO OU SUAS CONSEQUÊNCIAS
702030000	LUXAÇÃO
702035000	FRATURA
702040000	QUEIMADURA OU ESCALDADURA - EFEITO DE TEMPERATURA ELEVADA. EFEITO DO CONTATO COM SUBSTANCIA QUENTE. INCLUI QUEIMADURA POR ELETRICIDADE,
702042000	QUEIMADURA QUIMICA (LESÃO DE TECIDO PROVOCADA PELA AÇÃO CORROSIVA DE PRODUTO QUIMICO, SUAS EMANACOES, ENTRE OUTROS)
702045000	EFEITO DE RADIAÇÃO (IMEDIATO) - QUEIMADURA DE SOL E TODA FORMA DE LESÃO DE TECIDO, OSSO OU FLUIDO ORGANICO, POR EXPOSIÇÃO A RADIAÇÃO
702048000	CONGELAMENTO, GELADURA E OUTROS EFEITOS DA EXPOSIÇÃO A BAIXA TEM PERATURA
702050000	ASFIXIA, ESTRANGULAMENTO, AFOGAMENTO
702055000	INTERMAÇÃO, INSOLAÇÃO, CAIBRA, EXAUSTÃO E OUTROS EFEITOS DA TEMPERATURA

	AMBIENTE ELEVADA - NÃO INCLUI QUEIMADURA DE SOL OU OUTROS EFEIT
702060000	CHOQUE ELETRICO E ELETROPLESSÃO (ELETROCUSSÃO)
702065000	HERNIA DE QUALQUER NATUREZA, RUPTURA
702070000	AMPUTAÇÃO OU ENUCLEAÇÃO
702075000	PERDA OU DIMINUIÇÃO DE SENTIDO (AUDIÇÃO, VISÃO, OLFATO, PALADAR E TATO, DESDE QUE NÃO SEJA SEQUELA DE OUTRA LESÃO)
702080000	CONCUSSÃO CEREBRAL
702090000	LESÃO IMEDIATA, NIC
704020000	DOENÇA CONTAGIOSA OU INFECCIOSA (TUBERCULOSE, BRUCELOSE, ENTRE OUTROS)
704030000	PNEUMOCONIOSE (SILICOSE, ASBESTOSE, ENTRE OUTROS)
704040000	DERMATOSE (ERUPÇÃO, INFLAMAÇÃO DA PELE, INCLUSIVE FURUNCULO, ENTRE OUTROS). GERALMENTE PROVOCADA PELO CONTATO DIRETO COM SUBSTANCIAS OU AGENTES
704050000	ENVENENAMENTO SISTEMICO - CONDIÇÃO MORBIDA SISTEMICA PROVOCADA POR INALAÇÃO, INGESTÃO OU ABSORÇÃO CUTANEA DE SUBSTANCIA TOXICA, QUE AFE
704060000	PERDA OU DIMINUIÇÃO MEDIATAS DE SENTIDO (AUDIÇÃO, VISÃO, OLFATO, PALADAR E TATO, DESDE QUE NÃO SEJA SEQUELA DE OUTRA LESÃO)
704070000	EFEITO DE RADIAÇÃO (MEDIATO) - QUEIMADURA DO SOL E TODA FORMA DE LESÃO DE TECIDO, OSSO, OU FLUIDO ORGANICO POR EXPOSIÇÃO A RADIAÇÃO
704090000	DOENÇA, NIC
706050000	LESOES MULTIPLAS

Tabela 18 - Motivos de Afastamento

Código	Descrição
01	Acidente de trabalho.
02	Novo afastamento em decorrência do mesmo acidente de trabalho.
03	Doença.
04	Novo afastamento em decorrência da mesma doença, dentro de 60 dias contados da cessação do afastamento anterior.
05	Licença paternidade.
06	Licença maternidade - 120 dias.
07	Licença maternidade - a partir de 120 dias até 180 dias.
08	Aborto não criminoso.
09	Prestação de Serviço Militar.
10	Exercício de mandato sindical.
11	Licença sem Vencimentos.
12	Exercício de mandato eleitoral.
13	Participação de curso ou programa de qualificação – Art. 476A da CLT.
14	Aposentadoria por Invalidez.
15	Gozo de férias.
16	Cessão de Trabalhador.
17	Cárcere.
99	Outros Motivos de afastamento temporário.

Tabela 19 - Motivos de Desligamento

Código	Descrição
01	Rescisão com justa causa, por iniciativa do empregador;
02	Rescisão sem justa causa, por iniciativa do empregador;
03	Rescisão antecipada do contrato a termo;
04	Rescisão por culpa recíproca ou força maior;
05	Rescisão por término do contrato a termo;



06	Rescisão sem justa causa do contrato de trabalho do empregado doméstico, por iniciativa do empregador;
07	Rescisão do contrato de trabalho por iniciativa do empregado;
08	Rescisão a pedido do empregado ou por iniciativa do empregador, com justa causa, no caso de empregado não optante, com menos de um ano de serviço;
09	Rescisão do contrato de trabalho por morte do empregado;
10	Rescisão do contrato de trabalho por morte do empregado por acidente do trabalho;
11	Transferência de empregado para outra empresa do mesmo grupo empresarial que tenha assumido os encargos trabalhistas, sem que tenha havido rescisão de contrato de trabalho;
12	Transferência de empregado para outra empresa que tenha assumido os encargos trabalhistas por motivo de sucessão, sem que tenha havido rescisão de contrato de trabalho;
13	Rescisão por encerramento da empresa, de seus estabelecimentos ou supressão de parte de suas atividades;
14	Rescisão por Término da Cessão;
15	Declaração de nulidade do contrato de trabalho por infringência ao inciso II do art. 37 da Constituição Federal, quando mantido o direito ao salário;
16	Reforma de Militar para Reserva
17	Rescisão Indireta do Contrato de Trabalho, reconhecida pela Justiça do Trabalho;
18	Aposentadoria Compulsória

Tabela 20 – Tabela de Tipos de Logradouros

Código	Descrição
AER	Aeroporto
AL	Alameda
A	Área
AV	Avenida
CPO	Campo
CH	Chácara
COL	Colônia
CON	Condomínio
CJ	Conjunto
DT	Distrito
ESP	Esplanada
ENTRE OUTROS	Estação
EST	Estrada
FAV	Favela
FAZ	Fazenda
FRA	Feira
JD	Jardim
LD	Ladeira
LG	Lago
LGA	Lagoa
LRG	Largo
LOT	Loteamento
MRO	Morro
NUC	Núcleo
O	Outros
PRQ	Parque
PSA	Passarela
PAT	Pátio
PC	Praça
Q	Quadra



Tabela 20 – Tabela de Tipos de Logradouros

Código	Descrição
REC	Recanto
RES	Residencial
ROD	Rodovia
R	Rua
ST	Setor
SIT	Sítio
TV	Travessa
TR	Trecho
TRV	Trevo
VLE	Vale
VER	Vereda
V	Via
VD	Viaduto
VLA	Viola
VL	Vila

Tabela 21 - Países

Código	País	Código	País	Código	País
001	Brasil	271	Finlândia	538	Noruega
013	Afeganistão	161	Formosa (Taiwan)	542	Nova Caledônia
756	África do Sul	275	França	548	Nova Zelândia
017	Albânia, República da	281	Gabão	556	Omã
023	Alemanha	285	Gambia	563	Pacífico, Ilhas do (administ. dos EUA)
037	Andorra	289	Gana	566	Pacífico, Ilhas do (possessão dos EUA)
040	Angola	291	Georgia, República da	573	Países Baixos (Holanda)
041	Anguilla	293	Gibraltar	575	Palau
043	Antigua Barbuda	297	Granada	580	Panamá
047	Antilhas Holandesas	301	Grécia	545	Papua Nova Guiné
053	Arábia Saudita	305	Groelândia	576	Paquistão
059	Argélia	309	Guadalupe	586	Paraguai
063	Argentina	313	Guam	589	Peru
064	Armênia, República da	317	Guatemala	593	Pitcairn, Ilha de
065	Aruba	337	Guiana	599	Polinésia Francesa
073	Arzerbaijão, República do	325	Guiana Francesa	603	Polônia, República da
069	Austrália	329	Guiné	611	Porto Rico
072	Áustria	334	Guiné-Bissau	607	Portugal
077	Bahamas, Ilhas	331	Guiné-Equatorial	623	Quênia
080	Bahrein, Ilhas	341	Haiti	625	Quirguiz, República da
081	Bangladesh	345	Honduras	628	Reino Unido
083	Barbados	351	Hong Kong	640	República Centro-Africana
085	Belarus, República da	355	Hungria, República da	647	República Dominicana
087	Bélgica	357	Iemen	660	Reunião, Ilha
088	Belize	361	Índia	670	Romênia
229	Benin	365	Indonésia	675	Ruanda
090	Bermudas	367	Inglaterra	676	Rússia, Federação da
097	Bolívia	372	Irã, República Islâmica do	685	Saara Ocidental
098	Bósnia-Herzegovina	369	Iraque	677	Salomão, Ilhas
101	Botsuana	375	Irlanda	690	Samoa
108	Brunei	379	Islândia		

Tabela 21 - Países

Código	País	Código	País	Código	País
111	Bulgária, República da	383	Israel	691	Samoa Americana
115	Burkina Faso	386	Itália	697	San Marino
031	Burundi	388	Iugoslávia, República Federativa da	710	Santa Helena
119	Butão	391	Jamaica	715	Santa Lúcia
127	Cabo Verde, República de	399	Japão	695	São Cristóvão e Neves, Ilhas
145	Camarões	396	Johnston, Ilhas	700	São Pedro e Miquelon
141	Camboja	403	Jordânia	720	São Tomé e Príncipe, Ilhas
149	Canadá	411	Kiribati	705	São Vicente e Granadinas
151	Canárias, Ilhas	420	Laos, República Popular Democrática	728	Senegal
153	Casaquistão, República do	423	Lebuan, Ilhas	735	Serra Leoa
154	Catar	426	Lesoto	731	Seychelles
137	Cayman, Ilhas	427	Letônia, República da	744	Síria, República Árabe da
788	Chade	431	Líbano	748	Somália
158	Chile	434	Libéria	750	Sri Lanka
160	China, República Popular	438	Líbia	754	Suazilândia
163	Chipre	440	Liechtenstein	759	Sudão
511	Christmas, Ilhas (Navidad)	442	Lituânia, República da	764	Suécia
741	Cingapura	445	Luxemburgo	767	Suíça
165	Cocos-Keeling, Ilhas	447	Macau	770	Suriname
169	Colômbia	449	Macedônia	776	Tailândia
173	Comores, Ilhas	450	Madagascar	772	Tadjiquistão, República do
177	Congo	455	Malásia	780	Tanzânia, República Unida da
183	Cook, Ilhas	458	Malawi	791	Tcheca, República
190	Coréia, República da	461	Maldivas	782	Território Britânico no Oceano Índico
187	Coréia, República Popular Democrática	464	Mali	795	Timor Leste
193	Costa do Marfim	467	Malta	800	Togo
196	Costa Rica	472	Marianas do Norte	810	Tonga
198	Coveite	474	Marrocos	805	Toquelau, Ilhas
195	Croácia, República da	476	Marshall, Ilhas	815	Trinidad e Tobago
199	Cuba	477	Martinica	820	Tunísia
232	Dinamarca	485	Maurício	823	Turcas e caicos, Ilhas
783	Djibuti	488	Mauritânia	824	Turcomenistão, República do
235	Dominica, Ilha	493	México	827	Turquia
237	Dubai	093	Mianmar (Birmânia)	828	Tuvalu
240	Egito	499	Micronésia	831	Ucrânia
687	El Salvador	490	Midway, Ilhas	833	Uganda
244	Emirados Árabes Unidos	505	Moçambique	845	Uruguai
239	Equador	494	Moldova, República da	847	Uzbequistão, República do
247	Eslovaca, República	495	Mônaco	551	Vanuatu
246	Eslovênia, República da	497	Mongólia	848	Vaticano, Estado da Cidade do
245	Espanha	501	Montserrat, Ilhas	850	Venezuela
249	Estados Unidos	507	Namíbia	858	Vietnã
251	Estônia, República da	508	Nauru	863	Virgens, Ilhas (Britânicas)
253	Etiópia	517	Nepal	866	Virgens, Ilhas (EUA)
255	Falkland (Ilhas Malvinas)	521	Nicarágua	875	Wallis e Futuna, Ilhas
259	Feroe, Ilhas	525	Niger	888	Zaire
263	Fezzan	528	Nigéria	890	Zâmbia

Tabela 21 - Países

Código	País	Código	País	Código	País
870	Fidji	531	Niue, Ilha	665	Zimbabue
267	Filipinas	535	Norfolk, Ilha		

Informações Técnicas

Tabelas Utilizadas	-
Rotinas Envolvidas	<p>eSOCIAL – ALTERAÇÕES NO MÓDULO DE FOLHA DE PAGAMENTO</p> <p>Processo Inicialização do eSocial para o Estabelecimento</p> <p>FP0560 – Manutenção Estabelecimento.</p> <p>Processo Parametrização dos Complementos</p> <p>FP1420 – Manutenção Pessoa Jurídica;</p> <p>FP0100 – Manutenção Unidades de Federação e Países;</p> <p>FP0030 – Manutenção Processos Justiça;</p> <p>FP0020 – Manutenção Eventos Analíticos e FP0024 – Eventos por Empresa;</p> <p>FP0800 – Manutenção Plano de Lotação;</p> <p>FP0870 – Manutenção Tomador de Serviços;</p> <p>FP1440 – Manutenção Pessoa Física;</p> <p>FP1500 – Manutenção Funcionários;</p> <p>FP1510 – Manutenção Funcionários Contratos Especiais;</p> <p>FP3800 – Manutenção Informações Funcionário;</p> <p>FP1760 – Manutenção Dependentes;</p> <p>FP2240 – Manutenção Participante eSocial;</p> <p>FP1100 – Manutenção Motivo Estabilidade;</p> <p>FP0060 – Manutenção Situações;</p> <p>FP1600 – Manutenção Histórico de Situações;</p> <p>FP6660 – Importa Histórico de Situações;</p> <p>FR5040 – Manutenção Programação de Rescisão;</p> <p>FR5040 – Manutenção Programação de Rescisão – Botão Eliminação;</p> <p>FR5030 – Gera Programação de Rescisão;</p> <p>FR5050 – Elimina Programação de Rescisão;</p> <p>FR5240 – Reintegração de Funcionários;</p> <p>FR5250 – Funcionários Reintegrados;</p> <p>FP9194 – Cálculo das Diferenças Salariais Dissídio;</p> <p>FP6620 – Importa Dependentes;</p> <p>FP6600 – Importa Funcionários;</p> <p>FP6610 – Importa Funcionários Contratos Especiais;</p> <p>FP6650 – Importa Informações eSocial.</p>

eSOCIAL – Alterações nos Módulos Medicina e Segurança**Processos Relacionados ao ASO - Atestado de Saúde Ocupacional**

ST0005 – Manutenção Controle por Agente (Nocivo) - Botão Complemento eSocial;
MT2000 – Cadastro do ASO eSocial.

Processos Relacionados às Condições Diferenciadas do Trabalho

ST2060 – Cadastro das Condições Diferenciadas de Trabalho eSocial.

Processos Relacionados às Atividades Desempenhadas

ST2000 – Cadastro Atividades Desempenhadas do Participante eSocial.

Processos Relacionados à CAT - Comunicação de Acidente do Trabalho

ST0701 – Acidente do Trabalho - Complemento eSocial;
ST2080 – Cadastro de Acidentado Trabalho (CAT) eSocial.

eSOCIAL – Alternativa de Utilização sem os Módulos Medicina e Segurança**Processos Relacionados ao ASO - Atestado de saúde Ocupacional**

MT2020 – Cadastro de Exames eSocial;
MT2010 – Importação do ASO – eSocial.

Processos Relacionados às Condições Diferenciadas do Trabalho

ST2100 – Cadastro de Requisitos EPI do Estabelecimento eSocial;
ST2060 – Cadastro das Condições Diferenciadas de Trabalho eSocial;
ST2070 – Importação das Condições Diferenciadas de Trabalho eSocial.

Processos Relacionados às Atividades Desempenhadas

ST2020 – Cadastro Atividades Desempenhadas eSocial;
ST2000 – Cadastro Atividades Desempenhadas do Participante eSocial;
ST2010 – Importação Cadastro Atividades Desempenhadas do Participante eSocial.

Processos Relacionados à CAT - Comunicação de Acidente do Trabalho

ST2080 – Cadastro de Acidentado Trabalho (CAT) eSocial;
ST2090 – Importação de Acidentado Trabalho (CAT) eSocial.

Sistemas Operacionais

-

Número do Plano

-



Atendimento ao eSocial (Fase 2)

Produto	: TOTVS 11 – Folha de Pagamento (MFP)	Projeto	: D1180HCM12 - 1364
Data da criação	: 21/12/2013	Data da revisão	: 03/02/14
Países	: Brasil	Bancos de Dados	: Ver Procedimento para Implementação

! Importante

Está sendo liberado no produto a segunda fase do projeto eSocial que compreende a Carga dos Eventos Iniciais (arquivos S-1000 ao S-2200), Monitoramento dos arquivos gerados e a Sincronização dos arquivos XML para integração com o TSS.

Esta entrega contempla o Layout eSocial 1.0 de Nov/2013, liberado ao grupo de empresas piloto eSocial em que a TOTVS é participante.

A TOTVS Linha Datasul realiza os ajustes do Layout 1.1 eSocial, divulgado em Dez/2013, <http://www.esocial.gov.br>, e tem previsão de liberação em Mar/2014.

Ressaltando que, o Governo continuamente ajusta os Layouts, o que ocasiona retrabalhos tanto por parte da TOTVS que desenvolve o sistema, quanto por parte do cliente.

Estamos no aguardo da oficialização do Layout eSocial, bem como a liberação do Sistema de Webservice pelo Governo.

Procedimento para Implementação

! Importante

Antes de iniciar o processo de baixa e atualização do ambiente descritos na sessão *Procedimentos para Configuração*, deve-se atentar para os requisitos de ambiente necessários para realização:

- TOTVS 11.5.8;
 - Último PATCH do Progress atualizado.
- Nota:** Para clientes SQL, é obrigatório Progress versão 10.2B ou superior.

Procedimentos para Configuração

ATUALIZAÇÃO DE MENUS

- men_mfp_por.d - Folha de Pagamento
- men_MFD_por.d - Foundation HR
- men_MFP_por.d - Folha de Pagamento
- men_MFR_por.d - Férias e Rescisões



- men_MMT_por.d - Medicina do Trabalho
- men_MST_por.d - Segurança do Trabalho

Nota: É obrigatória importação de todos os arquivos de menu, ainda que nem todos os módulos sejam utilizados. Os Menus liberados no pacote ficam disponíveis no diretório UNIVDATA de instalação do Produto.

ATUALIZAÇÃO DE MENSAGENS

Para a atualização do cadastro de mensagens, o usuário deve realizar o acesso ao Portal de Clientes – <http://suporte.totvs.com> e acessar o seguinte caminho: <Download> Linha <Datasul> <Versão> <Plataforma> <Idioma> <Categoria> <Tipo> para baixa do arquivo de atualização de mensagens.

Depois de efetuar o download do arquivo desejado, deve-se descompactá-lo e realizar a importação utilizando o Menu.

Nota:

Para importar o arquivo de Mensagem, deve-se:

1. Acessar o Produto Datasul HCM.
2. Aplicativo Tecnologia.
3. Módulo Menu.
4. Efetuar a importação do cadastro de Mensagens liberadas.

CARGA DA TABELA DE MUNICÍPIOS

Foi liberado o arquivo de municípios das unidades de federação do país BRA- Brasil (diretório: prghur/univdata arquivo py00790.d).

Para a carga desses dados, é necessário efetuar a importação do arquivo por meio do Progress função Data Administration:

1. Selecionar o banco de dados **DTHRPHYC** por meio da opção **Database** → **Select Working Database**;
2. Selecionar a tabela **rh_munpio** em **Admin** → **Load Data and Definitions** → **Table Contents (.d File)...** na tela **Select Tables** pressionar o botão **Select Some** e digitar **rh_munpio**.
3. Na tela **Load Data Contents for Table "rh_munpio"**, informar o diretório e arquivo (**prghur/univdata/py00790.d**) e pressionar OK.

Importante!

Esse procedimento deve ser efetuado pela área de TI da empresa, logo depois da aplicação do delta do dicionário de dados, conforme detalhado no Release Notes desse pacote.

INSTALAÇÃO / CONFIGURAÇÃO DO TSS – TOTVS SERVICE SPED

Para o uso da funcionalidade Sincronizador eSocial, é necessário instalar e configurar a ferramenta **TSS – TOTVS Service SPED**, para maiores informações, entrar em contato com a equipe responsável, por meio das opções:



- **Chamado:** linha Datasul – produto Suporte Banco de Dados ou;
- **Telefone:** linha Datasul – opção Tecnologia – opção Banco de Dados.

Procedimentos para Utilização

ESOCIAL – ALTERAÇÕES NO MÓDULO DE FOLHA DE PAGAMENTO

Função: FP0500 – Manutenção Parâmetro Empresa RH

Objetivo: Permitir a parametrização da empresa e estabelecimento que representam o empregador para o eSocial. Essas informações serão utilizadas na geração de todas as mensagens destinadas ao eSocial.

Descrição: Por meio do botão eSocial, disponibilizado na função Manutenção Parâmetros Empresa HR (FP0500), informar os dados complementares solicitados.

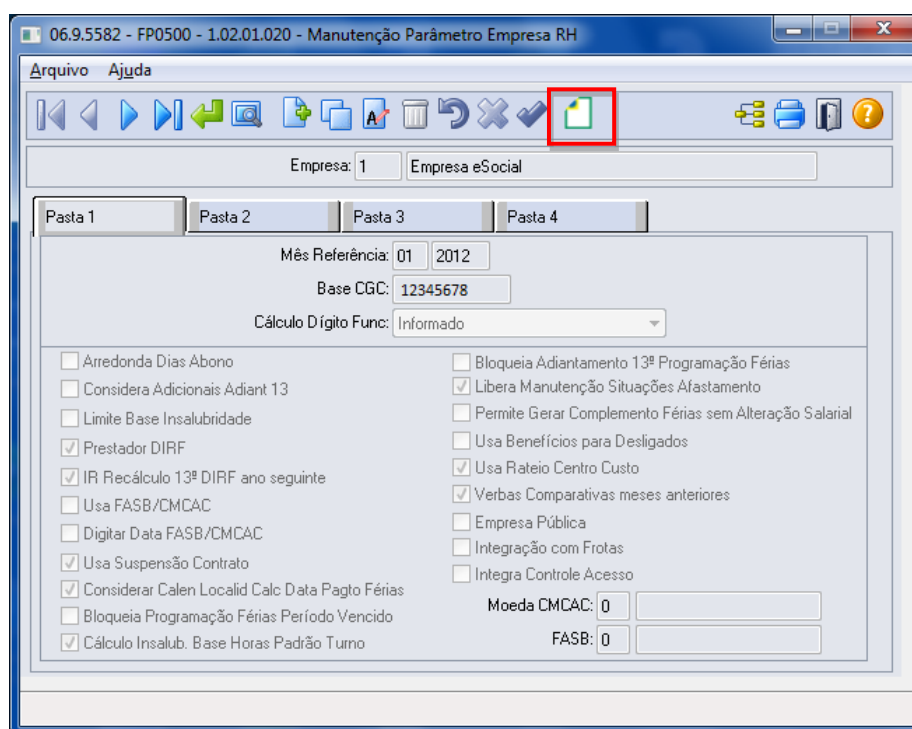

Por intermédio deste botão, será acessada a tela **FP0500A– Complemento Parâmetro Empresa RH:**



06.9.???? - FP0500A - 1.00.00.000 - FP0500A

Empresa: 1 Empresa eSocial
Base CGC: 12345678

Empregador Social

Empresa: 1 Empresa eSocial
Estabelecimento: 1 TESTES EXTERNALIZAÇÃO - MATRIZ
C.N.P.J.: 12.345.678/0001-01

OK Cancelar Ajuda

Enter data or press ESC to end.

Campos:

Campo	Descrição	Validações/Regras
Empresa	Código da empresa que representa o empregador.	Não permite que seja informado um estabelecimento que tenha a base do CGC diferente da base do CGC da empresa para a qual está sendo informado o complemento. Se o controle do C.N.P.J. do estabelecimento informado for diferente de 0001, será emitida uma pergunta solicitando a confirmação do usuário.
Estabelecimento	Código do estabelecimento que representa o empregador.	Somente é possível informar um estabelecimento que já esteja com o eSocial habilitado.
C.N.P.J.	C.N.P.J. do estabelecimento que foi informado como empregador.	Este campo fica sempre desabilitado.

Notas:

O programa possibilita informar o mesmo empregador para mais de uma empresa.

Ao informar o empregador pela primeira vez para a empresa, será executado automaticamente um programa para atualizar as informações complementares do eSocial para a tabela de eventos (exceto o campo Natureza Rubrica e Processos).

Depois de ter sido gerada a mensagem de empregador (layout **S-1000 – Informações Empregador**) não será mais possível alterar o empregador informado.

Função:

FP0100 – Manutenção Unidades Federação e Países

Objetivo:

Disponibilizar o cadastro de municípios, conforme tabela do IBGE.

Descrição:

Por meio da Pasta Município, será possível visualizar, incluir, modificar ou eliminar os municípios da UF que está selecionada na pasta UN Federação.

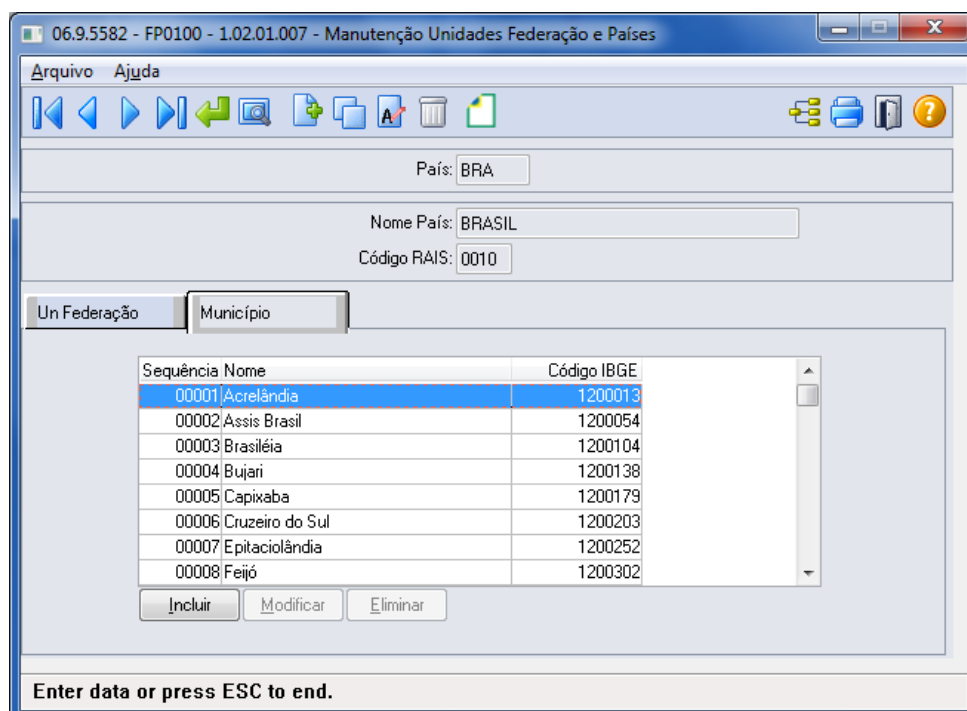

06.9.5582 - FP0100 - 1.02.01.007 - Manutenção Unidades Federação e Países

Arquivo Ajuda

País: BRA

Nome País: BRASIL

Código RAIS: 0010

Un Federação Município

Sequência	Nome	Código IBGE
00001	Acrelândia	1200013
00002	Assis Brasil	1200054
00003	Brasiléia	1200104
00004	Bujari	1200138
00005	Capixaba	1200179
00006	Cruzeiro do Sul	1200203
00007	Epitaciolândia	1200252
00008	Feijó	1200302

Incluir Modificar Eliminar

Enter data or press ESC to end.



Por meio dos botões Incluir e Modificar, será acessada a tela **FP0100D– Manutenção Municípios**:

Campos:

Campo	Descrição	Validações/Regras
Sequência	Indica a sequência do município na tabela do sistema.	Fica sempre desabilitado, e é calculado automaticamente pelo sistema.
Nome	Nome da cidade.	Não permite informação em branco.
Código IBGE	Código do município, conforme tabela do IBGE.	Não permite informação igual à '0000000'. Deve ser um código válido, conforme tabela do IBGE.

Notas:

A pasta Município fica habilitada somente para o país BRA.

Os municípios de todas as unidades de federação serão carregados por meio do processo de **Carga da Tabela de Município** (página 2).

A tabela de código de municípios encontra-se disponível no site do IBGE: www.ibge.gov.br.

Também está sendo liberado um programa de pesquisa para o cadastro de municípios, que estará disponível nas funções abaixo:

Função	Campo	Validações/Regras
FP1420 – Manutenção Pessoa Jurídica	Município, localizado na tela FP1420A – Complemento Pessoa Jurídica.	O município informado tem que existir no cadastro de municípios para o país e UF informados na pasta Básico da tela FP1420.
FP1440 – Manutenção Pessoa Física	Município, localizado na tela FP1440A – Complemento Pessoa Física, quadro Local Nascimento.	O município de nascimento informado tem que existir no cadastro de municípios para o país e UF de nascimento informados na pasta Cadastral da tela FP1420.
	Município, localizado na tela FP1440A – Complemento Pessoa Física, quadro Endereço.	O município do endereço informado tem que existir no cadastro de municípios para o país



		e UF informados na pasta Endereço da tela FP1420.
FP0870 – Atualiza Tomador Serviço	Município, localizado na tela FP0870B – Complemento Tomador Serviço.	O município informado tem que existir no cadastro de municípios para o país e UF informados na pasta Básico da tela FP0870.
FP0030 – Manutenção Processos eSocial	Município, localizado na tela principal do programa.	O município informado tem que existir no cadastro de municípios para o país e UF Vara informados na tela FP0030.
ST0701 – Acidentes Trabalho	Município, localizado na tela ST0701I – Complemento Acidente de Trabalho.	
ST2080 – CAT eSocial	Município, localizado na tela ST2080A - pasta Local.	O município informado tem que existir no cadastro de municípios para o país e UF informados na tela ST2080A.
	Município, localizado na tela ST2080B.	O município informado tem que existir no cadastro de municípios para o país e UF informados na tela ST2080B.

As funções **FP6600 – Importa Funcionários**, **FP6610 – Importa Funcionários Contratos Especiais** e **FP6650 – Importa Complemento eSocial** também foram alteradas para validar se o município de nascimento e o município de endereço informados no arquivo estão cadastrados na função Manutenção Unidades Federação e Países (FP0100).

Função:**FP0560 – Manutenção Estabelecimentos****Objetivo:**Disponibilizar os novos campos no complemento eSocial necessários para a geração das mensagens **S-1000 – Informações do Empregador** e **S-1060 – Tabela de Estabelecimentos**.**Descrição:**

Por meio do botão eSocial, disponibilizado na função Manutenção Estabelecimentos (FP0560), informar os dados complementares solicitados. Ao clicar neste botão, será acessada a tela **FP0560a – Complemento Estabelecimento**:

Campos – Pasta eSocial:

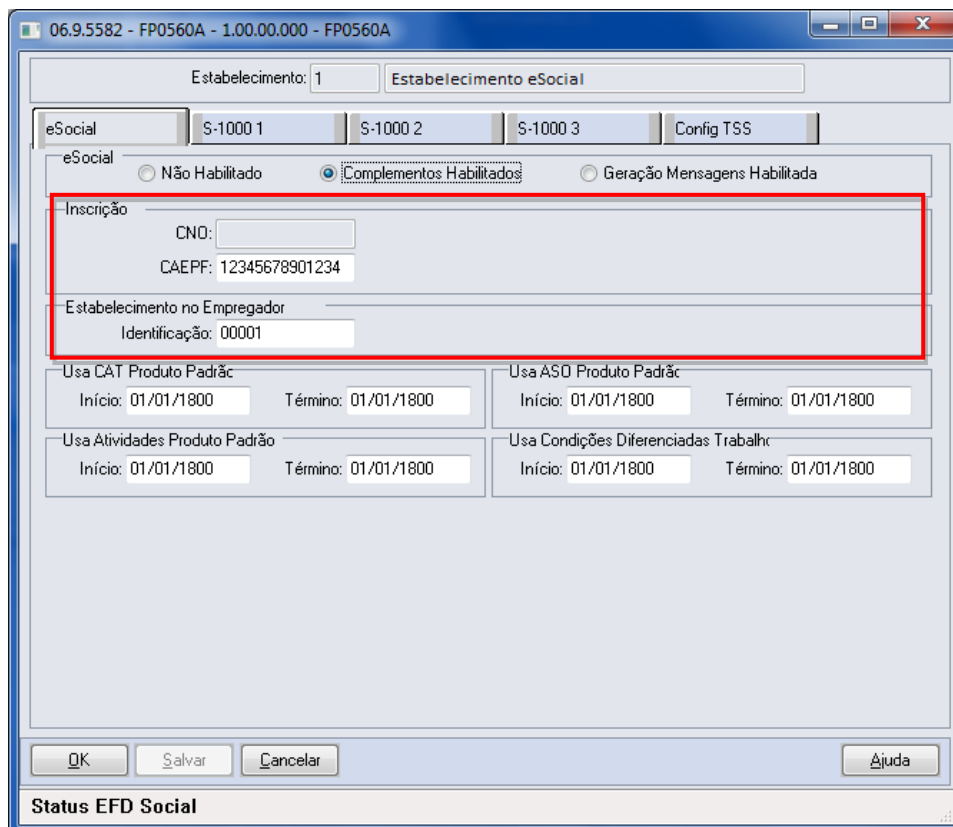

Campo	Descrição	Validações/Regras
CNO	Número de inscrição no Cadastro Nacional de Obras, caso o estabelecimento seja uma obra.	Não se aplica.
CAEPF	Número de inscrição no Cadastro de Atividade Econômica de Pessoa Física, caso o estabelecimento seja representado por uma pessoa física.	Não se aplica.
Identificação	Código numérico que representa o estabelecimento no empregador.	Somente pode ser informado quando a empresa do estabelecimento em questão já possuir o empregador informado. Este código não pode se repetir para estabelecimento de um mesmo empregador (ainda que sejam de empresas diferentes).

Notas:

Os campos CNO e CAEPF somente devem ser informados quando o estabelecimento for obra ou representado por uma pessoa física, respectivamente; e não podem estar informados simultaneamente.

As pastas S-1000 1, S-1000 2, S-1000 3 e Config TSS ficam habilitadas somente para o estabelecimento que foi informado com empregador na função Manutenção Parâmetro Empresa RH (FP0500).

O campo Identificação será utilizado para compor o código da lotação da mensagem **S-1020 – Tabela de Lotações**.

Campos – Pasta S-1000 1:

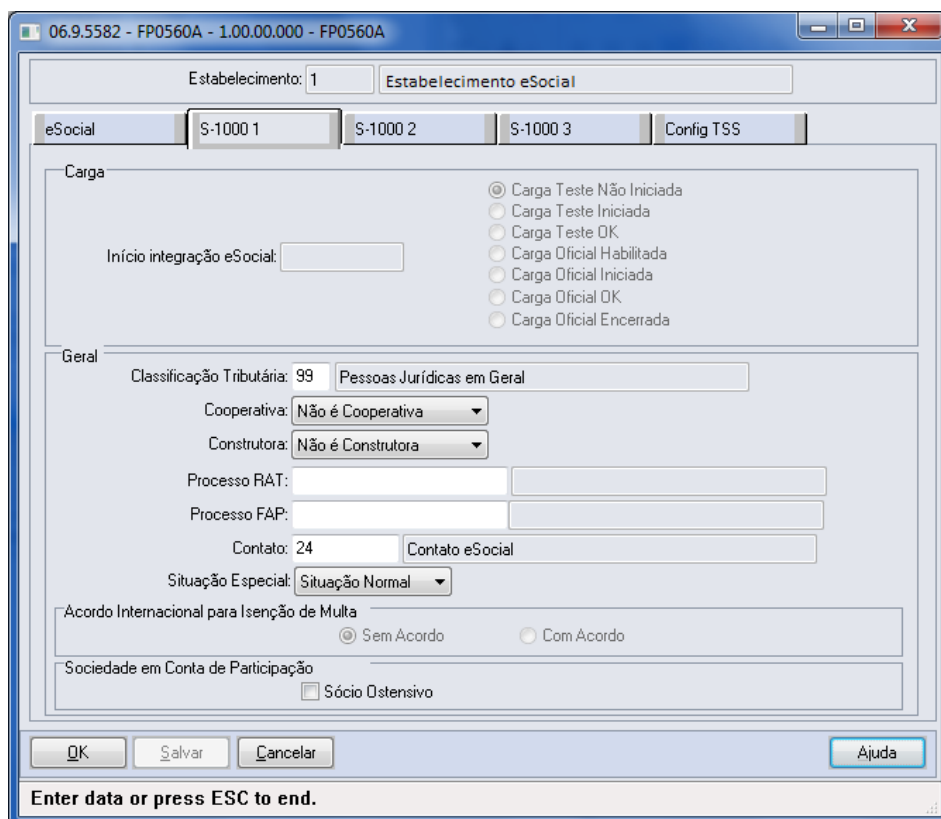

Campo	Descrição	Validações/Regras
Início eSocial	Integração Data em que iniciou a integração do empregador com o eSocial.	Sempre desabilitado. Esta data é preenchida com o 1º dia do mês/ano base informado na execução do programa de carga (FP9840).
Status Carga	Indica o status da execução das cargas Teste e Oficial para o empregador: <ul style="list-style-type: none"> • Carga Teste Não Iniciada; • Carga Teste Iniciada; • Carga Teste OK; • Carga Oficial Habilitada; • Carga Oficial Iniciada; • Carga Oficial OK; • Carga Oficial Encerrada. 	Sempre desabilitado.
Classificação Tributária	Código da classificação tributária do empregador, conforme anexo I - tabela 3 do eSocial.	Não permite informação 0.
Cooperativa	Indica se o empregador é uma cooperativa:	Não se aplica.



	<ul style="list-style-type: none"> • Não é Cooperativa; • Cooperativa de Trabalho; • Cooperativa de Produção; • Outras Cooperativas. 	
Construtora	Indica se o empregador é uma construtora: <ul style="list-style-type: none"> • Não é construtora; • Empresa construtora. 	Não se aplica.
Processo RAT	Código do processo administrativo ou judicial em que houve decisão/sentença favorável ao contribuinte modificando a alíquota RAT da empresa.	Se informado, deve estar cadastrado na função Manutenção Processos eSocial (FP0030).
Processo FAP	Código do processo administrativo ou judicial em que houve decisão/sentença favorável ao contribuinte modificando a alíquota FAP da empresa.	Se informado, deve estar cadastrado na função Manutenção Processos eSocial (FP0030).
Contato	Código da pessoa física que representa o contato do empregador.	
Situação Especial	Indicativo de Situação Especial: <ul style="list-style-type: none"> • Situação Normal; • Extinção; • Fusão; • Cisão; • Incorporação. 	Não se aplica.
Acordo Internacional para Isenção de Multa	<ul style="list-style-type: none"> • Sem Acordo; • Com Acordo. 	Informações exclusivas de organismos internacionais e outras instituições extraterritoriais.
Sócio Ostensivo	Indica se o declarante é sócio ostensivo em sociedade em conta de participação.	Não se aplica.

Campos – Pasta S-1000 2:

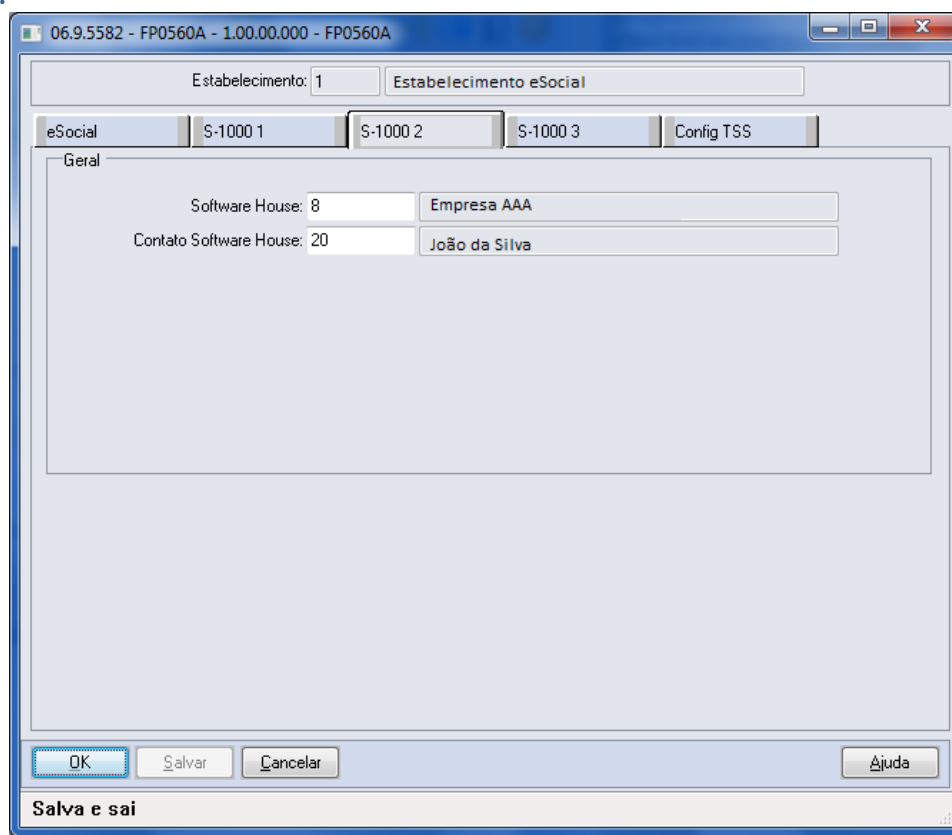

Campo	Descrição	Validações/Regras
Software House	Código da pessoa jurídica que representa a software house do empregador.	Obrigatório ser informado, e deve existir na função Manutenção Pessoa Jurídica (FP1420).
Contato Software House	Código da pessoa física que representa o contato na software house .	Obrigatório ser informado, e deve existir na função Manutenção Pessoa Física (FP1440).

Campos – Pasta S-1000 3:

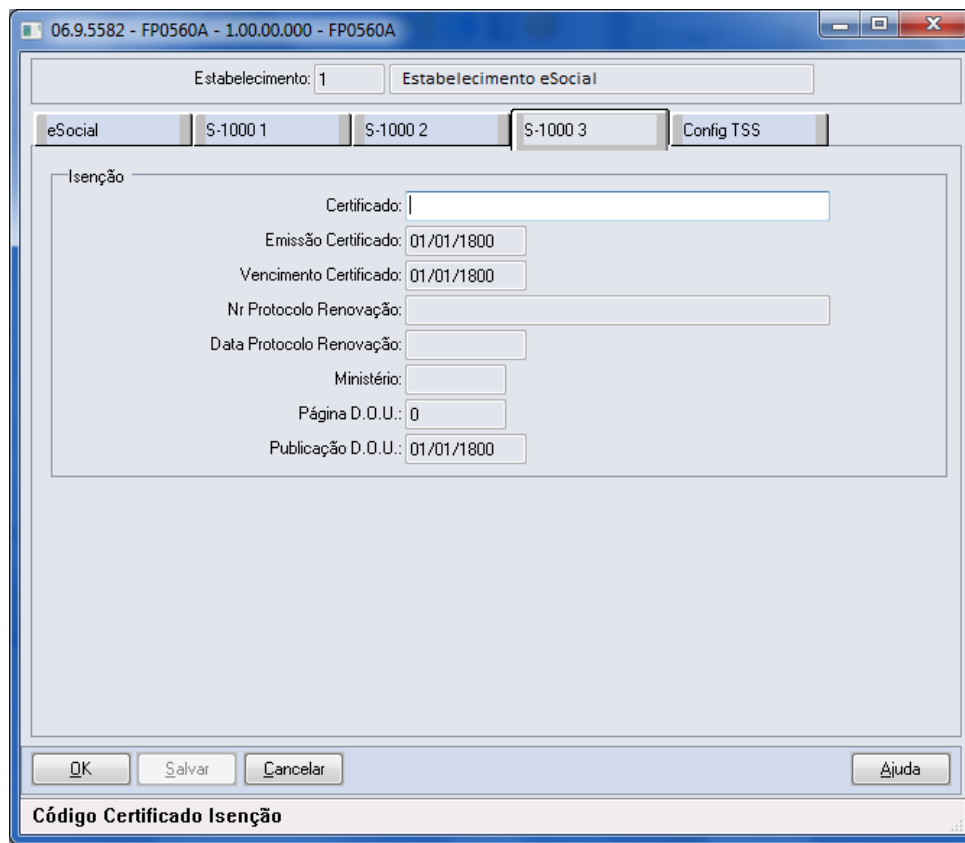

Campo	Descrição	Validações/Regras
Certificado	Informar o: <ul style="list-style-type: none"> Número do Certificado de Entidade Beneficente de Assistência Social ou; Número da portaria de concessão do Certificado ou; Número da lei, no caso de concessão por meio de Lei específica. 	
Emissão Certificado	Data de Emissão do Certificado/publicação da Lei.	
Vencimento Certificado	Data de Vencimento do Certificado.	Não pode ser anterior à data de emissão do certificado.
Nr Protocolo Renovação	Número do protocolo de pedido de renovação.	
Data Protocolo Renovação	Data do protocolo de renovação.	
Ministério	Identificação do Ministério/Lei que concedeu o Certificado: <ul style="list-style-type: none"> CNAS - Conselho Nacional de Assistência Social; MEC - Ministério da Educação; 	

	<ul style="list-style-type: none"> MS - Ministério da Saúde; MDS - Ministério do Desenvolvimento Social e Combate à Fome; LEI - Lei Específica. 	
Página D.O.U.	Número da página no Diário Oficial da União referente à publicação do documento de concessão do certificado.	
Publicação D.O.U	Preencher com a data de publicação no Diário Oficial da União.	

Campos – Pasta Config TSS:

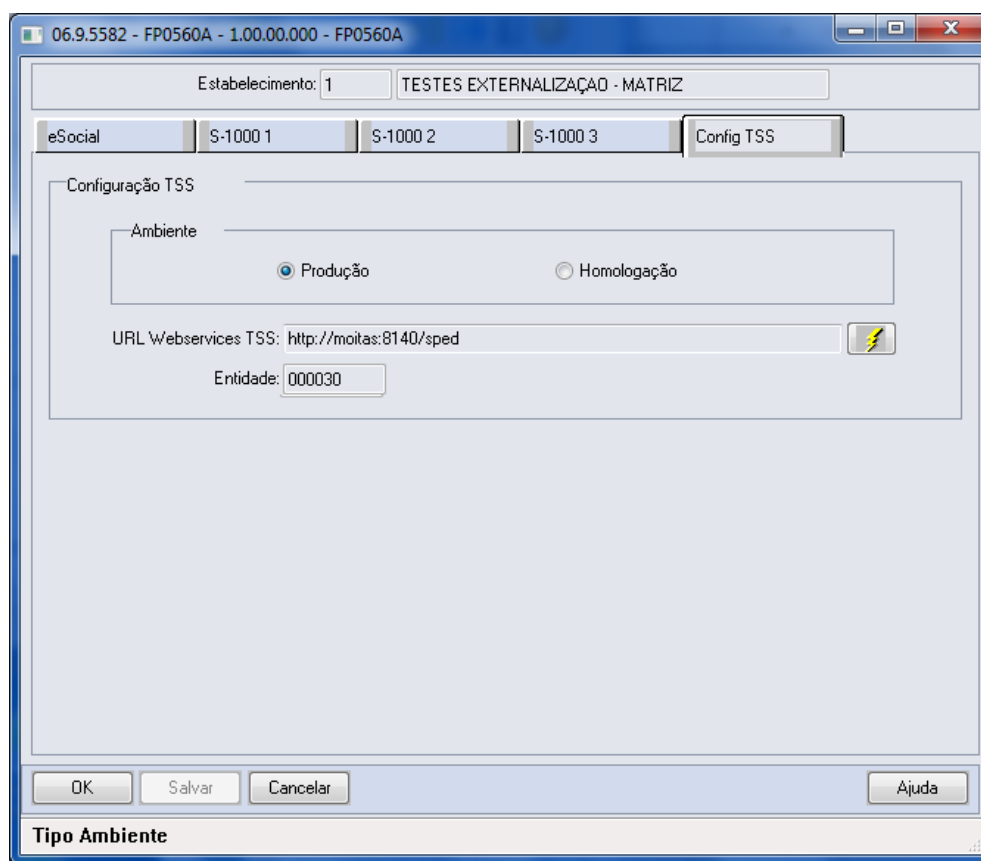

Campo	Descrição	Validações/Regras
Ambiente	Tipo de Ambiente	Usuário define qual ambiente será conectado pelo Sincronizador.
URL Webservices TSS	URL Webservices TSS	Caso este campo seja informado, ao clicar no "OK" o programa irá conectar o serviço do TSS para criar a Entidade com informações relacionadas ao Empregador. Se houver algum erro neste processo, será exibida uma mensagem para o usuário e o processo será interrompido. Caso o campo URL esteja em branco, não é validado.



Botão Connect	Botão Connect	Este botão tem o objetivo de testar a conexão com a URL informada pelo usuário.
Entidade	Entidade	Campo Desabilitado. Este campo é preenchido automaticamente caso o a criação da Entidade no TSS ocorra com sucesso. Este campo é utilizado pelo integrado para enviar as mensagens XML para o governo.

Função: FP0020 – Manutenção Eventos Analíticos

Objetivo: Disponibilizar os novos campos no complemento eSocial necessários para a geração da mensagem **S-1010 – Tabela de Rubricas**.

Descrição: Por meio do botão eSocial, disponibilizado na função Manutenção Eventos Analíticos (FP0020), informar os dados complementares solicitados. Ao clicar neste botão, será acessada a tela **FP0020C – Complemento Evento Analítico**:

Campos:

Campo	Descrição	Validações/Regras
Dados Alterados	Indica se algum dos campos desta tabela foi alterado depois de ter sido efetuada a carga do complemento do evento, quando da informação do empregador na função Manutenção Parâmetro Empresa RH.	Sempre desabilitado
Tipo	Indicativo do tipo de rubrica: <ul style="list-style-type: none"> • Provento; • Desconto; • Informativa. 	Aceita somente os valores P, D ou I
Fator	Informar o fator, percentual, entre outros, da rubrica, quando necessário.	
INSS	Código da incidência tributária da rubrica para a Previdência Social: <ul style="list-style-type: none"> • 00 - Não é Base de Cálculo; • 11 - Base de Cálculo do Salário de Contribuição Mensal; • 12 - Base de Cálculo da Contrib. Prev. sobre 13o Salário; • 21 - Base de Cálculo da Contrib. Prev. Sal. Maternidade; • 22 - Base de Cálculo da Contrib. Prev. Sal. Maternidade - 13o Salário; • 31 - Contribuição Descontada do Segurado; • 32 - Contribuição Descontada do Segurado - 13o Salário; • 33 - Contribuição Descontada do 	Caso seja informado o código 91, 92, 93 ou 94 deverá ser informado o código do processo, que deverá estar previamente cadastrado na função Manutenção Processos eSocial.



	<p>Segurado – SEST;</p> <ul style="list-style-type: none"> • 34 - Contribuição Descontada do Segurado – SENAT; • 51 - Salário-Família; • 91 - Incid. suspensa em decorrência de decisão judicial (base contribuição salário contribuição mensal); • 92 - Incid. suspensa em decorrência de decisão judicial (base contribuição 13º salário); • 93 - Incid. suspensa em decorrência de decisão judicial (base contribuição salário maternidade); • 94 - Incid. suspensa em decorrência de decisão judicial (Base contribuição salário maternidade 13º Salário); 	
IRRF	<p>Código de incidência tributária da rubrica para o IRRF:</p> <ul style="list-style-type: none"> • 00 - Não é Base de Cálculo; • 11 - Base de Cálculo do IRRF; • 12 - Base de Cálculo do IRRF - 13o Salário; • 13 - Base de Cálculo do IRRF – Férias; • 14 - Base de Cálculo do IRRF – PLR; • 31 - Valor do IRRF; • 32 - Valor do IRRF - 13o Salário; • 33 - Valor do IRRF – Férias; • 34 - Valor do IRRF – PLR; • 91 - Incidência suspensa em decorrência de decisão judicial (Base Contribuição IRRF); • 92 - Incidência suspensa em decorrência de decisão judicial (Base Contribuição IRRF 13o Salário); • 93 - Incidência suspensa em decorrência de decisão judicial (BC IRRF Férias); • 94 - Incidência suspensa em decorrência de decisão judicial (BC IRRF PLR); 	<p>Caso seja informado o código 91, 92, 93 ou 94 deverá ser informado o código do processo, que deverá estar previamente cadastrado na função Manutenção Processos eSocial.</p>
FGTS	<p>Código de incidência tributária da rubrica para o FGTS:</p> <ul style="list-style-type: none"> • 00 - Não é Base de Cálculo do FGTS; • 11 - Base de Cálculo do FGTS; 	<p>Caso seja informado o código 91 deverá ser informado o código do processo, que deverá estar previamente cadastrado</p>



	91 - Incidência suspensa em decorrência de decisão judicial.	na função Manutenção Processos eSocial.
Contrib Sindical	Código de incidência tributária da rubrica para a Contribuição Sindical Laboral: 00 - Não é base de cálculo; 11 - Base de cálculo; 31 - Valor da contribuição sindical laboral descontada; 91 - Incidência suspensa em decorrência de decisão judicial.	Caso seja informado o código 91 deverá ser informado o código do processo, que deverá estar previamente cadastrado na função Manutenção Processos eSocial.
Repercussão DSR	Indicar se a rubrica repercute no cálculo do Descanso Semanal Remunerado.	
Repercussão Salário 13º	Indicar se a rubrica repercute no cálculo do 13º Salário.	
Repercussão Férias	Indicar se a rubrica repercute no cálculo das Férias.	
Repercussão Rescisão	Indicar se a rubrica repercute no cálculo da Rescisão.	

Função:**FP0024 – Manutenção Eventos Analíticos por Empresa****Objetivo:**Disponibilizar os novos campos no complemento eSocial necessários para a geração da mensagem **S-1010 – Tabela de Rubricas**.**Descrição:**Por meio do botão eSocial, disponibilizado na função Manutenção Eventos Analíticos por Empresa (FP0024), informar os dados complementares solicitados. Ao clicar neste botão, será acessada a tela **FP0020C – Complemento Evento Analítico**:

06.9.5582 - FP0020C - 1.00.00.000 - FP0020C

Evento: 001 HORAS TRABALHADAS
 Dados Alterados

Rubrica
 Natureza: 1000 Salário, vencimento, soldo ou subsídio.
 Tipo: P Provento
 Fator: 00000

Incidências Tributárias
 INSS: 11 Base de Cálculo do Salário de Contribuição Mensal
 Processo:
 IRRF: 11 Base de Cálculo do IRRF
 Processo:
 FGTS: 11 Base de Cálculo do FGTS
 Processo:
 Contrib Sindical: 11 Base de cálculo
 Processo:

Repercussão
 DSR 13º Salário Férias Rescisão

Validade
 Início: 01/01/2014 Término: 31/12/9999

OK Cancelar Ajuda

Enter data or press ESC to end.



Campos:

Campo	Descrição	Validações/Regras
Dados Alterados	Indica se algum dos campos desta tabela foi alterado após ter sido efetuada a carga do complemento do evento, quando da informação do empregador na função Manutenção Parâmetro Empresa RH.	Sempre desabilitado
Tipo	Indicativo do tipo de rubrica: <ul style="list-style-type: none"> • Provento; • Desconto; • Informativa; 	Aceita somente os valores P, D ou I
Fator	Informar o fator, percentual, entre outros, da rubrica, quando necessário.	
INSS	Código da incidência tributária da rubrica para a Previdência Social: <ul style="list-style-type: none"> • 00 - Não é Base de Cálculo; • 11 - Base de Cálculo do Salário de Contribuição Mensal; • 12 - Base de Cálculo da Contrib. Prev. sobre 13o Salário; • 21 - Base de Cálculo da Contrib. Prev. Sal. Maternidade; • 22 - Base de Cálculo da Contrib. Prev. Sal. Maternidade - 13o Salário; • 31 - Contribuição Descontada do Segurado; • 32 - Contribuição Descontada do Segurado - 13o Salário; • 33 - Contribuição Descontada do Segurado – SEST; • 34 - Contribuição Descontada do Segurado – SENAT; • 51 - Salário-Família; • 91 - Incid. suspensa em decorrência de decisão judicial (base contribuição salário contribuição mensal); • 92 - Incid. suspensa em decorrência de decisão judicial (base contribuição 13º salário); • 93 - Incid. suspensa em decorrência de decisão judicial (base contribuição salário maternidade); • 94 - Incid. suspensa em decorrência de decisão judicial (Base contribuição 	Caso seja informado o código 91, 92, 93 ou 94 deverá ser informado o código do processo, que deverá estar previamente cadastrado na função Manutenção Processos eSocial.

	salário maternidade 13o Salário).	
IRRF	<p>Código de incidência tributária da rubrica para o IRRF:</p> <ul style="list-style-type: none"> • 00 - Não é Base de Cálculo; • 11 - Base de Cálculo do IRR;F • 12 - Base de Cálculo do IRRF - 13o Salário; • 13 - Base de Cálculo do IRRF – Férias; • 14 - Base de Cálculo do IRRF – PLR; • 31 - Valor do IRRF; • 32 - Valor do IRRF - 13o Salário; • 33 - Valor do IRRF – Férias; • 34 - Valor do IRRF – PLR; • 91 - Incidência suspensa em decorrência de decisão judicial (Base Contribuição IRRF); • 92 - Incidência suspensa em decorrência de decisão judicial (Base Contribuição IRRF 13o Salário); • 93 - Incidência suspensa em decorrência de decisão judicial (BC IRRF Férias); • 94 - Incidência suspensa em decorrência de decisão judicial (BC IRRF PLR). 	Caso seja informado o código 91, 92, 93 ou 94 deverá ser informado o código do processo, que deverá estar previamente cadastrado na função Manutenção Processos eSocial.
FGTS	<p>Código de incidência tributária da rubrica para o FGTS:</p> <p>00 - Não é Base de Cálculo do FGTS;</p> <p>11 - Base de Cálculo do FGTS;</p> <p>91 - Incidência suspensa em decorrência de decisão judicial.</p>	Caso seja informado o código 91 deverá ser informado o código do processo, que deverá estar previamente cadastrado na função Manutenção Processos eSocial.
Contrib Sindical	<p>Código de incidência tributária da rubrica para a Contribuição Sindical Laboral:</p> <p>00 - Não é base de cálculo;</p> <p>11 - Base de cálculo;</p> <p>31 - Valor da contribuição sindical laboral descontada;</p> <p>91 - Incidência suspensa em decorrência de decisão judicial.</p>	Caso seja informado o código 91 deverá ser informado o código do processo, que deverá estar previamente cadastrado na função Manutenção Processos eSocial.
Repercussão DSR	Indicar se a rubrica repercute no cálculo do Descanso Semanal Remunerado.	
Repercussão 13o Salário	Indicar se a rubrica repercute no cálculo do 13º Salário.	
Repercussão Férias	Indicar se a rubrica repercute no cálculo das	



	Férias.	
Repercussão Rescisão	Indicar se a rubrica repercute no cálculo da Rescisão.	

Função: FP0870 – Atualiza Tomador de Serviço

Objetivo: Disponibilizar os novos campos no complemento eSocial necessários para a geração das mensagens **S-1020 – Tabela de Lotação e S-1060 - Tabela de Estabelecimentos/Obras.**

Descrição: Por meio do botão eSocial, disponibilizado na função Atualiza Tomador de Serviço (FP0870), informar os dados complementares solicitados. Ao clicar neste botão, será acessada a tela **FP0870B – Complemento Tomador Serviços:**

Campos:

Campo	Descrição	Validações/Regras
CNO	Número de inscrição no Cadastro Nacional de Obras, caso o estabelecimento seja uma obra e tenha sido cadastrado um tomador de serviço para representar esta estrutura.	Não se aplica.
CAEPF	Número de inscrição no Cadastro de Atividade Econômica de Pessoa Física, caso o estabelecimento seja representado por uma pessoa física e tenha sido cadastrado um tomador de serviço para representar esta estrutura.	Não se aplica.
Terceiros		Não se aplica.

Notas: Os campos CNO e CAEPF somente devem ser informados quando o tomador de serviço representar o estabelecimento que é obra ou representado por uma pessoa física, respectivamente; e não podem estar informados simultaneamente.

Função: FP0870 – Atualiza Tomador de Serviço – Pasta Unid Lotação

Objetivo: Disponibilizar os novos campos no complemento eSocial necessários para a geração da mensagem **S-1020 – Tabela de Lotação.**

Descrição: Por meio do botão eSocial, disponibilizado na pasta Unida Lotação, informar os dados complementares solicitados.

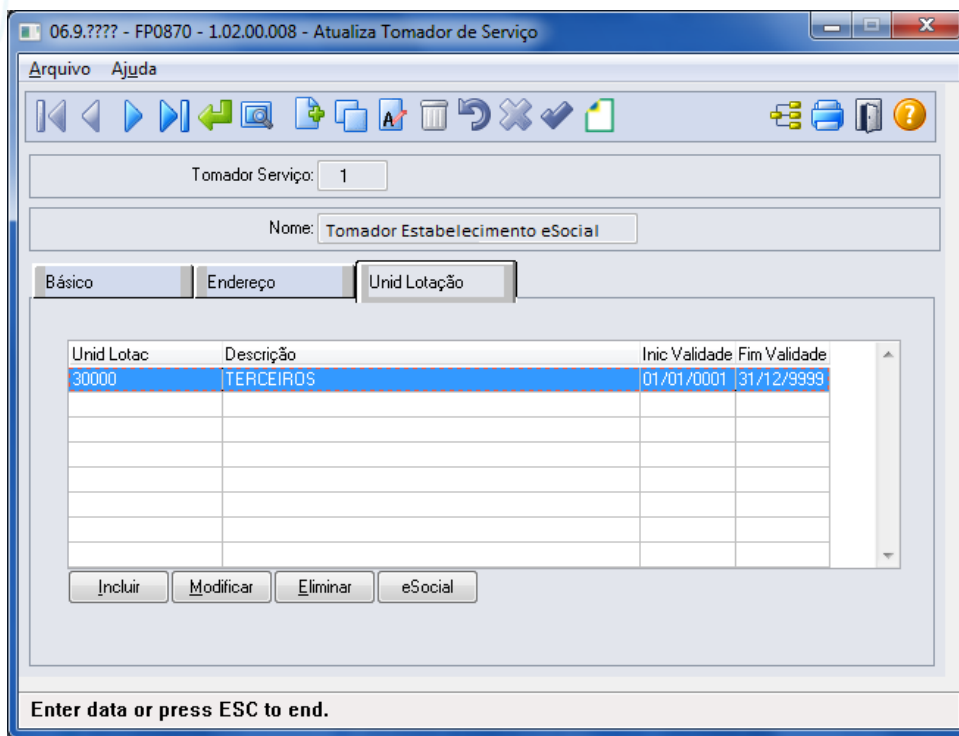

Ao clicar neste botão, será acessada a tela **FP0870C – Atualiza Unidade de Lotação eSocial**:

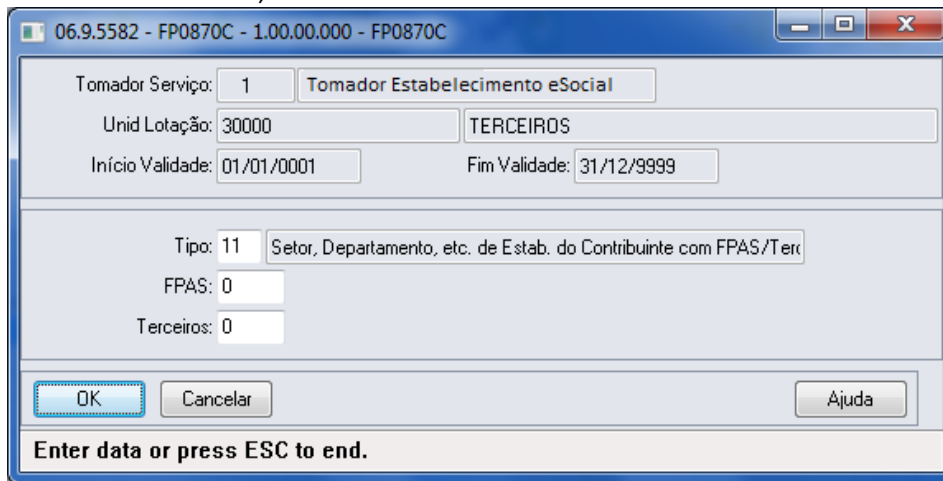

Campos:

Campo	Descrição	Validações/Regras
Tipo	Informar o tipo da unidade de lotação, conforme anexo I – tabela 10 do eSocial.	<p>Não aceita os tipos de unidade de lotação igual a 01, 07, 08, 09, 10, 21, 23 ou 90 .</p> <p>Se tipo de unidade de lotação igual a 02 ou 11, o tomador de serviço deve estar parametrizado como Natureza = Jurídica e Obra Própria.</p> <p>Se tipo de unidade de lotação igual a</p>



		03, 04, 05 ou 06, o tomador de serviço deve estar parametrizado como Natureza = Jurídica e Obra Parcial/Tomador. Se tipo de unidade de lotação igual a 22, o tomador de serviço deve estar parametrizado como Natureza = Física e Obra Própria.
FPAS	Informar o código FPAS da lotação, conforme anexo I – tabela 4 do eSocial.	Somente ficam habilitados quando o tipo de unidade de lotação for igual a 11 – Setor, Departamento, etc. de qualquer Estabelecimento do contribuinte que possua FPAS/Terceiros diferente do FPAS/Terceiros principal do Estabelecimento.
Terceiros	Informar o código Terceiros da lotação, conforme anexo I – tabela 4 do eSocial.	

Função: **FP9840– Processo Carga Inicial Mensagens para o eSocial**

Objetivo: O objetivo do programa de carga é gerar as informações iniciais para o eSocial.

O programa deverá permitir gerar as informações em ambiente de teste ou oficial.

Descrição: Com base nos parâmetros informados, o programa vai gerar Mensagens conforme layout definido pelo eSocial.

Cada mensagem possui um processo padrão para geração das mensagens, esse processo é executado por todas as rotinas que realizam a geração de mensagem, sendo elas: Programa de Carga, Processo de Movimentação (Gatilhos de Write e de Delete), Programa Sincronizador das Mensagens com o TSS.

O programa de carga vai identificar o empregador com base na empresa corrente selecionada pelo usuário.

Na primeira execução do programa de carga para o empregador, o parâmetro “Empregador” e “Refazer as Mensagens” estarão marcados e desabilitados e o “Mês e Ano Base” estarão habilitados, o usuário deverá informar o mês e ano base e o programa vai gerar a mensagem referente ao empregador – “S-1000 (Informações do Empregador)”.

A data base será gravada no empregador, essa data poderá ser consultada por meio do cadastro de complemento do estabelecimento para o eSocial, para o estabelecimento que representa o empregador para o eSocial.

O usuário poderá optar em gerar outras mensagens já na primeira execução do programa de carga, para isso deverá acessar a pasta “Iniciais” e marcar as mensagens que deseja gerar.

Depois da primeira execução do programa de carga, ele vai identificar que já foi iniciado o processo de geração das mensagens e os campos “Mês e Ano Base” permanecerão desabilitados e o campo “Empregador” desmarcado e habilitado, caso o cliente necessite alterar o mês e ano base deverá marcar o campo “Empregador”, o mês e ano base voltam a estar habilitados e o cliente pode alterar esse parâmetro.

Quando o campo “Empregador” estiver marcado o campo “Refaz Mensagens”, estará marcado e desabilitado, a mensagem do empregador será eliminada e regerada e todas as outras mensagens referentes a esse empregador serão eliminadas e regeradas conforme seleção do usuário.

O usuário poderá gerar as mensagens iniciais por meio de seleção na aba “Iniciais”, as mensagens marcadas serão consideradas no processo de geração da carga inicial.

O usuário poderá refazer as mensagens geradas anteriormente, para isso deverá marcar o campo “Refazer as Mensagens”, o programa vai primeiramente eliminar as mensagens que existem na base para o empregador, conforme seleção informada pelo usuário, em seguida será executado a rotina que vai criar as novas mensagens.

Status do Processo de Carga:

O sistema vai controlar o status da geração das mensagens por empregador (empresa e estabelecimento empregador) conforme lista de códigos dos status (Complemento do Estabelecimento - Pasta S-1000 1):

1. “Carga Teste Não Iniciada” - Valor inicial do status.
2. “Carga Teste Iniciada” - o programa de carga troca de “Carga Teste Não Iniciada” para “Carga Teste Iniciada” depois da primeira geração de mensagens.

Nessa opção as movimentações (inclusões, alterações e eliminações de registros) não estarão gerando mensagens, sendo assim as alterações na base de dados não estarão disponíveis para serem enviadas ao eSocial.

O cliente poderá “Refazer” todas as mensagens quando desejar, as mensagens geradas tem o único objeto de serem enviadas ao eSocial para testar os conteúdos e o processo de envio e o retorno das mensagens da Carga Inicial.

3. “Carga Teste OK” - o programa de carga troca de “Carga Teste Iniciada” para “Carga Teste OK” quando identificar que todas as mensagens foram geradas para teste.

Ainda estando como “Carga Teste OK” o cliente poderá continuar gerando as mensagens originais de carga, o sistema fará a validação necessária e retornará ao cliente o indicador como “Carga Teste Habilitada” ou “Carga Teste OK”, dependendo da avaliação das mensagens geradas.

As opções referentes à carga oficial não estão disponíveis nessa versão do programa, estamos no aguardo do layout oficial do eSocial e o manual técnico referente aos procedimentos de transmissão das mensagens. A liberação desses documentos está prevista para o final de Dezembro de 2013.

4. “Carga Oficial Habilitada” - O usuário que já concluiu o complemento das informações dos cadastros do produto e deseja iniciar a geração das mensagens referentes à carga inicial a ser enviada ao eSocial deverá alterar o status de “Carga Teste OK” para “Carga Oficial Habilitada”, o usuário também poderá troca de “Carga Teste Não Iniciada” para “Carga Oficial Habilitada” caso deseje pular a etapa de carga teste.

Quando o programa de carga identificar que o cliente optou por iniciar a carga oficial vai limpar a informações referentes à carga teste na base de dados e vai eliminar todas as mensagens geradas para teste.



Para a carga oficial, é necessário que todos os complementos tenham sido informados, caso contrário o sistema vai passar a gerar mensagens com erro que deverão ser tratadas pelo usuário, podendo gerar retrabalho e perda de tempo para o usuário.

5. “Carga Oficial Iniciada” - o programa de carga troca de “Carga Oficial Habilitada” para “Carga Oficial Iniciada” após a primeira execução do programa de carga.

Assim que o programa de “Carga Inicial” terminar a geração de todas as mensagens referentes a um processo (tabela), não existindo Erro na mensagem ou no XML, o sistema passará a gerar as mensagens a cada inclusão, alteração ou eliminação de informação nas tabelas envolvidas com o processo, essas mensagens estarão pendentes de envio ao eSocial;

O cliente poderá “Refazer as Mensagens” quando desejar, mais antes de refazer a mensagem o sistema vai eliminar todas as mensagens referentes à tabela que esta sendo refeita.

6. “Carga Oficial OK” - o programa vai alterar o status de “Carga Oficial Iniciada” para “Carga Oficial OK” quanto todas as mensagens foram geradas sem erro, caso existam mensagens com erro o usuário deverá realizar os acertos necessários;

7. “Carga Oficial Encerrada” - assim que o programa “Sincronizador de Mensagens” enviar a mensagem do empregador para o TSS esse status será alterado de “Carga Oficial OK” para “Carga Oficial Encerrada”, a partir desse ponto a rotina de carga esta concluída e o programa de carga não deverá mais ser executado.

Será implementado no programa de Sincronização das Mensagens uma opção que o cliente possa voltar o status de “Carga Oficial Concluída” para “Carga Oficial OK”, permitindo que o cliente retorne ao processo de carga inicial caso ocorra algum problema com a sincronização das mensagens com o eSocial, ou seja, postergado a data de início do eSocial por parte do governo.

Controle do status por tipo de mensagens, em nível de empregador e por estabelecimento do empregador:

Ao final do processo referente ao “Tipo de Mensagem”, o programa vai atualizar um indicador do processo de geração da informação para cada tipo de mensagem.

Status do processo de geração:

- 1 - Pendente - Nenhuma mensagem foi gerada;
- 2 - Iniciado - Existe no mínimo uma mensagem gerada, o processo já foi iniciado;
- 3 - Concluído - Existe mensagem gerada “Sem Erro”.

Esse indicador será de uso interno do sistema, tendo como objetivo o controle sobre cada mensagem que esta sendo gerada.

No processo de iniciar a carga oficial, esses flags retornarão ao status 1 - Pendente.

Campos–Pasta Parâmetros:



06.9.5582 - FP9840 - 1.00.00.000 - FP9840

Parâmetros Iniciais Aleatório Impressão

Empregador

Empresa: 1 Empresa eSocial

Estabelecimento: 1 Estabelecimento eSocial

Seleção

Mês/Ano Base: 1 2014

Empresas: [] []

Estabelecimentos: [] []

Matrículas: [] []

Empregador

Refazer Mensagens

Executar Fechar Ajuda

Dispara a execução do relatório

Campo	Descrição	Validações/Regras
Empresa - Empregador	Código da empresa do estabelecimento Empregador para o eSocial.	Não se aplica.
Estabelecimento - Empregador	Código do estabelecimento Empregador para o eSocial	Não se aplica.
Mês e Ano Base	Mês e ano de referência para geração das mensagens. Depois da execução do programa, será gravado no estabelecimento empregador a data referencia para a geração das mensagens ao eSocial, essa data será o primeiro dia do mês e ano base. O sistema vai verificar se a data já esta atualizada, se estiver ela será demonstrada na tela e o campo mês e ano base serão desabilitados. Caso esteja marcado o campo "Empregador" e "Refazer Mensagens", o campo "Mês e Ano Base" voltará a ficar habilitados e o sistema vai atualizar o estabelecimento empregador com a nova data referencia, tendo como base o mês e ano informado pelo usuário.	Não se aplica.
Filtro Empresa	Todas ou lista de empresas que estão relacionadas ao empregador. Esse filtro será considerado somente para as tabelas em nível de funcionário.	Não se aplica.
Filtro Estabelecimento	Todos ou lista de estabelecimentos a serem considerados no processamento, somente estará habilitado se tiver sido informado apenas uma empresa. Esse filtro será considerado somente para	Não se aplica.



	as tabelas em nível de funcionário.	
Filtro Funcionário	Todos ou lista de funcionários a serem considerados no processamento, somente estará habilitado se tiver sido informado apenas um estabelecimento. Esse filtro será considerado somente para as tabelas em nível de funcionário.	Não se aplica.
Empregador	Quando assinalado, identifica que o empregador deverá ser gerado pela primeira vez ou novamente - Gerar a Mensagem "S-1000 (Informações do Empregador)", quando o empregador estiver marcado o campo "Refazer Mensagens" estará marcado e desabilitado, os campos e "Mês e Ano Base" estão habilitados, permitindo ao usuário informar um novo mês e ano base. A cada nova geração do empregador todas as mensagens relacionadas a empregador deverão ser eliminadas, sendo geradas novamente conforme parametrizado na aba "Iniciais". A primeira vez que o cliente executar a carga inicial para o empregador o campo "Empregador" estará marcado e desabilitado, o campo "Refazer Mensagens" estará desmarcado e desabilitado e o "Mês e Ano Base" estarão habilitados e em branco.	Não se aplica.
Refazer Mensagens:	Quando assinalado, elimina todas as mensagens marcadas referentes ao processo que esta sendo executado antes de iniciar a geração das novas mensagens.	Não se aplica.

Campos – Pasta Iniciais:

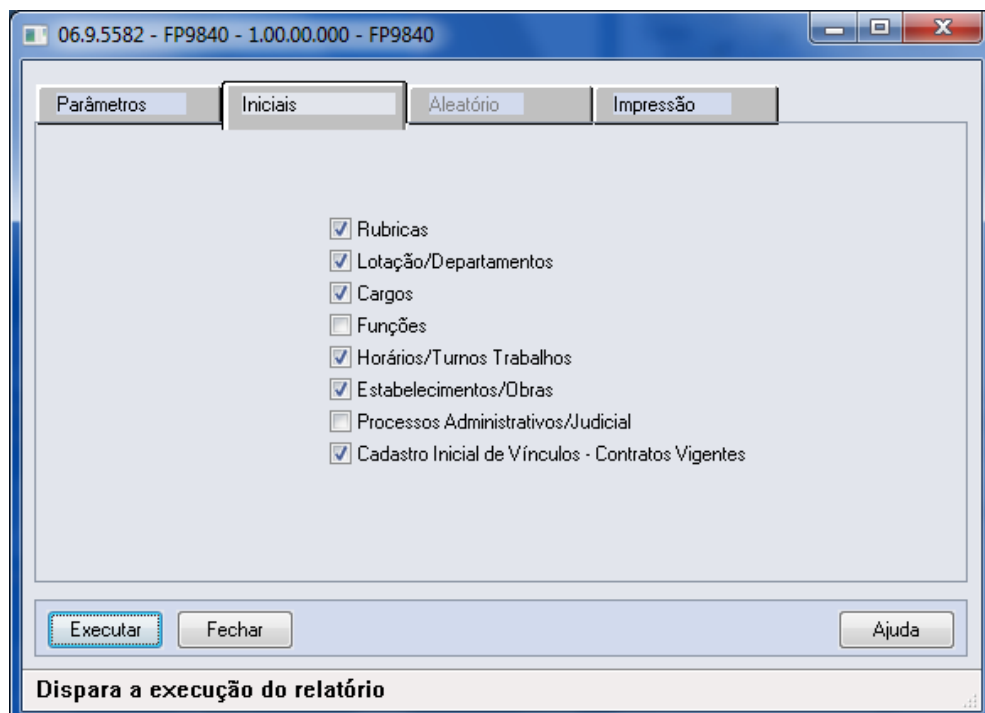



Campo	Descrição	Validações/Regras
Rubricas	Quando assinalado, a mensagem "S-1010 (Tab Rubricas)" será gerada para o empregador.	Não se aplica.
Lotação/Departamento	Quando assinalado, a mensagem "S-1020 (Tab Lotações)" será gerada para o empregador.	Não se aplica.
Cargos	Quando assinalado, a mensagem "S-1030 (Tabela de Cargos)" será gerada para o empregador.	Não se aplica.
Funções	Quando assinalado, a mensagem "S-1040 (Tabela de Funções)" será gerada para o empregador.	Não se aplica.
Horários/Turno Trabalhos	Quando assinalado, a mensagem "S-1050 (Tabela de Horários)" será gerada para o empregador.	Não se aplica.
Estabelecimento/Obras	Quando assinalado, a mensagem "S-1060 (Tabela de Estabelecimentos)" será gerada para o empregador.	Não se aplica.
Processos Administrativos/Judicial	Quando assinalado, a mensagem "S-1070 (Tabela de Processos)" será gerada para o empregador.	Não se aplica.
Cadastro Vínculos - Inicial Contratos Vigentes	Quando assinalado, a mensagem "S-2100 (Cad. Inicial)" ou a mensagem "S-2200 (Evento Admissão)" será gerada para os funcionários selecionados. Para os funcionários ativos e com data de admissão menor que a data de referencia será gerada a mensagem "S-2100 (Cad. Inicial)", para os funcionários com data de admissão maior que a data de referência será gerada a mensagem "S-2200 (Evento Admissão)".	Não se aplica.

Campos–Pasta Aleatório:

Essa pasta está desabilitada, será tratada na próxima liberação do produto.

Função: **FP9860 – Sincronizador eSocial**

Objetivo: Sincronizar as mensagens do eSocial.

Descrição: Sincronizar as mensagens do eSocial (XML) que foram geradas no produto com o TSS para posterior envio ao governo.

Notas: Caso as informações do Empregador não estiverem preenchidas, o processo não será executado.
Caso a informação da URL não esteja preenchida no Complemento do Estabelecimento, o processo não será executado.

Serão lidas neste processo todas as mensagens que estiverem com status "Liberada", ou seja, estão aptas para serem enviadas ao TSS de acordo com a parametrização realizada pelo usuário.

As informações do Empregador serão carregadas automaticamente pelo programa que busca estes dados do complemento do programa Manutenção Parâmetros Empresa RH (FP0500).

Ao executar, o programa conecta o *webservice* informado na tela de "Config TSS" no complemento do Estabelecimento (F0560) e inicia a transmissão a das mensagens.

Caso a conexão com o TSS seja perdida, o processo é interrompido, os registros processados até a queda da conexão são efetivados.



Esta execução pode ser realizada via RPW.

No final do processo, é exibido um relatório mostrando o total de mensagens processados com sucesso e também o total de erros encontrados.

Os erros identificados neste processo deverão ser analisados/avaliados no Monitor eSocial (FP9850).

Campos - Pasta Parâmetros:

Campo	Descrição	Validações/Regras
Empresa	Empresa do Empregador	Este campo é desabilitado, não permitindo a alteração pelo usuário. As informações serão carregadas automaticamente as informações do Empregador informadas no FP0500
Estabelecimento	Estabelecimento do Empregador	Este campo é desabilitado, não permitindo a alteração pelo usuário. As informações serão carregadas automaticamente as informações do Empregador informadas no FP0500
Empregador	Sincronizar Informações do Empregador	Não se aplica.
Rubricas	Sincronizar Informações das Rubricas	Não se aplica.
Lotações/Departamentos	Sincronizar Informações das Lotações/Departamentos	Não se aplica.
Cargos	Sincronizar Informações dos Cargos	Não se aplica.
Funções	Sincronizar Informações das Funções	Não se aplica.
Horários/Turnos Trabalhos	Sincronizar Informações dos Horários/Turnos Trabalhos	Não se aplica.
Estabelecimentos/Obras	Sincronizar Informações dos Estabelecimentos/Obras	Não se aplica.



	Estabelecimentos/Obras	
Processos Administrativos/Judicial	Sincronizar Informações dos Processos Administrativos/Judicial	Não se aplica.
Portuário	Sincronizar Informações Portuário	Não se aplica.
Cadastro Inicial	Sincronizar Informações Cadastro Inicial	Não se aplica.
Evento Admissão	Sincronizar Informações Eventos Admissão	Não se aplica.

PROCESSO MONITORAMENTO DE GERAÇÃO/ENVIO DE MENSAGENS DE CARGA PARA O GOVERNO

Função: **FP9850 – Monitor eSocial**

Objetivo: Permitir o monitoramento de geração e envio de mensagens do Processo de Carga para o Governo.

Pré-requisito: FP9840 – Carga Inicial eSocial.

Descrição: Por meio da função Monitor eSocial (FP9850) é possível consultar as mensagens geradas/enviadas para o Governo utilizando filtros para agilidade da consulta.

Campos - Pasta Seleção:

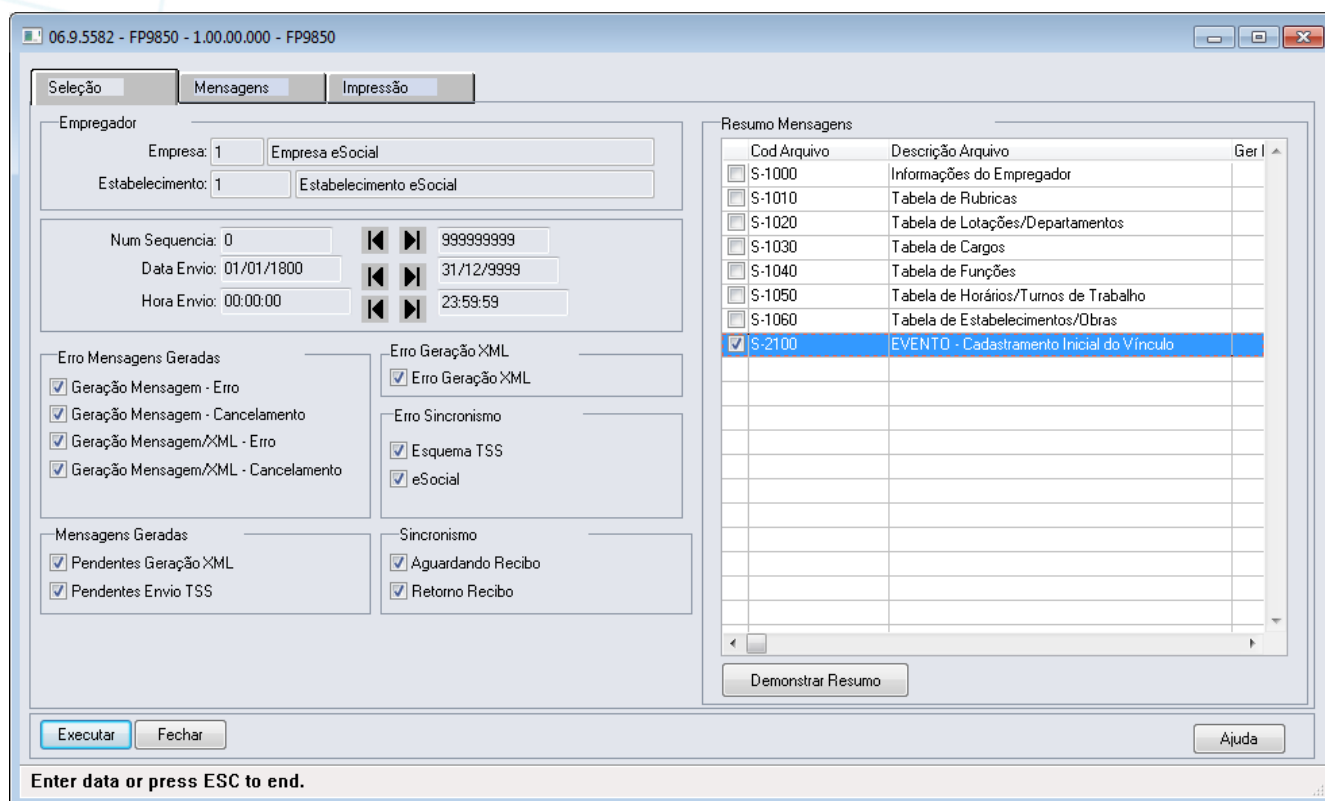

Campo	Descrição	Validações/Regras
Empregador	Ao acessar o programa o sistema irá atualizar automaticamente os campos empresa e estabelecimento que correspondem à empresa e estabelecimento relacionado como empregador para a empresa logada.	Não se aplica
Número Sequencia	É possível fazer filtro informado uma seleção de número de sequencia de mensagem.	Não se aplica.
Data Envio	No processo de carga a data de envio é gerada sempre com a data 01/01/1800 então não é possível realizar o filtro de data e hora para o processo de carga. Este filtro poderá ser utilizado de forma mais eficaz na fase em que for liberado o processo de movimentação de informações.	Não se aplica.
Hora Envio	No processo de carga a hora de envio, é gerada sempre com a 00:00:00 então não é possível realizar o filtro de data e hora para o processo de carga. Este filtro poderá ser utilizado de forma mais eficaz na fase em que for liberado o processo de movimentação de informações.	Não se aplica.
Geração de	Este campo tem a finalidade de filtrar mensagens	Caso o campo esteja

Mensagem - Erro	pela situação “Geração de Mensagem – Erro”, ou seja, ao gerar o registro da mensagem no banco, caso tenha ocorrido algum erro, a mensagem será atualizada com esta situação. Esta situação não será gerada no processo de Carga Inicial do eSocial (FP9840)	marcado se o sistema encontrar mensagens com esse status que atenda aos demais filtros a mesma será demonstrada. Caso contrário não será demonstrada.
Geração de Mensagem Cancelamento	Este campo tem a finalidade de filtrar mensagens pela situação “Geração de Mensagem – Cancelamento”, ou seja, ao gerar o registro da mensagem no banco caso o sistema encontre alguma inconsistência entre mensagens da mesma informação, a mensagem anterior a atual será atualizada com esta situação. Esta situação não será gerada no processo de Carga Inicial do eSocial (FP9840).	Caso o campo esteja marcado, se o sistema encontrar mensagens com esse status que atenda aos demais filtros a mesma será demonstrada. Caso contrário, não será demonstrada.
Geração de Mensagem/XML - Erro	Este campo tem a finalidade de filtrar mensagens pela situação “Geração de Mensagem/XML – Erro”, ou seja, ao gerar o registro da mensagem juntamente com o XML da informação, caso tenha ocorrido algum erro, a mensagem será atualizada com esta situação. Esta situação não será gerada no processo de Carga Inicial do eSocial (FP9840)	Caso o campo esteja marcado, se o sistema encontrar mensagens com esse status que atenda aos demais filtros a mesma será demonstrada. Caso contrário, não será demonstrada.
Geração de Mensagem/XML Cancelamento	Este campo tem a finalidade de filtrar mensagens pela situação “Geração de Mensagem/XML – Cancelamento”, ou seja, ao gerar o registro da mensagem no banco caso o sistema encontre alguma inconsistência entre mensagens da mesma informação, a mensagem anterior a atual será atualizada com esta situação. Esta situação não será gerada no processo de Carga Inicial do eSocial (FP9840).	Caso o campo esteja marcado, se o sistema encontrar mensagens com esse status que atenda aos demais filtros a mesma será demonstrada. Caso contrário, não será demonstrada.
Erro Geração XML	Este campo tem a finalidade de filtrar mensagens pela situação “Erro Geração XML”, ou seja, ao gerar o XML no registro da mensagem, caso ocorra erro, a mensagem será atualizada com esta situação.	Caso o campo esteja marcado, se o sistema encontrar mensagens com esse status que atenda aos demais filtros a mesma será demonstrada. Caso contrário, não será demonstrada.
Erro Esquema TSS	Este campo tem a finalidade de filtrar mensagens pela situação “Erro Esquema TSS”, ou seja, no momento que a mensagem é enviada para o TSS e o mesmo retornar um erro de referente ao arquivo esquema para integração (.XSD) a mensagem será atualizada com esta situação.	Caso o campo esteja marcado, se o sistema encontrar mensagens com esse status que atenda aos demais filtros a mesma será demonstrada.



		demonstrada. Caso contrário, não será demonstrada.
Erro eSocial	Este campo tem a finalidade de filtrar mensagens pela situação “Erro eSocial”, ou seja, no momento que a o XML foi enviado para o TSS e o mesmo retornou um erro cuja origem foi do site do governo, a mensagem será atualizada com esta situação.	Caso o campo esteja marcado, se o sistema encontrar mensagens com esse status que atenda aos demais filtros a mesma será demonstrada. Caso contrário, não será demonstrada.
Pendente Geração XML	Este campo tem a finalidade de filtrar mensagens pela situação “Pendente Geração XML”, ou seja, no momento que a mensagem é gerada com sucesso, no entanto, não é possível gerar o arquivo XML, a mensagem será atualizada com esta situação.	Caso o campo esteja marcado, se o sistema encontrar mensagens com esse status que atenda aos demais filtros a mesma será demonstrada. Caso contrário, não será demonstrada.
Pendente Envio TSS	Este campo tem a finalidade de filtrar mensagens pela situação “Pendente Envio TSS”, ou seja, no momento que a mensagem e o XML foram gerados com sucesso, a mensagem será atualizada com esta situação.	Caso o campo esteja marcado, se o sistema encontrar mensagens com esse status que atenda aos demais filtros a mesma será demonstrada. Caso contrário, não será demonstrada.
Aguardando Recibo	Este campo tem a finalidade de filtrar mensagens pela situação “Aguardando Recibo”, ou seja, no momento em que o sistema envia o XML para o TSS e ainda não recebeu nenhum retorno do mesmo, a mensagem será atualizada com esta situação.	Caso o campo esteja marcado, se o sistema encontrar mensagens com esse status que atenda aos demais filtros a mesma será demonstrada. Caso contrário, não será demonstrada.
Retorno Recibo	Este campo tem a finalidade de filtrar mensagens pela situação “Retorno Recibo”, ou seja, no momento em que o sistema recebe o retorno do TSS com o recibo do envio par ao site do governo.	Caso o campo esteja marcado, se o sistema encontrar mensagens com esse status que atenda aos demais filtros a mesma será demonstrada. Caso contrário, não será demonstrada.
Resumo Mensagens	Esta grid tem por finalidade demonstrar os arquivos encontrados nas mensagens	Pressionar o botão Demonstrar Resumo

considerando o filtro realizado. E para cada arquivo demonstra se existem mensagens para as situações selecionadas (indicado pelo “X”).

para atualizar a Grid Resumo. Caso não tenha sido selecionado o arquivo na Grid Resumo Mensagens então o sistema apresenta uma mensagem de bloqueio e não permite o acesso a pasta mensagens.

Campos -Pasta Mensagens:

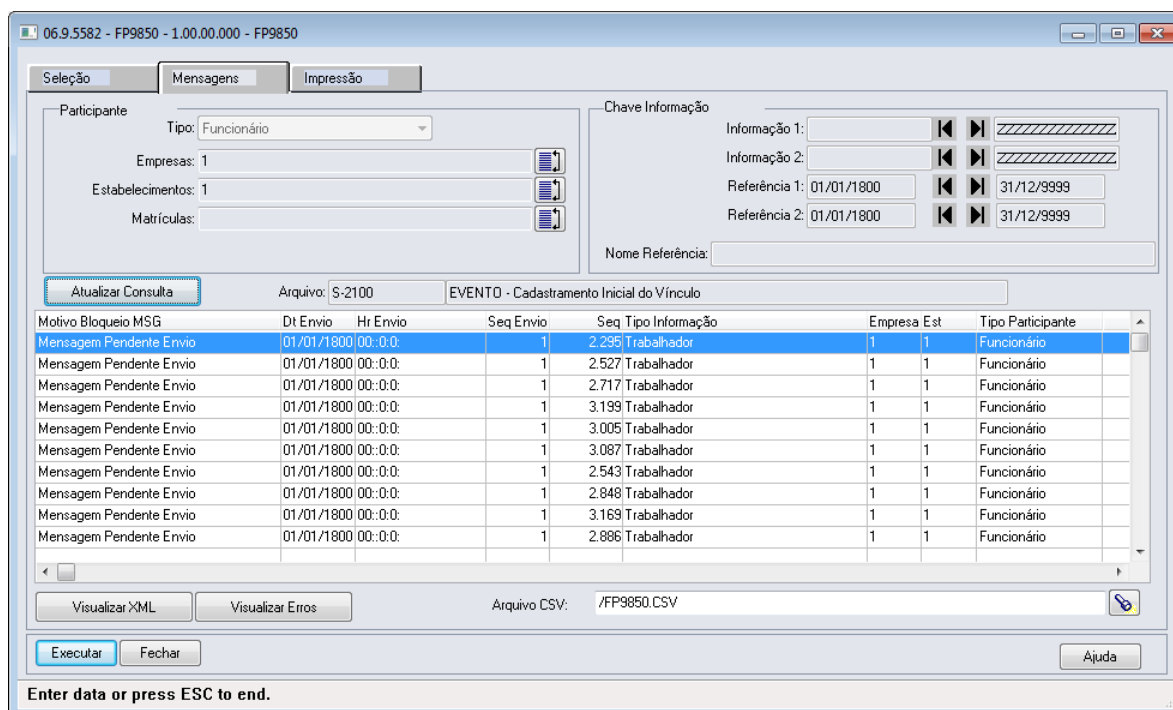

Motivo Bloqueio MSG	Dt Envio	Hr Envio	Seq Envio	Seq Tipo Informação	Empresa Est	Tipo Participante
Mensagem Pendente Envio	01/01/1800	00:00:00	1	2.295 Trabalhador	1 1	Funcionário
Mensagem Pendente Envio	01/01/1800	00:00:00	1	2.527 Trabalhador	1 1	Funcionário
Mensagem Pendente Envio	01/01/1800	00:00:00	1	2.717 Trabalhador	1 1	Funcionário
Mensagem Pendente Envio	01/01/1800	00:00:00	1	3.199 Trabalhador	1 1	Funcionário
Mensagem Pendente Envio	01/01/1800	00:00:00	1	3.005 Trabalhador	1 1	Funcionário
Mensagem Pendente Envio	01/01/1800	00:00:00	1	3.087 Trabalhador	1 1	Funcionário
Mensagem Pendente Envio	01/01/1800	00:00:00	1	2.543 Trabalhador	1 1	Funcionário
Mensagem Pendente Envio	01/01/1800	00:00:00	1	2.848 Trabalhador	1 1	Funcionário
Mensagem Pendente Envio	01/01/1800	00:00:00	1	3.169 Trabalhador	1 1	Funcionário
Mensagem Pendente Envio	01/01/1800	00:00:00	1	2.886 Trabalhador	1 1	Funcionário

Campo	Descrição	Validações/Regras
Tipo Participante	Permite selecionar o tipo de participante o qual será realizado o filtro.	Este campo somente será habilitado quando for liberado o processo de movimentação da folha para o eSocial
Empresas	Permite realizar o filtro de uma empresa ou de uma lista de empresas. Através do botão “Seleciona Empresas” é possível selecionar as empresas que deseja consultar.	Este campo somente estará habilitado quando o tipo de arquivo for S-2100 ou S-2200
Estabelecimentos	Permite realizar o filtro de um estabelecimento ou de uma lista de estabelecimentos. Através do botão “Seleciona Estabelecimentos” é possível selecionar as empresas que deseja consultar.	Este campo somente estará habilitado quando o tipo de arquivo for S-2100 ou S-2200 e se no campo



		Empresas for informado somente uma empresa.
Matrículas	Permite realizar o filtro de uma matrícula ou de uma lista de matrículas. Através do botão “Seleciona Matrículas” é possível selecionar as matrículas que deseja consultar.	Este campo somente estará habilitado quando o tipo de arquivo for S-2100 ou S-2200 e se no campo Estabelecimentos for informado somente um estabelecimento.
Informação 1	Permite realizar a seleção da chave da informação conforme o arquivo selecionado.	Regras descritas no quadro do item “Chave Informação”.
Informação 2	Permite realizar a seleção da chave da informação conforme o arquivo selecionado.	Regras descritas no quadro do item “Chave Informação”.
Data Referência 1	Permite realizar a seleção da chave da informação conforme o arquivo selecionado.	Este campo somente estará habilitado no processo de movimentação da folha para o eSocial.
Data Referência 2	Permite realizar a seleção da chave da informação conforme o arquivo selecionado.	Este campo somente estará habilitado no processo de movimentação da folha para o eSocial.
Nome Referência	Permite realizar a seleção da chave da informação conforme o arquivo selecionado.	Este campo somente estará habilitado no processo de movimentação da folha para o eSocial.
Atualizar Consulta	Relaciona as mensagens encontradas conforme a seleção feita na grid de mensagens.	Caso a mensagem seja relativa a alguma situação de erro selecionada a mesma é demonstrada em vermelho.
Visualizar XML	Permite a visualização do arquivo XML gerado da informação.	
Visualizar Erros	Permite a visualização o detalhamento dos erros gerados nas mensagens cuja situação encontra-se nos grupos de erros selecionados.	
Arquivo CSV	Permite informar o caminho e o nome do arquivo CVS que será gerado caso seja selecionado o botão “Executar”. O diretório + o nome é inicialmente preenchido com o diretório spool do usuário + o nome do programa + .CSV	

Chave Informação:

Arquivo	Regra
S-1010	Informação 1: será possível informar seleção de empresa Informação 2: será possível informar seleção de evento
S-1020	Informação 1: será possível informar seleção de lotação. A lotação do eSocial será composta de Identificador do Empregador (FP0560) + Tomador (se houver) + Unidade de Lotação.
S-1030	Informação 1: será possível informar seleção de cargo básico
S-1040	Informação 1: será possível informar seleção de função Informação 2: será possível informar seleção de nível de função
S-1050	Informação 1: será possível informar seleção de jornada, sendo que a jornada do eSocial é composta do código da jornada com quatro posições + o código do intervalo com três posições + o código 0 - Intervalo Fixo ou 1 - Intervalo Flexível
S-1060	Informação 1: será possível informar seleção de CNPJ quando o estabelecimento não for obra e seleção de CNO quando o estabelecimento for obra

Ao pressionar “Executar”, o sistema gera um arquivo .csv no diretório informado com o conteúdo da consulta de mensagens efetuada. Segue exemplo abaixo:

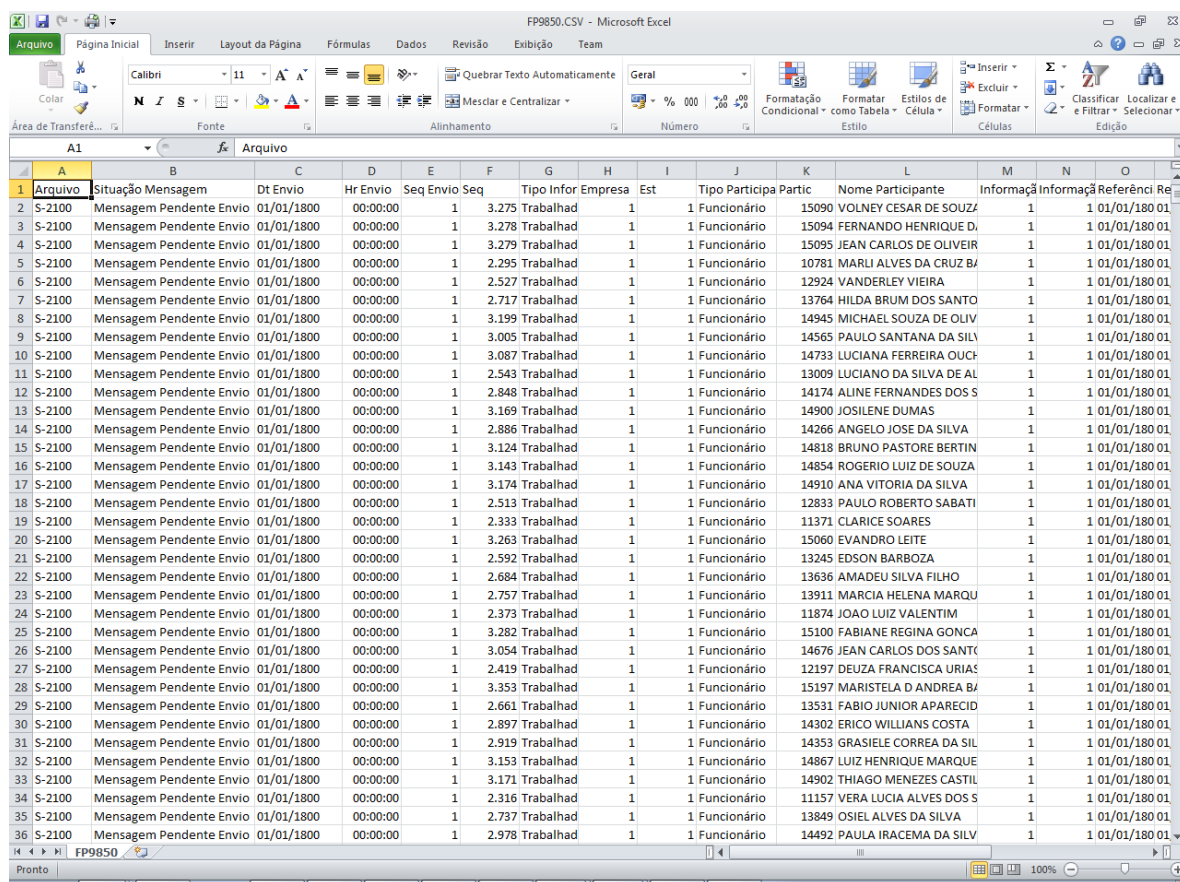

A1	Arquivo													
A	B	C	D	E	F	G	H	I	J	K	L	M	N	O
Arquivo	Situação Mensagem	Dt Envio	Hr Envio	Seq Envio	Seq	Tipo Infor	Empresa	Est	Tipo Participa	Partic	Nome Participante	Informação	Informação	Referênci
2	S-2100	Mensagem Pendente Envio	01/01/1800	00:00:00	1	3.275	Trabalhad	1	1	Funcionário	15090	VOLNEY CESAR DE SOUZA	1	1 01/01/180 01
3	S-2100	Mensagem Pendente Envio	01/01/1800	00:00:00	1	3.278	Trabalhad	1	1	Funcionário	15094	FERNANDO HENRIQUE D.	1	1 01/01/180 01
4	S-2100	Mensagem Pendente Envio	01/01/1800	00:00:00	1	3.279	Trabalhad	1	1	Funcionário	15095	JEAN CARLOS DE OLIVEIR	1	1 01/01/180 01
5	S-2100	Mensagem Pendente Envio	01/01/1800	00:00:00	1	2.295	Trabalhad	1	1	Funcionário	10781	MARLI ALVES DA CRUZ BA	1	1 01/01/180 01
6	S-2100	Mensagem Pendente Envio	01/01/1800	00:00:00	1	2.527	Trabalhad	1	1	Funcionário	12924	VANDERLEY VIEIRA	1	1 01/01/180 01
7	S-2100	Mensagem Pendente Envio	01/01/1800	00:00:00	1	2.717	Trabalhad	1	1	Funcionário	13764	HILDA BRUM DOS SANTO	1	1 01/01/180 01
8	S-2100	Mensagem Pendente Envio	01/01/1800	00:00:00	1	3.199	Trabalhad	1	1	Funcionário	14945	MICHAEL SOUZA DE OLIV	1	1 01/01/180 01
9	S-2100	Mensagem Pendente Envio	01/01/1800	00:00:00	1	3.005	Trabalhad	1	1	Funcionário	14565	PAULO SANTANA DA SILV	1	1 01/01/180 01
10	S-2100	Mensagem Pendente Envio	01/01/1800	00:00:00	1	3.087	Trabalhad	1	1	Funcionário	14733	LUCIANA FERREIRA OUCH	1	1 01/01/180 01
11	S-2100	Mensagem Pendente Envio	01/01/1800	00:00:00	1	2.543	Trabalhad	1	1	Funcionário	13009	LUCIANO DA SILVA DE AL	1	1 01/01/180 01
12	S-2100	Mensagem Pendente Envio	01/01/1800	00:00:00	1	2.848	Trabalhad	1	1	Funcionário	14174	ALINE FERNANDES DOS S	1	1 01/01/180 01
13	S-2100	Mensagem Pendente Envio	01/01/1800	00:00:00	1	3.169	Trabalhad	1	1	Funcionário	14900	JOSILENE DUMAS	1	1 01/01/180 01
14	S-2100	Mensagem Pendente Envio	01/01/1800	00:00:00	1	2.886	Trabalhad	1	1	Funcionário	14266	ANGELO JOSE DA SILVA	1	1 01/01/180 01
15	S-2100	Mensagem Pendente Envio	01/01/1800	00:00:00	1	3.124	Trabalhad	1	1	Funcionário	14818	BRUNO PASTORE BERTIN	1	1 01/01/180 01
16	S-2100	Mensagem Pendente Envio	01/01/1800	00:00:00	1	3.143	Trabalhad	1	1	Funcionário	14854	ROGERIO LUIZ DE SOUZA	1	1 01/01/180 01
17	S-2100	Mensagem Pendente Envio	01/01/1800	00:00:00	1	3.174	Trabalhad	1	1	Funcionário	14910	ANA VITORIA DA SILVA	1	1 01/01/180 01
18	S-2100	Mensagem Pendente Envio	01/01/1800	00:00:00	1	2.513	Trabalhad	1	1	Funcionário	12833	PAULO ROBERTO SABATI	1	1 01/01/180 01
19	S-2100	Mensagem Pendente Envio	01/01/1800	00:00:00	1	2.333	Trabalhad	1	1	Funcionário	11371	CLARICE SOARES	1	1 01/01/180 01
20	S-2100	Mensagem Pendente Envio	01/01/1800	00:00:00	1	3.263	Trabalhad	1	1	Funcionário	15060	EVANDRO LEITE	1	1 01/01/180 01
21	S-2100	Mensagem Pendente Envio	01/01/1800	00:00:00	1	2.592	Trabalhad	1	1	Funcionário	13245	EDSON BARBOZA	1	1 01/01/180 01
22	S-2100	Mensagem Pendente Envio	01/01/1800	00:00:00	1	2.684	Trabalhad	1	1	Funcionário	13636	AMADEU SILVA FILHO	1	1 01/01/180 01
23	S-2100	Mensagem Pendente Envio	01/01/1800	00:00:00	1	2.757	Trabalhad	1	1	Funcionário	13911	MARCIA HELENA MARQU	1	1 01/01/180 01
24	S-2100	Mensagem Pendente Envio	01/01/1800	00:00:00	1	2.373	Trabalhad	1	1	Funcionário	11874	JOAO LUIZ VALENTIM	1	1 01/01/180 01
25	S-2100	Mensagem Pendente Envio	01/01/1800	00:00:00	1	3.282	Trabalhad	1	1	Funcionário	15100	FABIANE REGINA GONCA	1	1 01/01/180 01
26	S-2100	Mensagem Pendente Envio	01/01/1800	00:00:00	1	3.054	Trabalhad	1	1	Funcionário	14676	JEAN CARLOS DOS SANT	1	1 01/01/180 01
27	S-2100	Mensagem Pendente Envio	01/01/1800	00:00:00	1	2.419	Trabalhad	1	1	Funcionário	12197	DEUZA FRANCISCA URIAS	1	1 01/01/180 01
28	S-2100	Mensagem Pendente Envio	01/01/1800	00:00:00	1	3.353	Trabalhad	1	1	Funcionário	15197	MARISTELA D ANDREA B	1	1 01/01/180 01
29	S-2100	Mensagem Pendente Envio	01/01/1800	00:00:00	1	2.661	Trabalhad	1	1	Funcionário	13531	FABIO JUNIOR APARECID	1	1 01/01/180 01
30	S-2100	Mensagem Pendente Envio	01/01/1800	00:00:00	1	2.897	Trabalhad	1	1	Funcionário	14302	ERICO WILLIAMS COSTA	1	1 01/01/180 01
31	S-2100	Mensagem Pendente Envio	01/01/1800	00:00:00	1	2.919	Trabalhad	1	1	Funcionário	14353	GRASIELE CORREA DA SIL	1	1 01/01/180 01
32	S-2100	Mensagem Pendente Envio	01/01/1800	00:00:00	1	3.153	Trabalhad	1	1	Funcionário	14867	LUIZ HENRIQUE MARQUE	1	1 01/01/180 01
33	S-2100	Mensagem Pendente Envio	01/01/1800	00:00:00	1	3.171	Trabalhad	1	1	Funcionário	14902	THIAGO MENEZES CASTIL	1	1 01/01/180 01
34	S-2100	Mensagem Pendente Envio	01/01/1800	00:00:00	1	2.316	Trabalhad	1	1	Funcionário	11157	VERA LUCIA ALVES DOS S	1	1 01/01/180 01
35	S-2100	Mensagem Pendente Envio	01/01/1800	00:00:00	1	2.737	Trabalhad	1	1	Funcionário	13849	OSIEL ALVES DA SILVA	1	1 01/01/180 01
36	S-2100	Mensagem Pendente Envio	01/01/1800	00:00:00	1	2.978	Trabalhad	1	1	Funcionário	14492	PAULA IRACEMA DA SILV	1	1 01/01/180 01



FAQs

Disponíveis em <http://tdn.totvs.com/display/home/TDN+-+TOTVS+Developer+Network>

A TOTVS com o objetivo de munir o cliente com o máximo de informações estará criando FAQs do processo eSocial, desta maneira antes da abertura de um chamado será possível à consulta e identificação de situações já atendidas/solucionadas.

Informações Técnicas

O eSocial TOTVS Linha Datasul não irá gerar impacto nas tabelas e campos do produto, pois o objetivo principal foi minimizar os riscos desta nova legislação em nossos clientes. Assim foram criadas novas tabelas e campos para a implementação necessária.

ANEXO I – TABELAS eSOCIAL

Tabela 1 – Categorias de Trabalhadores

Grupo	Código	Descrição
Empregado	101	Empregado – Geral.
	102	Empregado – Trabalhador Rural por Pequeno Prazo da Lei 11.718/2008.
	103	Empregado – Aprendiz.
	104	Empregado – Doméstico.
	105	Empregado – contrato a termo firmado nos termos da Lei 9601/98.
	106	Empregado – contrato por prazo determinado nos termos da Lei 6019/74.
	107	Trabalhador não vinculado ao RGPS com direito ao FGTS.
Avulso	201	Trabalhador Avulso – Portuário.
	202	Trabalhador Avulso – Não Portuário (Informação do Sindicato).
	203	Trabalhador Avulso – Não Portuário (Informação do Contratante).
Servidor Público	301	Servidor Público – Titular de Cargo Efetivo.
	302	Servidor Público – Ocupante de Cargo exclusivo em comissão.
	303	Servidor Público – Exercente de Mandato Eletivo.
	304	Servidor Público – Agente Público.
	305	Servidor Público vinculado a RPPS indicado para conselho ou órgão representativo, na condição de representante do governo, órgão ou entidade da administração pública.
Dirigente Sindical	401	Dirigente Sindical – Em relação à Remuneração Recebida no Sindicato.
Contribuinte Individual	701	Contribuinte individual – Autônomo contratado por Empresas em geral.
	702	Contribuinte individual – Autônomo contratado por Contribuinte individual, por pessoa física em geral, ou por missão diplomática e repartição consular de carreira estrangeiras.



	703	Contribuinte individual – Autônomo contratado por Entidade Beneficente de Assistência Social isenta da cota patronal.
	711	Contribuinte individual – Transportador autônomo contratado por Empresas em geral.
	712	Contribuinte individual – Transportador autônomo contratado por Contribuinte individual, por pessoa física em geral, ou por missão diplomática e repartição consular de carreira estrangeiras.
	713	Contribuinte individual – Transportador autônomo contratado por Entidade Beneficente de Assistência Social isenta da cota patronal.
	721	Contribuinte individual – Diretor não empregado com FGTS.
	722	Contribuinte individual – Diretor não empregado sem FGTS.
	731	Contribuinte individual – Cooperado que presta serviços à empresa por intermédio de cooperativa de trabalho.
	732	Contribuinte individual – Cooperado que presta serviços a Entidade Beneficente de Assistência Social isenta da cota patronal ou para pessoa física.
	733	Contribuinte individual – Cooperado eleito para direção da Cooperativa.
	734	Contribuinte individual – Transportador Cooperado que presta serviços à empresa por intermédio de cooperativa de trabalho.
	735	Contribuinte individual – Transportador Cooperado que presta serviços a Entidade Beneficente de Assistência Social isenta da cota patronal ou para pessoa física
	736	Contribuinte individual – Transportador Cooperado eleito para direção da Cooperativa.
	741	Contribuinte individual – Cooperado filiado a cooperativa de produção.
	751	Contribuinte individual – Micro Empreendedor Individual, quando contratado por PJ.
Estagiário	901	Estagiário.

Tabela 2 – Grau de Exposição a Agentes Nocivos

Código	Descrição
1	Não exposto a agente nocivo na atividade atual.
2	Exposição a agente nocivo – aposentadoria especial aos 25 anos de trabalho.
3	Exposição a agente nocivo – aposentadoria especial aos 20 anos de trabalho.
4	Exposição a agente nocivo – aposentadoria especial aos 15 anos de trabalho.

Tabela 3 – Natureza das Rubricas da Folha de Pagamento

Código	Nome da Natureza da Rubrica	Descrição da Natureza da Rubrica
1000	Salário, vencimento, soldo ou subsídio.	Corresponde ao salário básico contratual do empregado contratado de acordo com a CLT e a remuneração mensal do servidor público, civil ou militar. Deve ser classificado nesse código também, o afastamento por acidente de trabalho por período de até 15 dias.
1002	Descanso semanal remunerado - DSR	Valor correspondente a um dia de trabalho do empregado, incidente sobre as verbas de natureza variável, tais como: horas extras, adicional noturno, produção, comissão, entre outros.
1003	Horas extraordinárias	Valor correspondente à hora de trabalho do empregado, acrescido de percentual de no mínimo, 50%.
1004	Horas extraordinárias – Indenização de banco de horas	Valor correspondente a pagamento das horas extraordinárias, inicialmente destinadas para o banco de horas e que não foram compensadas.
1005	Direito de arena	Valores pagos ao atleta a título direito de arena decorrente do espetáculo.
1007	Luvas e premiações	Valores pagos ao atleta a título de prêmios e luvas.



1009	Salário família – complemento	Valor pago ao trabalhador, excedente ao valor do salário família fixado pela previdência social.
1010	Salário in natura - pagos em bens ou serviços	Salário in natura, também conhecido por salário utilidade, que correspondente ao valor pago ao trabalhador em bens ou serviços, a qualquer título como moradia, alimentação, vestuário, transporte, entre outros.
1011	Sobreaviso	Valor correspondente a um percentual da hora normal de trabalho do empregado, estipulado em acordo ou convenção coletiva.
1014	Bolsa de estudo - estagiário	Valor pago ao trabalhador estudante em atividades práticas de complementação do currículo escolar. Lei nº 11.788 de 25/09/2008.
1099	Outras verbas salariais	Outras verbas salariais não previstas nos itens anteriores.
1201	Adicional de função / cargo confiança	Adicional ou gratificação concedida em virtude de cargo ou função de confiança - mínimo de 40% do salário base.
1202	Adicional de insalubridade	Adicional por serviços em condições de insalubridade.
1203	Adicional de periculosidade	Adicional por serviços em condições perigosas.
1204	Adicional de transferência	Adicional pago em razão de transferência de empregado, pago regularmente.
1205	Adicional noturno	Valor correspondente a, no mínimo, 20% do valor da hora normal, trabalho realizado em horário noturno (de 22:00 hs. a 05:00 hs. na atividade urbana e de 20:00 hs. a 04:00 hs. horas na atividade rural) – conforme art. 7º, inciso IX.
1206	Adicional por tempo de serviço	Verba paga ao trabalhador em virtude do tempo de serviço para o mesmo empregador - convenção coletiva / estatuto da empresa.
1207	Comissões, porcentagens, produção	Valor pago ao trabalhador pela contraprestação de serviço, normalmente baseada em um percentual sobre as vendas totais desse trabalhador.
1208	Gueltas	Gratificações pagas por fornecedores diretamente ao empregado, ou repassadas pelo empregador.
1209	Gorjetas	Gorjetas pagas por clientes diretamente ao empregado, ou repassadas pelo empregador.
1210	Gratificação por acordo ou convenção coletiva	Verba estabelecida em contrato ou convenção coletiva de trabalho.
1211	Gratificações	Gratificações pagas por liberalidade do empregador ou ajustadas, expressas ou tácitas não pactuadas em acordos ou convenções coletivas, tais como produtividade, entre outros.
1212	Participação em lucros ou resultados da empresa – PLR	Valores pagos a trabalhadores a título de participação em lucros ou resultados da empresa, quando pagas ou creditadas ao empregado de acordo com lei específica.
1213	Quebra de caixa	Valor pago ao trabalhador para compensar descontos ou diferenças de numerários.
1299	Outros Adicionais e Auxílios	Valores pagos a trabalhadores relativos a outros adicionais e auxílios não previstos nos itens anteriores.
1401	Abono	Qualquer abono concedido de forma espontânea ou em virtude de convenção coletiva, norma, entre outros.
1402	Abono PIS / PASEP	Abono PIS / PASEP repassado pela empresa.
1403	Abono legal	As importâncias recebidas a título de ganhos eventuais e os abonos expressamente desvinculados do salário, por força da lei.
1404	Auxílio babá	O reembolso babá, limitado ao menor salário de contribuição mensal e condicionado à comprovação do registro na carteira de trabalho e previdência social da empregada, do pagamento da remuneração e do

		recolhimento da contribuição previdenciária, pago em conformidade com a legislação trabalhista, observado o limite máximo de 6 (seis) anos de idade da criança.
1405	Assistência médica	O valor relativo à assistência prestada por serviço médico ou odontológico, próprio da empresa ou por ela conveniado, inclusive o reembolso de despesas com medicamentos, óculos, aparelhos ortopédicos, despesas médico hospitalares e outras similares, desde que a cobertura abranja a totalidade dos empregados e dirigentes da empresa.
1406	Auxílio creche	O reembolso creche pago em conformidade com a legislação trabalhista, observado o limite máximo de 6 (seis) anos de idade da criança, quando devidamente comprovadas as despesas realizadas.
1407	Auxílio educação	Valor relativo a plano educacional, ou bolsa de estudo, que vise à educação básica de empregados e seus dependentes e, desde que vinculada às atividades desenvolvidas pela empresa, à educação profissional e tecnológica de empregados, nos termos da Lei nº 9.394, de 20 de dezembro de 1996, e: 1) não seja utilizado em substituição de parcela salarial; 2) o valor mensal do plano educacional ou bolsa de estudo, considerado individualmente, não ultrapasse 5% (cinco por cento) da remuneração do segurado a que se destina ou o valor correspondente a uma vez e meia o valor do limite mínimo mensal do salário de contribuição, o que for maior.
1408	Previdência complementar	O valor relativo a programa de previdência complementar, aberto ou fechado, desde que disponível à totalidade de seus empregados e dirigentes, observados, no que couber, os arts. 9º e 468 da CLT.
1409	Salário família	Valor pago no limite legal em virtude do número de filhos menores de 14 anos.
1410	Seguros	Valor relativo a seguro de vida em grupo, desde que previsto em acordo ou convenção coletiva de trabalho e disponível à totalidade de seus empregados e dirigentes, observados, no que couber, os arts. 9º e 468 da CLT.
1601	Ajuda de custo - aeronauta	E o adicional mensal recebido pelo aeronauta nos termos da lei nº 5.929, de 30 de outubro de 1973.
1602	Ajuda de custo de transferência	Valor pago ao trabalhador em parcela única, em razão de transferência de seu local trabalho (art. 470 CLT).
1603	Diárias de viagem - acima de 50% do salário	Valor pago ao empregado a título de diária de viagem, superior a 50% do salário base desse, desde que não exigida a prestação de contas.
1604	Diárias de viagem - até 50% do salário	Valor pago ao empregado a título de diária de viagem, desde que não exceda a 50% do seu salário base mensal.
1605	Ressarcimento de despesas pelo uso de veículo do empregado	Indenização de despesas ao trabalhador, pela utilização de veículo de sua propriedade.
1801	Alimentação / cesta básica – inscrita no PAT	Fornecimento de alimentação "in natura" ou cesta básica, ao trabalhador, quando a empresa é inscrita no PAT - Programa de Alimentação de Trabalhador. Devem ser classificadas nesse código os valores pagos ou descontados a título de alimentação.
1802	Vale-transporte (lei nº 7.418/85)	Fornecimento de vale transporte observado o disposto na lei nº 7.418/85. Devem ser classificados nesse código, os valores pagos ou descontados a título de transporte.
1803	Etapas (marítimos)	Valor pago ao trabalhador marítimo, a título de alimentação.



3501	Direitos autorais	Valor pago em decorrência da cessão de direitos autorais.
3503	Prestação de serviços – Transportador Autônomo	Valor pago a contribuintes individuais em trabalhos de natureza eventual e sem vínculo trabalhista, na prestação de serviços de fretes e carretos.
3504	Prestação de serviços – Demais serviços	Valores pagos a contribuintes individuais em trabalhos de natureza eventual e sem vínculo trabalhista, na prestação de serviços, exceto fretes e carretos.
3505	Retiradas (pró labore) de diretores empregados	Pró-labore ou retirada (remuneração) paga a diretores empregados (CLT).
3506	Retiradas (pró labore) de diretores não empregados	Pró-labore ou retirada (remuneração) paga a diretores não empregados.
3508	Retiradas (pró labore) de proprietários ou sócios	Pró-labore ou retirada (remuneração) paga a proprietários ou sócios da empresa.
3509	Vestuário e equipamentos	Valor correspondente a vestuários, equipamentos e outros acessórios fornecidos ao empregado e utilizados no local de trabalho para prestação dos respectivos serviços.
3510	Prêmios	Prêmios diversos pagos ao trabalhador.
3511	Pagamentos a não residentes no país	Valor relativo a pagamentos efetuados a pessoas físicas não residentes no país.
3512	Empréstimos	Valor pago a trabalhadores a título de empréstimos.
3519	Reembolsos diversos	Valor relativo a reembolsos diversos referentes a descontos indevidos efetuados em competências anteriores.
4002	Auxílio acidente do trabalho	Adiantamento efetuado pelo empregador ao trabalhador relativo a benefício a ser pago pela previdência social ao trabalhador acidentado.
4003	Complementação salarial de auxílio doença	Valor pago pela empresa relativo à complementação salarial de auxílio doença, extensiva à totalidade dos empregados.
4004	Licença prêmio	Valor da remuneração mensal do trabalhador, pago a título de prêmio, em decorrência de afastamento do trabalho.
4005	Remuneração do dirigente sindical	Remuneração paga ao trabalhador afastado, durante o exercício da atividade sindical.
4006	Salário maternidade	Valor correspondente à remuneração mensal da trabalhadora empregada durante a licença maternidade, quando pago pelo empregador.
5001	13º salário - 1ª parcela	Valor relativo à primeira parcela (adiantamento) do 13º salário.
5002	13º salário	Valor relativo ao 13º salário.
5501	Férias - abono ou gratificação de férias superior a 20 dias	Remuneração a título de abono de férias, desde que excedente a 20 (vinte) dias do salário (art. 144 da CLT) e concedido em virtude de cláusula contratual, do regulamento da empresa, de convenção ou acordo coletivo.
5502	Férias - abono ou gratificação de férias não excedente há 20 dias	Remuneração a título de abono de férias, desde que não excedente a 20 (vinte) dias do salário (art. 144 da CLT) e concedido em virtude de cláusula contratual, do regulamento da empresa, de convenção ou acordo coletivo.
5503	Férias - abono pecuniário	Valor correspondente à conversão em dinheiro de 1/3 dos dias de férias a que o empregado adquiriu direito, inclusive o adicional constitucional.
5505	Férias - gozadas	Valor correspondente à remuneração a que faz jus na época da concessão das férias a que o empregado adquiriu direito, inclusive o adicional constitucional.
5507	Férias - o dobro na vigência do contrato	Valor correspondente à remuneração a que faz jus na época da concessão das férias, concedidas depois do prazo de concessão, inclusive o adicional constitucional.
5509	Desconto de férias	Valor correspondente a remuneração (dias) de férias do mês corrente pago

		no mês anterior.
6001	13º salário relativo ao aviso prévio indenizado	Valor correspondente ao 13º salário incidente sobre o aviso prévio indenizado.
6002	13º salário proporcional na rescisão	Valor correspondente ao 13º salário proporcional pago na rescisão do contrato de trabalho, exceto o pago sobre o aviso prévio indenizado.
6003	Aviso prévio - indenizado	Valor da maior remuneração do trabalhador, correspondente a 30 dias de trabalho. (enunciado nº 305 do tribunal superior do trabalho TST).
6004	Férias - o dobro na rescisão	Valor correspondente a remuneração a que faz jus a época da rescisão contratual, correspondente a férias não concedidas no prazo legal, inclusive o adicional constitucional.
6006	Férias proporcionais	Valor correspondente a 1/12 avos da remuneração a que faz jus a época da rescisão contratual, fração superior a 14 dias por mês de trabalho, inclusive a projeção do aviso prévio indenizado.
6007	Férias vencidas na rescisão	Valor correspondente a remuneração a que faz jus a época da rescisão contratual, correspondente a férias vencidas, mas dentro do prazo concessivo, inclusive o adicional constitucional.
6009	Indenização compensatória - multa rescisória 20 ou 40% (CF/88)	Valor pago ao empregado a título de indenização por demissão sem justa causa ou culpa recíproca (essa reconhecida pela justiça do trabalho), por ocasião da rescisão do contrato de trabalho.
6010	Indenização do art. 9º lei nº 7.238/84	Valor pago ao empregado a título de indenização quando a dispensa ocorrer sem justa causa dentro dos trinta dias que antecedem a data base.
6011	Indenização do art. 14 da lei nº 5.889, de 8 de junho de 1973	A empresa pagará ao safrista, a título de indenização do tempo de serviço, importância correspondente a 1/12 (um doze avos) do salário mensal, por mês de serviço ou fração superior a 14 (quatorze) dias.
6012	Indenização do art. 479 da CLT	Valor correspondente à metade da remuneração devida até o término do contrato a prazo determinado em caso de rescisão antecipada.
6014	Indenização recebida a título de incentivo a demissão.	Valor pago a título de incentivo a demissão.
6015	Multa do art. 477 da CLT.	Valor pago ao trabalhador por atraso no pagamento de rescisão do contrato de trabalho (§ 8º do art. 477 da CLT 160 UFIR)
6016	Saldo de salários pagos na rescisão	Valor correspondente aos dias trabalhados no mês da rescisão contratual.
6017	Desconto do aviso prévio	Valor descontado do trabalhador que tenha pedido demissão e não cumpriu aviso prévio.
9001	Adiantamentos	Valor relativo a proventos/descontos a título de adiantamentos em geral, como de salários e outros, exceto a 1ª Parcela do 13º salário.
9201	Contribuição Previdenciária mensal	Contribuição previdenciária descontada do trabalhador no salário mensal e nas férias.
9202	Contribuição previdenciária sobre o 13º salário	Contribuição previdenciária descontada do trabalhador no 13º salário.
9203	Imposto de renda mensal	Imposto de renda retido na fonte sobre as verbas remuneratórias mensais.
9204	Imposto de renda sobre férias	Imposto de renda retido na fonte sobre as verbas remuneratórias relativas ao período de férias.
9205	Imposto de renda sobre 13º salário	Imposto de renda retido na fonte sobre as verbas remuneratórias relativas ao 13º salário.
9206	Imposto de renda sobre PLR	Imposto de renda retido na fonte sobre as verbas remuneratórias relativas a Participação em Lucros ou Resultados.
9207	Atrasos	Valor descontado, correspondente a atrasos no início da jornada de



		trabalho ou à saída antecipada do empregado.
9208	Faltas	Valor descontado, correspondente a faltas do empregado ao trabalho.
9209	DSR s/faltas e atrasos	Valor descontado correspondente ao Descanso Semanal Remunerado – DSR, calculado sobre faltas e atrasos do empregado.
9210	Contribuição Sindical	Desconto do valor correspondente a um dia de trabalho, efetuado no mês de março de cada ano a título de imposto sindical, mensalidade sindical do sindicalizado ou associado e também as contribuições para custeio das atividades assistenciais e do sistema confederativo.
9211	Convênios	Valor descontado relativos a convênios diversos com empresas para fornecimento de produtos ou serviços ao empregado, sem pagamento imediato, mas com posterior desconto em folha de pagamento como farmácias, supermercados, entre outros.
9212	Pensão alimentícia	Valor descontado correspondente a pensão alimentícia.
9213	13º salário – desconto da primeira parcela	Valor correspondente ao desconto da antecipação (primeira parcela) do 13º salário.
9214	Insuficiência de saldo	Valor relativo a excesso de descontos em relação a proventos.
9215	Desconto de vale transporte	Valor do desconto do vale transporte de até 6% do salário do empregado.
9216	Contribuição a Outras Entidades e Fundos	Valor descontado de trabalhadores, relativo a contribuições destinadas a outras entidades e fundos (Terceiros), como por exemplo, Sest, Senat, entre outros., devidas por algumas categorias de contribuintes individuais.
9217	Retenções judiciais	Valor descontado relativo a retenções de verbas devidas a trabalhadores por ordem judicial, exceto pensão alimentícia.
9218	Desconto de pagamento indevido em meses anteriores	Valor correspondente a desconto de verbas pagas indevidamente ao trabalhador em meses anteriores.
9219	Desconto pagamento indevido - meses anteriores	É dedução de verbas pagas indevidamente ao trabalhador em meses anteriores e que estão sendo descontadas no mês de referencia.
9220	Desconto de outros impostos e contribuições	Desconto de outros impostos, taxas e contribuições, exceto Imposto de Renda Retido na Fonte, contribuição previdenciária e contribuições destinadas a outras entidades e fundos.
9221	Previdência complementar – parte do empregado	Desconto da parcela devida pelo empregado em Planos de Previdência Complementar.
9222	Empréstimos – desconto	Valor descontado de trabalhadores a título de empréstimos.
9901	Base de cálculo da contribuição previdenciária	Valores informativos, não relativos a proventos ou descontos.
9902	Base de cálculo do FGTS	Valores informativos, não relativos a proventos ou descontos.
9903	Base de cálculo do IRRF	Valores informativos, não relativos a proventos ou descontos.
9904	Base de cálculo do FGTS rescisório	Valores informativos, não relativos a proventos ou descontos.
9905	Serviço militar	Valor da remuneração a que teria direito, se em atividade, o trabalhador afastado do trabalho para prestação do serviço militar obrigatório.
9906	Horas extraordinárias – Banco de horas	Quantidade (em número decimal com dois dígitos) de horas extraordinárias incorporadas ao banco de horas.
9907	Horas compensadas – Banco de horas	Quantidade (em número decimal com dois dígitos) de horas compensadas no banco de horas.
9989	Outros valores informativos	Outros valores informativos, que não sejam proventos nem descontos.

Tabela 4 – Códigos e Alíquotas de FPAS/Terceiros

Código FPAS	Situação do Contribuinte	Código de Terceiros	Alíquota em %
507	Com convênio Sal. Educ. + SENAI + SESI.	0066	0,8
	Com convênio SESI + SENAI.	0067	3,3
	Com convênio Sal. Educ. + SESI.	0070	1,8
	Com convênio SESI.	0071	4,3
	Com convênio Sal. Educ. + SENAI.	0074	2,3
	Com convênio SENAI.	0075	4,8
	Com convênio Sal. Educação.	0078	3,3
	Sem convênio.	0079	5,8
	Com convênio Sal. Educação (SESCOOP).	4162	3,3
	Sem convênio Sal. Educação (SESCOOP).	4163	5,8
	Com convênio Sal. Educ. + SENAI + SESI.	0066	0,8
663 (5)* 698	Com convênio SESI + SENAI.	0067	3,3
	Com convênio Sal. Educ. + SESI.	0070	1,8
	Com convênio SESI.	0071	4,3
	Com convênio Sal. Educ. + SENAI.	0074	2,3
	Com convênio SENAI.	0075	4,8
	Com convênio Sal. Educação.	0078	3,3
	Sem convênio.	0079	5,8
515	Com convênio Salário Educação.	0114	3,3
	Sem convênio.	0115	5,8
	Com convênio Salário Educação (SESCOOP).	4162	3,3
	Sem convênio Salário Educação (SESCOOP).	4163	5,8
671 (5)* 701	Com convênio Salário Educação.	0114	3,3
	Sem convênio.	0115	5,8
523 604 736	Com convênio Salário Educação.	0002	0,2
	Sem convênio.	0003	2,7
531	Com convênio Salário Educação.	0002	2,7
	Sem convênio.	0003	5,2
540 680 710	Com convênio Salário Educação.	0130	2,7
	Sem convênio.	0131	5,2
558	Com convênio Salário Educação.	0258	2,7
	Sem convênio.	0259	5,2



Tabela 4 – Códigos e Alíquotas de FPAS/Terceiros

Código FPAS	Situação do Contribuinte	Código de Terceiros	Alíquota em %
566	Com convênio Salário Educação.	0098	2,0
	Sem convênio.	0099	4,5
	Com convênio Salário Educação (SESCOOP).	4162	3,0
	Sem convênio Salário Educação (SESCOOP).	4163	5,5
574	Com convênio Salário Educação ou exceção prevista na MP nº 1.518/96.	0098	2,0
	Sem convênio.	0099	4,5
	Com convênio Salário Educação ou exceção prevista na MP nº 1.518/96 (SESCOOP).	4162	3,0
590	Sem convênio Salário Educação (SESCOOP).	4163	5,5
	Com convênio Salário Educação.	-	-
	Sem convênio.	0001	2,5
	Com convênio Salário Educação.	3138	3,3
612	Com convênio Sal. Educação + SEST.	2114	1,8
	Com convênio Sal. Educação + SENAT.	1090	2,3
	Com convênio Sal. Educ. + SEST + SENAT.	0066	0,8
	Com convênio SEST + SENAT.	0067	3,3
	Com convênio SEST.	2115	4,3
	Com convênio SENAT.	1091	4,8
	Sem convênio.	3139	5,8
	Com convênio Sal. Educação (SESCOOP).	4162	3,3
	Sem convênio Sal. Educação (SESCOOP).	4163	5,8
	620	Com convênio SEST.	2048
Com convênio SENAT.		1024	1,5
Com convênio SEST + SENAT.		-	-
Sem convênio.		3072	2,5
647	Com convênio Salário Educação.	0098	2,0
	Sem convênio.	0099	4,5
655	Sem convênio.	0001	2,5
744	Adquirente, Consignatário, Cooperativa, Produtor Rural PJ, Produtor Rural PF e Segurado Especial (quando comercializarem a produção diretamente com adquirente domiciliado no exterior, com outro produtor rural pessoa física, com outro segurado especial ou com o consumidor, no varejo), até 31/12/2001. (SENAR).	0512	0,1

Tabela 4 – Códigos e Alíquotas de FPAS/Terceiros

Código FPAS	Situação do Contribuinte	Código de Terceiros	Alíquota em %
	Adquirente, Consignatário, Cooperativa, Produtor Rural PF e Segurado Especial (quando comercializarem a produção diretamente com o adquirente domiciliado no exterior, com outro produtor rural pessoa física, com outro segurado especial ou com o consumidor, no varejo), a partir de 01/01/2002. (SENAR).	0512	0,2
	Produtor Rural PJ e Agroindústria (exceto a de piscicultura, carcinicultura, suinocultura e de avicultura), quando, a partir de 01/01/2002, comercializar a produção própria e a adquirida de terceiros, industrializada ou não. (SENAR).	0512	0,25
787	Com convênio Salário Educação.	0514	2,7
	Com convênio Salário Educação + SENAR.	0002	0,2
	Sem convênio.	0515	5,2
	Com convênio Salário Educação (SESCOOP).	4098	2,7
	Sem convênio Salário Educação (SESCOOP).	4099	5,2
795	Com convênio Salário Educação.	0514	5,2
	Sem convênio.	0515	7,7
	Com convênio Salário Educação (SESCOOP).	4098	5,2
	Sem convênio Salário Educação (SESCOOP).	4099	7,7
825 (3)*	Com convênio Salário Educação.	0002	2,7
	Sem convênio.	0003	5,2
833 (3)*	Com convênio Sal. Educ. + SENAI + SESI.	0066	0,8
	Com convênio SESI + SENAI.	0067	3,3
	Com convênio Sal. Educ. + SESI.	0070	1,8
	Com convênio SESI.	0071	4,3
	Com convênio Sal. Educ. + SENAI.	0074	2,3
	Com convênio SENAI.	0075	4,8
	Com convênio Sal. Educação.	0078	3,3
	Sem convênio.	0079	5,8

* OBSERVAÇÕES:

1 - Códigos sem Contribuição para Terceiros: 582, 639, 728 e 779.

2- O Código Terceiros foi obtido por meio da soma dos códigos específicos das entidades abaixo:

Sal. Educ.	Incra	Senai	Sesi	Senac	Sesc	Sebrae	DPC	Fundo Aerov.	Senar	Sest	Senat	Sescoop
0001	0002	0004	0008	0016	0032	0064	0128	0256	0512	1024	2048	4096

3- A partir de 11/2001 (FPAS criados pela IN INSS/DC nº 60, de 30/10/2001).



4- O anexo II da IN INSS/DC Nº 03, de 24/11/1999, que relacionava códigos e alíquotas de Terceiros, foi revogado pela IN INSS/DC Nº 71, de 22/05/2002.

5- Extinto a partir da competência 04/2004

Tabela 5 – Tipos de Inscrição

Código	Descrição
1	CNPJ.
2	CPF.
3	CAEPF (Cadastro de Atividade Econômica de Pessoa Física).
4	CNO (Cadastro Nacional de Obra).

Tabela 6 – Classificação de Serviços Sujeitos a Retenção de Contribuição Previdenciária

Código	Tipo de Serviço
01	Limpeza, conservação ou zeladoria.
02	Vigilância ou segurança.
03	Construção civil.
04	Serviços de natureza rural.
05	Digitação.
06	Preparação de dados para processamento.
07	Acabamento.
08	Embalagem.
09	Acondicionamento.
10	Cobrança.
11	Coleta ou reciclagem de lixo ou de resíduos.
12	Copa.
13	Hotelaria.
14	Corte ou ligação de serviços públicos.
15	Distribuição.
16	Treinamento e ensino.
17	Entrega de contas e de documentos.
18	Ligação de medidores.
19	Leitura de medidores.
20	Manutenção de instalações, de máquinas ou de equipamentos.
21	Montagem.
22	Operação de máquinas, de equipamentos e de veículos.
23	Operação de pedágio ou de terminal de transporte.
24	Operação de transporte de passageiros.
25	Portaria, recepção ou ascensorista.



26	Recepção, triagem ou movimentação de materiais.
27	Promoção de vendas ou de eventos.
28	Secretaria e expediente.
29	Saúde.
30	Telefonia ou telemarketing.

Tabela 7 - Riscos Ocupacionais Específicos
Agentes Nocivos

F	Físico			
	F1	Eletricidade		
	F2	Temperaturas Anormais		
		F2.1	Frio	
		F2.2	Calor	
	F3	Umidade		
	F4	Pressão Atmosférica Anormal		
		F4.1	Hipoerismo	
		F4.2	Hiperbarismo	
			F4.2.1	Hiperbarismo em trabalho sob ar comprimido
	F4.2.2	Hiperbarismo em trabalho submerso		
	F5	Ruído		
		F5.1	Contínuo ou Intermitente	
		F5.2	Impacto	
	F6	Vibração		
		F6.1	Corpo Inteiro	
		F6.2	Localizada	
	F7	Radiação Ionizante		
		F7.1	Radiação Ionizante Eletromagnética	
			F7.1.1	Raio X
F7.1.2			Gama	
F7.2		Radiação Ionizante Corpuscular		
		F7.2.1	Alfa	
	F7.2.2	Beta		
F7.2.3	Neutrons			
F8	Radiação não ionizante			
	F8.1	Laser		
	F8.2	Ultravioleta		
	F8.3	Radiofrequência e Microondas		
	F8.4	Radiação Visível e Infravermelho		
	F8.5	Outros		
F9	Outros			
Q	Químico			
	Q1	Gás		
	Q2	Vapor		
	Q3	Óleo		
	Q4	Graxas		
	Q5	Solventes		
	Q6	Aerodispersóides		

Tabela 7 - Riscos Ocupacionais Específicos
Agentes Nocivos

	Q6.1	Poeiras
	Q6.2	fumos
	Q6.3	Fumaças
	Q6.4	Névoa
	Q6.5	Neblina
	Q7	Outros
B	Biológico	
	B1	Bactéria
	B2	Fungo
	B3	Protozoário
	B4	Parasitas
	B5	Vírus
	B6	Culturas de Células
	B7	Toxinas
	B8	Prions
	B9	Outras
E	Ergonômicos	
	E1	Biomecânicos
	E1.1	Imposição de ritmos excessivos
	E1.2	Esforço físico intenso
	E1.3	Levantamento e transporte manual de peso
	E1.4	Exigência de postura inadequada
	E1.5	Outros
	E2	Organizacionais, inclusive psicossociais
	E2.1	Trabalho em turno e noturno
	E2.2	Monotonia e repetitividade
	E2.3	Situações de stress
	E2.4	Controle rígido de produtividade
	E2.5	Outros
M	Mecânico/Acidentes	
	M1	Trabalho em altura
	M2	Iluminação inadequada
	M3	Choque elétrico
	M4	Choque mecânico
	M5	Arranjo físico inadequado
	M6	Incêndio e explosão (probabilidade)
	M7	Máquinas e equipamentos sem proteção
	M8	Armazenamento inadequado
	M9	Animais peçonhentos
	M10	Ferramentas inadequadas ou defeituosas
	M11	Soterramento
	M12	Cortes e perfurações
	M13	Queimaduras
	M14	Acidentes de trânsito
	M15	Outras situações de riscos

Tabela 8 – Classificação Tributária



Código	Descrição
01	Empresas enquadradas no regime de tributação Simples com tributação previdenciária substituída.
02	Empresas enquadradas no regime de tributação Simples com tributação previdenciária não substituída.
03	Empresas enquadradas no regime de tributação Simples com tributação previdenciária substituída e não substituída.
04	MEI - Micro Empreendedor Individual.
05	Empresas enquadradas no Art. 14 da Lei 11.774/2008.
06	Agroindústria.
07	Produtor Rural Pessoa Jurídica.
08	Consórcio Simplificado de Produtores Rurais.
09	Órgão Gestor de Mão de Obra.
10	Entidade Sindical a que se refere a Lei 12.023/2009.
11	Associação Desportiva que mantém Clube de Futebol Profissional.
12	Empresa enquadrada nos art. 7º a 9º da Lei 12.546/2011, exceto aquelas enquadradas na classificação tributária 05.
13	Bancos, caixas econômicas, soc. de crédito, financiamento e investimento e demais empresas relacionadas no parágrafo 1º do art. 22 da Lei 8.212./91.
14	Sindicatos em geral, exceto aquele classificado no código [10].
21	Pessoa Física, exceto Segurado Especial.
22	Segurado Especial.
60	Missão Diplomática ou Repartição Consular de carreira estrangeira.
70	Empresa de que trata o Decreto 5.436/2005.
80	Entidades Beneficentes/Isentas.
99	Pessoas Jurídicas em Geral.

Tabela 9 – Tipos de Arquivo da e-Social

Código	Descrição
S-1000	Informações do Empregador.
S-1010	Tabela de Rubricas.
S-1020	Tabela de Lotações/Departamentos.
S-1030	Tabela de Cargos.
S-1040	Tabela de Funções.
S-1050	Tabela de Horários/Turnos de Trabalho.
S-1060	Tabela de Estabelecimentos/Obras.
S-1070	Tabela de Processos Administrativos/Judiciais.
S-1080	Tabela de Operadores Portuários.
S-1100	eSocial Mensal – Abertura.
S-1200	eSocial Mensal – Remuneração do Trabalhador.
S-1310	eSocial Mensal – Outras Informações - Serv. Tomados (Cessão de Mão de Obra).
S-1320	eSocial Mensal – Outras Informações - Serv. Prestados (Cessão de Mão de Obra).
S-1330	eSocial Mensal – Outras Informações - Serv. Tomados de Cooperativa de Trabalho.
S-1340	eSocial Mensal – Outras Informações - Serv. Prestados pela Cooperativa de Trabalho.
S-1350	eSocial Mensal – Outras Informações - Aquisição de Produção.
S-1360	eSocial Mensal – Outras Informações - Comercialização da Produção.
S-1370	eSocial Mensal – Outras Informações - Rec. Recebidos ou Repassados p/ Clube de Futebol.
S-1400	eSocial Mensal – Bases, Retenção, Deduções e Contribuições.



S-1500	eSocial Mensal – Resumo da Folha e Encerramento das Informações.
S-2100	EVENTO - Cadastramento Inicial do Vínculo.
S-2200	EVENTO - Admissão de Trabalhador.
S-2220	EVENTO - Alteração de Dados Cadastrais do Trabalhador.
S-2240	EVENTO - Alteração de Contrato de Trabalho.
S-2260	EVENTO - Comunicação de Acidente de Trabalho.
S-2280	EVENTO - Atestado de Saúde Ocupacional.
S-2300	EVENTO - Aviso de Férias.
S-2320	EVENTO - Afastamento Temporário.
S-2325	EVENTO - Alteração de Motivo de Afastamento.
S-2330	EVENTO - Retorno de Afastamento Temporário.
S-2340	EVENTO - Estabilidade – Início.
S-2345	EVENTO - Estabilidade – Término.
S-2360	EVENTO - Condição Diferenciada de Trabalho – Início.
S-2365	EVENTO - Condição Diferenciada de Trabalho – Término.
S-2400	EVENTO - Aviso Prévio.
S-2405	EVENTO - Cancelamento de Aviso Prévio.
S-2420	EVENTO - Atividades Desempenhadas pelo Trabalhador.
S-2440	EVENTO - Comunicação de Fato Relevante.
S-2600	EVENTO - Trabalhador Sem Vínculo de Emprego – Início.
S-2620	EVENTO - Trabalhador Sem Vínculo de Emprego - Alt. Contratual.
S-2680	EVENTO - Trabalhador Sem Vínculo de Emprego - Desligamento.
S-2800	EVENTO – Desligamento.
S-2820	EVENTO – Reintegração.
S-2900	EVENTO - Exclusão de Evento Enviado Indevidamente.

Tabela 10 – Tipos de Lotação

Código	Descrição	Preenchimento do Campo {nrInscEstab}
01	Setor, Departamento, entre outros. de qualquer estabelecimento do Contribuinte (Matriz ou Filial), inclusive administração, no caso de cooperativa de trabalho, e dependências do próprio trabalhador (trabalho remoto).	CNPJ do Estabelecimento ao qual pertence o setor, departamento, entre outros.
02	Obra Própria - Pessoa Jurídica.	CNO da Obra
03	Obra de Construção Civil (Empreitada Parcial ou Subempreitada).	CNO da Obra. A informação do CNPJ do Contratante/Proprietário do CNO é prestada nos sub-registros.
04	Tomador de Serviço - Cessão de Mão de Obra, inclusive contratante de cooperativa de trabalho (PJ).	CNPJ do Estabelecimento Contratante
05	Tomador de Serviço - trabalho temporário - substituição de pessoal.	CNPJ do Estabelecimento Contratante
06	Tomador de Serviço - trabalho temporário - serviços extraordinários.	CNPJ do Estabelecimento Contratante
07	Prestação de Serviço a Pessoas Físicas por Cooperados por intermédio de Cooperativa de Trabalho.	Não preencher.



08	Operador Portuário.	CNPJ do Operador Portuário
09	Empresa Contratante de Avulsos não portuários por intermédio do Sindicato.	CNPJ da Empresa Contratante de Avulsos não portuários
10	Embarcação inscrita no Registro Especial Brasileiro (REB).	Não Preencher.
11	Setor, Departamento, entre outros. de qualquer estabelecimento do Contribuinte (Matriz ou Filial) que possua código de FPAS/Terceiros diferente do FPAS/Terceros principal do estabelecimento (indicado na tabela de estabelecimentos/obras).	CNPJ do Estabelecimento ao qual pertence o setor, departamento, entre outros.
21	Escritório, Consultório, entre outros. - Pessoa Física.	CAEPF do estabelecimento de PF
22	Obra Própria - Pessoa Física.	CNO da obra própria
23	Estabelecimento Rural – Pessoa Física.	CAEPF do estabelecimento rural
24	Residência/Outros do Empregador Doméstico.	Não preencher
90	Lotação fora do País.	Não preencher

TABELA 11 – Códigos x Siglas x Alíquotas de Outras Entidades e Fundos

Código	Sigla	Alíquota
0001	SAL_EDUC	2,50
0002	INCRA	0,20(*)
0002	INCRA	2,70
0004	SENAI	1,00
0008	SESI	1,50
0016	SENAC	1,00(*)
0032	SESC	1,50(*)
0064	SEBRAE	0,60(*)
0064	SEBRAE	0,30
0128	DPC	2,50
0256	AERO	2,50
0512	SENAR_PF	0,20
0512	SENAR_PJ	0,25
0512	SENAR_FP	2,50
1024	SEST	1,50
2048	SENAT	1,00
4096	SESCOOP	2,50(*)

(*) No caso específico das empresas enquadradas no Art. 14 da Lei 11.774/2008, a alíquota deverá ser reduzida pela subtração de 1/10 (um décimo) do percentual correspondente à razão entre a receita bruta de venda de serviços para o mercado externo e a receita bruta total de vendas de bens e serviços.

Tabela 12 – Tipos de Contribuição

Código	Descrição
101	Contrib. Patronal incidente sobre a remuneração de empregados e avulsos.
102	Contrib. Gilrat.
103	Contrib. Adic. para financiamento de aposentadoria especial depois de 15 anos de contribuição.
104	Contrib. Adic. Para financiamento de aposentadoria especial depois de 20 anos de contribuição.

Tabela 12 – Tipos de Contribuição

Código	Descrição
105	Contrib. Adic. Para financiamento de aposentadoria especial depois de 25 anos de contribuição.
106	Contrib. Adic. Incidente sobre a remuneração de empregados e avulsos.
107	Contrib Gilrat - Operador Portuário.
111	Contrib Patronal incidente sobre a remuneração de contribuintes individuais.
113	Contrib. Adic. para financiamento de aposentadoria especial depois de 15 anos de contribuição.
114	Contrib. Adic. Para financiamento de aposentadoria especial depois de 20 anos de contribuição.
115	Contrib. Adic. Para financiamento de aposentadoria especial depois de 25 anos de contribuição.
116	Contrib. Adic. Incidente sobre a remuneração de contribuintes individuais.
121	Contrib. Patronal incidente sobre a remuneração de Empregado Doméstico
122	Contrib. Gilrat.
131	Contrib. Patronal incid. Sobre a remuneração de empregado do MEI.
201	Contrib. Patronal incidente sobre a remuneração de empregados e avulsos (Ativ. Concomitante).
202	Contrib. Gilrat (Ativ. Concomitante).
203	Contrib. Adic. para financiamento de aposentadoria especial depois de 15 anos de contribuição (Ativ. Concomitante).
204	Contrib. Adic. Para financiamento de aposentadoria especial depois de 20 anos de contribuição (Ativ. Concomitante).
205	Contrib. Adic. Para financiamento de aposentadoria especial depois de 25 anos de contribuição (Ativ. Concomitante).
211	Contrib Patronal incidente sobre a remuneração de contribuintes individuais (Ativ. Concomitante).
301	Contrib. Incidente sobre notas fiscais de serviços prestados por cooperados por intermédio de cooperativa de trabalho.
302	Contrib. Adicional incid. Sobre notas fiscais de serviços prestados por cooperados por intermédio de cooperativa de trabalho – aposentadoria especial depois de 15 anos de contribuição.
303	Contrib. Adicional incid. Sobre notas fiscais de serviços prestados por cooperados por intermédio de cooperativa de trabalho – aposentadoria especial depois de 20 anos de contribuição (Art 1º, §1º da Lei 10.666/03).
304	Contrib. Adicional incid. Sobre notas fiscais de serviços prestados por cooperados por intermédio de cooperativa de trabalho – aposentadoria especial depois de 25 anos de contribuição (Art 1º, §1º da Lei 10.666/03).
311	Contrib. Incidente sobre notas fiscais de serviços prestados por cooperados por intermédio de cooperativa de trabalho.
312	Contrib. Adicional incid. Sobre notas fiscais de serviços prestados por cooperados por intermédio de cooperativa de trabalho – aposentadoria especial depois de 15 anos de contribuição.
313	Contrib. Adicional incid. Sobre notas fiscais de serviços prestados por cooperados por intermédio de cooperativa de trabalho – aposentadoria especial depois de 20 anos de contribuição (Art 1º, §1º da Lei 10.666/03).



Tabela 12 – Tipos de Contribuição

Código	Descrição
314	Contrib. Adicional incid. Sobre notas fiscais de serviços prestados por cooperados por intermédio de cooperativa de trabalho – aposentadoria especial depois de 25 anos de contribuição (Art 1º, §1º da Lei 10.666/03).
401	Contrib. Incidente sobre a aquisição de produção de produtor rural Pessoa Física ou Segurado Especial.
402	Gilrat incidente sobre a aquisição de produção de produtor rural Pessoa Física ou Segurado Especial.
411	Aquisição Produção Rural PF 2,0% (Adquirente Entidade PAA).
412	GILRAT Aquisição Prod Rural PF - 0,1% (Adquirente Entidade do PAA).
413	Aquisição Produção Rural PJ 2,5% (Adquirente Entidade PAA).
414	GILRAT Aquisição Prod Rural PJ - 0,1% (Adquirente Entidade do PAA).
421	Valor da contribuição previdenciária decorrente da comercialização da produção pelo produtor rural pessoa jurídica ou agroindústria.
422	Valor da Gilrat decorrente da comercialização da produção pelo produtor rural pessoa jurídica ou agroindústria.
431	Valor da contribuição previdenciária decorrente da comercialização da produção pelo produtor rural Pessoa Física ou Segurado Especial.
432	Valor da Gilrat decorrente da comercialização da produção pelo produtor rural Pessoa Física ou Segurado Especial.
501	Contribuição sobre valores pagos a título de patrocínio, publicidade, uso de marcas, licenciamento, entre outros.
502	Contribuição incidente sobre a receita da realização de espetáculo desportivo.

Tabela 13 – Parte do Corpo Atingida

Código	Descrição
753030000	CRANIO (INCLUSIVE ENCEFALO).
753050000	OUVIDO (EXTERNO, MEDIO, INTERNO, AUDICAO E EQUILIBRIO).
753070100	OLHO (INCLUSIVE NERVO OTICO E VISAO).
753070300	NARIZ (INCLUSIVE FOSSAS NASAIS, SEIOS DA FACE E OLFATO).
753070500	BOCA (INCLUSIVE LABIOS, DENTES, LINGUA, GARGANTA E PALADAR).
753070700	MANDIBULA (INCLUSIVE QUEIXO).
753070800	FACE, PARTES MULTIPLAS (QUALQUER COMBINACAO DAS PARTES ACIMA).
753080000	CABECA, PARTES MULTIPLAS (QUALQUER COMBINACAO DAS PARTES ACIMA).
753090000	CABECA, NIC.
753510000	BRACO (ENTRE O PUNHO A O OMBRO).
753510200	BRACO (ACIMA DO COTOVELO).
754000000	PESCOCO.
755010400	COTOVELO.
755010600	ANTEBRACO (ENTRE O PUNHO E O COTOVELO).
755030000	PUNHO.
755050000	MAO (EXCETO PUNHO OU DEDOS).
755070000	DEDO.
755080000	MEMBROS SUPERIORES, PARTES MULTIPLAS (QUALQUER COMBINACAO DAS PARTES ACIMA).
755090000	MEMBROS SUPERIORES, NIC.
756020000	OMBRO.

Tabela 13 – Parte do Corpo Atingida

Código	Descrição
756030000	TORAX (INCLUSIVE ORGAOS INTERNOS).
756040000	DORSO (INCLUSIVE MUSCULOS DORSAIS, COLUNA E MEDULA ESPINHAL).
756050000	ABDOME (INCLUSIVE ORGAOS INTERNOS).
756060000	QUADRIS (INCLUSIVE PELVIS, ORGAOS PELVICOS E NADEGAS).
756070000	TRONCO, PARTE MULTIPLAS (QUALQUER COMBINACAO DAS PARTES ACIMA).
756090000	TRONCO, NIC.
757010000	PERNA (ENTRE O TORNOZELO E A PELVIS).
757010200	COXA.
757010400	JOELHO.
757010600	PERNA (DO TORNOZELO, EXCLUSIVE, AO JOELHO, EXCLUSIVE).
757030000	ARTICULACAO DO TORNOZELO.
757050000	PE (EXCETO ARTELHOS).
757070000	ARTELHO.
757080000	MEMBROS INFERIORES, PARTES MULTIPLAS (QUALQUER COMBINACAO DAS PARTES ACIMA).
757090000	MEMBROS INFERIORES, NIC.
758000000	PARTES MULTIPLAS - APLICA-SE QUANDO MAIS DE UMA PARTE IMPORTANTE DO CORPO FOR AFETADA, COMO POR EXEMPLO, UM BRACO E UMA PERNA.
758500000	SISTEMAS E APARELHOS - APLICA-SE QUANDO O FUNCIONAMENTO DE TODO UM SISTEMA OU APARELHO DO CORPO HUMANO FOR AFETADO, SEM LESAO ESPECIFICA DE QUALQUER OUTRA PARTE, COMO NO CASO DO ENVENENAMENTO, ACOO CORROSIVA QUE AFETE ORGAOS INTERNOS, LESAO DOS CENTROS NERVOSOS, ENTRE OUTROS NAO SE APLICA QUANDO A LESAO SISTEMICA FOR PROVOCADA POR LESAO EXTERNA, COMO LESAO DORSAL QUE AFETE NERVOS DA MEDULA ESPINHAL.
758520000	APARELHO CIRCULATORIO.
758530000	APARELHO RESPIRATORIO.
758540000	SISTEMA NERVOSO.
758550000	APARELHO DIGESTIVO.
758560000	APARELHO GENITO-URINARIO.
758570000	SISTEMA MUSCULO-ESQUELETICO.
758590000	SISTEMAS E APARELHOS, NIC.

TABELA 14 – Agente Causador do Acidente de Trabalho

Código	Descrição
302010200	RUA E ESTRADA - SUPERFICIE UTILIZADA PARA SUSTENTAR PESSOAS.
302010250	CALCADA OU CAMINHO PARA PEDESTRE - SUPERFICIE UTILIZADA PARA SUSTENTAR PESSOAS.
302010300	PISO DE EDIFICIO - SUPERFICIE UTILIZADA PARA SUSTENTAR PESSOAS.
302010350	ESCADA PERMANENTE CUJOS DEGRAUS PERMITEM APOIO INTEGRAL DO PE, DEGRAU - SUPERFICIE UTILIZADA PARA SUSTENTAR PESSOAS.
302010400	RAMPA - SUPERFICIE UTILIZADA PARA SUSTENTAR PESSOAS.
302010450	PASSARELA OU PLATAFORMA PERMANENTES - SUPERFICIE UTILIZADA PARA SUSTENTAR PESSOAS.
302010500	PISO DE MINA - SUPERFICIE UTILIZADA PARA SUSTENTAR PESSOAS.
302010550	CHAO - SUPERFICIE UTILIZADA PARA SUSTENTAR PESSOAS.
302010600	PISO DE ANDAIME E PLATAFORMA DESMONTAVEL - SUPERFICIE UTILIZADA PARA SUSTENTAR PESSOAS.

TABELA 14 – Agente Causador do Acidente de Trabalho

Código	Descrição
302010650	PISO DE VEICULO - SUPERFICIE UTILIZADA PARA SUSTENTAR PESSOAS.
302010700	TELHADO.
302010900	SUPERFICIE DE SUSTENTACAO, NIC - SUPERFICIE UTILIZADA PARA SUSTENTAR PESSOAS.
302030900	ESCADA MOVEL OU FIXADA, NIC.
302050100	EDIFICIO - EDIFICIO OU ESTRUTURA.
302050200	DEPOSITO FIXO (TANQUE, SILO, PAIOL, ENTRE OUTROS.) - EDIFICIO OU ESTRUTURA.
302050300	CAIS, DOCA - EDIFICIO OU ESTRUTURA.
302050400	DIQUE, BARRAGEM - EDIFICIO OU ESTRUTURA.
302050500	PONTE, VIADUTO - EDIFICIO OU ESTRUTURA.
302050600	ARQUIBANCADA, ESTADIO - EDIFICIO OU ESTRUTURA.
302050700	ANDAIME, PLATAFORMA - EDIFICIO OU ESTRUTURA.
302050800	TORRE, POSTE - EDIFICIO OU ESTRUTURA.
302050900	EDIFICIO OU ESTRUTURA (EXCETO PISO, SUPERFICIE DE SUSTENTACAO OU AREA DE CIRCULACAO), NIC.
302070100	ESCAVACAO (PARA EDIFICIO, ESTRADA, ENTRE OUTROS).
302070300	CANAL, FOSSO.
302070500	POCO, ENTRADA, GALERIA, ENTRE OUTROS, DE MINA.
302070700	TUNEL.
302070900	ESCAVACAO, FOSSO, TUNEL, NIC.
302090000	SUPERFICIE E ESTRUTURA, NIC.
303010040	MARTELO, MALHO, MARRETA- FERRAMENTA MANUAL SEM FORCA MOTRIZ.
303010080	MACHADINHA, ENXO- FERRAMENTA MANUAL SEM FORCA MOTRIZ.
303010120	FACA, FACA- FERRAMENTA MANUAL SEM FORCA MOTRIZ.
303010160	TESOURA, TESOURAO- FERRAMENTA MANUAL SEM FORCA MOTRIZ.
303010200	FORMAO, CINZEL- FERRAMENTA MANUAL SEM FORCA MOTRIZ.
303010240	SERRA, SERROTE- FERRAMENTA MANUAL SEM FORCA MOTRIZ.
303010280	ALICATE, TORQUES, TENAZ- FERRAMENTA MANUAL SEM FORCA MOTRIZ.
303010320	PLAINA- FERRAMENTA MANUAL SEM FORCA MOTRIZ.
303010360	LIMA, GROSA- FERRAMENTA MANUAL SEM FORCA MOTRIZ.
303010400	PUNCAO, PONTEIRO, VAZADOR, TALHADEIRA- FERRAMENTA MANUAL SEM FORCA MOTRIZ.
303010440	PUA, TRADO, VERRUMA, MAQUINA DE FURAR MANUAL- FERRAMENTA MANUAL SEM FORCA MOTRIZ.
303010480	CHAVE DE PARAFUSO- FERRAMENTA MANUAL SEM FORCA MOTRIZ.
303010520	CHAVE DE PORCA OU DE ABERTURA REGULAVEL, CHAVE DE BOCA- FERRAMENTA MANUAL SEM FORCA MOTRIZ.
303010560	ALAVANCA, PE-DE-CABRA- FERRAMENTA MANUAL SEM FORCA MOTRIZ.
303010600	CORDA, CABO, CORRENTE- FERRAMENTA MANUAL SEM FORCA MOTRIZ.
303010640	MACHADO- FERRAMENTA MANUAL SEM FORCA MOTRIZ.
303010680	ENXADA, ENXADAO, SACHO- FERRAMENTA MANUAL SEM FORCA MOTRIZ.
303010720	PA, CAVADEIRA- FERRAMENTA MANUAL SEM FORCA MOTRIZ.
303010760	PICARETA- FERRAMENTA MANUAL SEM FORCA MOTRIZ.
303010800	GARFO, ANCINHO, FORCADO- FERRAMENTA MANUAL SEM FORCA MOTRIZ.
303010900	FERRAMENTA MANUAL SEM FORCA MOTRIZ, NIC.
303015050	MARTELETE, SOCADOR- FERRAMENTA PORTATIL COM FORCA MOTRIZ OU AQUECIMENTO.

TABELA 14 – Agente Causador do Acidente de Trabalho

Código	Descrição
303015100	TALHADEIRA- FERRAMENTA PORTATIL COM FORCA MOTRIZ OU AQUECIMENTO.
303015150	CORTADEIRA, GUILHOTINA- FERRAMENTA PORTATIL COM FORCA MOTRIZ OU AQUECIMENTO.
303015200	SERRA- FERRAMENTA PORTATIL COM FORCA MOTRIZ OU AQUECIMENTO
303015250	PUNCAO, PONTEIRO, VAZADOR- FERRAMENTA PORTATIL COM FORCA MOTRIZ OU AQUECIMENTO.
303015300	PERFURATRIZ- FERRAMENTA PORTATIL COM FORCA MOTRIZ OU AQUECIMENTO.
303015350	REBITADEIRA- FERRAMENTA PORTATIL COM FORCA MOTRIZ OU AQUECIMENTO.
303015400	MAQUINA DE APARAFUSAR - FERRAMENTA PORTATIL COM FORCA MOTRIZ OU AQUECIMENTO.
303015450	ESMERIL- FERRAMENTA PORTATIL COM FORCA MOTRIZ OU AQUECIMENTO.
303015500	POLITRIZ, ENCEADEIRA- FERRAMENTA PORTATIL COM FORCA MOTRIZ OU AQUECIMENTO.
303015550	FERRO DE PASSAR- FERRAMENTA PORTATIL COM FORCA MOTRIZ OU AQUECIMENTO.
303015600	FERRAMENTA DE SOLDAGEM- FERRAMENTA PORTATIL COM FORCA MOTRIZ OU AQUECIMENTO.
303015650	MASARICO - FERRAMENTA PORTATIL COM FORCA MOTRIZ OU AQUECIMENTO.
303015700	FERRAMENTA ACIONADA POR EXPLOSIVO- FERRAMENTA PORTATIL COM FORCA MOTRIZ OU AQUECIMENTO.
303015750	JATO DE AREIA- FERRAMENTA PORTATIL COM FORCA MOTRIZ OU AQUECIMENTO.
303015900	FERRAMENTA PORTATIL COM FORCA MOTRIZ OU AQUECIMENTO, NIC.
303020040	SERRA – MAQUINA.
303020080	TESOURA, GUILHOTINA, MAQUINA DE CORTAR – MAQUINA.
303020120	LAMINADORA, CALANDRA – MAQUINA.
303020160	FURADEIRA, BROQUEADEIRA, TORNO, FREZA – MAQUINA.
303020200	PRENSA – MAQUINA.
303020240	PLAINA, TUPIA – MAQUINA.
303020280	MAQUINA DE FUNDIR, DE FORJAR, DE SOLDAR.
303020320	BRITADOR, MOINHO – MAQUINA.
303020360	MISTURADOR, BATEDEIRA, AGITADOR – MAQUINA.
303020400	PENEIRA MECANICA, MAQUINA SEPARADORA – MAQUINA.
303020440	POLITRIZ, LIXADORA, ESMERIL – MAQUINA.
303020480	MAQUINA DE TERRAPLENAGEM E CONSTRUCAO DE ESTRADA.
303020520	MAQUINA DE MINERACAO E PERFURACAO (DE TUNEL, POCO, ENTRE OUTRAS).
303020560	MAQUINA AGRICOLA.
303020600	MAQUINA TEXTIL.
303020640	MAQUINA DE COSTURAR E DE PESPONTAR.
303020680	MAQUINA DE IMPRIMIR.
303020720	MAQUINA DE ESCRITORIO.
303020760	MAQUINA DE EMBALAR OU EMPACOTAR.
303020900	MAQUINA, NIC.
303025300	TRANSPORTADOR POR GRAVIDADE.
303025600	TRANSPORTADOR COM FORCA MOTRIZ.
303025900	TRANSPORTADOR, NIC.
303030050	GUINDASTE - EQUIPAMENTO DE GUINDAR.
303030100	PONTE ROLANTE - EQUIPAMENTO DE GUINDAR.
303030150	ELEVADOR - EQUIPAMENTO DE GUINDAR.



TABELA 14 – Agente Causador do Acidente de Trabalho

Código	Descrição
303030200	ELEVADOR DE CACAMBA PARA MINERACAO - EQUIPAMENTO DE GUINDAR.
303030250	PA MECANICA, DRAGA - EQUIPAMENTO DE GUINDAR.
303030300	TALHA - EQUIPAMENTO DE GUINDAR.
303030350	PAU DE CARGA - EQUIPAMENTO DE GUINDAR.
303030400	MACACO (MECANICO, HIDRAULICO, PNEUMATICO) - EQUIPAMENTO DE GUINDAR.
303030450	GUINCHO PNEUMATICO - EQUIPAMENTO DE GUINDAR.
303030500	GUINCHO ELETRICO - EQUIPAMENTO DE GUINDAR.
303030900	EQUIPAMENTO DE GUINDAR, NIC.
303035300	CORREIA - DISPOSITIVO DE TRANSMISSAO DE ENERGIA MECANICA.
303035400	CORRENTE, CORDA, CABO - DISPOSITIVO DE TRANSMISSAO DE ENERGIA MECANICA.
303035500	TAMBOR, POLIA, ROLDANA - DISPOSITIVO DE TRANSMISSAO DE ENERGIA MECANICA.
303035600	EMBREAGEM DE FRICCAO - DISPOSITIVO DE TRANSMISSAO DE ENERGIA MECANICA.
303035700	ENGRENAGEM - DISPOSITIVO DE TRANSMISSAO DE ENERGIA MECANICA.
303035900	DISPOSITIVO DE TRANSMISSAO DE ENERGIA MECANICA, NIC.
303040100	GERADOR - EQUIPAMENTO ELETRICO.
303040200	CONDUTOR - EQUIPAMENTO ELETRICO.
303040300	TRANSFORMADOR, CONVERSOR - EQUIPAMENTO ELETRICO.
303040400	PAINEL DE CONTROLE, BARRAMENTO, CHAVE, INTERRUPTOR, DISJUNTOR, FUSIVEL - EQUIPAMENTO ELETRICO.
303040500	REOSTATO, DISPOSITIVO DE PARTIDA E APARELHO DE CONTROLE, CAPACITOR, RETIFICADOR, BATERIA DE ACUMULADORES - EQUIPAMENTO ELETRICO.
303040600	MOTOR ELETRICO - EQUIPAMENTO ELETRICO.
303040700	EQUIPAMENTO MAGNETICO - EQUIPAMENTO ELETRICO.
303040750	EQUIPAMENTO ELETROLITICO - EQUIPAMENTO ELETRICO.
303040800	EQUIPAMENTO DE AQUECIMENTO ELETRICO - EQUIPAMENTO ELETRICO.
303040900	EQUIPAMENTO ELETRICO, NIC.
303045200	MOTOR (COMBUSTAO INTERNA, VAPOR).
303045400	BOMBA.
303045600	TURBINA.
303045900	MOTOR, BOMBA, TURBINA, NIC.
303050200	CALDEIRA.
303050400	VASO SOB PRESSAO (PARA LIQUIDO, GAS OU VAPOR).
303050600	TUBO SOB PRESSAO (MANGUEIRA OU TUBO PARA LIQUIDO, GAS OU VAPOR)
303050900	CALDEIRA, VASO SOB PRESSAO, NIC.
303055200	CAIXAO PNEUMATICO - EQUIPAMENTO PARA TRABALHO EM AMBIENTE DE PRESSAO ANORMAL.
303055400	ESCAFANDRO - EQUIPAMENTO PARA TRABALHO EM AMBIENTE DE PRESSAO ANORMAL.
303055600	EQUIPAMENTO DE MERGULHO - EQUIPAMENTO PARA TRABALHO EM AMBIENTE DE PRESSAO ANORMAL.
303055900	EQUIPAMENTO PARA TRABALHO EM AMBIENTE DE PRESSAO ANORMAL, NIC.
303060000	FORNO, ESTUFA, RETORTA, AQUECEDOR DE AMBIENTE, FOGAO, ENTRE OUTROS, EXCETO QUANDO A LESAO PRINCIPAL FOR CHOQUE ELETRICO OU ELETROPRESSAO - EQUIPAMENTO DE AQUECIMENTO.
303065000	EQUIPAMENTO EMISSOR DE RADIACAO NAO IONIZANTE.
303065300	EQUIPAMENTO DE ILUMINACAO - EQUIPAMENTO EMISSOR DE RADIACAO NAO IONIZANTE.

TABELA 14 – Agente Causador do Acidente de Trabalho

Código	Descrição
303065600	ARCO ELETRICO - EQUIPAMENTO EMISSOR DE RADIACAO NAO IONIZANTE.
303065900	EQUIPAMENTO EMISSOR DE RADIACAO NAO IONIZANTE, NIC.
303066300	EQUIPAMENTO DE ILUMINACAO.
303066600	ARCO ELETRICO.
303070200	EQUIPAMENTO DE RAIOS X - EQUIPAMENTO OU SUBSTANCIA EMISSORES DE RADIACAO IONIZANTE.
303070400	REATOR (INCLUI COMBUSTIVEL E RESIDUO) - EQUIPAMENTO OU SUBSTANCIA EMISSORES DE RADIACAO IONIZANTE.
303070600	FONTE DE RADIOISOTOPO - EQUIPAMENTO OU SUBSTANCIA EMISSORES DE RADIACAO IONIZANTE.
303070900	EQUIPAMENTO OU SUBSTANCIA EMISSORES DE RADIACAO IONIZANTE, NIC.
303075100	BICICLETA.
303075150	TRICICLO.
303075200	MOTOCICLETA, MOTONETA.
303075250	VEICULO RODOVIARIO MOTORIZADO.
303075300	VEICULO SOBRE TRILHO.
303075350	VEICULO AQUATICO.
303075400	AERONAVE.
303075450	EMPILHADEIRA.
303075500	REBOCADOR MECANICO, MULA MECANICA.
303075550	CARRO DE MAO.
303075600	TRATOR.
303075650	VEICULO DE TERRAPLENAGEM.
303075700	VEICULO DE TRACAO ANIMAL.
303075750	VEICULO DESLISANTE.
303075800	VEICULO FUNICULAR (TRACAO POR CABO).
303075900	VEICULO, NIC.
303090000	FERRAMENTA, MAQUINA, EQUIPAMENTO, VEICULO, NIC.
305004100	COMPOSTO METALICO (DE CHUMBO, MERCURIO, ZINCO, CADMIO, CROMO, ENTRE OUTROS)
305004150	COMPOSTO DE ARSENIUM.
305004200	GAS CARBONICO (DIOXIDO DE CARBONO, CO2).
305004250	MONOXIDO DE CARBONO (CO).
305004300	OXIDOS DE NITROGENIO (VAPORES NITROSOS).
305004350	ACIDO.
305004400	ALCALI.
305004450	COMPOSTO DE FOSFORO.
305004500	DISSULFETO DE CARBONO.
305004550	CIANETO OU COMPOSTO DE CIANOGENIO.
305004600	ALCOOL.
305004650	TETRACLORO DE CARBONO.
305004700	COMPOSTO ORGANICO HALOGENADO (TRICLORETILO, PERCLORRETILO, CLORETO DE METILO, SUBSTANCIAS REFRIGERANTES).
305004750	COMPOSTO AROMATICO (BENZOL, TOLUOL, XILOL, ANILINA, ENTRE OUTROS).
305004900	SUBSTANCIA QUIMICA, NIC.
305008500	AGUA - USAR QUANDO O ESTADO LIQUIDO CONTRIBUIR PREPONDERANTEMENTE PARA A OCORRENCIA.

TABELA 14 – Agente Causador do Acidente de Trabalho

Código	Descrição
305008900	LIQUIDO, NIC.
305020000	PARTICULAS - NAO IDENTIFICADAS.
305024100	PELE, CRINA, PELO, LA (EM BRUTO) - PRODUTO ANIMAL.
305024300	PENA - PRODUTO ANIMAL.
305024500	COURO CRU OU CURTIDO - PRODUTO ANIMAL.
305024700	OSSO - PRODUTO ANIMAL.
305024900	PRODUTO ANIMAL, NIC.
305028000	MADEIRA (TORO, MADEIRA SERRADA, PRANCAO, POSTE, BARROTE, RIPA E PRODUTO DE MADEIRA).
305032000	PRODUTO MINERAL METALICO - PRODUTO DE MINERACAO EM BRUTO OU BENEFICIADO, COMO MINERIO E CONCENTRADO DE MINERIO.
305032500	METAL - INCLUI LIGA FERROSA E NAO FERROSA, TUBO, PLACA, PERFIL, TRILHO, VERGALHAO, ARAME, PORCA, REBITE, PREGO, ENTRE OUTROS INCLUI METAL FUNDI.
305036000	PRODUTO MINERAL NAO METALICO - PRODUTO DE MINERACAO, ESCAVACAO, DESBARRANCAMENTO, ENTRE OUTROS, COMO DETRITO, ARGILA, AREIA, CASCALHO, PEDRA, ET
305040100	PETROLEO BRUTO, BRUTO REDUZIDO.
305040150	ASFALTO, ALCATRAO, PICHE.
305040200	OLEO COMBUSTIVEL.
305040250	PARAFINA, OLEO LUBRIFICANTE E DE CORTE, GRAXAS.
305040300	GASOLEO, OLEO DIESEL.
305040350	QUEROSENE.
305040400	NAFTA E SOLVENTE DE NAFTA (ETER DE PETROLEO, ALCOOL MINERAL, SOLVENTE AROMATICO, ENTRE OUTROS).
305040450	GASOLINA (EXCETO QUANDO A OCORRENCIA FOR CAUSADA PREPONDERANTEMENTE POR COMPOSTO DE CHUMBO)
305040500	HIDROCARBONETO GASOSO (INCLUI GAS LIQUEFEITO, GAS ENCANADO DE NAFTA, GAS NATURAL).
305040600	CARVAO.
305040650	COQUE.
305040700	GAS ENCANADO DE CARVAO.
305040900	PRODUTO DE PETROLEO E DE CARVAO, NIC.
305044000	VIDRARIA, FIBRA DE VIDRO, LAMINA, ENTRE OUTROS, EXCETO FRASCO, GARRAFA.
305048000	CERAMICA.
305048300	TIJOLO E TELHA – CERAMICA.
305048400	LOUCA DE MESA E OUTROS UTENSILIOS (DE PORCELANA, BARRO, ENTRE OUTROS) - CERAMICA
305048500	TUBO, MANILHA – CERAMICA.
305048600	REVESTIMENTO CERAMICO (AZULEJO, MOSAICO, ENTRE OUTROS) – CERAMICA.
305048700	LOUCA SANITARIA (PIA, VASO SANITARIO, ENTRE OUTROS) – CERAMICA.
305048900	CERAMICA, NIC.
305052000	TEXTEIS - INCLUI FIBRAS ANIMAIS APOS O PRIMEIRO DESENGORDURAMENTO E LIMPEZA, FIBRAS VEGETAIS E SINTETICAS (EXCETO VIDRO), FIO, LINHA, T.
305056000	PLASTICO - INCLUI PO, FOLHA, TREFILADO, BARRA, PERFIL, ENTRE OUTROS, NAO INCLUINDO PRODUTO A SER USADO NO FABRICO DE PLASTICO.
305060000	PAPEL E PASTA PARA PAPEL.
305064000	PRODUTOS ALIMENTICIOS INCLUI CARNE LEITE E DERIVADOS LEGUMES FRUTAS

TABELA 14 – Agente Causador do Acidente de Trabalho

Código	Descrição
	CERAIS E DERIVADOS.
305064300	CARNE E DERIVADOS - INCLUSIVE DE ORIGEM ANIMAL.
305064400	LEITE E DERIVADOS - INCLUSIVE DE ORIGEM ANIMAL.
305064500	LEGUME, VERDURA E DERIVADOS.
305064600	FRUTA E DERIVADOS.
305064700	CEREAL E DERIVADOS.
305064900	PRODUTO ALIMENTICIO - INCLUSIVE DE ORIGEM ANIMAL, NIC.
305068300	MEDICAMENTO EM GERAL (EXCETO PRODUTO BIOLÓGICO).
305068600	PRODUTO BIOLÓGICO (SORO, TOXINA, ANTITOXINA, VACINA, PLASMA) – MEDICAMENTO.
305072000	PRODUTO DE LIMPEZA, SABAO, DETERGENTE.
305076000	SUCATA, ENTULHO, RESIDUO.
305090000	SUBSTANCIA QUIMICA, MATERIAL, PRODUTO, NIC.
306020000	ANIMAL VIVO.
306040000	VEGETAL - PLANTA, ARVORE, EM ESTADO NATURAL, NAO BENEFICIADA (NAO INCLUI GRAO DEBULHADO, FRUTO COLHIDO, TORO MESMO COM GALHO).
306060000	AGENTE INFECCIOSO OU PARASITARIO - INCLUI BACTERIA, FUNGO, ORGANISMO PARASITARIO, VIRUS, ENTRE OUTROS, NAO INCLUINDO PRODUTO QUIMICO, PREPARADO.
306090000	SER VIVO, NIC.
307030100	CADEIRA BANCO - MOBILIARIO E ACESSORIOS.
307030200	MESA, CARTEIRA, EXCETO MESA ELASTICA DESMONTAVEL - MOBILIARIO E ACESSORIOS.
307030250	MESA ELASTICA DESMONTAVEL - MOBILIARIO E ACESSORIOS.
307030300	BALCAO, BANCADA - MOBILIARIO E ACESSORIOS.
307030400	ARQUIVO, FICHARIO, ESTANTE - MOBILIARIO E ACESSORIOS.
307030500	TAPETE, FORRACAO DE PISO, CAPACHO - MOBILIARIO E ACESSORIOS.
307030600	LUMINARIA, GLOBO, IAMPADA - MOBILIARIO E ACESSORIOS.
307030900	MOBILIARIO E ACESSORIOS, NIC.
307040100	CAIXA, ENGRADADO, CAIXOTE - EMBALAGEM, RECIPIENTE, VAZIO OU CHEIO.
307040300	FRASCO, GARRAFA - EMBALAGEM, RECIPIENTE, VAZIO OU CHEIO.
307040500	BARRIL, BARRICA, BARRILETE, TAMBOR - EMBALAGEM, RECIPIENTE, VAZIO OU CHEIO
307040700	TANQUE, CILINDRO (TRANSPORTAVEIS E NAO SOB PRESSAO) - EMBALAGEM, RECIPIENTE, VAZIO OU CHEIO.
307040900	EMBALAGEM E RECIPIENTE, VAZIO OU CHEIO, NIC.
307050900	VESTUARIO, NIC.
307070000	AREA OU AMBIENTE DE TRABALHO - O AGENTE DO ACIDENTE OCORRIDO EM CONSEQUENCIA DE FENOMENO ATMOSFERICO, METEORO, ENTRE OUTROS, ASSIM COMO DA ACAO DA RADIACAO SOLAR, DEVERA SER INCLUIDO NESTE ITEM.
354000000	ENERGIA.
354010300	PRESSAO AMBIENTE ALTA TRABALHO EM CAIXAO PNEUMATICO MERGULHO.
354010600	PRESSAO AMBIENTE BAIXA AR RAREFEITO.
354020000	RUIDO.
354040000	FOGO CHAMA MATERIAL INCANDESCENTE OU QUENTE FUMACA.
354050300	TEMPERATURA AMBIENTE NAO INCLUI A DE OBJETO OU SUBSTANCIA QUENTE
355016000	AERODISPERSOIDEOS.
355016600	NEBLINA.

TABELA 14 – Agente Causador do Acidente de Trabalho

Código	Descrição
355016800	GAS E VAPOR.

TABELA 15 - Agen. Causador / Sit. Ger. Doença Prof.

Código	Descrição
200004300	IMPACTO DE PESSOA CONTRA OBJETO PARADO. APLICA-SE A CASOS EM QUE A LESAO FOI PRODUZIDA POR IMPACTO DA PESSOA ACIDENTADA CONTRA A FONTE
200004600	IMPACTO DE PESSOA CONTRA OBJETO EM MOVIMENTO. APLICA-SE A CASOS EM QUE A LESAO FOI PRODUZIDA POR IMPACTO DA PESSOA ACIDENTADA CONTRA A FONTE
200008300	IMPACTO SOFRIDO POR PESSOA, DE OBJETO QUE CAI. APLICA-SE A CASOS EM QUE A LESAO FOI PRODUZIDA POR IMPACTO ENTRE O ACIDENTADO E A FONTE
200008600	IMPACTO SOFRIDO POR PESSOA, DE OBJETO PROJETADO. APLICA-SE A CASOS EM QUE A LESAO FOI PRODUZIDA POR IMPACTO ENTRE O ACIDENTADO E A FONTE.
200008900	IMPACTO SOFRIDO POR PESSOA, NIC. APLICA-SE A CASOS EM QUE A LESAO FOI PRODUZIDA POR IMPACTO ENTRE O ACIDENTADO E A FONTE DA LESAO, TEND
200012200	QUEDA DE PESSOA COM DIFERENCA DE NIVEL DE ANDAIME, PASSAGEM, PLATAFORMA, ENTRE OUTROS SE APLICA A CASOS EM QUE A LESAO FOI PRODUZIDA POR IMPACT
200012300	QUEDA DE PESSOA COM DIFERENCA DE NIVEL DE ESCADA MOVEL OU FIXADA CUJOS DEGRAUS NAO PERMITEM O APOIO INTEGRAL DO PE. APLICA-SE A CASOS E
200012400	QUEDA DE PESSOA COM DIFERENCA DE NIVEL DE MATERIAL EMPILHADO. APLICA-SE A CASOS EM QUE A LESAO FOI PRODUZIDA POR IMPACTO ENTRE O ACIDEN
200012500	QUEDA DE PESSOA COM DIFERENCA DE NIVEL DE VEICULO. APLICA-SE A CASOS EM QUE A LESAO FOI PRODUZIDA POR IMPACTO ENTRE O ACIDENTADO E A FO
200012600	QUEDA DE PESSOA COM DIFERENCA DE NIVEL EM ESCADA PERMANENTE CUJOS DEGRAUS PERMITEM APOIO INTEGRAL DO PE. APLICA-SE A CASOS EM QUE A LES
200012700	QUEDA DE PESSOA COM DIFERENCA DE NIVEL EM POCO, ESCAVACAO, ABERTURA NO PISO, ETC, (DA BORDA DO ABERTURA). APLICA-SE A CASOS EM QUE A LE
200012900	QUEDA DE PESSOA COM DIFERENCA DE NIVEL, NIC. APLICA-SE A CASOS EM QUE A LESAO FOI PRODUZIDA POR IMPACTO ENTRE O ACIDENTADO E A FONTE DA
200016300	QUEDA DE PESSOA EM MESMO NIVEL EM PASSAGEM OU SUPERFICIE DE SUSTENTACAO APLICA-SE A CASOS EM QUE A LESAO FOI PRODUZIDA POR IMPACTO ENTR
200016600	QUEDA DE PESSOA EM MESMO NIVEL SOBRE OU CONTRA ALGUMA COISA. APLICA-SE A CASOS EM QUE A LESAO FOI PRODUZIDA POR IMPACTO ENTRE O ACIDENT
200016900	QUEDA DE PESSOA EM MESMO NIVEL, NIC. APLICA-SE A CASOS EM QUE A LESAO FOI PRODUZIDA POR IMPACTO ENTRE O ACIDENTADO E UM OBJETO EXTERNO,
200020100	APRISIONAMENTO EM, SOB OU ENTRE OBJETOS EM MOVIMENTO CONVERGENTE (CALANDRA) OU DE ENCAIXE. APLICA-SE A CASOS, SEM IMPACTO, EM QUE A LES
200020300	APRISIONAMENTO EM, SOB OU ENTRE UM OBJETO PARADO E OUTRO EM MOVIMENTO. APLICA-SE A CASOS, SEM IMPACTO, EM QUE A LESAO FOI PRODUZIDA POR
200020500	APRISIONAMENTO EM, SOB OU ENTRE DOIS OU MAIS OBJETOS EM MOVIMENTO (SEM ENCAIXE). APLICA-SE A CASOS, SEM IMPACTO, EM QUE A LESAO FOI PRO
200020700	APRISIONAMENTO EM, SOB OU ENTRE DESABAMENTO OU DESMORONAMENTO DE EDIFICACAO, BARREIRA, ENTRE OUTROS SE APLICA A CASOS, SEM IMPACTO, EM QUE A LE
200020900	APRISIONAMENTO EM, SOB OU ENTRE, NIC. APLICA-SE A CASOS, SEM IMPACTO, EM

TABELA 15 - Agen. Causador / Sit. Ger. Doença Prof.

Código	Descrição
200024300	QUE A LESAO FOI PRODUZIDA POR COMPRESSAO, PINCAMENTO OU ESMAGA ATRITO OU ABRASAO POR ENCOSTAR, PISAR, AJOELHAR OU SENTAR EM OBJETO (NAO EM VIBRACAO). (APLICA-SE A CASOS, SEM IMPACTO, EM QUE A LESAO...)
200024400	ATRITO OU ABRASAO POR MANUSEAR OBJETO (NAO EM VIBRACAO) - APLICA-SE A CASOS, SEM IMPACTO, EM QUE A LESAO FOI PRODUZIDA POR PRESSAO, VIB
200024500	ATRITO OU ABRASAO POR OBJETO EM VIBRACAO - APLICA-SE A CASOS, SEM IMPACTO, EM QUE A LESAO FOI PRODUZIDA POR PRESSAO, VIBRACAO OU ATRITO
200024600	ATRITO OU ABRASAO POR CORPO ESTRANHO NO OLHO - APLICA-SE A CASOS, SEM IMPACTO, EM QUE A LESAO FOI PRODUZIDA POR PRESSAO, VIBRACAO OU AT
200024700	ATRITO OU ABRASAO POR COMPRESSAO REPETITIVA - APLICA-SE A CASOS, SEM IMPACTO, EM QUE A LESAO FOI PRODUZIDA POR PRESSAO, VIBRACAO OU ATR
200024900	ATRITO OU ABRASAO, NIC - APLICA-SE A CASOS, SEM IMPACTO, EM QUE A LESAO FOI PRODUZIDA POR PRESSAO, VIBRACAO OU ATRITO ENTRE O ACIDENTAD
200028300	REACAO DO CORPO A SEUS MOVIMENTOS - MOVIMENTO INVOLUNTARIO (ESCORREGAO SEM QUEDA, ENTRE OUTROS) - (APLICA-SE A CASOS, SEM IMPACTO, EM QUE A LESAO...)
200028600	REACAO DO CORPO A SEUS MOVIMENTOS - MOVIMENTO VOLUNTARIO - (APLICA-SE A CASOS, SEM IMPACTO, EM QUE A LESAO FOI CAUSADA EXCLUSIVAMENTE P...)
200032200	ESFORCO EXCESSIVO AO ERGUER OBJETO - VER EXPLICACOES DA CLASSIFICACAO ANTERIOR (200028000)
200032400	ESFORCO EXCESSIVO AO EMPURRAR OU PUXAR OBJETO - VER EXPLICACOES DA CLASSIFICACAO ANTERIOR (200028000)
200032600	ESFORCO EXCESSIVO AO MANEJAR, SACUDIR OU ARREMESSAR OBJETO - VER EXPLICACOES DA CLASSIFICACAO ANTERIOR (200028000)
200032900	ESFORCO EXCESSIVO, NIC - VER EXPLICACOES DA CLASSIFICACAO ANTERIOR (200028000)
200036000	EXPOSICAO A ENERGIA ELETRICA - APLICA-SE SOMENTE A CASOS SEM IMPACTO, EM QUE A LESAO CONSISTE EM CHOQUE ELETRICO, QUEIMADURA OU ELETROP
200040300	CONTATO COM OBJETO OU SUSBSTANCIA A TEMPERATURA MUITO ALTA - (APLICA-SE SOMENTE A CASOS, SEM IMPACTO, EM QUE A LESAO CONSISTE EM QUEIMADURA)
200040600	CONTATO COM OBJETO OU SUSBSTANCIA A TEMPERATURA MUITO BAIXA - (APLICA-SE SOMENTE A CASOS, SEM IMPACTO, EM QUE A LESAO CONSISTE EM QUEIMADURA)
200044300	EXPOSICAO A TEMPERATURA AMBIENTE ELEVADA - (NAO SE APLICA-SE AOS CASOS DE LESAO PROVENIENTE DE EXPOSICAO A RADIACAO SOLAR OU OUTRAS RAD
200044600	EXPOSICAO A TEMPERATURA AMBIENTE BAIXA - (NAO SE APLICA-SE AOS CASOS DE LESAO PROVENIENTE DE EXPOSICAO A RADIACAO SOLAR OU OUTRAS RADIA
200048200	INALACAO DE SUBSTANCIA CAUSTICA, TOXICA OU NOCIVA - (APLICA-SE SOMENTE A CASOS, SEM IMPACTO, EM QUE A LESAO FOI PROVOCADA POR INALACAO,
200048400	INGESTAO DE SUBSTANCIA CAUSTICA, TOXICA OU NOCIVA - (APLICA-SE SOMENTE A CASOS, SEM IMPACTO, EM QUE A LESAO FOI PROVOCADA POR INALACAO...)
200048600	ABSORCAO (POR CONTATO) DE SUBSTANCIA CAUSTICA, TOXICA OU NOCIVA - (APLICA-SE SOMENTE A CASOS, SEM IMPACTO, EM QUE A LESAO FOI PROVOCADA...)
200048900	INALACAO, INGESTAO E ABSORCAO, NIC - (APLICA-SE SOMENTE A CASOS, SEM IMPACTO, EM QUE A LESAO FOI PROVOCADA POR INALACAO, ABSORCAO OU...)
200052000	IMERSAO - APLICA-SE AOS ACIDENTES QUE TEM POR CONSEQUENCIA O

TABELA 15 - Agen. Causador / Sit. Ger. Doença Prof.

Código	Descrição
	AFOGAMENTO.
200056000	EXPOSICAO A RADIACAO NAO IONIZANTE - APLICA-SE A CASOS EM QUE AS LESOES SAO PROVOCADAS POR EXPOSICAO A RADIACAO SOLAR OU OUTRAS RADIACO
200060000	EXPOSICAO A RADIACAO IONIZANTE
200064000	EXPOSICAO AO RUIDO
200068000	EXPOSICAO A VIBRACAO
200072300	EXPOSICAO A PRESSAO AMBIENTE ELEVADA
200072600	EXPOSICAO A PRESSAO AMBIENTE BAIXA
200076200	EXPOSICAO A POLUICAO DA AGUA
200076400	EXPOSICAO A POLUICAO DO AR
200076600	EXPOSICAO A POLUICAO DO SOLO
200076900	EXPOSICAO A POLUICAO, NIC
200080200	ATAQUE DE SER VIVO POR MORDEDURA, PICADA, CHIFRADA, COICE, ENTRE OUTROS, NAO SE APLICANDO NO CASO DE HAVER PECONHA OU TRANSMISSAO DE DOENCA
200080400	ATAQUE DE SER VIVO COM PECONHA
200080600	ATAQUE DE SER VIVO COM TRANSMISSAO DE DOENCA
200080900	ATAQUE DE SER VIVO (INCLUSIVE DO HOMEM), NIC
200080901	CONTATO COM PESSOAS DOENTES OU MATERIAL INFECTO CONTAGIANTE AGENTES BIOLOGICOS

TABELA 16 – Situação Geradora do Acidente de Trabalho

Código	Descrição
200004300	IMPACTO DE PESSOA CONTRA OBJETO PARADO
200004600	IMPACTO DE PESSOA CONTRA OBJETO EM MOVIMENTO
200008300	IMPACTO SOFRIDO POR PESSOA DE OBJETO QUE CAI
200008600	IMPACTO SOFRIDO POR PESSOA DE OBJETO PROJETADO
200008900	IMPACTO SOFRIDO POR PESSOA, NIC
200012200	QUEDA DE PESSOA COM DIFERENCA DE NIVEL DE ANDAIME, PASSAGEM, PLATAFORMA, ETC
200012300	QUEDA DE PESSOA COM DIFERENCA DE NIVEL DE ESCADA MOVEL OU FIXADA CUJOS DEGRAUS
200012400	QUEDA DE PESSOA COM DIFERENCA DE NIVEL DE MATERIAL EMPILHADO
200012500	QUEDA DE PESSOA COM DIFERENCA DE NIVEL DE VEICULO
200012600	QUEDA DE PESSOA COM DIFERENCA DE NIVEL EM ESCADA PERMANENTE CUJOS DEGRAUS
200012700	QUEDA DE PESSOA COM DIFERENCA DE NIVEL EM POCO, ESCAVACAO, ABERTURA NO PISO, ENTRE OUTROS
200012900	QUEDA DE PESSOA COM DIFERENCA DE NIVEL, NIC
200016300	QUEDA DE PESSOA EM MESMO NIVEL EM PASSAGEM OU SUPERFICIE DE SUSTENTACAO
200016600	QUEDA DE PESSOA EM MESMO NIVEL SOBRE OU CONTRA ALGUMA COISA
200016900	QUEDA DE PESSOA EM MESMO NIVEL, NIC
200020100	APRISIONAMENTO EM, SOBRE OU ENTRE OBJETOS EM MOVIMENTO CONVERGENTE
200020300	APRISIONAMENTO EM, SOBRE OU ENTRE OBJETO PARADO E OUTRO EM MOVIMENTO
200020500	APRISIONAMENTO EM, SOBRE OU ENTRE DOIS OU MAIS OBJETOS EM MOVIMENTO
200020700	APRISIONAMENTO EM, SOBRE OU ENTRE DESABAMENTO OU DESMORONAMENTO

TABELA 16 – Situação Geradora do Acidente de Trabalho

Código	Descrição
200020900	APRISIONAMENTO EM, SOB OU ENTRE, NIC
200024300	ATRITO OU ABRASAO POR ENCOSTAR, PISAR, AJOELHAR OU SENTAR EM OBJETO
200024400	ATRITO OU ABRASAO POR MANUSEAR OBJETO
200024500	ATRITO OU ABRASAO POR OBJETO EM VIBRACAO
200024600	ATRITO OU ABRASAO POR CORPO ESTRANHO NO OLHO
200024700	ATRITO OU ABRASAO POR COMPRESSAO REPETITIVA
200024900	ATRITO OU ABRASAO, NIC
200028300	REACAO DO CORPO A MOVIMENTO INVOLUNTARIO
200028600	REACAO DO CORPO A MOVIMENTO VOLUNTARIO
200032200	ESFORCO EXCESSIVO AO ERGUER OBJETO
200032400	ESFORCO EXCESSIVO AO EMPURRAR OU PUXAR OBJETO
200032600	ESFORCO EXCESSIVO AO MANEJAR, SACUDIR OU ARREMESSAR OBJETO
200032900	ESFORCO EXCESSIVO, NIC
200036000	ELETRICA, EXPOSICAO A ENERGIA
200040300	TEMPERATURA MUITO ALTA, CONTATO COM OBJETO OU SUBSTANCIA A
200040600	TEMPERATURA MUITO BAIXA, CONTATO COM OBJETO OU SUBSTANCIA A
200044300	TEMPERATURA AMBIENTE ELEVADA, EXPOSICAO A
200044600	TEMPERATURA AMBIENTE BAIXA, EXPOSICAO A
200048200	INALACAO DE SUBSTANCIA CAUSTICA, TOXICA OU NOCIVA
200048400	INGESTAO DE SUBSTANCIA CAUSTICA...
200048600	ABSORCAO DE SUBSTANCIA CAUSTICA
200048900	INALACAO, INGESTAO OU ABSORCAO, NIC
200052000	IMERSAO
200056000	RADIACAO NAO IONIZANTE, EXPOSICAO A
200060000	RADIACAO IONIZANTE, EXPOSICAO A
200064000	RUIDO, EXPOSICAO A
200068000	VIBRACAO, EXPOSICAO A
200072000	PRESSAO AMBIENTE, EXPOSICAO A
200072300	EXPOSICAO A PRESSAO AMBIENTE ELEVADA
200072600	EXPOSICAO A PRESSAO AMBIENTE BAIXA
200076200	POLUICAO DA AGUA, ACAO DA
200076400	POLUICAO DO AR, ACAO DA
200076600	POLUICAO DO SOLO, ACAO DA
200076900	POLUICAO, NIC, EXPOSICAO A
200080200	ATAQUE DE SER VIVO POR MORDEDURA, PICADA, CHIFRADA, COICE, ENTRE OUTROS
200080400	ATAQUE DE SER VIVO COM PECONHA
200080600	ATAQUE DE SER VIVO COM TRANSMISSAO DE DOENCA
200080900	ATAQUE DE SER VIVO, NIC

TABELA 17 – Descrição da Natureza da Lesão

Código	Descrição
702000000	LESAO IMEDIATA
702005000	ESCORIAÇÃO, ABRASAO (FERIMENTO SUPERFICIAL)
702010000	CORTE, LACERACAO, FERIDA CONTUSA, PUNCTURA (FERIDA ABERTA)
702015000	CONTUSAO, ESMAGAMENTO (SUPERFICIE CUTANEA INTACTA)
702020000	DISTENSAO, TORCAO
702025000	INFLAMACAO DE ARTICULACAO, TENDAO OU MUSCULO - INCLUI SINOVITE,



	TENOSSIONOVITE, ENTRE OUTROS NAO INCLUI DISTENSAO, TORCAO OU SUAS CONSEQUENCIAS
702030000	LUXACAO
702035000	FRATURA
702040000	QUEIMADURA OU ESCALDADURA - EFEITO DE TEMPERATURA ELEVADA. EFEITO DO CONTATO COM SUBSTANCIA QUENTE. INCLUI QUEIMADURA POR ELETRICIDADE,
702042000	QUEIMADURA QUIMICA (LESAO DE TECIDO PROVOCADA PELA ACAO CORROSIVA DE PRODUTO QUIMICO, SUAS EMANACOES, ENTRE OUTROS)
702045000	EFEITO DE RADIACAO (IMEDIATO) - QUEIMADURA DE SOL E TODA FORMA DE LESAO DE TECIDO, OSSO OU FLUIDO ORGANICO, POR EXPOSICAO A RADIACAO
702048000	CONGELAMENTO, GELADURA E OUTROS EFEITOS DA EXPOSICAO A BAIXA TEMPERATURA
702050000	ASFIXIA, ESTRANGULAMENTO, AFOGAMENTO
702055000	INTERMACAO, INSOLACAO, CAIBRA, EXAUSTAO E OUTROS EFEITOS DA TEMPERATURA AMBIENTE ELEVADA - NAO INCLUI QUEIMADURA DE SOL OU OUTROS EFEIT
702060000	CHOQUE ELETRICO E ELETROPLESSAO (ELETROCUSSAO)
702065000	HERNIA DE QUALQUER NATUREZA, RUPTURA
702070000	AMPUTACAO OU ENUCLEACAO
702075000	PERDA OU DIMINUICAO DE SENTIDO (AUDICAO, VISAO, OLFATO, PALADAR E TATO, DESDE QUE NAO SEJA SEQUELA DE OUTRA LESAO)
702080000	CONCUSSAO CEREBRAL
702090000	LESAO IMEDIATA, NIC
704020000	DOENCA CONTAGIOSA OU INFECCIOSA (TUBERCULOSE, BRUCELOSE, ENTRE OUTROS)
704030000	PNEUMOCONIOSE (SILICOSE, ASBESTOSE, ENTRE OUTROS)
704040000	DERMATOSE (ERUPCAO, INFLAMACAO DA PELE, INCLUSIVE FURUNCULO, ENTRE OUTROS). GERALMENTE PROVOCADA PELO CONTATO DIRETO COM SUBSTANCIAS OU AGENTES
704050000	ENVENENAMENTO SISTEMICO - CONDICAO MORBIDA SISTEMICA PROVOCADA POR INALACAO, INGESTAO OU ABSORCAO CUTANEA DE SUBSTANCIA TOXICA, QUE AFE
704060000	PERDA OU DIMINUICAO MEDIATAS DE SENTIDO (AUDICAO, VISAO, OLFATO, PALADAR E TATO, DESDE QUE NAO SEJA SEQUELA DE OUTRA LESAO)
704070000	EFEITO DE RADIACAO (MEDIATO) - QUEIMADURA DO SOL E TODA FORMA DE LESAO DE TECIDO, OSSO, OU FLUIDO ORGANICO POR EXPOSICAO A RADIACAO
704090000	DOENCA, NIC
706050000	LESOES MULTIPLAS

Tabela 18 - Motivos de Afastamento

Código	Descrição
01	Acidente de trabalho.
02	Novo afastamento em decorrência do mesmo acidente de trabalho.
03	Doença.
04	Novo afastamento em decorrência da mesma doença, dentro de 60 dias contados da cessação do afastamento anterior.
05	Licença paternidade.
06	Licença maternidade - 120 dias.
07	Licença maternidade - a partir de 120 dias até 180 dias.
08	Aborto não criminoso.
09	Prestação de Serviço Militar.



10	Exercício de mandato sindical.
11	Licença sem Vencimentos.
12	Exercício de mandato eleitoral.
13	Participação de curso ou programa de qualificação – Art. 476A da CLT.
14	Aposentadoria por Invalidez.
15	Gozo de férias.
16	Cessão de Trabalhador.
17	Cárcere.
99	Outros Motivos de afastamento temporário.

Tabela 19 - Motivos de Desligamento

Código	Descrição
01	Rescisão com justa causa, por iniciativa do empregador.
02	Rescisão sem justa causa, por iniciativa do empregador.
03	Rescisão antecipada do contrato a termo.
04	Rescisão por culpa recíproca ou força maior.
05	Rescisão por término do contrato a termo.
06	Rescisão sem justa causa do contrato de trabalho do empregado doméstico, por iniciativa do empregador.
07	Rescisão do contrato de trabalho por iniciativa do empregado.
08	Rescisão a pedido do empregado ou por iniciativa do empregador, com justa causa, no caso de empregado não optante, com menos de um ano de serviço.
09	Rescisão do contrato de trabalho por morte do empregado.
10	Rescisão do contrato de trabalho por morte do empregado por acidente do trabalho.
11	Transferência de empregado para outra empresa do mesmo grupo empresarial que tenha assumido os encargos trabalhistas, sem que tenha havido rescisão de contrato de trabalho.
12	Transferência de empregado para outra empresa que tenha assumido os encargos trabalhistas por motivo de sucessão, sem que tenha havido rescisão de contrato de trabalho.
13	Rescisão por encerramento da empresa, de seus estabelecimentos ou supressão de parte de suas atividades.
14	Rescisão por Término da Cessão.
15	Declaração de nulidade do contrato de trabalho por infringência ao inciso II do art. 37 da Constituição Federal, quando mantido o direito ao salário.
16	Reforma de Militar para Reserva.
17	Rescisão Indireta do Contrato de Trabalho, reconhecida pela Justiça do Trabalho.
18	Aposentadoria Compulsória.

Tabela 20 – Tabela de Tipos de Logradouros

Código	Descrição
AER	Aeroporto
AL	Alameda
A	Área
AV	Avenida
CPO	Campo
CH	Chácara
COL	Colônia
CON	Condomínio
CJ	Conjunto
DT	Distrito



Tabela 20 – Tabela de Tipos de Logradouros

Código	Descrição
ESP	Esplanada
ETC	Estação
EST	Estrada
FAV	Favela
FAZ	Fazenda
FRA	Feira
JD	Jardim
LD	Ladeira
LG	Lago
LGA	Lagoa
LRG	Largo
LOT	Loteamento
MRO	Morro
NUC	Núcleo
O	Outros
PRQ	Parque
PSA	Passarela
PAT	Pátio
PC	Praça
Q	Quadra
REC	Recanto
RES	Residencial
ROD	Rodovia
R	Rua
ST	Setor
SIT	Sítio
TV	Travessa
TR	Trecho
TRV	Trevo
VLE	Vale
VER	Vereda
V	Via
VD	Viaduto
VLA	Viela
VL	Vila

Tabela 22 - Países

Código	País	Código	País	Código	País
001	Brasil	271	Finlândia	538	Noruega
013	Afganistão	161	Formosa (Taiwan)	542	Nova Caledônia
756	África do Sul	275	França	548	Nova Zelândia
017	Albânia, República da	281	Gabão	556	Omã
023	Alemanha	285	Gambia	563	Pacífico, Ilhas do (administ. dos EUA)
037	Andorra	289	Gana	566	Pacífico, Ilhas do (possessão dos EUA)
040	Angola	291	Georgia, República da	573	Países Baixos (Holanda)
041	Anguilla	293	Gibraltar		



Tabela 22 - Países

Código	País	Código	País	Código	País
043	Antigua Barbuda	297	Granada	575	Palau
047	Antilhas Holandesas	301	Grécia	580	Panamá
053	Arábia Saudita	305	Groelândia	545	Papua Nova Guiné
059	Argélia	309	Guadalupe	576	Paquistão
063	Argentina	313	Guam	586	Paraguai
064	Armênia, República da	317	Guatemala	589	Peru
065	Aruba	337	Guiana	593	Pitcairn, Ilha de
073	Arzebaijão, República do	325	Guiana Francesa	599	Polinésia Francesa
069	Austrália	329	Guiné	603	Polônia, República da
072	Áustria	334	Guiné-Bissau	611	Porto Rico
077	Bahamas, Ilhas	331	Guiné-Equatorial	607	Portugal
080	Bahrein, Ilhas	341	Haiti	623	Quênia
081	Bangladesh	345	Honduras	625	Quirguiz, República da
083	Barbados	351	Hong Kong	628	Reino Unido
085	Belarus, República da	355	Hungria, República da	640	República Centro-Africana
087	Bélgica	357	Iemen	647	República Dominicana
088	Belize	361	Índia	660	Reunião, Ilha
229	Benin	365	Indonésia	670	Romênia
090	Bermudas	367	Inglaterra	675	Ruanda
097	Bolívia	372	Irã, República Islâmica do	676	Rússia, Federação da
098	Bósnia-Herzegovina	369	Iraque	685	Saara Ocidental
101	Botsuana	375	Irlanda	677	Salomão, Ilhas
108	Brunei	379	Islândia	690	Samoa
111	Bulgária, República da	383	Israel	691	Samoa Americana
115	Burkina Faso	386	Itália	697	San Marino
031	Burundi	388	Iugoslávia, República Federativa da	710	Santa Helena
119	Butão	391	Jamaica	715	Santa Lúcia
127	Cabo Verde, República de	399	Japão	695	São Cristóvão e Neves, Ilhas
145	Camarões	396	Johnston, Ilhas	700	São Pedro e Miquelon
141	Camboja	403	Jordânia	720	São Tomé e Príncipe, Ilhas
149	Canadá	411	Kiribati	705	São Vicente e Granadinas
151	Canárias, Ilhas	420	Laos, República Popular Democrática	728	Senegal
153	Casaquistão, República do	423	Lebuan, Ilhas	735	Serra Leoa
154	Catar	426	Lesoto	731	Seychelles
137	Cayman, Ilhas	427	Letônia, República da	744	Síria, República Árabe da
788	Chade	431	Líbano	748	Somália
158	Chile	434	Libéria	750	Sri Lanka
160	China, República Popular	438	Líbia	754	Suazilândia
163	Chipre	440	Liechtenstein	759	Sudão
511	Christmas, Ilhas (Navidad)	442	Lituânia, República da	764	Suécia
741	Cingapura	445	Luxemburgo	767	Suíça



Tabela 22 - Países

Código	País	Código	País	Código	País
165	Cocos-Keeling, Ilhas	447	Macau	770	Suriname
169	Colômbia	449	Macedônia	776	Tailândia
173	Comores, Ilhas	450	Madagascar	772	Tadjiquistão, República do
177	Congo	455	Malásia	780	Tanzânia, República Unida da
183	Cook, Ilhas	458	Malawi	791	Tcheca, República
190	Coréia, República da	461	Maldivas	782	Território Britânico no Oceano Índico
187	Coréia, República Popular Democrática	464	Mali	795	Timor Leste
193	Costa do Marfim	467	Malta	800	Togo
196	Costa Rica	472	Marianas do Norte	810	Tonga
198	Coveite	474	Marrocos	805	Toquelau, Ilhas
195	Croácia, República da	476	Marshall, Ilhas	815	Trinidad e Tobago
199	Cuba	477	Martinica	820	Tunísia
232	Dinamarca	485	Maurício	823	Turcas e caicos, Ilhas
783	Djibuti	488	Mauritânia	824	Turcomenistão, República do
235	Dominica, Ilha	493	México	827	Turquia
237	Dubai	093	Mianmar (Birmânia)	828	Tuvalu
240	Egito	499	Micronésia	831	Ucrânia
687	El salvador	490	Midway, Ilhas	833	Uganda
244	Emirados Árabes Unidos	505	Moçambique	845	Uruguai
239	Equador	494	Moldova, República da	847	Uzbequistão, República do
247	Eslovaca, República	495	Mônaco	551	Vanuatu
246	Eslovênia, República da	497	Mongólia	848	Vaticano, Estado da Cidade do
245	Espanha	501	Montserrat, Ilhas	850	Venezuela
249	Estados Unidos	507	Namíbia	858	Vietnã
251	Estônia, República da	508	Nauru	863	Virgens, Ilhas (Britânicas)
253	Etiópia	517	Nepal	866	Virgens, Ilhas (EUA)
255	Falkland (Ilhas Malvinas)	521	Nicarágua	875	Wallis e Futuna, Ilhas
259	Feroe, Ilhas	525	Niger	888	Zaire
263	Fezzan	528	Nigéria	890	Zâmbia
870	Fidji	531	Niue, Ilha	665	Zimbabue
267	Filipinas	535	Norfolk, Ilha		



eSocial (Fase 3)

Produto	: TOTVS 11 – Folha de Pagamento (MFP)	Projeto	: D1180HCM12 – IRM 1364
Data da criação	: 03/03/2014	Data da revisão	: 14/03/14
País(es)	: Brasil	Banco(s) de Dados	: Ver Procedimento para Implementação

Procedimento para Implementação

Importante

Antes de iniciar o processo de baixa e atualização do ambiente descritos na sessão **Procedimentos para Configuração**, é importante atentar-se aos requisitos de ambiente necessários para a realização:

- TOTVS 11.5.09

Nota: Para clientes SQL, é obrigatória a utilização do Progress versão 10.2B ou superior.

Procedimentos para Configuração

ATUALIZAÇÃO DE MENUS

- men_mfp_por.d - Folha de Pagamento

Nota: É obrigatória a importação de todos os arquivos de menu, mesmo que nem todos os módulos sejam utilizados. Os menus liberados no pacote ficam disponíveis no diretório UNIVDATA de instalação do produto.

ATUALIZAÇÃO DE MENSAGENS

Para a atualização do cadastro de mensagens, o usuário deve realizar o acesso ao Portal de Clientes – <http://suporte.totvs.com> e acessar o seguinte caminho para baixar o arquivo de atualização de mensagens:

<Download> Linha <Datasul><Versão><Plataforma><Idioma><Categoria><Tipo>.



Depois de efetuar o download do arquivo desejado, deve-se descompactá-lo e realizar a importação utilizando o Menu.

Nota: Para importar o arquivo de mensagem, é necessário:

1. Acessar o produto **Datasul HCM**.
2. Aplicativo **Tecnologia**.
3. Módulo **Menu**.
4. Efetuar a importação do cadastro de mensagens liberadas.

Procedimentos para Utilização

eSOCIAL – ALTERAÇÕES NO MÓDULO DE FOLHA DE PAGAMENTO

Função FP0500 – Manutenção Parâmetro Empresa RH

Objetivo

Permitir a parametrização da empresa e estabelecimento que representam o empregador para o eSocial. Essas informações serão utilizadas na geração de todas as mensagens destinadas ao eSocial.

Descrição

Foram implementadas algumas validações com relação ao empregador informado, pois o mesmo passa a ser pré requisito para que o complemento eSocial dos estabelecimentos possam ser informados.

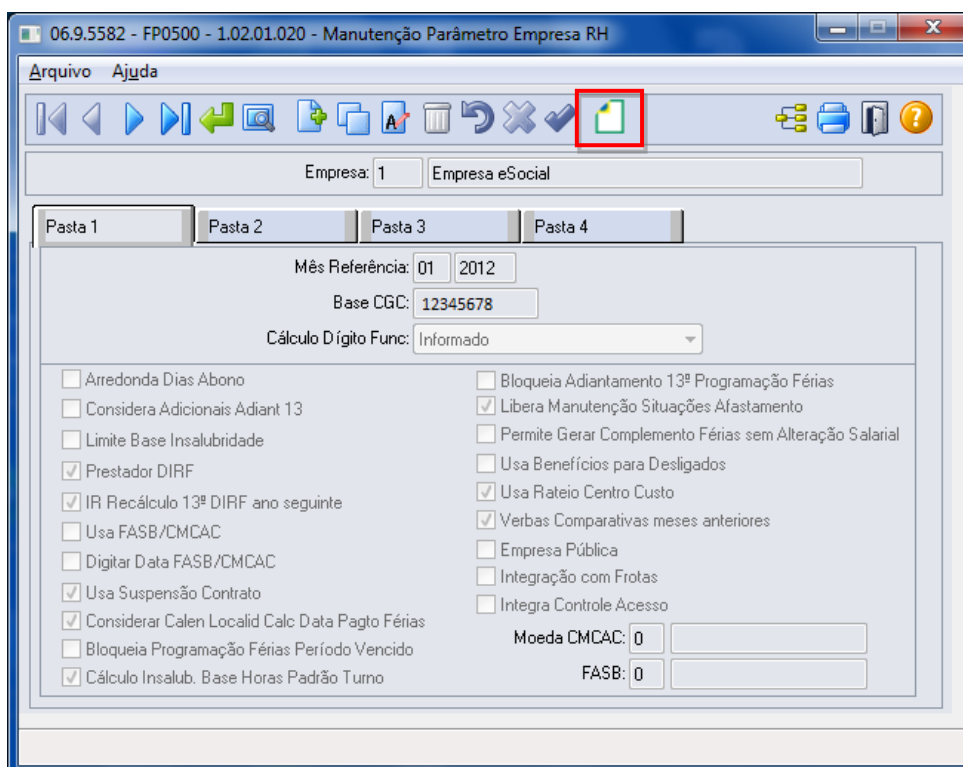

Por intermédio desse botão, será acessada a tela **FP0500A – Complemento Parâmetro Empresa RH**:

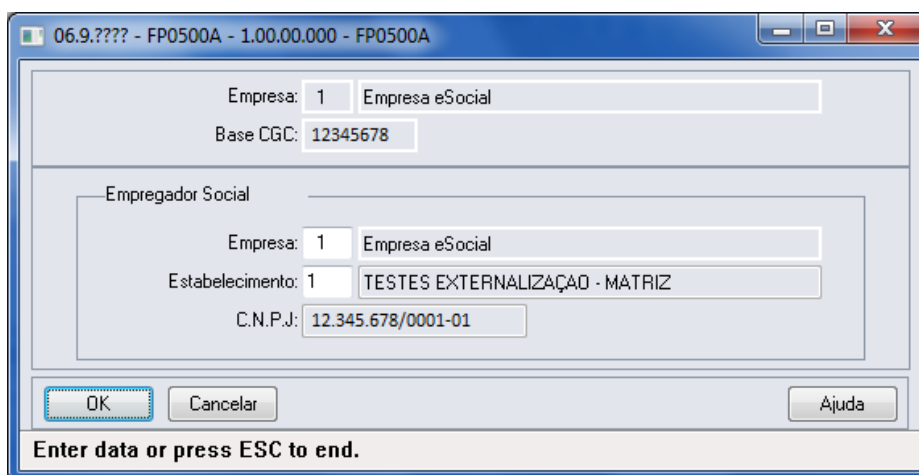

Campo	Descrição	Validações/Regras
Empresa	Código da empresa que representa o empregador.	<p>Não permite que seja informado um estabelecimento que tenha a base do CGC diferente da base do CGC da empresa para a qual está sendo informado o complemento.</p> <p>Se o controle do C.N.P.J. do estabelecimento informado for diferente de 0001, será solicitada a confirmação do usuário.</p>



Estabelecimento	Código do estabelecimento que representa o empregador.	<p>Quando a empresa informada como empregador for a mesma empresa que está selecionada na tela de complemento, não será validado se o eSocial está habilitado. Caso contrário, a validação será feita e, caso o eSocial não esteja habilitado, será emitida uma mensagem de erro.</p> <p>Quando a empresa informada como empregador for diferente da empresa que está selecionada na tela de complemento, o programa irá buscar automaticamente o estabelecimento empregador dessa empresa, mostrá-lo na tela e deixar o campo estabelecimento desabilitado.</p>
C.N.P.J.	C.N.P.J. do estabelecimento que foi informado como empregador.	Esse campo fica sempre desabilitado.

Função FP0560 – Manutenção Estabelecimentos

Objetivo

Disponibilizar os novos campos no complemento eSocial necessários para a geração das mensagens **S-1000 – Informações do Empregador** e **S-1060 – Tabela de Estabelecimentos**.

Pré-requisitos

FP0500 – Manutenção Parâmetros Empresa RH.

Descrição

Foram implementadas algumas validações para que o programa de complemento possa ser acessado:

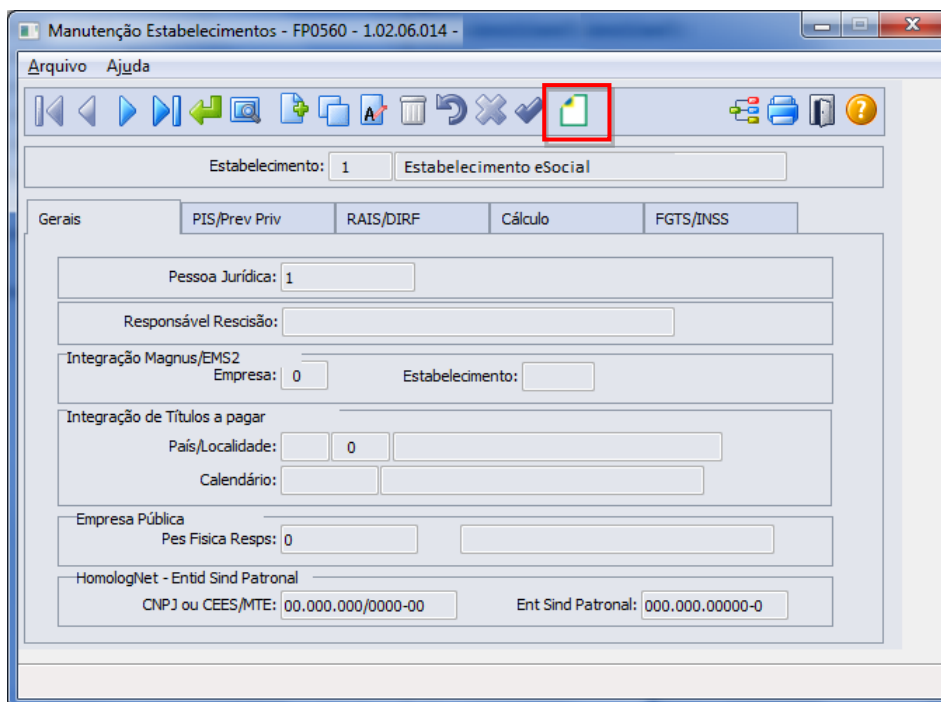

Estabelecimento	Descrição	Validações/Regras
Empregador	É o estabelecimento que está informado no programa FP0500 – Parâmetros Empresa RH .	Não se aplica.
Não Empregador	Demais estabelecimentos da empresa.	<p>Não permite a execução do programa de complemento enquanto:</p> <ol style="list-style-type: none"> 1) O empregador não estiver informado no programa FP0500. 2) Não estiver parametrizado o campo Atualização Matrícula eSocial para o estabelecimento empregador.

Pasta S1000-1

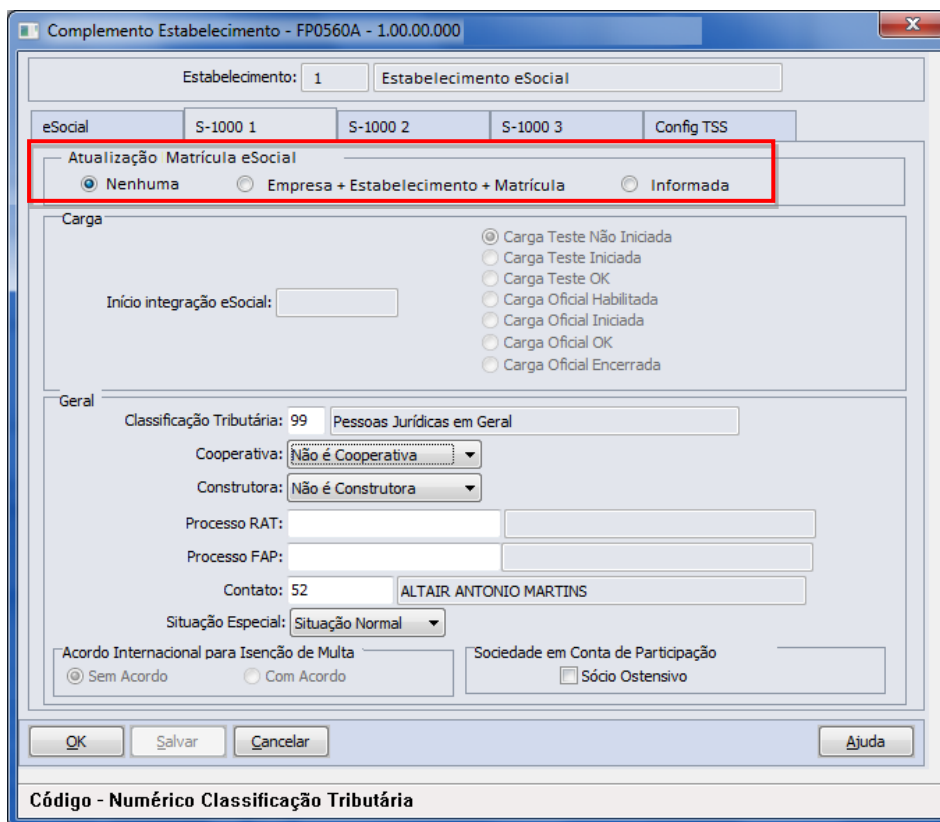

Campo	Descrição	Validações/Regras
Atualização Matrícula eSocial	<p>Indica como será efetuada a atualização da matrícula eSocial pelo sistema, para todas as empresas/estabelecimentos do empregador em questão:</p> <ul style="list-style-type: none"> Nenhuma. Empresa + Estabelecimento + Matrícula. Informada. 	<p>Esse campo somente fica habilitado enquanto não houver nenhuma mensagem do arquivo S-2100 ou S-2200 gerada para o empregador em questão.</p> <p>Possui as seguintes opções:</p> <ul style="list-style-type: none"> Nenhuma: indica que ainda não houve parametrização desse campo para o empregador. Empresa + Estabelecimento + Matrícula: indica que a matrícula eSocial será composta pela junção dos campos empresa, estabelecimento e matrícula do funcionário. Informada: indica que a matrícula eSocial deverá ser informada pelo usuário, não podendo ser repetida para o mesmo empregador.

Notas: Quando estiver parametrizado que a atualização é a junção da empresa + estabelecimento + matrícula, a matrícula eSocial será gerada conforme o demonstrado abaixo:



Empresa	Estabelecimento	Matricula	Matrícula eSocial
1	10	100	1-10-00000100
ABC	ABCDE	5	ABC-ABCDE-00000005

Função FP0560A – Complemento Estabelecimento

Objetivo

Permitir a parametrização das Software Houses para o empregador do eSocial. Também permitir a parametrização do leiaute vigente do eSocial para que seja gerado nas mensagens XML.

Descrição

Para Software House, por meio da pasta **S-1000 2**, informar os dados solicitados. Para leiaute, por meio da pasta **Layout**, informar os dados solicitados.

Pasta S-1000 2

Por intermédio dos botões **Incluir** e **Modificar**, será acessada a tela **FP0560B – Manutenção Software House**:



06.9.???? - FP0560B - 1.00.00.000 - Manutenção Software House

Software House: 2.678 TOTVS SA

Contato Software House: 113 JOSE A LIMA

OK Salvar Cancelar Ajuda

Número Contato Software House

Campo	Descrição	Validações/Regras
Software House	Número da Pessoa Jurídica referente à Software House do Empregador.	Informar uma Pessoa Jurídica válida para a Software House.
Contato	Número da Pessoa Física referente ao contato da Software House para o Empregador.	Informar uma Pessoa Física válida para a Software House.

Notas: A pasta **S-1000 2** somente fica habilitada se a empresa e o estabelecimento informados estiverem parametrizados como empregador.

Pasta Layout

06.9.5582 - FP0560A - 1.00.00.000 - Complemento Estabelecimento

Estabelecimento: 1 Estabelecimento eSocial

eSocial S-1000 1 S-1000 2 S-1000 3 Config TSS Layout

Vers Layout	Inic Validade	Fim Validade
1.0	01/01/2012	31/12/2013
1.1	01/01/2014	05/02/2014
1.2	06/02/2014	31/12/9999

Incluir Eliminar

OK Salvar Cancelar Ajuda

Enter data or press ESC to end.



Por meio do botão **Incluir** será acessada a tela **FP0565E – Manutenção Versão Layout**:

Campo	Descrição	Validações/Regras
Versão do Layout	Código da versão do leiaute disponibilizada pelo governo no Manual de Orientação do eSocial (http://www.esocial.gov.br/)	É obrigatório informar um código do leiaute.
Início da Validade	Informar a data de início da validade do leiaute.	Não será permitido informar um registro com período inferior a um já existente. Não será permitido informar um registro com o mesmo leiaute já cadastrado no período anterior ao informado.
Fim Validade	Esse campo é atualizado automaticamente quando é incluído um registro novo.	Para o registro que está sendo incluído, o campo será atualizado com a data 31/12/9999. Caso exista um registro anterior, a data de fim da validade desse registro será atualizada, considerando a data inicial do registro que está sendo incluído menos um dia.

Notas: A pasta **Layout** fica habilitada somente quando a empresa e o estabelecimento informados estão parametrizados como empregador.

Função FP0565 – Manutenção Arquivos Externos

Objetivo

Disponibilizar um cadastro para relacionar os arquivos cujo XML será importado de sistemas externos para o HCM. Os sistemas externos serão responsáveis por gerar arquivos XML com informações que não são originadas no sistema de Recursos Humanos. Esses arquivos XML poderão ser importados pelo HCM para envio ao governo. Ex: S-1310.

Descrição

Por meio da pasta **Arquivos** será possível visualizar, incluir, modificar ou eliminar os arquivos da Software House posicionada.

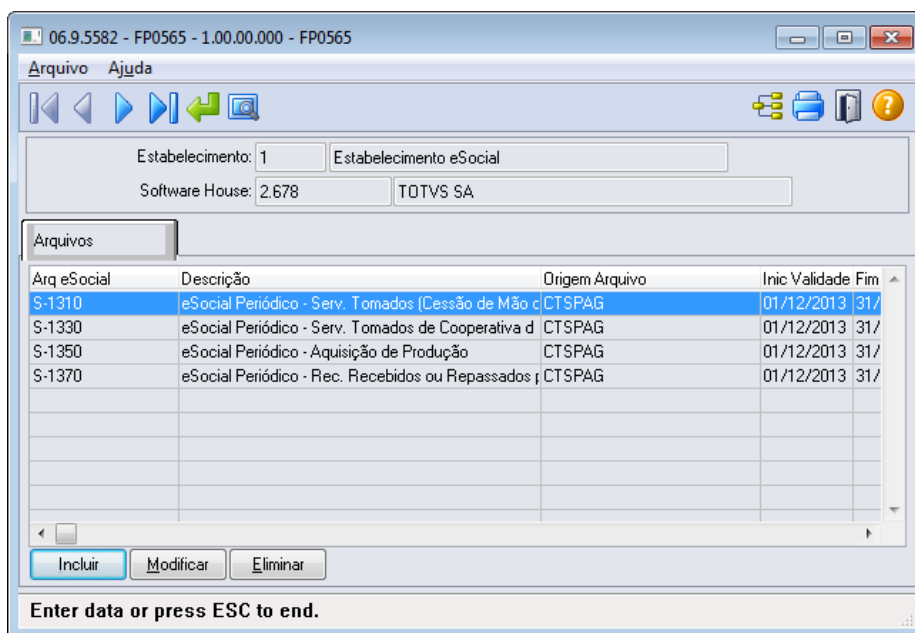

Por intermédio dos botões **Incluir** e **Modificar** será acessada a tela **FP0565A – Manutenção Arquivos Externos**:

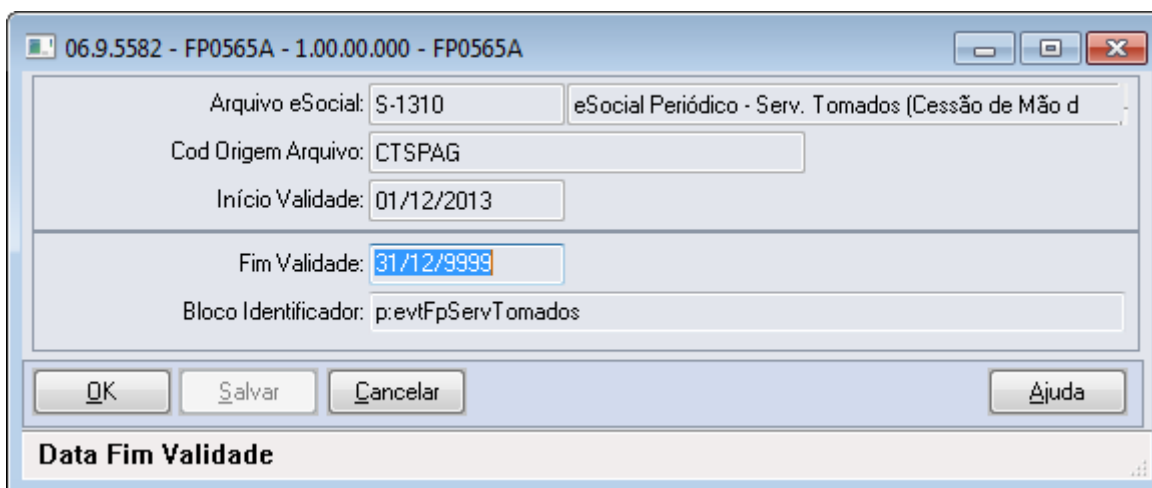



Campo	Descrição	Validações/Regras
Arquivo eSocial	Informar o código do arquivo do eSocial a ser importado de um sistema externo. No caso em que a empresa possui integração HCM X EMS, os arquivos possíveis de importar atualmente são: S-1310, S-1330, S-1350 e S-1370.	É obrigatório informar. Deverá ser um código válido contido na tabela 9 do Manual de Orientação do eSocial.
Código Origem Arquivo	É uma codificação definida pela empresa, utilizada para indicar qual é o sistema de origem. Na tela que aparece como exemplo, é utilizado CTSPAG para indicar que as informações são provenientes ao sistema de Contas a Pagar.	Não permite informação em branco.
Início da Validade	Data de início da validade do arquivo para importação.	Não permite informar períodos anteriores aos já informados para o mesmo arquivo e código origem. Não permite informar períodos sobrepostos aos anteriormente informados.
Fim Validade	Data de fim da validade do arquivo para importação.	Para que o leiaute seja válido para um período indeterminado, deve ser informado 31/12/9999 nesse campo. Para incluir um novo período para o mesmo arquivo e código de origem, é necessário informar uma data de fim para o último período informado antes da inclusão.
Bloco Identificador	Código do bloco que identifica o arquivo que está sendo importado. Informar o código contido no segundo campo do leiaute (conforme Manual de Orientação do eSocial) do arquivo acrescido de "p:" informado antes do campo. O seguinte cadastro deverá ser realizado: <ul style="list-style-type: none"> S-1310 → p:evtFpServTomados. S-1330 → p:evtFpServTomadosCoop. S-1350 → p:evtFpAquisProducao. S-1370 → p:evtFpAssocDesportiva. 	Não permite informação em branco.

Notas: É pré-requisito desse cadastro a manutenção da Software House por meio do **Complemento do Estabelecimento (FP0560A)**. Por intermédio do módulo **Contas a Pagar** do EMS é possível gerar arquivos XML que poderão ser importados pelo HCM para envio ao governo.



Função FP1500 – Manutenção Funcionários

Objetivo

Complementar as informações complementares do funcionário, necessárias para a geração das mensagens destinadas ao eSocial, conforme leiautes **S-2100 – Evento de Cadastramento Inicial do Vínculo**, **S-2200 – Evento de Admissão**, **S-2220 – Alteração de Dados Cadastrais**, **S-2240 – Alteração Contratual**, **S-2600 – Trabalhador Sem Vínculo de Emprego - Início** e **S-2620 – Trabalhador Sem Vínculo de Emprego – Alteração Contratual**.

Descrição

Devido a inclusão de novos campos no programa de complemento eSocial, a tela foi reestruturada, conforme abaixo:

Tela Complemento

06.9.5582 - FP1500F - 1.00.00.000 - FP1500F

Estabelecimento: 1 Estabelecimento eSocial

Matrícula: 10001 0 Pessoa Física eSocial

Matrícula eSocial: 1-1-10001

Vínculo

Tipo Admissão: Admissão

Indicativo Admissão: Normal

Contrato Trab Estagiário Sucessão Vínc Cessão Trab

Categoria: 101 Empregado - Geral

Regime Trabalhista: CLT - Consolidação das Leis de Trabalho

Regime Previdenciário: RGPS - Regime Geral da Previdência Social

Regime Jornada: Submetidos a Horário de Trabalho (Cap. II da CLT)

Trabalhador Temporário

Contratação Trabalhador Temporário

Motivo Contratação: Necessidade transitória de substituição de seu pessoal regular

Matrícula eSocial Substituído:

CPF Substituído:

Alvará Judicial

Processo:

Natureza Atividade

Trabalho Urbano

Trabalho Rural

CNH

Expedição:

Emissor:

Descrição Salário Variável

OK Salvar Cancelar Ajuda

Código Matrícula eSocial



Campo	Descrição	Validações/Regras
Tipo Admissão	Indicativo do tipo de admissão: <ul style="list-style-type: none"> • Admissão. • Transferência de empresa do mesmo grupo econômico. • Admissão por sucessão, incorporação ou fusão. • Trabalhador cedido. 	Não se aplica.

Pasta Contrato Trab

Campo	Descrição	Validações/Regras
Regime Trabalhista	Indicativo do tipo de regime trabalhista: <ul style="list-style-type: none"> • CLT – Consolidação das Leis Trabalhistas. • RJU – Regime Jurídico Único. • RJP – Regime Jurídico Próprio. 	Não se aplica.
Regime Previdenciário	Indicativo do tipo de regime previdenciário: <ul style="list-style-type: none"> • RGPS – Regime Geral da Previdência Social. • RPPS – Regime Próprio de Previdência Social. • RPPE – Regime Próprio de Previdência Social no Exterior. 	Não se aplica.
Regime Jornada	Indicativo do tipo de regime de jornada: <ul style="list-style-type: none"> • Submetidos ao Horário de Trabalho (Cap. II da CLT). • Atividade Externa especificada no Inciso I do Art. 62 da CLT. • Funções especificadas no Inciso II do Art. 62 da CLT. 	Não se aplica.
Contratação Trabalhador Temporário	Informar se a admissão refere-se à contratação de trabalhador temporário.	Não se aplica.
Motivo Contratação	Indicativo do motivo de contratação do trabalhador temporário: <ul style="list-style-type: none"> • Necessidade transitória de substituição de seu pessoal regular. • Acréscimo extraordinário de serviço. 	É habilitado somente quando o campo Contratação Trabalhador Temporário estiver selecionado.
Matrícula eSocial Substituído	Informar a matrícula eSocial do funcionário que está sendo substituído.	É habilitado somente quando o campo Motivo Contratação for igual à Necessidade transitória de substituição de seu pessoal regular .
CPF Substituído	Informar o CPF do funcionário que está sendo substituído.	

Descrição Salário Variável	Informar a descrição do salário variável do funcionário, quando houver.	Não se aplica.
-----------------------------------	---	----------------

Pasta Estagiário

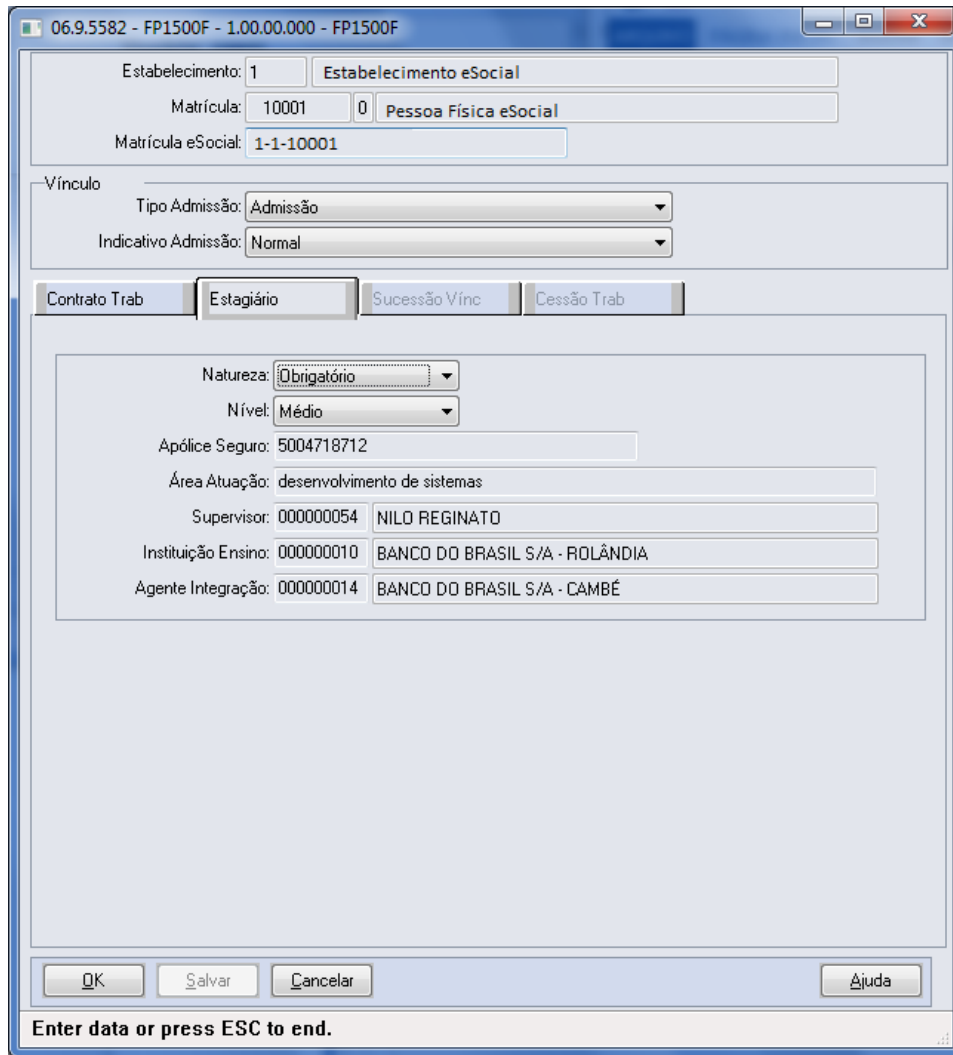

06.9.5582 - FP1500F - 1.00.00.000 - FP1500F

Estabelecimento: 1 Estabelecimento eSocial

Matrícula: 10001 0 Pessoa Física eSocial

Matrícula eSocial: 1-1-10001

Vínculo

Tipo Admissão: Admissão

Indicativo Admissão: Normal

Contrato Trab Estagiário Sucessão Vínc Cessão Trab

Natureza: Obrigatório

Nível: Médio

Apólice Seguro: 5004718712

Área Atuação: desenvolvimento de sistemas

Supervisor: 000000054 NILO REGINATO

Instituição Ensino: 000000010 BANCO DO BRASIL S/A - ROLÂNDIA

Agente Integração: 000000014 BANCO DO BRASIL S/A - CAMBÉ

OK Salvar Cancelar Ajuda

Enter data or press ESC to end.

Notas: Não houve inclusão de novos campos nesta pasta; apenas estamos demonstrando como ela ficou.

Pasta Sucessão Vinc

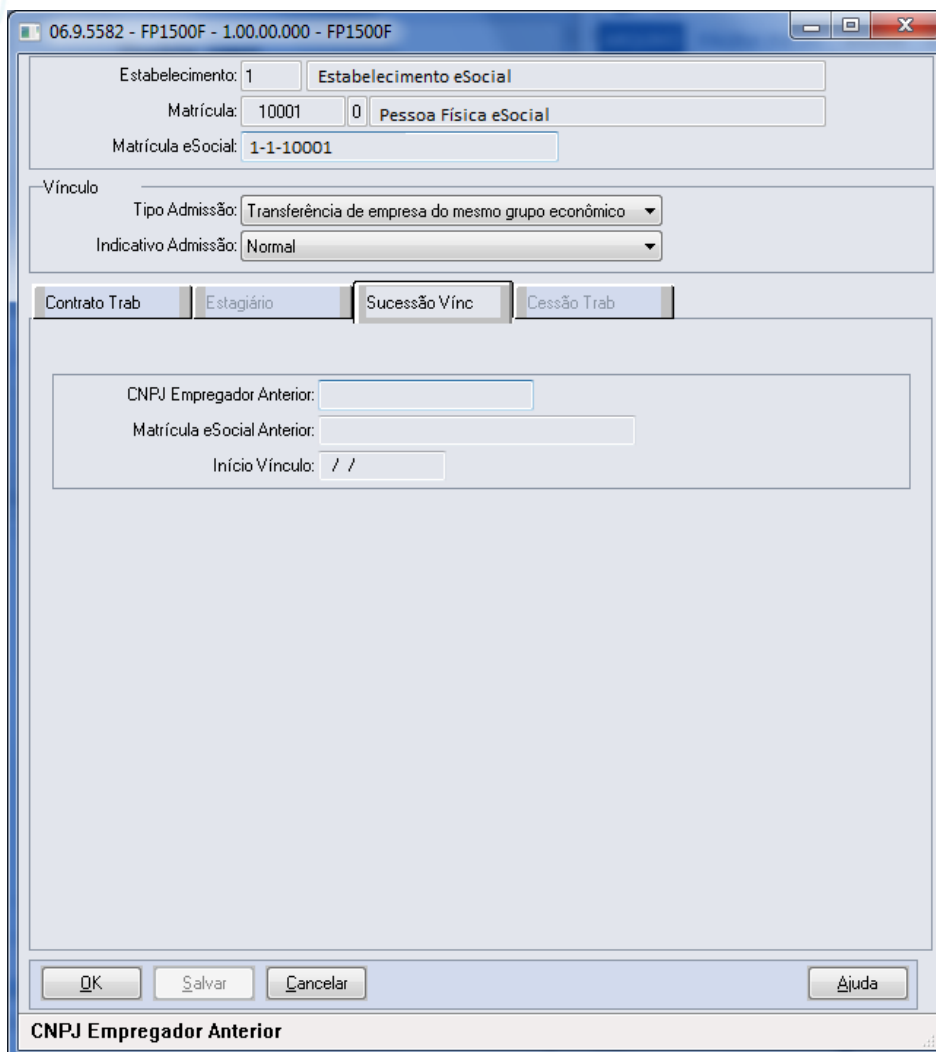

06.9.5582 - FP1500F - 1.00.00.000 - FP1500F

Estabelecimento: 1 Estabelecimento eSocial

Matrícula: 10001 0 Pessoa Física eSocial

Matrícula eSocial: 1-1-10001

Vínculo

Tipo Admissão: Transferência de empresa do mesmo grupo econômico

Indicativo Admissão: Normal

Contrato Trab Estagiário **Sucessão Vinc** Cessão Trab

CNPJ Empregador Anterior:

Matrícula eSocial Anterior:

Início Vínculo: / /

OK Salvar Cancelar Ajuda

CNPJ Empregador Anterior

Campo	Descrição	Validações/Regras
CNPJ Empregador Anterior	Informar o número do CNPJ do empregador anterior.	É obrigatório ser informado.
Matrícula eSocial Anterior	Informar a matrícula eSocial do funcionário no empregador anterior.	É obrigatório ser informado.
Início Vínculo	Informar a data do primeiro vínculo do funcionário naquele grupo econômico.	É obrigatório ser informado. Deve ser uma data anterior à data de admissão atual.

Notas: Essa pasta somente fica habilitada quando o campo **Tipo Admissão** é igual à **Transferência de empresa do mesmo grupo econômico** ou **Admissão por sucessão, incorporação ou fusão**.

Pasta Cessão Trab

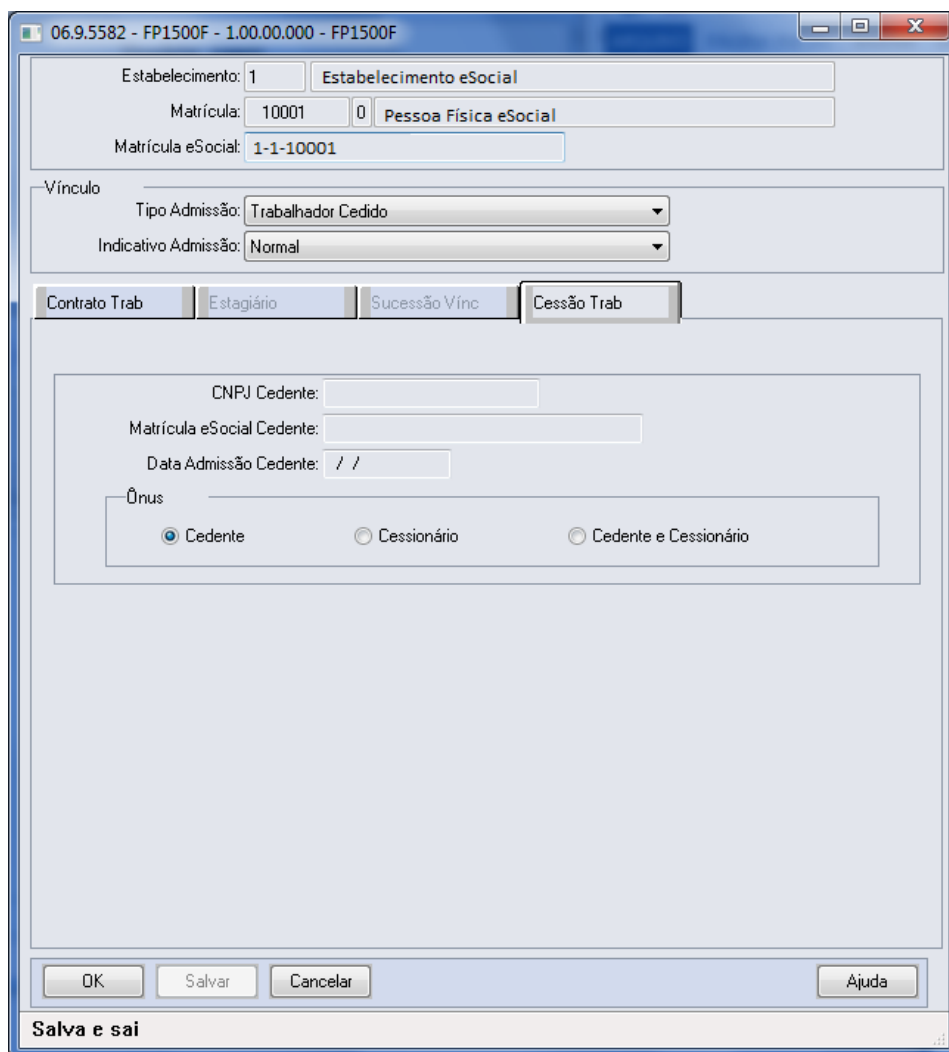

Campo	Descrição	Validações/Regras
CNPJ Cedente	Informar o número do CNPJ da empresa cedente.	É obrigatório ser informado.
Matrícula eSocial Cedente	Informar a matrícula eSocial do funcionário na empresa cedente.	É obrigatório ser informado.
Data Admissão Cedente	Informar a data de admissão do funcionário na empresa cedente.	É obrigatório ser informado. Deve ser anterior à data de admissão atual.



Ônus	Indicativo do ônus da cessão: <ul style="list-style-type: none"> • Cedente. • Cessionário. • Cedente e Cessionário. 	Obrigatório ser informado.
-------------	--	----------------------------

Nota: Essa pasta somente fica habilitada quando o campo **Tipo Admissão** é igual à **Trabalhador Cedido**.

Função FP6600 – Importa Funcionários.

Objetivo

Permitir importar funcionários com as informações complementares necessárias para o eSocial.

Descrição

No arquivo de leiaute desse programa foi acrescentado o tipo de registro 9, que contém os campos complementares para o eSocial, referentes ao funcionário.

Campos

Detalhes sobre os novos campos, obrigatoriedade, entre outros, devem ser verificados no programa **FP6600**, por meio do botão **Editar Layout** da pasta **Layout**.

Nota: As validações dos demais campos são as mesmas efetuadas no complemento eSocial do programa **FP1500 – Manutenção Funcionários**.

Função FP6610 – Importa Funcionários Contratos Especiais.

Objetivo

Permitir importar funcionários de contratos especiais com as informações complementares necessárias para o eSocial.

Descrição

No arquivo de leiaute desse programa foi acrescentado o tipo de registro 8, que contém os campos complementares para o eSocial, referentes ao funcionário.



Campos

Detalhes sobre os novos campos, obrigatoriedade, entre outros, devem ser verificados no programa **FP6610**, por meio do botão **Editar Layout** da pasta **Layout**.

Nota: As validações dos demais campos são as mesmas efetuadas no complemento eSocial do programa **FP1510 – Manutenção Funcionários Contratos Especiais**.

Função FP6650 – Importa Informações eSocial.

Descrição

Foram acrescentados os novos tipos de registro referentes ao complemento eSocial para a importação dos funcionários e funcionários de contratos especiais.

Campo	Descrição	Validações/Regras
Layout - Funcionário	Incluido o registro tipo 9.	Detalhes sobre os novos campos, obrigatoriedade, entre outros, devem ser verificados no programa FP6650 , no arquivo da pasta Layout .
Layout - Funcionário Contratos Especiais	Incluido o registro tipo 8.	

Nota: As validações dos campos complementares do eSocial são as mesmas efetuadas pelos programas de importação **FP6600 – Importa Funcionários** e **FP6610 – Importa Funcionários Contratos Especiais**.

Função FP0570 – Manutenção Complemento Estabelecimento.

Objetivo

Permitir o complemento do cadastro de plano de lotação do estabelecimento. Essa informação será utilizada na geração da mensagem **S-1020 – Tabela de Lotação**.

Descrição

Por meio do botão **eSocial**, disponibilizado na função **Manutenção Complemento Estabelecimento (FP0570)**, informar os dados complementares solicitados.

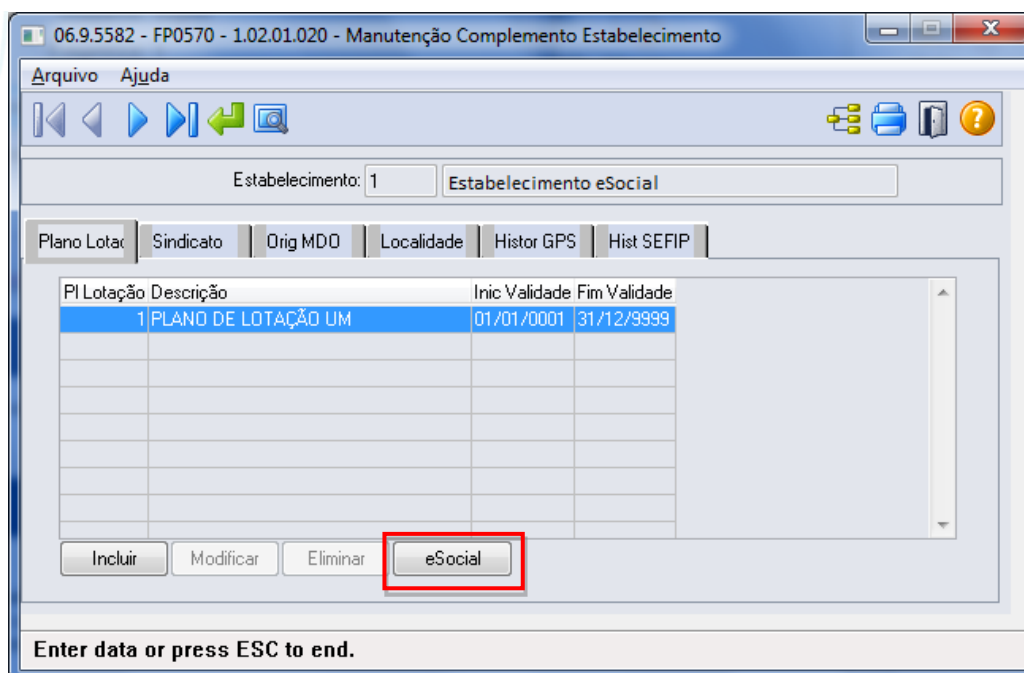

Ao clicar nesse botão, será acessada a tela **FP0570K – Complemento Unidade de Lotação Estabelecimento**:

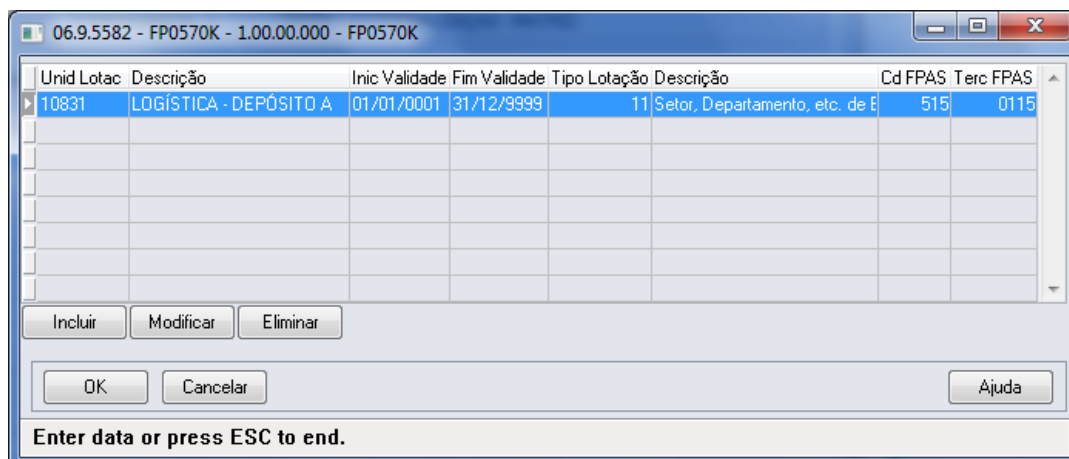

Campo	Descrição	Validações/Regras
Unid Lotac	Informar o código da unidade de lotação.	Deve ser uma lotação pertencente ao plano de lotação selecionado na tela principal.
Descrição	Descrição da unidade de lotação.	Não se aplica.
Início Validade	Informar o início da validade das informações para a unidade de lotação.	Deve ser uma data dentro da validade do plano no estabelecimento.



Término Validade	Informar o término da validade das informações para a unidade de lotação.	Deve ser uma data dentro da validade do plano no estabelecimento.
Tipo Lotação	Informar o tipo da unidade de lotação, conforme anexo I – tabela 10 do eSocial.	<p>Não aceita os tipos de unidade de lotação igual a 04, 05 e 06.</p> <p>Somente aceita os tipos de lotação 02 e 22 para estabelecimentos com CNO informado no complemento eSocial.</p> <p>Somente aceita os tipos de lotação 21 e 23 para estabelecimentos com CAEPF informado no complemento eSocial.</p> <p>Os demais tipos de lotação são aceitos para estabelecimentos sem CNO/CAEPF informado no complemento eSocial.</p>
Descrição	Descrição do tipo de lotação.	Não se aplica.
Cd FPAS	Informar o código FPAS da lotação, conforme anexo I – tabela 4 do eSocial.	Somente ficam habilitados quando o tipo de unidade de lotação é igual a 09, 11 ou 90.
Unid Lotac	Informar o código da unidade de lotação.	

Função FP1600 – Manutenção Histórico de Situações – Alteração Espécie Benefício.

Objetivo

Permitir que seja informada a alteração da espécie do benefício feita pelo INSS. Essas informações serão utilizadas na geração da mensagem destinada ao eSocial, conforme layouts **S-2325 - Alteração do Motivo do Afastamento**.

Descrição

Para o eSocial há a necessidade de identificar quando uma situação de afastamento tem sua espécie alterada pelo INSS, isto é, quando o motivo do afastamento é alterado conforme tabela abaixo:

Motivo Original	Motivo Novo
01 – Acidente de trabalho	03 – Doença
01 – Acidente de trabalho	14 - Aposentadoria por Invalidez
03 – Doença	01 – Acidente de trabalho
03 – Doença	14 - Aposentadoria por Invalidez



Atualmente, quando isso ocorre, o procedimento efetuado é alterar a data da situação que está em andamento e incluir uma nova situação, conforme novo parecer do INSS.

Para que a mensagem de alteração do motivo de afastamento seja gerada corretamente para o eSocial, esse procedimento precisa ser realizado de uma nova forma, conforme demonstrado abaixo:

1. Considere que o funcionário possui a seguinte situação de afastamento doença:

St	Descrição	Significado	Data Início	Data Término	Dd Sit	Hr Sit	Origem Situação
4	AFASTADO DOENÇA	Afastado	15/10/2013	11/02/2014	120	00:00	Informada
51	FALTA ABONADA - DOENÇA	Ausência Justificada	11/10/2009	19/10/2009	9	00:00	Divergência
51	FALTA ABONADA - DOENÇA	Ausência Justificada	07/10/2009	10/10/2009	4	00:00	Informada
51	FALTA ABONADA - DOENÇA	Ausência Justificada	04/10/2009	06/10/2009	3	00:00	Informada
60	ATRASOS / SAÍDA ANTECIPA	Jornada Incompleta	02/10/2009	02/10/2009	0	00:01	Ponto
60	ATRASOS / SAÍDA ANTECIPA	Jornada Incompleta	30/09/2009	30/09/2009	0	00:01	Ponto
60	ATRASOS / SAÍDA ANTECIPA	Jornada Incompleta	21/09/2009	21/09/2009	0	00:01	Ponto
60	ATRASOS / SAÍDA ANTECIPA	Jornada Incompleta	04/09/2009	04/09/2009	0	00:01	Ponto
60	ATRASOS / SAÍDA ANTECIPA	Jornada Incompleta	31/08/2009	31/08/2009	0	00:01	Ponto

2. Em 25/01/2014 o INSS altera a espécie do benefício concedido, que era Doença para Acidente de Trabalho.

Conforme novo procedimento, **não deve ser alterada** a data de término do afastamento da **situação 4 – Afastado Doença**, mas sim seguir os passos abaixo:

- a) Lançar a nova situação de afastamento acidente, considerando como data de início a data em que houve a alteração da espécie do benefício.

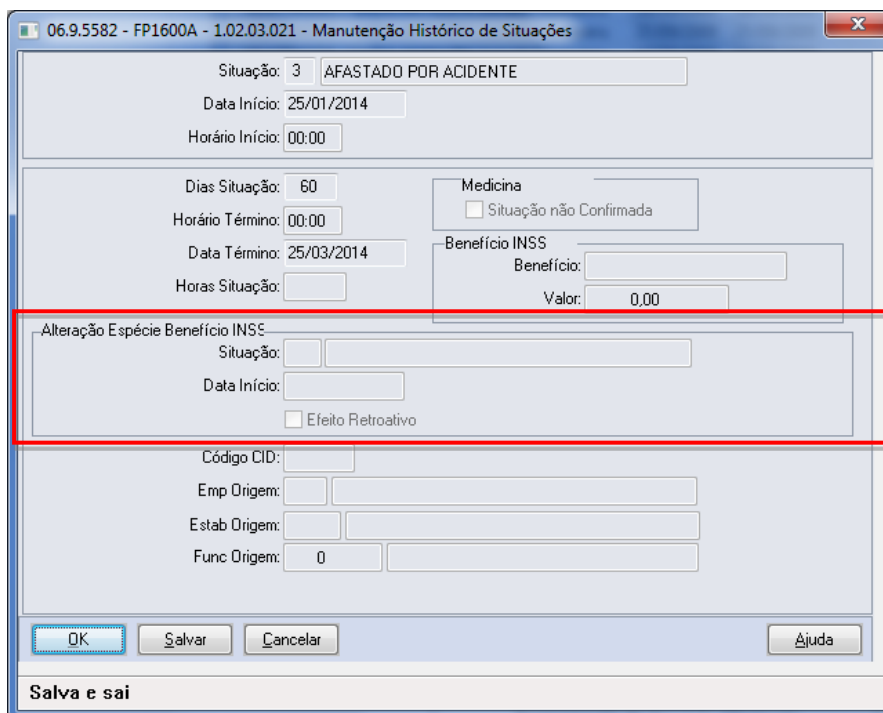

- b) Ao clicar no botão OK, o sistema vai identificar que a situação que está sendo incluída sobrepõe o período de uma situação já cadastrada.

Em seguida, o sistema irá verificar o motivo de afastamento da situação já cadastrada e o motivo de afastamento da situação que está sendo incluída. Se esses motivos se enquadrarem na tabela demonstrada no início desse tópico (**FP1600**), será apresentada a pergunta abaixo, caso contrário, a inclusão da situação não será permitida:

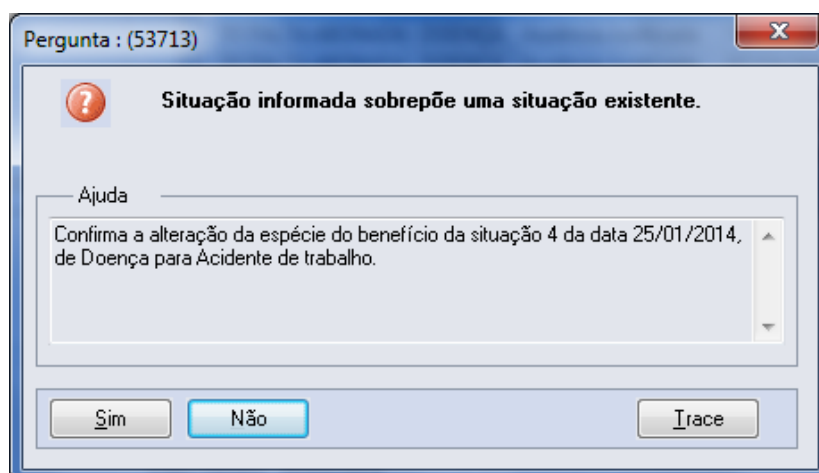



Caso a resposta para esta pergunta seja:

- **Não:** não será permitida a inclusão da situação.
- **Sim:** serão atualizados na tela, no quadro **Alteração Espécie Benefício INSS**, o código, a descrição e a data de início da situação que será substituída. Também será apresentada a pergunta abaixo:

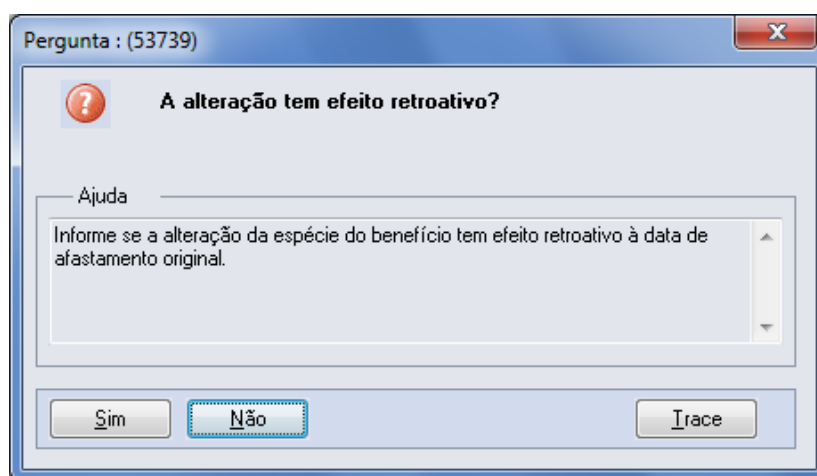

A resposta dessa pergunta irá atualizar o conteúdo do campo **Efeito Retroativo**, localizado no quadro **Alteração Espécie Benefício INSS**.

- c) Por último o sistema altera a data de término da situação já cadastrada, para que seja igual à data de início da nova situação – 1, bem como altera a quantidade de dias da situação.
3. Ao término do procedimento, as situações de afastamento do funcionário ficaram conforme demonstrado na tela abaixo:

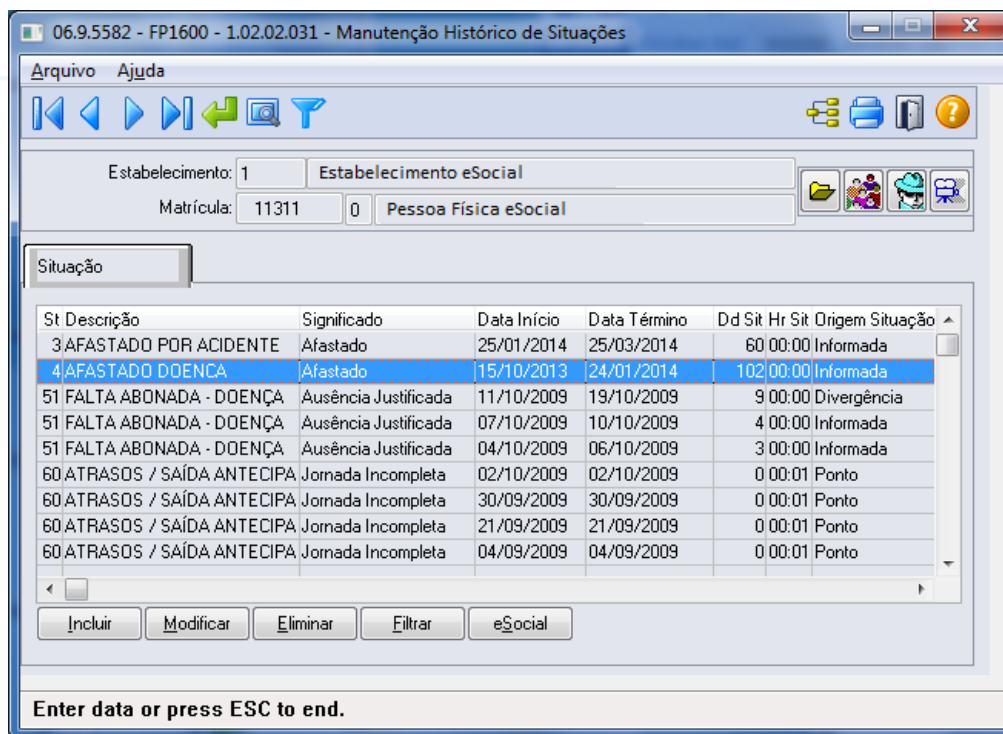

Nota: Essa implementação reflete nos programas **MT0728 – Atendimento Médico**, pasta **Atest. Ext e** e **MT0828 – Gerenciador Médico**, pasta **Afast.**

Função FP1600 – Manutenção Histórico de Situações – Quantidade de Dias de Afastamento

Objetivo

Limitar a quantidade de dias informada para a situação, conforme leiaute **S-2320 – Afastamento Temporário** do eSocial.

Descrição

Para o eSocial a quantidade máxima de dias de afastamento concedido pelo emitente é de 999 dias.

Não será alterado o formato do campo na tela. Será inclusa uma validação no programa para não aceitar mais de 999 dias, emitindo uma mensagem de erro caso o usuário informe um valor superior a esse limite.



Função FP1600 – Manutenção Histórico de Situações – Novos Complementos eSocial

Objetivo

Permitir que seja informado o complemento para as situações de afastamento **Exercício Mandato Sindical** e **Cessão do Trabalhador**, bem como para a situação de desligamento **Desligamento por Transferência**.

Estas informações serão utilizadas na geração das mensagens destinadas ao eSocial, conforme layouts **S-2320 – Evento Afastamento Temporário** e **S-2800 – Desligamento**.

Descrição

1. Mandato Sindical

Acessar o programa **FP1600 – Manutenção Situação**, selecionar uma situação cujo motivo de afastamento (parametrizado na função **FP0060 – Manutenção Situação**) seja igual à **10 – Exercício de Mandato Sindical**, conforme anexo I - Tabela 18 do eSocial.

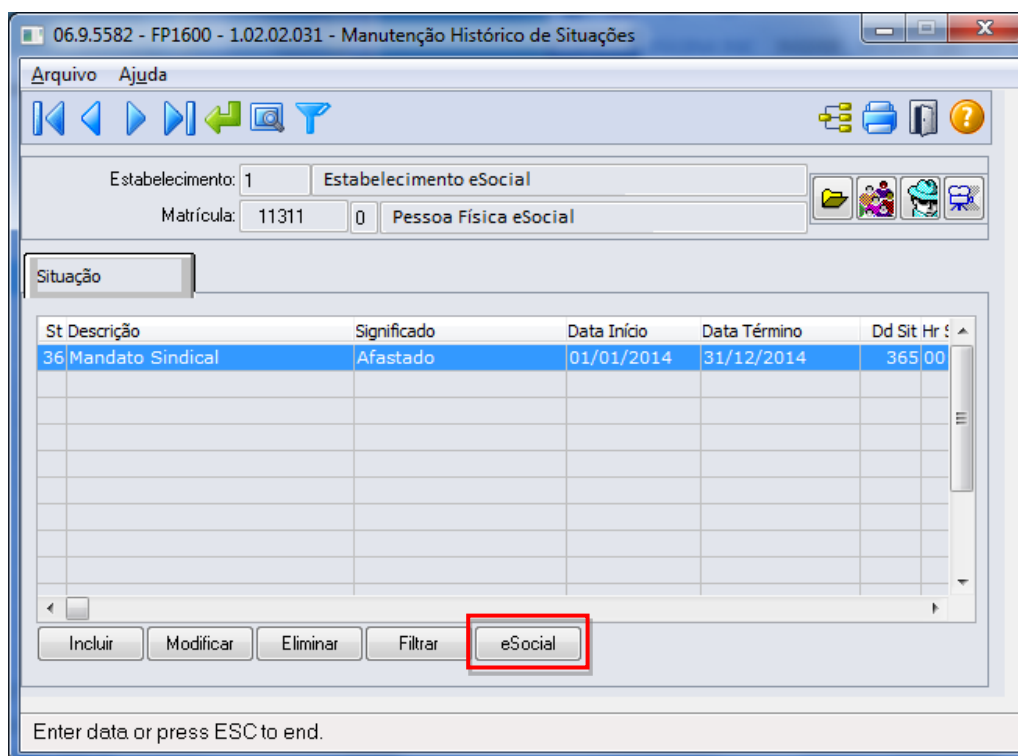

Ao clicar no botão **eSocial**, será acessada a tela **FP1600C – Complemento Mandato Sindical**:

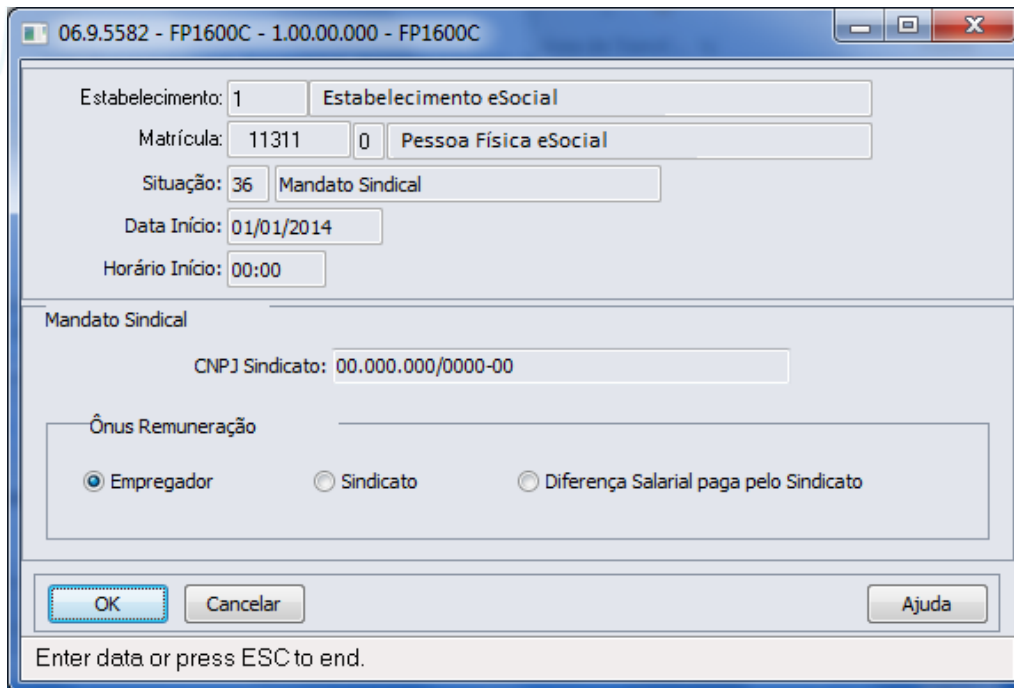

06.9.5582 - FP1600C - 1.00.00.000 - FP1600C

Estabelecimento: 1 Estabelecimento eSocial

Matricula: 11311 0 Pessoa Física eSocial

Situação: 36 Mandato Sindical

Data Início: 01/01/2014

Horário Início: 00:00

Mandato Sindical

CNPJ Sindicato: 00.000.000/0000-00

Ônus Remuneração

Empregador Sindicato Diferença Salarial paga pelo Sindicato

OK Cancelar Ajuda

Enter data or press ESC to end.

Campo	Descrição	Validações/Regras
CNPJ Sindicato	Informar o número do CNPJ do sindicato no qual o funcionário exercerá o mandato.	Obrigatório ser informado.
Ônus Remuneração	Indicativo do ônus da remuneração: <ul style="list-style-type: none"> Empregador. Sindicato. Diferença Salarial paga pelo Sindicato. 	Obrigatório ser informado.

2. Cessão Trabalhador

Acessar o programa **FP1600 – Manutenção Situação**, selecionar uma situação cujo motivo de afastamento (parametrizado na função **FP0060 – Manutenção Situação**) seja igual a **16 – Cessão de Trabalhador**, conforme anexo I - Tabela 18 do eSocial.

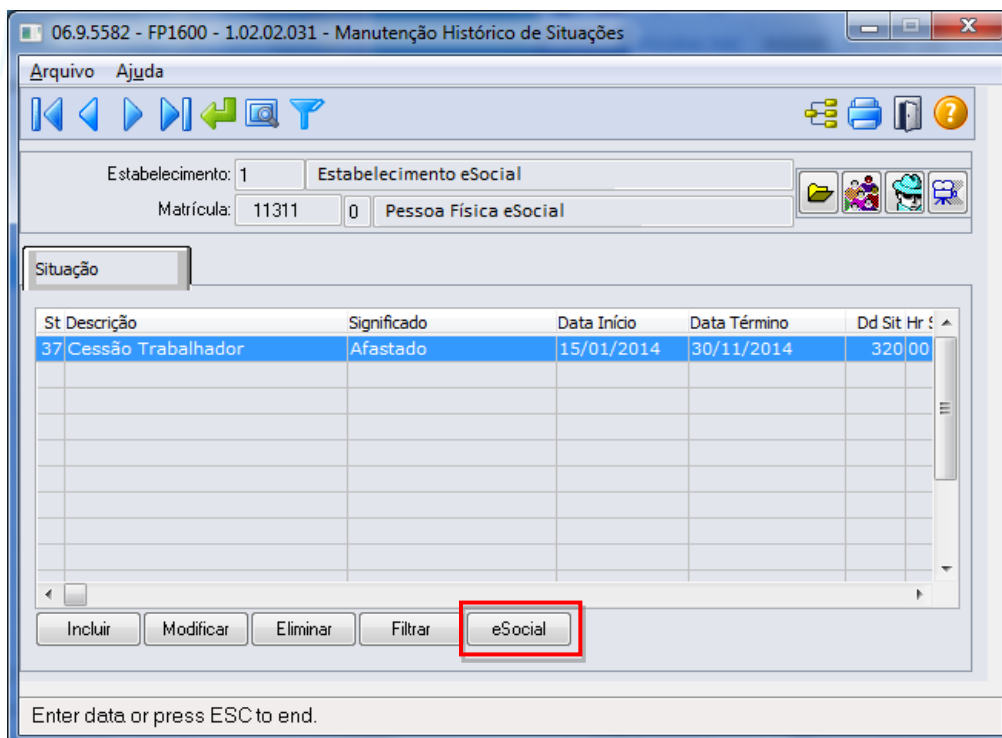

Ao clicar no botão **eSocial** será acessada a tela **FP1600D – Complemento Cessão Trabalhador**:



Campo	Descrição	Validações/Regras
CNPJ Cessionário	Informar o número do CNPJ do órgão/entidade para o qual o funcionário foi cedido.	Obrigatório ser informado.
Ônus	Indicativo do ônus da remuneração: <ul style="list-style-type: none"> • Cedente. • Cessionário. • Cedente e Cessionário. 	Obrigatório ser informado.

3. Sucessão Vínculo

Acessar o programa **FP1600 - Manutenção Situação**, selecionar uma situação cujo motivo de desligamento (parametrizado na função **FP0060 - Manutenção Situação**) seja igual a **11** – Transferência de empregado para outra empresa do mesmo grupo empresarial que tenha assumido os encargos trabalhistas, sem que tenha havido rescisão de contrato de trabalho, ou **12** - Transferência de empregado para outra empresa que tenha assumido os encargos trabalhistas por motivo de sucessão, sem que tenha havido rescisão de contrato de trabalho, conforme anexo I - Tabela 19 do eSocial.

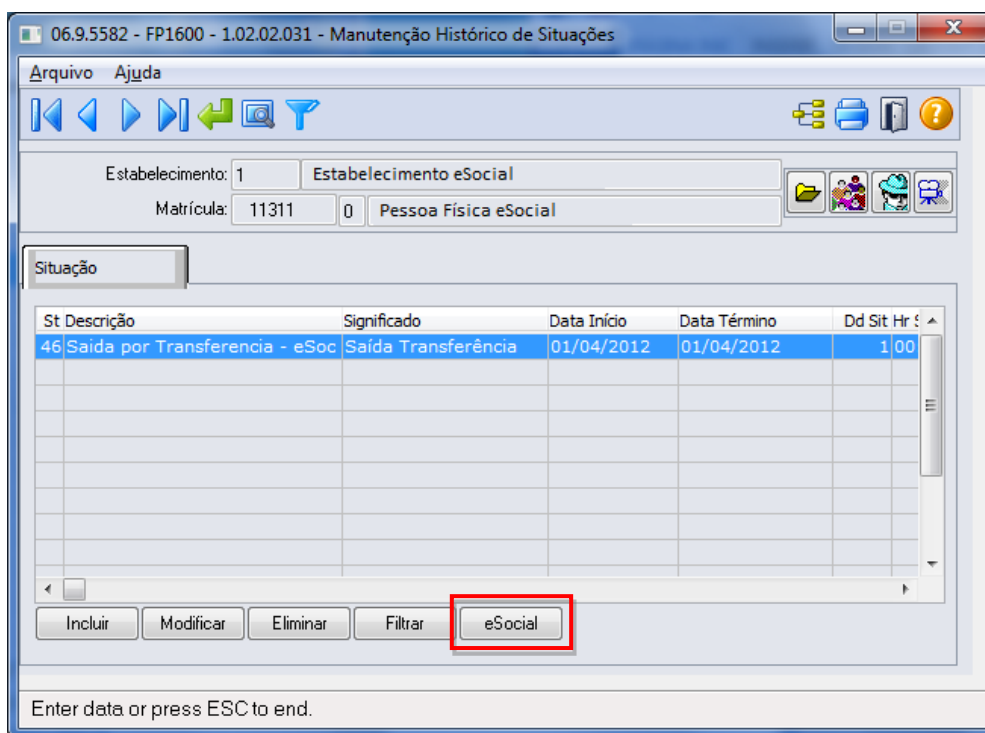

Ao clicar no botão **eSocial** será acessada a tela **FP1600E – Complemento Sucessão Vínculo**:

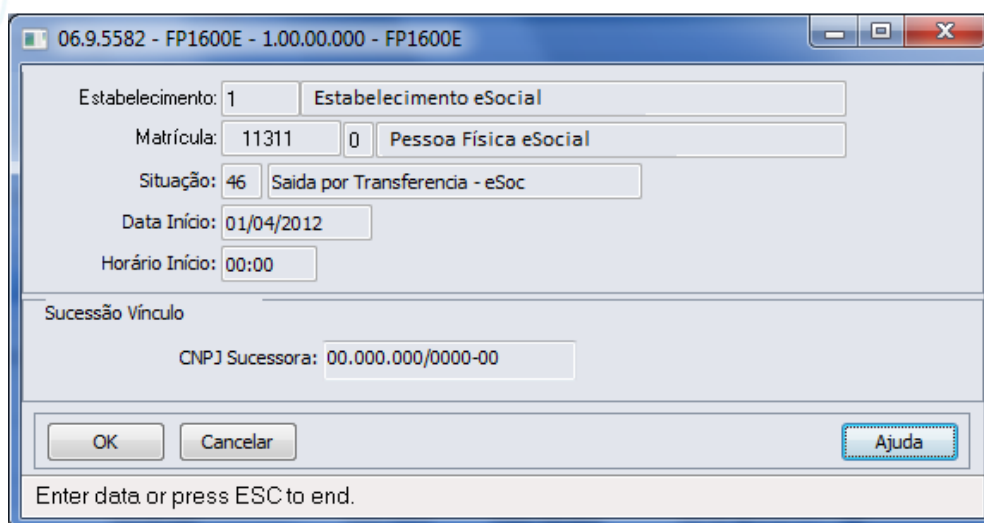

Campo	Descrição	Validações/Regras
CNPJ Sucessora	Informar o número do CNPJ da empresa sucessora.	Obrigatório ser informado.

Função FP6660 – Importa Histórico de Situações

Objetivo

Importar os históricos de situação dos funcionários para o **FP1600 - Manutenção Histórico de Situações** e suas informações complementares necessárias para o eSocial.

Descrição

No arquivo de leiaute desse programa, no tipo de registro 2, foram acrescentados os campos complementares para o eSocial, referentes aos afastamentos pelos motivos **10 – Exercício Mandato Sindical** e **16 – Cessão de Trabalhador**, conforme anexo I - tabela 18 do eSocial, e referentes ao desligamento por transferência (motivos **11** e **12**, conforme anexo I – tabela 19 do eSocial).

Campos

Detalhes sobre os novos campos, obrigatoriedade, entre outros, devem ser verificados no programa **FP6600**, por meio do botão **Editar Layout** da pasta **Layout**.

Nota: As validações dos demais campos são as mesmas efetuadas no complemento eSocial do programa **FP1600 – Manutenção Histórico de Situações**.

Função FP1720 – Manutenção Identificação do Funcionário

Objetivo

Efetuar a troca da empresa, estabelecimento ou matrícula do funcionário quando houver erro no cadastramento.

Descrição

Foi implementado um tratamento para a tabela de complemento eSocial dos históricos de situação de afastamento.

Função FR5040 – Manutenção Programação Rescisão – Complemento eSocial para Diretor Sem Vínculo

Objetivo

Permitir que seja informado o complemento para as programações de rescisão de diretores sem vínculo.

Essa informação será utilizada na geração das mensagens destinadas ao eSocial, conforme leiaute **S-2680 –**

Trabalhador Sem Vínculo de Emprego - Término.

Descrição

Acessar o programa **FR5040 – Manutenção Programação de Rescisão**, selecionar uma habilitação de rescisão de um diretor sem vínculo e acionar no botão **Complemento eSocial**. Será acessada a tela **FR5040b – Complemento**

Programação Rescisão:





Campo	Descrição	Validações/Regras
TP Desligto Dir	<p>Indicativo do motivo do desligamento do Diretor Sem Vínculo:</p> <ul style="list-style-type: none"> • 01 - Exoneração do Diretor Não Empregado sem justa causa, por deliberação da assembléia, dos sócios cotistas ou da autoridade competente. • 02 - Término de Mandato do Diretor Não Empregado que não tenha sido reconduzido ao cargo. • 03 - Exoneração a pedido de Diretor Não Empregado. • 04 - Exoneração do Diretor Não Empregado por culpa recíproca ou força maior. • 05 - Morte do Diretor Não Empregado. • 06 - Exoneração do Diretor Não Empregado por falência, encerramento ou supressão de parte da empresa. 	<p>É obrigatório ser informado quando a categoria do trabalhador é corresponder a Diretor Não Empregado [721,722].</p>

Notas: Para diretor sem vínculo, os campos **Aviso Prévio**, **Número Atestado de Óbito** e **Número Processo Trabalhista** ficam desabilitados.

Para funcionários, o campo **TP Desligto Dir** fica desabilitado.

Função FR5040 – Manutenção Programação Rescisão – Botão Eliminação

Objetivo

Permitir que seja informado o complemento para as programações de rescisão que estão sendo eliminadas no sistema. Estas informações serão utilizadas na geração das mensagens destinadas ao eSocial, conforme leiaute **S-2405 – Cancelamento de Aviso Prévio**.

Descrição

Foram acrescentadas validações no processo de eliminação da programação da rescisão, para identificar se o programa de complemento eSocial referente ao cancelamento do aviso prévio será executado ou não, conforme regras abaixo:

Programação de Rescisão Eliminada	Validações/Regras
Sem aviso prévio informado no complemento eSocial.	Não executa o programa FR5040rc – Complemento Cancelamento Aviso Prévio .
Com aviso prévio informado no complemento eSocial e a mensagem de aviso prévio enviada.	Executa o programa FR5040rc – Complemento Cancelamento Aviso Prévio .
Com aviso prévio informado no complemento eSocial e a mensagem de aviso prévio pendente de envio.	Não executa o programa FR5040rc – Complemento Cancelamento Aviso Prévio .

Função FR5050 – Elimina Programação de Rescisão

Objetivo

Permitir que sejam informados os dados referentes ao cancelamento do aviso prévio para as programações de rescisão que serão eliminadas. Essas informações serão utilizadas na geração das mensagens destinadas ao eSocial, conforme leiaute **S-2405 – Cancelamento de Aviso Prévio**.

Descrição

Foram acrescentadas validações no processo de eliminação da programação da rescisão para identificar se os dados informados no programa de complemento eSocial, referentes ao cancelamento do aviso prévio, serão utilizados ou não, conforme regras abaixo:

Programação de Rescisão Eliminada	Validações/Regras
Sem aviso prévio Informado no complemento eSocial.	Não atualiza no programa FP2240 , pasta Canc Aviso Pr , os dados informados no programa FR5050a – Complemento Cancelamento Aviso Prévio .
Com aviso prévio informado no complemento eSocial e a mensagem de aviso prévio enviada.	Atualiza no programa FP2240 , pasta Canc Aviso Pr , os dados informados no programa FR5050a – Complemento Cancelamento Aviso Prévio .
Com aviso prévio informado no complemento eSocial e a mensagem de aviso prévio pendente de envio.	Não atualiza no programa FP2240 , pasta Canc Aviso Pr , os dados informados no programa FR5050a – Complemento Cancelamento Aviso Prévio .



Nota: A tela de complemento eSocial será acessada, independente das informações acima. Durante a execução da eliminação é que o programa irá verificar se o aviso prévio da programação da rescisão foi enviado ao governo e, em caso afirmativo, irá atualizar as informações do cancelamento no programa **FP2240 - Participantes eSocial**.

Função FR5240 – Reintegração de Funcionários

Objetivo

Permitir que seja informado o complemento para a reintegração que será efetuada. Essa informação será utilizada na geração das mensagens destinadas ao eSocial, conforme leiaute **S-2820 - Reintegração**.

Pré-requisito

FP0030 – Manutenção Processo Justiça, quando a reintegração for por Determinação Judicial.

Descrição

Foi implementada validação para somente habilitar o botão de complemento eSocial se a mensagem **S-2800 – Desligamento** tiver sido gerada pelo sistema.

Função FP9840 – Processo Carga Inicial Mensagens para o Esocial

Objetivo

O objetivo do programa de carga é gerar as informações iniciais para o eSocial. O programa deverá permitir gerar as informações em ambiente de teste ou oficial.

Descrição

Foi implementada a carga dos movimentos relacionados aos funcionários. Esse processo ocorrerá por meio da parametrização da pasta **Movto**.

Pasta Movto

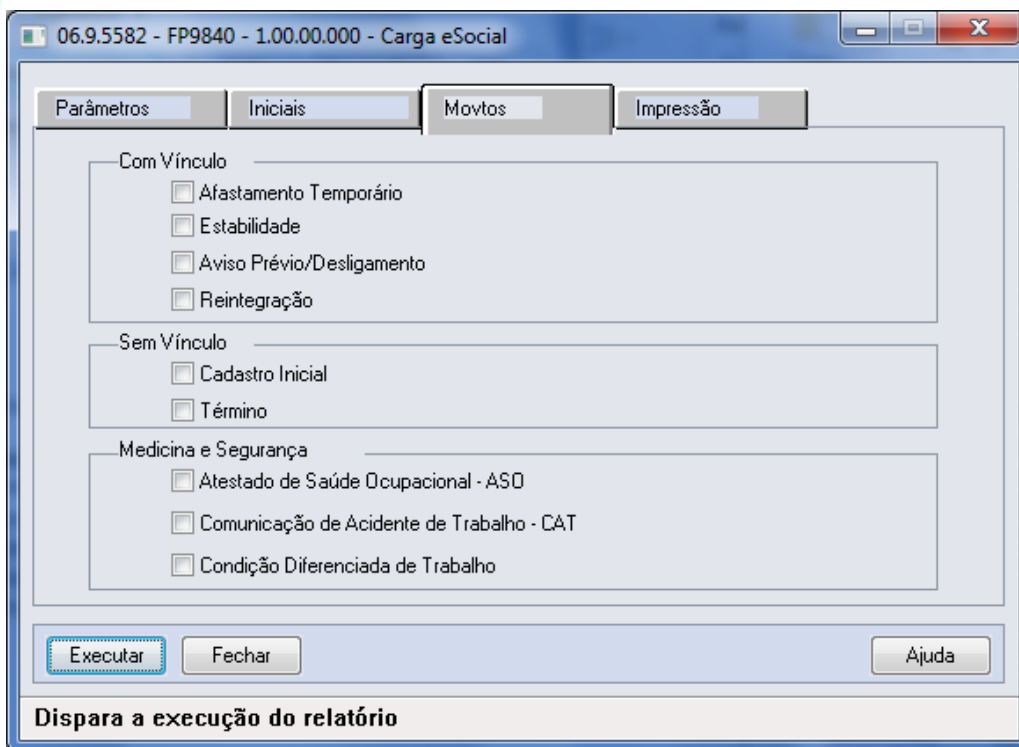

Campo	Descrição	Validações/Regras
Afastamento Temporário	Quando selecionado, irá gerar as mensagens S-2320 – Afastamento Temporário , S-2325 – Alteração do Motivo do Afastamento e S-2330 – Retorno Afastamento para os funcionários com vínculo.	Serão considerados todos os afastamentos relacionados no programa FP1600 – Manutenção Histórico de Situações com data de término igual ou superior ao primeiro dia do mês/ano base, informado na pasta Parâmetros , e que a situação de afastamento esteja com o complemento eSocial informado no programa FP0060 – Manutenção Situações .
Estabilidade	Quando selecionado, irá gerar as mensagens S-2340 – Estabilidade Início e S-2345 – Estabilidade Término para os funcionários com vínculo.	Serão consideradas todas as estabilidades relacionadas no programa FP3800 – Manutenção Informações Funcionários com data de término igual ou superior ao primeiro dia do mês/ano base, informado na pasta Parâmetros , e que o motivo de estabilidade esteja com o complemento eSocial informado no programa FP1100 – Manutenção Motivos Estabilidade .



<p>Aviso Prévio/Desligamento</p>	<p>Quando selecionado, irá gerar as mensagens S-2400 – Aviso Prévio e S-2800 – Desligamento para os funcionários com vínculo.</p>	<p>Serão consideradas todas as programações de rescisão que constam no programa FR5040 – Manutenção Programação de Rescisões com data de desligamento igual ou superior ao primeiro dia do mês/ano base, informado na pasta Parâmetros.</p> <p>Se no complemento eSocial da programação de rescisão estiver informado o campo Aviso Prévio, será gerada a mensagem de aviso prévio.</p> <p>Também será gerada a mensagem de desligamento.</p>
<p>Reintegração</p>	<p>Quando selecionado, irá gerar a mensagem S-2820 – Reintegração para os funcionários com vínculo.</p>	<p>Serão considerados todos os funcionários reintegrados que constam no programa FR5250 – Funcionários Reintegrados.</p>
<p>Cadastro Inicial</p>	<p>Quando selecionado, irá gerar a mensagem S-2600 – Trabalhador Sem Vínculo de Emprego - Início para os estagiários e diretores sem vínculo.</p>	<p>Serão considerados os funcionários com vínculo empregatício igual a Sem Vínculo e tipo funcionário igual a Estagiário, Empregador ou Estagiário Contratado, que estiverem ativos no primeiro dia do mês e ano base informado na pasta Parâmetros ou admitidos no decorrer do mês/ano base.</p>
<p>Término</p>	<p>Quando selecionado, irá gerar a mensagem S-2680 – Trabalhador Sem Vínculo de Emprego - Término para os estagiários e diretores sem vínculo.</p>	<p>Serão consideradas todas as programações de rescisão que constam no programa FR5040 – Manutenção Programação de Rescisões com data de desligamento igual ou superior ao primeiro dia do mês/ano base informado na pasta Parâmetros, dos funcionários com vínculo empregatício igual a Sem Vínculo e tipo funcionário igual a Estagiário, Empregador ou Estagiário Contratado.</p>
<p>Atestado de Saúde Ocupacional – ASO</p>	<p>Quando selecionado, irá gerar a mensagem S-2260 - ASO para os funcionários com vínculo.</p>	<p>Com o uso dos Módulos de Medicina no Trabalho:</p> <p>Efetua a conversão das tabelas ATSTDO_ASO, COMPON_SESMT, ASO_EXAM_PACIEN e AGENT_RISCO para as tabelas SPED_ASO, SPED_ASO_AGENT e SPED_ASO_EXAM.</p> <p>Serão considerados todos os ASOs (novo cadastro de ASO – MT2000) com data de emissão igual ou superior ao primeiro dia do mês/ano base informado na pasta Parâmetros.</p> <p>Os ASOs disponíveis no cadastro MT2000 – ASO-eSOCIAL podem ter origem:</p> <ul style="list-style-type: none"> • Produto Padrão – Rotina de conversão – clientes que utilizam ASO – Produto Padrão. • Cadastro manual – clientes que não utilizam o ASO – Produto Padrão. • Processo de Importação de ASO – eSocial– MT2010 – clientes que não utilizam o ASO – Produto Padrão.



<p>Comunicação de Acidente de Trabalho – CAT</p>	<p>Quando selecionado, irá gerar a mensagem S-2280 – CAT para os funcionários com vínculo.</p>	<p>Com uso dos Módulos de Segurança no Trabalho:</p> <p>Efetua a conversão das tabelas CAT, ACIDTRE_TRAB, CAT_NATUR_LESAO_ACIDTE e CAT_PARTE_ATGDO para as tabelas SPED_CAT, SPED_CAT_AGNT_CAUSA, SPED_CAT_PART_ATGDO e SPED_CAT_TESTEM.</p> <p>Serão consideradas todas as CATs (novo cadastro de CAT – ST2080) com data de emissão igual ou superior ao primeiro dia do mês/ano base informado na pasta Parâmetros.</p> <p>As CATs disponíveis no cadastro ST2080 – CAT-eSOCIAL podem ter origem:</p> <ul style="list-style-type: none"> • Produto Padrão – Rotina de conversão. • Cadastro manual – clientes que não utilizam a CAT – Produto Padrão. • Processo de Importação de CAT – eSocial– ST2090 – clientes que não utilizam o CAT – Produto Padrão.
<p>Condição Diferenciada de Trabalho</p>	<p>Quando selecionado, irá gerar as mensagens S-2360 – Condição Diferenciada de Trabalho Início e S-2365 – Condição Diferenciada de Trabalho Término para os funcionários com vínculo.</p>	<p>Com uso dos Módulos de Segurança no Trabalho:</p> <p>Efetua a conversão das tabelas COMPOS_AMBIEN_RISCO, COMPOS_AMBIEN_CARGO, COMPOS_AMBIEN_AMBIEN, COMPOS_AMBIEN_FUNC, RISCO_ACIDTE_TRAB, EPI_FUNC, HISTOR_SAL_FUNC e FUNC_UNID_LOTAC_PLANO para as tabelas SPED_COND_DIF_TRAB, SPED_COND_DIF_TRAB_AGENT e SPED_COND_DIF_TRAB_EPI.</p> <p>Serão consideradas todas as Condições Diferenciadas de Trabalho (novo cadastro de Condições Diferenciadas de Trabalho – ST2060) com data de início de lotação igual ou superior ao primeiro dia do mês/ano base informado na pasta Parâmetros.</p> <p>As Condições Diferenciadas de Trabalho disponíveis no cadastro ST2060 – Condições Diferenciadas de Trabalho – eSOCIAL podem ter origem:</p> <ul style="list-style-type: none"> • Produto Padrão – Rotina de conversão – clientes que utilizam o produto padrão. • Cadastro manual – clientes que não utilizam a CDT – Produto Padrão. • Processo de Importação de CDT - eSocial– ST2070 – clientes que não utilizam o CDT – Produto Padrão.

Nota: A pasta **Movtos** somente ficará habilitada quando o processo de carga do Cadastro Inicial de Vínculos – Contrato Vigente estiver iniciado para o empregador em questão.



Para a carga de Afastamento Temporário, Estabilidade, Aviso Prévio/Desligamento, Reintegração, Atestado de Saúde Ocupacional – ASO, Comunicação Acidente de Trabalho – CAT e Condição Diferenciada de Trabalho somente serão considerados os funcionários ativos no primeiro dia do mês e ano base ou admitidos no decorrer do mês/ano base, para os quais já tenha sido efetuada a carga do Cadastro Inicial de Vínculos – Contrato Vigente.

Para a carga de Cadastro Inicial e Término dos sem vínculos, serão considerados os funcionários com vínculo empregatício igual a **Sem Vínculo** e tipo funcionário igual a **Estagiário**, **Empregador** ou **Estagiário Contratado**, que estiverem ativos no primeiro dia do mês e ano base informados na pasta **Parâmetros** ou admitidos no decorrer do mês/ano base.

Função FP9870 – Importador Arquivos Externos

Objetivo

Disponibilizar o novo programa que realiza a importação de arquivos XML originados de sistemas externos, cujas informações não são provenientes de sistema de Recursos Humanos.

Descrição

Por meio do programa será possível parametrizar informações e realizar a importação dos arquivos.

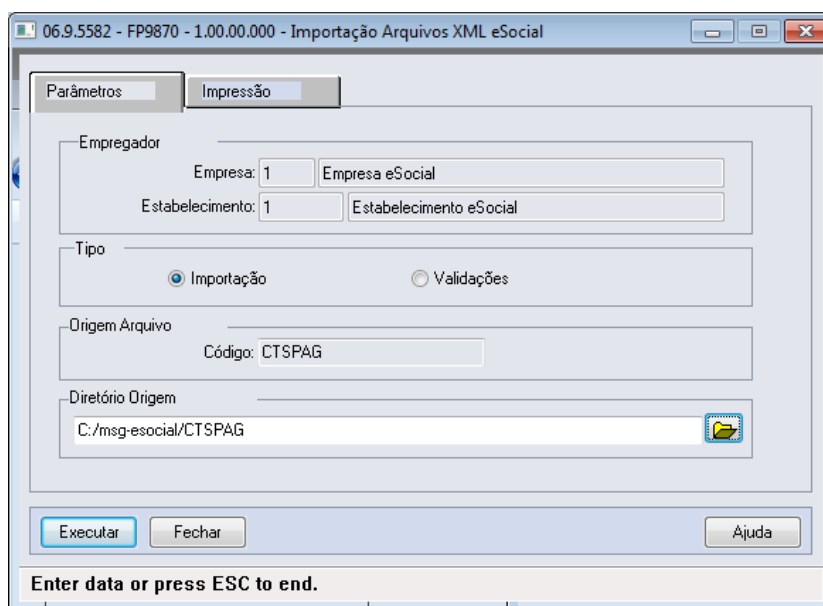



Campo	Descrição	Validações/Regras
Empregador	Código da empresa e do estabelecimento empregador da empresa logada. Informação atualizada automaticamente.	Não se aplica.
Tipo	<p>Importação: quando selecionado permite à empresa empregadora importar arquivos XML para envio ao governo.</p> <p>Validação: quando selecionado permite à empresa empregadora somente validar os arquivos XML para ajustar as inconsistências antes da importação oficial.</p>	Não se aplica.
Código de Origem do Arquivo	Informar o código da origem do sistema externo cadastrado no programa FP0565 – Manutenção de Arquivos Externos , conforme os leiautes que estarão sendo importados no diretório informado.	Informar um código válido cadastrado no programa FP0565 .
Diretório de Origem do Arquivo	Informar um diretório no qual estão os XMLs a serem importados.	<p>Dever ser um diretório existente.</p> <p>É sugerido criar um subdiretório com o nome do código de origem conforme o exemplo da tela.</p> <p>Ao executar a importação, o sistema cria um subdiretório no diretório informado na tela, chamado “msg-hist-import”.</p> <p>Caso não tenha permissão de escrita nesse diretório, ocorrerá erro demonstrando a mensagem 30639 na execução do programa.</p>

Nota: Ao executar a importação, o sistema cria um subdiretório no diretório informado na tela, chamado “msg-hist-import”. Nesse diretório serão armazenados todos os arquivos XML que o sistema importou para o HCM. Ou seja, cada arquivo que está no diretório informado na tela será movido para a pasta “msg-hist-import”, para que o arquivo não seja importado novamente pelo sistema. Caso ocorra validação na importação, o arquivo permanece no diretório informado na tela.

Ao final da importação o sistema emitirá um relatório informando os arquivos que foram importados com sucesso e as inconsistências que ocorreram nos arquivos. Caso a opção **Validação** tenha sido selecionada, o sistema emitirá um relatório informando os arquivos cuja validação ocorreu com sucesso e as inconsistências que ocorreram nos arquivos. O sistema executa as seguintes validações:



Validação	Ação
Arquivo não está parametrizado para importação.	Para importar arquivos XML deverá existir um registro dentro da validade, cujo bloco identificador seja igual ao campo (tag) da segunda linha do XML acrescido de "p:" antes do campo.
Tamanho do XML maior que 500 KB.	É necessária a quebra do arquivo XML para que este seja inferior a 500 KB de tamanho para envio ao governo.
Bloco ideEmpregador não encontrado.	O XML deverá conter o bloco ideEmpregador . Realizar busca dentro do XML.
Empregador Inexistente.	O sistema somente importa XML cujo campo nrInscricao seja igual ao CNPJ do empregador informado na tela
Campo tpInscricao deverá ser igual a 1 .	Somente é possível importação de arquivos de empregadores Pessoa Jurídica, ou seja, esse campo deverá ser igual a 2 .
Bloco ideEvento não encontrado.	O XML deverá conter o bloco ideEvento . Realizar busca dentro do XML.
Tag indRetificacao não encontrada.	O XML deverá conter o campo indRetificacao informado. Realizar busca dentro do XML.
Tag nrRecibo não encontrada.	O XML deverá conter o campo nrRecibo . Realizar busca dentro do XML.
Tag perApuracao não encontrada.	O XML deverá conter o campo perApuracao . Realizar busca dentro do XML.

É possível consultar no **Monitor eSocial (FP9850)** os XMLs cuja importação ocorreu com sucesso.

Função FP9870 – Monitor eSocial

Objetivo

Disponibilizar a consulta de arquivos periódicos e não periódicos gerados para o eSocial.

Descrição

Por intermédio do monitor eSocial é possível consultar mensagem de eventos periódicos e não periódicos.

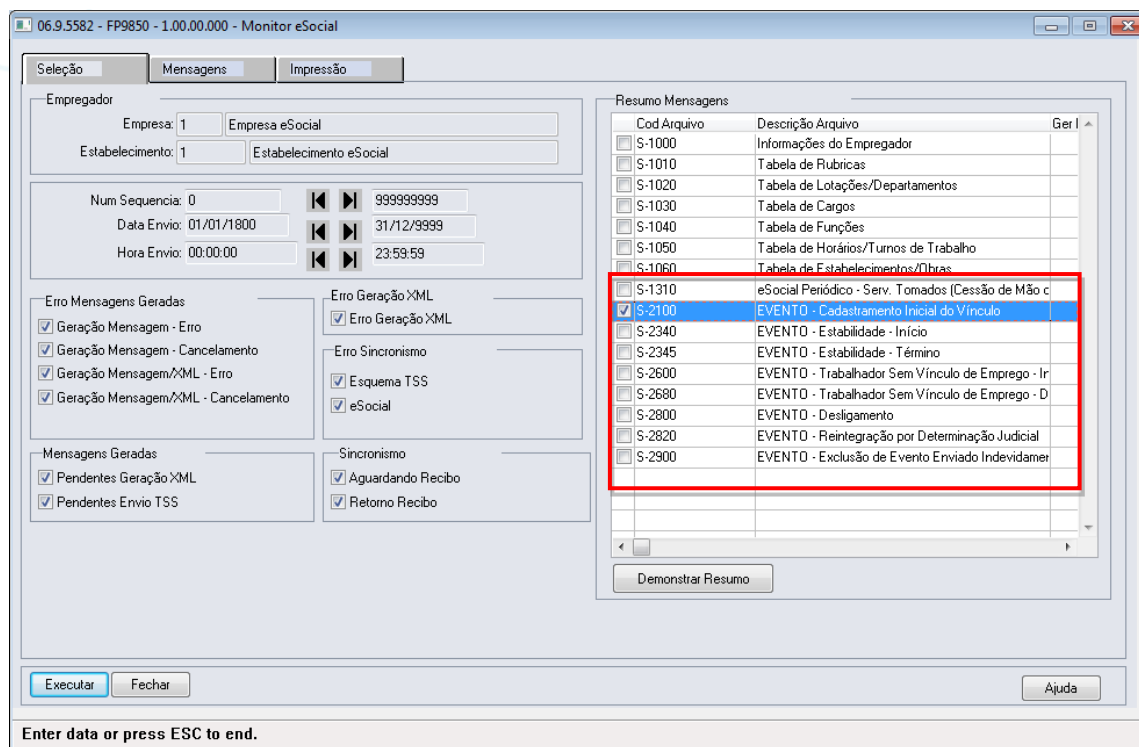

Campo	Descrição	Validações/Regras
Resumo Mensagens	Alterado para permitir que sejam selecionados os arquivos periódicos e não periódicos.	Não se aplica.

Função FP9860 – Sincronizador eSocial

Objetivo

Sincronizar as mensagens do eSocial.

Descrição

Sincronizar as mensagens do eSocial (XML) que foram geradas no produto com o TSS para posterior envio ao governo.

Notas: Foi incluído o botão **Mais** na página de parâmetros para que o usuário possa informar outros layouts, que deverão ser sincronizados com o TSS para posterior envio para o governo.



Pasta Parâmetros

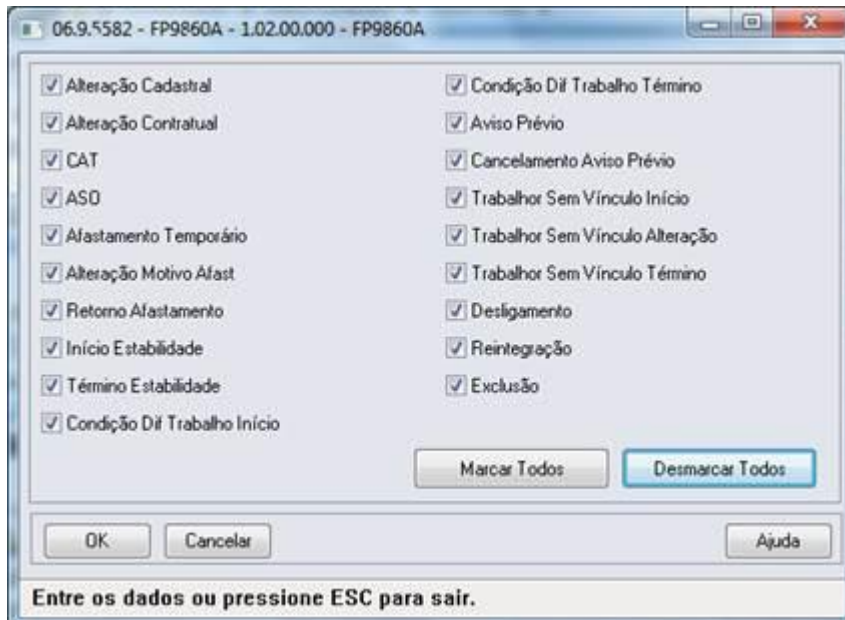
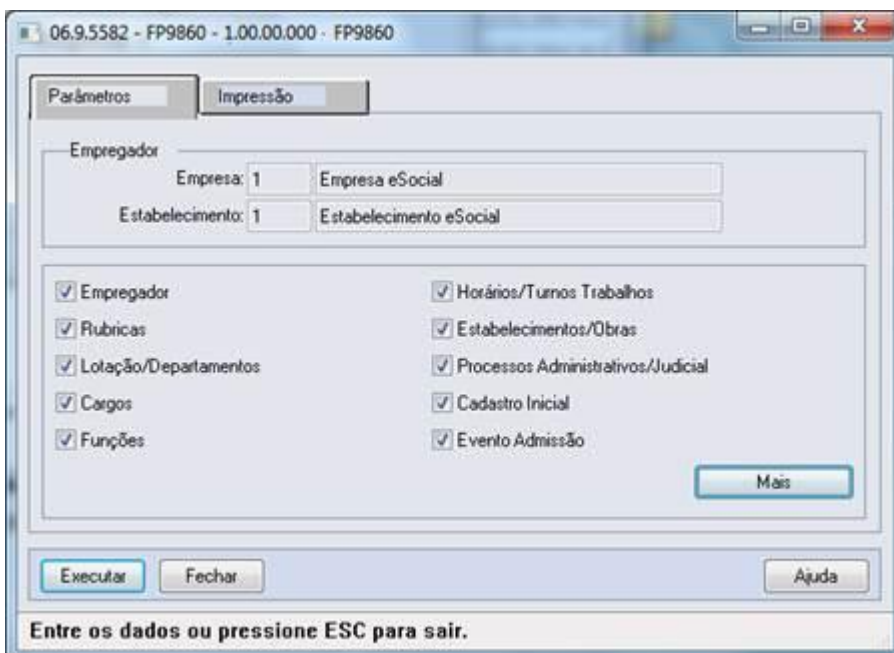

Campo	Descrição	Validações/Regras
Empresa	Empresa do Empregador.	Esse campo é desabilitado, não permitindo a alteração pelo usuário. As informações serão carregadas automaticamente do FP0500a - Complemento eSocial onde o usuário inclui as informações do Empregador.



Estabelecimento	Estabelecimento do Empregador.	Esse campo é desabilitado, não permitindo a alteração pelo usuário. As informações serão carregadas automaticamente do FP0500a - Complemento eSocial onde o usuário inclui as informações do Empregador.
Empregador	Efetua o envio da mensagem S-1000 - Informações do Empregador.	Não se aplica.
Rúbricas	Efetua o envio da mensagem S-1010 - Informações das Rúbricas.	Não se aplica.
Lotações/ Departamentos	Efetua o envio da mensagem S-1020 - Informações das Lotações/Departamentos.	Não se aplica.
Cargos	Efetua o envio da mensagem S-1030 - Informações dos Cargos.	Não se aplica.
Funções	Efetua o envio da mensagem S-1040 - Informações das Funções.	Não se aplica.
Horários/ Turnos Trabalhos	Efetua o envio da mensagem S-1050 - Informações dos Horários/Turnos Trabalhos.	Não se aplica.
Estabelecimentos /Obras	Efetua o envio da mensagem S-1060 - Informações dos Estabelecimentos/Obras.	Não se aplica.
Processos Administrativos/ Judicial	Efetua o envio da mensagem S-1070 - Informações dos Processos Administrativos/Judicial.	Não se aplica.
Cadastro Inicial	Efetua o envio da mensagem S-2100 – Informações Cadastro Inicial.	Não se aplica.
Evento Admissão	Efetua o envio da mensagem S-2200 - Informações Eventos Admissão.	Não se aplica.
Alteração Cadastral	Efetua o envio da mensagem S-2220 – Alteração Cadastral.	Não se aplica.
Alteração Contratual	Efetua o envio da mensagem S-2240 – Alteração Contratual.	Não se aplica.



CAT	Efetua o envio da mensagem S-2260 – CAT.	Não se aplica.
ASO	Efetua o envio da mensagem S-2280 – ASO.	Não se aplica.
Afastamento Temporário	Efetua o envio da mensagem S-2320 – Afastamento Temporário.	Não se aplica.
Alteração Motivo Afastamento	Efetua o envio da mensagem S-2325 – Alteração Motivo Afastamento.	Não se aplica.
Retorno Afastamento	Efetua o envio da mensagem S-2330 – Retorno Afastamento Temporário.	Não se aplica.
Início Estabilidade	Efetua o envio da mensagem S-2340 – Início Estabilidade.	Não se aplica.
Término Estabilidade	Efetua o envio da mensagem S-2345 – Término Estabilidade.	Não se aplica.
Condição Diferenciada Trabalho Início	Efetua o envio da mensagem S-2360 – Condição Diferenciada Trabalho Início.	Não se aplica.
Condição Diferenciada Trabalho Término	Efetua o envio da mensagem S-2365 – Condição Diferenciada Trabalho Término.	Não se aplica.
Aviso Prévio	Efetua o envio da mensagem S-2400 – Aviso Prévio.	Não se aplica.
Cancelamento Aviso Prévio	Efetua o envio da mensagem S-2405 – Cancelamento Aviso Prévio.	Não se aplica.
Trabalhador Sem Vínculo Início	Efetua o envio da mensagem S-2600 – Trabalhador Sem Vínculo Início.	Não se aplica.
Trabalhador Sem Vínculo Alteração	Efetua o envio da mensagem S-2620 – Trabalhador Sem Vínculo Alteração.	Não se aplica.
Trabalhador Sem Vínculo Término	Efetua o envio da mensagem S-2680 – Trabalhador Sem Vínculo Término.	Não se aplica.



Desligamento	Efetua o envio da mensagem S-2800 – Desligamento.	Não se aplica.
Reintegração	Efetua o envio da mensagem S-2820 – Reintegração.	Não se aplica.
Exclusão	Efetua o envio da mensagem S-2900 – Exclusão.	Não se aplica.

FAQ's

Disponíveis em: <http://tdn.totvs.com/display/home/TDN+-+TOTVS+Developer+Network>.

A TOTVS, com o objetivo de munir o cliente com o máximo de informações, criou FAQs do processo eSocial, dessa maneira, antes da abertura de um chamado, será possível consultar e identificar situações já atendidas/solucionadas.

Informações Técnicas

O eSocial TOTVS Linha Datasul não irá gerar impacto nas tabelas e campos do produto, pois o objetivo principal foi minimizar os riscos dessa nova legislação em nossos clientes. Assim, foram criadas novas tabelas e campos para a implementação necessária.

Anexo I – Tabelas eSOCIAL

As tabelas do eSocial estão disponíveis na opção **Leiautes do eSocial** em: <http://www.esocial.gov.br/>.

eSocial (Fase 4)

Produto	: HCM 2.10A/TOTVS 11 – Folha de Pagamento (MFP)	Projeto	: D1180HCM12
Data da criação	: 23/04/2014	Data da revisão	: 06/05/14
País	: Brasil	Banco de Dados	: Ver Procedimento para Implementação

Procedimento para Implementação

Importante

Antes de iniciar o processo de baixa e atualização do ambiente descritos na sessão Procedimentos para Configuração, deve-se atentar para os requisitos de ambiente necessários para realização:

- HCM 2.10.A.77 (Progress/Oracle) ou 2.10.A.94 (SQL);
- TOTVS 11.5.10.

Nota: Para clientes SQL, é obrigatório Progress versão 10.2B ou superior.

Procedimento para Configuração

ATUALIZAÇÃO DE MENUS

- men_mfp_por.d - Folha de Pagamento

Nota: É obrigatória importação de todos os arquivos de menu, ainda que nem todos os módulos sejam utilizados. Os Menus liberados no pacote ficam disponíveis no diretório UNIVDATA de instalação do Produto.

ATUALIZAÇÃO DE MENSAGENS

Para a atualização do cadastro de mensagens, o usuário deve realizar o acesso ao Portal de Clientes –<http://suporte.totvs.com> e acessar o seguinte caminho: <Download> Linha <Datasul><Versão><Plataforma><Idioma><Categoria><Tipo> para baixa do arquivo de atualização de mensagens.

Depois de efetuar o download do arquivo desejado, deve-se descompactá-lo e realizar a importação utilizando o Menu.

Nota:

Para importar o arquivo de Mensagem, deve-se:

1. Acessar o Produto Datasul HCM.
2. Aplicativo Tecnologia.
3. Módulo Menu.
4. Efetuar a importação do cadastro de Mensagens liberadas.

ATUALIZAÇÃO DE DICIONÁRIO DE DADOS

Tipo Atualização	Banco	Tabela	Campo
Inclusão de Campos	Dthrgst	sped_ident_pos_func	cdn_turno_trab
			cdn_turma_trab
			cod_rh_ccusto
			cdn_categ_sal
			cdn_sindicato
			cod_tip_mdo
			cod_unid_negoc
			cod_pais_localid
			cdn_localidade
			cdn_tomador_srev
Inclusão de Campos	Dthrgst	Sped_rh_estab	idi_deson_folha
			idi_substit_patronal_obra
Inclusão de Campos	Dthrgst	sped_movto_msg	idi_tip_inscr
			cod_id_feder
Inclusão de Campos	Dthrgst	sped_monitoram_biolog	num_seq_utiliz
			cod_agent_quimico
Exclusão de Campos	Dthrgst	sped_monitoram_biolog	cdn_agent_quimico
Alteração de Campos	Dthrgst	sped_cat_testem	cod_telef_testem_sped
Alteração de Campos	Dthrgst	sped_aso	cod_telef_medic_aso
Inclusão de Tabela	Dthrgst	Sped_rh_pessoa_jurid	
Inclusão de Tabela	Dthrgst	Sped_proces_utiliz	

Procedimento para Utilização

eSOCIAL – ALTERAÇÕES NO MÓDULO DE FOLHA DE PAGAMENTO

Função: FP0560 – Manutenção Estabelecimentos – Processos RAT e FAP

Objetivo: A nova versão de leiaute solicita a informação do Processo RAT e FAP por estabelecimento e não mais somente do estabelecimento empregador. Essas informações serão utilizadas na geração das mensagens destinadas ao eSocial, conforme layouts **S-1000 – Informações Empregador** e **S-1060 – Tabela de Estabelecimentos**.

Descrição: No programa de complemento de dados do eSocial, os campos para informar os Processos RAT e FAP foram retirados da pasta de informações do empregador (S-1000 1) e disponibilizados na primeira pasta (eSocial), que se referem aos demais estabelecimentos além do empregador, permitindo assim, que os processos possam ser relacionados a qualquer estabelecimento.

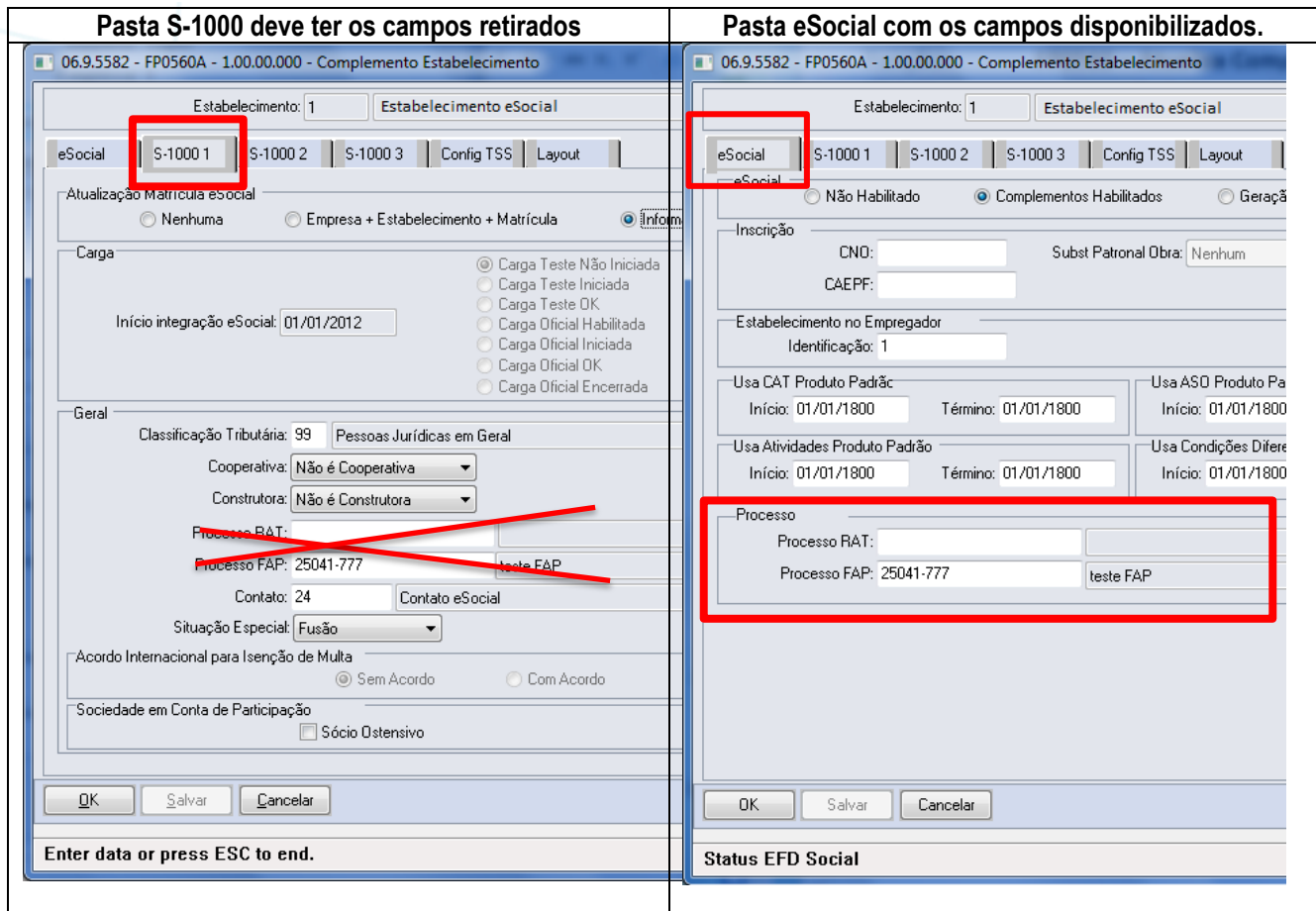

- Função:** FP0560 – Manutenção Estabelecimentos – Desoneração Folha Pagamento
- Objetivo:** Disponibilizar campo para indicar se existe desoneração na folha de pagamento da empresa. Essa informação será utilizada na geração das mensagens destinadas ao eSocial, conforme layout **S-1000 – Informações Empregador**.
- Descrição:** O campo "Indicativo Desoneração Folha" foi implementado na pasta "S-1000 1", conforme tela abaixo:

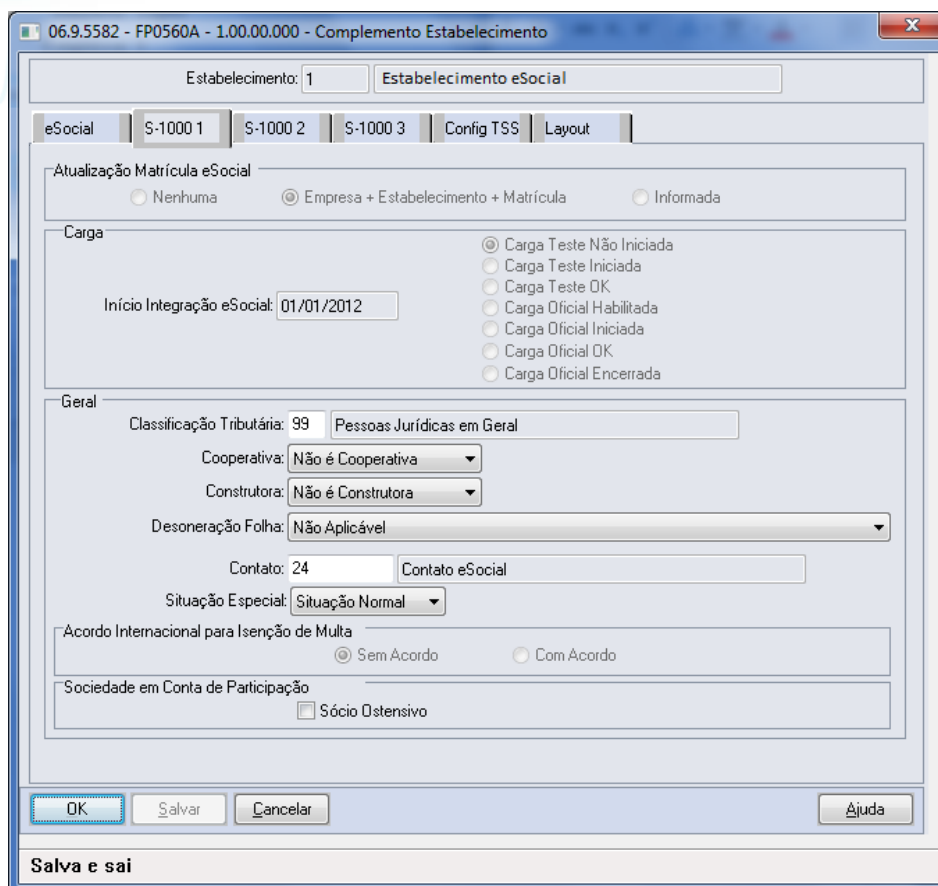

Campos:

Campo	Descrição	Validações/Regras
Indicativo Desoneração Folha	Indicativo de desoneração da folha de pagamento, onde: 1 - Não Aplicável. 2 - Empresa enquadrada no Art. 14 da Lei 11.774/2008. 3 - Empresa enquadrada nos artigos 7º a 9º da Lei 12.546/2011, exceto aquelas enquadradas no artigo 14 da Lei 11.774/2008.	As opções [2] e [3] somente poderão ser selecionadas se a Classificação Tributária do empregador for [2] ou [3] ou [99]. Quando a Classificação Tributária for diferente de [2] ou [3] ou [99], o Indicativo da Desoneração deverá ser [1] – Não aplicável.

Notas:

As opções [2] e [3] somente poderão ser selecionadas se a Classificação Tributária do empregador for uma das opções abaixo:
 2 – Empresas enquadradas no regime de tributação Simples com tributação previdenciária não substituída.
 3 - Empresas enquadradas no regime de tributação Simples com tributação previdenciária substituída e não substituída.
 99 – Pessoas Jurídicas em Geral.

Função:

FP0560 – Manutenção Estabelecimentos - CAEPF

Objetivo:

Aumentar o tamanho do campo CAEPF.

Descrição:

O tamanho máximo de inscrição permitido para o CAEPF é de 15 posições, assim o campo em tela foi alterado para 15 posições.

06.9.5582 - FP0560A - 1.00.00.000 - Complemento Estabelecimento

Estabelecimento: 1 Estabelecimento eSocial

eSocial S-1000 1 S-1000 2 S-1000 3 Config TSS Layout

eSocial Não Habilitado Complementos Habilitados Geração Mensagens Habilitada

Inscrição CND: Subst Patronal Obra: Nenhum

CAEPF:

Estabelecimento no Empregador Identificação: 1

Usa CAT Produto Padrão Início: 01/01/1800 Término: 01/01/1800 Usa ASD Produto Padrão Início: 01/01/1800 Término: 01/01/1800

Usa Atividades Produto Padrão Início: 01/01/1800 Término: 01/01/1800 Usa Condições Diferenciadas Trabalho Início: 01/01/1800 Término: 01/01/1800

Processo Processo RAT: Processo FAP: 25041-777 teste FAP

OK Salvar Cancelar Ajuda

Salva e sai

Função:

FP0560 – Manutenção Estabelecimentos – Substituição Patronal Obra

Objetivo:

Incluir campo para informar se existe Substituição Patronal. Essa informação será utilizada na geração das mensagens destinadas ao eSocial, conforme layout **S-1060 – Tabela de Estabelecimentos**.

Descrição:

O campo “Substituição Patronal Obra” foi implementado na pasta eSocial, conforme tela abaixo:

06.9.5582 - FP0560A - 1.00.00.000 - Complemento Estabelecimento

Estabelecimento: 1 Estabelecimento eSocial

eSocial S-1000 1 S-1000 2 S-1000 3 Config TSS Layout

eSocial Não Habilitado Complementos Habilitados Geração Mensagens Habilitada

Inscrição CND: 1600 Subst Patronal Obra: Nenhum

CAEPF:

Estabelecimento no Empregador Identificação: 1

Usa CAT Produto Padrão Início: 01/01/1800 Término: 01/01/1800 Usa ASD Produto Padrão Início: 01/01/1800 Término: 01/01/1800

Usa Atividades Produto Padrão Início: 01/01/1800 Término: 01/01/1800 Usa Condições Diferenciadas Trabalho Início: 01/01/1800 Término: 01/01/1800

Processo Processo RAT: Processo FAP: 25041-777 teste FAP

OK Salvar Cancelar Ajuda

Enter data or press ESC to end.

Campos:

Campo	Descrição	Validações/Regras
Substituição Patronal Obra	Indicativo de substituição patronal obra, onde: 1 – Nenhum; 2 – Contribuição Patronal Substituída; 3 – Contribuição Patronal Não Substituída.	Não havendo valor no campo CNO, este campo ficará desabilitado que com o item Nenhum selecionado. Caso contrário, deverá ser indicado o item [2] - Contribuição Patronal Substituída ou [3] - Contribuição Patronal Não Substituída.

Função:

FP0870 – Atualiza Tomador Serviço - CAEPF

Objetivo:

Aumentar o tamanho do campo CAEPF.

Descrição:

O tamanho máximo de inscrição permitido para o CAEPF é de 15 posições, assim o campo em tela foi alterado para 15 posições.

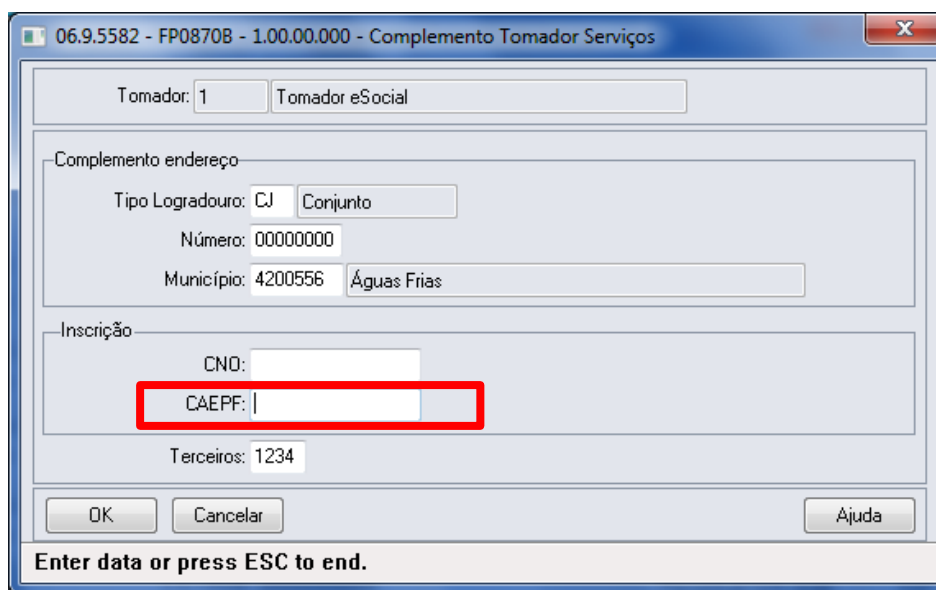

Função:

FP1500 – Manutenção Funcionários

Objetivo:

Disponibilizar campos Jornada com Flexibilidade e Intervalo Variável para serem informados quando funcionário não utiliza Controle de Frequência.

Descrição:

Foram implementados os campos Jornada com Flexibilidade e Intervalo Variável, conforme tela abaixo:

06.9.5582 - FP1500F - 1.00.00.00 - FP1500F

Estabelecimento: 1 Estabelecimento eSocial

Matrícula: 1 7 Funcionário eSocial

Matrícula eSocial: 10 1 00000001

Vínculo

Tipo Admissão: Admissão

Indicativo Admissão: Normal

Contrato Trab | Estagiário | Sucessão Vínc | Cessão Trab

Categoria: 000

Regime Trabalhista: CLT - Consolidação das Leis de Trabalho

Regime Previdenciário: RGPS - Regime Geral da Previdência Social

Regime Jornada: Submetidos a Horário de Trabalho (Cap. II da CLT)

Jornada com Flexibilidade Intervalo Variável

Trabalhador Temporário

Contratação Trabalhador Temporário

Motivo Contratação: Necessidade transitória de substituição de seu pessoal regular

Matrícula eSocial Substituído:

CPF Substituído:

Alvará Judicial

Processo:

Natureza Atividade

Trabalho Urbano Trabalho Rural

CNH

Expedição:

Emissor:

Descrição Salário Variável

OK Salvar Cancelar Ajuda

Código Matrícula eSocial

Campos:

Campo	Descrição	Validações/Regras
Jornada com Flexibilidade	Campo para indicar se o funcionário possui Jornada com Flexibilidade.	Este campo será utilizado somente quando o funcionário não utilizar Controle de Frequência. Portanto, somente ficará habilitado quando a categoria salarial do funcionário não tiver o campo "Utiliza Controle de Frequência" marcado.
Intervalo Variável	Campo para indicar se o funcionário possui Intervalo Variável.	

Função:

FP1440 – Manutenção Pessoa Física

Objetivo:

Retirar o quadro CAEPF e campo Atividade da tela de complemento eSocial.

Descrição:

A informação do CAEPF (campo Atividade) não está sendo utilizada nos envios das movimentações. Atualmente, o valor do CAEPF enviado é do Complemento Estabelecimento eSocial (FP0560A) ou do Complemento Tomador eSocial (FP0870B). Assim, o campo CAEPF foi retirado da tela.

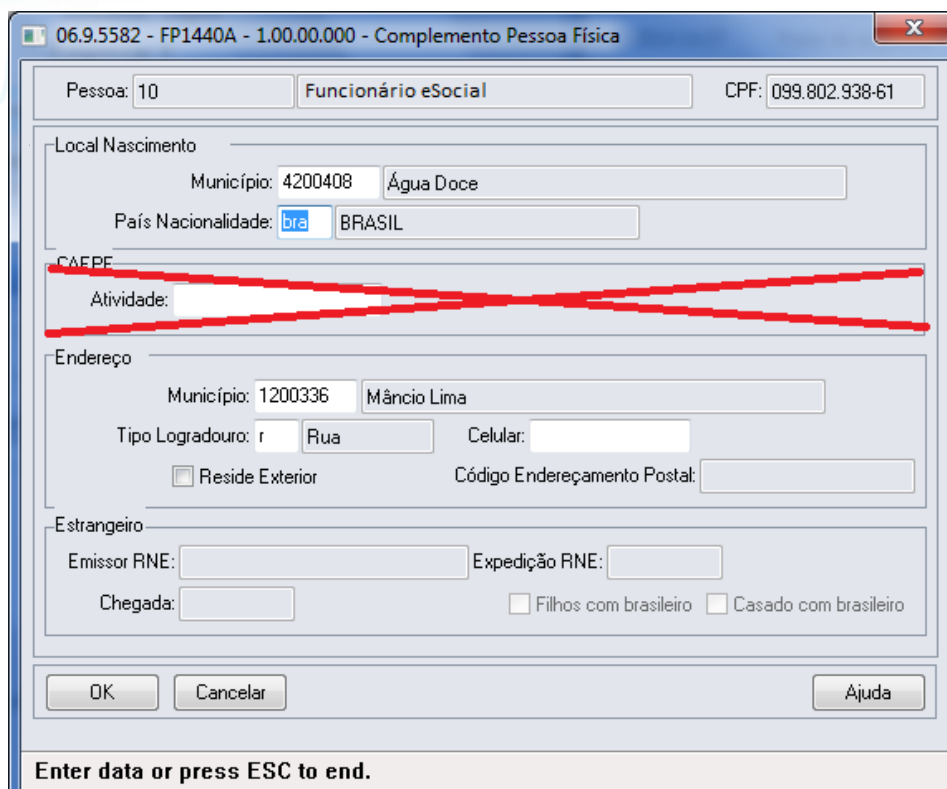
Função:**FP6600 – Importação Funcionários****Objetivo:**

Retirar a importação da informação do CAEPF.

Descrição:

Com a eliminação do campo CAEPF do cadastro de Pessoa Física, não será mais necessária a importação desta informação, assim será retirada a gravação deste campo.

Na montagem do arquivo de importação a posição, na qual era informado o CAEPF deve ser passado "" (branco).

Para mais detalhes, verificar no programa FP6600, por meio do botão Editar Layout da pasta Layout.

Função:**FP6600 – Importação Funcionários****Objetivo:**

Importar a informação de Jornada com Flexibilidade e de Intervalo Variável quando funcionário não utiliza Controle de Frequência.

Descrição:

No arquivo de layout, no tipo de registro [9], foram incluídos os itens 24 e 25 para importar Jornada com Flexibilidade e Intervalo Variável.

Para mais detalhes, verificar no programa FP6600, por meio do botão Editar Layout da – Pasta Layout.

Campos:

Campo	Descrição	Validações/Regras
Jornada com Flexibilidade	Campo para indicar se o funcionário possui Jornada com Flexibilidade. No arquivo de layout, é o item 24 no tipo de registro [9].	Deverá ser informado "S" ou "N". Será obrigatório somente quando o funcionário não utilizar Controle de Frequência, isto é, quando a categoria salarial do funcionário não tiver o campo "Utiliza Controle de Frequência" marcado.
Intervalo Variável	Campo para indicar se o funcionário possui Intervalo Variável. No arquivo de layout, é o item 25 no tipo de registro [9].	Deverá ser informado "S" ou "N". Será obrigatório somente quando o funcionário não utilizar Controle de Frequência, isto é, quando a categoria salarial do funcionário não tiver o campo "Utiliza Controle de Frequência" marcado.

24	Jornada com Flexibilidade S - Sim N - Não * Deve ser informado quando o sistema de Controle de Frequência utilizado não é o HCM TOTVS.	1	","	Character	*
25	Horário Variável S - Sim N - Não * Deve ser informado quando o sistema de Controle de Frequência utilizado não é o HCM TOTVS.	1	","	Character	*

Função: FP6610 – Importação Funcionários Contratos Especiais

Objetivo: Retirar a importação da informação do CAEPF.
Descrição: Com a eliminação do campo CAEPF do cadastro de Pessoa Física, não será mais necessária a importação desta informação, assim será retirada a gravação deste campo.
 Na montagem do arquivo de importação, a posição na qual era informado o CAEPF deve ser passada "" (branco).
 Para mais detalhes, verificar no programa FP6610, por meio do botão Editar Layout da pasta Layout.

Função: FP6610 – Importação Funcionários Contratos Especiais

Objetivo: Importar a informação de Jornada com Flexibilidade e de Intervalo Variável quando funcionário não utiliza Controle de Frequência.
Descrição: No arquivo de layout, no tipo de registro [8], foram incluídos os itens 20 e 21 para importar Jornada com Flexibilidade e Intervalo Variável.
 Para mais detalhes, verificar no programa FP6610, por meio do botão Editar Layout da – Pasta Layout.

Campos:

Campo	Descrição	Validações/Regras
Jornada com Flexibilidade	Campo para indicar se o funcionário possui Jornada com Flexibilidade. No arquivo de layout, é o item 20 no tipo de registro [8].	Deverá ser informado "S" ou "N". Será obrigatório somente quando o funcionário não utilizar Controle de Frequência, isto é, quando a categoria salarial do funcionário não tiver o campo "Utiliza Controle de Frequência" marcado.
Intervalo Variável	Campo para indicar se o funcionário possui Intervalo Variável. No arquivo de layout, é o item 21 no tipo de registro [8].	Deverá ser informado "S" ou "N". Será obrigatório somente quando o funcionário não utilizar Controle de Frequência, isto é, quando a categoria salarial do funcionário não tiver o campo "Utiliza Controle de Frequência" marcado.

20	Jornada com Flexibilidade S - Sim N - Não * Deve ser informado quando o sistema de Controle de Frequência utilizado não é o HCM TOTVS.	1	","	Character	*
21	Horário Variável S - Sim N - Não * Deve ser informado quando o sistema de Controle de Frequência utilizado não é o HCM TOTVS.	1	","	Character	*

Função: FP6650 – Importação Complemento eSocial

Objetivo: Retirar a importação da informação do CAEPF.

Descrição: Com a eliminação do campo CAEPF do cadastro de Pessoa Física, não será mais necessária a importação desta informação, assim será retirada a gravação deste campo.

Na montagem do arquivo de importação de Funcionários e de Funcionários Contratos Especiais, a posição na qual era informado o CAEPF deve ser passada "" (branco).

Para mais detalhes, verificar no programa FP6650, por meio do botão Editar Layout da – Pasta Layout.

Função: FP6650 – Importação Complemento eSocial

Objetivo: Importar a informação de Jornada com Flexibilidade e de Intervalo Variável quando funcionário não utiliza Controle de Frequência.

Descrição: No arquivo de layout de importação de Funcionário, no tipo de registro [9], foram incluídos os itens 24 e 25 para importar Jornada com Flexibilidade e Intervalo Variável.

No arquivo de layout de Funcionário Contratos Especiais, no tipo de registro [8], foram incluídos os itens 20 e 21 para importar Jornada com flexibilidade e Intervalo Variável.

Para mais detalhes, verificar no programa FP6650, por meio do botão Editar Layout da – Pasta Layout.

Campos:

Campo	Descrição	Validações/Regras
Jornada com Flexibilidade	Campo para indicar se o funcionário possui Jornada com Flexibilidade. No arquivo de layout de importação de Funcionário, é o item 24 no tipo de registro [9]. No arquivo de layout de importação de Funcionário Contratos Especiais, é o item 20 no tipo de registro [8].	Deverá ser informado "S" ou "N". Será obrigatório somente quando o funcionário não utilizar Controle de Frequência, isto é, quando a categoria salarial do funcionário não tiver o campo "Utiliza Controle de Frequência" marcado.
Intervalo Variável	Campo para indicar se o funcionário possui Intervalo Variável. No arquivo de layout de importação de Funcionário, é o item 25 no tipo de registro [9]. No arquivo de layout de importação de Funcionário Contratos Especiais, é o item 21 no tipo de registro [8].	Deverá ser informado "S" ou "N". Será obrigatório somente quando o funcionário não utilizar Controle de Frequência, isto é, quando a categoria salarial do funcionário não tiver o campo "Utiliza Controle de Frequência" marcado.

Arquivo de Layout de importação de Funcionário

24	Jornada com Flexibilidade S - Sim N - Não * Deve ser informado quando o sistema de Controle de Frequência utilizado não é o HCM TOTVS.	1	","	Character	*
25	Horário Variável S - Sim N - Não * Deve ser informado quando o sistema de Controle de Frequência utilizado não é o HCM TOTVS.	1	","	Character	*

Arquivo de Layout de importação de Funcionário Contratos Especiais

20	Jornada com Flexibilidade S - Sim N - Não * Deve ser informado quando o sistema de controle de Frequência utilizado não é o HCM TOTVS.	1	","	Character	*
21	Horário Variável S - Sim N - Não * Deve ser informado quando o sistema de controle de Frequência utilizado não é o HCM TOTVS.	1	","	Character	*

Função:

FP1420 – Manutenção Pessoa Jurídica

Objetivo:

Permitir informar o nome do empregador até 115 caracteres.

Descrição:

Foi implementado na tela de complemento eSocial o campo "Razão Social Completa" que permite informar até 115 caracteres.

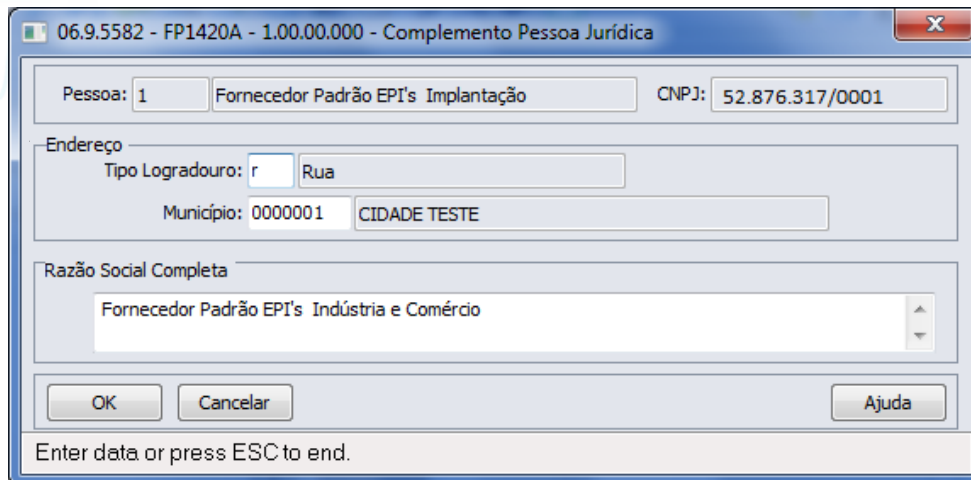

Campos:

Campo	Descrição	Validações/Regras
Razão Social Completa	Campo para informar a razão social completa da pessoa jurídica. Este campo será enviado ao governo como nome completo do estabelecimento empregador; e também como nome completo da instituição de ensino e agente integrador.	Poderá ser informado até 115 caracteres.

Nota:

Ao ser acessado o programa FP1420, será realizada a carga inicial do campo “Razão Social Completa” replicando o nome da pessoa jurídica para o campo “Razão Social Completa”. Esta carga automática será realizada somente uma vez, quando o programa FP1420 for aberto. Depois desta carga inicial a manutenção desta informação deverá ser feita manualmente pelo usuário.

Função:

FP0020 – Atualiza Complemento Eventos Analíticos

Objetivo:

Validar campos Processo para permitir somente processos tipo “judicial”.

Descrição:

Para os campos Processo INSS, Processo IRRF, Processo FGTS e Processo Contrib Sindical, foi incluída validação para permitir informar somente processos do tipo Judicial.

Campos:

Campo	Descrição	Validações/Regras
Processo INSS	Campo para código do processo referente incidências tributárias INSS	Poderá somente informar processo do tipo judicial
Processo IRRF	Campo para código do processo referente incidências tributárias IRRF	Poderá somente informar processo do tipo judicial
Processo FGTS	Campo para código do processo referente incidências tributárias FGTS	Poderá somente informar processo do tipo judicial
Processo Contribuição Sindical	Campo para código do processo referente incidências tributárias Contribuição Sindical	Poderá somente informar processo do tipo judicial

Função: FP0030 – Manutenção Processos eSocial

Objetivo: Alterar a lista de opções para informar a Decisão do Processo.

Descrição: Foi alterada a lista de opções para indicar a Decisão do Processo. As opções [06] e [07] são reservadas e não estarão disponíveis em tela para escolha.

Campos:

Campo	Descrição	Validações/Regras
Decisão	<p>O campo Decisão do Processo tem as seguintes opções:</p> <ul style="list-style-type: none"> 01 - Liminar em Mandado de Segurança 02 - Depósito Judicial do Montante Integral 03 - Depósito Administrativo do Montante Integral 04 - Antecipação de Tutela 05 - Liminar em Medida Cautelar 06 – Provisório 07 – Provisório 08 - Decisão Não Transitada em Julgado com Efeito Suspensivo 09 - Contestação Administrativa FAP 10 - Definitiva (Transitada em Julgado). 	<p>Se Tipo Processo = [1 - Administrativo], o indicativo de decisão somente pode ser igual a [03, 09, 10].</p> <p>Se Tipo Processo = [2 - Judicial], o indicativo de decisão deve ser igual a [01,02,04,05,08,10]</p>

Função: FP0033 – Manutenção de Empregador do Processo

Objetivo: Cadastro de Empregadores para o Processo do Tipo “Notas”.

Descrição: Essa funcionalidade deverá ser utilizada por empresas que possuem processos judiciais relativos a contribuições previdenciárias, que deverão ser enviados nos arquivos provenientes de sistemas externos, S-1310, S-1320, S-1330, S-1350, S-1360, S-1370.

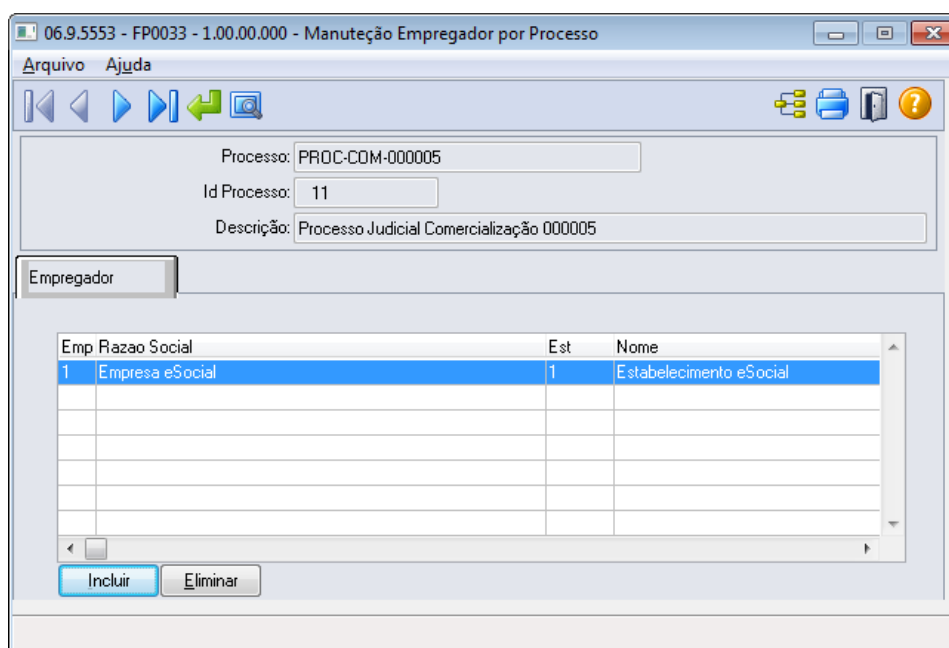

Campo que deverão ser informado no cadastro da pasta Empregador:

Informação	Tabela	Regras
Empresa	Sped_rh_estab	Empresa relativo ao empregador
Estabelecimento	Sped_rh_estab	Estabelecimento relativo ao empregador

Nota: É necessário realizar o cadastro do empregador para o processo antes de realizar a importação de mensagens XML por meio do programa FP9870, para que a informação do processo seja enviada para o eSocial antes dos arquivos importados de sistemas externos.

Função: **ST2060 – Condições Diferenciadas de Trabalho eSocial**

Objetivo: Permitir relacionar para o funcionário condições diferenciadas de trabalho com tipo diferente de “Fator de Risco” quando a empresa utilizar o módulo Segurança no Trabalho do produto padrão.

Descrição: O programa foi alterado para validar se a inclusão/modificação/eliminação da condição diferenciada de trabalho deve ser feita pelo produto padrão apenas se o tipo desta for igual a “Fator de Risco”.

Função: **ST2070 – Importação Condição Diferenciada de Trabalho eSocial**

Objetivo: Permitir importar para o funcionário condições diferenciadas de trabalho com tipo diferente de “Fator de Risco” quando a empresa utilizar o módulo Segurança no Trabalho do produto padrão.

Descrição: O programa foi alterado para validar se a inclusão/modificação/eliminação da condição diferenciada de trabalho deve ser feita pelo produto padrão apenas se o tipo desta for igual a “Fator de Risco”.

Função: **ST2080 – Manutenção CAT eSocial**

Objetivo: Validar a eliminação da CAT referenciada em uma CAT de reabertura.

Descrição: Ao ser eliminada uma CAT, foi incluída validação para não permitir a eliminação quando esta CAT estiver referenciada em uma CAT de Reabertura como Origem. O relacionamento de uma CAT de Reabertura com a CAT de Origem ocorre quando o mesmo participante (empresa, estabelecimento e matrícula), data e hora da ocorrência Origem gravadas na CAT de Reabertura são iguais as da CAT que está sendo eliminada.

Função: **ST2080 – Manutenção CAT eSocial**

Objetivo: Alterar campo Telefone (pasta Testemunha) para 13 posições.

Descrição: Foi alterado o campo Telefone para 13 posições. O Help foi alterado para orientar o preenchimento correto do campo: “Informar número DDD + número telefone, sendo 2 posições para DDD e 11 para o número do telefone.”

Campos:

Campo	Descrição	Validações/Regras
Telefone	O campo Telefone tem 13 posições, sendo 2 posições para DDD e 11 para o número do telefone.	Quando for digitada alguma informação, é validado para que tenha no mínimo 10 dígitos.

Função:

ST2080 – Manutenção CAT eSocial

Objetivo:

Alterar o campo Unidade de Atendimento para que aceite somente valores inteiros.

Descrição:

Foi alterado o campo Unidade de Atendimento para que seja possível somente a digitação de valores inteiros.

Função: ST2090 – Importação CAT eSocial

Objetivo: No arquivo de layout, alterar campo Telefone para 13 posições.

Descrição: Foi alterado o arquivo de layout, no tipo de registro 4, ordem 16 para aceitar 13 posições no campo Telefone, sendo 2 posições para DDD e 11 para o número do telefone.

Função: MT2000 – Manutenção ASO eSocial

Objetivo: Disponibilizar campo para registrar o telefone de contato do Médico Responsável pelo ASO.

Descrição: Foi implementado em tela o campo Telefone para informar o numero do telefone de contato do médico responsável pelo ASO.

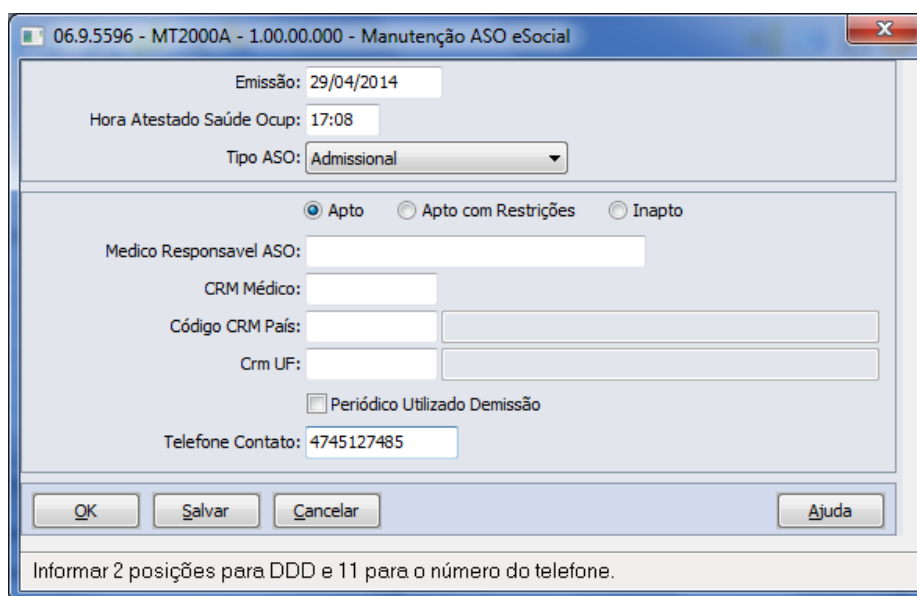

Campos:

Campo	Descrição	Validações/Regras
Telefone	O campo Telefone tem 13 posições, sendo 2 posições para DDD e 11 para o número do telefone.	Quando for digitada alguma informação é validado para que tenha no mínimo 10 dígitos.

Função: MT2010 – Importação ASO eSocial

Objetivo: Importar a informação do telefone de contato do médico responsável pelo ASO.

Descrição: No arquivo de layout, no tipo de registro [1], foi incluído o item 15 para importar o telefone de contato do médico responsável pelo ASO.

Campos:

Campo	Descrição	Validações/Regras
Telefone	O campo Telefone tem 13 posições, sendo 2 posições para DDD e 11 para o número do telefone.	Quando for digitada alguma informação é validado para que tenha no mínimo 10 dígitos.

15	Telefone Contato Informar número DDD + número telefone, sendo 2 posições para DDD e 11 para o número do telefone	13	;"	Caracter	Não
----	---	----	----	----------	-----

- Função:** **FP9840 – Carga eSocial**
- Objetivo:** Ajustar o programa de carga de movimentação para atender às novas alterações do leiaute do eSocial indicadas nas atualizações do Beta II.
- Descrição:** O programa de carga foi alterado para que as mensagens abaixo sejam geradas conforme novo layout:

Mensagem
S-1000 - Informações do Empregador
S-1010 - Informações das Rubricas
S-1020 - Informações das Lotações/Departamentos
S-1030 - Informações dos Cargos
S-1040 - Informações das Funções
S-1050 - Informações dos Horários/Turnos Trabalhos
S-1060 - Informações dos Estabelecimentos/Obras
S-1070 - Informações dos Processos Administrativos/Judicial
S-2100 – Informações Cadastro Inicial
S-2200 - Informações Eventos Admissão
S-2260 – CAT
S-2280 – ASO
S-2320 – Afastamento Temporário
S-2325 – Alteração Motivo Afastamento
S-2330 – Retorno Afastamento Temporário
S-2340 – Início Estabilidade
S-2345 – Término Estabilidade
S-2360 – Condição Diferenciada Trabalho Início
S-2365 – Condição Diferenciada Trabalho Término
S-2400 – Aviso Prévio
S-2600 – Trabalhador Sem Vínculo Início
S-2680 – Trabalhador Sem Vínculo Término
S-2800 – Desligamento
S-2820 – Reintegração

- Função:** **FP9840 – Carga eSocial**
- Objetivo:** Criar a tabela Identificação Posição Funcionário (sped_ident_pos_func).
- Descrição:** A criação da tabela Identificação Posição Funcionário ocorrerá junto da carga das seguintes informações: Cadastro Inicial de Vínculos – Contratos Vigentes, e Cadastro Inicial – Sem Vínculo.

As informações consideradas para a posição do funcionário são as seguintes:

Informação	Tabela
Cargo/Nível	Histor_sal_func
Lotação	Func_unid_lotac_plano
Tomador de Serviço	Func_tomador_serv
Categoria Salarial	Func_categ_sal
Centro de Custo	Func_ccusto
Sindicato	Func_sind_estab
Mão de Obra	Func_tip_mdo
Localidade	Func_localid
Turno/Turma	Func_turno_trab
Unidade de Negócio	Func_estab_unid_negoc
Atividade	Sped_ativid_participan

O primeiro registro de posição para o funcionário será gerado com a data de início da carga ou com a data de admissão (caso esta ocorra no mês da carga), considerando as informações acima, que forem válidas neste dia. Os demais registros ficarão registrados com a data em que houver alguma movimentação das informações acima para o funcionário.

Nota: A partir do momento em que a carga das informações Cadastro Inicial de Vínculos – Contratos Vigentes, e Cadastro Inicial – Sem Vínculo estiver concluída, sempre que ocorrer uma alteração nas informações das tabelas acima, será feita automaticamente a atualização da posição do funcionário.

Função: FP9840 – Carga eSocial

Objetivo: Atualização do Status da Carga dos Movimentos.

Descrição: O status da carga das informações: Cadastro Inicial de Vínculos – Contrato Vigente (Trabalhador), CAT, ASO, Condição Diferenciada de Trabalho (início e término), Reintegração, Estabilidade (início e término), Aviso Prévio, Desligamento, Afastamento Temporário (início e retorno), Alteração Motivo Afastamento, Trabalhador Sem Vínculo e Trabalhador Sem Vínculo – Término, será controlada por estabelecimento, conforme regra abaixo:

Estabelecimento	Status	Observação
Sem informações a serem carregadas	Concluído	
	Pendente	Quando não existir mensagem gerada para a informação;
Com informações a serem carregadas	Iniciado	Quando encontrar pelo menos uma informação sem mensagem gerada ou;
	Concluído	Quando encontrar pelo menos uma mensagem com erro para a informação. Todas as informações com mensagens geradas e sem erros.

Registros verificados para a atualização do status da carga:

Informação	Tabela	Regras
Cadastro Inicial de Vínculos – Contrato Vigente (Trabalhador)	Funcionario	Funcionários com vínculo, ativos ou com data de desligamento maior ou igual ao início da carga.
CAT	Funcionario e sped_cat	CATs com data de ocorrência maior ou igual ao início da carga.
ASO	Funcionario e sped_aso	ASOs com data de emissão maior ou igual ao início da carga.
Condição Diferenciada de Trabalho (início e término)	Funcionario e sped_cond_dif_trab	Registros com data de início de lotação maior ou igual ao início da carga.
Reintegração	Funcionario e sped_func_reinteg	Todos os registros existentes na tabela sped_func_reinteg.
Estabilidade	Funcionario, estabil_func e motiv_estabil	Estabilidades com data de término maior ou igual ao início da carga, cujo motivo de estabilidade esteja parametrizado com o código do governo no complemento eSocial.
Aviso Prévio	Funcionario e habilit_recis	Funcionários com data de desligamento maior ou igual ao início da carga, e com aviso prévio informado no complemento eSocial da programação da rescisão.
Desligamento	Funcionario e habilit_recis	Funcionários com data de desligamento maior ou igual ao início da carga.
Afastamento Temporário (início e retorno)	Funcionario, sit_afast_func e sit_afast	Afastamentos com data de término maior ou igual ao início da carga, que não representam alteração da espécie do benefício, cujo motivo de afastamento esteja parametrizado com o código do governo no complemento eSocial.
Alteração Motivo Afastamento (alteração e retorno)	Funcionario, sit_afast_func e sit_afast	Afastamentos com data de término maior ou igual ao início da carga, que representam alteração da espécie do benefício, cujo motivo de afastamento esteja parametrizado com o código do governo no complemento eSocial.
Trabalhador Sem Vínculo	Funcionario	Funcionários sem vínculo, ativos ou com data de desligamento maior ou igual ao início da carga.
Trabalhador Sem Vínculo – Término	Funcionario	Funcionários sem vínculo e com data de desligamento maior ou igual ao início da carga.

Função:
FP9840 – Carga eSocial
Objetivo:

Carga de Processos do tipo “Notas” que possuem empregador relacionado.

Descrição:

Ao executar a carga de processo além de realizar a carga de processos que estão relacionados a eventos, estabelecimento, funcionário, o sistema ainda realiza a carga de todos os processos cujo Tipo esta configurado como “Notas” e que possuem empregador relacionado no programa FP0033 – Empregadores do Processo.

Função:
FP0565 – Manutenção de Arquivos Externos
Objetivo:

Permitir a Geração automática de registros conforme parametrização do usuário e permitir configurar também os arquivos S-1320, S-1340, S-1360 referente a informações de faturamento.

Descrição:

Essa funcionalidade permite que os registros sejam gerados automaticamente, com base nas parametrizações realizadas pelo usuário.

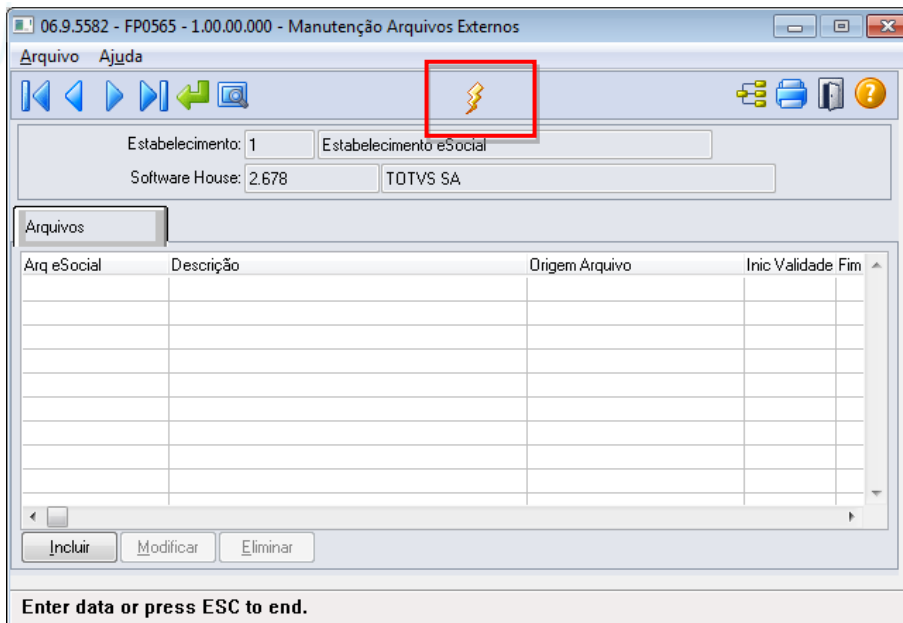

O sistema permite gerar informações automaticamente para os seguintes arquivos:

Arquivo
S-1310
S-1320
S-1330
S-1340
S-1350
S-1360
S-1370

Por meio do botão “Gera Arquivos Externos”, é executado o programa FP0565A conforme abaixo:

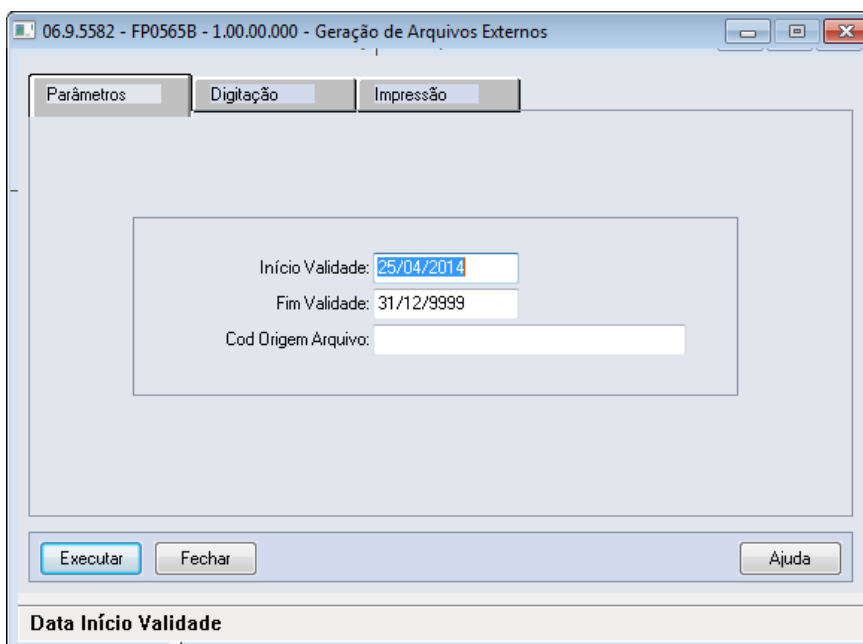

Na Pasta Parâmetros, é possível informar os seguintes campos:

Informação	Tabela	Regras
Início Validade	Não se aplica	Deverá ser informada a data de início de validade dos arquivos que serão gerados pelo sistema. O campo vem preenchido com a data atual como default.
Fim Validade	Não se aplica	Deverá ser informada a data de fim validade dos arquivos que serão gerados pelo sistema. O campo vem preenchido com a data 31/12/9999, que significa validade indefinida.
Cod Origem Arquivo	Não se aplica	Deverá ser informado o código de origem dos arquivos a serem importados a critério de cada empresa. Como sugestão, o código poderá ser informado conforme a origem das informações. Por exemplo: os arquivos S-1310, S-1330, S-1350 e S-1370 originam-se do Contas a Pagar, se pode informar "CTSPAG". Já os arquivos S-1320, S-1340, S-1360, tem origem no faturamento, se pode informar "FATUR".

Ao selecionar a pasta Digitação, o sistema carrega automaticamente os arquivos que poderão ser importados de sistemas externos conforme a parametrização realizada na pasta parâmetro conforme abaixo:

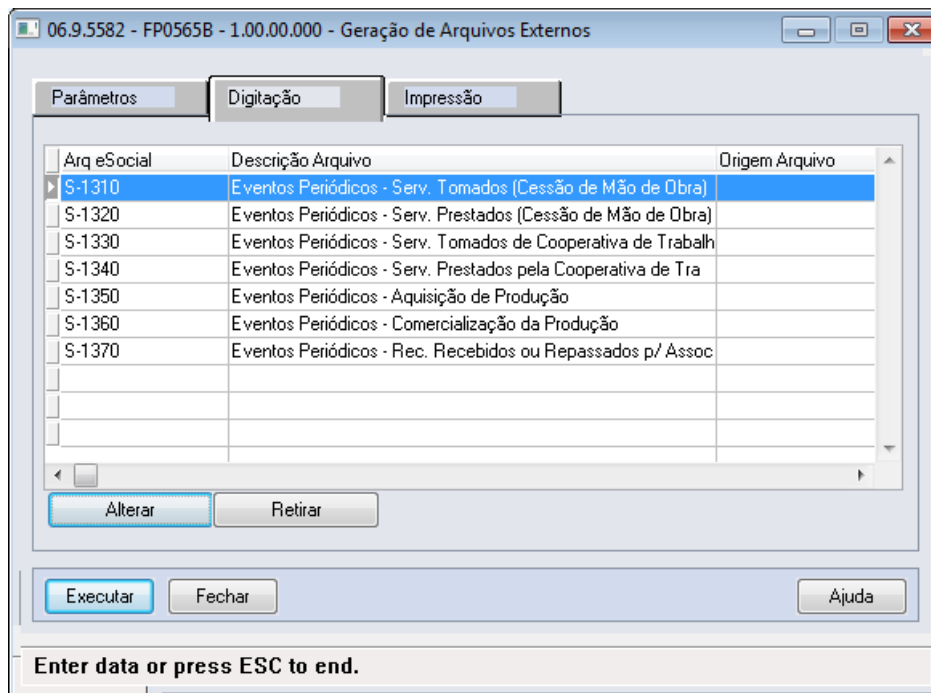

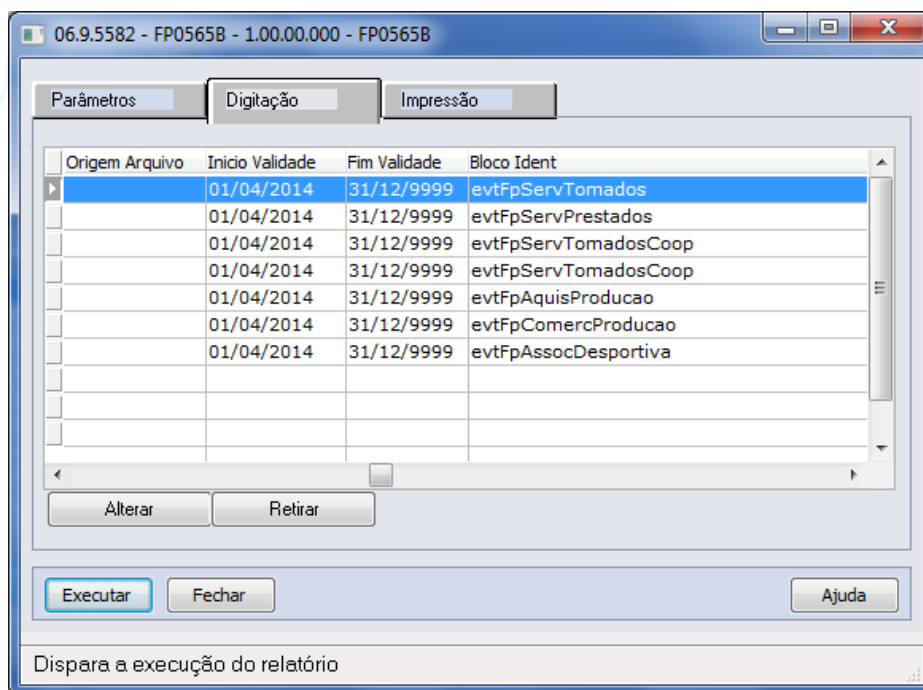

É possível executar as seguintes ações:

Ação	Regras
Retirar registros que não deseja criar.	Caso o arquivo não seja importado pela empresa, o arquivo poderá ser retirado da pasta
Alterar a Origem Arquivo	A informação é carregada conforme o código de origem informado na pasta parâmetros. Caso não seja informado o código, é gerado em branco. O campo poderá ser informado por registro.
Início Validade	Não é permitido alterar a data inicial por arquivo. Caso não sejam encontrado registros já cadastrados para os arquivos, o sistema considera a data de início igual a data de início informada na pasta Parâmetros. Caso o sistema encontre um registro do arquivo válido, será encerrada a validade do registro encontrado com um dia anterior ao início informado na pasta Parâmetros. Caso o sistema encontre um registro cuja validade está encerrada o sistema considera a data inicial do novo registro igual a data final do registro encontrado menos um dia.
Fim Validade	Não é possível alterar a data final por arquivo.
Bloco Identificar	Informar o bloco identificador por arquivo. O sistema traz como default as tags dos blocos dos arquivos xml definidos pelo governo.

Notas:

Para empresas que já possuem o cadastro atualizado, observar os seguintes itens.

- É necessário alterar o campo bloco identificador retirando o atributo "p:" antes do nome da tag abaixo quadro com as alterações que devem ser realizadas:

Arquivo	Bloco Cadastrado	Alteração a ser realizada
S-1310	p:evtFpServTomados	evtFpServTomados
S-1330	p:evtFpServTomadosCoop	evtFpServTomadosCoop
S-1350	p:evtFpAquisProducao	evtFpAquisProducao
S-1370	p:evtFpAssocDesportiva	evtFpAssocDesportiva

- É possível o cadastro dos arquivos S-1320, S-1330 e S-1360 que são referentes a informações do sistema de faturamento. Segue os blocos identificadores que devem ser cadastrados para os arquivos:

Arquivo	Bloco
S-1320	evtFpServPrestados
S-1340	evtFpServPretadosCoop
S-1360	evtFpComercProducao

Função:

FP9870 – Importação de Arquivos Extenos

Objetivo:

Eliminação de importações realizadas durante a carga.

Descrição:

Permitir a eliminação de arquivos importados durante o processo de carga de informações.

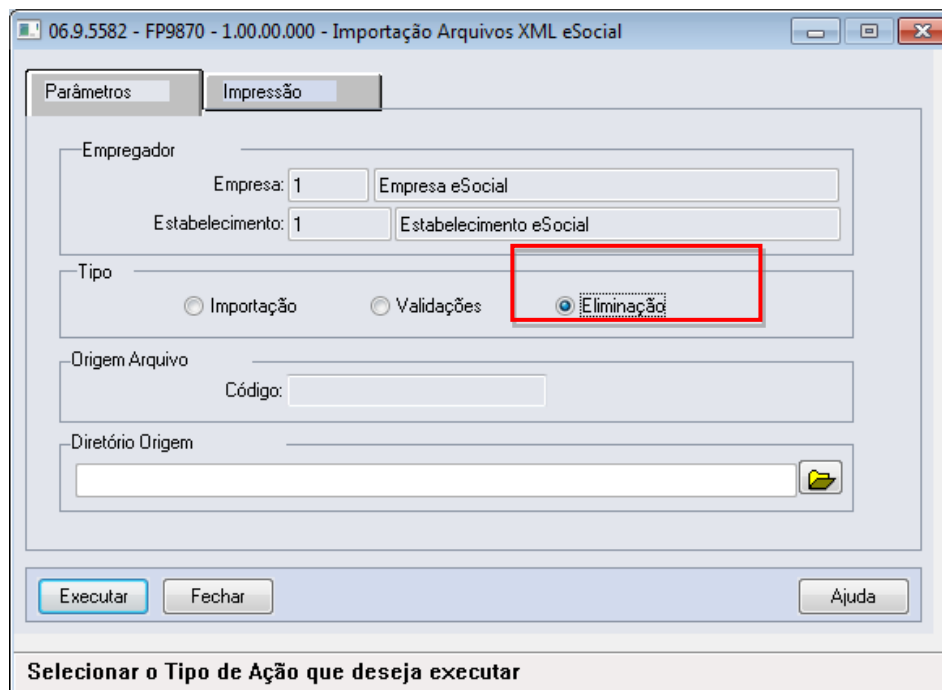

Ao selecionar o Tipo como Eliminação os campos Código e Diretório de Origem serão desabilitados. Ao pressionar o botão Executar, o sistema elimina as mensagens e emite um relatório com as mensagens que foram eliminadas.

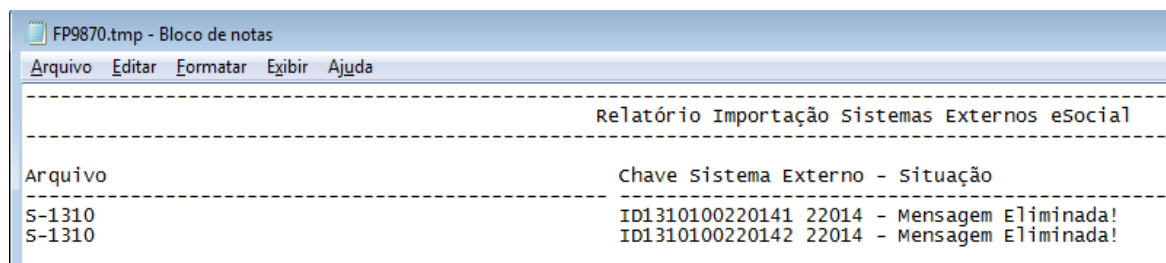

Nota:

O processo de eliminação somente é possível realizar no momento da carga de informações para o eSocial, desde que a carga não esteja finalizada. O sistema somente permite a eliminação de todas as mensagens importadas.

Função: FP9850 – Monitor eSocial

Objetivo: Permitir gerar arquivo XML por meio de botão no Monitor eSocial.

Descrição: Foi implementado o botão que permite gerar o arquivo XML da mensagem posicionada na pasta Mensagens.

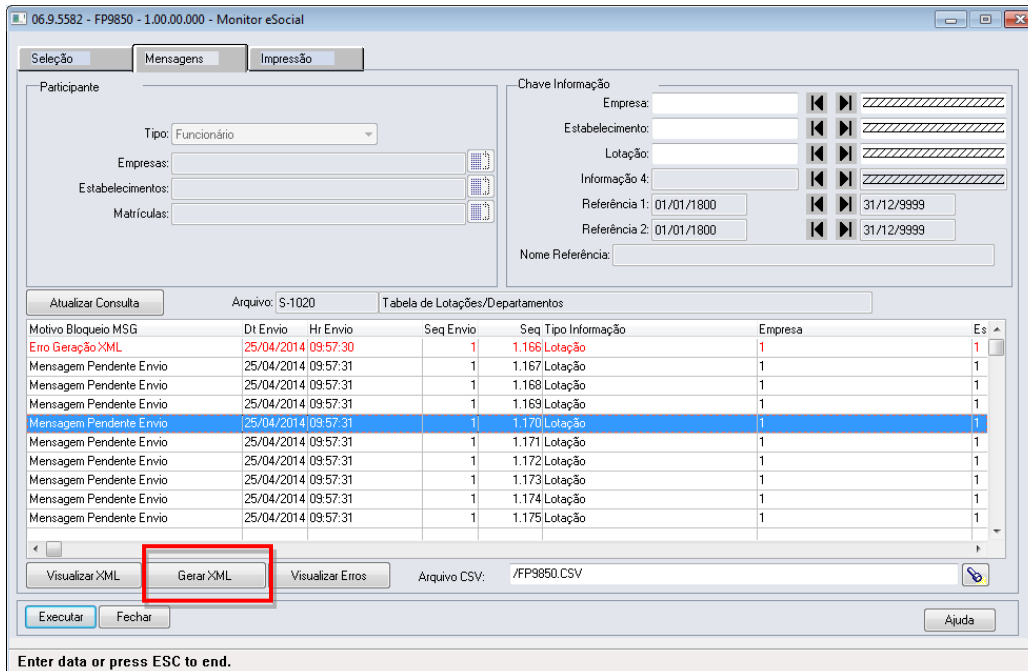

Ao selecionar uma mensagem e clicar no botão “Gerar XML”, o sistema gera o xml referente a mensagem posicionada. É possível consultar o arquivo XML gerado pelo botão “Visualizar XML”.

FAQs

Disponíveis em <http://tdn.totvs.com/display/home/TDN+-+TOTVS+Developer+Network>

A TOTVS com o objetivo de munir o cliente com o máximo de informações estará criando FAQs do processo eSocial, desta maneira antes da abertura de um chamado será possível à consulta e identificação de situações já atendidas/solucionadas.

Informações Técnicas

O eSocial TOTVS Linha Datasul não gera impacto nas tabelas e campos do produto, pois o objetivo principal foi minimizar os riscos desta nova legislação em nossos clientes. Assim foram criadas novas tabelas e campos para a implementação necessária.

Informações Técnicas

As tabelas do eSocial estão disponíveis na opção **Leiautes do eSocial** em: <http://www.esocial.gov.br/>.

eSocial (Fase 5)

Produto	: TOTVS 11 - Folha de Pagamento (MFP)	Projeto	: D1180HCM12
Data da criação	: 21/08/14	Data da revisão	: 05/09/14
País	: Brasil	Bancos de Dados	: Ver Procedimento para Implementação

Procedimento para Implementação

Antes de iniciar o processo de baixa e atualização do ambiente descritos na sessão Procedimentos para Configuração, deve-se atentar para os requisitos de ambiente necessários para realização:

- TOTVS 11.5.12.

Nota: Para clientes SQL, é obrigatório Progress versão 10.2B ou superior.

Procedimento para Configuração

ATUALIZAÇÃO DE MENUS

- men_mfp_por.d - Folha de Pagamento

Nota: É obrigatória importação de todos os arquivos de menu, ainda que nem todos os módulos sejam utilizados. Os Menus liberados no pacote ficam disponíveis no diretório UNIVDATA de instalação do Produto.

ATUALIZAÇÃO DE MENSAGENS

Para a atualização do cadastro de mensagens, o usuário deve realizar o acesso ao Portal de Clientes –<http://suporte.totvs.com> e acessar o seguinte caminho: <Download> Linha <Datasul><Versão><Plataforma><Idioma><Categoria><Tipo> para baixa do arquivo de atualização de mensagens.

Depois de efetuar o download do arquivo desejado, deve-se descompactá-lo e realizar a importação utilizando o Menu.

Nota:

Para importar o arquivo de Mensagem, deve-se:

1. Acessar o Produto Datasul HCM.
 2. Aplicativo Tecnologia.
 3. Módulo Menu.
 4. Efetuar a importação do cadastro de Mensagens liberadas.
-

ATUALIZAÇÃO DE DICIONÁRIO DE DADOS

Tipo Atualização	Banco	Tabela	Campo
Alteração de campo	Dthrgst	sped_aso_agent	cod_agent_sped
Alteração de campo	dthrgst	sped_bnfciar_movto_prestad	cdn_empresa
Alteração de campo	dthrgst	sped_bnfciar_movto_prestad	cdn_estab
Alteração de índice	dthrgst	sped_bnfciar_prestdor_serv	spdbnfps_id
Alteração de campo	dthrgst	sped_cat_agent_causa	cdn_agent_causa_sped
Alteração de campo	dthrgst	sped_cond_dif_trab_agent	cod_agent_sped
Alteração de campo	dthrgst	sped_cond_dif_trab_epi	cod_agent_sped
Inclusão de campo	dthrgst	sped_ident_pos_func	cdn_cargo_basic_funcao
Inclusão de campo	dthrgst	sped_ident_pos_func	cdn_niv_cargo_funcao
Alteração de campo	dthrgst	sped_matriz_pagto_diver	cdn_event_fp
Alteração de campo	dthrgst	sped_matriz_pagto_diver	cdn_beneficio
Alteração de campo	dthrgst	sped_matriz_pagto_diver	cdn_estab_respons
Alteração de campo	dthrgst	sped_matriz_pagto_diver	cdn_prestdor_serv
Inclusão de campo	dthrgst	sped_matriz_pagto_diver	dat_fim_valid
Alteração de campo	dthrgst	sped_movto_pagto_diver	cdn_retenc_irf
Alteração de campo	dthrgst	sped_movto_pagto_diver	cod_proces_justic
Alteração de campo	dthrgst	sped_movto_pagto_diver	idi_tip_pessoa
Alteração de campo	dthrgst	sped_movto_pagto_diver	num_pessoa
Alteração de campo	dthrgst	sped_movto_pagto_diver	val_movto
Alteração de campo	dthrgst	sped_movto_pagto_diver	idi_orig_movto_sped
Alteração de campo	dthrgst	sped_movto_pagto_diver	num_ano_refer
Alteração de campo	dthrgst	sped_movto_pagto_diver	num_mes_refer
Alteração de campo	dthrgst	sped_movto_pagto_diver	cdn_tip_calc
Alteração de campo	dthrgst	sped_movto_pagto_diver	num_parc_calc
Alteração de campo	dthrgst	sped_movto_pagto_diver	dat_refer_movto
Alteração de campo	dthrgst	sped_movto_pagto_diver	dat_refer_period
Alteração de campo	dthrgst	sped_movto_pagto_diver	cod_ser_docto_rh
Alteração de campo	dthrgst	sped_movto_pagto_diver	des_outros_pagto_sped
Alteração de campo	dthrgst	sped_movto_pagto_diver	cod_cnpj_outros_recur
Alteração de campo	dthrgst	sped_movto_pagto_diver	idi_tip_inform_dirf
Alteração de campo	dthrgst	sped_movto_pagto_diver	dat_livre_1
Alteração de campo	dthrgst	sped_movto_pagto_diver	dat_livre_2

Alteração de campo	dthrgst	sped_movto_pagto_diver	num_livre_1
Alteração de campo	dthrgst	sped_movto_pagto_diver	num_livre_2
Alteração de campo	dthrgst	sped_movto_pagto_diver	val_livre_1
Alteração de campo	dthrgst	sped_movto_pagto_diver	val_livre_2
Alteração de campo	dthrgst	sped_movto_pagto_diver	cod_livre_1
Alteração de campo	dthrgst	sped_movto_pagto_diver	cod_livre_2
Alteração de campo	dthrgst	sped_movto_pagto_diver	log_livre_1
Alteração de campo	dthrgst	sped_movto_pagto_diver	log_livre_2
Alteração de campo	dthrgst	sped_movto_pagto_diver	cod_livre_3
Alteração de campo	dthrgst	sped_movto_pagto_diver	cod_livre_4
Alteração de campo	dthrgst	sped_movto_pagto_diver	log_livre_3
Alteração de campo	dthrgst	sped_movto_pagto_diver	log_livre_4
Alteração de campo	dthrgst	sped_movto_pagto_diver	val_livre_3
Alteração de campo	dthrgst	sped_movto_pagto_diver	val_livre_4
Alteração de campo	dthrgst	sped_movto_pagto_diver	num_livre_3
Alteração de campo	dthrgst	sped_movto_pagto_diver	num_livre_4
Alteração de campo	dthrgst	sped_movto_pagto_diver	qti_livre_3
Alteração de campo	dthrgst	sped_movto_pagto_diver	qti_livre_4
Alteração de campo	dthrgst	sped_movto_pagto_diver	dat_livre_3
Alteração de campo	dthrgst	sped_movto_pagto_diver	dat_livre_4
Alteração de campo	dthrgst	sped_movto_pagto_diver	cod_usuar_ult_atualiz
Alteração de campo	dthrgst	sped_movto_pagto_diver	dat_ult_atualiz
Alteração de campo	dthrgst	sped_movto_pagto_diver	hra_ult_atualiz
Inclusão de campo	dthrgst	sped_movto_pagto_diver	num_docto_movto_prestdor_serv
Inclusão de campo	dthrgst	sped_movto_pagto_diver	cod_id_feder
Inclusão de campo	dthrgst	sped_movto_pagto_diver	cod_id_feder_outros
Inclusão de campo	dthrgst	sped_movto_pagto_diver	idi_tip_folha_sped
Inclusão de campo	dthrgst	sped_movto_pagto_diver	cod_tip_bloco_sped
Inclusão de campo	dthrgst	sped_movto_pagto_diver	cod_tip_pagto_diver
Inclusão de campo	dthrgst	sped_movto_pagto_diver	des_outros_rendto_sped
Inclusão de campo	dthrgst	sped_movto_pagto_diver	idi_orig_recur_sped
Inclusão de campo	dthrgst	sped_movto_pagto_diver	cod_forma_tributac_sped
Inclusão de Tabela	dthrgst	sped_movto_rat	
Inclusão de campo	dthrgst	sped_rh_estab	idi_contrib_subst_simples

Inclusão de Tabela	dthrgst	sped_segur_grp_atrib_sit	
Eliminação de campo	dthrgst	sped_movto_pagto_diver	cdn_tip_pagto_diver

Procedimento para Utilização

eSOCIAL – ALTERAÇÕES NO MÓDULO FOLHA DE PAGAMENTO

Função: FP9840 – Carga eSocial – Validação Dados eSocial

Objetivo: Possibilitar que, por meio do programa de carga, o usuário execute uma rotina de validação para verificar se existem informações que são obrigatórias para o eSocial e que não estão informadas ou estão incorretas na base de dados.

Descrição: A rotina de validação será executada quando o campo Somente Validação estiver selecionado na pasta Parâmetros.

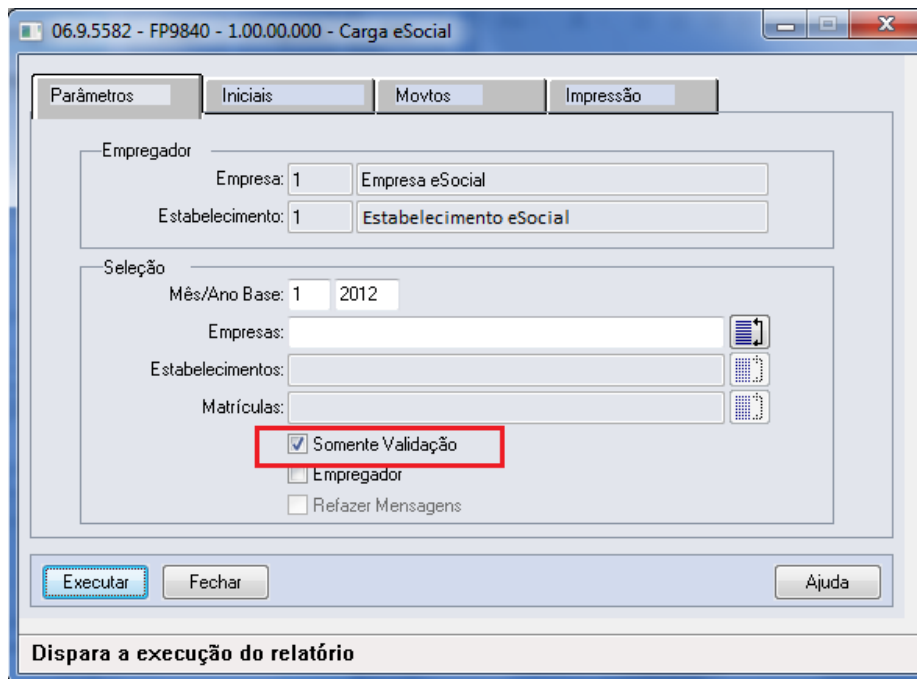

06.9.5582 - FP9840 - 1.00.00.000 - Carga eSocial

Parâmetros | Iniciais | Movtos | Impressão

Empregador
 Empresa: 1 Empresa eSocial
 Estabelecimento: 1 Estabelecimento eSocial

Seleção
 Mês/Ano Base: 1 2012
 Empresas:
 Estabelecimentos:
 Matrículas:

Somente Validação
 Empregador
 Refazer Mensagens

Executar Fechar Ajuda

Dispara a execução do relatório

Campo:

Campo	Descrição	Validações/Regras
Somente Validação	Indica que o programa será executado APENAS para validar as informações da base de dados.	<p>Sempre que este campo estiver selecionado:</p> <ul style="list-style-type: none"> Os campos Mês/Ano Base ficarão habilitados, ainda que o campo Empregador não esteja marcado. O campo Refazer Mensagens ficará desabilitado e desmarcado, ainda que o campo Empregador esteja marcado. A pasta Movtos ficará habilitada.

Notas:

A seleção das informações a serem validadas é feita por meio dos mesmos campos que estão disponíveis para executar a carga:

Mensagem
Empregador
Rubricas
Lotação/Departamentos
Cargos
Funções
Horários/Turnos Trabalho
Estabelecimentos/Obras
Processos Administrativos/Judiciais
Cadastro Inicial de Vínculos – Contratos Vigentes
Afastamento Temporário
Estabilidade
Aviso Prévio/Desligamento
Reintegração
Sem Vínculo – Cadastro Inicial
Sem Vínculo – Término
Atestado de Saúde Ocupacional – ASO
Comunicação de Acidente de Trabalho – CAT

Observação: A validação das informações referente à Condição Diferenciada de Trabalho será implementada posteriormente.

- Quando o campo “**Somente Validação**” estiver selecionado, a execução do programa seguirá as regras descritas abaixo:
 - Para cada informação selecionada, será efetuada a validação dos campos que, de acordo com o layout são obrigatórios.
 - Serão consideradas as informações que são válidas para o mês/ano base informado em tela. Fica a critério do usuário o período de validação.
 - Na validação das **Rubricas**, primeiramente será verificado se os eventos (Função FP0020 – Manutenção Eventos Analíticos) estão com o campo Natureza preenchido. Se não estiverem, será impressa uma mensagem de inconsistência.
 - Na validação da **Estabilidade**, primeiramente será verificado se os motivos de estabilidade (Função FP1100) estão com o complemento eSocial preenchido. Se não estiverem, será impressa uma mensagem de inconsistência.
 - Na validação dos **Afastamentos Temporários** e do **Desligamento**, primeiramente será verificado se as situações de afastamentos (FP0060) estão com o complemento eSocial preenchido. Se não estiverem, será impressa uma mensagem de inconsistência.
 - Para validação de **CAT, ASO e Atividade Desempenhada** quando estiver sendo usado o produto padrão, o programa efetuará a carga das informações para os novos programas do eSocial para que possa validar as informações obrigatórias, mas ao final irá “desfazer” esta carga.
 - Ao final será impresso um log para cada informação selecionada, informando se a validação está OK ou, em caso de inconsistências, informando cada campo do layout das mensagens que está com problemas.
 - Não serão geradas/refeitas as mensagens de carga.
 - Não será gerada a tabela de posição do funcionário.
 - Não será atualizado/impresso o status da carga.

Função: FP9840 – Carga eSocial

Objetivo: Na carga das lotações, o código da lotação enviada ao eSocial é formado pelas seguintes informações:

- Código identificação do estabelecimento (campo Identificação – fp0560a).
- Código do tomador de serviço ou “00000”.
- Código da lotação.

Para os tomadores que representam um estabelecimento, não deverá gerar suas lotações pois nestes casos as lotações a serem consideradas são do estabelecimento.

Descrição: O programa foi alterado para que na carga das lotações dos tomadores considere apenas os tomadores de serviço que não representam um estabelecimento.

Também foi alterada a carga do cadastro inicial do vínculo, para que se o funcionário estiver alocado em tomador que representa o estabelecimento, considere como sua lotação a lotação do estabelecimento.

Função: FP1840 – Transferência de Funcionários e

FP1850 – Transferência Coletiva de Funcionários

Objetivo: Efetuar o tratamento das informações do complemento eSocial do funcionário e de suas informações no processo de transferência individual e coletiva.

Efetuar o encerramento das atividades desempenhadas eSocial e das condições diferenciadas de trabalho eSocial dos funcionários transferidos.

Descrição: Os programas de transferência, individual e coletiva, foram alterados para:

1) Transferir para a empresa/estabelecimento/matricula destino as seguintes informações:

- **Funcionário/Participante:** serão transferidos os seguintes campos do complemento eSocial:

Mensagem
Indicativo Admissão
Categoria
Regime Trabalhista
Regime Previdenciário
Regime Jornada
Alvará Judicial
Natureza Atividade
Expedição CNH
Emissor CNH
Natureza Estágio
Nível Estágio
Apólice Seguro
Área Atuação
Supervisor
Instituição Ensino
Agente Integração

Observação:

O campo Tipo Admissão será gerado com o valor “Admissão”.

Os campos dos quadros “Trabalhador Temporário” e “Descrição Salário Variável”, e das pastas Sucessão Vínculo e Cessão Trabalhador não serão transferidos.

- **Habilidade Profissional:** serão transferidos os seguintes campos do complemento eSocial:

Mensagem
Expedição
Validade

- **Afastamentos:** serão transferidos os seguintes campos do complemento eSocial:

Mensagem
Nome Emitente
Número Órgão Classe
País
UF
Tipo
CNPJ Cessionário
Ônus
CNPJ Sindicato
Ônus Remuneração

- **Informações Múltiplos Vínculos:** as informações de múltiplos vínculos que estiverem cadastradas no programa FP2240 – Participantes eSocial para o mês/ano de transferência serão ser transferidas.

2) Efetuar o encerramento das atividades desempenhadas eSocial e das condições diferenciadas de trabalho eSocial dos funcionários transferidos

- **Atividades Desempenhadas eSocial:**

Os registros de atividades desempenhadas com data de término superior à data de transferência terão a data de término alterada para o dia anterior à data da transferência, independente da sua origem (produto padrão ou cadastro/importação do eSocial).

- **Condição Diferenciada de Trabalho eSocial:**

Os registros de condições diferenciadas de trabalho com data de término superior à data de transferência terão a data de término alterada para o dia anterior à data da transferência.

Para as condições diferenciadas de trabalho do tipo Fator de Risco, também serão encerradas as datas de término dos agentes e dos EPIs relacionados à condição de trabalho diferenciada.

Função: FP0170 – Manutenção Grupo de Informações

Objetivo: Hoje quando é incluído um atestado médico são enviadas informações deste cadastramento para o eSocial. Deverá manter a integridade destas informações de atestados enviadas para o governo.

Descrição: Foi criado um novo grupo de informação: SIT – Situações para Acerto de Divergências, onde deverão ser relacionados os grupos de usuários que terão permissão para manipular registros de situações por meio do Acerto de Divergências (PE3130).

Esta permissão é dada somente para as situações de significado Afastamento, Faltas Injustificadas, Jornada Incompleta e Ausência Justificada, sendo que ao dar permissão para Afastamento deverão ser indicados os tipos de situação permitidos.

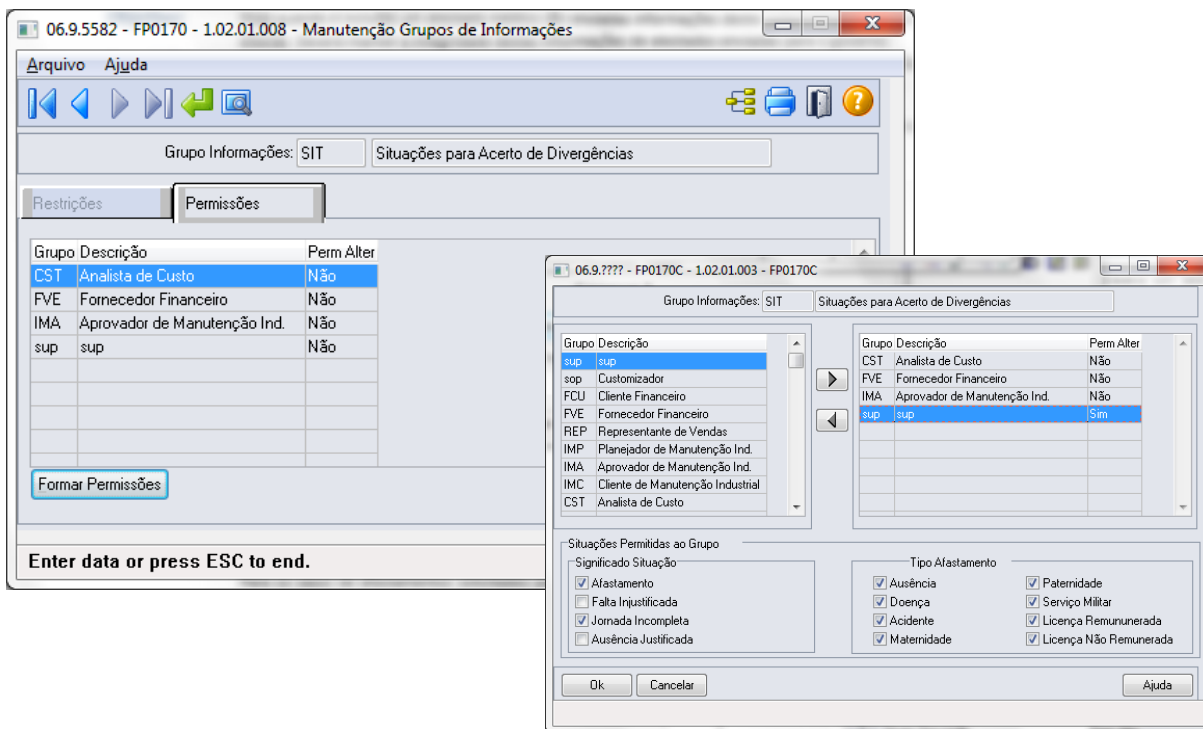

Campo:

Campo	Descrição	Validações/Regras
Afastamento	Indica que os usuários do grupo selecionado têm permissão para alterar/incluir/eliminar situações de significado "Afastamento" no PE3130/PE3250 – Acerto de Divergências.	
Faltas Injustificadas	Indica que os usuários do grupo selecionado têm permissão para alterar/incluir/eliminar situações de significado "Faltas Injustificadas" no PE3130/PE3250 – Acerto de Divergências.	
Jornada Incompleta	Indica que os usuários do grupo selecionado têm permissão para alterar/incluir/eliminar situações de significado "Jornada Incompleta" no PE3130/PE3250 – Acerto de Divergências.	
Ausência Justificada	Indica que os usuários do grupo selecionado têm permissão para alterar/incluir/eliminar situações de significado "Ausência Justificada" no PE3130/PE3250 – Acerto de Divergências.	
Ausência	Indica que os usuários do grupo selecionado têm permissão para alterar/incluir/eliminar situações do tipo afastamento "Ausência" no PE3130/PE3250 – Acerto de Divergências.	Fica habilitado somente quando o Significado "Afastamento" está selecionado.

Doença	Indica que os usuários do grupo selecionado têm permissão para alterar/incluir/eliminar situações do tipo afastamento " Doença " no PE3130/PE3250 – Acerto de Divergências.	Fica habilitado somente quando o Significado "Afastamento" está selecionado.
Acidente	Indica que os usuários do grupo selecionado têm permissão para alterar/incluir/eliminar situações do tipo afastamento " Acidente " no PE3130/PE3250 – Acerto de Divergências.	Fica habilitado somente quando o Significado "Afastamento" está selecionado.
Maternidade	Indica que os usuários do grupo selecionado têm permissão para alterar/incluir/eliminar situações do tipo afastamento " Maternidade " no PE3130/PE3250 – Acerto de Divergências.	Fica habilitado somente quando o Significado "Afastamento" está selecionado.
Paternidade	Indica que os usuários do grupo selecionado têm permissão para alterar/incluir/eliminar situações do tipo afastamento " Paternidade " no PE3130/PE3250 – Acerto de Divergências.	Fica habilitado somente quando o Significado "Afastamento" está selecionado.
Serviço Militar	Indica que os usuários do grupo selecionado têm permissão para alterar/incluir/eliminar situações do tipo afastamento " Serviço Militar " no PE3130/PE3250 – Acerto de Divergências.	Fica habilitado somente quando o Significado "Afastamento" está selecionado.
Licença Remunerada	Indica que os usuários do grupo selecionado têm permissão para alterar/incluir/eliminar situações do tipo afastamento " Licença Remunerada " no PE3130/PE3250 – Acerto de Divergências.	Fica habilitado somente quando o Significado "Afastamento" está selecionado.
Licença Remunerada Não	Indica que os usuários do grupo selecionado têm permissão para alterar/incluir/eliminar situações do tipo afastamento " Licença Não Remunerada " no PE3130/PE3250 – Acerto de Divergências.	Fica habilitado somente quando o Significado "Afastamento" está selecionado.

Função: FP0870 – Atualiza Tomador de Serviço

Objetivo: Atualmente, a utilização da funcionalidade de Tomador de Serviço compreende na criação de tomadores que receberão mão de obra/prestação de serviço e, tomador que representa o próprio estabelecimento, isto para poder relacionar os colaboradores que não prestam serviços fora da empresa, como, por exemplo, funcionários do setor administrativo.

Quando o tomador de serviço é o que representa o estabelecimento as informações da unidade de lotação necessárias para o eSocial serão buscadas da unidade de lotação conforme o plano de lotação do estabelecimento do funcionário.

Descrição: Quando o tomador de serviço é o que representa o estabelecimento o botão eSocial da pasta Unidade de Lotação não deve ser apresentado.

Para identificar se o tomador de serviço corresponde a um estabelecimento, deverá verificar as seguintes informações:

- O CNPJ do tomador deve ser igual no estabelecimento;
- O campo CEI do tomador não deve ter informação;
- O campo CNO do tomador não deve ter informação;
- O campo CAEPF do tomador não deve ter informação.

Quando o tomador de serviço é o que representa o estabelecimento, ao ser selecionado os botões Incluir ou Modificar ou Eliminar, será apresentada uma mensagem alertando ao usuário que o tomador representa um estabelecimento. A mensagem é somente de alerta, o usuário ainda poderá manter as informações se desejar.

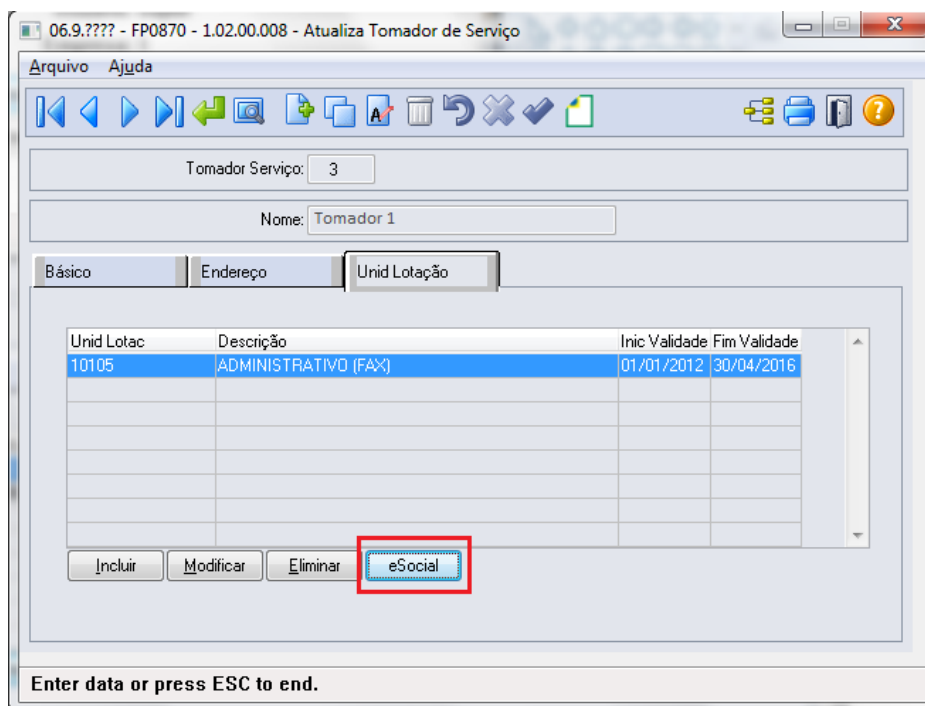

Função:

FP1210 – Alteração Individual de Lotação INSS/FGTS

Objetivo:

Na alteração da lotação do tomador de serviço, ao ser informado um código de tomador que representa o estabelecimento deverá desabilitar o campo Unidade de Lotação.

Descrição:

Quando o tomador de serviço informado é um tomador que representa o estabelecimento o campo Unidade de Lotação é desabilitado.

Para identificar se o tomador de serviço corresponde a um estabelecimento deverá verificar as seguintes informações:

- O CNPJ do tomador deve ser igual no estabelecimento.
- O campo CEI do tomador não deve ter informação.
- O campo CNO do tomador não deve ter informação.
- O campo CAEPF do tomador não deve ter informação.

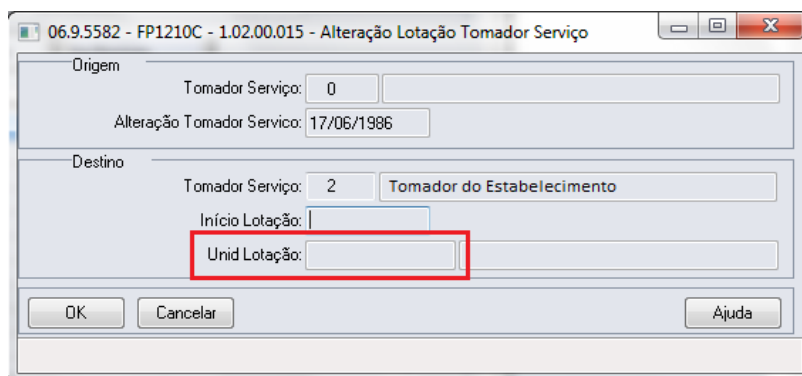

Função: FP1240 – Alteração Lotação Tomador Serviço

Objetivo: Na transferência da lotação do tomador de serviço, ao ser informado um código de tomador destino que representa o estabelecimento, deverá desabilitar o campo Unidade de Lotação.

Descrição: Quando o tomador de serviço de destino informado é um tomador que representa o estabelecimento, o campo Unidade de Lotação é desabilitado.

Para identificar se o tomador de serviço corresponde a um estabelecimento, deverá verificar as seguintes informações:

- O CNPJ do tomador deve ser igual no estabelecimento.
- O campo CEI do tomador não deve ter informação.
- O campo CNO do tomador não deve ter informação.
- O campo CAEPF do tomador não deve ter informação.

Função: FP1500 – Manutenção Funcionários

Objetivo: Quando o funcionário está alocado em tomador de serviço que representa o estabelecimento, não deverá apresentar a mensagem de validação do relacionamento entre lotação x tomador.

Neste caso, a lotação deverá estar relacionada ao plano de lotação do estabelecimento.

Descrição: Foi retirada a validação de obrigatoriedade do relacionamento entre lotação x tomador quando o funcionário estiver lotado em tomador que representa estabelecimento.

Função: FP1510 – Manutenção Funcionários Contratos Especiais

Objetivo: Quando o funcionário está alocado em tomador de serviço que representa o estabelecimento, não deverá apresentar a mensagem de validação do relacionamento entre lotação x tomador.

Neste caso, a lotação deverá estar relacionada ao plano de lotação do estabelecimento.

Descrição: Foi retirada a validação de obrigatoriedade do relacionamento entre lotação x tomador quando o funcionário estiver lotado em tomador que representa estabelecimento.

Função: FP1300 – Altera Lotação Unidade Lotação

Objetivo: Quando o funcionário está alocado em tomador de serviço que representa o estabelecimento, não deverá apresentar a mensagem de validação do relacionamento entre lotação x tomador.

Neste caso, a lotação deverá estar relacionada ao plano de lotação do estabelecimento.

Descrição: Foi retirada a validação de obrigatoriedade do relacionamento entre lotação x tomador quando o funcionário estiver lotado em tomador que representa estabelecimento.

Função: FP1840 – Transferência Funcionário

Objetivo: Quando o funcionário está alocado em tomador de serviço que representa o estabelecimento, não deverá apresentar a mensagem de validação do relacionamento entre lotação x tomador.

Neste caso, a lotação deverá estar relacionada ao plano de lotação do estabelecimento.

Descrição: Foi retirada a validação de obrigatoriedade do relacionamento entre lotação x tomador quando o funcionário estiver lotado em tomador que representa estabelecimento.

Função: FP1720 – Manutenção Identificação Funcionário

Objetivo: Quando o funcionário está alocado em tomador de serviço que representa o estabelecimento, não deverá apresentar a mensagem de validação do relacionamento entre lotação x tomador.

Descrição: Neste caso, a lotação deverá estar relacionada ao plano de lotação do estabelecimento. Foi retirada a validação de obrigatoriedade do relacionamento entre lotação x tomador quando o funcionário estiver lotado em tomador que representa estabelecimento.

Função: **FP1350 – Alteração Individual Lotação**

Objetivo: Ao transferir o funcionário de lotação e, se na data informada como início da lotação este funcionário estiver alocado em tomador que representa estabelecimento, deverá validar se a lotação informada esta relacionada ao plano de lotação do estabelecimento.

Descrição: Foi implementado para que quando na data de transferência se o funcionário estiver alocado em tomador de serviço que representa o estabelecimento será validada se a lotação informada esta relacionada ao plano de lotação do estabelecimento.

Função: **FP6600 – Importa Funcionários**

Objetivo: Na importação de um funcionário, quando é informado tomador que representa um estabelecimento, não deverá apresentar a mensagem de validação do relacionamento entre lotação x tomador.

Descrição: Neste caso, a lotação deverá estar relacionada ao plano de lotação do estabelecimento. Foi retirada a validação de obrigatoriedade do relacionamento entre lotação x tomador quando o funcionário estiver lotado em tomador que representa estabelecimento.

Função: **FP6690 – Importa Funcionários Ligados a Tomador Serviço**

Objetivo: Na importação de um funcionário, quando é informado tomador que representa um estabelecimento, não deverá apresentar a mensagem de validação do relacionamento entre lotação x tomador.

Descrição: Neste caso, a lotação deverá estar relacionada ao plano de lotação do estabelecimento. Foi retirada a validação de obrigatoriedade do relacionamento entre lotação x tomador quando o funcionário estiver lotado em tomador que representa estabelecimento.

Função: **FP2200 – Manutenção Controle Cálculos Desligados**

Objetivo: Se o tomador informado representa estabelecimento então, não deverá apresentar validação caso não houver relacionamento lotação x tomador.

Descrição: Neste caso, a lotação deverá estar relacionada ao plano de lotação do estabelecimento. Foi retirada a validação de obrigatoriedade do relacionamento entre lotação x tomador quando for informado um tomador que representa estabelecimento.

Função: **FP6540 – Importa Movimento Calculado**

Objetivo: Quando o funcionário estiver alocado em tomador que representa estabelecimento, não deverá apresentar validação caso não houver relacionamento lotação x tomador.

Descrição: Neste caso, a lotação deverá estar relacionada ao plano de lotação do estabelecimento. Foi retirada a validação de obrigatoriedade do relacionamento entre lotação x tomador quando o tomador do funcionário representar estabelecimento.

Função: **FP6000 – Manutenção Movimento Calculado**

Objetivo: Quando o funcionário estiver alocado em tomador que representa estabelecimento, não deverá apresentar validação caso não houver relacionamento lotação x tomador.

Descrição: Neste caso, a lotação deverá estar relacionada ao plano de lotação do estabelecimento. Foi retirada a validação de obrigatoriedade do relacionamento entre lotação x tomador quando o tomador do funcionário representar estabelecimento.

eSOCIAL – ALTERAÇÕES NO MÓDULO FÉRIAS E RESCISÕES

Função: FR5140 – Manutenção Movimento Complementar Rescisão

Objetivo: Se o tomador informado representa estabelecimento, não deverá apresentar validação caso não houver relacionamento lotação x tomador.

Neste caso, a lotação deverá estar relacionada ao plano de lotação do estabelecimento.

Descrição: Foi retirada a validação de obrigatoriedade do relacionamento entre lotação x tomador quando for informado um tomador que representa estabelecimento.

Função: FR5240 – Reintegração de Funcionários

Objetivo: Permitir que seja informado o complemento eSocial para o funcionário que será reintegrado, ainda que a mensagem de desligamento (S-2800 – Desligamento) não tenha sido enviada pelo nosso sistema.

Descrição: Foi retirada do programa a validação que verificava a existência da mensagem de desligamento para habilitar o botão de complemento eSocial.

Função: FR5240 – Reintegração de Funcionários

Objetivo: Se o tomador informado representa estabelecimento então, não deverá apresentar validação caso não houver relacionamento lotação x tomador.

Neste caso, a lotação deverá estar relacionada ao plano de lotação do estabelecimento.

Descrição: Foi retirada a validação de obrigatoriedade do relacionamento entre lotação x tomador quando for informado um tomador que representa estabelecimento.

Função: FR5250 – Funcionários Reintegrados

Objetivo: Permitir que seja incluído o complemento eSocial para funcionários já reintegrados no sistema.

Descrição: O programa foi alterado para permitir que sejam incluídas as informações para complementar os dados da reintegração.

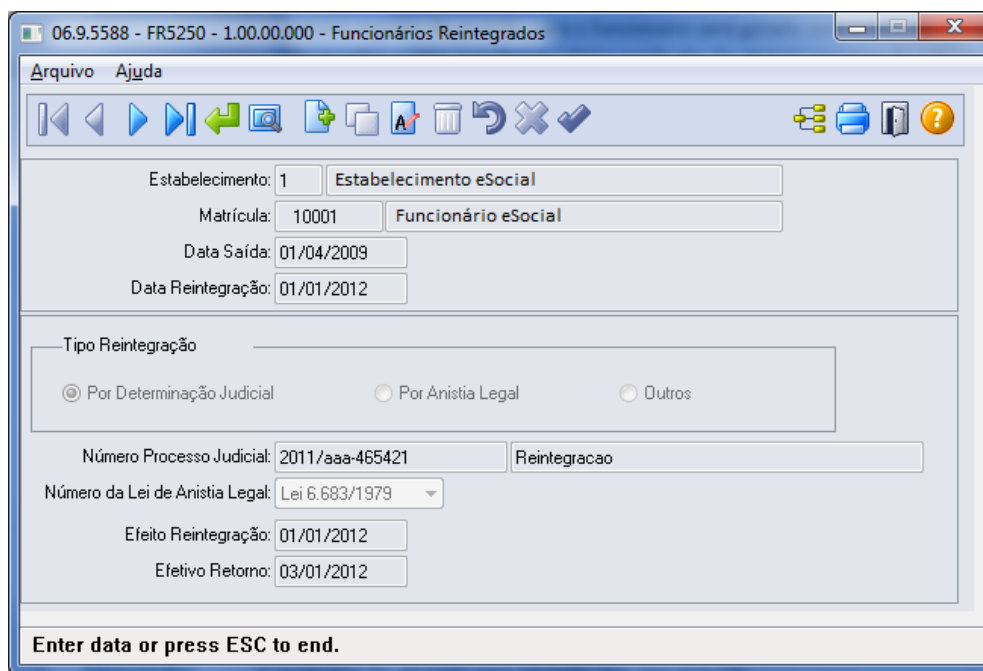

06.9.5588 - FR5250 - 1.00.00.000 - Funcionários Reintegrados

Arquivo Ajuda

Estabelecimento: 1 Estabelecimento eSocial

Matrícula: 10001 Funcionário eSocial

Data Saída: 01/04/2009

Data Reintegração: 01/01/2012

Tipo Reintegração

Por Determinação Judicial Por Anistia Legal Outros

Número Processo Judicial: 2011/aaa-465421 Reintegracao

Número da Lei de Anistia Legal: Lei 6.683/1979

Efeito Reintegração: 01/01/2012

Efetivo Retorno: 03/01/2012

Enter data or press ESC to end.

Notas: **Inclusão:** Somente poderão ser informados funcionários que foram reintegrados pelo sistema.

Cópia: A opção de copiar registros não está habilitada, pois cada funcionário reintegrado tem seus próprios dados reintegração.

Eliminação: A opção de eliminação não está habilitada, pois estas informações são necessárias para envio ao eSocial.

eSOCIAL – ALTERAÇÕES NO MÓDULO CONTROLE DE FREQUÊNCIA

Função: PE3130 – Acerto de Divergências

Objetivo: Atualmente, quando é incluído um atestado médico são enviadas informações deste cadastramento para o eSocial. Deverá manter a integridade destas informações de atestados enviadas para o governo.

Descrição: Foi implementada a verificação da permissão conforme a situação que referida no registro da batida. O usuário não poderá incluir, alterar ou eliminar os registros onde não possui permissão para a situação conforme grupo de permissões “SIT – Situações para Acerto de Divergências” do FP0170. A geração coletiva por meio do botão “Gera Sit” e a quebra de par pelo botão “Quebra Períodos” também terá o tratamento da permissão.

Função: PE3250 – Acerto de Divergências Coletivo

Objetivo: Hoje quando é incluído um atestado médico são enviadas informações deste cadastramento para o eSocial. Deverá manter a integridade destas informações de atestados enviadas para o governo.

Descrição: Foi implementada a verificação da permissão conforme a situação que referida no registro da batida. O usuário poderá informar somente situações que possui permissão conforme grupo de permissões “SIT – Situações para Acerto de Divergências” do FP0170.

eSOCIAL – ALTERAÇÕES NO MÓDULO MEDICINA DO TRABALHO

Função: MT0728 – Atendimento Médico

Objetivo: Para o eSocial, deverão ser enviadas para o governo informações de afastamentos dos funcionários. Para os casos de afastamentos solicitados por avaliação médica ou casos de afastamentos por acidente, deverão ser enviadas para o governo as informações complementares do médico, e, se for acidente de trânsito deverá indicar ainda o tipo ocorrido (Nenhum, Atropelamento, Colisão ou Outros).

Descrição: Na pasta “Cons Méd.”, foi acrescentado o botão “eSocial” que ficará habilitado somente se existir registro de afastamento para a consulta médica.

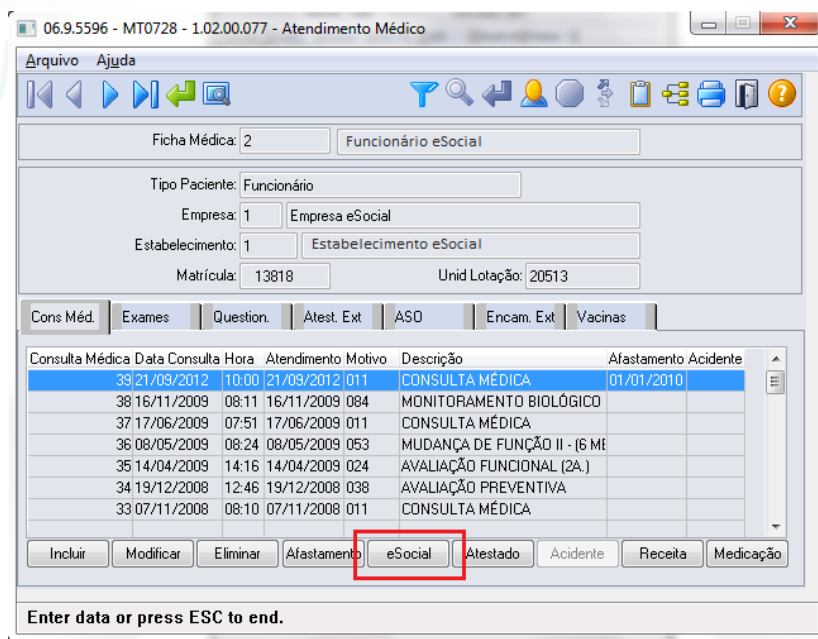

Na pasta “Atest Ext,” foi acrescentado o botão “eSocial” que ficará habilitado somente se existir registro de Atestado Externo.

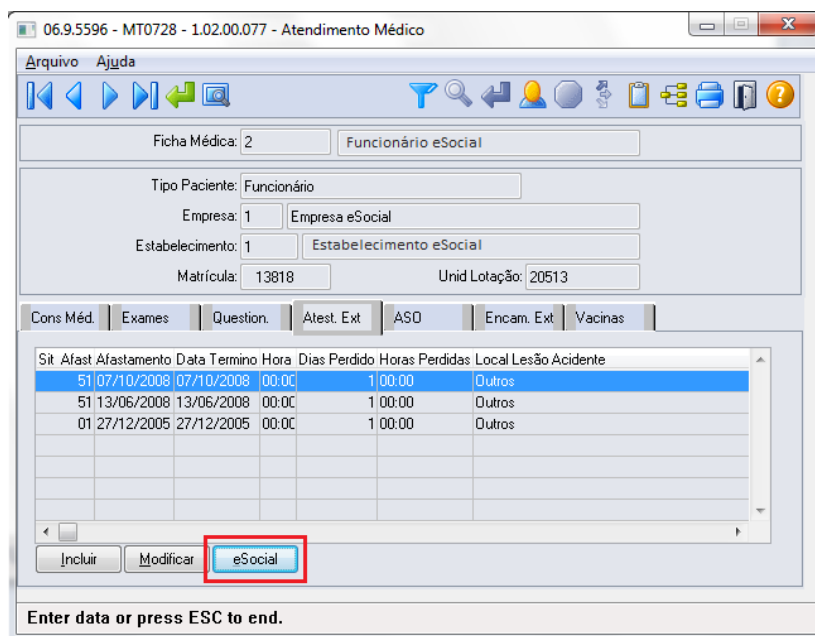

Os botões de ambas as pastas obedecem as seguintes regras:

- São desabilitados quando nos parâmetros do módulo Medicina do Trabalho (MT0004) **não** estiver com o campo “Atualiz Afast FP” selecionado.
- Na seleção do botão, quando o tipo de contratação do funcionário for diferente de 1 – Empresa e 6 – Estagiário, será apresentada mensagem de validação “Origem de Contratação Incorreta” (53204).
- Na seleção do botão, será chamado o programa FP1600B somente quando for um afastamento médico ou acidente de trânsito.

MT0728G – CADASTRO AFASTAMENTO PACIENTE

Na inclusão ou modificação de um afastamento ou atestado externo, se for um afastamento médico ou acidente de trânsito, serão atualizadas automaticamente as informações do complemento do afastamento para o eSocial.

Conforme o médico informado no afastamento, serão buscados os dados do médico do cadastro do SESMT (MT0023) ou o Médico Externo se for atestado externo (MT0046), e atualizar os dados do complemento do eSocial (FP1600b):

- Nome Emitente.
- Número Órgão Classe.
- País.
- UF.

Essas informações poderão ser visualizadas ao abrir o complemento por meio do novo botão eSocial.

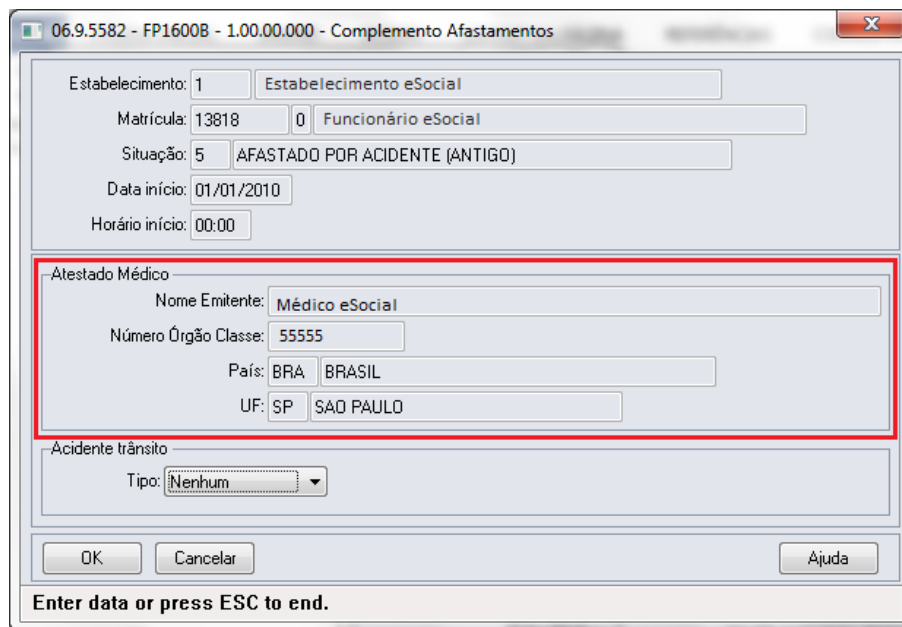

Função:

MT0728 – Atendimento Médico

Objetivo:

Quando era incluído um afastamento que sobrepõe um já existente por meio do módulo Medicina do Trabalho, era eliminado o afastamento anterior e criado o novo. No entanto, quando é alteração de espécie de benefício, o afastamento já existente deve ser encerrado e criado o novo afastamento.

Descrição:

Foi alterado para que na inclusão do afastamento pelo módulo Medicina do Trabalho que esteja sobrepondo um afastamento já existente, seja apresentada uma mensagem ao usuário para realizar o tratamento de encerramento do afastamento anterior e criação do novo.

Caso o usuário não confirme a mensagem apresentada, passará para o tratamento da eliminação já existente.

Função:

MT0828 – Gerenciador Médico

Objetivo:

Para o eSocial, deverão ser enviadas para o governo informações de afastamentos dos funcionários.

Para os casos de afastamentos solicitados por avaliação médica ou casos de afastamentos por acidente, deverão ser enviadas para o governo as informações complementares do médico, e, se for acidente de trânsito deverá indicar ainda o tipo ocorrido (Nenhum, Atropelamento, Colisão ou Outros).

Descrição: Na pasta “Afast” foi acrescentado o botão “eSocial”.

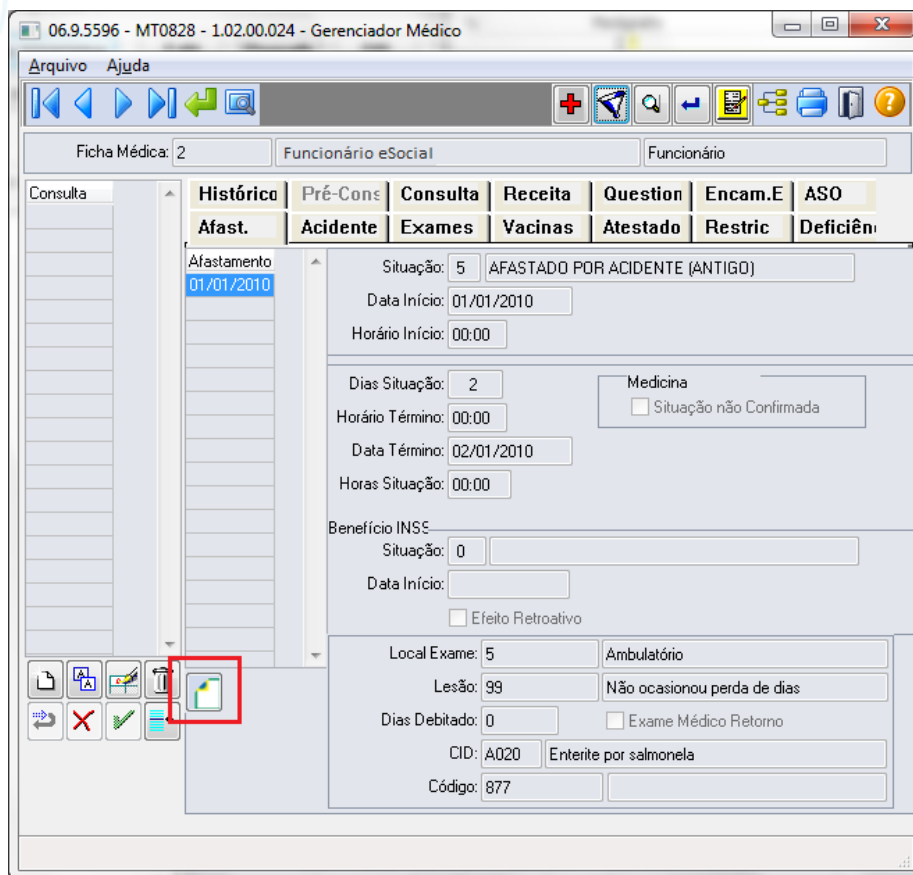

O botão obedece as seguintes regras:

- É desabilitado quando nos parâmetros do módulo Medicina do Trabalho (MT0004) **não** estiver com o campo “Atualiz Afast FP” selecionado.
- Na seleção do botão, quando o tipo de contratação do funcionário for diferente de 1 – Empresa e 6 – Estagiário será apresentada mensagem de validação “Origem de Contratação Incorreta” (53204).
- Na seleção do botão, será chamado o programa FP1600B somente quando for um afastamento médico ou acidente de trânsito.

Na inclusão ou modificação de um afastamento, se for um afastamento médico ou acidente de trânsito, serão atualizadas automaticamente as informações do complemento do afastamento para o eSocial.

Conforme o médico informado no afastamento, serão buscados os dados do médico do cadastro do SESMT (MT0023), e atualizar os dados do complemento do eSocial:

- Nome Emitente.
- Número Órgão Classe.
- País.
- UF.

Essas informações poderão ser visualizadas ao abrir o complemento por meio do novo botão eSocial.

06.9.5582 - FP1600B - 1.00.00.000 - Complemento Afastamentos

Estabelecimento: 1 Estabelecimento eSocial

Matrícula: 13818 0 Funcionário eSocial

Situação: 5 AFASTADO POR ACIDENTE (ANTIGO)

Data início: 01/01/2010

Horário início: 00:00

Atestado Médico

Nome Emitente: Médico eSocial

Número Órgão Classe: 55555

País: BRA BRASIL

UF: SP SAO PAULO

Acidente trânsito

Tipo: Nenhum

OK Cancelar Ajuda

Enter data or press ESC to end.

Função: MT0828 – Gerenciador Médico

Objetivo: Quando era incluído um afastamento que sobrepõe um já existente por meio do módulo Medicina do Trabalho, era eliminado o afastamento anterior e criado o novo. No entanto, quando é alteração de espécie de benefício, o afastamento já existente deve ser encerrado e criado o novo afastamento.

Descrição: Foi alterado para que na inclusão do afastamento pelo módulo Medicina do Trabalho que esteja sobrepondo um afastamento já existente, seja apresentada uma mensagem ao usuário para realizar o tratamento de encerramento do afastamento anterior e criação do novo. Caso o usuário não confirme a mensagem apresentada, passará para o tratamento da eliminação já existente.

Função: MT0738 – Manutenção Atestados Externos

Objetivo: Para o eSocial, deverão ser enviadas para o governo informações de afastamentos dos funcionários. Para os casos de afastamentos solicitados por avaliação médica ou casos de afastamentos por acidente, deverão ser enviadas para o governo as informações complementares do médico e, se for acidente de trânsito, deverá indicar ainda o tipo ocorrido (Nenhum, Atropelamento, Colisão ou Outros).

Descrição: Na pasta "Atestado Ext", foi acrescentado o botão "eSocial" que ficará habilitado somente se existir registro de Atestado Externo.

06.9.5596 - MT0738 - 1.02.00.014 - Manutenção Atestados Externos

Arquivo Ajuda

Ficha Médica: 2 Funcionário eSocial

Tipo Paciente: Funcionário

Empresa: 1 Empresa eSocial

Estabelecimento: 1 Estabelecimento eSocial

Matrícula: 13818 Unid Lotação: 20513

Atestado Ext ASD

Sit	Afast	Afastamento	Data Termin	Hora	Dias Perdido	Horas Perdidas	Local	Lesão	Acidente
10	29/05/2012	01/06/2012	15:5E	4
10	18/11/2005	02/12/2005	15:5E	15:00:00
10	11/06/2004	25/06/2004	13:3E	15:00:00
10	10/06/2003	24/06/2003	00:0C	15:00:00
10	30/12/2002	03/01/2003	00:0C	5:00:00

Incluir Modificar eSocial

Enter data or press ESC to end.

O botão obedece as seguintes regras:

- É desabilitado quando nos parâmetros do módulo Medicina (MT0004) **não** estiver com o campo “Atualiz Afast FP” selecionado.
- Na seleção do botão, quando o tipo de contratação do funcionário for diferente de 1 – Empresa e 6 – Estagiário, será apresentada mensagem de validação “Origem de Contratação Incorreta” (53204).
- Na seleção do botão, será chamado o programa FP1600B somente quando for um afastamento médico ou acidente de trânsito.

Na inclusão ou modificação de um atestado externo, se for um afastamento médico ou acidente de trânsito, serão atualizadas automaticamente as informações do complemento do afastamento para o eSocial.

Conforme o médico informado no afastamento, serão buscados os dados do médico do cadastro de Médico Externo (MT0046), e atualizar os dados do complemento do eSocial:

- Nome Emitente.
- Número Órgão Classe.
- País.
- UF.

Essas informações poderão ser visualizadas ao abrir o complemento por meio do novo botão eSocial.

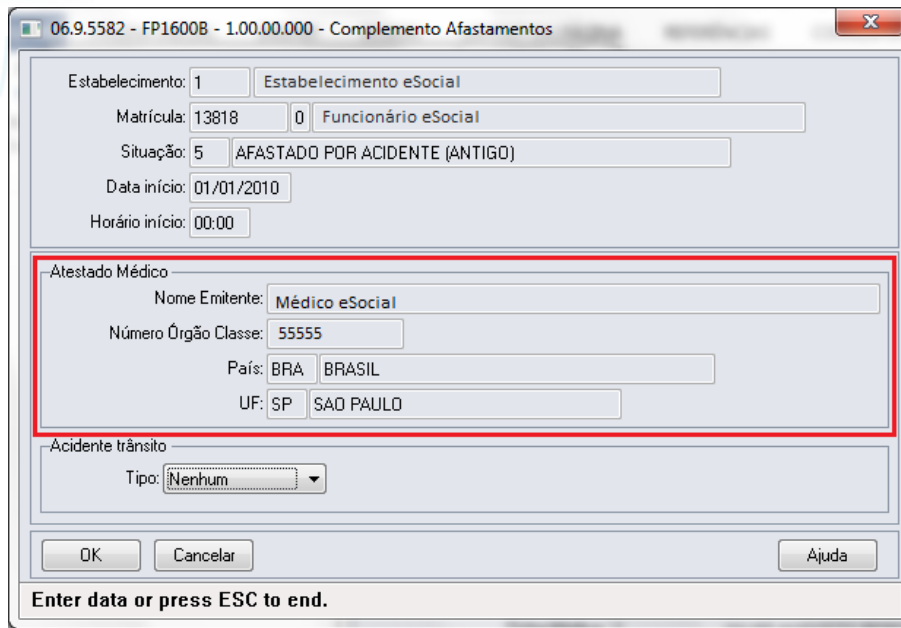

Função: MT0738 – Manutenção Atestados Externos

Objetivo: Quando era incluído um atestado externo que sobrepõe um afastamento já existente, era eliminado o afastamento anterior e criado o novo. No entanto, quando é alteração de espécie de benefício, o afastamento já existente deve ser encerrado e criado o novo afastamento.

Descrição: Foi alterado para que na inclusão do atestado externo que esteja sobrepondo um afastamento já existente, seja apresentada uma mensagem ao usuário para realizar o tratamento de encerramento do afastamento anterior e criação do novo.

Caso o usuário não confirme a mensagem apresentada, passará para o tratamento da eliminação já existente.

FAQs

Disponíveis em <http://tdn.totvs.com/display/home/TDN+-+TOTVS+Developer+Network>.

A TOTVS com o objetivo de munir o cliente com o máximo de informações estará criando FAQs do processo eSocial, desta maneira antes da abertura de um chamado será possível à consulta e identificação de situações já atendidas/solucionadas.

Informações Técnicas

O eSocial TOTVS Linha Datasul não irá gerar impacto nas tabelas e campos do produto, pois o objetivo principal foi minimizar os riscos desta nova legislação em nossos clientes. Assim foram criadas novas tabelas e campos para a implementação necessária.

Informações Técnicas

As tabelas do eSocial estão disponíveis na opção **Leiautes do eSocial** em: <http://www.esocial.gov.br/>.



Boletim Técnico

04/11/2014

Sumário

eSocial	5
1. Procedimento para Atualização	5
2. Procedimento para Configuração	6
2.1. Atualização de Menus	6
2.2. Atualização de Mensagens	6
2.3. Atualização de Dicionário de Dados	7
3. Liberações	11
4. Procedimento para Utilização	12
4.1 eSocial – Alterações no Módulo Folha de Pagamento	12
4.1.1 Processo Inicialização do eSocial	12
Função: FP0500 – Manutenção Parâmetro Empresa RH	12
4.1.2 Processo Parametrização dos Complementos	14
Função: FP0560 – Manutenção Estabelecimento	14
Função: FP0565 – Manutenção Arquivos Externos	24
Função: FP0565 – Manutenção de Arquivos Externos – Geração Automática	26
Função: FP0100 – Manutenção Unidades de Federação e Países	29
Função: FP0100 – Manutenção Unidades Federação e Países – Cadastro Municípios	30
Função: FP1420 – Manutenção Pessoa Jurídica	32
Função: FP0030 – Manutenção Processos eSocial	34
Função: FP0033 – Manutenção de Empregador do Processo	36
Função: FP0020 – Manutenção Eventos Analíticos	36
Função: FP0024 – Eventos por Empresa	36
Função: FP0800 – Manutenção Plano de Lotação	40
Função: FP0570 – Manutenção Complemento Estabelecimento	43
Função: FP0870 – Manutenção Tomador de Serviços	44
Função: FP0870 – Atualiza Tomador de Serviço – Pasta Unid Lotação	46
Função: FP1440 – Manutenção Pessoa Física	47
Função: FP1500 – Manutenção Funcionários	49
Função: FP1510 – Manutenção Funcionários Contratos Especiais	49
Função: FP3800 – Manutenção Informações Funcionário	57
Função: FP1760 – Manutenção Dependentes	58
Função: FP2240 – Manutenção Participante eSocial	60
Função: FP1100 – Manutenção Motivo Estabilidade	62
Função: FP0060 – Manutenção Situações	64

Função: FP1600 – Manutenção Histórico de Situações.....	65
Função: FP1600 – Manutenção Histórico de Situações – Alteração Espécie Benefício	71
Função: FP9194 – Cálculo das Diferenças Salariais Dissídio	74
Função: FP6620 – Importa Dependentes.....	75
Função: FP6600 – Importa Funcionários	75
Função: FP6610 – Importa Funcionários Contratos Especiais.....	75
Função: FP6660 – Importa Histórico de Situações	75
Função: FP6650 – Importa Informações eSocial	76
Função: FP1720 – Manutenção Identificação do Funcionário.....	77
Função: FP1840 – Transferência de Funcionários e.....	78
4.2. eSocial – Alterações no Módulo Férias e Rescisões	79
Função: FR5040 – Manutenção Programação de Rescisão	79
Função: FR5040 – Manutenção Programação de Rescisão – Botão Eliminação	82
Função: FR5030 – Gera Programação de Rescisão.....	83
Função: FR5050 – Elimina Programação de Rescisão.....	85
Função: FR5240 – Reintegração de Funcionários	86
Função: FR5250 – Funcionários Reintegrados	88
4.3. eSocial – Alterações nos Módulos Medicina e Segurança.....	90
4.3.1. Processos Relacionados ao Atendimento Médico	90
Função: MT0728 – Atendimento Médico.....	90
Função: MT0728 – Atendimento Médico.....	92
Função: MT0828 – Gerenciador Médico	92
Função: MT0828 – Gerenciador Médico	94
Função: MT0738 – Manutenção Atestados Externos.....	94
Função: MT0738 – Manutenção Atestados Externos.....	96
4.3.2. Processos Relacionados ao ASO – Atestado de Saude Ocupacional	96
Função: ST0005 – Manutenção Controle por Agente (Nocivo) - Botão Complemento eSocial	96
Função: MT2000 – Cadastro do ASO eSocial.....	97
4.3.3. Processos Relacionados às Condições Diferenciadas do Trabalho	98
Função: ST2060 - Cadastro das Condições Diferenciadas de Trabalho eSocial	98
4.3.4. Processos Relacionados às Atividades Desempenhadas	100
Função: ST2000 - Cadastro Atividades Desempenhadas do Participante eSocial	100
4.3.5. Processos Relacionados à CAT – Comunicação de Acidente do Trabalho.....	101
Função: ST0701 - Acidente do Trabalho - Complemento eSocial.....	101
Função: ST2080 - Cadastro de Acidentado Trabalho (CAT) eSocial	105
4.4. eSocial – Alternativa de Utilização sem os Módulos Medicina e Segurança	106

4.4.1. Processos Relacionados ao ASO – Atestado de Saúde Ocupacional.....	106
Função: MT2020 - Cadastro de Exames eSocial	106
Função: MT2010 - Importação do ASO - eSocial.....	109
4.4.2. Processos Relacionados às Condições Diferenciadas do Trabalho	111
Função: ST2100 - Cadastro de Requisitos EPI do Estabelecimento eSocial.....	111
Função: ST2060 - Cadastro das Condições Diferenciadas de Trabalho eSocial.....	113
Função: ST2070 - Importação das Condições Diferenciadas de Trabalho eSocial.....	116
4.4.3. Processos Relacionados às Atividades Desempenhadas	119
Função: ST2020 - Cadastro Atividades Desempenhadas eSocial.....	119
Função: ST2000 - Cadastro Atividades Desempenhadas do Participante eSocial	119
Função: ST2010 - Importação Cadastro Atividades Desempenhadas do Participante eSocial	121
4.4.4. Processos Relacionados à CAT – Comunicação de Acidente do Trabalho.....	123
Função: ST2080 - Cadastro de Acidentado Trabalho (CAT) eSocial	123
Função: ST2090 - Importação de Acidentado Trabalho (CAT) eSocial.....	128
4.5. eSocial – Processo de Carga das Mensagens para o eSocial.....	130
Função: FP9840 – Carga eSocial.....	130
Função: FP9845 – Consulta Identificação Posição Funcionário	150
4.5.1. Processo Importação de Arquivos Externos	152
Função: FP9870 – Importador Arquivos Externos.....	152
4.5.2. Processo Monitoramento das Mensagens do eSocial	154
Função: FP9850 – Monitor eSocial	154
4.5.3. Processo Sincronização das Mensagens do eSocial.....	159
Função: FP9860 – Sincronizador eSocial	159
4.5.4. Processo Movimentação das Informações do eSocial.....	162
4.5.4.1. Exemplos de Mensagens Geradas na Movimentação das Informações do eSocial	168
5. FAQs	170
6. Informações Técnicas	170
7. Anexo I – Tabelas eSocial.....	170

eSocial

Produto	: TOTVS 11	Chamado	: D1180HCM12
Data da criação	: 04/11/2014	Data da revisão	: 04/11/14
País	: Brasil	Bancos de Dados	: Ver Procedimento para Implementação

Importante

Este documento tem por objetivo detalhar as ações que envolvem a utilização do sistema Datasul HCM para atendimento ao eSocial, conforme Ato Declaratório Executivo Sufis nº 5 de 17 de Julho de 2013.

O eSocial visa unificação das diversas informações envolvendo as entidades voltadas a fiscalização e cumprimento de obrigações as quais compõem a base trabalhista, tais como admissões, demissões, folha de pagamentos, acidentes, ações judiciais trabalhistas, retenções de contribuição previdenciária, entre outras.

Vale salientar que neste boletim técnico estamos disponibilizando o conteúdo pertinente a primeira fase do processo, considerando campos adicionados ao sistema, a fim de proporcionar as empresas os passos necessários para população e adequação de seus ambientes para atendimento às exigências do eSocial.

A consulta detalhada às informações contidas nos layouts do eSocial mencionados neste documento, fazem parte do Manual de Orientação do eSocial disponível em <http://www.esocial.gov.br/Leiautes.aspx>.

1. Procedimento para Atualização

Antes de iniciar o processo de baixa e atualização do ambiente descritos na sessão **Procedimentos para Configuração**, deve-se atentar para os requisitos de ambiente necessários para realização:

Entrega eSocial	Versão da Entrega	Versão Pré-Requisito
1ª	11.5.8 – especial	11.5.8
2ª	11.5.9	11.5.8 – especial
3ª	11.5.10	11.5.9
4ª	11.5.11	11.5.10
5ª	12.1.1	11.5.12
6ª	12.1.2	12.1.1

2. Procedimento para Configuração

2.1. Atualização de Menus

Entrega eSocial	Versão da Entrega	Versão Pré-Requisito
1ª	men_mfp_por.d	Folha de Pagamento
	men_mfr_por.d	Férias e Rescisões
	men_mmt_por.d	Medicina do Trabalho
	men_mst_por.d	Segurança do Trabalho
2ª	men_mfp_por.d	Folha de Pagamento
3ª	men_mfp_por.d	Folha de Pagamento
4ª	men_mfp_por.d	Folha de Pagamento
5ª	men_mfp_por.d	Folha de Pagamento
6ª	men_mfp_por.d	Folha de Pagamento
	men_mfe_por.d	Folha Educacional

Nota: É obrigatória importação de todos os arquivos de menu, ainda que nem todos os módulos sejam utilizados. Os Menus liberados no pacote ficam disponíveis no diretório UNIVDATA de instalação do Produto.

2.2. Atualização de Mensagens

Para a atualização do cadastro de mensagens, o usuário deve realizar o acesso ao Portal de Clientes – <http://suporte.totvs.com> e acessar o seguinte caminho:

<Download> Linha <Datasul><Versão><Plataforma><Idioma><Categoria><Tipo> para baixa do arquivo de atualização de mensagens.

Depois de efetuar o download do arquivo desejado, deve-se descompactá-lo e realizar a importação utilizando o Menu.

Nota:

Para importar o arquivo de Mensagem, deve-se:

1. Acessar o Produto Datasul HCM.
2. Aplicativo Tecnologia.
3. Módulo Menu.
4. Efetuar a importação do cadastro de Mensagens liberadas.

2.3. Atualização de Dicionário de Dados

1ª Entrega

Para esta fase não houve alterações de dicionário de dados, as liberações de ambiente já foram realizadas por meio do respectivo pacote da versão pré-requisito mencionada anteriormente, no qual foram criadas as seguintes tabelas:

Banco	Tabela	Tipo Atualização
dthrgst	sped_agent_risco_func	Inclusão da Tabela
	sped_ambien_participan	Inclusão da Tabela
	sped_aso	Inclusão da Tabela
	sped_aso_agent	Inclusão da Tabela
	sped_aso_exam	Inclusão da Tabela
	sped_ativid	Inclusão da Tabela
	sped_ativid_participan	Inclusão da Tabela
	sped_bnfciar_prestdor_serv	Inclusão da Tabela
	sped_cat	Inclusão da Tabela
	sped_cat_agent_causa	Inclusão da Tabela
	sped_cat_compl	Inclusão da Tabela
	sped_cat_compl_acidado	Inclusão da Tabela
	sped_cat_parte_atgdo	Inclusão da Tabela
	sped_cat_testem	Inclusão da Tabela
	sped_cond_dif_trab	Inclusão da Tabela
	sped_cond_dif_trab_agent	Inclusão da Tabela
	sped_cond_dif_trab_epi	Inclusão da Tabela
	sped_epi	Inclusão da Tabela
	sped_epi_func	Inclusão da Tabela
	sped_estab_requis_epi	Inclusão da Tabela
	sped_exam_func	Inclusão da Tabela
	sped_exam_medic	Inclusão da Tabela
	sped_func_reinteg	Inclusão da Tabela
	sped_ident_pos_func	Inclusão da Tabela
	sped_movto_msg	Inclusão da Tabela
	sped_movto_participan	Inclusão da Tabela
	sped_movto_tab	Inclusão da Tabela
	sped_multiplo_vinc	Inclusão da Tabela
	sped_participan	Inclusão da Tabela
	sped_proces_justic	Inclusão da Tabela
	sped_proces_justic_det	Inclusão da Tabela
	sped_rh_estab	Inclusão da Tabela

2ª Entrega

Banco	Tabela	Tipo Atualização
Dthrypc	compl_pessoa_fisic	Inclusão de Campos
	rh_munpio	Inclusão da Tabela
Dthrgst	sped_aquis_produc	Inclusão da Tabela
	sped_aso	Alteração de Campos
	sped_aso_agent	Alteração de Campos
	sped_aso_exam	Alteração de Campos
	sped_ativid	Alteração de Campos
	sped_ativid_participan	Alteração de Campos
	sped_bnfciar_movto_prestad	Inclusão da Tabela
	sped_cat	Alteração de Campos
	sped_cat_agent_causa	Alteração de Campos
	sped_cat_compl	Alteração de Campos
	sped_cat_compl_acidado	Alteração de Campos
	sped_cat_parte_atgdo	Alteração de Campos
	sped_cat_testem	Alteração de Campos
	sped_cond_dif_trab	Alteração de Campos
	sped_cond_dif_trab_agent	Alteração de Campos
	sped_cond_dif_trab_epi	Alteração de Campos
	sped_cno	Inclusão da Tabela
	sped_cno_prestdor	Inclusão da Tabela
	sped_comerc_produc	Inclusão da Tabela
	sped_estab_requis_epi	Alteração de Tabela
	sped_event_despes	Inclusão da Tabela
	sped_event_despr	Inclusão da Tabela
	sped_event_despr_bolet	Inclusão da Tabela
	sped_event_ingresso	Inclusão da Tabela
	sped_event_mdo	Inclusão da Tabela
	sped_event_recta	Inclusão da Tabela
	sped_event_recta_outras	Inclusão da Tabela
	sped_func_reinteg	Alteração de Campos
	sped_monitoram_biolog	Inclusão de Tabela
	sped_monitoram_biolog_exam	Inclusão de Tabela
	sped_movto_msg	Alteração de Campos
		Inclusão de campo
		Inclusão de campo
sped_movto_participan	Alteração de Campos	
sped_movto_nf_tomador	Inclusão de Tabela	
sped_movto_prestad_terc	Inclusão de Tabela	
sped_movto_prestdor_parc	Inclusão de Tabela	
sped_movto_tomador_sub	Inclusão de Tabela	
sped_multiplo_vinc	Alteração de Campos	
sped_param_tss	Inclusão de Tabela	
sped_participan	Alteração de Campos	
	Inclusão de Campos	
	Inclusão de Campos	
sped_proces_justic	Alteração de Campos	
sped_rat_prestdor_parc	Inclusão de Tabela	
sped_repas	Inclusão de Tabela	

sped_rh_estab	Alteração de Campos Inclusão de campos
sped_soft_house	Inclusão de Tabela
tafst1	Inclusão de Tabela

3ª Entrega

Banco	Tabela	Tipo Atualização
Dthrgst	sped_agent_risco_func	Inclusão de Campos Alteração de Índice
	sped_ambien_participan	Inclusão de Campos Alteração de Índice
	sped_aso	Inclusão de Campos
	sped_movto_msg	Inclusão de Campos Alteração de Campos Alteração de Campos
	sped_movto_msg_erro	Inclusão da Tabela
	sped_participan	Inclusão de Campos Alteração de Índice
	sped_proces_participan	Inclusão da Tabela
	sped_sit_afast_func	Inclusão da Tabela
	sped_soft_arq	Inclusão da Tabela
	sped_soft_config_arq	Inclusão da Tabela
	sped_unid_lotac_estab	Inclusão da Tabela
	sped_vers_layout	Inclusão da Tabela

4ª Entrega

Banco	Tabela	Tipo Atualização
Dthrgst	sped_aso	Alteração de Campos
	sped_cat_testem	Alteração de Campos
	sped_ident_pos_func	Inclusão de Campos
	sped_monitoram_biolog	Inclusão de Campos
	sped_movto_msg	Inclusão de Campos
	sped_monitoram_biolog	Exclusão de Campos
	Sped_proces_utiliz	Inclusão da Tabela
	Sped_rh_estab	Inclusão de Campos
	Sped_rh_pessoa_jurid	Inclusão da Tabela

5ª Entrega

Para esta fase houve alterações de dicionário de dados que foram liberadas no pacote da versão 11.5.12, além das alterações liberadas no pacote da versão 12.1.1.

Banco	Tabela	Tipo Atualização
Dthrgst	sped_aso_agent	Alteração de campo
	sped_agent_risco_func	Alteração de Índice
	sped_ativid	Inclusão de Campos Alteração de Campos
	sped_ativid_concom	Inclusão da Tabela
	sped_bnfciar_movto_prestad	Inclusão de Campos Alteração de Campos Alteração de Índice
	sped_bnfciar_prestdor_serv	Inclusão de Campos Alteração de Índice
	sped_cat_agent_causa	Alteração de Campos
	sped_cond_dif_trab_agent	Alteração de Campos
	sped_cond_dif_trab_epi	Alteração de Campos
	sped_deson_folha	Inclusão da Tabela
	sped_event_despr_bolet	Alteração de Campos
	sped_event_ingresso	Inclusão de Campos
	sped_ident_pos_func	Inclusão de Campos
	sped_matriz_pagto_diver	Inclusão da Tabela Alteração de Campos Inclusão de Campos
	sped_movto_msg	Alteração de Campos
	sped_movto_msg_erro	Alteração de Campos
	sped_movto_pagto_diver	Inclusão da Tabela Alteração de Campos Inclusão de Campos Eliminação de Campos
	sped_movto_rat	Inclusão da Tabela
	sped_particip_inf_mensal	Inclusão da Tabela
	sped_proces_participan	Alteração de Campos
sped_rh_estab	Inclusão de Campos	
sped_segur_grp_atrib_sit	Inclusão da Tabela	

6ª Entrega

Para esta fase não houve alterações de dicionário de dados.

3. Liberações

1ª Entrega

- Implementações Cadastrais.
- Implementações Importação.
- Implementações Cadastrais Medicina (Novo).
- Implementações Importação Medicina (Novo).
- Implementações Cadastrais Segurança do Trabalho (Novo).
- Implementações Importação Segurança do Trabalho (Novo).

2ª Entrega

- Ajustes nos Cadastros.
- Carga Eventos Iniciais.
- Monitor eSocial.

3ª Entrega

- Ajustes nos Cadastros.
- Cargos dos Movimentos.
- Importação Arquivos eSocial de Sistemas Externos.
- Ajustes Monitor eSocial.
- Sincronizador eSocial.

4ª Entrega

- Ajustes nos Cadastros.
- Ajustes na Carga eSocial – layout 1.2 beta 2.
- Ajustes Monitor eSocial.

5ª Entrega

- Ajustes Reintegração de Funcionários.
- Transferência do Complemento eSocial .
- Validação Dados eSocial.
- Atestados via Medicina/Ponto.
- Tomador = Estabelecimento x Lotação.

6ª Entrega

- Consulta Posição Funcionário.
- Validação Dados eSocial – Condição Diferenciada de Trabalho.
- Desativação dos Programas FP1720 – Identificação de Funcionários e FE1720 – Alteração de Contratos.
- Movimentação Cargo.
- Movimentação Funções.
- Movimentação Rubricas.

- Movimentação Horários.
- Movimentação Estabilidade.
- Movimentação Afastamento Temporário.
- Movimentação Habilitação de Rescisão.
- Movimentação Reintegração.

4. Procedimento para Utilização

4.1 eSocial – Alterações no Módulo Folha de Pagamento

4.1.1 Processo Inicialização do eSocial

Função: FP0500 – Manutenção Parâmetro Empresa RH

Objetivo: Permitir a parametrização da empresa e estabelecimento que representam o empregador para o eSocial. Essas informações serão utilizadas na geração de todas as mensagens destinadas ao eSocial.

Descrição: Por meio do botão eSocial, disponibilizado na função Manutenção Parâmetros Empresa HR (FP0500), informar os dados complementares solicitados.

Botão disponibilizado, depois da configuração do uso do eSocial, em diversas funções do produto para complementar as informações exigidas no processo eSocial.

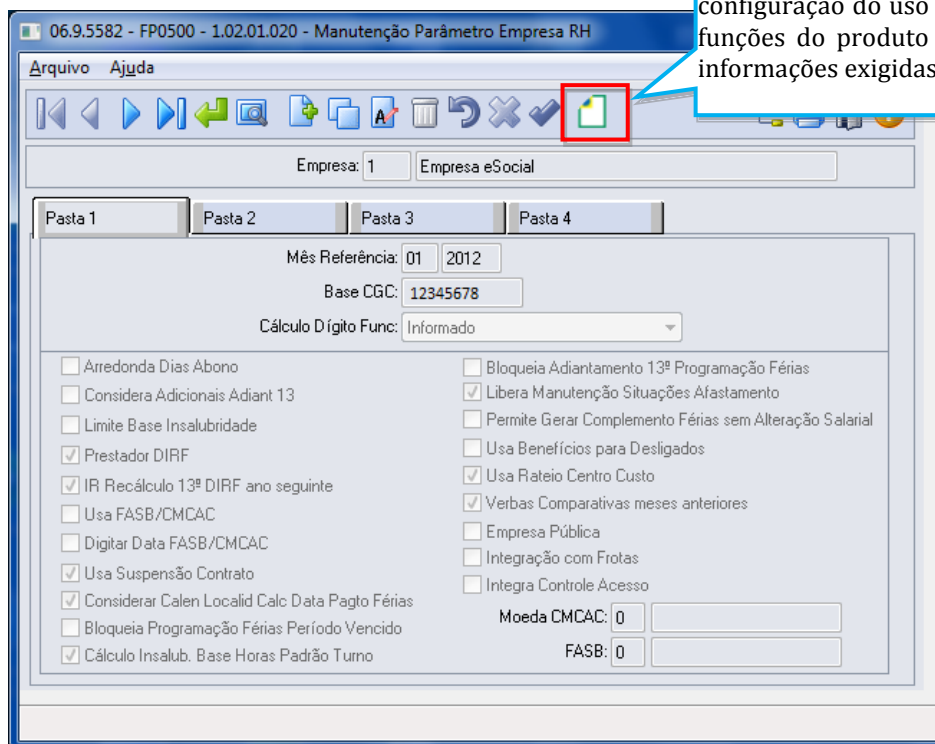

Por meio deste botão, será acessada a tela **FP0500A – Complemento Parâmetro Empresa RH:**

Campos:

Campo	Descrição	Validações/Regras
Empresa	Código da empresa que representa o empregador.	<p>Não permite que seja informado um estabelecimento que tenha a base do CGC diferente da base do CGC da empresa para a qual está sendo informado o complemento.</p> <p>Se o controle do CNPJ do estabelecimento informado for diferente de 0001, será emitida uma pergunta solicitando a confirmação do usuário.</p>
Estabelecimento	Código do estabelecimento que representa o empregador.	<p>Quando a empresa informada como empregador for igual à empresa que está selecionada na tela de complemento, não será validado se o eSocial está habilitado; caso contrário, a validação será feita e, caso não esteja habilitado o eSocial será emitida uma mensagem de inconsistência.</p> <p>Quando a empresa informada como empregador for diferente da empresa que está selecionada na tela de complemento, o programa buscará automaticamente o estabelecimento empregador desta empresa, mostra-o na tela e deixa o campo estabelecimento desabilitado.</p>
C.N.P.J.	CNPJ do estabelecimento que foi informado como empregador.	Este campo fica sempre desabilitado.

Notas:

A parametrização do empregador é pré-requisito para que o complemento eSocial dos estabelecimentos possam ser informados.

Pode-se informar um único empregador para mais de uma empresa.

Ao informar o empregador pela primeira vez para a empresa, será executado automaticamente um programa para atualizar as informações complementares do eSocial para a tabela de eventos (exceto o campo Natureza Rubrica e Processos).

Depois de ter sido gerada a mensagem de empregador (layout **S-1000 – Informações Empregador**), não será mais possível alterar o empregador informado.

4.1.2 Processo Parametrização dos Complementos

Função: FP0560 – Manutenção Estabelecimento

Objetivo: Determinar a fase de uso do eSocial para o estabelecimento e o período de datas da utilização automática das informações referentes à Medicina e Segurança do Trabalho.

Pré-requisitos: FP0500 – Manutenção Parâmetros Empresa RH.

Descrição: Ao executar o programa será visualizado o botão eSocial (parte superior da tela, ao lado direito do botão Confirma Alterações (check verde)), no qual, por meio dele será apresentado o programa **FP0560A – Complemento Estabelecimento**, permitindo que seja configurado o uso do eSocial para o estabelecimento e as datas de uso das informações referentes aos módulos Medicina e Segurança do Trabalho.

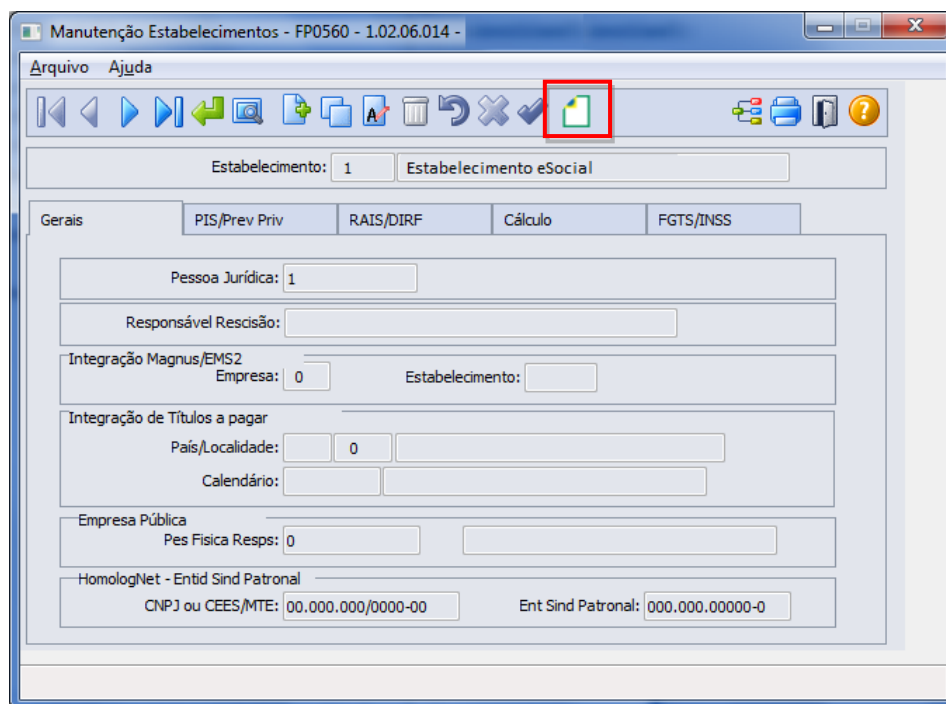

Validações para que o programa de complemento possa ser acessado:

Estabelecimento	Descrição	Validações/Regras
Empregador	É o estabelecimento que está informado no programa FP0500 – Parâmetros Empresa RH.	Não se aplica.
Não Empregador	Demais estabelecimentos da empresa.	Não permite a execução do programa de complemento enquanto: 1) O empregador não estiver informado no programa FP0500.

- 2) Não estiver parametrizado o campo Atualização Matrícula eSocial para o estabelecimento empregador.

Ao clicar neste botão, será acessada a tela **FP0560A – Complemento Estabelecimento**:

Campos – Pasta eSocial:

Campos:

Campo	Descrição	Validações/Regras
eSocial	<p>Indicativo de uso do processo eSocial, onde:</p> <p>Não Habilitado: estabelecimento não enviará informações para o eSocial, dessa forma não será visualizado o botão de Complemento eSocial em determinadas funções para esse estabelecimento.</p> <p>Complementos Habilitados: indica que o estabelecimento iniciou a complementação das informações exigidas ao eSocial, portanto, em determinadas funções será visualizado o botão Complemento eSocial para inclusão das informações complementares exigidas no processo.</p> <p>Geração Mensagens Habilitadas: indica que o estabelecimento passou a gerar os arquivos do eSocial para o Governo.</p>	<p>Esse campo terá seu valor alterado para “Geração Mensagens Habilitadas” automaticamente depois do processo de Carga inicial das informações para o Governo.</p> <p>Caso seja selecionado antes da finalização do processo de Carga Inicial, apresentará mensagem de restrição: “Habilitar geração de mensagens não permitida”.</p>

CNO	Número de inscrição no Cadastro Nacional de Obras, caso o estabelecimento seja uma obra.	Os campos CNO e CAEPF somente devem ser informados quando o estabelecimento for obra ou representado por uma pessoa física, respectivamente; e não podem estar informados simultaneamente.
CAEPF	Número de inscrição no Cadastro de Atividade Econômica de Pessoa Física, caso o estabelecimento seja representado por uma pessoa física.	
Substituição Patronal Obra	Indicativo de substituição patronal obra, onde: 1 – Nenhum. 2 – Contribuição Patronal Substituída. 3 – Contribuição Patronal Não Substituída.	Não havendo valor no campo CNO, este campo ficará desabilitado com o item Nenhum selecionado. Caso contrário, deverá ser indicado o item [2] – Contribuição Patronal Substituída ou [3] – Contribuição Patronal Não Substituída.
Identificação	Código numérico que representa o estabelecimento no empregador. Será utilizado para compor o código da lotação da mensagem S-1020 – Tabela de Lotações.	Este código não pode se repetir para estabelecimento de um único empregador (ainda que sejam de empresas diferentes).
Usa CAT Produto Padrão Usa ASO Produto Padrão Usa Atividades Produto Padrão Usa Condições Diferenciadas Trabalho	Período de datas da utilização dos módulos Medicina e Segurança do Trabalho do Datasul HCM para que as informações abaixo sejam consideradas automaticamente no processo do eSocial: <ul style="list-style-type: none">• CAT – Comunicação Acidente do Trabalho.• ASO – Atestado Saúde Ocupacional• Atividades.• Condições Diferenciadas Trabalho (ambientes de risco). Caso utilize Medicina e Segurança do Trabalho ou utilizou por um determinado período, informe as datas de uso para que tais informações sejam alimentadas automaticamente nos programas do eSocial. Caso não utilize Medicina e Segurança do Trabalho, mantenha as datas como default, 01/01/1800 a 01/01/1800, dessa forma nenhuma informação será considerada automaticamente, devendo incluir ou importar as informações para os programas disponibilizados exclusivamente no processo do eSocial.	Os campos de Data Início e Data Término serão inicializados com 01/01/1800 a 01/01/1800 , devendo ajustá-los caso queira considerar informações dos módulos Medicina e Segurança do Trabalho para o eSocial.
Processo RAT	Código do processo administrativo ou judicial	Se informado, deve estar cadastrado na

	em que houve decisão/sentença favorável ao contribuinte modificando a alíquota RAT da empresa.	função Manutenção Processos eSocial (FP0030) e ser do tipo Judicial.
Processo FAP	Código do processo administrativo ou judicial em que houve decisão/sentença favorável ao contribuinte modificando a alíquota FAP da empresa.	Caso informado, deve estar cadastrado na função Manutenção Processos eSocial (FP0030) e ser do tipo Judicial.

Campos – Pasta S-1000 1:

Campo	Descrição	Validações/Regras
Atualização Matrícula eSocial	Indica como será efetuada a atualização da matrícula eSocial pelo sistema, para todas as empresas/estabelecimentos do empregador em questão: <ul style="list-style-type: none"> • Nenhuma. • Empresa + Estabelecimento + Matrícula. • Informada. 	Este campo somente fica habilitado enquanto não houver mensagem do arquivo S-2100 ou S-2200 gerada para o empregador em questão. Possui as seguintes opções: Nenhuma: indica que ainda não houve parametrização deste campo para o empregador. Empresa + Estabelecimento + Matrícula: indica que a matrícula eSocial será composta pela junção dos campos

		<p>empresa, estabelecimento e matrícula do funcionário.</p> <p>Informada: indica que a matrícula eSocial deverá ser informada pelo usuário, não podendo se repetir para um único empregador.</p>
Início Integração eSocial	Data em que iniciou a integração do empregador com o eSocial.	<p>Sempre desabilitado.</p> <p>Esta data é preenchida com o primeiro dia do mês/ano base informado na execução do programa de carga (FP9840).</p>
Status Carga	<p>Indica o status da execução das cargas Teste e Oficial para o empregador:</p> <ul style="list-style-type: none"> • Carga Teste Não Iniciada. • Carga Teste Iniciada. • Carga Teste OK. • Carga Oficial Habilitada. • Carga Oficial Iniciada. • Carga Oficial OK. • Carga Oficial Encerrada. 	Sempre desabilitado.
Classificação Tributária	Código da classificação tributária do empregador, conforme anexo I - tabela 3 do eSocial .	Não permite informação 0.
Cooperativa	<p>Indica se o empregador é uma cooperativa:</p> <ul style="list-style-type: none"> • Não é Cooperativa. • Cooperativa de Trabalho. • Cooperativa de Produção. • Outras Cooperativas. 	Não se aplica.
Construtora	<p>Indica se o empregador é uma construtora:</p> <ul style="list-style-type: none"> • Não é construtora. • Empresa construtora. 	Não se aplica.
Indicativo Desoneração Folha	<p>Indicativo de desoneração da folha de pagamento, onde:</p> <p>1 - Não Aplicável.</p> <p>2 - Empresa enquadrada no Art. 14 da Lei 11.774/2008.</p> <p>3 - Empresa enquadrada nos art. 7º a 9º da Lei 12.546/2011, exceto aquelas enquadradas no Art. 14 da Lei 11.774/2008.</p>	<p>As opções [2] e [3] somente poderão ser selecionadas se a Classificação Tributária do empregador for [2] ou [3] ou [99].</p> <p>Quando a Classificação Tributária for diferente de [2] ou [3] ou [99], o Indicativo da Desoneração deverá ser [1] – Não aplicável.</p>
Contato	Código da pessoa física que representa o contato do empregador.	
Situação Especial	Indicativo de Situação Especial:	Não se aplica.

	<ul style="list-style-type: none"> • Situação Normal. • Extinção. • Fusão. • Cisão. • Incorporação. 	
Acordo Internacional para Isenção de Multa	Sem Acordo. Com Acordo.	Informações exclusivas de organismos internacionais e outras instituições extraterritoriais.
Sócio Ostensivo	Indica se o declarante é sócio ostensivo em sociedade em conta de participação.	Não se aplica.

Notas:

As opções [2] e [3] somente poderão ser selecionadas se a Classificação Tributária do empregador for uma das opções abaixo:
 2 – Empresas enquadradas no regime de tributação Simples com tributação previdenciária não substituída.
 3 – Empresas enquadradas no regime de tributação Simples com tributação previdenciária substituída e não substituída.
 99 – Pessoas Jurídicas em Geral.

Campos – Pasta S-1000 2:

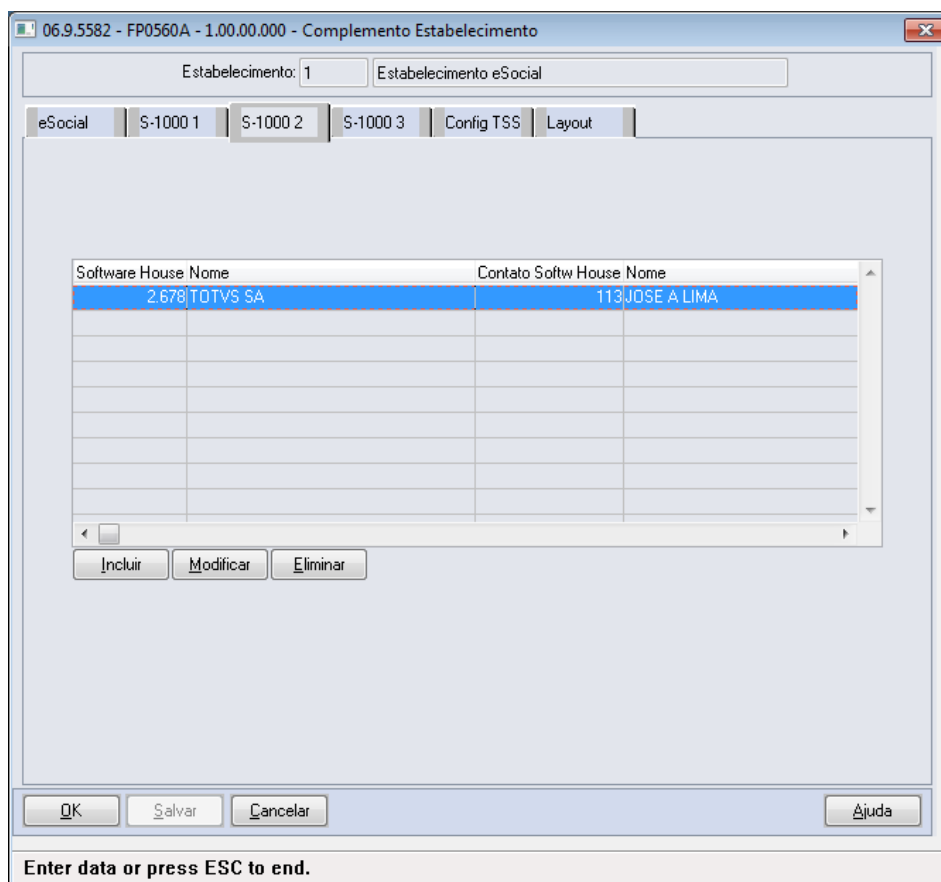

Por meio dos botões Incluir e Modificar, será acessada a tela **FP0560B – Manutenção Software House**:

Campos:

Campo	Descrição	Validações/Regras
Software House	Número da Pessoa Jurídica referente à Software House do Empregador.	Obrigatório ser informado, e deve existir na função Manutenção Pessoa Jurídica (FP1420).
Contato	Número da Pessoa Física referente ao contato da Software House para o Empregador.	Obrigatório ser informado, e deve existir na função Manutenção Pessoa Física (FP1440).

Campos – Pasta S-1000 3:

Campo	Descrição	Validações/Regras
Certificado	Informar o: <ul style="list-style-type: none"> • Número do Certificado de Entidade Beneficente de Assistência Social ou; • Número da portaria de concessão do Certificado ou; • Número da lei, no caso de concessão por meio de Lei específica. 	
Emissão Certificado	Data de Emissão do Certificado/publicação da Lei.	
Vencimento Certificado	Data de Vencimento do Certificado.	Não pode ser anterior à data de emissão do certificado.
Nr Protocolo Renovação	Número do protocolo de pedido de renovação.	
Data Protocolo Renovação	Data do protocolo de renovação.	
Ministério	Identificação do Ministério/Lei que concedeu o Certificado: <ul style="list-style-type: none"> • CNAS – Conselho Nacional de Assistência Social. • MEC – Ministério da Educação. • MS – Ministério da Saúde. • MDS – Ministério do Desenvolvimento Social e Combate à Fome. • LEI – Lei Específica. 	
Página D.O.U.	Número da página no Diário Oficial da União referente à publicação do documento de concessão do certificado.	
Publicação D.O.U.	Preencher com a data de publicação no Diário Oficial da União.	

Campos – Pasta Config TSS:

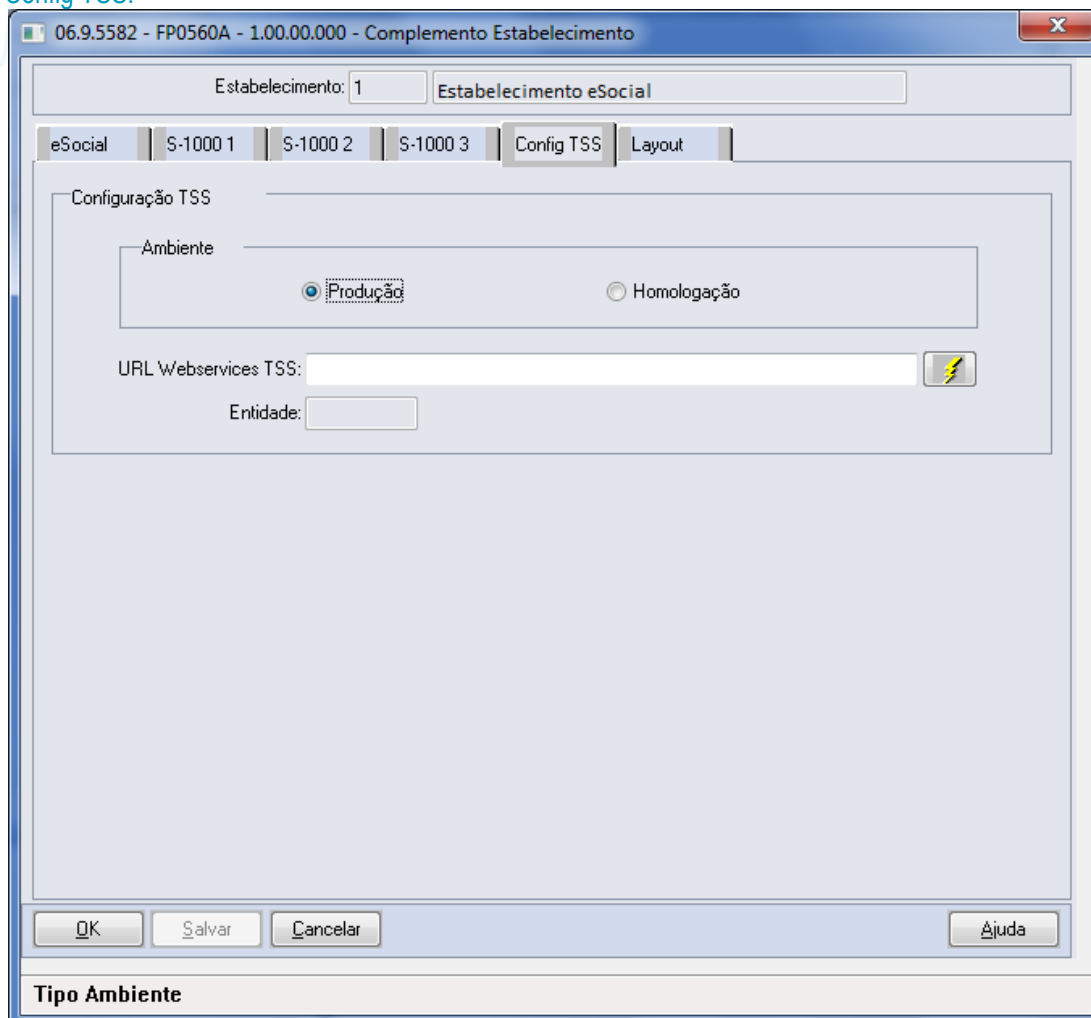

Campo	Descrição	Validações/Regras
Ambiente	Tipo de Ambiente	Usuário define qual ambiente será conectado pelo Sincronizador.
URL Webservices TSS	URL Webservices TSS	Caso este campo seja informado, ao clicar no “OK” o programa conectará o serviço do TSS para criar a Entidade com informações relacionadas ao Empregador. Se houver algum erro neste processo, será exibida uma mensagem para o usuário e o processo será interrompido. Caso o campo URL esteja em branco, não é validado.
Botão Connect	Botão Connect	Este botão tem o objetivo de testar a conexão com a URL informada pelo usuário.
Entidade	Entidade	Campo Desabilitado. Este campo é preenchido automaticamente caso o a criação da Entidade no TSS ocorra com sucesso. Este campo é utilizado pelo integrado para enviar as mensagens XML para o governo.

Campos – Pasta Layout:

Vers Layout	Inic Validade	Fim Validade
1.0	01/01/2012	31/12/2013
1.1	01/01/2014	05/02/2014
1.2	06/02/2014	31/12/9999

Por meio do botão Incluir, será acessada a tela **FP0565E – Manutenção Versão Layout:**

Campos:

Campo	Descrição	Validações/Regras
Versão do Layout	Código da Versão do Layout disponibilizada pelo governo no Manual de Orientação do eSocial (http://www.esocial.gov.br/)	Obrigatório informar um código do layout.
Início da Validade	Informar a data de início da validade do layout.	Não será permitido informar um registro com período inferior a um já existente. Não será permitido informar um registro com o layout igual ao já cadastrado no período anterior ao informado.
Fim Validade	Este campo é atualizado automaticamente quando incluído um registro novo.	Para o registro que está sendo incluído o campo, será atualizado com a data 31/12/9999. Caso exista um registro anterior, a data fim de

validade deste registro será atualizada considerando a data inicial do registro que está sendo incluído menos um dia.

Nota: As pastas **S-1000 1**, **S-1000 2**, **S-1000 3**, **Config TSS** e **Layout** somente ficam habilitadas para o estabelecimento empregador.

Atenção

Ao configurar o uso da complementação do eSocial, será atualizada a tabela de Participantes, essa tabela reúne informações de Funcionários e Prestadores de Serviço, necessária para inclusão de informações obrigatórias no eSocial, como, por exemplo: novas funções para inclusão de ASO, CAT, Múltiplos Vínculos, entre outras.

Nessas telas será disponibilizado o novo botão para troca do tipo de participante (Funcionários ou Prestador Serviço) permitindo assim a navegação entre os registros por tipo de participante.

Importante: A tabela será atualizada somente com os funcionários nesse momento, visto que, a parte de prestadores de serviço será liberada em outra fase do projeto.

Função: **FP0565 – Manutenção Arquivos Externos**

Objetivo: Disponibilizar cadastro para relacionar os arquivos cujo XML será importado de sistemas externos para o HCM. Os sistemas externos serão responsáveis por gerar arquivos XML com informações que não são originais no sistema de Recursos Humanos. E estes arquivos XML poderão ser importados pelo HCM para envio ao governo. Exemplo: S-1310.

Pré-requisitos: FP0560 – Manutenção Estabelecimentos.

Descrição: Por meio da Pasta Arquivos será possível visualizar, incluir, modificar ou eliminar os arquivos da Software House posicionada.

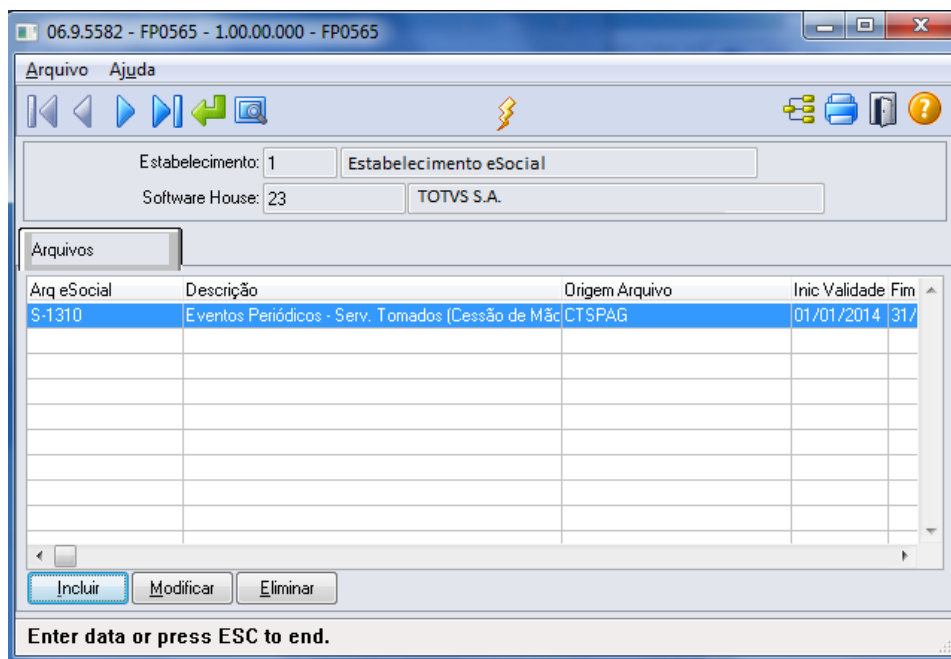

Por meio dos botões Incluir e Modificar, será acessada a tela **FP0565A – Manutenção Arquivos Externos:**

Campos:

Campo	Descrição	Validações/Regras
Arquivo eSocial	Informar o código do arquivo do eSocial a ser importado de um sistema externo. Caso a empresa possua integração HCM X EMS os arquivos que são possíveis de importar atualmente são S-1310, S-1330, S-1350 e S-1370.	Obrigatório informar. Deverá ser um código válido contido na tabela 9 do Manual de Orientação do eSocial.
Código Origem Arquivo	É uma codificação definida pela empresa, utilizada para indicar qual o sistema de origem. Na tela que aparece como exemplo, utilizamos CTSPAG para indicar que as informações são provenientes do sistema de Contas a Pagar.	Não permite informação em branco.
Início da Validade	Data de início da validade deste arquivo para importação.	Não permite informar períodos anteriores ao já informados para um único arquivo e código origem. Não permite informar períodos sobrepostos aos anteriormente informados.
Fim Validade	Data de fim da validade deste arquivo para importação.	Para que o layout seja válido para um período indeterminado informar 31/12/9999 neste campo. Para incluir um novo período para o mesmo arquivo e código de origem é necessário informar uma data de fim para o último período informado antes da inclusão.
Bloco Identificador	Código do bloco que identifica o arquivo que está sendo importado. Informar o código contido no segundo campo do layout (conforme Manual de Orientação do eSocial) do arquivo. O seguinte cadastro deverá ser realizado: S-1310 → evtFpServTomados S-1330 → evtFpServTomadosCoop S-1350 → evtFpAquisProducao S-1370 → evtFpAssocDesportiva	Não é permitido estar em branco.

Notas: Por meio do Contas a Pagar do EMS, é possível gerar arquivos XML que poderão ser importados pelo HCM para envio ao governo.

Função: **FP0565 – Manutenção de Arquivos Externos – Geração Automática**

Objetivo: Permitir a Geração automática de registros conforme parametrização do usuário e permitir configurar também os arquivos S-1320, S-1340, S-1360 referente a informações de faturamento.

Descrição: Essa funcionalidade permite que os registros sejam gerados automaticamente, com base nas parametrizações realizadas pelo usuário.

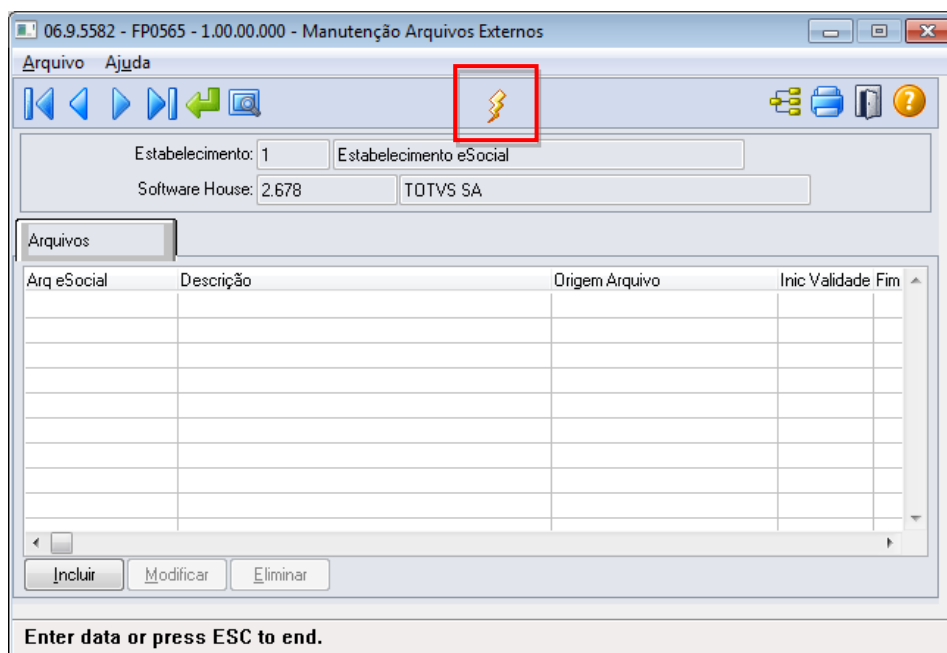

O sistema permite gerar informações automaticamente para os seguintes arquivos:

Arquivo
S-1310
S-1320
S-1330
S-1340
S-1350
S-1360
S-1370

Por meio do botão “Gera Arquivos Externos”, é executado o programa **FP0565B** conforme abaixo:



Na Pasta Parâmetros, é possível informar os seguintes campos:

Informação	Tabela	Regras
Início Validade	Não se aplica	Deverá ser informada a data de início de validade dos arquivos que serão gerados pelo sistema. O campo vem preenchido com a data atual como default.
Fim Validade	Não se aplica	Deverá ser informada a data de fim validade dos arquivos que serão gerados pelo sistema. O campo vem preenchido com a data 31/12/9999, que significa validade indefinida.
Cod Origem Arquivo	Não se aplica	Deverá ser informado o código de origem dos arquivos a serem importados a critério de cada empresa. Como sugestão, o código poderá ser informado conforme a origem das informações. Por exemplo: os arquivos S-1310, S-1330, S-1350 e S-1370 originam-se do Contas a Pagar, pode-se informar "CTSPAG". Já os arquivos S-1320, S-1340, S-1360, tem origem no faturamento, pode-se informar "FATUR".

Ao selecionar a pasta Digitação, o sistema carrega automaticamente os arquivos que poderão ser importados de sistemas externos conforme a parametrização realizada na pasta parâmetro, conforme abaixo:

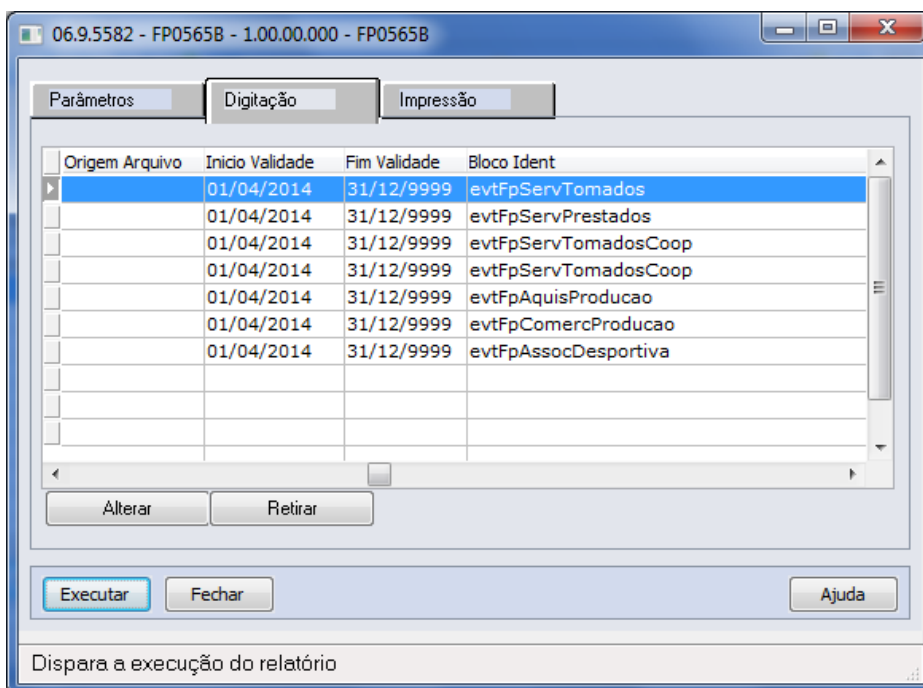
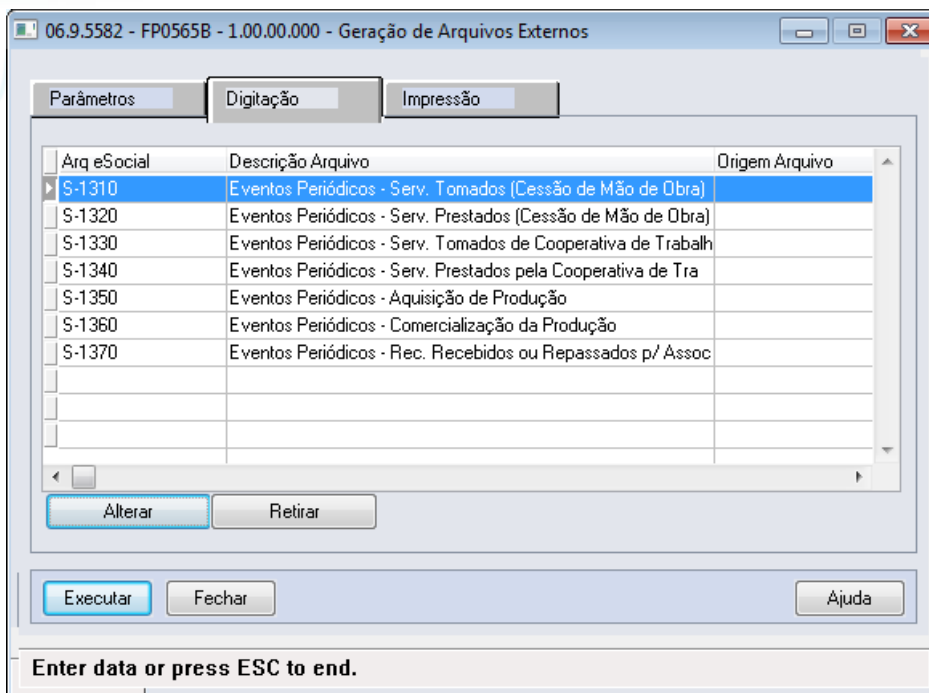

É possível executar as seguintes ações:

Ação	Regra
Retirar Registros que não deseja criar	Caso o arquivo não seja importado pela empresa, o arquivo poderá ser retirado da pasta.
Alterar a Origem Arquivo	A informação é carregada conforme o código de origem informado na pasta parâmetros. Caso não seja informado o código, é gerado em branco. O campo poderá ser informado por registro.
Início Validade	Não é permitido alterar a data inicial por arquivo.

	<p>Caso não sejam encontrados registros já cadastrados para os arquivos, o sistema considera a data de início igual à data de início informada na pasta parâmetros. Caso o sistema encontre um registro do arquivo válido, será encerrada a validade do registro encontrado com um dia anterior ao início informado na pasta Parâmetros.</p> <p>Caso o sistema encontre um registro cuja validade está encerrada, o sistema considera a data inicial do novo registro igual à data final do registro encontrado menos um dia.</p>
Fim Validade	Não é possível alterar a data final por arquivo.
Bloco Identificar	Informar o bloco identificador por arquivo. O sistema traz como default as tags dos blocos dos arquivos xml definidos pelo governo.

Notas:

Para empresas que já possuem o cadastro atualizado, observar os seguintes itens.

- É necessário alterar o campo bloco identificador retirando o atributo "p:" antes do nome da tag, abaixo quadro com as alterações que devem ser realizadas:

Arquivo	Bloco Cadastrado	Alteração a ser realizada
S-1310	p:evtFpServTomados	evtFpServTomados
S-1330	p:evtFpServTomadosCoop	evtFpServTomadosCoop
S-1350	p:evtFpAquisProducao	evtFpAquisProducao
S-1370	p:evtFpAssocDesportiva	evtFpAssocDesportiva

- É possível o cadastro dos arquivos S-1320, S-1330 e S-1360 que são referentes a informações do sistema de faturamento. Segue os blocos identificadores que devem ser cadastrados para os arquivos:

Arquivo	Bloco
S-1320	evtFpServPrestados
S-1340	evtFpServPretadosCoop
S-1360	evtFpComercProducao

Função:

FP0100 – Manutenção Unidades de Federação e Países

Objetivo:

Permitir o complemento do cadastro de país com o código corresponde à tabela da Receita Federal do Brasil. Essa informação será utiliza na geração das mensagens destinadas ao eSocial, conforme layouts **S-2100 – Evento Cadastro Inicial Vínculo**, **S-2220 – Alteração Dados Cadastrais** e **S-2600 – Trabalho Sem Vínculo de Emprego**.

Descrição:

Por meio do botão eSocial, disponibilizado na função FP1420 – Manutenção Pessoa Jurídica para complemento das informações.

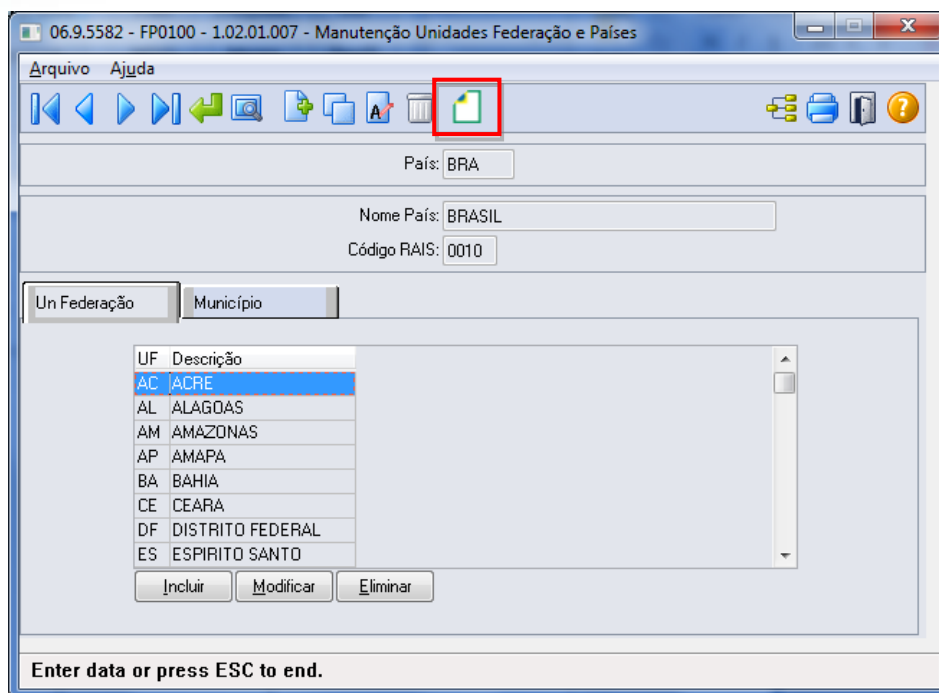

Por meio deste botão, será acessada a tela **FP0100C – Complemento País**:

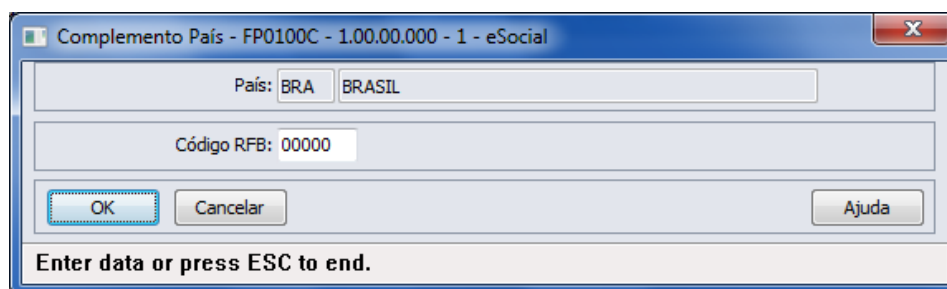

Campo:

Campo	Descrição	Validações/Regras
Código RFB	Código do país na Receita Federal do Brasil.	Deve ser um código válido, conforme anexo I - tabela 22 do eSocial.

Notas:

A tabela de código de país está disponível no site da receita:

<http://www.receita.fazenda.gov.br/TextConcat/Default.asp?Pos=33&Div=PessoaFisica/Espolio/2003/Orientacoes/>

O botão do eSocial ficará disponível nesse programa à medida que **pelo menos um estabelecimento da base de dados** estiver parametrizado como Complementos Habilitados para o eSocial (FP0560).

Função:

FP0100 – Manutenção Unidades Federação e Países – Cadastro Municípios

Objetivo:

Disponibilizar o cadastro de municípios, conforme tabela do IBGE.

Descrição:

Por meio da Pasta Município será possível visualizar, incluir, modificar ou eliminar os municípios da UF que está selecionada na pasta UN Federação.

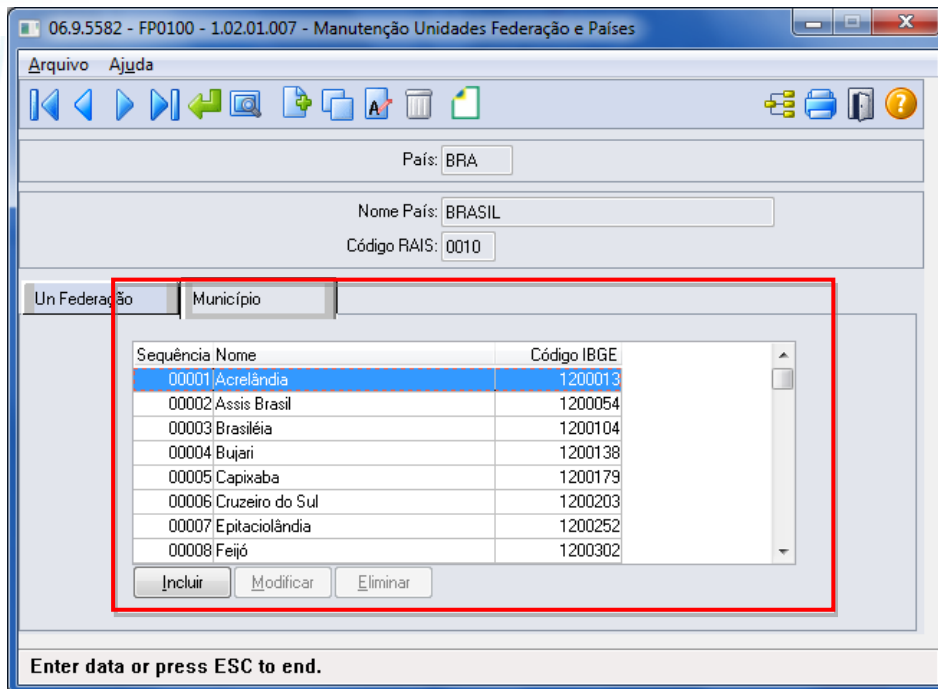

Por meio dos botões Incluir e Modificar, será acessada a tela **FP0100D – Manutenção Municípios**:

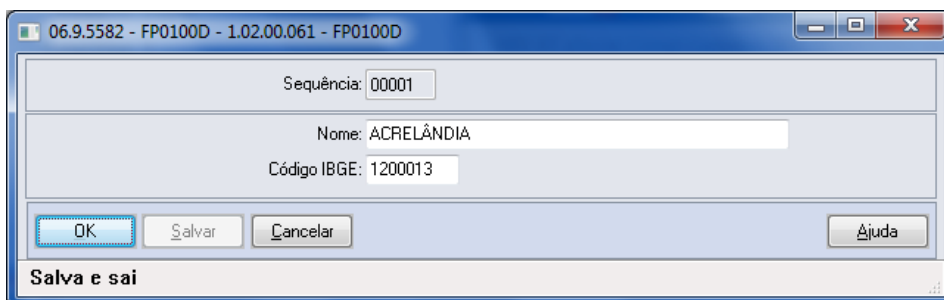

Campos:

Campo	Descrição	Validações/Regras
Sequência	Indica a sequência do município na tabela do sistema.	Fica sempre desabilitado e é calculado automaticamente pelo sistema.
Nome	Nome da cidade.	Não permite informação em branco.
Código IBGE	Código do município, conforme tabela do IBGE.	Não permite informação igual à '0000000'. Deve ser um código válido, conforme tabela do IBGE.

Notas:

A pasta Município fica habilitada somente para o país BRA.

Os municípios de todas as unidades de federação serão carregados por meio do arquivo **py00790.d**, para o qual deverá ser efetuado o processo de "load".

A tabela de código de municípios encontra-se disponível no site do IBGE: www.ibge.gov.br

Também está sendo liberado um programa de pesquisa para o cadastro de municípios, que estará disponível nas funções abaixo:

Função	Campo	Validações/Regras
FP1420 – Manutenção Pessoa Jurídica	Município, localizado na tela FP1420A – Complemento Pessoa Jurídica.	O município informado tem que existir no cadastro de municípios para o país e UF informados na pasta Básico da tela FP1420.
FP1440 – Manutenção Pessoa Física	Município, localizado na tela FP1440A – Complemento Pessoa Física, quadro Local Nascimento. Município, localizado na tela FP1440A – Complemento Pessoa Física, quadro Endereço.	O município de nascimento informado tem que existir no cadastro de municípios para o país e UF de nascimento informados na pasta Cadastral da tela FP1440. O município do endereço informado tem que existir no cadastro de municípios para o país e UF informados na pasta Endereço da tela FP1440.
FP0870 – Atualiza Tomador Serviço	Município, localizado na tela FP0870B – Complemento Tomador Serviço.	O município informado tem que existir no cadastro de municípios para o país e UF informados na pasta Básico da tela FP0870.
FP0030 – Manutenção Processos eSocial	Município, localizado na tela principal do programa.	O município informado tem que existir no cadastro de municípios para o país e UF Vara informados na tela FP0030.
ST0701 – Acidentes Trabalho	Município, localizado na tela ST0701I – Complemento Acidente de Trabalho.	O município informado tem que existir no cadastro de municípios para o país e UF informados na tela ST0701I.
ST2080 – CAT eSocial	Município, localizado na tela ST2080A – Manutenção CAT eSocial, pasta Local. Município, localizado na tela ST2080B – Manutenção Testemunha.	O município informado tem que existir no cadastro de municípios para o país e UF informados na tela ST2080A. O município informado tem que existir no cadastro de municípios para o país e UF informados na tela ST2080B.

As funções **FP6600 – Importa Funcionários**, **FP6610 – Importa Funcionários Contratos Especiais** e **FP6650 – Importa Complemento eSocial** também foram alteradas para validar se o município de nascimento e o município de endereço informados no arquivo estão cadastrados na função Manutenção Unidades Federação e Países (FP0100).

Função:**FP1420 – Manutenção Pessoa Jurídica****Objetivo:**

Permitir o complemento do cadastro de pessoa jurídica, informando o tipo de logradouro e o código do município, conforme tabela do IBGE. Essas informações serão utilizadas na geração das mensagens destinadas ao eSocial, conforme layout **S-1000 – Informações Empregador**.

Descrição:

Por meio do botão eSocial, disponibilizado na função Manutenção Pessoa Jurídica (FP1420), informar os dados complementares solicitados.

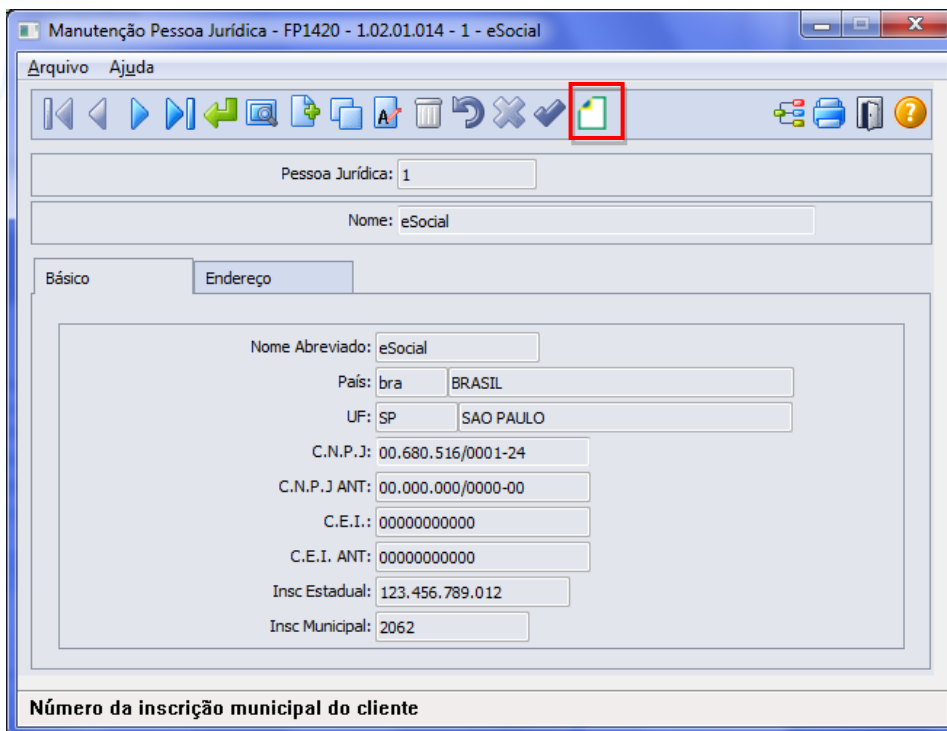

Ao clicar neste botão, será acessada a tela **FP1420A – Complemento Pessoa Jurídica**:

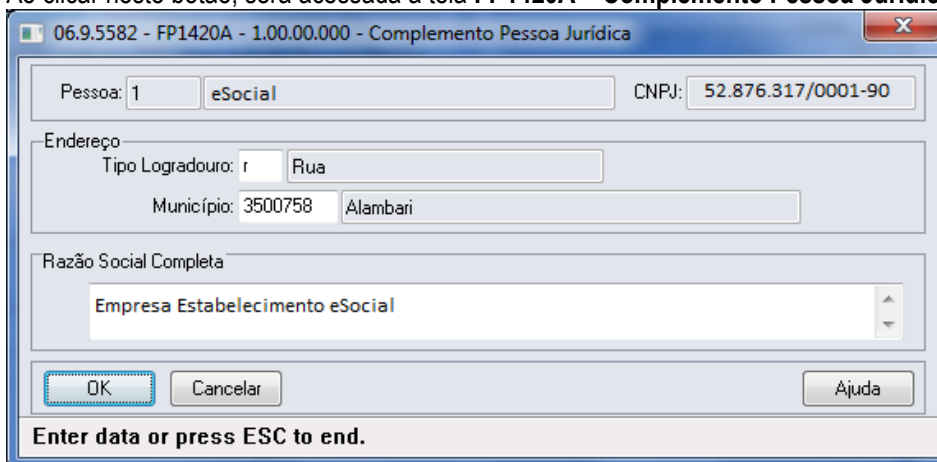

Campos:

Campo	Descrição	Validações/Regras
Tipo Logradouro	Código do tipo de logradouro (rua, avenida, entre outros).	Código válido, conforme anexo I - tabela 20 do eSocial.
Município	Código do município do endereço do estabelecimento.	O município informado tem que existir no cadastro de municípios para o país e UF informados na pasta Básico da tela FP1420.
Razão Social Completa	Campo para informar a razão social completa da pessoa jurídica. Este campo será enviado ao governo como nome completo do estabelecimento empregador; e também como nome completo da instituição de ensino e agente integrador.	Poderá ser informado até 115 caracteres.

Notas:

A tabela de código de municípios encontra-se disponível no site do IBGE: www.ibge.gov.br
 O botão do eSocial ficará disponível nesse programa à medida que **pelo menos um estabelecimento da base de dados** estiver parametrizado como Complementos Habilitados para o eSocial (FP0560).

Função:

FP0030 – Manutenção Processos eSocial

Objetivo:

Permitir o cadastro dos processos administrativos e judiciais que tramitam na Justiça. Essas informações serão utilizadas na geração das mensagens destinadas ao eSocial, conforme layout **S-1070 – Tabela de Processos Administrativos e Judiciais**.

Pré-requisito:

FP0560 – Estabelecimento - campo **Complementos Habilitados** para pelo menos um estabelecimento da base de dados.

Descrição:

O programa somente estará disponível para cadastro depois da parametrização do uso do eSocial, caso contrário, o programa não será acessado, exibindo a mensagem durante o acesso.

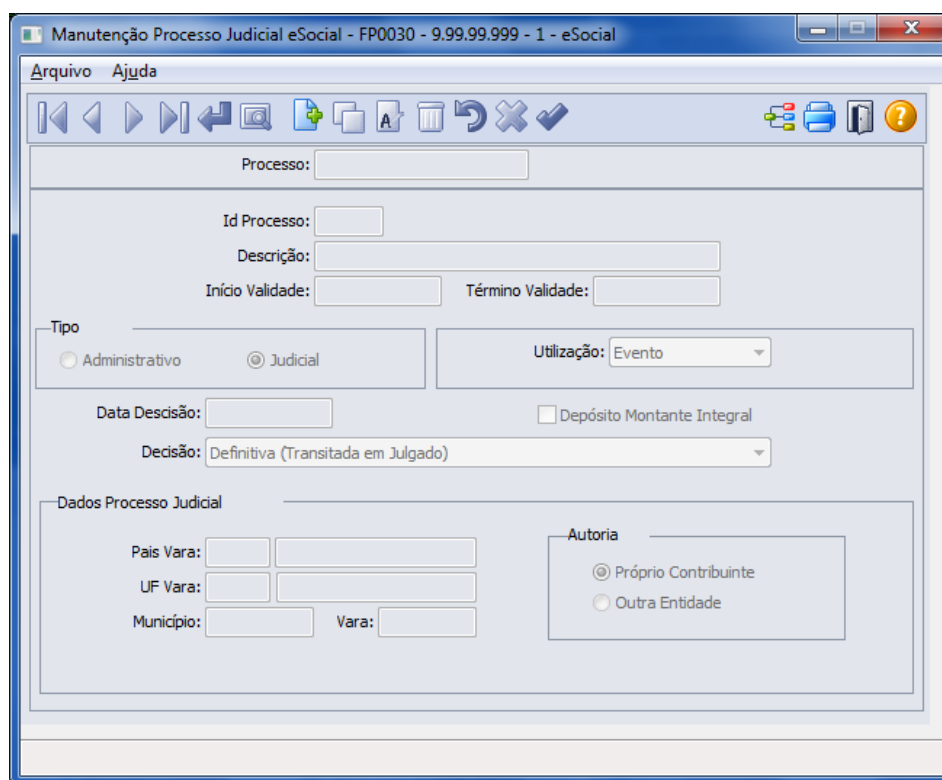

Campos:

Campo	Descrição	Validações/Regras
Processo	Número do processo que tramita na Justiça.	Não permite informação em branco.
Id Processo	Código sequencial do processo.	Gerado automaticamente pelo programa.
Descrição	Descrição resumida do processo.	Não permite informação em branco.
Início Validade	Data de início da validade do processo.	Não permite informação em branco.
Término Validade	Data de término da validade do processo.	Não permite informação em branco.
Tipo	<ul style="list-style-type: none"> Administrativo. Judicial. 	Conforme o tipo de processo, alguns campos serão habilitados para preenchimento.
Utilização	Evento: processo referente suspensão da	Os processos serão liberados para

	<p>incidência de INSS, FGTS, IRRF e Contrib Sindical de eventos (utilizado no complemento dos programas FP0020/FP0024).</p> <p>Estabelecimento: processos referentes às alíquotas de FAP e RAT, quando ocorre a existência de processo favorável ao contribuinte, modificando a alíquota de FAP e/ou RAT para recolhimento (utilizado no complemento do programa FP0560).</p> <p>Funcionário: processo utilizado para indicar o alvará judicial na contratação de menores de 14 anos ou maiores de 14 anos e menores de 16 anos quando a categoria for diferente de 103 - Aprendiz (utilizado no complemento do FP1500/FP1510).</p> <p>Reintegração: processo utilizado para identificar a reintegração de funcionários desligados (utilizados no complemento dos programas FR5240/FR5250).</p> <p>Notas: processo utilizado para suspensão de recolhimento de determinados impostos referente às notas fiscais de serviços tomados e prestados.</p>	consultas nos programas de Eventos, Funcionários, Reintegração e Movimentos de Prestadores, conforme a informação contida nesse campo.
Data Sentença/Decisão	Data da decisão, sentença ou despacho administrativo.	Não permite informação em branco.
Depósito Montante	Informar se o depósito foi realizado no valor montante integral ou não.	Não se aplica.
Decisão	Indicativo da decisão do processo: 01 - Liminar em Mandado de Segurança. 02 - Depósito Judicial do Montante Integral. 03 - Depósito Administrativo do Montante Integral. 04 - Antecipação de Tutela. 05 - Liminar em Medida Cautelar. 08 - Decisão Não Transitada em Julgado com Efeito Suspensivo. 09 - Contestação Administrativa FAP. 10 - Definitiva (Transitada em Julgado).	Se Tipo Processo = Administrativo, o indicativo de decisão somente pode ser igual a [03, 09, 10]. Se Tipo Processo = Judicial, o indicativo de decisão deve ser igual a [01, 02, 04, 05, 08, 10]
País/Vara	País onde o processo está tramitando.	Habilitado somente para processos do tipo Judicial.
UF Vara	Unidade de federação da seção judiciária do processo.	Habilitado somente para processos do tipo Judicial.
Município	Código do município onde está tramitando o processo.	Habilitado somente para processos do tipo Judicial. O município informado tem que existir no cadastro de municípios para o país e UF Vara informados.
Vara	Código de identificação da vara do processo.	Habilitado somente para processos do tipo Judicial.
Autoria	Autor da ação do processo:	Habilitado somente para processos do

- Próprio Contribuinte. tipo Judicial.
- Outra Entidade.

Função: FP0033 – Manutenção de Empregador do Processo

Objetivo: Permitir o cadastro de empregadores para o processo do tipo “Notas”. Essas informações serão utilizadas na geração das mensagens destinadas ao eSocial, conforme layout **S-1070 – Tabela de Processos Administrativos e Judiciais**.

Pré-requisito: Processos com utilização igual a “Nota” cadastrados no FP0030.

Descrição: Essa funcionalidade deverá ser utilizada por empresas que possuem processos judiciais relativos a contribuições previdenciárias, que deverão ser enviados nos arquivos provenientes de sistemas externos, S-1310, S-1320, S-1330, S-1350, S-1360, S-1370.

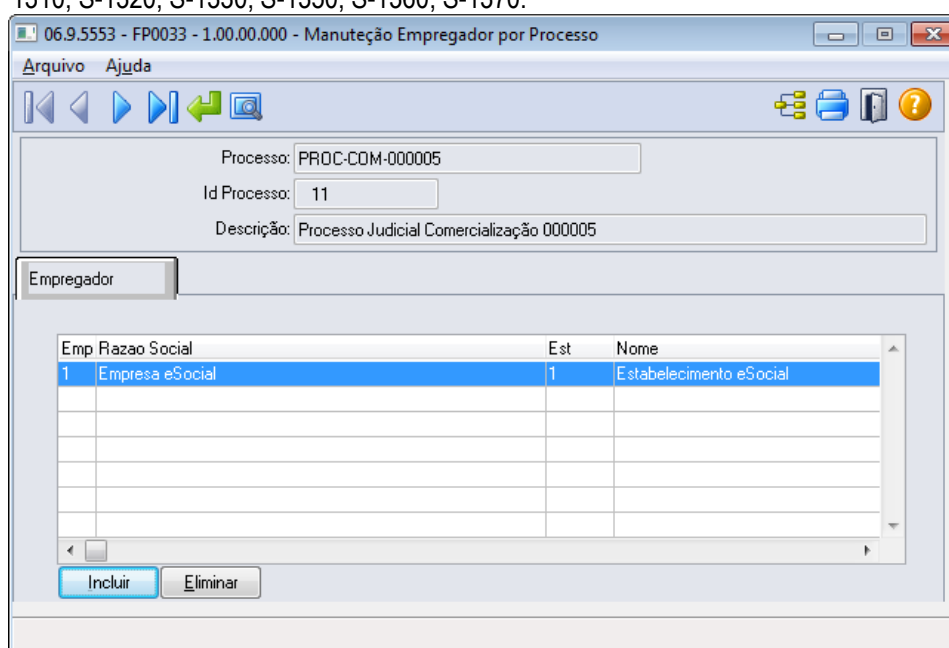

Campos que deverão ser informados no cadastro da pasta Empregador:

Informação	Tabela	Regras
Empresa	Sped_rh_estab	Empresa relativo ao empregador
Estabelecimento	Sped_rh_estab	Estabelecimento relativo ao empregador

Notas: É necessário realizar o cadastro do empregador para o processo antes de realizar a importação de mensagens XML por meio do programa FP9870, para que a informação do processo seja enviada para o eSocial antes dos arquivos importados de sistemas externos.

Função: FP0020 – Manutenção Eventos Analíticos

Função: FP0024 – Eventos por Empresa

Objetivo: Complementar o cadastro dos eventos analíticos com as informações exigidas nos arquivos do eSocial e determinar a rubrica correspondente à tabela liberada pelo Governo e seus respectivos processos referente suspensão de recolhimentos. Essas informações serão utilizadas na geração das mensagens destinadas ao eSocial, conforme layout **S-1010 Tabela de Rubricas**.

Pré-requisitos: FP0030 – Manutenção Processos eSocial, quando houver processos para não incidência dos eventos nos recolhimentos legais.

Descrição:

Por meio do botão eSocial, disponibilizado na função Manutenção Eventos Analíticos (FP0020) e Manutenção Eventos por Empresa (FP0024), para empresas que utilizam essa rotina, informar os dados complementares solicitados.

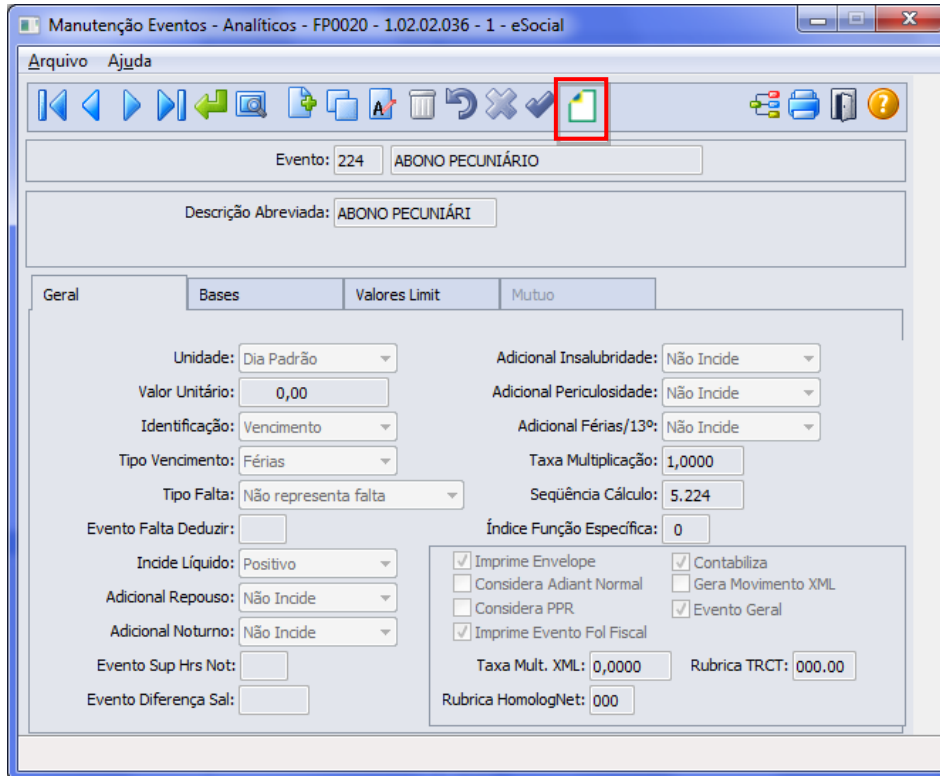

Ao clicar neste botão, será acessada a tela **FP0020C – Complemento Evento Analítico:**

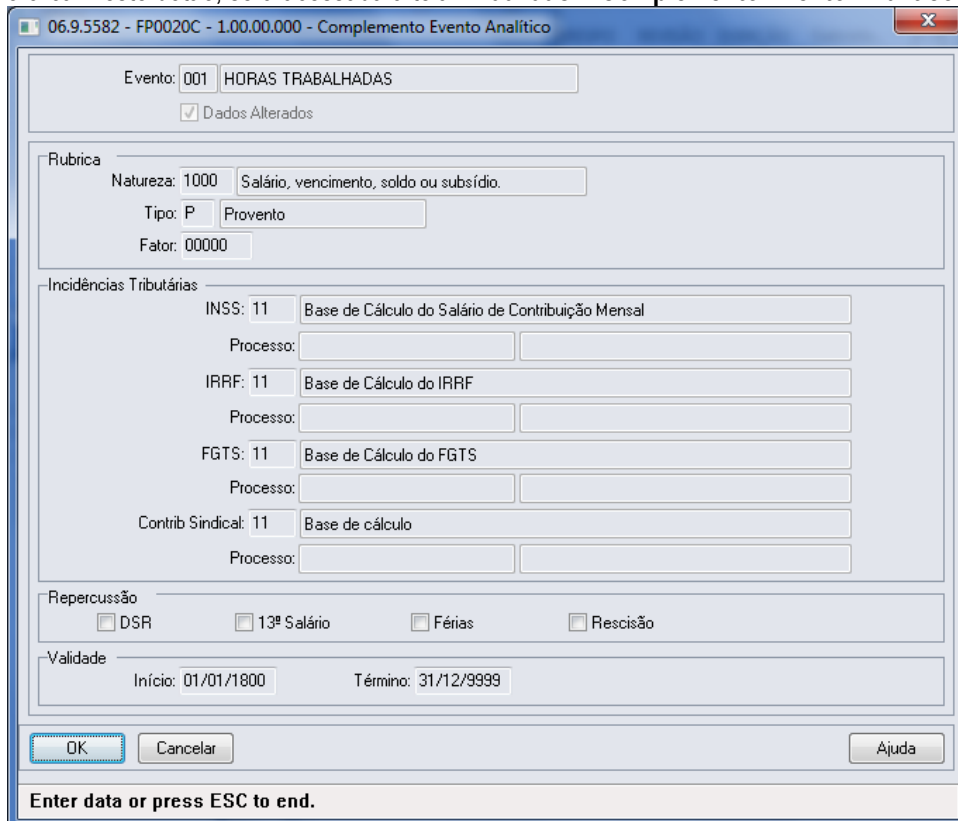

Campos:

Campo	Descrição	Validações/Regras
Dados Alterados	Indica se algum dos campos desta tabela foi alterado depois de ter sido efetuada a carga do complementado evento, quando da informação do empregador na função Manutenção Parâmetro Empresa RH.	Sempre desabilitado
Natureza	Código da Natureza do evento, conforme anexo I - tabela 3 do eSocial.	Caso o evento não necessite ser enviado ao eSocial, informar 0000 – Não Enviar para o eSocial.
Tipo	Indicativo do tipo de rubrica: <ul style="list-style-type: none"> • Provento. • Desconto. • Informativa. 	Aceita somente os valores P, D ou I
Fator	Informar o fator, percentual, entre outros, da rubrica, quando necessário.	Não se aplica.
INSS	Código da incidência tributária da rubrica para a Previdência Social: <ul style="list-style-type: none"> • 00 - Não é Base de Cálculo. • 11 - Base de Cálculo do Salário de Contribuição Mensal. • 12 - Base de Cálculo da Contrib. Prev. sobre 13o Salário. • 21 - Base de Cálculo da Contrib. Prev. Sal. Maternidade. • 22 - Base de Cálculo da Contrib. Prev. Sal. Maternidade - 13o Salário. • 31 - Contribuição Descontada do Segurado. • 32 - Contribuição Descontada do Segurado - 13o Salário. • 33 - Contribuição Descontada do Segurado – SEST. • 34 - Contribuição Descontada do Segurado – SENAT. • 51 - Salário-Família. • 91 – Incidência suspensa em decorrência de decisão judicial (base contribuição salário contribuição mensal). • 92 – Incidência suspensa em decorrência de decisão judicial (base contribuição 13º salário). • 93 - Incidência suspensa em decorrência de decisão judicial (base contribuição salário maternidade). • 94 - Incidência suspensa em decorrência de 	Deve ser informado um dos códigos de incidência tributária para INSS, conforme opções ao lado.

	decisão judicial (Base contribuição salário maternidade 13o Salário).	
Processo	Informar o código do processo referente à suspensão da incidência do evento no recolhimento do INSS.	<p>Somente fica habilitado quando informado o código 91, 92, 93 ou 94 para o campo INSS.</p> <p>O processo informado deverá estar previamente cadastrado na função FP0030 – Manutenção Processos eSocial, e ser do tipo Judicial.</p>
IRRF	<p>Código de incidência tributária da rubrica para o IRRF:</p> <ul style="list-style-type: none"> • 00 - Não é Base de Cálculo. • 11 - Base de Cálculo do IRRF. • 12 - Base de Cálculo do IRRF – 13º Salário. • 13 - Base de Cálculo do IRRF – Férias. • 14 - Base de Cálculo do IRRF – PLR. • 31 - Valor do IRRF. • 32 - Valor do IRRF - 13o Salário. • 33 - Valor do IRRF – Férias. • 34 - Valor do IRRF – PLR. • 91 - Incidência suspensa em decorrência de decisão judicial (Base Contribuição IRRF). • 92 - Incidência suspensa em decorrência de decisão judicial (Base Contribuição IRRF 13o Salário). • 93 - Incidência suspensa em decorrência de decisão judicial (BC IRRF Férias). • 94 - Incidência suspensa em decorrência de decisão judicial (BC IRRF PLR). 	Deve ser informado um dos códigos de incidência tributária para IRRF, conforme opções ao lado.
Processo	Informar o código do processo referente à suspensão da incidência do evento no recolhimento do IRRF.	<p>Somente fica habilitado quando informado o código 91, 92, 93 ou 94 para o campo IRRF.</p> <p>O processo informado deverá estar previamente cadastrado na função FP0030 - Manutenção Processos eSocial.</p>
FGTS	<p>Código de incidência tributária da rubrica para o FGTS:</p> <p>00 - Não é Base de Cálculo do FGTS.</p> <p>11 - Base de Cálculo do FGTS.</p> <p>91 - Incidência suspensa em decorrência de decisão judicial.</p>	Deve ser informado um dos códigos de incidência tributária para FGTS, conforme opções ao lado.
Processo	Informar o código do processo referente à suspensão da incidência do evento no recolhimento do FGTS.	Somente fica habilitado quando informado o código 91 para o campo FGTS.

		O processo informado deverá estar previamente cadastrado na função FP0030 – Manutenção Processos eSocial.
Contrib Sindical	Código de incidência tributária da rubrica para a Contribuição Sindical Laboral: 00 - Não é base de cálculo. 11 - Base de cálculo. 31 - Valor da contribuição sindical laboral descontada. 91 - Incidência suspensa em decorrência de decisão judicial.	Deve ser informado um dos códigos de incidência tributária para Contribuição Sindical, conforme opções ao lado.
Processo	Informar o código do processo referente à suspensão da incidência do evento para recolhimento da Contribuição Sindical.	Somente fica habilitado quando informado o código 91 para o campo Contrib Sindical. O processo informado deverá estar previamente cadastrado na função FP0030 – Manutenção Processos eSocial, e ser do tipo Judicial.
Repercussão DSR	Indicar se a rubrica repercute no cálculo do Descanso Semanal Remunerado.	Não se aplica.
Repercussão 13o Salário	Indicar se a rubrica repercute no cálculo do 13º Salário.	Não se aplica.
Repercussão Férias	Indicar se a rubrica repercute no cálculo das Férias.	Não se aplica.
Repercussão Rescisão	Indicar se a rubrica repercute no cálculo da Rescisão.	Não se aplica.
Início Validade	Data de início da validade das informações prestadas no evento.	Não permite informação em branco.
Término Validade	Data de término da validade das informações prestadas no evento.	Não permite informação em branco.

Nota: O botão do eSocial ficará disponível nesses programas à medida que **pele menos um estabelecimento da base de dados** estiver parametrizado como Complementos Habilitados para o eSocial (FP0560).

Mas para o programa FP0024, além da regra citada acima, o botão complemento eSocial só aparece se:

- O evento não for geral ou;
- O evento for geral, mas está com informações diferentes do evento original (cadastrado no FP0020).

Função: FP0800 – Manutenção Plano de Lotação

Objetivo: Complementar o cadastro das unidades de lotação do plano válido para o estabelecimento. Essa informação será utilizada na geração das mensagens destinadas ao eSocial, conforme layout **S-1020 – Tabela de Lotações**, a partir do momento em que a empresa iniciar a carga das informações para o Governo.

Descrição: Selecionar o plano de lotação válido para cada estabelecimento e, por meio do botão “**Estrutura Lotação**” localizado na parte superior direita da tela (ao lado do botão consultas relacionadas):

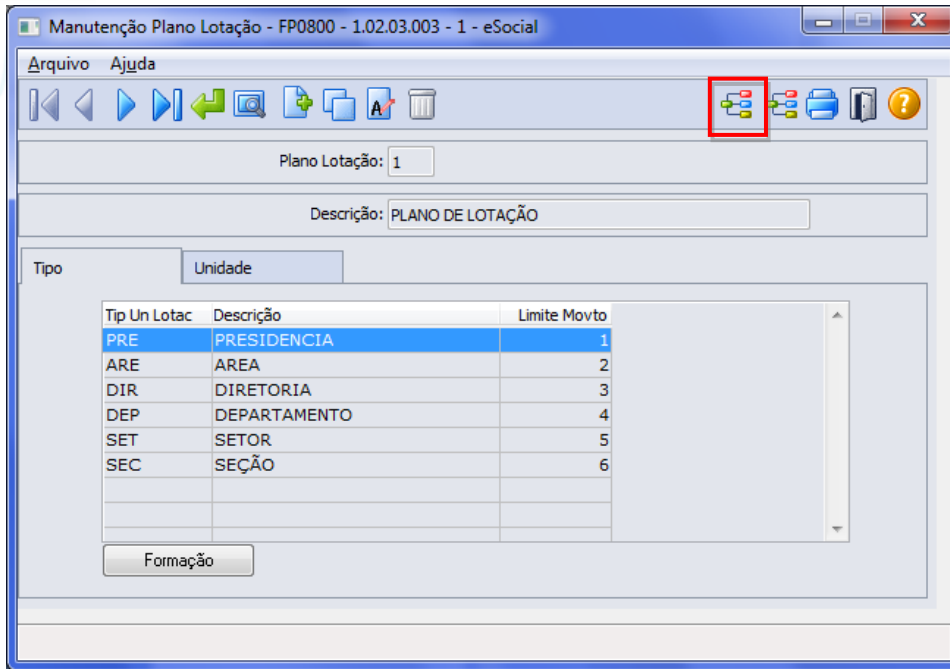

Expandir a estrutura do plano e para cada unidade de lotação, acionar o botão “eSocial” localizado no lado direito da tela:

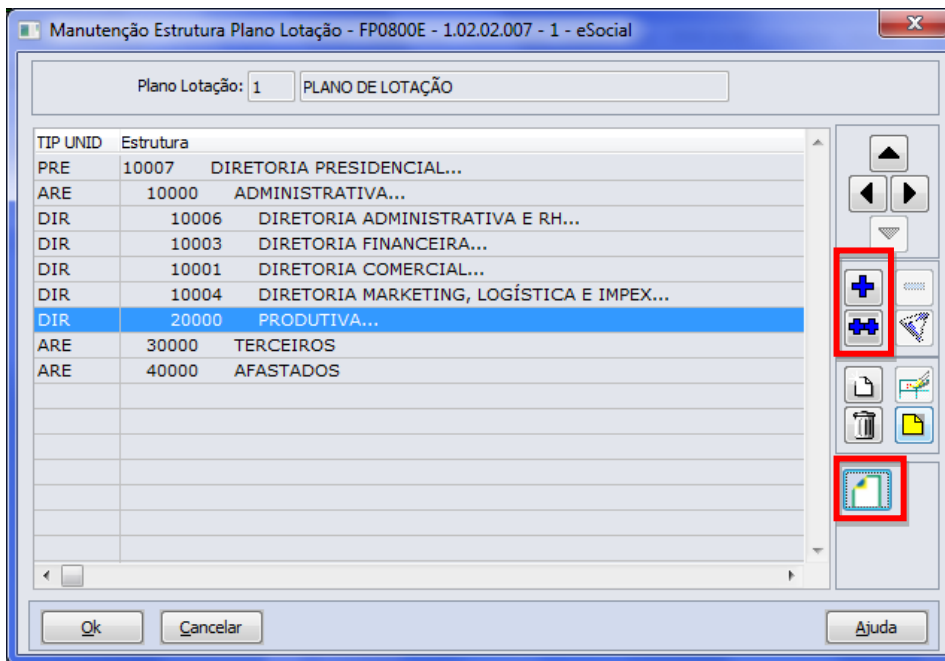

Ao clicar neste botão, será acessada a tela FP0800I – Complemento Unidade Lotação Plano:

Campos:

Campo	Descrição	Validações/Regras
Tipo	Informar o tipo da unidade de lotação.	Preencher com código válido, conforme anexo I - tabela 10 do eSocial.
Replicar Informações	Facilitador na parametrização das unidades de lotação do plano: <ul style="list-style-type: none"> • Não – não atualiza unidade de lotação subordinada. • Somente para as unidades de lotação subordinadas não atualizadas – atualiza com os dados iguais aos informados em tela para as demais unidades de lotação subordinadas a unidade de lotação em questão, exceto as que já foram parametrizadas. • Para todas as unidades de lotação subordinadas – atualiza com os dados iguais aos informados em tela todas as unidades de lotação subordinadas, sem exceção. 	Não se aplica.

Nota:

Se a unidade de lotação estiver relacionada a um tomador de serviços (FP0870), o tipo da lotação deve ser correspondente a um dos tipos de tomadação de serviço:

- **04 – Tomador de Serviço - Cessão de Mão de Obra.**
- **05 – Tomador de Serviço - trabalho temporário.**
- **06 – Tomador de Serviço - trabalho temporário – serviços extraordinários.**

E, para essa unidade de lotação, é necessário que ela esteja relacionada a um tomador de serviço (FP0870).

O botão do eSocial ficará disponível nesse programa à medida que **pelo menos um estabelecimento da BASE DE DADOS** estiver parametrizado como Complementos Habilitados para o eSocial (FP0560).

Função: FP0570 – Manutenção Complemento Estabelecimento

Objetivo: Permitir o complemento do cadastro de plano de lotação do estabelecimento. Essa informação será utilizada na geração da mensagem **S-1020 – Tabela de Lotação**.

Descrição: Por meio do botão eSocial, disponibilizado na função Manutenção Complemento Estabelecimento (FP0570), informar os dados complementares solicitados.

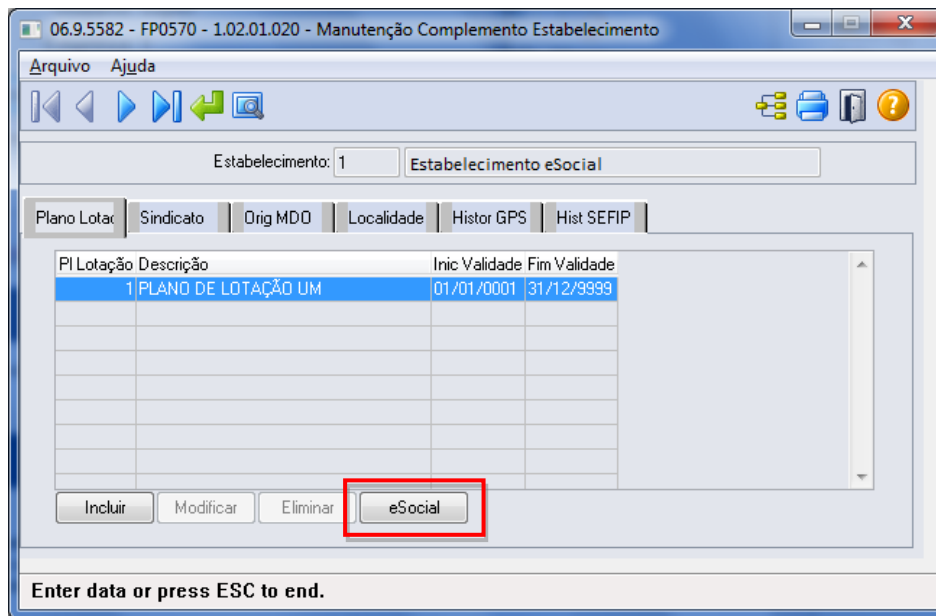

Ao clicar neste botão, será acessada a tela **FP0570K – Complemento Unidade de Lotação Estabelecimento**:

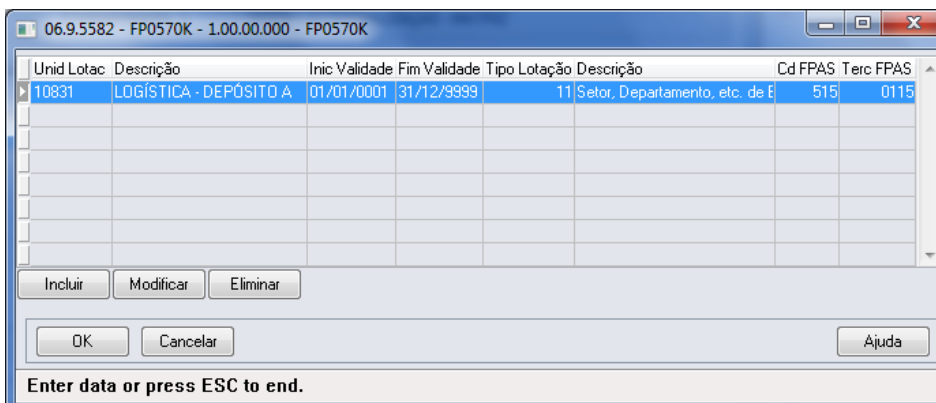

Campos:

Campo	Descrição	Validações/Regras
Unid Lotac	Informar o código da unidade de lotação.	Deve ser uma lotação pertencente ao plano de lotação selecionado na tela principal.
Descrição	Descrição da unidade de lotação.	Não se aplica.
Início Validade	Informar o início da validade das informações para a unidade de lotação.	Deve ser uma data dentro da validade do plano no estabelecimento.
Término Validade	Informar o término da validade das informações para a unidade de lotação.	Deve ser uma data dentro da validade do plano no estabelecimento.
Tipo Lotação	Informar o tipo da unidade de lotação, conforme anexo I – tabela 10 do eSocial.	<p>Não aceita os tipos de unidade de lotação igual a 04, 05 e 06.</p> <p>Somente aceita os tipos de lotação 02 e 22 para estabelecimentos que com CNO informado no complemento eSocial.</p> <p>Somente aceita os tipos de lotação 21 e 23 para estabelecimentos que com CAEPF informado no complemento eSocial.</p> <p>Os demais tipos de lotação são aceitos para estabelecimentos sem CNO/CAEPF informado no complemento eSocial.</p>
Descrição	Descrição do tipo de lotação.	Não se aplica.
Cd FPAS	Informar o código FPAS da lotação, conforme anexo I – tabela 4 do eSocial.	Somente ficam habilitados quando o tipo de unidade de lotação for igual a 09, 11 ou 90.
Terc FPAS	Informar o código Terceiros da lotação, conforme anexo I – tabela 4 do eSocial.	

Função: FP0870 – Manutenção Tomador de Serviços

Objetivo: Atualizar os dados complementares do cadastro de Tomador de Serviços. Essas informações serão utilizadas na geração das mensagens destinadas ao eSocial, conforme layout **S-1020 – Tabela de Lotações**, para compor a parte de informações de endereço do tomador, a partir do momento em que a empresa iniciar o envio das informações para o eSocial.

Descrição: Por meio do botão eSocial disponibilizado na função do Tomador de Serviços (FP0870), informar os dados complementares solicitados.

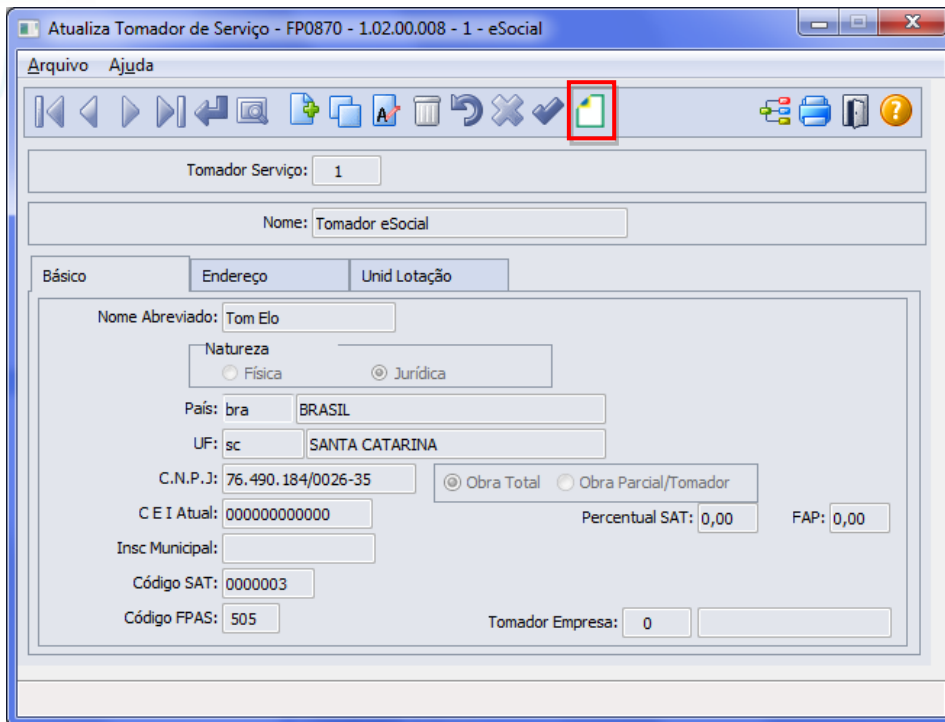

Ao clicar neste botão, será acessada a tela **FP0870B – Complemento Tomador Serviço**:

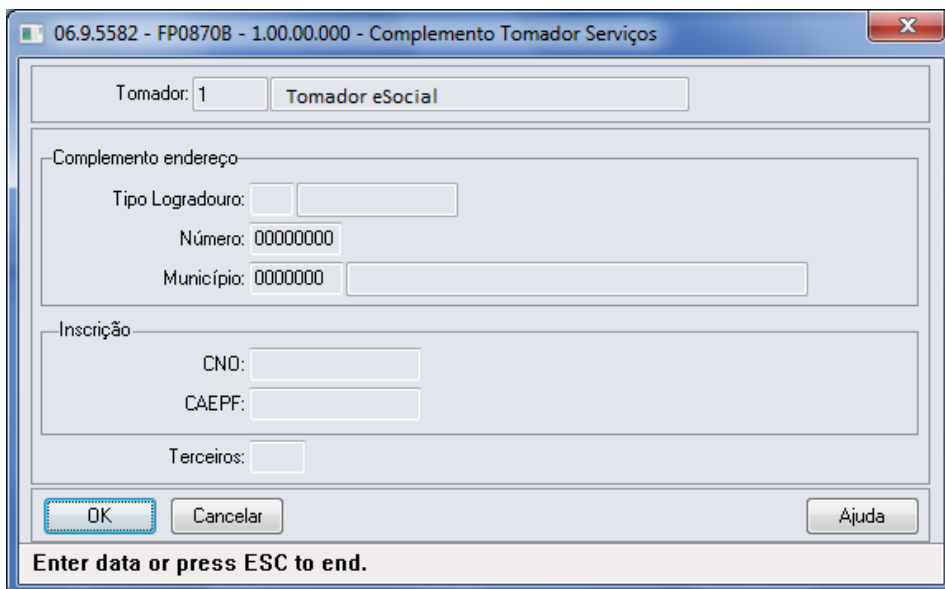

Campos:

Campo	Descrição	Validações/Regras
Tipo Logradouro	Código do tipo de logradouro (rua, avenida, entre outros).	Código válido, conforme anexo I - tabela 20 do eSocial.
Número Logradouro	Número do logradouro do endereço do tomador de serviço.	Não se aplica.
Município	Código do município do endereço do tomador de serviço.	O município informado tem que existir no cadastro de municípios para o país e UF informados na pasta Básico da tela

		FP0870
CNO	Número de inscrição no Cadastro Nacional de Obras, caso o estabelecimento seja uma obra e tenha sido cadastrado um tomador de serviço para representar esta estrutura.	Não se aplica.
CAEPF	Número de inscrição no Cadastro de Atividade Econômica de Pessoa Física, caso o estabelecimento seja representado por uma pessoa física e tenha sido cadastrado um tomador de serviço para representar esta estrutura.	Não se aplica.
Terceiros	Informar o código Terceiros da lotação, conforme anexo I – tabela 4 do eSocial.	Não se aplica.

Notas:

Se alterado os campos **Natureza** e **Tipo Obra** do cadastro de Tomador de Serviço, ao relacionar uma nova unidade de lotação ao tomador, as informações devem estar de acordo com o conteúdo do campo **Tipo Lotação** informado no complemento da unidade de lotação do plano (**FP0800**).

O botão do eSocial ficará disponível nesse programa à medida que **peelo menos um estabelecimento da EMPRESA** estiver parametrizado como Complementos Habilitados para o eSocial (**FP0560**).

Os campos CNO e CAEPF somente devem ser informados quando o tomador de serviço representar o estabelecimento que é obra ou representado por uma pessoa física, respectivamente; e não podem estar informados simultaneamente.

Função:**FP0870 – Atualiza Tomador de Serviço – Pasta Unid Lotação****Objetivo:**

Disponibilizar os novos campos no complemento eSocial necessários para a geração das mensagens **S-1020 – Tabela de Lotação**.

Descrição:

Por meio do botão eSocial, disponibilizado na pasta Unida Lotação, informar os dados complementares solicitados.

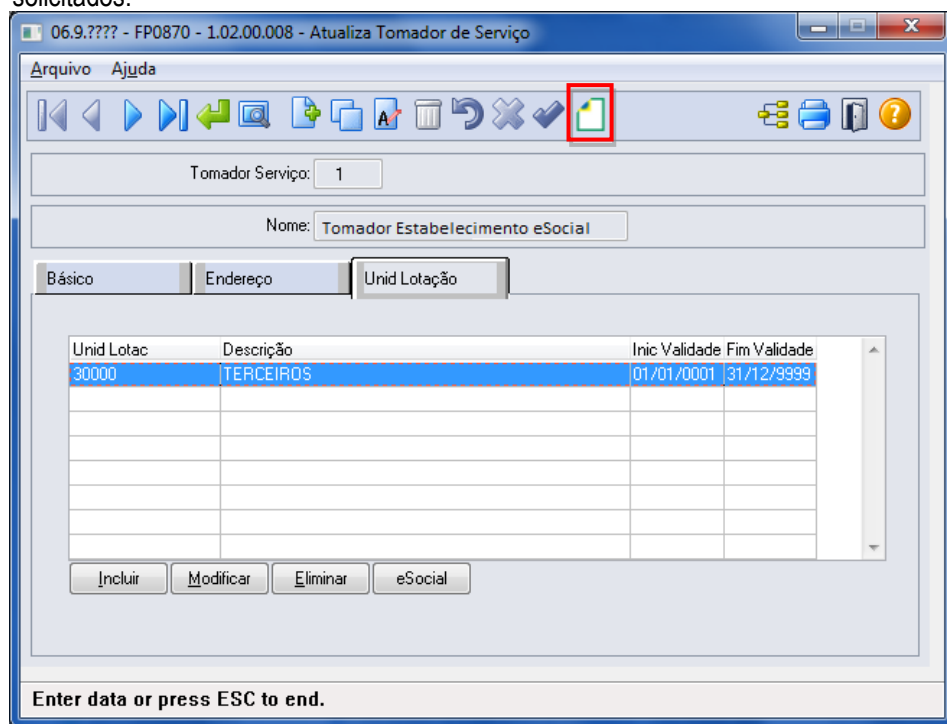

Ao clicar neste botão, será acessada a tela **FP0870C – Atualiza Unidade de Lotação eSocial**:

Campos:

Campo	Descrição	Validações/Regras
Tipo	Informar o tipo da unidade de lotação, conforme anexo I – tabela 10 do eSocial.	<p>Não aceita os tipos de unidade de lotação igual a 01, 07, 08, 09, 10, 21, 23 ou 90.</p> <p>Se tipo de unidade de lotação igual a 02 ou 11, o tomador de serviço deve estar parametrizado como Natureza = Jurídica e Obra Própria.</p> <p>Se tipo de unidade de lotação igual a 03, 04, 05 ou 06, o tomador de serviço deve estar parametrizado como Natureza = Jurídica e Obra Parcial/Tomador.</p> <p>Se tipo de unidade de lotação igual a 22, o tomador de serviço deve estar parametrizado como Natureza = Física e Obra Própria.</p>
FPAS	Informar o código FPAS da lotação, conforme anexo I – tabela 4 do eSocial.	Somente ficam habilitados quando o tipo de unidade de lotação for igual a 11 – Setor, Departamento, entre outros, de qualquer Estabelecimento do contribuinte que possua FPAS/Terceiros diferente do FPAS/Terceiros principal do Estabelecimento.
Terceiros	Informar o código Terceiros da lotação, conforme anexo I – tabela 4 do eSocial.	

Função:

FP1440 – Manutenção Pessoa Física

Objetivo:

Atualizar os dados complementares do cadastro de pessoa física necessários na geração das mensagens destinadas ao eSocial, conforme layouts **S-2100 – Evento de Cadastramento Inicial do Vínculo**, **S-2200 – Evento de Admissão**, **S-2220 – Evento de Alteração Dados Cadastrais**, **S-2240 – Alterações Contratuais** e **S-2620 – Trabalhador Sem Vínculo de Emprego – Alteração Contratual**.

Descrição:

Por meio do botão eSocial disponibilizado na função **Manutenção Pessoa Física (FP1440)**, informar os dados complementares solicitados.

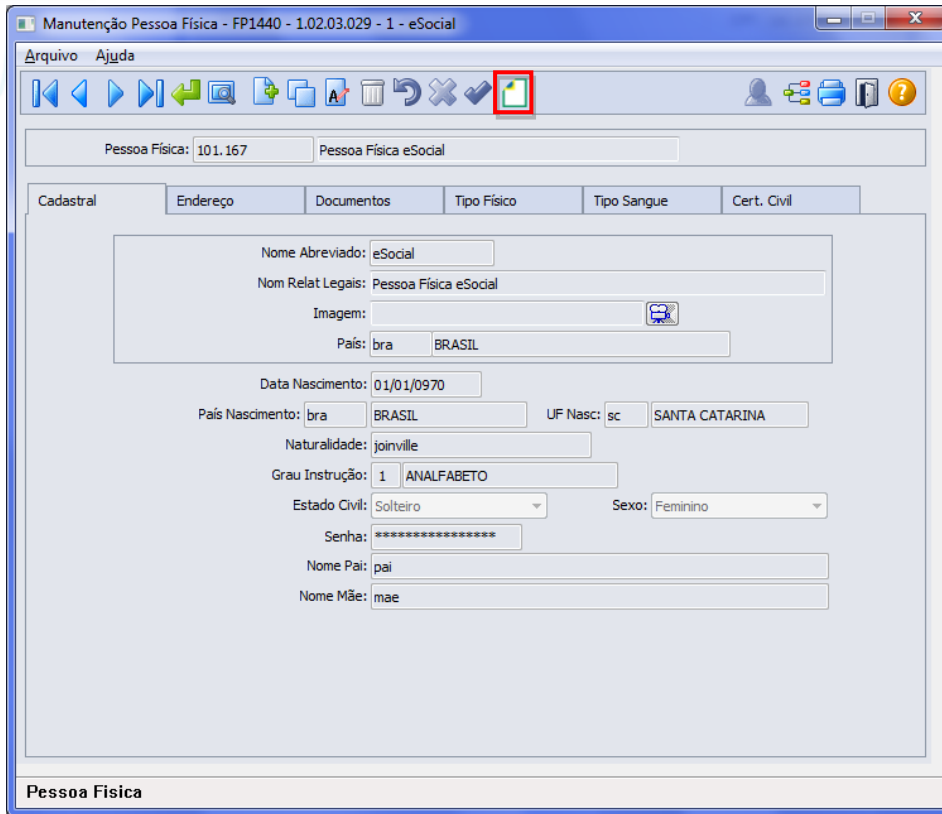

Após clicar neste botão, será acessada a tela FP1440A – Complemento Pessoa Física:

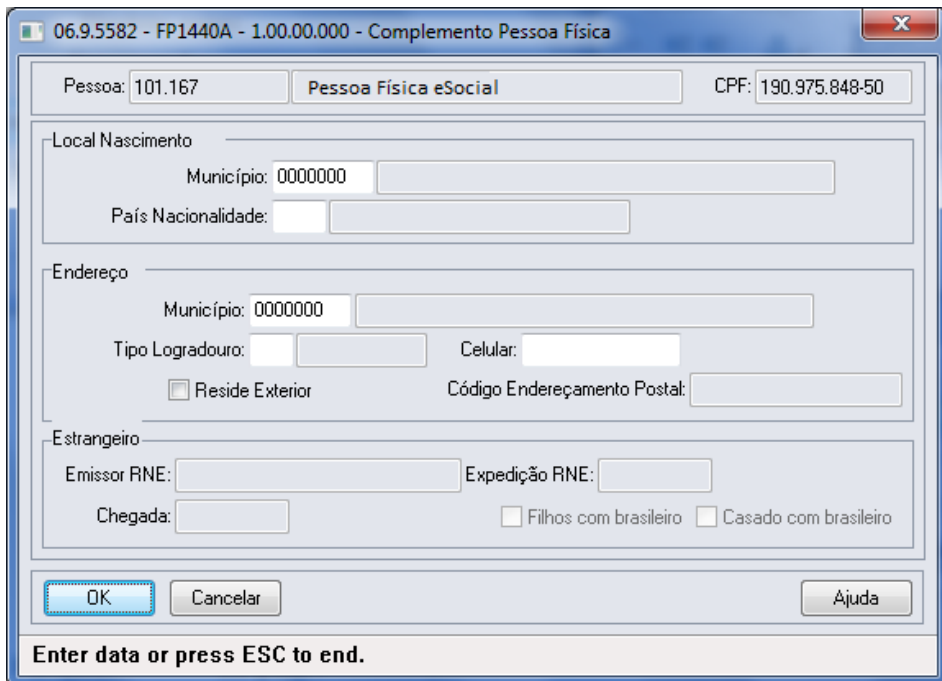

Campos:

Campo	Descrição	Validações/Regras
Município Nascimento	Município de nascimento da pessoa.	Obrigatório apenas quando a origem da pessoa física for igual a Brasileiro. O município de nascimento informado tem que existir no cadastro de municípios para o país e UF de nascimento informados na pasta Cadastral da tela FP1440.
País Nacionalidade	País de nacionalidade da pessoa.	Não permite informação em branco.
Município Endereço Residencial	Município da residência da pessoa.	Obrigatório apenas quando a pessoa física não residir no exterior. O município do endereço informado tem que existir no cadastro de municípios para o país e UF informados na pasta Endereço da tela FP1440.
Tipo Logradouro	Tipo de logradouro (rua, avenida, entre outros).	Conforme anexo I - tabela 20 do eSocial.
Celular	Código do telefone celular da pessoa física.	Não se aplica.
Reside Exterior	Indicar se pessoa física reside no exterior ou não.	Não se aplica.
Código Endereçamento Postal	Código do endereçamento postal caso a pessoa física resida no exterior.	Habilitado somente se o campo "Reside Exterior" for marcado.
Emissor RNE	Órgão emissor do RNE – Registro Nacional de Estrangeiros	Habilitado e obrigatório somente se pessoa física for estrangeira.
Expedição RNE	Data de expedição do RNE.	
Chegada	Data de chegada ao Brasil.	
Filhos com Brasileiro	Indicar se pessoa possui filhos com brasileiro.	
Casado com Brasileiro	Indicar se a pessoa é casada com brasileiro.	

Nota: O botão do eSocial ficará disponível nesse programa à medida que **pelo menos um estabelecimento da BASE DE DADOS** estiver parametrizado como Complementos Habilitados para o eSocial (FP0560).

Função: FP1500 – Manutenção Funcionários

Função: FP1510 – Manutenção Funcionários Contratos Especiais

Objetivo: Complementar as informações complementares do funcionário necessárias para geração das mensagens destinadas ao eSocial, conforme layouts **S-2100 – Evento de Cadastramento Inicial do Vínculo**, **S-2200 – Evento de Admissão**, **S-2220 – Evento de Alteração Dados Cadastrais**, **S-2240 – Alterações Contratuais**, **S-2600 (Trabalhador Sem Vínculo - Início e S-2620 – Trabalhador Sem Vínculo de Emprego – Alteração Contratual**.

Pré-requisitos: FP0030 – Manutenção Processos eSocial (para funcionários menores de 14 anos ou, maior de 14 anos e menor de 16, quando categoria do trabalhador diferente de aprendiz).

FP1420 – Pessoa Jurídica (Informações cadastrais referentes à instituição de ensino do estagiário).

Descrição: Por meio do botão eSocial, disponibilizado na função Manutenção Funcionários (FP1500) e Manutenção Funcionários Contratos Especiais (FP1510), informar os dados complementares solicitados.

Nota: O botão do eSocial ficará disponível no programa **somente se o estabelecimento** estiver parametrizado como Complementos Habilitados para o eSocial (**FP0560**). No caso de contratos especiais, o botão somente ficará habilitado para o tipo de contratação Estagiário.

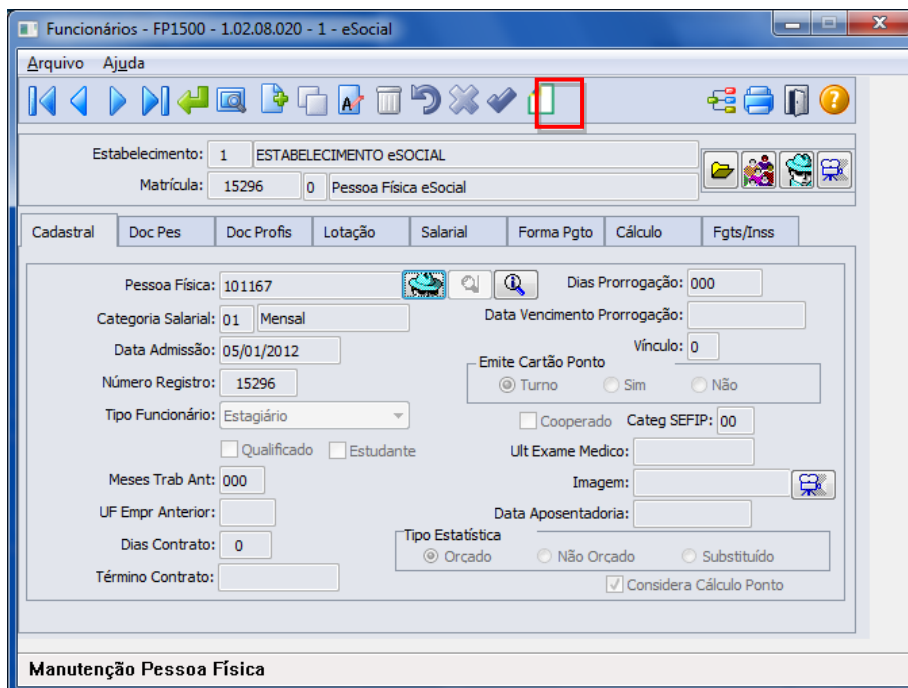

Ao clicar neste botão, será acessada a tela **FP1500F – Complemento Funcionários**:

Campos – Tela Complemento/Pasta Contrato Trab:

Campo	Descrição	Validações/Regras
Matrícula eSocial	Matrícula atribuída pela empresa para o trabalhador.	Não pode se repetir nas empresas do empregador. Fica habilitado somente se no complemento eSocial do estabelecimento empregador estiver parametrizado que a atualização da matrícula eSocial é "Informada". Caso contrário, fica desabilitado e recebe como valor a junção dos campos "Empresa + Estabelecimento + Matrícula" do funcionário.
Tipo Admissão	Indicativo do tipo de admissão: <ul style="list-style-type: none"> • Admissão. • Transferência de empresa do mesmo grupo econômico. • Admissão por sucessão, incorporação ou fusão. • Trabalhador cedido. 	Não se aplica.
Indicativo Admissão	Indicar o tipo de admissão: <ul style="list-style-type: none"> • Normal. 	Não se aplica.

	<ul style="list-style-type: none"> • Decorrente de Ação Fiscal. • Decorrente de Decisão Judicial. 	
Categoria	Selecionar a categoria do trabalhador.	Conforme anexo I - tabela 1 do eSocial.
Regime Trabalhista	Indicativo do tipo de regime trabalhista: <ul style="list-style-type: none"> • CLT – Consolidação das Leis Trabalhistas. • RJU – Regime Jurídico Único. • RJP – Regime Jurídico Próprio. 	Não se aplica.
Regime Previdenciário	Indicativo do tipo de regime previdenciário: <ul style="list-style-type: none"> • RGPS – Regime Geral da Previdência Social. • RPPS – Regime Próprio de Previdência Social. • RPPE – Regime Próprio de Previdência Social no Exterior. 	Não se aplica.
Regime Jornada	Indicativo do tipo de regime de jornada: <ul style="list-style-type: none"> • Submetidos ao Horário de Trabalho (Cap. II da CLT). • Atividade Externa especificada no Inciso I do Art. 62 da CLT. • Funções especificadas no Inciso II do Art. 62 da CLT. 	Não se aplica.
Jornada com Flexibilidade	Campo para indicar se o funcionário possui Jornada com Flexibilidade.	Estes campos serão utilizados somente quando o funcionário não utilizar Controle de Frequência. Portanto, somente ficará habilitado quando a categoria salarial do funcionário não tiver o campo “Utiliza Controle de Frequência” marcado.
Intervalo Variável	Campo para indicar se o funcionário possui Intervalo Variável.	
Contratação Trabalhador Temporário	Informar se a admissão refere-se à contratação de trabalhador temporário.	Não se aplica.
Motivo Contratação	Indicativo do motivo de contratação do trabalhador temporário: <ul style="list-style-type: none"> • Necessidade transitória de substituição de seu pessoal regular. • Acréscimo extraordinário de serviço. 	Habilitado somente quando o campo Contratação Trabalhador Temporário estiver selecionado.
Matrícula eSocial Substituído	Informar a matrícula eSocial do funcionário que está sendo substituído.	Habilitado somente quando o campo Motivo Contratação for igual a “Necessidade transitória de substituição de seu pessoal regular”.
CPF Substituído	Informar o CPF do funcionário que está sendo substituído.	
Alvará Judicial	Processo do alvará judicial.	Obrigatório quando funcionário menor de 14 anos ou, maior de 14 anos e menor de 16 e categoria diferente de 103 – Aprendiz. Somente serão listados na consulta desses campos os processos classificados com a

Natureza Atividade	Selecionar o tipo de vínculo trabalhista: <ul style="list-style-type: none"> • Trabalho Urbano • Trabalho Rural 	utilização = Funcionários (FP0030) Não se aplica.
Expedição CNH	Data da expedição da CNH – Carteira Nacional de Habilitação.	Habilitado somente quando o número da carteira de habilitação estiver informado na pasta DOC Pes, na tela principal.
Emissor CNH	Órgão emissor da CNH.	
Descrição Salário Variável	Informar a descrição do salário variável do funcionário quando houver.	Não se aplica.

Campos – Pasta Estagiário:

Campo	Descrição	Validações/Regras
Natureza	Selecionar a natureza do estágio que está sendo prestado: <ul style="list-style-type: none"> • Nenhum. • Obrigatório. • Não Obrigatório. 	Não se aplica.
Nível	Selecionar o nível da escolaridade do	Habilitado somente quando o tipo de

	estágio: <ul style="list-style-type: none"> • Nenhum. • Fundamental. • Médio. • Formação Profissional. • Superior. 	funcionário for Estagiário.
Apólice Seguro	Informar o número da apólice do seguro do estagiário.	
Área Atuação	Informar a área de atual do estágio.	
Coordenador	Informar o código do coordenador do estágio (pessoa física) de onde será extraído o CPF dele.	Habilitado somente quando o tipo de funcionário for Estagiário. Esta informação não é obrigatória.
Instituição Ensino	Informar o código da instituição de ensino (pessoa jurídica) de onde será extraído o CNPJ dela.	Habilitado somente quando o tipo de funcionário for Estagiário.
Agente Integração	Informar o código do agente de integração do estágio (pessoa jurídica) de onde será extraído o CNPJ dela.	Habilitado somente quando o tipo de funcionário for Estagiário. Esta informação não é obrigatória.

Notas: Esta pasta fica habilitada somente para funcionários do tipo Estagiário.

Campos – Pasta Sucessão Vinc:

06.9.5582 - FP1500F - 1.00.00.000 - FP1500F

Estabelecimento: 1 Estabelecimento eSocial

Matrícula: 10001 0 Pessoa Física eSocial

Matrícula eSocial: 1-1-10001

Vínculo

Tipo Admissão: Transferência de empresa do mesmo grupo econômico

Indicativo Admissão: Normal

Contrato Trab Estagiário **Sucessão Vínc** Cessão Trab

CNPJ Empregador Anterior:

Matrícula eSocial Anterior:

Início Vínculo: / /

OK Salvar Cancelar Ajuda

CNPJ Empregador Anterior

Campo	Descrição	Validações/Regras
CNPJ Empregador Anterior	Informar o número do CNPJ do empregador anterior.	Obrigatório ser informado.
Matrícula eSocial Anterior	Informar a matrícula eSocial do funcionário no empregador anterior.	Obrigatório ser informado.
Início Vínculo	Informar a data do primeiro vínculo do funcionário naquele grupo econômico	Obrigatório ser informado. Deve ser uma data anterior à data de admissão atual.

Notas: Esta pasta somente fica habilitada quando o campo Tipo Admissão for igual a “Transferência de empresa do mesmo grupo econômico” ou “Admissão por sucessão, incorporação ou fusão”.

Campos – Pasta Cessão Trab:

Campo	Descrição	Validações/Regras
CNPJ Cedente	Informar o número do CNPJ da empresa cedente.	Obrigatório ser informado.
Matrícula eSocial Cedente	Informar a matrícula eSocial do funcionário na empresa cedente.	Obrigatório ser informado.
Data Admissão Cedente	Informar a data de admissão do funcionário na empresa cedente.	Obrigatório ser informado. Deve ser anterior à data de admissão atual.
Ônus	Indicativo do ônus da cessão: <ul style="list-style-type: none"> • Cedente. • Cessionário. • Cedente e Cessionário. 	Obrigatório ser informado.

Notas: Esta pasta somente fica habilitada quando o campo Tipo Admissão for igual a "Trabalhador Cedido".

Função: **FP3800 – Manutenção Informações Funcionário**

Objetivo: Complementar cadastro de habilitação profissional do funcionário. Essas informações de habilitação profissional juntamente com os dados de RG, CNH, RIC e RNE do funcionário serão utilizadas geração das mensagens destinadas ao eSocial, conforme layouts **S-2100 – Evento de Cadastramento Inicial do Vínculo**, **S-2200 – Evento de Admissão**, **S-2220 – Evento de Alteração Dados Cadastrais** e **S-2600 – Trabalhador Sem Vínculo – Início**.

Descrição: Por meio do programa **FP3800 – Informações Funcionário – Pasta Habil Prof**, selecionar a Habilidade Profissional e, por meio do botão **eSocial** complementar as informações de datas de expedição e validade do documento.

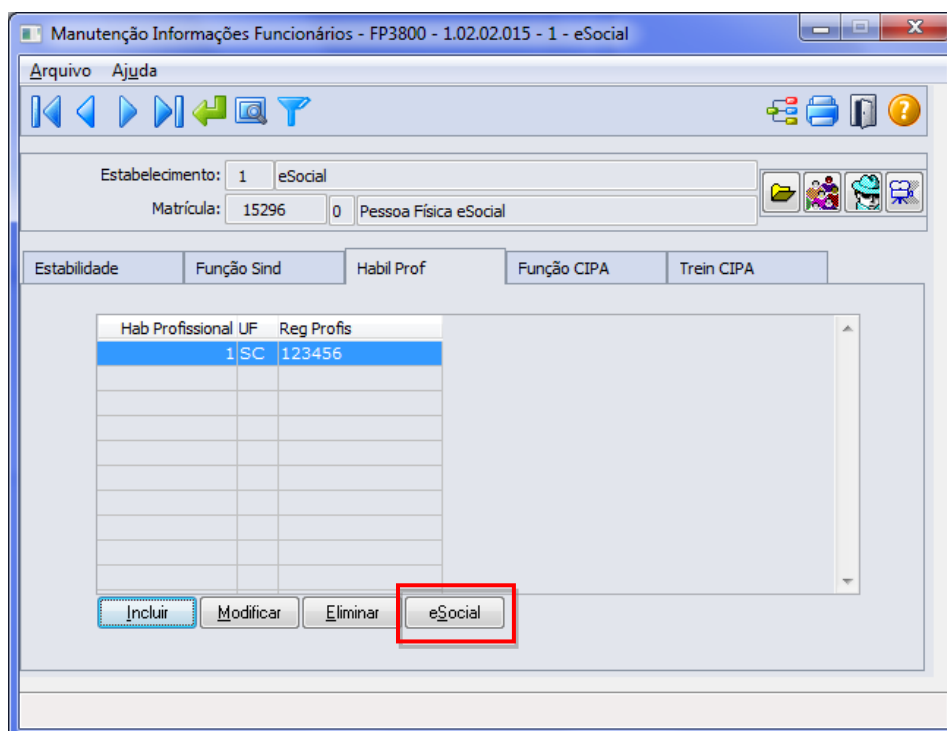

Ao clicar neste botão, será acessada a tela **FP3800F**:

Campos:

Campo	Descrição	Validações/Regras
Expedição	Data de expedição do documento da Habilitação Profissional.	Não se aplica.
Validade	Data de validade do documento da Habilitação Profissional.	Não se aplica.

Nota: O botão do eSocial ficará disponível nesse programa **somente se o estabelecimento** estiver parametrizado como Complementos Habilitados para o eSocial (**FP0560**).

Função: FP1760 – Manutenção Dependentes

Objetivo: Complementar o cadastro dos dependentes com o tipo de dependente correspondente à tabela do eSocial. Essa informação será utilizada na geração das mensagens destinadas ao eSocial, conforme layouts **S-2100 – Evento Cadastro Inicial do Vínculo** e **S-2200 – Evento de Admissão**, a partir do momento em que a empresa iniciar o envio das informações para o eSocial.

Descrição: Acessar a função **FP1760 – Dependentes** e para cada dependente acessar o botão eSocial e determinar o tipo de dependente conforme tabela do eSocial.

Por meio do botão eSocial, alterar o tipo de dependente conforme tabela do Governo:

Campo:

Campo	Descrição	Validações/Regras
Tipo	<p>Tipo de dependente correspondente aos códigos do eSocial.</p> <p>Para os tipos de dependente Filho, Cônjuge, Companheiro e Pais, será sugerido automaticamente o tipo equivalente à tabela do eSocial, para os demais será atribuído o código.</p> <p>00 – Nenhum – Dependente não irá integrar arquivos do eSocial e devem ser ajustados, se necessário, para identificar o tipo de dependente conforme a tabela do e Social.</p>	Os tipos de dependentes devem ser classificados conforme opções disponibilizadas pelo Governo (ver Notas).

Nota:

Opções de Tipos de Dependentes disponibilizados pelo Governo:

Tipo	Descrição	Equivalência Datasul
01	Cônjuge ou companheiro com o qual tenha filho ou viva há mais de cinco anos.	Cônjuge ou Companheiro
02	Filho ou enteado até vinte e um anos.	Filho e idade até 21 anos.
03	Filho ou enteado universitário ou cursando escola técnica de segundo grau, até vinte e quatro anos.	Filho, idade até 24 anos e Estudante = Sim.
04	Filho ou enteado (a) em qualquer idade, quando incapacitado física e/ou mentalmente para o trabalho.	Filho e Estado Saúde = Inválido.
05	Irmão, neto ou bisneto sem arrimo dos	00 - Nenhum - Dependente não irá integrar

	pais, do qual detenha a guarda judicial, até vinte e um anos.	os arquivos do eSocial.
06	Irmão, neto ou bisneto sem arrimo dos pais, com idade até vinte e quatro anos, cursando nível superior ou escola técnica de segundo grau.	00 - Nenhum - Dependente não irá integrar os arquivos do eSocial.
07	Irmão, neto ou bisneto sem arrimo dos pais, com guarda judicial, em qualquer idade, incapaz física e/ou mentalmente para o trabalho.	00 - Nenhum - Dependente não irá integrar os arquivos do eSocial.
08	Pais, avós e bisavós.	Pais.
09	Menor pobre, até vinte e um anos, que crie e eduque e do qual detenha a guarda judicial.	00 - Nenhum - Dependente não irá integrar os arquivos do eSocial.
10	Pessoa absolutamente incapaz, da qual seja tutor ou curador.	00 - Nenhum - Dependente não irá integrar os arquivos do eSocial.

Nota: O botão do eSocial ficará disponível nesse programa **somente se o estabelecimento** estiver parametrizado como Complementos Habilitados para o eSocial (FP0560).

Função: **FP2240 – Manutenção Participante eSocial**

Objetivo: Registrar as ocorrências de remuneração recebidas em outra empresa, decorrentes de seus múltiplos vínculos, para funcionários e prestadores de serviço pessoa física. Nesse programa também será registrada informação referente ao cancelamento do aviso prévio. Essas informações serão utilizadas geração das mensagens destinadas ao eSocial, conforme layouts **S-1200 - eSocial Mensal – Remuneração** e **S-2405 - Cancelamento de Aviso Prévio**, a partir do momento em que a empresa iniciar o envio das informações para o eSocial.

Descrição: Acessar o programa **FP2240 – Participante eSocial** e incluir as seguintes informações:

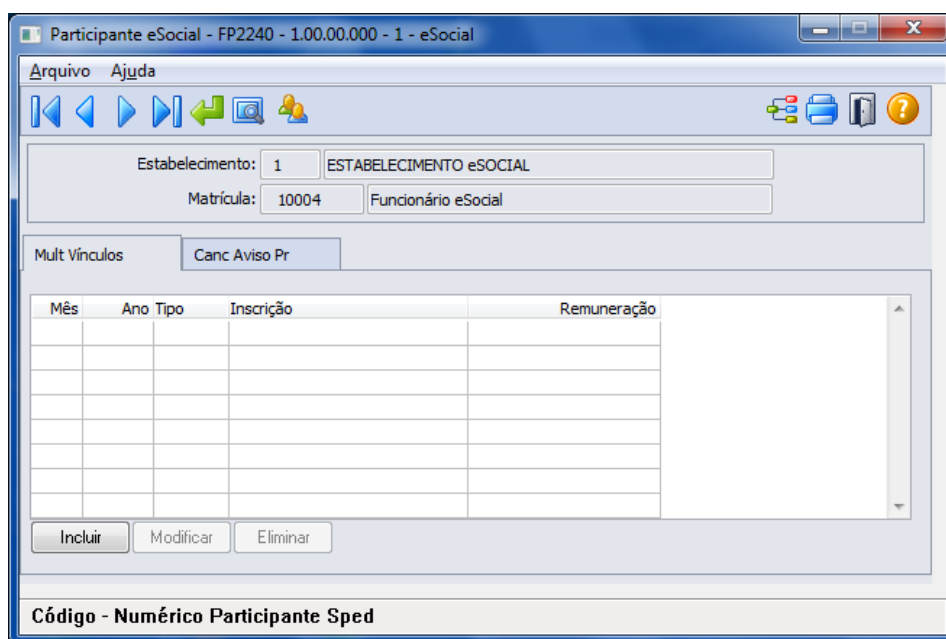

Por meio do botão  “Visualizar Terceiros”, é possível trocar a consulta e navegação entre Funcionários e Prestadores de Serviço. Nessa primeira fase, somente estarão disponíveis informações de funcionários, pois a

parte de complementação de prestadores de serviços e notas fiscais será liberada somente na segunda fase do projeto.

Por meio da Pasta “**Mult Vínculos**”, incluir as informações referentes à remuneração recebida em outra empresa:

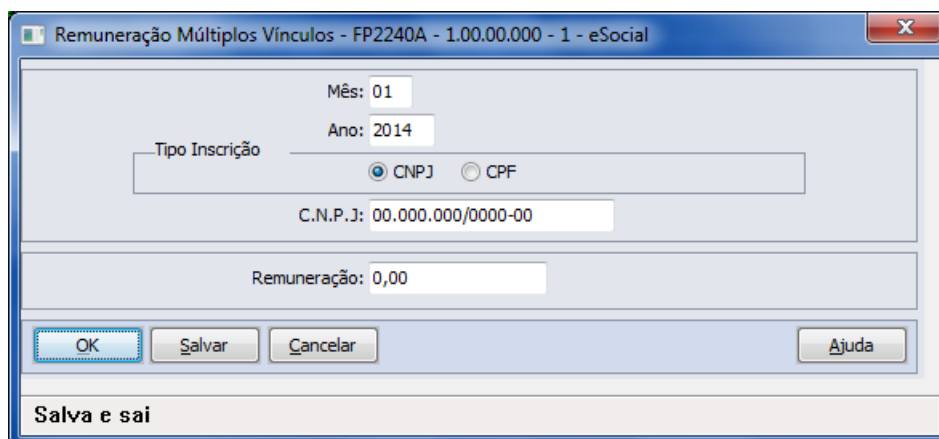

Nota: Os valores informados nessa função serão utilizados somente para o processo do eSocial, os valores para trânsito nos cálculos da folha de pagamento e rescisões continuarão sendo lançados por meio do evento relacionado ao índice de função específica 17 – Base INSS Recolhida Terceiros, por meio do movimento em lote (FP220) ou movimento parcelado (FP2040).

Campos: Pasta “**Mult Vínculos**”:

Campo	Descrição	Validações/Regras
Mês	Mês de referência para o registro da remuneração recebida pelo funcionário/prestador serviço em outra empresa.	Obrigatório preenchimento.
Ano	Ano de referência para o registro da remuneração recebida pelo funcionário/prestador serviço em outra empresa.	Obrigatório preenchimento.
Tipo Inscrição	Selecionar o tipo de inscrição da empresa na qual o funcionário/prestador serviço recebeu outra remuneração dentro do mês: CNPJ ou CPF.	Obrigatório preenchimento.
CNPJ ou CPF	CNPJ ou CPF do qual o funcionário/prestador serviço recebeu outra remuneração dentro do mês.	Obrigatório preenchimento.
Remuneração	Valor da remuneração recebida pelo funcionário/prestador serviço referente outro vínculo.	Obrigatório preenchimento.

Por meio da Pasta “**Canc Aviso Pr**”, será demonstrada informações relativas ao cancelamento do aviso prévio. Quando uma programação de rescisão é eliminada (FR5040), será apresentada uma tela complementar para informar o motivo/data do cancelamento do aviso prévio, essas informações são registradas no FP2240 – Pasta “**Canc Aviso Pr**”, para alterações, se necessário.

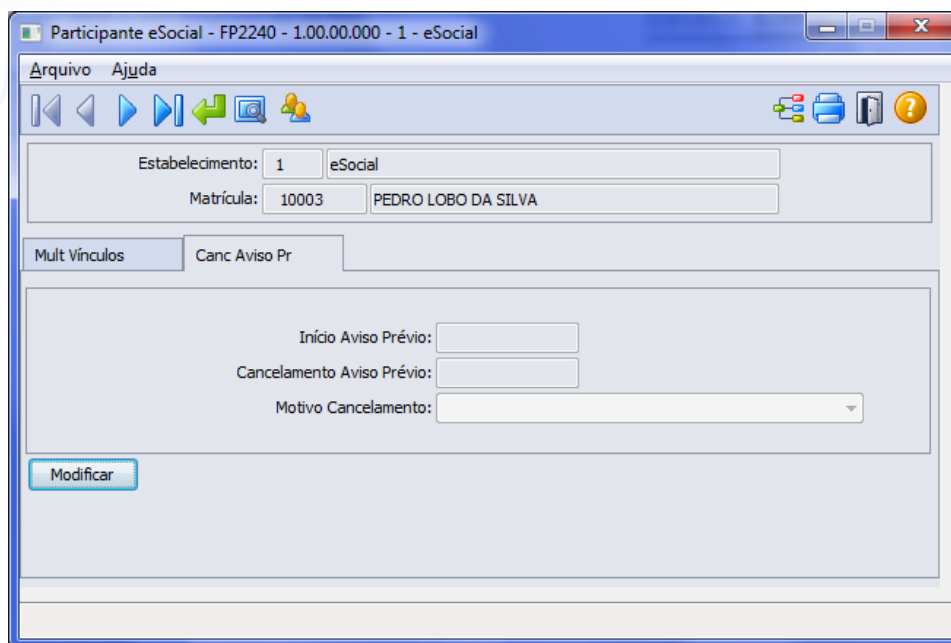

Campo	Descrição	Validações/Regras
Início Aviso Prévio	Data do início do aviso prévio do funcionário.	Essa informação sempre ficará desabilitada, o programa buscará tal informação da programação de rescisão do funcionário.
Cancelamento Aviso Prévio	Data do cancelamento do aviso prévio.	Já virá preenchida com a data informada durante a eliminação da programação, ficará habilitada para alteração, se necessário, e não poderá ser uma data menor ou igual à data de início do aviso prévio.
Motivo Cancelamento	Motivo do cancelamento do aviso prévio, conforme opções previstas no eSocial: <ul style="list-style-type: none"> • Reconsideração prevista no artigo 489 da CLT. • Determinação Judicial. • Cumprimento de norma legal. • Outros. 	Essa informação virá preenchida conforme motivo informado no momento da eliminação da programação da rescisão, ficando habilitado para alteração, se necessário.

Notas:

A pasta “**Canc Aviso Prévio**” ficará habilitada somente quando o tipo de participante for **Funcionário**. Ao modificar um registro da pasta “**Canc Aviso Prévio**”, será validada a existência de programação de rescisão para o funcionário, existindo, não será permitida a alteração dos dados. Sendo necessário primeiramente eliminar a programação da rescisão para alterar os dados de cancelamento do aviso prévio.

O botão do eSocial ficará disponível nesse programa **somente se o estabelecimento** estiver parametrizado como Complementos Habilitados para o eSocial (**FP0560**).

Função:**Objetivo:****FP1100 – Manutenção Motivo Estabilidade**

Permitir que seja informado o complemento para os motivos de estabilidade conforme os códigos definidos pelo eSocial para geração das mensagens destinadas ao eSocial, conforme layouts **S-2340 – Evento - Estabilidade – Início** e **S-2345 – Evento - Estabilidade – Término**.

Descrição:

Por meio do botão eSocial, será acessado o programa FP1100A – Complemento Motivo Estabilidade, para permitir informar o motivo de estabilidade de acordo com códigos divulgados pelo eSocial:

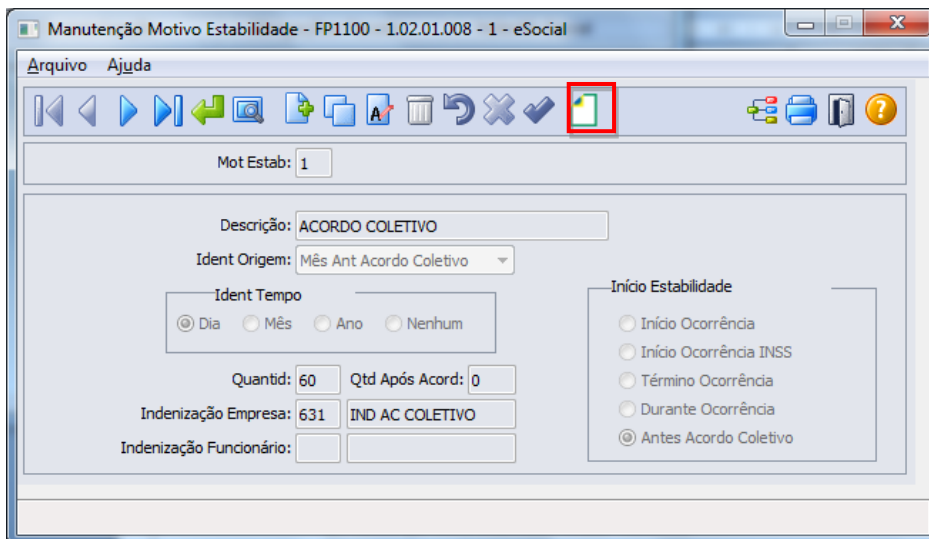

Ao clicar neste botão, será acessada a tela **FP1100A – Complemento Motivo Estabilidade**:

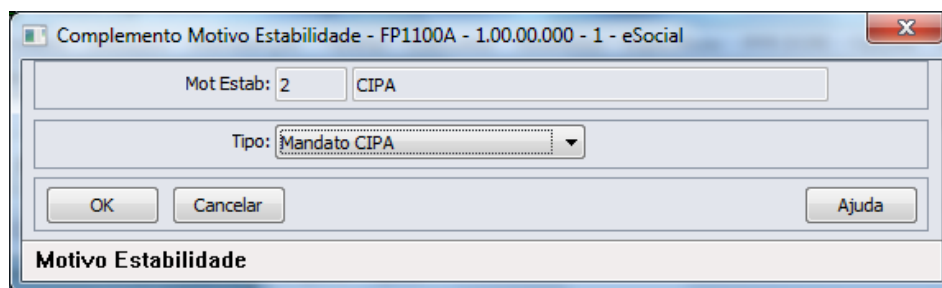

Campo:

Campo	Descrição	Validações/Regras
Tipo	Motivos de estabilidade eSocial: <ul style="list-style-type: none"> • Acidente de Trabalho. • Mandato Sindical. • Mandato Eleitoral. • Gravidez. • Prestação de Serviço Militar. • Convenção Coletiva de Trabalho. • Candidato da CIPA. • Eleito Titular CIPA. • Eleito Suplente CIPA. • Membro do Conselho Nacional da Previdência Social (CNPS). • Membro de Comissão de Conciliação Prévia. • Empregados eleitos diretores de 	Deve ser informada apenas para os motivos de estabilidade que irão para o arquivo eSocial; para os demais motivos de estabilidade deve-se selecionar a opção Nenhum – Estabilidade não irá integrar os arquivos do eSocial .

sociedades cooperativas.

- Membros do Conselho Curador do FGTS.
- Outros.

Função:

FP0060 – Manutenção Situações

Objetivo:

Complementar o cadastro de situações com as informações dos afastamentos temporários e desligamentos de acordo com as tabelas definidas pelo eSocial para geração das mensagens destinadas ao eSocial, conforme layouts **S-2320 – Evento Afastamento Temporário**, **S-2325 - Alteração do Motivo do Afastamento**, **S2330 – Evento Retorno de Afastamento Temporário** e **S-2800 – Evento Desligamento**.

Descrição:

Acessar o programa FP0060 – Manutenção Situação e, por meio do botão eSocial, informar os dados complementares solicitados.

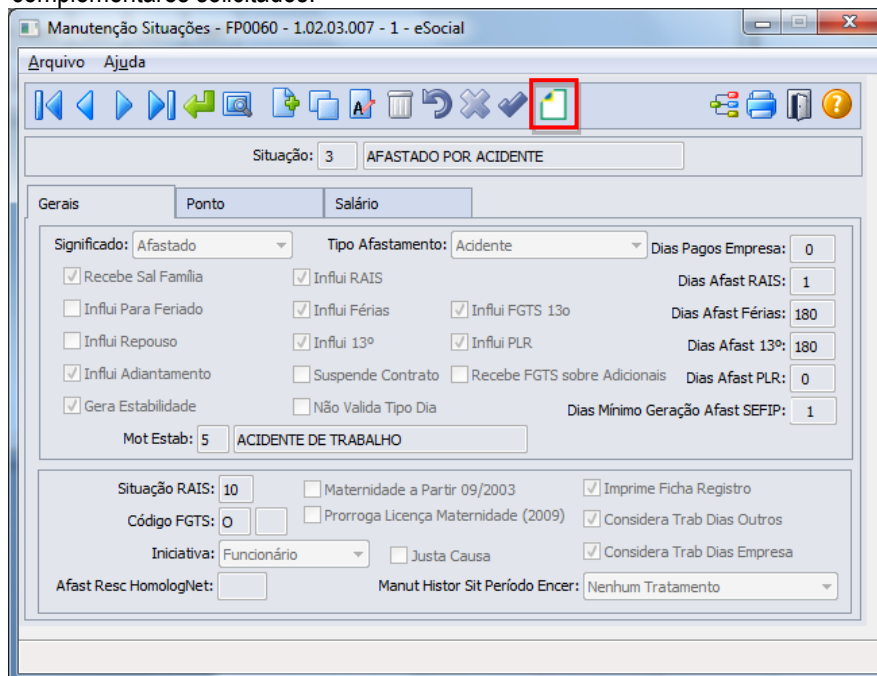

Ao clicar neste botão, será acessada a tela **FP0060A – Complemento Situações**:

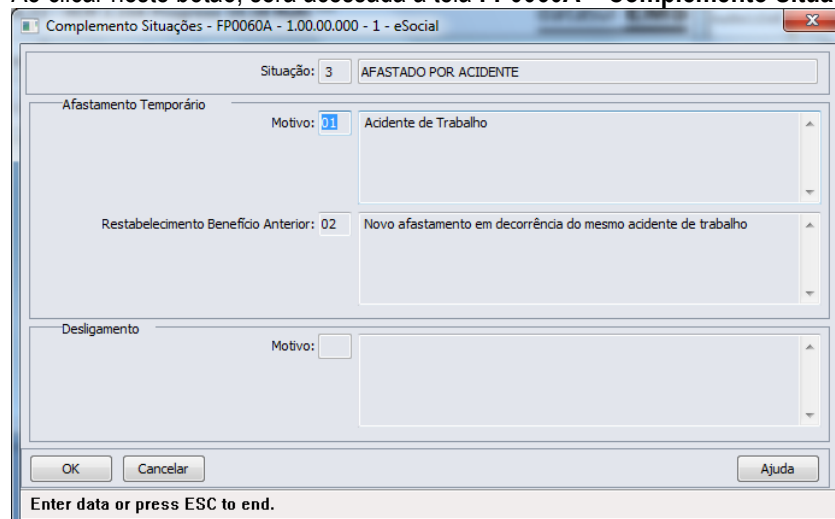

Campos:

Campo	Descrição	Validações/Regras
Afast. Temporário - Motivo	Os motivos de afastamento, conforme anexo I - tabela 18 do eSocial.	Somente fica habilitado quando o significado da situação (campo Significado, na pasta Gerais) for diferente de "Rescisão de Contrato" ou "Saída por Transferência", sendo obrigatório ser informado.
Restabelecimento Benefício Anterior	Motivo de afastamento, pelo mesmo motivo anterior: 02 - Novo afastamento em decorrência do mesmo acidente de trabalho. 04 - Novo afastamento em decorrência da mesma doença, dentro de 60 dias contados da cessação do afastamento anterior.	Somente fica habilitado quando o motivo de afastamento temporário informado for igual a 01 – Acidente de Trabalho, 02 – Novo Afastamento em Decorrência do mesmo Acidente de Trabalho, 03 – Doença ou 04 – Novo Afastamento em Decorrência da mesma doença, dentro de 60 dias, contados da cessação do afastamento anterior , sendo obrigatório ser informado.
Desligamento - Motivo	Motivos de desligamento, conforme anexo I - tabela 19 do eSocial.	Fica habilitado quando o significado da situação (campo Significado, na pasta Gerais) for "Rescisão de Contrato" ou "Saída por Transferência", sendo obrigatório ser informado.

Nota: O programa de complemento é executado para todas as situações, independente de seu significado, ficando na responsabilidade do usuário relacionar o motivo **00 – Nenhum – Situação não irá integrar os arquivos do eSocial** para as situações que não devem ser integradas para o eSocial.
Os motivos de desligamento 11 e 12 são aceitos para as situações com significado "Saídas por Transferência".
Os demais motivos de desligamento somente são aceitos para as situações com significado "Rescisão de Contrato".

Função: **FP1600 – Manutenção Histórico de Situações**

Objetivo: Permitir que seja informado o complemento para as situações de afastamento que estão cadastradas no sistema.

Estas informações serão utilizadas na geração das mensagens destinadas ao eSocial, conforme layouts **S-2320 – Evento Afastamento Temporário, S-2325 - Alteração do Motivo do Afastamento, S-2330 – Evento Retorno de Afastamento Temporário e S-2800 – Desligamento**, quando da inclusão/alteração de uma situação de afastamento, férias ou saída por transferência para algum funcionário.

Descrição: Acessar o programa FP1600 – Manutenção Situação e, por meio do botão eSocial, informar os dados complementares solicitados.

Nota: Para os funcionários contratos especiais, exceto estagiário contrato especial, o programa de complemento não é executado, sendo emitida uma mensagem informando que a origem de contratação é incorreta.

- 1) Afastamentos pelos motivos (conforme tabela 18 do eSocial):
 - **01 – Acidente trabalho.**
 - **02 – Novo afastamento em decorrência do mesmo acidente de trabalho.**
 - **03 – Doença.**
 - **04 – Novo afastamento em decorrência da mesma doença, dentro de 60 dias contados da cessação do afastamento anterior.**
 - **06 – Licença maternidade – 120 Dias.**

- 08 – Aborto não criminoso.

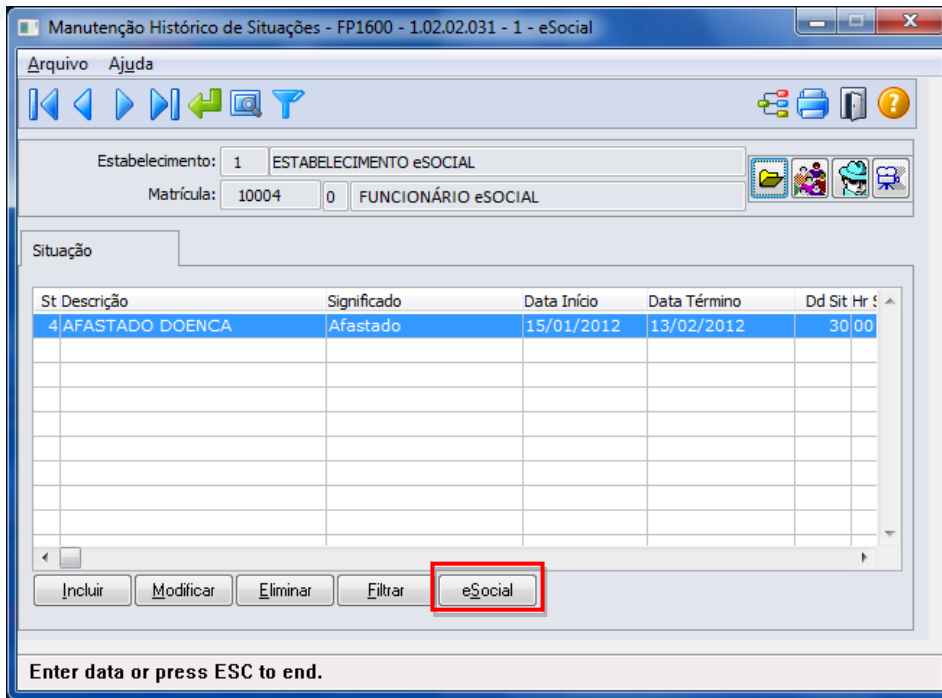

Ao clicar neste botão, será acessada a tela **FP1600B – Complemento Afastamentos**:

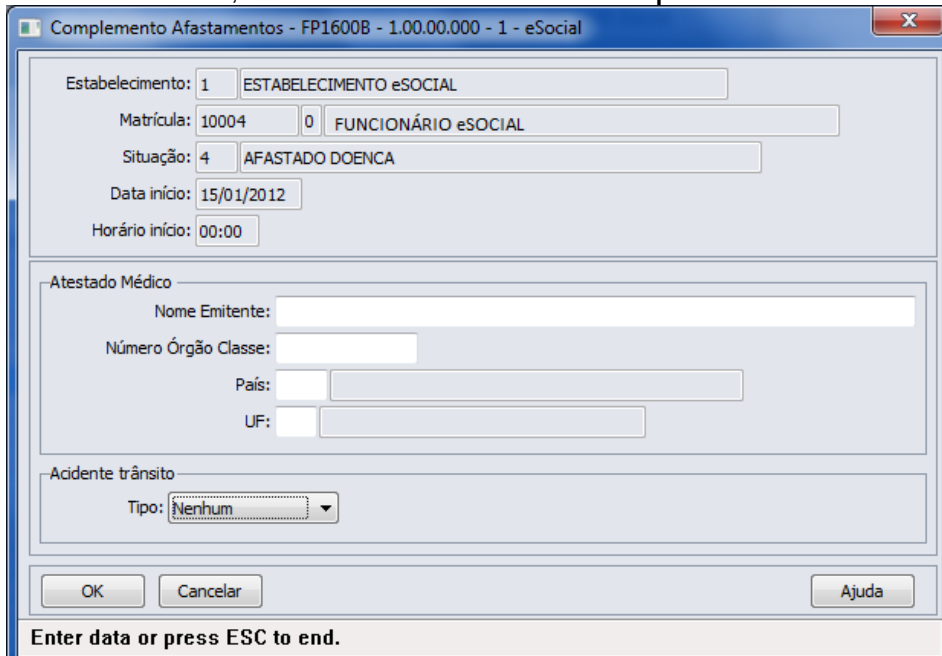

Campos:

Campo	Descrição	Validações/Regras
Nome Emitente	Nome do Médico ou Dentista que emitiu o atestado.	Esses campos ficam desabilitados para as situações com motivo de afastamento (complemento eSocial) igual a: <ul style="list-style-type: none"> • Acidente de Trabalho. • Novo Afastamento em decorrência do mesmo acidente de trabalho. E ficam habilitados e são obrigatórios para as situações com motivo de afastamento (complemento eSocial) igual a: <ul style="list-style-type: none"> • Doença. • Novo Afastamento em decorrência da mesma doença, dentro de 60 dias contados da cessação do afastamento anterior. • Licença Maternidade (120 dias) Aborto não Criminoso:
Número Órgão Classe	Número de inscrição no órgão de classe	
País	Sigla do país do órgão de classe.	
UF	Sigla da UF do órgão de classe.	
Acidente de Trânsito - Tipo	Tipo de acidente de trânsito do afastamento, conforme opções disponibilizadas no eSocial: <ul style="list-style-type: none"> • Nenhum. • Atropelamento. • Colisão. • Outros. 	Este campo fica desabilitado para as situações com motivo de afastamento (complemento eSocial) igual a: <ul style="list-style-type: none"> • Licença Maternidade (120 dias). • Aborto não Criminoso. Este campo fica habilitado e é opcional para as situações com motivo de afastamento (complemento eSocial) igual a: <ul style="list-style-type: none"> • Acidente de Trabalho. • Novo Afastamento em decorrência do mesmo acidente de trabalho. • Doença. • Novo Afastamento em decorrência da mesma doença, dentro de 60 dias contados da cessação do afastamento anterior.

2) Afastamento pelo motivo **10 – Exercício Mandato Sindical**, conforme tabela 18 do eSocial:

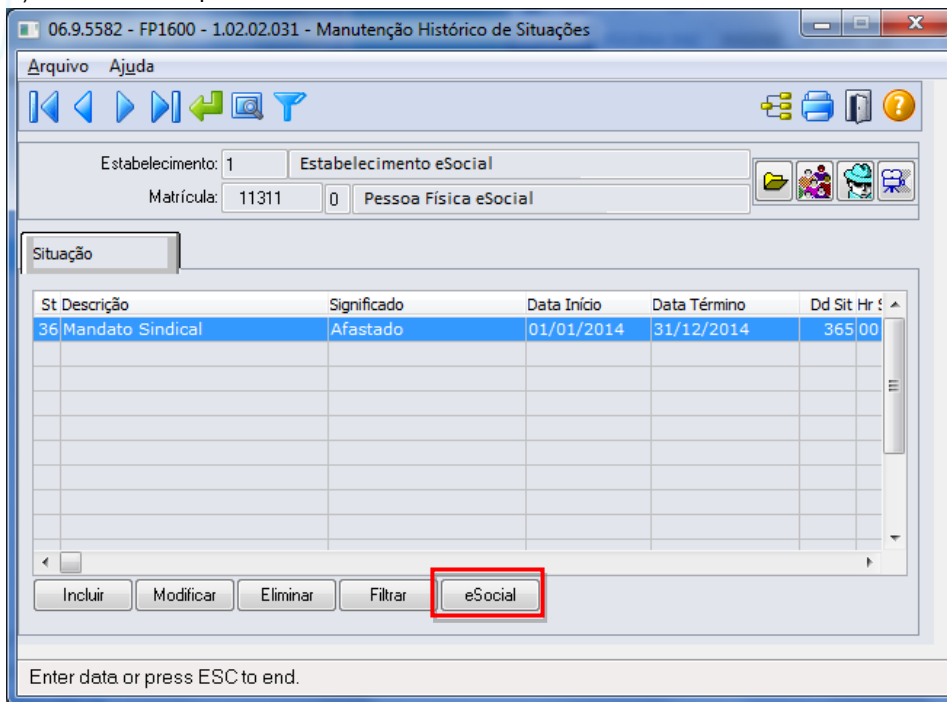

Ao clicar no botão eSocial, será acessada a tela **FP1600C – Complemento Mandato Sindical**:

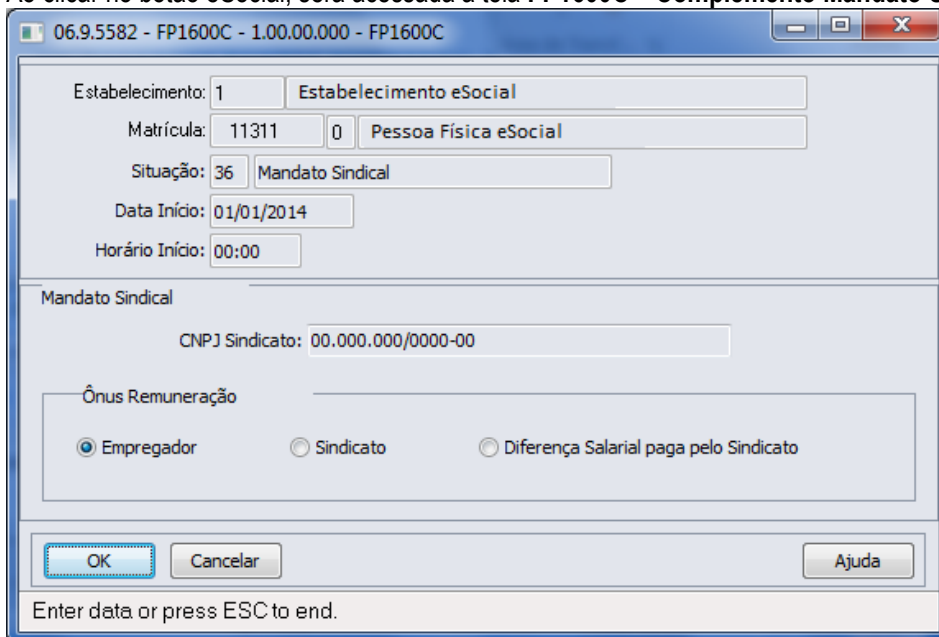

Campos:

Campo	Descrição	Validações/Regras
CNPJ Sindicato	Informar o número do CNPJ do sindicato no qual o funcionário exercerá o mandato.	Obrigatório ser informado.
Ônus Remuneração	Indicativo do ônus da remuneração: <ul style="list-style-type: none"> • Empregador. • Sindicato. • Diferença Salarial paga pelo Sindicato. 	Obrigatório ser informado.

3) Afastamento pelo motivo **16 - Cessão de Trabalhador**, conforme tabela 18 do eSocial:

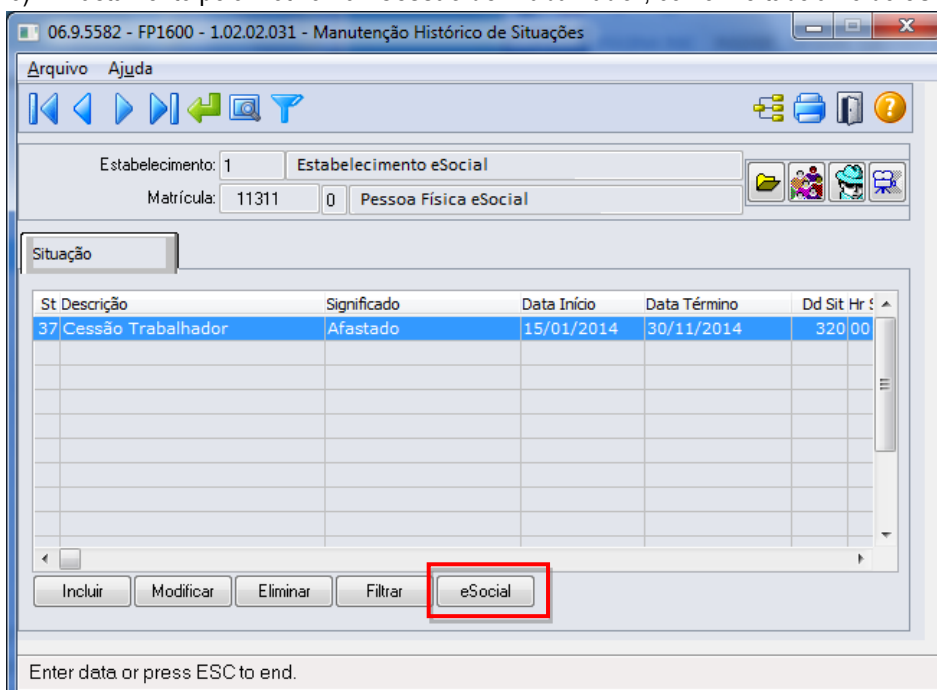

Ao clicar no botão eSocial, será acessada a tela **FP1600D – Complemento Cessão Trabalhador**:

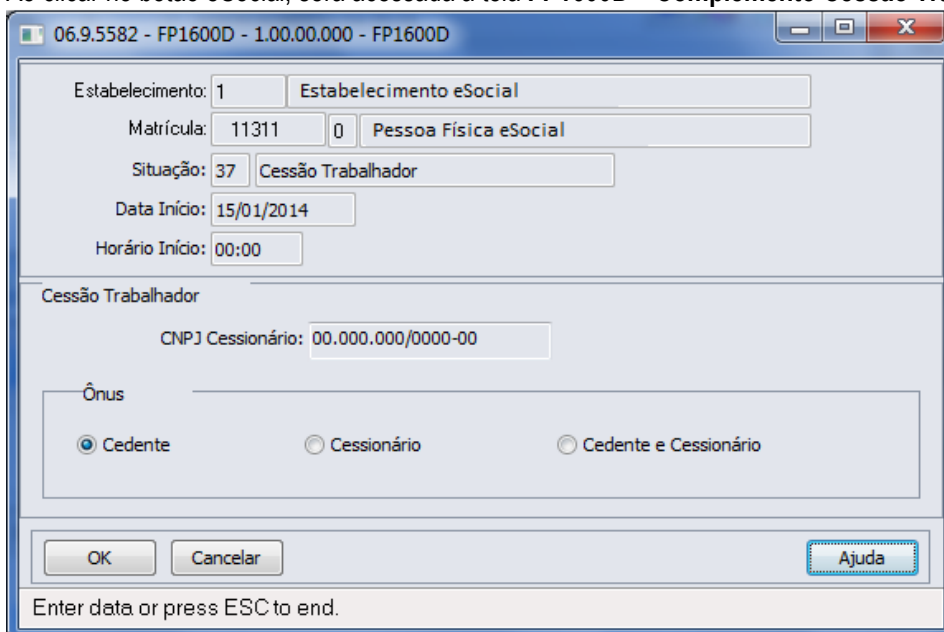

Campos:

Campo	Descrição	Validações/Regras
CNPJ Cessionário	Informar o número do CNPJ do órgão/entidade para o qual o funcionário foi cedido.	Obrigatório ser informado.
Ônus	Indicativo do ônus da remuneração: <ul style="list-style-type: none"> • Cedente. • Cessionário. • Cedente e Cessionário. 	Obrigatório ser informado.

4) **Saída por Transferência** pelos motivos (conforme tabela 19 do eSocial):

- 11 – Transferência de empregado para outra empresa do mesmo grupo empresarial que tenha assumido os encargos trabalhistas, sem que tenha havido rescisão de contrato de trabalho.
- 12 - Transferência de empregado para outra empresa que tenha assumido os encargos trabalhistas por motivo de sucessão, sem que tenha havido rescisão de contrato de trabalho.

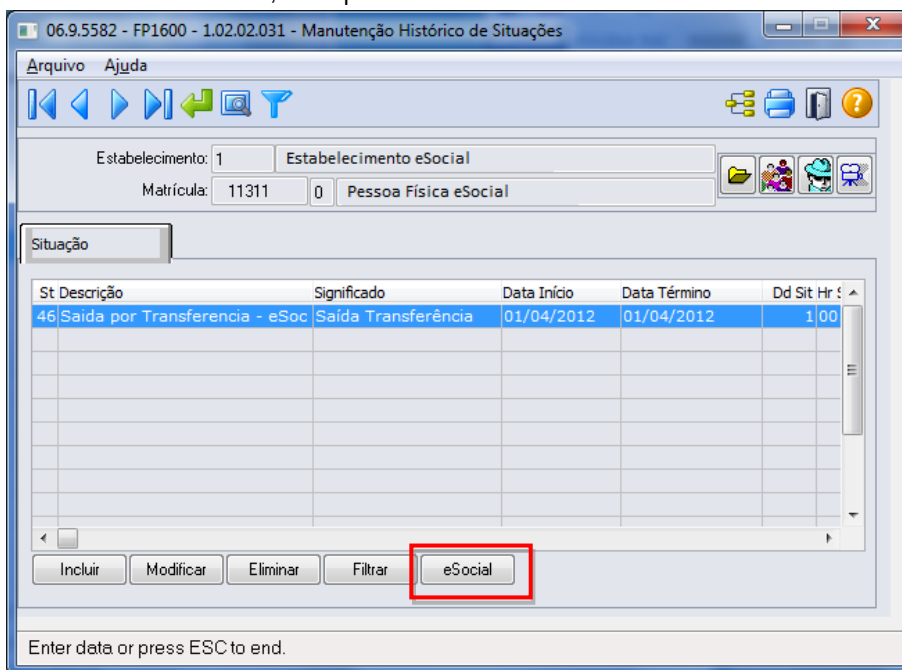
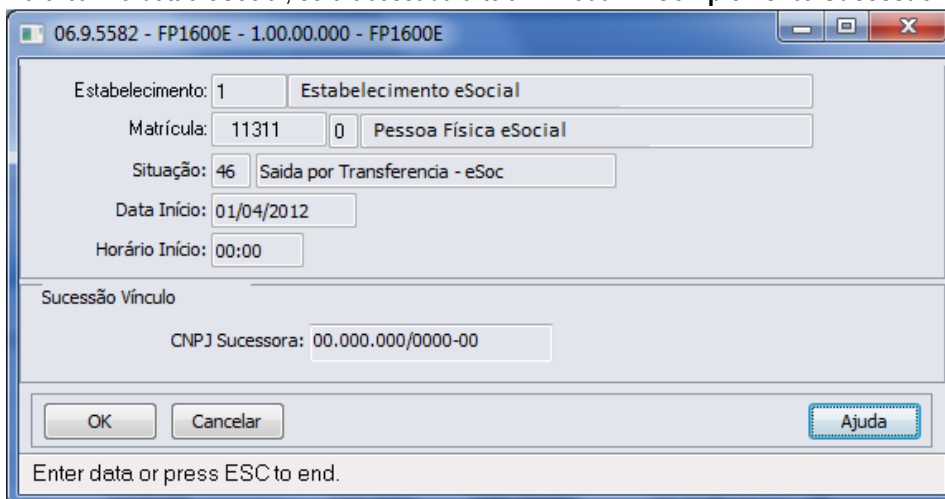
Ao clicar no botão eSocial, será acessada a tela **FP1600E – Complemento Sucessão Vínculo**:

Campo:

Campo	Descrição	Validações/Regras
CNPJ Sucessora	Informar o número do CNPJ da empresa sucessora.	Obrigatório ser informado.

Função:

FP1600 – Manutenção Histórico de Situações – Alteração Espécie Benefício

Objetivo:

Permitir que seja informada a alteração da espécie do benefício feita pelo INSS. Estas informações serão utilizadas na geração da mensagem destinada ao eSocial, conforme layouts **S-2325 - Alteração do Motivo do Afastamento**.

Descrição:

Para o eSocial, há a necessidade de identificar quando uma situação de afastamento tem sua espécie alterada pelo INSS, isto é, quando o motivo do afastamento é alterado conforme tabela abaixo:

Motivo Original	Motivo Novo
01 – Acidente de trabalho.	03 – Doença.
01 – Acidente de trabalho.	14 – Aposentadoria por Invalidez.
03 – Doença.	01 – Acidente de trabalho.
03 – Doença.	14 – Aposentadoria por Invalidez.

Atualmente, quando isto ocorre, o procedimento efetuado é alterar a data da situação que está em andamento e incluir uma nova situação, conforme novo parecer do INSS.

Para que a mensagem de alteração do motivo de afastamento seja gerada corretamente para o eSocial, este procedimento precisa ser feito de uma nova maneira, conforme demonstrado abaixo:

- 1) Considere que o funcionário possui a seguinte situação de afastamento doença:

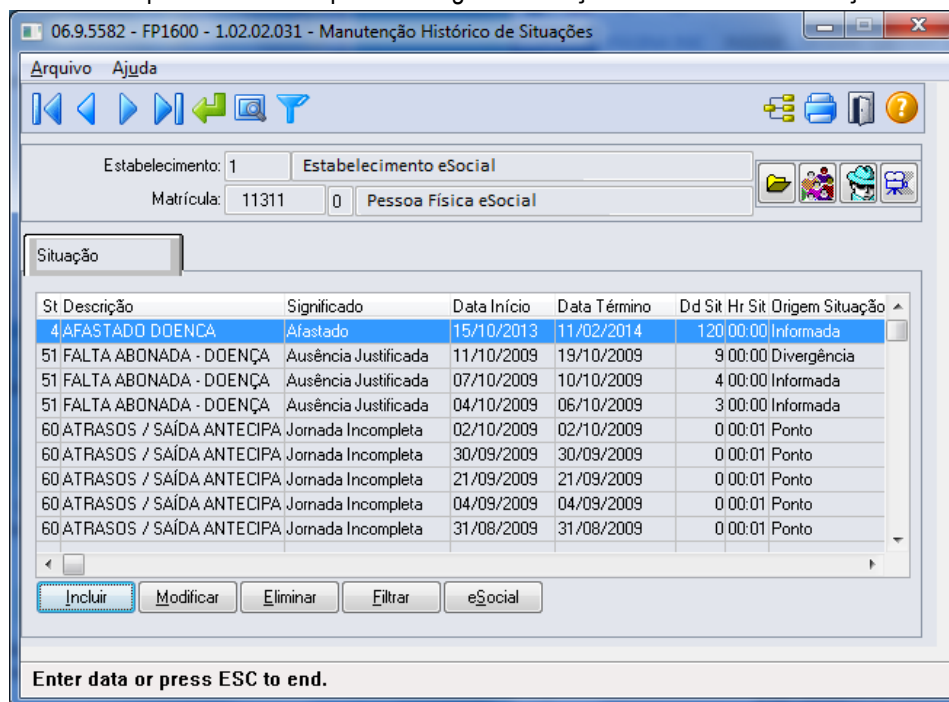

- 2) Em 25/01/2014, o INSS altera a espécie do benefício concedido, que era Doença para Acidente de Trabalho.

Conforme novo procedimento, **não deve ser alterada** a data de término do afastamento da situação 4 – Afastado Doença, mas sim, seguir os passos abaixo:

- a. Lançar a nova situação de afastamento acidente, considerando como data de início a data em que houve a alteração da espécie do benefício.

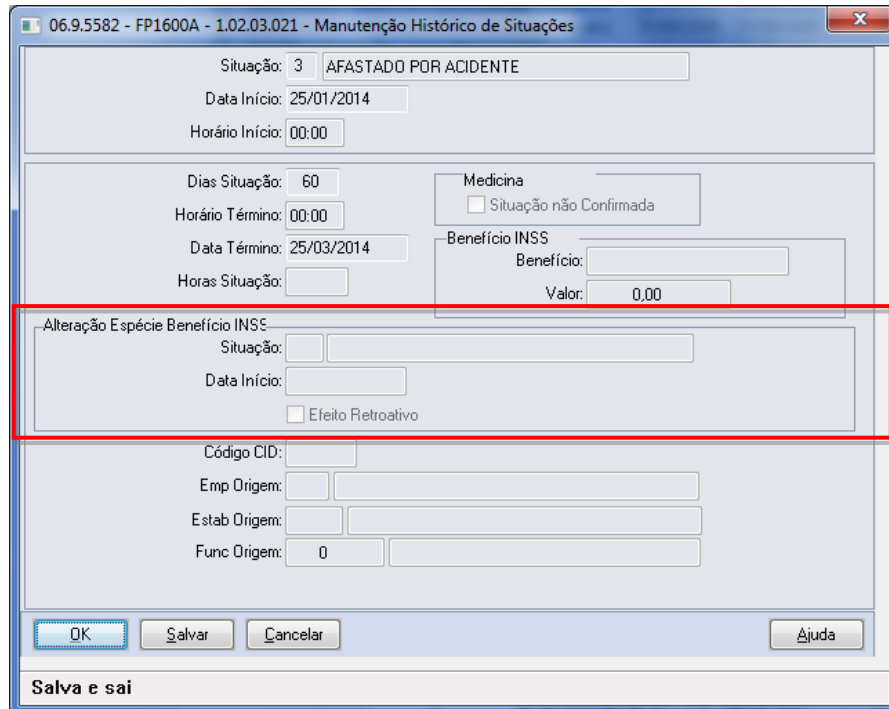

- b. Ao clicar no botão OK, o sistema vai identificar que a situação que está sendo incluída sobrepõe o período de uma situação já cadastrada.

Em seguida, o sistema irá verificar o motivo de afastamento da situação já cadastrada e o motivo de afastamento da situação que está sendo incluída. Se estes motivos se enquadrarem na tabela demonstrada no início deste tópico (FP1600), será apresentada a pergunta abaixo; caso contrário, a inclusão da situação não será permitida.

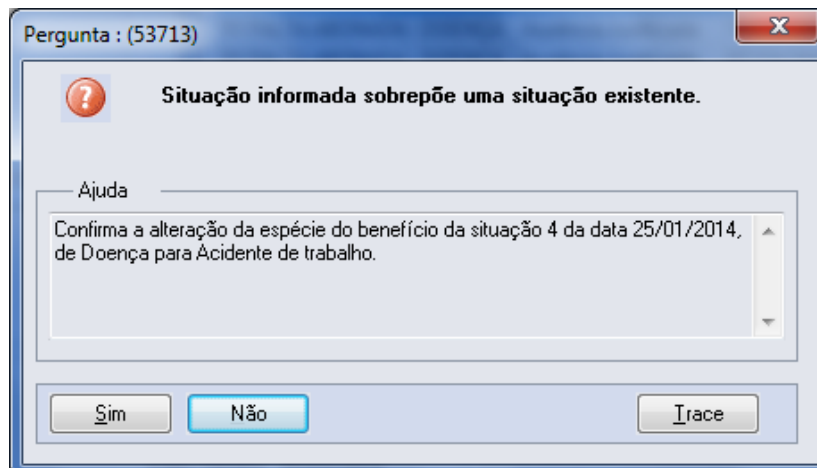

Caso a resposta para esta pergunta seja:

- **Não:** não será permitida a inclusão da situação.
- **Sim:** será atualizado na tela, no quadro Alteração Espécie Benefício INSS o código, a descrição e data de início da situação que será substituída. Também será apresentada a pergunta abaixo:

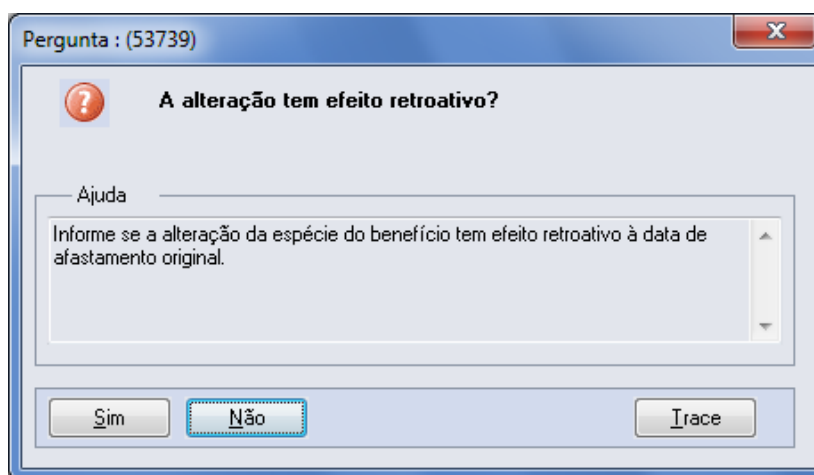

A resposta desta pergunta irá atualizar o conteúdo do campo Efeito Retroativo, localizado no quadro Alteração Espécie Benefício INSS.

- Por último, o sistema altera a data de término da situação já cadastrada para que seja igual à data de início da nova situação – 1, e altera também a quantidade de dias da situação.
- 3) Ao término do procedimento, as situações de afastamento do funcionário ficaram conforme demonstrado na tela abaixo:

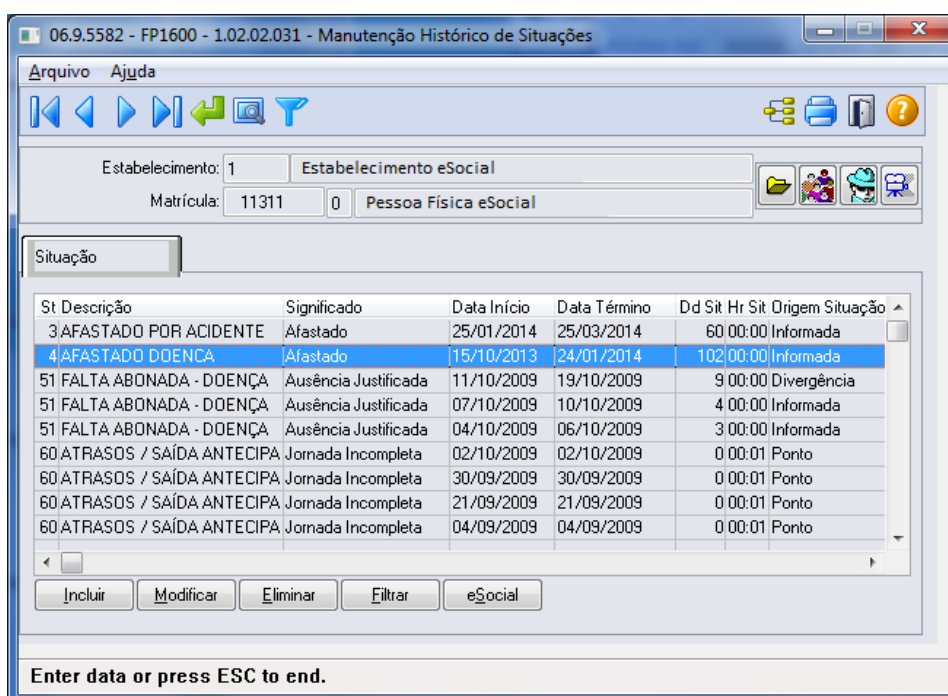

Notas: Esta implementação reflete nos programas MT0728 – Atendimento Médico, pasta Atest. Ext e, MT0828 – Gerenciador Médico, pasta Afast.

Função: **FP9194 – Cálculo das Diferenças Salariais Dissídio**

Objetivo: Permitir que sejam informados os dados referentes ao dissídio, por meio deste botão, será acessado o programa **F9194B – Complemento Cálculo Diferenças Salariais**.

Descrição: A partir do momento em que, algum **estabelecimento** compreendido dentro da faixa de estabelecimentos informada na pasta de Seleção, estiver com o eSocial habilitado neste programa irá aparecer o botão eSocial ao lado esquerdo do botão Ajuda.

Este botão inicialmente vem desabilitado e, somente é habilitado depois de selecionado o campo Gera Movimento na pasta Parâmetros, passará a ser obrigatório informar os complementos para o eSocial.

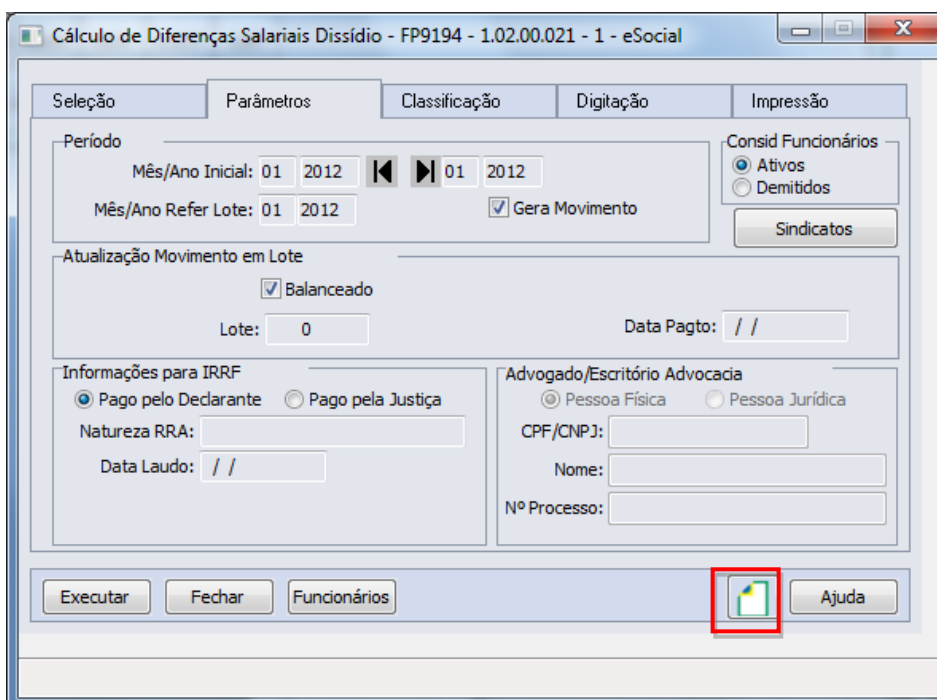

Ao clicar neste botão, será acessada a tela **FP9194B – Complemento Cálculo Diferenças Salariais**:

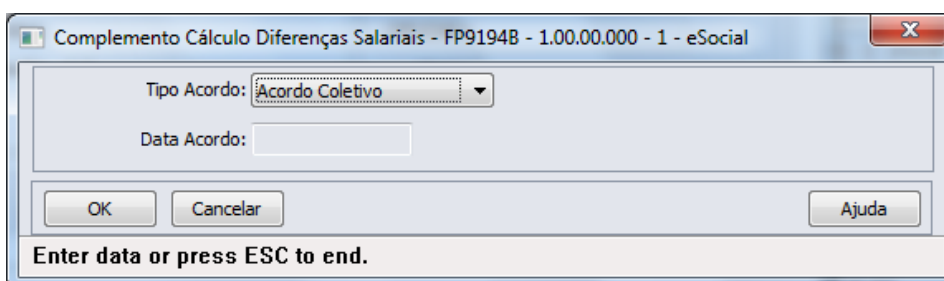

Campos:

Campo	Descrição	Validações/Regras
Tipo Acordo	Tipo de acordo: <ul style="list-style-type: none"> • Acordo Coletivo. • Comissão de Conciliação Prévia – CCP. • Convenção. • Dissídio. 	É obrigatório ser informado.
Data Acordo	Data do acordo, convenção ou dissídio.	A data deverá ser data anterior ou igual mês/ano de referência do lote, informado na pasta Parâmetros.

Nota: É obrigatório informar os complementos para o eSocial.

Função: FP6620 – Importa Dependentes

Objetivo: Permitir importar os dependentes e as informações complementares necessárias para o eSocial.

Descrição: No arquivo de layout deste programa, foi acrescentado o registro Informações Complementares eSocial, o qual é identificado por meio do campo Tipo de Informação: 3 – eSocial. Este contém os mesmos campos do programa complemento **FP1760C – Complemento Dependentes**.

Campos: Para detalhes sobre os novos campos, sua obrigatoriedade, entre outros, verificar no programa FP6620, por meio do botão Editar Layout da pasta Layout.

Função: FP6600 – Importa Funcionários

Objetivo: Permitir importar funcionários com as informações complementares necessárias para o eSocial.

Descrição: No arquivo de layout deste programa, foram acrescentados três novos tipos de registros: 7, 8 e 9 que contém os campos complementares para o eSocial, referente ao funcionário e à sua pessoa física.

Campos: Para detalhes sobre os novos campos, sua obrigatoriedade, entre outros, verificar no programa FP6600, por meio do botão Editar Layout da pasta Layout.

Nota: As validações dos demais campos, são as mesmas efetuadas no complemento eSocial dos programas FP1500 – Manutenção Funcionários e FP1440 – Manutenção Pessoa Física.

Função: FP6610 – Importa Funcionários Contratos Especiais

Objetivo: Permitir importar funcionários contratos especiais com as informações complementares necessárias para o eSocial.

Descrição: No arquivo de layout deste programa, foram acrescentados três novos tipos de registros: 6, 7 e 8, que contém os campos complementares para o eSocial, referente ao funcionário e à sua pessoa física.

Campos: Para detalhes sobre os novos campos, sua obrigatoriedade, entre outros, verificar no programa FP6610, por meio do botão Editar Layout da pasta Layout.

Nota: As validações dos demais campos, são as mesmas efetuadas no complemento eSocial dos programas FP1510 – Manutenção Funcionários Contratos Especiais e FP1440 – Manutenção Pessoa Física.

Função: FP6660 – Importa Histórico de Situações

Objetivo: Importar os históricos de situação dos funcionários para o Manutenção Histórico de Situações (FP1600) e suas informações complementares necessárias para o eSocial.

Descrição: No arquivo de layout deste programa, foi acrescentado o registro tipo 2, identificado por meio da constante efd-afas, que o qual contém os campos complementares para o eSocial, referente ao afastamento.

Campos: Para detalhes sobre os novos campos, sua obrigatoriedade, entre outros. Verificar no programa FP6660, por meio do botão Editar Layout da pasta Layout.

Nota: As validações dos demais campos são iguais às efetuadas no complemento eSocial do programa FP1600 – Manutenção Histórico de Situações.

Função: FP6650 – Importa Informações eSocial

Objetivo: Efetuar a importação dos campos adicionais dos cadastros, necessários para a geração das informações para o eSocial.

Descrição: O programa irá possibilitar a importação das informações adicionais para eSocial, atualizando as informações complementares dos novos campos eSocial. Este programa poderá ser utilizado para completar as informações que já estão cadastradas no sistema.

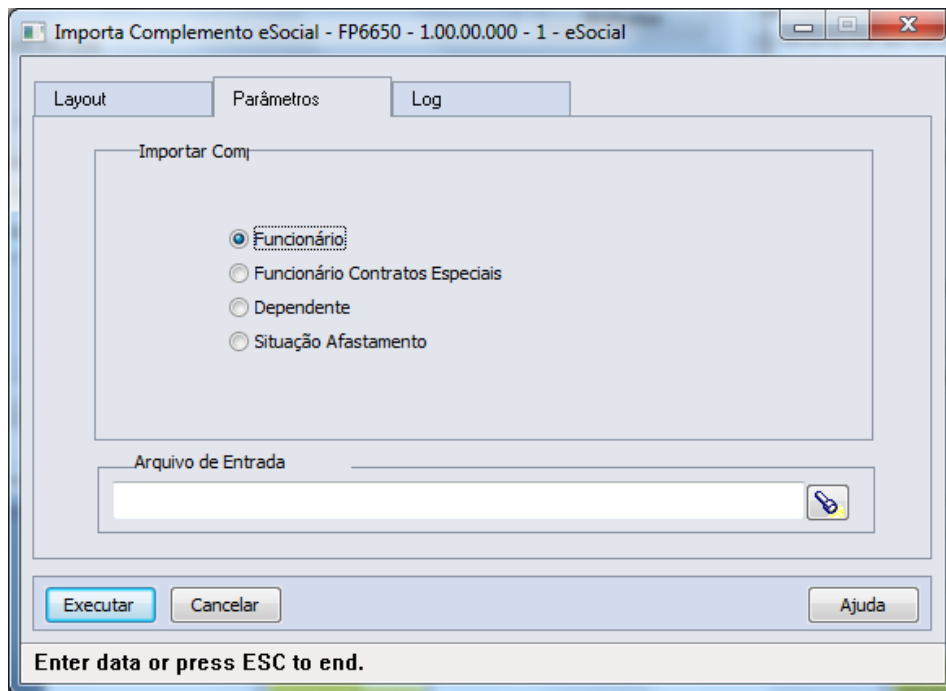

Campos:

Campo	Descrição	Validações/Regras
Pasta Layout - Layout	Conforme opção selecionada demonstrará o arquivo de layout correspondente, por meio do botão Editar Layout.	
Layout - Funcionário	Contém os registros 7, 8 e 9 do layout do programa FP6600.	Para detalhes sobre os novos campos, sua obrigatoriedade, entre outros., verificar no programa FP6650, o arquivo da pasta Layout.
Layout - Funcionário Contratos Especiais	Contém os registros 6, 7 e 8 do programa FP6610.	
Layout - Dependente	Contém o registro Informações Complementares eSocial do programa FP6620.	
Layout - Situação Afastamento	Contém o registro tipo 2 do programa FP6660.	
Pasta Parâmetros - Importar	Por meio deste campo, o usuário selecionará para qual informação do sistema será feita a importação das informações complementares. Opções: <ul style="list-style-type: none"> • Funcionário. • Funcionário Contratos Especiais. • Dependente. 	

Situação Afastamento.	
OBS: As opções da pasta Layout são somente para visualização dos layouts, o que vai validar qual o tipo de importação será efetuado, são as opções escolhidas na pasta Parâmetros.	
Pasta Log - Imprime	Neste campo deve-se escolher uma opção para a impressão dos registros no log de execução.
Todos	Indica que todos os registros importados serão impressos no log de execução da importação.
Rejeitados	Indica que somente os registros com erros que não foram importados serão impressos no log de execução.
Destino	Neste campo deve-se escolher uma opção para a geração do log de execução da importação: Impressora, Arquivo ou Terminal.
Execução	Neste campo deve-se escolher uma opção para indicar como deverá ocorrer a execução do programa: <ul style="list-style-type: none"> • On-Line. • Batch.
Imprime Parâmetros	Neste campo deve-se informar se deve ou não ser impressa a página de parâmetros selecionados para a execução.

Nota: É obrigatório que o parâmetro do eSocial esteja habilitado para a empresa/estabelecimento informado para que importação seja realizada.
 As validações dos campos complementares do eSocial são iguais às efetuadas pelos programas de importação: FP6600 – Importa Funcionários, FP6610 – Importa Funcionários Contratos Especiais, FP6620 – Importa Dependentes e FP6660 – Importa Históricos de Situações.

Função: **FP1720 – Manutenção Identificação do Funcionário**

FE1720 – Alteração de Contratos

Objetivo: Desativar a execução destes programas.

Descrição: Ao ser executado algum destes programas será exibida a mensagem abaixo e, depois de clicar no botão OK, a tela do programa não será aberta.

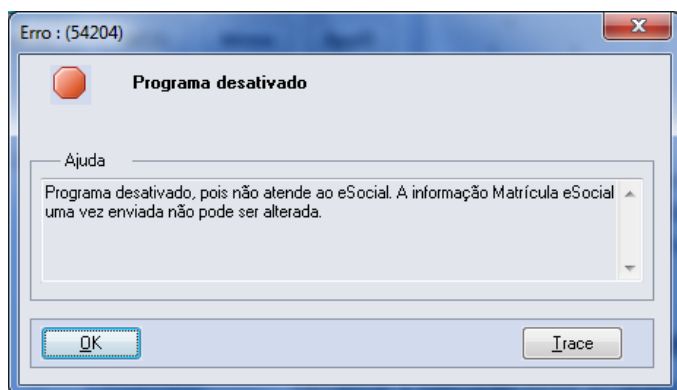

Função: FP1840 – Transferência de Funcionários e

FP1850 – Transferência Coletiva de Funcionários

Objetivo: Efetuar o tratamento das informações do complemento eSocial do funcionário e de suas informações no processo de transferência individual e coletiva.
Efetuar o encerramento das atividades desempenhadas eSocial e das condições diferenciadas de trabalho eSocial dos funcionários transferidos.

Descrição: Os programas de transferência, individual e coletiva, foram alterados para:

1) Transferir para a empresa/estabelecimento/matricula destino as seguintes informações:

- **Funcionário/Participante:** serão transferidos os seguintes campos do complemento eSocial:

Campo
Indicativo Admissão
Categoria
Regime Trabalhista
Regime Previdenciário
Regime Jornada
Alvará Judicial
Natureza Atividade
Expedição CNH
Emissor CNH
Natureza Estágio
Nível Estágio
Apólice Seguro
Área Atuação
Supervisor
Instituição Ensino
Agente Integração

Observação:

- O campo Tipo Admissão será gerado com o valor “Admissão”.
- Os campos dos quadros “Trabalhador Temporário” e “Descrição Salário Variável”, e das pastas Sucessão Vínculo e Cessão Trabalhador não serão transferidos.

- **Habilidade Profissional:** serão transferidos os seguintes campos do complemento eSocial:

Campo
Expedição
Validade

- **Afastamentos:** serão transferidos os seguintes campos do complemento eSocial:

Campo
Nome Emitente
Número Órgão Classe
País
UF
Tipo
CNPJ Cessionário
Ônus
CNPJ Sindicato
Ônus Remuneração

- **Informações Múltiplos Vínculos:** as informações de múltiplos vínculos que estiverem cadastradas no programa FP2240 – Participantes eSocial para o mês/ano de transferência serão ser transferidas.

2) Efetuar o encerramento das atividades desempenhadas eSocial e das condições diferenciadas de trabalho eSocial dos funcionários transferidos:

- **Atividades Desempenhadas eSocial:**
Os registros de atividades desempenhadas com data de término superior à data de transferência terão a data de término alterada para o dia anterior à data da transferência, independente da sua origem (produto padrão ou cadastro/importação do eSocial).
- **Condição Diferenciada de Trabalho eSocial:**
Os registros de condições diferenciadas de trabalho com data de término superior à data de transferência terão a data de término alterada para o dia anterior à data da transferência.
Para as condições diferenciadas de trabalho do tipo Fator de Risco, também serão encerradas as datas de término dos agentes e dos EPIs relacionados à condição de trabalho diferenciada.

4.2. eSocial – Alterações no Módulo Férias e Rescisões

Função:	FR5040 – Manutenção Programação de Rescisão
Objetivo:	Permitir que seja informado o complemento para as programações de rescisão que estão cadastradas no sistema. Estas informações serão utilizadas na geração das mensagens destinadas ao eSocial, conforme layouts S-2400 – Evento Aviso Prévio , S2800 – Evento Desligamento e S-2680 – Trabalhador Sem Vínculo de Emprego - Término .
Descrição:	Completar as informações de aviso prévio, número atestado de óbito e processo trabalhista para o eSocial.

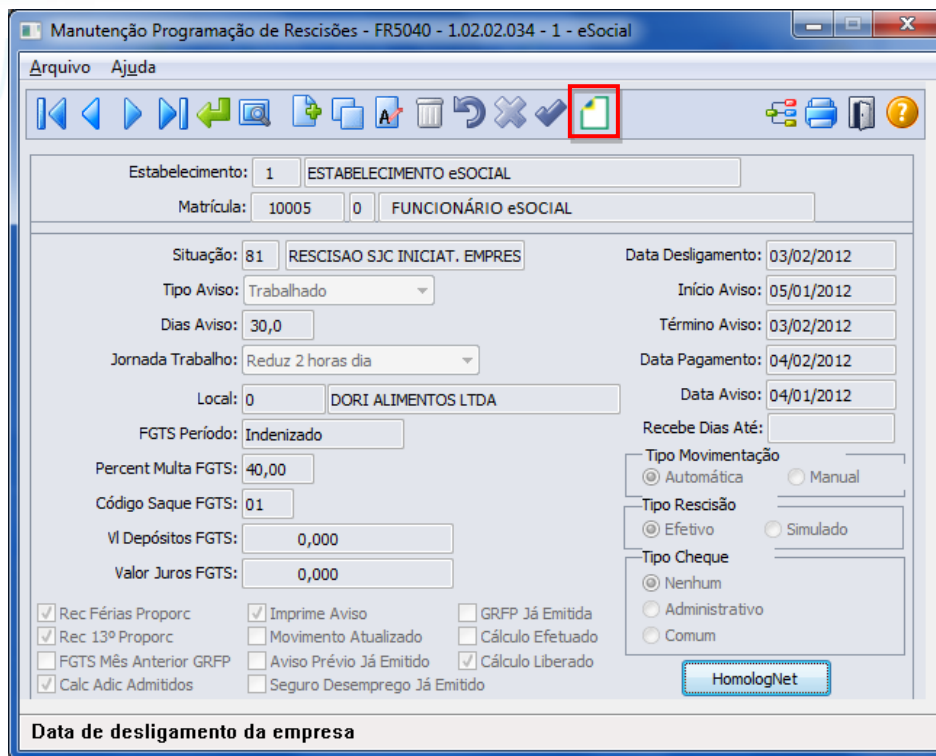

Ao clicar neste botão, será acessada a tela **FR5040B – Complemento Programação Rescisão**:

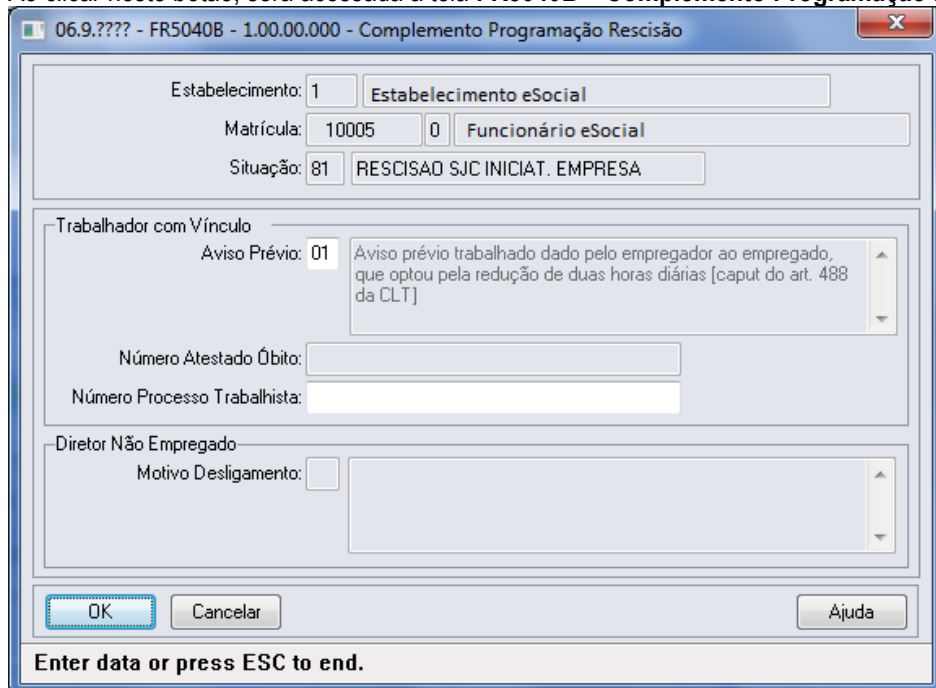

Campos:

Campo	Descrição	Validações/Regras
Aviso Prévio	Indica quem avisou o desligamento, conforme tabela abaixo: 1 - Aviso prévio trabalhado dado pelo	Deve ser informado apenas para as programações de rescisão cujo aviso prévio precise ser enviado para o arquivo eSocial; para as demais programações deverá ser

	<p>empregador ao empregado, que optou pela redução de duas horas diárias [caput do art. 488 da CLT].</p> <p>2 - Aviso prévio trabalhado dado pelo empregador ao empregado, que optou pela redução de dias corridos [parágrafo único do art. 488 da CLT].</p> <p>3 - Aviso prévio dado pelo empregado (pedido de demissão), dispensado de seu cumprimento.</p> <p>4 - Aviso prévio dado pelo empregado (pedido de demissão), não dispensado de seu cumprimento, sob pena de desconto, pelo empregador, dos salários correspondentes ao prazo respectivo (§2º do art. 487 da CLT).</p>	<p>informado o código 00 – Nenhum – Aviso Prévio não irá integrar os arquivos do eSocial.</p> <p>Este campo fica desabilitado quando a habilitação de rescisão for de um diretor sem vínculo.</p>
<p>Número Atestado Óbito</p>	<p>Número do registro do Atestado de Óbito.</p>	<p>Este campo fica habilitado e é obrigatório ser informado quando a situação de desligamento da rescisão possuir motivo de desligamento informado no complemento do eSocial do programa FP0060 igual a 09 – Rescisão do Contrato de Trabalho por morte do Empregado ou 10 – Rescisão do Contrato de Trabalho por Morte do Empregado por Acidente de Trabalho (conforme anexo I - tabela 19 do eSocial).</p> <p>Este campo fica desabilitado quando a habilitação de rescisão for de um diretor sem vínculo.</p>
<p>Número Processo Trabalhista</p>	<p>Número do processo trabalhista</p>	<p>Deve ser informado apenas se a rescisão ocorreu por este motivo.</p> <p>Este campo fica desabilitado quando a habilitação de rescisão for de um diretor sem vínculo.</p>
<p>Motivo Desligamento</p>	<p>Indicativo do motivo do desligamento do Diretor Não Empregado:</p> <p>01 - Exoneração do Diretor Não Empregado sem justa causa, por deliberação da assembléia, dos sócios cotistas ou da autoridade competente.</p> <p>02 - Término de Mandato do Diretor Não Empregado que não tenha sido reconduzido ao cargo.</p> <p>03 - Exoneração a pedido de Diretor Não Empregado.</p>	<p>Obrigatório ser informado quando a categoria do trabalhador corresponder a "Diretor Não Empregado" [721,722].</p> <p>Habilitado somente quando a habilitação de rescisão for de um diretor sem vínculo.</p>

- 04 - Exoneração do Diretor Não Empregado por culpa recíproca ou força maior.
- 05 - Morte do Diretor Não Empregado.
- 06 - Exoneração do Diretor Não Empregado por falência, encerramento ou supressão de parte da empresa.

Nota: O complemento será habilitado apenas para os funcionários com origem de contratação empresa e para as programações de rescisão do tipo Efetiva.

Função: FR5040 – Manutenção Programação de Rescisão – Botão Eliminação

Objetivo: Permitir que seja informado o complemento do cancelamento do aviso prévio para a programação de rescisão que está sendo eliminada.

Estas informações serão utilizadas na geração das mensagens destinadas ao eSocial, conforme layout **S-2405 – Evento Cancelamento Aviso Prévio**.

Descrição: Ao ser clicado no botão de exclusão para eliminar uma programação de rescisão, serão feitas algumas validações para identificar se o programa de complemento eSocial referente ao cancelamento do aviso prévio deve ser executado ou não, conforme regras abaixo:

Programação de Rescisão Eliminada	Validações/Regras
Sem Aviso Prévio Informado no complemento eSocial	Não executa o programa FR5040rc – Complemento Cancelamento Aviso Prévio.
Com Aviso Prévio informado no complemento eSocial e a mensagem de Aviso Prévio pendente de envio	Não executa o programa FR5040rc – Complemento Cancelamento Aviso Prévio.
Com Aviso Prévio informado no complemento eSocial e a mensagem de Aviso Prévio enviada	Executa o programa FR5040rc – Complemento Cancelamento Aviso Prévio.

Campos:

Campo	Descrição	Validações/Regras
Cancelamento Aviso Prévio	Data do cancelamento do aviso prévio.	Deve ser uma data posterior a data do aviso prévio que está sendo cancelado. É obrigatório ser informada.
Motivo Cancelamento	Indicativo do motivo de cancelamento do aviso prévio: <ul style="list-style-type: none"> • 1 - Reconsideração prevista no artigo 489 da CLT. • 2 - Determinação Judicial. • 3 - Cumprimento de norma legal. • 9 – Outros. 	É obrigatório ser informado.

Nota:

A tela de complemento apenas será aberta se a rescisão for do tipo Efetiva, funcionário de origem de contratação igual à empresa e possuir código de aviso prévio informado no complemento do eSocial.

Caso seja clicado no botão **Cancelar** desta tela, será emitida uma pergunta solicitando a confirmação do usuário se ele deseja sair da tela, pois os dados do cancelamento do aviso prévio são obrigatórios. Se o usuário responder:

- **Não:** a tela de cancelamento permanece aberta para que sejam informados os dados do cancelamento do aviso prévio.
- **Sim:** a tela de cancelamento será fechada e a programação de rescisão não será efetuada.

Caso seja clicado no botão **OK** desta tela, a programação de rescisão será eliminada, e os dados informados sobre o cancelamento poderão ser consultados/modificados por meio do programa FP2240 – Manutenção Participantes eSocial, na pasta Canc Aviso Pr.

Função:

FR5030 – Gera Programação de Rescisão

Objetivo:

Permitir que seja informado o complemento para as programações de rescisão que serão geradas. Estas informações serão utilizadas na geração das mensagens destinadas ao eSocial, conforme layout **S-2400** – Evento Aviso Prévio.

Descrição:

A partir do momento em que, algum estabelecimento compreendido dentro da faixa de estabelecimentos informada na pasta de Seleção, estiver com o eSocial habilitado (FP0560), no programa FR5030 irá aparecer o botão eSocial (na parte inferior da tela, ao lado esquerdo do botão Ajuda). Este botão inicialmente vem desabilitado e, somente é habilitado depois de ser informado o código da situação de rescisão na pasta Parâmetros.

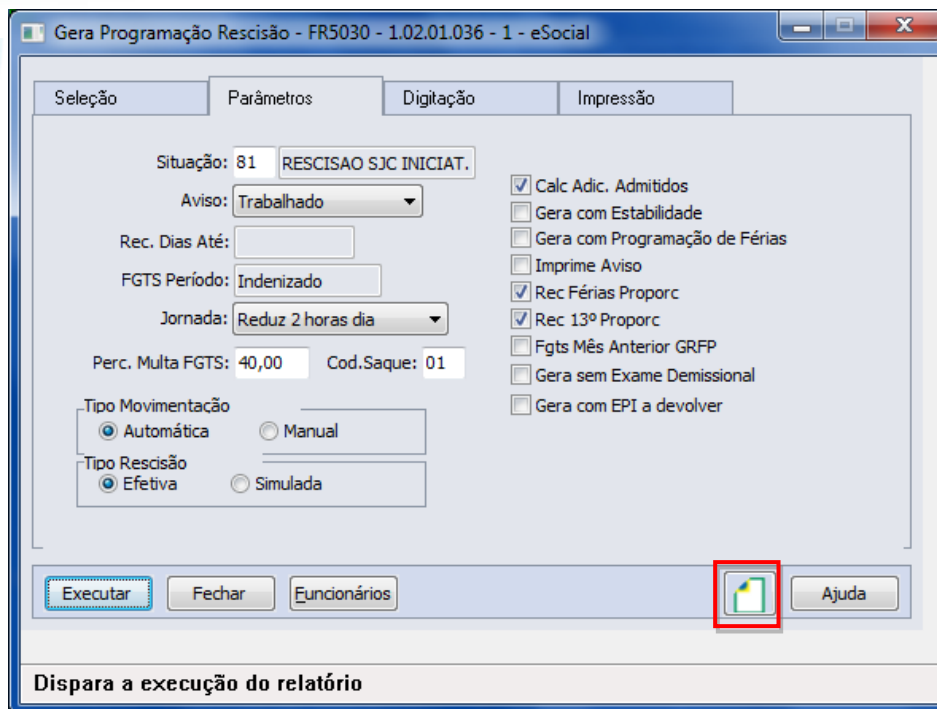

Ao clicar neste botão, será acessada a tela **FR5030A – Complemento Gera Programação Rescisão**:

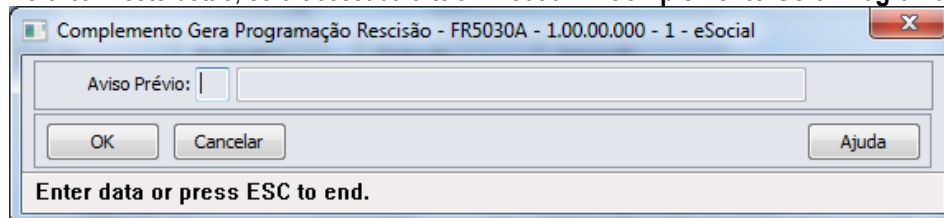

Campo:

Campo	Descrição	Validações/Regras
Aviso Prévio	Indica quem avisou o desligamento, conforme tabela abaixo: 1 - Aviso prévio trabalhado dado pelo empregador ao empregado, que optou pela redução de duas horas diárias [caput do art. 488 da CLT]. 2 - Aviso prévio trabalhado dado pelo empregador ao empregado, que optou pela redução de dias corridos [parágrafo único do art. 488 da CLT]. 3 - Aviso prévio dado pelo empregado (pedido de demissão), dispensado de seu cumprimento. 4 - Aviso prévio dado pelo empregado (pedido de demissão), não dispensado de seu cumprimento, sob pena de desconto, pelo empregador, dos salários correspondentes ao prazo respectivo (§2º do art. 487 da CLT).	Deve ser informado apenas para as programações de rescisão cujo aviso prévio precise ser enviado para o arquivo eSocial; para as demais programações deverá ser informado o código 00 – Nenhum – Aviso Prévio não irá integrar os arquivos do eSocial .

Nota: O programa de complemento é executado para os funcionários de origem de contratação empresa e se na pasta Parâmetros estiver informado que o tipo de rescisão é Efetiva. Em outras situações ou origem de contrato é emitida mensagem de erro não permitindo que o complemento seja informado.

Durante o processamento, é verificado cada programação de rescisão gerada e, se esta for efetiva e não se referir a contratos especiais, estagiários ou diretores sem vínculo, será atualizado o complemento eSocial informado para a mesma.

Função: **FR5050 – Elimina Programação de Rescisão**

Objetivo: Permitir que sejam informados os dados referentes ao cancelamento do aviso prévio para as programações de rescisão que serão eliminadas. Estas informações serão utilizadas na geração das mensagens destinadas ao eSocial, conforme layout **S-2405 – Evento Cancelamento Aviso Prévio**.

Descrição: A partir do momento em que, algum estabelecimento compreendido dentro da faixa de estabelecimentos informada na pasta de Seleção, estiver com o eSocial habilitado (FP0560), no programa FR5050 irá aparecer o botão eSocial (na parte inferior da tela, ao lado esquerdo do botão Ajuda).

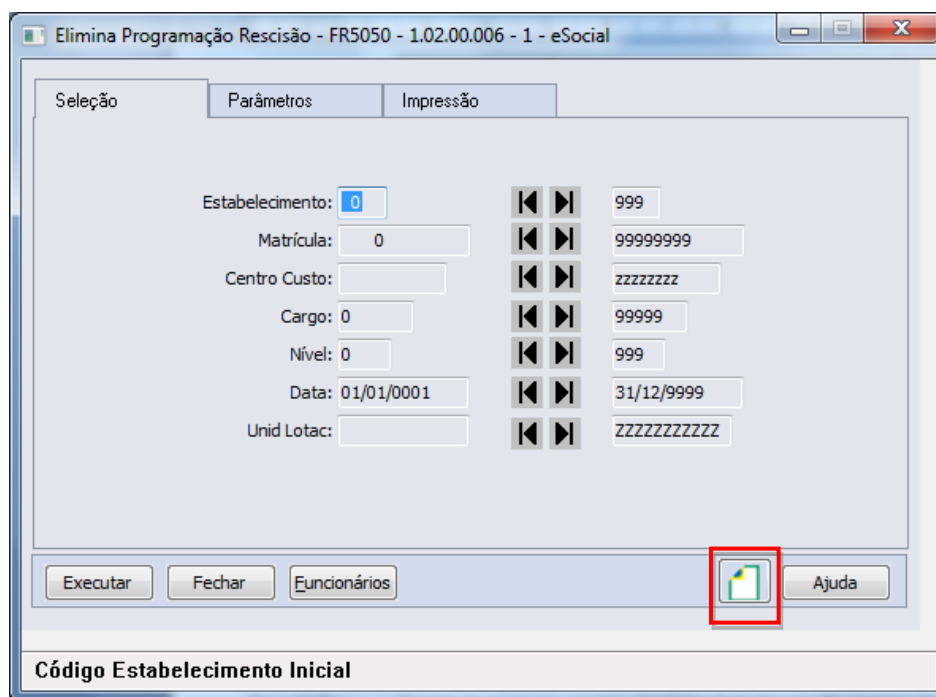

Ao clicar neste botão, será acessada para complemento das informações:

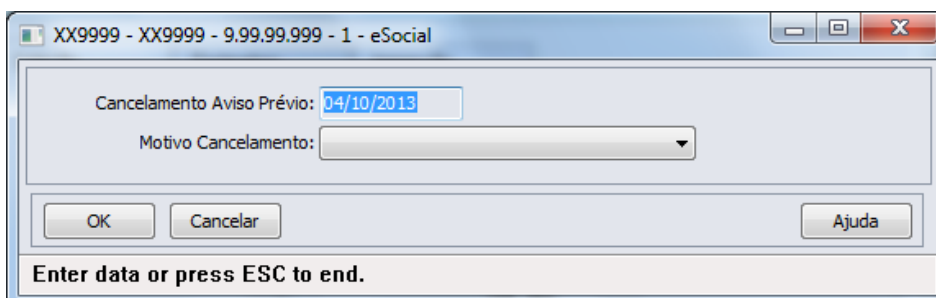

Campos:

Campo	Descrição	Validações/Regras
Cancelamento Aviso Prévio	Data do cancelamento do aviso prévio.	Deve ser uma data posterior a data do aviso prévio que está sendo cancelado. Essa verificação ocorre durante a execução do programa; sendo que, para os funcionários que tiverem data de início do aviso prévio superior à data de cancelamento informada, a programação de rescisão não será eliminada, sendo impressa uma mensagem no log do programa.
Motivo Cancelamento	Indicativo do motivo de cancelamento do aviso prévio: <ul style="list-style-type: none"> • 1 - Reconsideração prevista no artigo 489 da CLT. • 2 - Determinação Judicial. • 3 - Cumprimento de norma legal. • 9 – Outros. 	É obrigatório ser informado.

Nota:

A tela de complemento apenas será aberta se na pasta Parâmetros estiver selecionada a opção Efetiva ou Ambos para o campo Rescisão e o programa estiver sendo selecionado para a origem contratação Funcionários. Caso contrário, é emitida mensagem de erro não permitindo que o complemento seja informado.

Durante o processamento, é verificado cada programação de rescisão que será eliminada e, se esta for efetiva e não se referir a contratos especiais, estagiários ou diretores sem vínculo, será verificado se os dados informados no complemento eSocial referente ao cancelamento do aviso prévio serão utilizados ou não, conforme regras abaixo:

Programação de Rescisão Eliminada	Validações/Regras
Sem Aviso Prévio Informado no complemento eSocial	Não atualiza no programa FP2240, pasta Canc Aviso Pr, os dados informados no programa FR5050a – Complemento Cancelamento Aviso Prévio.
Com Aviso Prévio informado no complemento eSocial e a mensagem de Aviso Prévio enviada	Atualiza no programa FP2240, pasta Canc Aviso Pr, os dados informados no programa FR5050a – Complemento Cancelamento Aviso Prévio.
Com Aviso Prévio informado no complemento eSocial e a mensagem de Aviso Prévio pendente de envio	Não atualiza no programa FP2240, pasta Canc Aviso Pr, os dados informados no programa FR5050a – Complemento Cancelamento Aviso Prévio.

Função:

FR5240 – Reintegração de Funcionários

Objetivo:

Permitir que seja informado o complemento para reintegração que será efetuada. Esta informação será utilizada na geração das mensagens destinadas ao eSocial, conforme layout **S-2820 - Reintegração**.

Pré-requisito:

FP0030 – Manutenção Processo Justiça, quando a reintegração ocorrer por Determinação Judicial.

Descrição:

A partir do momento em que, algum **estabelecimento da empresa do usuário** estiver com o eSocial habilitado (FP0560, botão eSocial, “Complementos Habilitados” ou “Geração Mensagens Habilitada”), neste programa irá aparecer o botão eSocial (na parte inferior da tela, ao lado esquerdo do botão Ajuda). Este botão inicialmente vem habilitado e, caso seja informado na pasta Parâmetros um estabelecimento que não esteja com o eSocial habilitado, o botão não fica mais visível.

Caso seja informado um funcionário, cuja mensagem de desligamento não tenha sido gerada pelo sistema, o botão complemento eSocial será desabilitado.

Ao clicar no botão Executar, caso os dados do complemento da reintegração não tenham sido informados, será emitida uma pergunta solicitando a confirmação para continuar sem informar o complemento para o eSocial, ao responder:

- **Não:** o programa permanece na tela principal.
- **Sim:** o programa segue a execução, efetuando a reintegração do funcionário. Neste caso, se o sistema encontrar a mensagem de desligamento (S-2800) para o funcionário em questão, irá atualizar no programa FR5250 – Funcionários Reintegrados, as informações do funcionário reintegrado, permitindo posterior atualização.

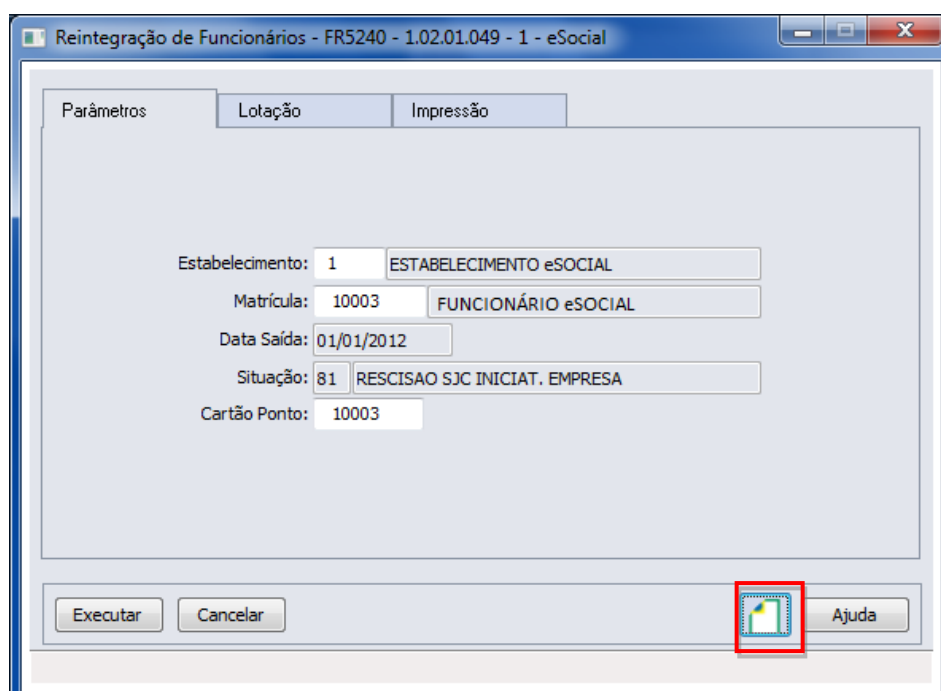

Ao clicar neste botão, será acessada a tela **FR52040a**:

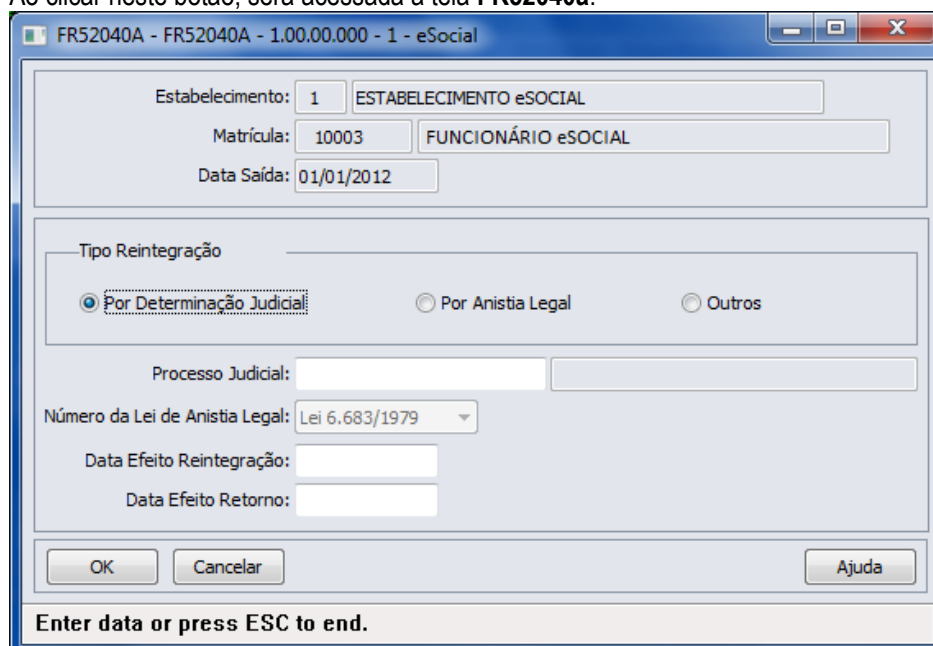

Campos:

Campo	Descrição	Validações/Regras
Tipo Reintegração	Tipo de Reintegração: <ul style="list-style-type: none"> • Por Determinação Judicial. • Por Anistia Legal. • Outros. 	Não se aplica.
Número Processo Judicial	Número do Processo Judicial da Reintegração.	Este campo fica habilitado e é obrigatório ser informado quando o tipo de reintegração for Por Determinação Judicial. O processo informado deve estar previamente cadastrado no programa FP0030 – Manutenção Processos Justiça.
Número da Lei de Anistia Legal	Número da Lei de Anistia Legal: <ul style="list-style-type: none"> • Lei 6.683/1979. • Lei 8.632/1993. • Lei 10.559/2002. • Lei 10.790/2003. • Lei 11.282/2006. 	Este campo fica habilitado e é obrigatório quando o tipo de reintegração for Por Anistia Legal.
Data Efeito Reintegração	Data de Reintegração do Funcionário.	Data a partir da qual o funcionário será considerado como reintegrado.
Data Efetivo Retorno	Data de retorno efetivo ao trabalho.	Data efetiva que funcionário retornou.

Nota: Posteriormente, o usuário poderá corrigir estes dados no programa FR5250 – Funcionários Reintegrados.

Função: **FR5250 – Funcionários Reintegrados**

Objetivo: Permitir que o usuário complemente a reintegração do funcionário com as informações adicionais necessários para o eSocial. Esta informação será utilizada na geração das mensagens destinadas ao eSocial, conforme layout **S-2820 - Reintegração**.

Pré-requisito: FP0030 – Manutenção Processos Justiça, quando a reintegração ocorrer por Determinação Judicial.

Descrição: Este programa somente poderá ser acessado a partir do momento em que, algum **estabelecimento da empresa do usuário** estiver com o eSocial habilitado (FP0560, botão eSocial, “Complementos Habilitados” ou “Geração Mensagens Habilitada”).

As informações visualizadas neste programa são referentes aos funcionários que foram reintegrados depois da habilitação do eSocial para o seu estabelecimento e que tiveram a mensagem S-2800 – Desligamento gerada pelo sistema.

06.9.5588 - FR5250 - 1.00.00.000 - Funcionários Reintegrados

Arquivo Ajuda

Estabelecimento eSocial
 Funcionário eSocial
 Data Saída
 Data Reintegração

Tipo Reintegração

Por Determinação Judicial
 Por Anistia Legal
 Outros

Número Processo Judicial: Reintegracao
 Número da Lei de Anistia Legal:

Efeito Reintegração:
 Efetivo Retorno:

Enter data or press ESC to end.

Campos:

Campo	Descrição	Validações/Regras
Estabelecimento	Estabelecimento do funcionário reintegrado.	
Matrícula	Matrícula do funcionário reintegrado.	Somente aceita funcionário que foi reintegrado pelo sistema, por meio da função FR5240.
Data Saída	Data de desligamento do funcionário.	Não se aplica.
Data Reintegração	Data em que foi efetuada a reintegração do funcionário.	Não se aplica.
Tipo Reintegração	Tipo de Reintegração: <ul style="list-style-type: none"> • Por determinação Judicial. • Por Anistia Legal. • Outros. 	Não se aplica.
Número Processo Judicial	Número do Processo Judicial da Reintegração.	Este campo fica habilitado e é obrigatório ser informado quando o tipo de reintegração for Por Determinação Judicial. O processo informado deve estar previamente cadastrado no programa FP0030 – Manutenção Processo Justiça.
Número da Lei de Anistia Legal	Número da Lei de Anistia Legal: <ul style="list-style-type: none"> • Lei 6.683/1979. • Lei 8.632/1993. • Lei 10.559/2002. • Lei 10.790/2003. • Lei 11.282/2006. 	Este campo fica habilitado e é obrigatório quando o tipo de reintegração for Por Anistia Legal.
Data Efeito Reintegração	Data de Reintegração do Funcionário	Informar a data a partir da qual o funcionário deverá ser considerado como reintegrado.
Data Efetivo Retorno	Data de retorno efetivo ao trabalho	Informar a data do efetivo retorno ao trabalho.

Nota: A tela demonstrará os valores informados pelo usuário no complemento do programa de reintegração ou os valores assumidos automaticamente, caso não tenha sido informado o complemento do programa de reintegração.

Inclusão: somente poderão ser informados funcionários que foram reintegrados pelo sistema.

Cópia: a opção de copiar registros não está habilitada, pois cada funcionário reintegrado tem seus próprios dados reintegração.

Eliminação: a opção de eliminação não está habilitada, pois estas informações são necessárias para envio ao eSocial.

4.3. eSocial – Alterações nos Módulos Medicina e Segurança

4.3.1. Processos Relacionados ao Atendimento Médico

Função: **MT0728 – Atendimento Médico**

Objetivo: Para o eSocial, deverão ser enviadas para o governo informações de afastamentos dos funcionários. Para os casos de afastamentos solicitados por avaliação médica ou casos de afastamentos por acidente, deverão ser enviadas para o governo as informações complementares do médico, e, se for acidente de trânsito deverá indicar ainda o tipo ocorrido (Nenhum, Atropelamento, Colisão ou Outros).

Descrição: Na pasta “Cons Méd.”, foi acrescentado o botão “eSocial” que ficará habilitado somente se existir registro de afastamento para a consulta médica.

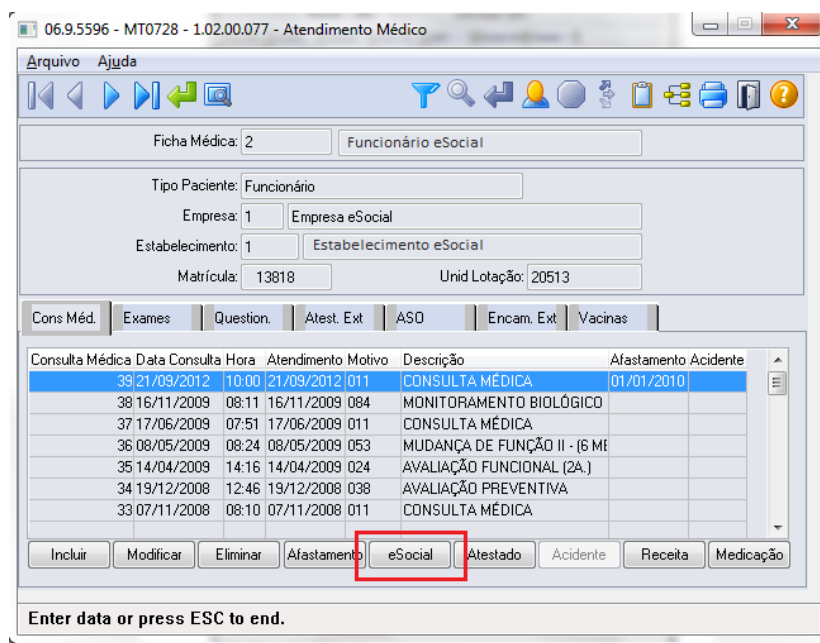

Na pasta “Atest Ext”, foi acrescentado o botão “eSocial” que ficará habilitado somente se existir registro de Atestado Externo.

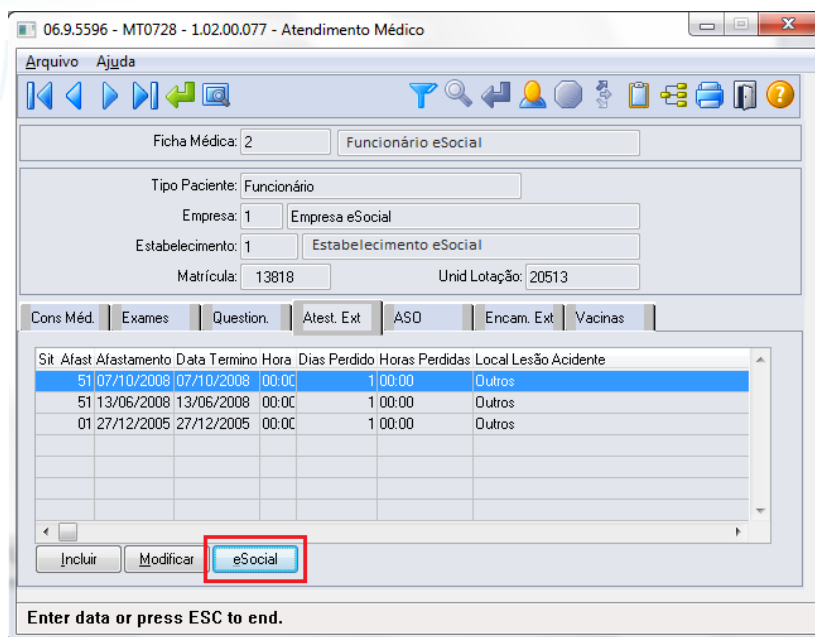

Sit	Afast	Afastamento	Data Termin	Hora	Dias Perdido	Horas Perdidas	Local Lesão Acidente
51	07/10/2008	07/10/2008	00:00		1 00:00		Doutros
51	13/06/2008	13/06/2008	00:00		1 00:00		Doutros
01	27/12/2005	27/12/2005	00:00		1 00:00		Doutros

Os botões de ambas as pastas obedecem as seguintes regras:

- São desabilitados quando nos parâmetros do módulo Medicina (MT0004) **não** estiver com o campo “Atualiz Afast FP” selecionado.
- Na seleção do botão, quando o tipo de contratação do funcionário for diferente de 1 – Empresa e 6 – Estagiário será apresentada mensagem de validação “Origem de Contratação Incorreta” (53204).
- Na seleção do botão será chamado o programa FP1600B somente quando for um afastamento médico ou acidente de trânsito.

MT0728G – Cadastro Afastamento Paciente

Na inclusão ou modificação de um afastamento ou atestado externo, se for um afastamento médico ou acidente de trânsito serão atualizadas automaticamente as informações do complemento do afastamento para o eSocial.

Conforme o médico informado no afastamento, serão buscados os dados do médico do cadastro do SESMT (MT0023) ou o Médico Externo se for atestado externo (MT0046), e atualizar os dados do complemento do eSocial (FP1600b):

- Nome Emitente.
- Número Órgão Classe.
- País.
- UF.

Essas informações poderão ser visualizadas ao abrir o complemento por meio do novo botão eSocial.

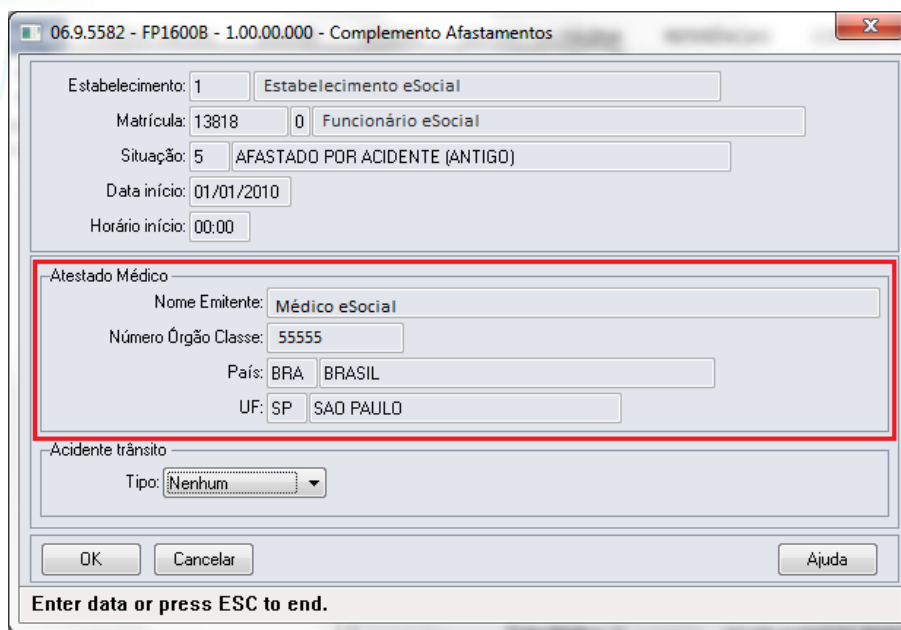

06.9.5582 - FP1600B - 1.00.00.000 - Complemento Afastamentos

Estabelecimento: 1 Estabelecimento eSocial

Matrícula: 13818 0 Funcionário eSocial

Situação: 5 AFASTADO POR ACIDENTE (ANTIGO)

Data início: 01/01/2010

Horário início: 00:00

Atestado Médico

Nome Emitente: Médico eSocial

Número Órgão Classe: 55555

País: BRA BRASIL

UF: SP SAO PAULO

Acidente trânsito

Tipo: Nenhum

OK Cancelar Ajuda

Enter data or press ESC to end.

Função:

MT0728 – Atendimento Médico

Objetivo:

Quando era incluído um afastamento que sobrepõe um já existente por meio do módulo Medicina do Trabalho, era eliminado o afastamento anterior e criado o novo. Porém quando é alteração de espécie de benefício, o afastamento já existente deve ser encerrado e criado o novo afastamento.

Descrição:

Foi alterado para que na inclusão do afastamento pelo módulo Medicina do Trabalho que esteja sobrepondo um afastamento já existente, seja apresentada uma mensagem ao usuário para realizar o tratamento de encerramento do afastamento anterior e criação do novo.

Caso o usuário não confirme a mensagem apresentada, então passará para o tratamento da eliminação já existente.

Função:

MT0828 – Gerenciador Médico

Objetivo:

Para o eSocial, deverão ser enviadas para o governo informações de afastamentos dos funcionários.

Para os casos de afastamentos solicitados por avaliação médica ou casos de afastamentos por acidente, deverão ser enviadas para o governo as informações complementares do médico, e, se for acidente de trânsito deverá indicar ainda o tipo ocorrido (Nenhum, Atropelamento, Colisão ou Outros).

Descrição:

Na pasta "Afast", foi acrescentado o botão "eSocial".

O botão obedece as seguintes regras:

- É desabilitado quando nos parâmetros do módulo Medicina (MT0004) **não** estiver com o campo “Atualiz Afast FP” selecionado.
- Na seleção do botão quando o tipo de contratação do funcionário for diferente de 1 – Empresa e 6 – Estagiário será apresentada mensagem de validação “Origem de Contratação Incorreta” (53204).
- Na seleção do botão será chamado o programa FP1600B somente quando for um afastamento médico ou acidente de trânsito.

Na inclusão ou modificação de um afastamento, se for um afastamento médico ou acidente de trânsito serão atualizadas automaticamente as informações do complemento do afastamento para o eSocial.

Conforme o médico informado no afastamento, serão buscados os dados do médico do cadastro do SESMT (MT0023), e atualizar os dados do complemento do eSocial:

- Nome Emitente
- Número Órgão Classe
- País
- UF

Essas informações poderão ser visualizadas ao abrir o complemento por meio do novo botão eSocial.

06.9.5582 - FP1600B - 1.00.00.000 - Complemento Afastamentos

Estabelecimento: 1 Estabelecimento eSocial

Matrícula: 13818 0 Funcionário eSocial

Situação: 5 AFASTADO POR ACIDENTE (ANTIGO)

Data início: 01/01/2010

Horário início: 00:00

Atestado Médico

Nome Emitente: Médico eSocial

Número Órgão Classe: 55555

País: BRA BRASIL

UF: SP SAO PAULO

Acidente trânsito

Tipo: Nenhum

OK Cancelar Ajuda

Enter data or press ESC to end.

Função:**MT0828 – Gerenciador Médico****Objetivo:**

Quando era incluído um afastamento que sobrepõe um já existente por meio do módulo Medicina do Trabalho, era eliminado o afastamento anterior e criado o novo. Porém quando é alteração de espécie de benefício, o afastamento já existente deve ser encerrado e criado o novo afastamento.

Descrição:

Foi alterado para que na inclusão do afastamento pelo módulo Medicina do Trabalho que esteja sobrepondo um afastamento já existente, seja apresentada uma mensagem ao usuário para realizar o tratamento de encerramento do afastamento anterior e criação do novo.

Caso o usuário não confirme a mensagem apresentada, então passará para o tratamento da eliminação já existente.

Função:**MT0738 – Manutenção Atestados Externos****Objetivo:**

Para o eSocial, deverão ser enviadas para o governo informações de afastamentos dos funcionários.

Para os casos de afastamentos solicitados por avaliação médica ou casos de afastamentos por acidente, deverão ser enviadas para o governo as informações complementares do médico, e, se for acidente de trânsito deverá indicar ainda o tipo ocorrido (Nenhum, Atropelamento, Colisão ou Outros).

Descrição:

Na pasta "Atestado Ext", foi acrescentado o botão "eSocial" que ficará habilitado somente se existir registro de Atestado Externo.

06.9.5596 - MT0738 - 1.02.00.014 - Manutenção Atestados Externos

Arquivo Ajuda

Ficha Médica: 2 Funcionário eSocial

Tipo Paciente: Funcionário

Empresa: 1 Empresa eSocial

Estabelecimento: 1 Estabelecimento eSocial

Matrícula: 13818 Unid Lotação: 20513

Atestado Ext ASD

Sit	Afast	Afastamento	Data Termino	Hora	Dias Perdido	Horas Perdidas	Local	Lesão	Acidente
10	29/05/2012	01/06/2012	15:5E		4				
10	18/11/2005	02/12/2005	15:5E		15	00:00			
10	11/06/2004	25/06/2004	13:3E		15	00:00			
10	10/06/2003	24/06/2003	00:0C		15	00:00			
10	30/12/2002	03/01/2003	00:0C		5	00:00			

Incluir Modificar eSocial

Enter data or press ESC to end.

O botão obedece as seguintes regras:

- É desabilitado quando nos parâmetros do módulo Medicina (MT0004) **não** estiver com o campo “Atualiz Afast FP” selecionado.
- Na seleção do botão quando o tipo de contratação do funcionário for diferente de 1 – Empresa e 6 – Estagiário será apresentada mensagem de validação “Origem de Contratação Incorreta” (53204).
- Na seleção do botão será chamado o programa FP1600B somente quando for um afastamento médico ou acidente de trânsito.

Na inclusão ou modificação de um atestado externo, se for um afastamento médico ou acidente de trânsito serão atualizadas automaticamente as informações do complemento do afastamento para o eSocial.

Conforme o médico informado no afastamento, serão buscados os dados do médico do cadastro de Médico Externo (MT0046), e atualizar os dados do complemento do eSocial:

- Nome Emitente.
- Número Órgão Classe.
- País.
- UF.

Essas informações poderão ser visualizadas ao abrir o complemento por meio do novo botão eSocial.

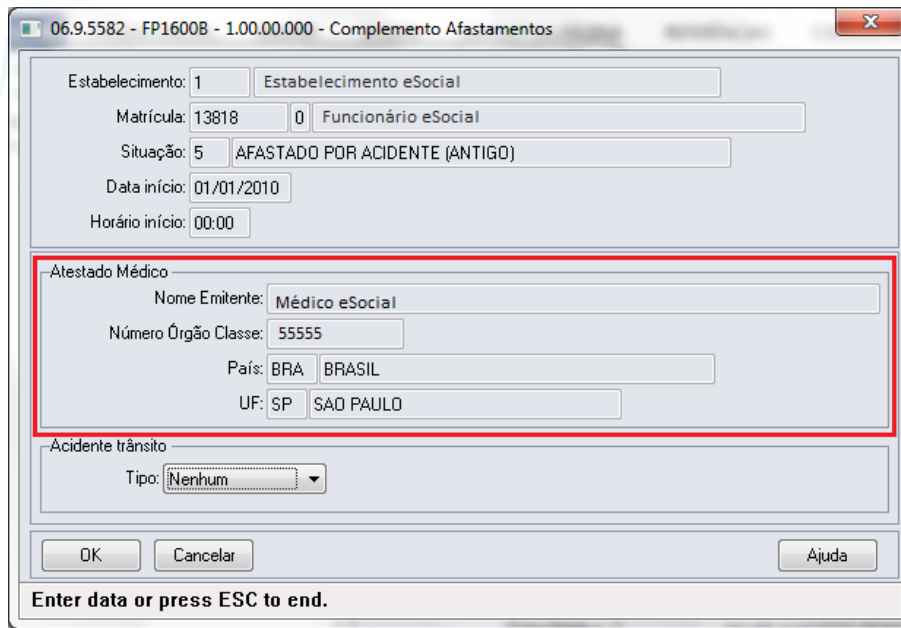

Função: MT0738 – Manutenção Atestados Externos

Objetivo: Quando era incluído um atestado externo que sobrepõe um afastamento já existente, era eliminado o afastamento anterior e criado o novo. Porém quando é alteração de espécie de benefício, o afastamento já existente deve ser encerrado e criado o novo afastamento.

Descrição: Foi alterado para que na inclusão do atestado externo que esteja sobrepondo um afastamento já existente, seja apresentada uma mensagem ao usuário para realizar o tratamento de encerramento do afastamento anterior e criação do novo.

Caso o usuário não confirme a mensagem apresentada, passará para o tratamento da eliminação já existente.

4.3.2. Processos Relacionados ao ASO – Atestado de Saude Ocupacional

Função: ST0005 – Manutenção Controle por Agente (Nocivo) - Botão Complemento eSocial

Objetivo: Relacionar o código do Agente Nocivo cadastro no produto padrão com o código de agente nocivo conforme [anexo 1 - tabela 7 eSocial](#), para permitir que as informações sejam integradas entre módulo Segurança do Trabalho e eSocial.

Pré-Requisitos: FP0560 – Estabelecimento – campo Complementos Habilitados selecionado e período Usa ASO Produto Padrão informado.

Descrição: Ao executar o programa, quando demonstrado botão eSocial será acessado o programa **ST0005f – Complemento Agente Nocivo**, permitindo que seja informado o agente SPED relacionado ao agente nocivo.

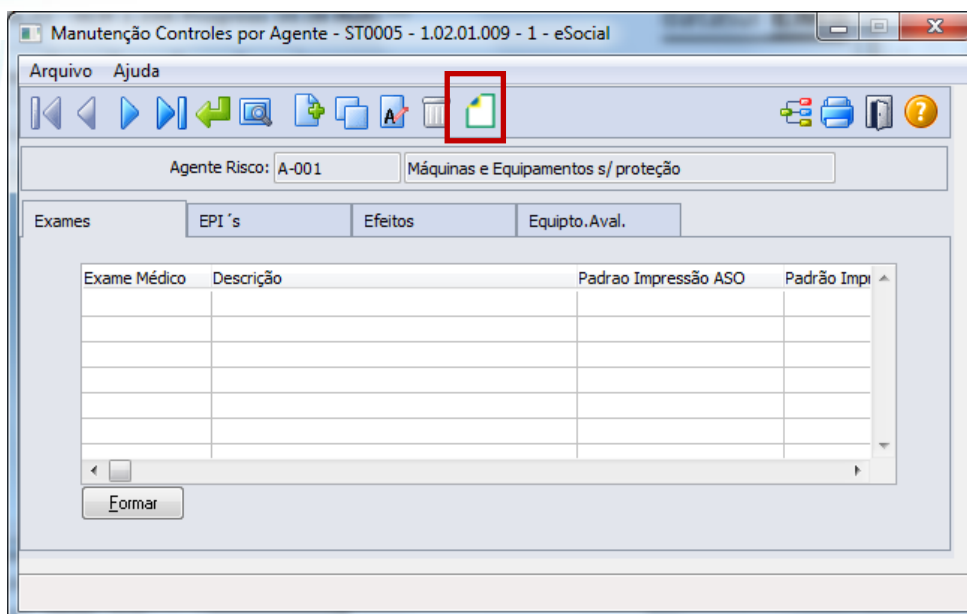

Ao clicar neste botão, será acessada a tela **ST0005F**:

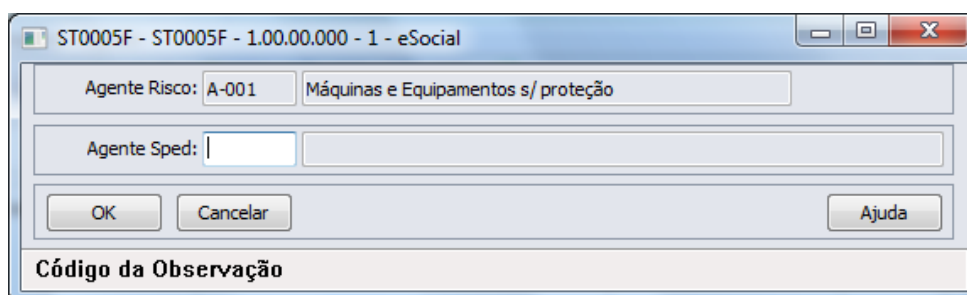

Para os Agentes Nocivos existentes, bem como para os que forem incluídos a partir do momento em que o eSocial estiver habilitado para algum estabelecimento na base de dados, se faz necessário clicar no botão eSocial e informar os dados complementares para o eSocial, em seguida, clicar no botão OK para salvar as informações.

Campos:

Agente Sped – informar Código do Agente Nocivo

Nota:

O relacionamento entre o Código do Agente cadastrado no produto padrão e o Código do Agente Nocivo deve ocorrer conforme [conforme anexo I - tabela 7 do eSocial](#). Salientando que, independente do código do Agente no cadastro Controle por Agente (Nocivo) ser igual ao código do Agente Nocivo eSocial, se faz necessário realizar este relacionamento.

Função:

MT2000 – Cadastro do ASO eSocial

Objetivo:

Permitir que sejam cadastrados os ASOs (Atestado de Saúde Ocupacional) e seus complementos, realizados pelos participantes da empresa (funcionários e terceiros), conforme solicitado pelo eSocial, quando não utilizado o módulo Medicina do Trabalho Datasul HCM para este fim. Os campos demonstrados em tela são necessários para atender ao eSocial conforme layout **S-2280 - ASO**.

Pré-requisitos:

FP0560 – Estabelecimento – campo Complementos Habilitados selecionado e período Usa ASO Produto Padrão informado.

Descrição:

ST0005 – Manutenção Controle por Agente (Nocivo) - Botão Complemento eSocial.

Definir o participante para o qual deseja que seja feito o registro de ASO e proceder os registros necessários.

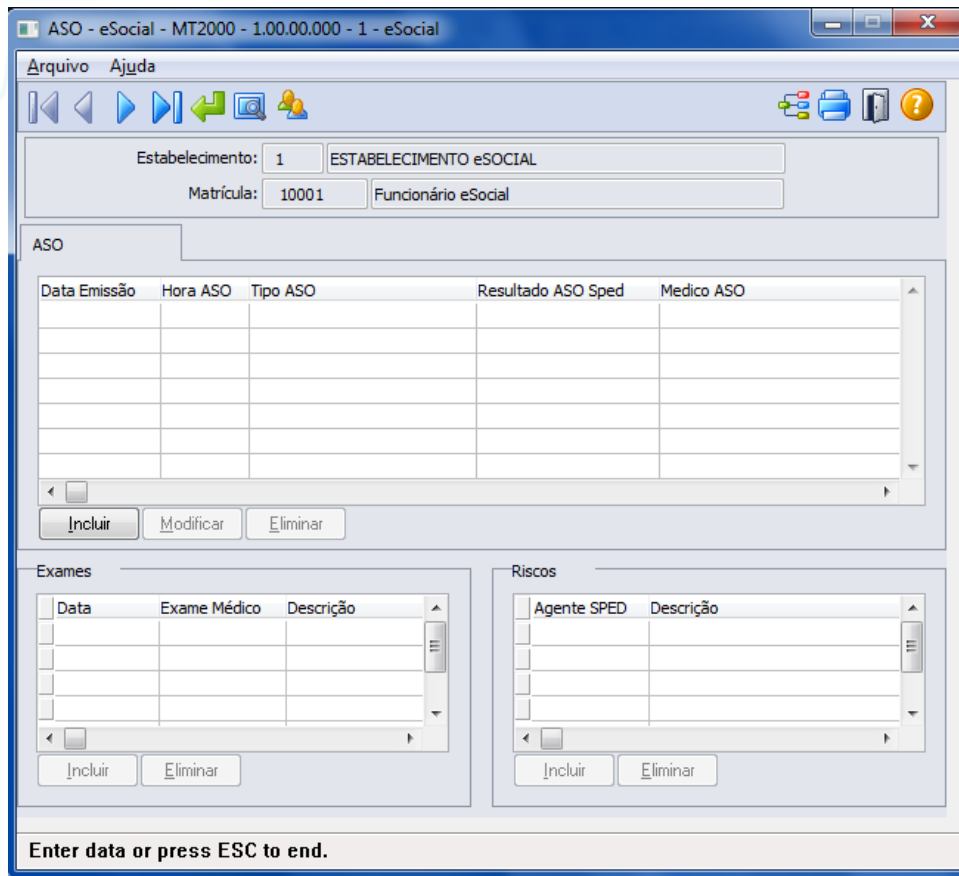

Campos:

Detalhes serão descritos na opção sem utilização dos módulos Medicina e Segurança do Trabalho (ver [Função: MT2000 – Cadastro do ASO eSocial](#)).

Nota:

Durante o período Usa ASO Produto Padrão informado no estabelecimento, os ASOs deverão ser informados por meio de um dos programas: MT0726 – Atestado Médico, MT0728 – Atendimento Médico, MT0828 – Gerenciador Médico e/ou MT0782 – Importação ASO, neste caso, este programa será utilizado apenas como consulta, todas as inclusões e alterações deverão ser realizadas pelas rotinas padrões mencionadas acima. Além, os registros demonstrados no programa MT2000 – Cadastro ASO eSocial, serão demonstrados com origem “Incluído por meio do produto padrão” e não será permitida alteração/exclusão, devendo retornar ao programa de origem do registro para os devidos ajustes.

A atualização automática entre o programa MT0726 – Atestado Médico (ASO) e o MT2000 – ASO eSocial, ocorrerá depois da execução da carga de dados prevista para ser disponibilizada em pacote posterior.

4.3.3. Processos Relacionados às Condições Diferenciadas do Trabalho

Função:

ST2060 - Cadastro das Condições Diferenciadas de Trabalho eSocial

Objetivo:

Permitir que sejam registradas as Condições Diferenciadas de Trabalho e seus complementos, as quais, os participantes da empresa (funcionários e terceiros) estejam expostos, atendendo as necessidades de envio das informações ao eSocial. Os campos demonstrados em tela são necessários para atender ao eSocial conforme layouts **S-2360-Cond Dif Trab-Início-20130405.doc** e **S-2365-Cond Dif Trab-Término**.

Pré-requisitos:

FP0560 – Estabelecimento - campo Complementos Habilitados selecionado e período Usa Condições Diferenciadas Trabalho informado.

Descrição:

A navegação do cadastro pode ser realizada com base no cadastro de participantes, podendo optar se deseja navegar em funcionário ou terceiro, esta ação será por meio de clique no botão Visualizar Terceiros localizado na parte superior esquerda, próximo aos demais botões de navegação, para alteração do tipo de participante o qual se deseja navegar.

As Condições Diferenciadas de Trabalho são compostas de um cadastro base, um cadastro complementar (filho) – Agentes de Risco e um Cadastro Neto, filho do Agente de Risco - Equipamento de Proteção Individual. No cadastro base (Condições Diferenciadas de Trabalho) serão demonstrados os dados referentes à condição de trabalho do participante.

No cadastro filho – Agente do Risco – serão demonstrados os agentes de risco para os quais, o participante está exposto na data do relacionamento com a condição diferenciada de trabalho.

No cadastro neto - Equipamento de Proteção Individual – serão demonstrados os Certificados de Aprovação (CA) dos EPIs que são utilizados pelo participante referentes ao agente de risco discriminado na data de referencia a condição diferenciada de trabalho.

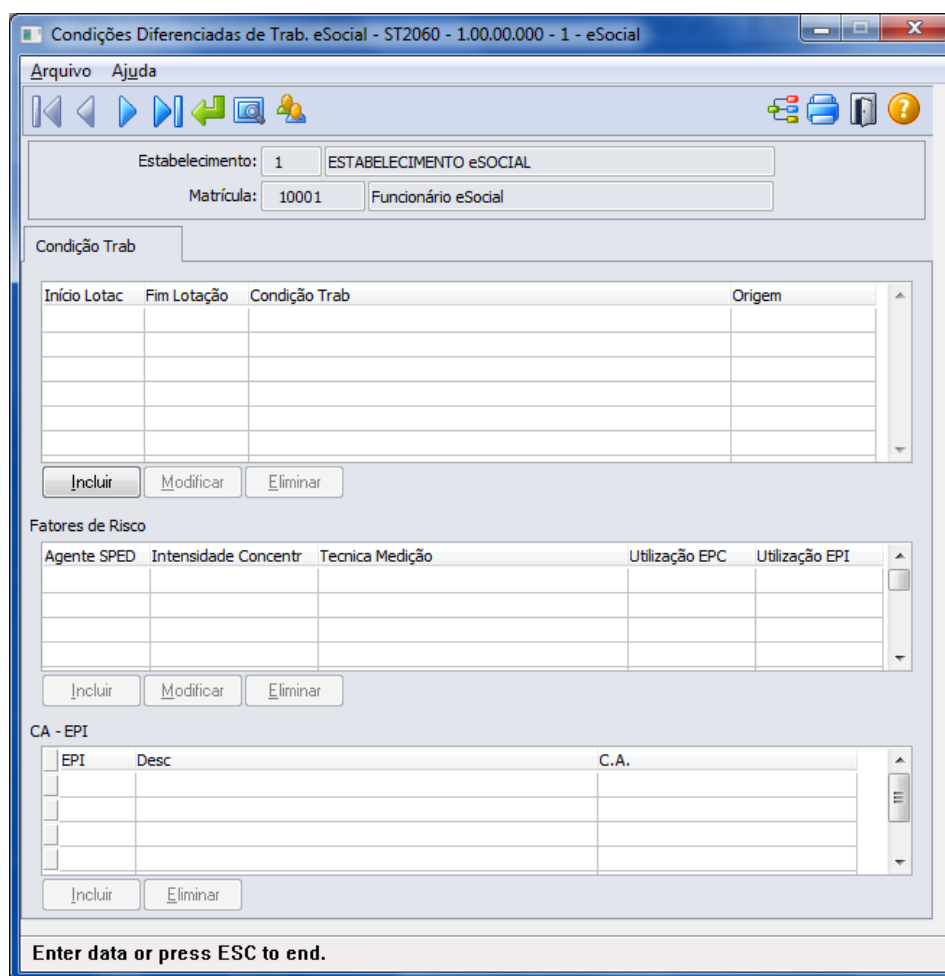

Campos:

Detalhes serão descritos na opção sem utilização dos módulos Medicina e Segurança do Trabalho (ver [Função: ST2060 - Cadastro das Condições Diferenciadas de Trabalho eSocial](#)).

Nota:

As Condições Diferenciadas de Trabalho do tipo “Fator de Risco” que ocorrerem dentro do período informado no complemento do estabelecimento, deverão ser informadas por meio dos programas de Grupo Homogêneo e seus complementos e das rotinas de entrega de EPIs aos funcionários, sendo que ao utilizar estes programas, os registros serão demonstrados no ST2060 – Cadastro das Condições Diferenciadas de Trabalho eSocial apenas como consulta e com origem “Incluído por meio do produto padrão” não permitindo

alterações/exclusões, devendo para este fim retornar ao programa que deu origem a informação para os devidos ajustes.

As Condições Diferenciadas de Trabalho com tipo diferente de “Fator de Risco” que ocorrerem dentro do período informado no complemento do estabelecimento, deverão ser informadas por meio deste programa.

A atualização automática entre os programas do grupo homogêneo e ST2060 – Cadastro das Condições Diferenciadas de Trabalho eSocial, ocorrerá depois da execução da carga de dados prevista para ser disponibilizada em pacote posterior.

4.3.4. Processos Relacionados às Atividades Desempenhadas

- Função:** **ST2000 - Cadastro Atividades Desempenhadas do Participante eSocial**
- Objetivo:** Permitir cadastrar as Atividades Desempenhadas pelos participantes da empresa (funcionários e/ou terceiros) no sistema, atendendo as necessidades de gerar as informações a serem enviadas ao eSocial, conforme layout **S-2400 - EVENTO - Atividades Desempenhadas pelo Trabalhador**.
- Pré-requisitos:** FP0560 – Estabelecimento – botão eSocial - campo Complementos Habilitados selecionado e período Usa Atividade Desempenhada informado.
- Descrição:** A navegação do cadastro pode ser realizada com base no cadastro de participantes, podendo optar se deseja navegar em funcionário ou terceiro, esta ação será por meio de clique no botão Visualizar Terceiros localizado na parte superior esquerda, próximo aos demais botões de navegação, para alteração do tipo de participante o qual se deseja navegar.

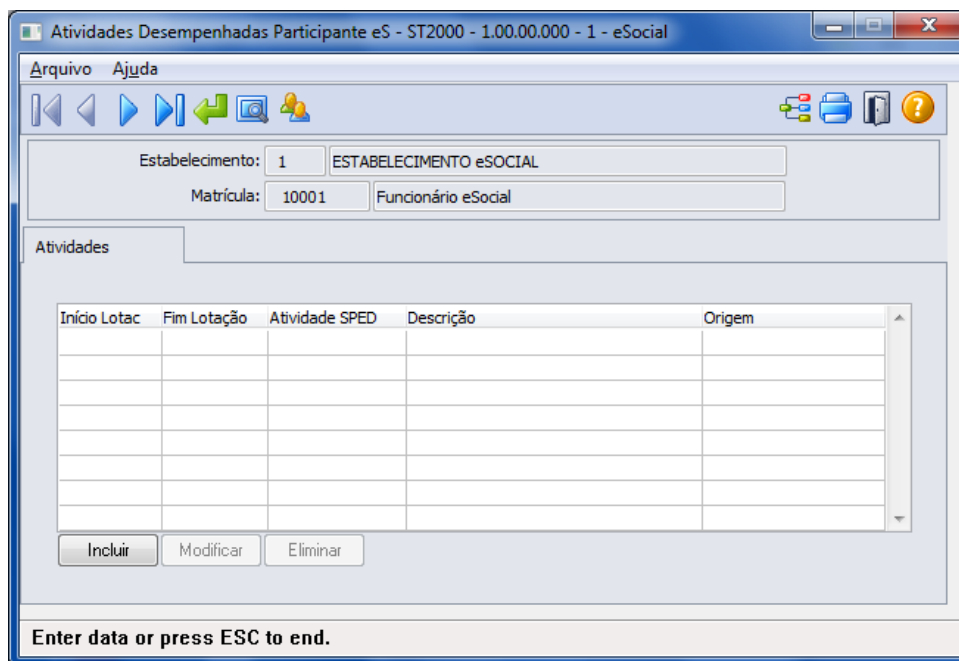

Campos: Detalhes serão descritos na opção sem utilização dos módulos Medicina e Segurança do Trabalho (ver [Função: ST2000 - Cadastro Atividades Desempenhadas do Participante eSocial](#)).

Nota: As atividades que ocorrerem dentro do período informado para registro das Atividades Desempenhadas pelos Participantes pelo produto Datasul HCM deverão ser informadas por meio do programa ST0012 – Atividades Desempenhadas pelos Funcionários.

Quando dentro do período informado no estabelecimento, este programa ST2000 – Cadastro Atividades Desempenhadas do Participante eSocial será utilizado apenas para consulta, todas as inclusões e alterações deverão ser realizadas pelas rotinas que originaram as informações.

4.3.5. Processos Relacionados à CAT – Comunicação de Acidente do Trabalho

Função: ST0701 - Acidente do Trabalho - Complemento eSocial

Objetivo: Complementar as CATs com informações solicitadas pelo eSocial.

Pré-requisitos: FP0560 – Estabelecimento – botão eSocial - campo Complementos Habilitados selecionado e período Usa CAT Produto Padrão informado.

Descrição: Ao executar o programa, quando demonstrado botão eSocial será acessado o programa **ST0701I – Complemento Cadastro de Acidente do Trabalho - eSocial**, permitindo que sejam informados os dados complementares do acidente.

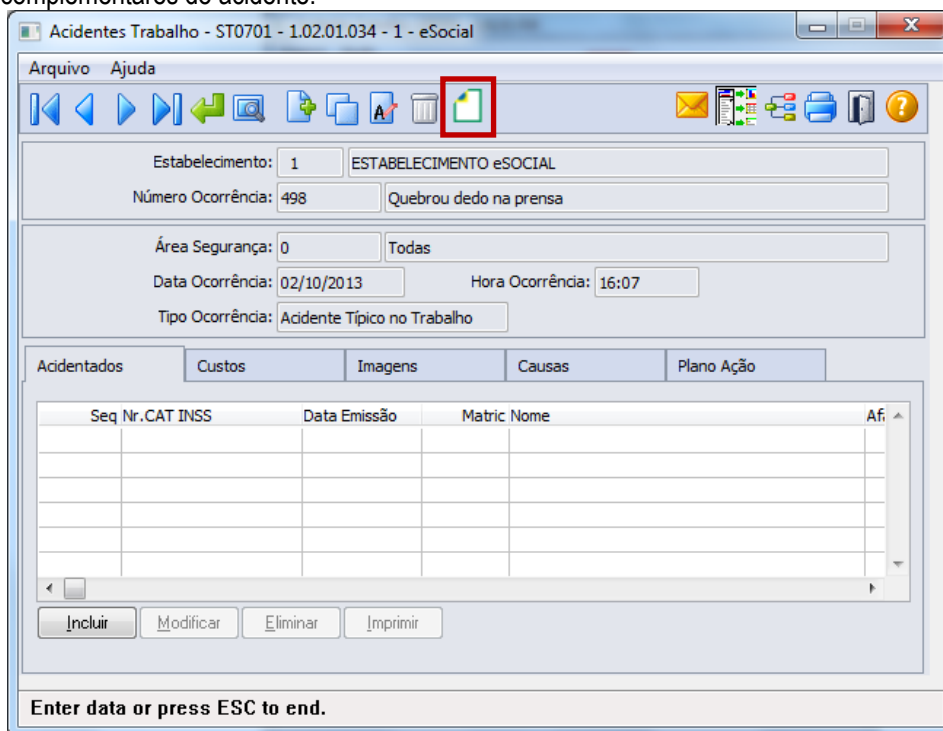

Ao clicar neste botão, será acessada a tela **ST0701I**:

Campos:

Campo	Descrição	Validações/Regras
Especificação do local do acidente	Ex. pátio, rampa de acesso, posto de trabalho, entre outros.	Não permite informação em branco
Endereço	Informação do logradouro do acidente	Não se aplica.
Número	Número do local do acidente	Não permite sem informação.
País	País referente ao local do acidente	Não permite sem informação.
Unidade Federação	Unidade Federativa do local do acidente	Não permite sem informação.
Município	Município do local do acidente.	O município informado tem que existir no cadastro de municípios para o país e UF informados.

Função:

ST0701B - Acidentando do Acidente do Trabalho - Complemento eSocial

Objetivo:

Registrar as informações complementares referente ao Acidentado, solicitadas pelo eSocial.

Pré-requisitos:

FP0560 – Estabelecimento – botão eSocial - campo Complementos Habilitados selecionado e período Usa CAT Produto Padrão informado.

Descrição:

Por meio da Pasta Acidentados, opção incluir/modificar é chamado o programa ST0701B - Acidentando do Acidente do Trabalho - Complemento eSocial, onde é disponibilizado o botão eSocial, a partir do momento em que, pelo menos um estabelecimento da base de dados estiver com o eSocial habilitado, para registro das informações complementares.

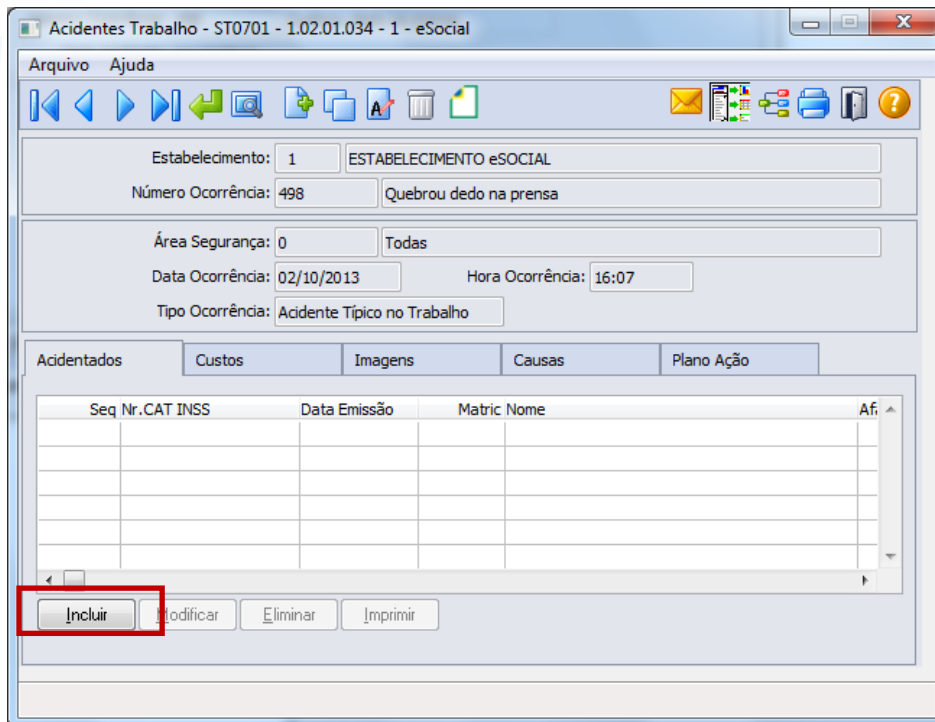

Ao clicar neste botão, será acessada a tela **ST0701B – Acidentes de Trabalho:**

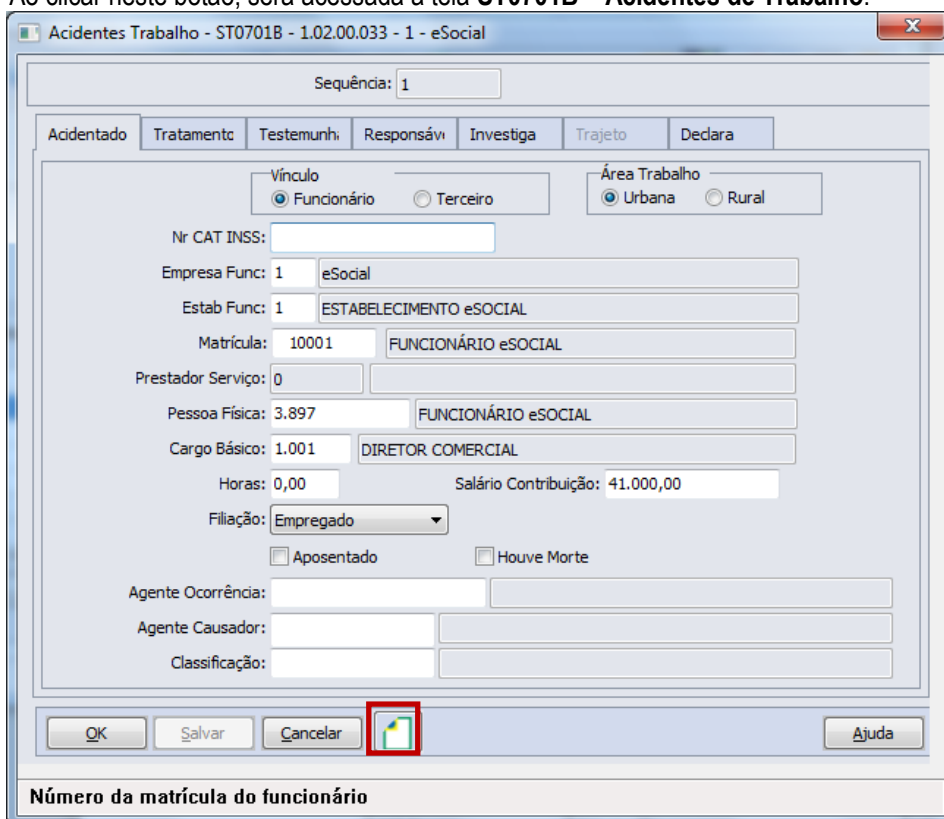

Depois da inclusão do registro de acidentado, retorne por meio do botão Modificar a esta tela, e estando parametrizado para uso no estabelecimento, será habilitado o botão eSocial (demonstrado acima) com isso, permitindo acesso ao programa abaixo para complemento de informações:

Campos:

Pasta CAT

Campo	Descrição	Validações/Regras
CAT Parcial	Sim ou não	Não se aplica.
Situação Geradora	Preencher com o código da situação geradora do acidente.	Quando informado deve constar conforme anexo I – Tabela 16 do eSocial
CAT Original	Informar código da CAT original quando tratar-se de CAT de reabertura.	Obrigatório e válido somente quando for CAT de reabertura

Pasta Tratamento

Campo	Descrição	Validações/Regras
Unidade Atendimento	Código da unidade de atendimento médico no Cadastro Nacional de Estabelecimento de Saúde.	Não se aplica.
Data Atendimento	Data do atendimento na Unidade de Atendimento.	Será obrigatório quando informada Unidade de Atendimento.
Hora Atendimento	Hora do atendimento na Unidade de Atendimento.	Será obrigatório quando informada Unidade de Atendimento.
Diagnóstico Provável	Descrição do diagnóstico realizado na unidade de atendimento.	Não se aplica.
Médico Atendimento	Nome do médico que realizou o atendimento.	Será obrigatório quando informada Unidade de Atendimento.
CRM Médico	CRM - Código do Conselho Regional de Medicina do médico que realizou o atendimento.	Será obrigatório quando informada Unidade de Atendimento.
Código CRM País	Código do país do CRM Médico.	Será obrigatório quando informada Unidade de Atendimento.
CRM Unidade Federação	Código da unidade federativa do CRM do Médico.	Será obrigatório quando informada Unidade de Atendimento.

- Função:** **ST2080 - Cadastro de Acidentado Trabalho (CAT) eSocial**
- Objetivo:** Permitir que sejam registradas as CAT (Comunicação de Acidente do Trabalho) e seus complementos, referentes aos participantes da empresa (funcionários e terceiros), atendendo as necessidades de gerar as informações a serem enviadas ao eSocial, conforme layout **S-2260 - EVENTO - Comunicação de Acidente de Trabalho**.
- Pré-requisitos:** FP0560 – Estabelecimento - campo Complementos Habilitados selecionado e período Usa CAT Produto Padrão informado.
- Descrição:** A navegação do cadastro pode ser realizada com base no cadastro de participantes, podendo optar se deseja navegar em funcionário ou terceiro, esta ação será por meio de clique no botão Visualizar Terceiros localizado na parte superior esquerda, próximo aos demais botões de navegação, para alteração do tipo de participante o qual se deseja navegar.
A CAT eSocial é composta de um cadastro base com três abas e três cadastros complementares (filhos) – Agente Causador, Partes do Corpo Atingidas e Testemunhas.

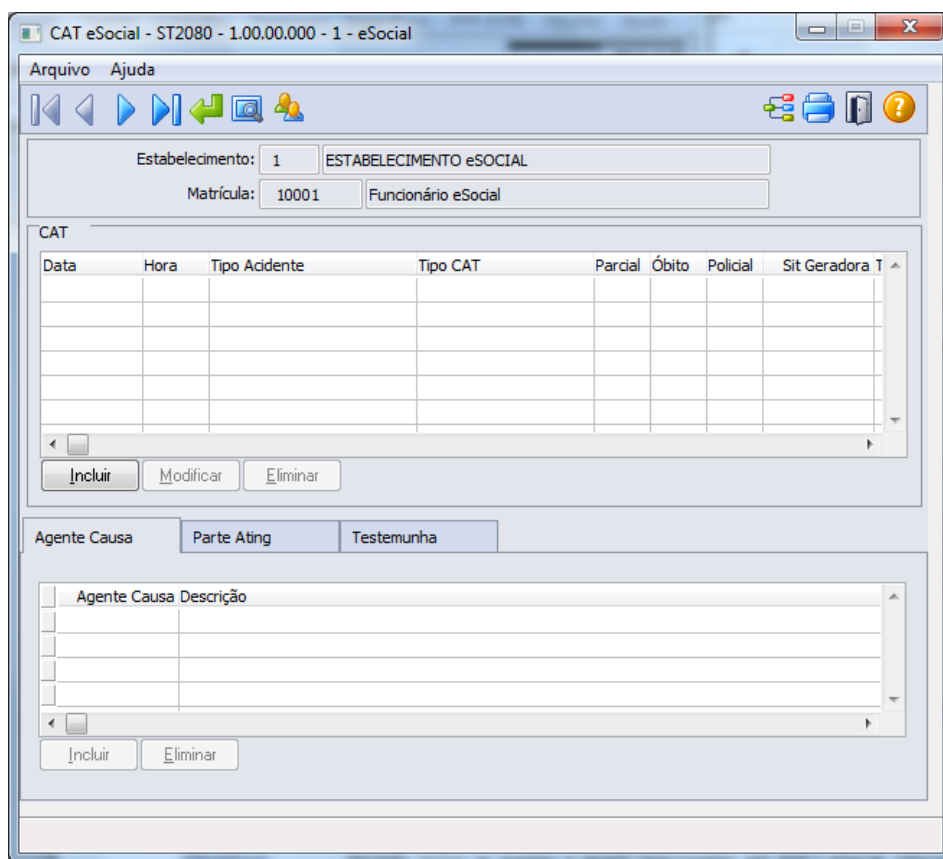

- Campos:** Detalhes serão descritos na opção sem utilização dos módulos Medicina e Segurança do Trabalho (ver [Função: ST2080 - Cadastro de Acidentado Trabalho \(CAT\) eSocial](#)).
- Nota:** Os acidentes que ocorrerem dentro do período informado para registro da CAT pelo produto Datasul HCM deverão ser informados por meio do programa ST0701 – Acidente do Trabalho. Desta forma, este programa ST2080 – Cadastro de Acidentado Trabalho (CAT) eSocial será utilizado apenas para consulta, demonstrando o registro com origem “Incluído por meio do produto padrão” e todas as inclusões e alterações deverão ser realizadas pelo programa que deu origem a informação.
A atualização automática entre o programa ST0701 – Acidente do Trabalho e o ST2080 – Cadastro de Acidentado Trabalho (CAT) eSocial, ocorrerá depois da execução da carga de dados prevista para ser disponibilizada em pacote posterior.

4.4. eSocial – Alternativa de Utilização sem os Módulos Medicina e Segurança

4.4.1. Processos Relacionados ao ASO – Atestado de Saúde Ocupacional

Função: **MT2020 - Cadastro de Exames eSocial**

Objetivo: Permitir incluir os exames a serem relacionados aos ASOs eSocial do participante.

Pré-requisitos: FP0560 – Estabelecimento – botão eSocial - campo Complementos Habilitados selecionado e período Usa ASO Produto Padrão informado.

Descrição: Esse cadastro somente será utilizado pelos registros que não tem origem nas rotinas padrões do produto TOTVS/Datasul HCM, ou seja, em que a data de emissão do ASO esteja fora do período informado no estabelecimento.

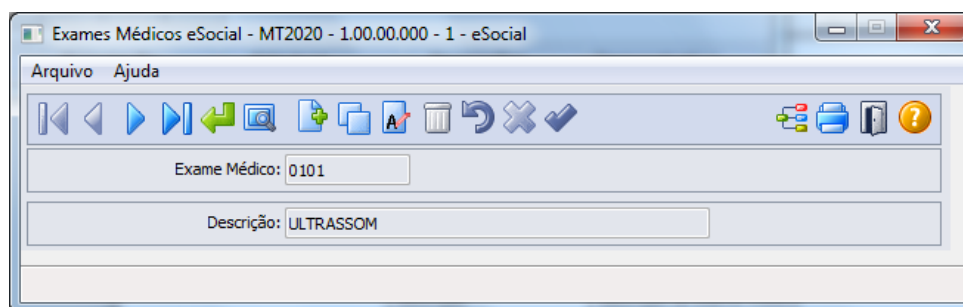

Campos:

Campo	Descrição	Validações/Regras
Exame Médico	Código do exame médico	Campo obrigatório
Descrição	Descrição do exame médico	Deve ser diferente de branco.

Função: **MT2000 – Cadastro do ASO eSocial**

Objetivo: Permitir que sejam cadastrados os ASOs (Atestado de Saúde Ocupacional) e seus complementos, realizados pelos participantes da empresa (funcionários e terceiros), sendo que, os campos solicitados são necessários para atender ao eSocial conforme o layout **S-2280 - ASO**.

Pré-requisitos: FP0560 – Estabelecimento – botão eSocial - campo Complementos Habilitados selecionado e período Usa ASO Produto Padrão informado.

MT2020 – Cadastro de Exames e Social

Descrição: O ASO será composto de um cadastro base e dois cadastros complementares (filhos) – Agentes e Exames. No cadastro base (ASO) serão informados os dados referentes à realização e resultado do Atestado. Nos cadastros filhos – Agentes e Exames – serão informados os agentes (riscos) e os exames relacionados ao Atestado.

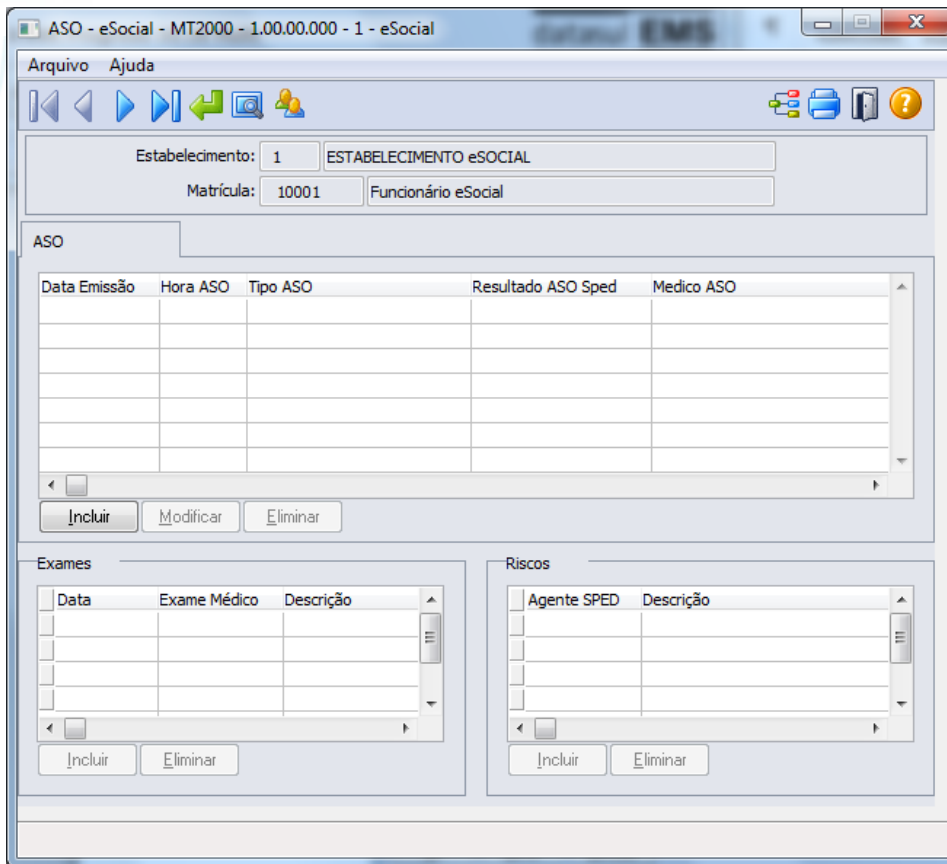

Ao clicar no botão Incluir da pasta ASO, será acessada a tela **MT2000A – Incluir/Modifica ASO eSocial**:

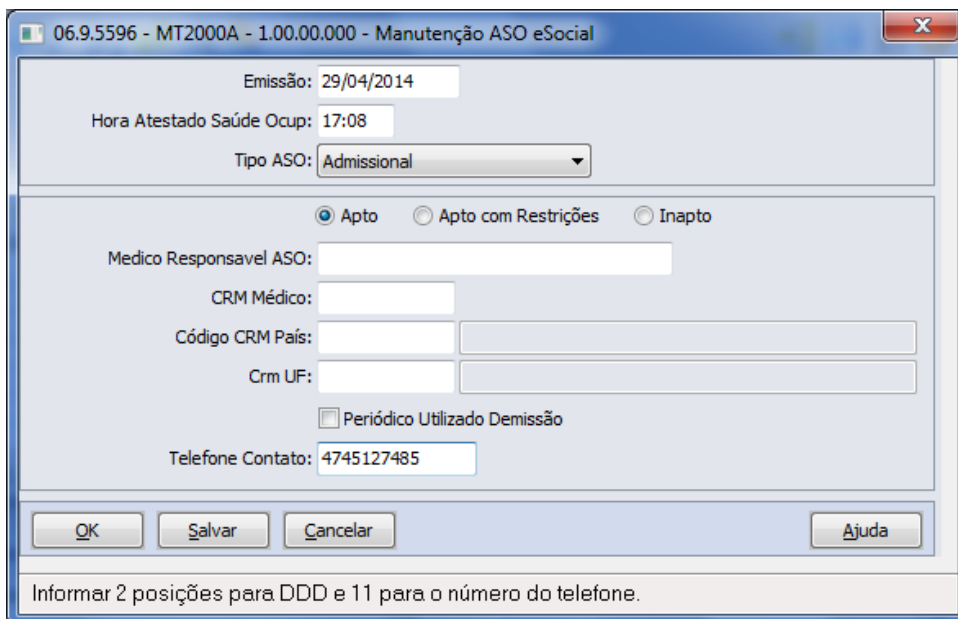

Depois de incluído ASO eSocial, é possível no Quadro exames e no Quadro Riscos realizar as inclusões dos registros respectivos e relacionados ao ASO em questão.

Cadastro Base

Navegação no participante (Tipo Funcionário ou Terceiro) – para troca de tipo de participante deve-se utilizar o botão Visualizar Terceiros, localizado ao lado dos botões de navegação da tela principal.

Campos:

Cadastro do ASO.
 Cadastro exames realizados.
 Cadastro riscos ocupacionais.

Pasta ASO

Campo	Descrição	Validações/Regras
Emissão	Data de emissão do ASO.	Informação obrigatória.
Hora Atestado Saúde Ocup	Hora de emissão do ASO.	Informação obrigatória.
Tipo ASO	Podendo ser uma das opções: <ul style="list-style-type: none"> • Admissional. • Periódico. • Retorno ao Trabalho. • Mudança de Função. • Monitorização Pontual. • Demissional. 	Informação obrigatória.
Status	Opções: <ul style="list-style-type: none"> • Apto. • Apto com Restrições. • Inapto. 	Informação obrigatória.
Medico Responsável ASO	Médico responsável pela emissão do ASO.	Informação obrigatória.
CRM Médico	CRM - Código do Conselho Regional de Medicina do médico que realizou o atendimento.	Será obrigatório quando informado médico responsável.
Código CRM País	Código do país do CRM Médico.	Será obrigatório quando informado médico responsável.
CRM UF	Código da unidade federativa do CRM do Médico.	Será obrigatório quando informado médico responsável.
Periódico Utilizado Demissão	Indicando Sim ou não.	Quando ASO está dentro do período de validade e pode ser utilizado como ASO demissional.
Telefone Contato	Informar número DDD + número telefone da testemunha.	Considerar 2 posições para DDD e 11 para o número do telefone. Deve ter no mínimo 10 dígitos.

Quadro Exames

Campo	Descrição	Validações/Regras
Data	Data de realização do exame médico.	A data informada deve ser anterior ou igual à data do ASO a que se refere o exame.
Exame Médico	Código do exame complementar realizado pelo trabalhador relacionados ao ASO.	Caso não informado será considerado que não há exames realizados pelo trabalhador.
Descrição	Descrição do exame médico.	Será demonstrado a correspondente descrição do código informado tendo como base o cadastro MT2020 - Cadastro de Exames - eSocial .

Nota: O não preenchimento deste quadro indica a não realização de exames complementares pelo trabalhador.

Quadro Riscos

Informar: campo código do agente, conforme anexo I - tabela 7 eSocial.

Esta informação é importante para detalhar, caso exista, a ocorrência de exposição a agentes nocivos que, por sua, natureza, concentração, intensidade e tempo de exposição, são capazes de causar danos à saúde do trabalhador.

Nota: Não pode haver duplicidade de registros com o mesmo código vinculado ao mesmo participante, na mesma data e hora de realização do ASO.

Nota: Este programa será utilizado apenas como consulta, quando data de emissão do ASO estiver dentro do período informado no estabelecimento, sendo que, todas as inclusões e alterações deverão ser realizadas pelas rotinas padrões disponíveis do módulo Medicina do Trabalho, indicando no campo origem do registro a informação de *"Incluído por meio do produto padrão"*.

Quando fora do período de uso do produto padrão informado no estabelecimento, poderá realizar as manutenções dos ASOs por meio do programa de cadastro da ASO-eSocial (MT2000), sendo que, somente modificará ou eliminará registros que foram incluídos ou importados pelos programas do eSocial, onde estes registros de ASO receberão indicação na inclusão de *"Incluído por meio do cadastro de eSocial"* no campo Origem e para importações receberá indicação de *"Importado por meio do programa de importação eSocial"*.

A atualização automática entre o programa MT0726 – Atestado ASO e o MT2000 Cadastro do ASO eSocial, ocorrerá depois da execução da carga de dados disponível apenas em pacote posterior.

Função: **MT2010 - Importação do ASO - eSocial**

Objetivo: Permitir a importação dos Atestados de Saúde Ocupacional (ASO) dos participantes da empresa (funcionários e terceiros), atendendo as necessidades para gerar informações a serem enviadas ao eSocial, conforme layout **S-2280 - ASO**.

Pré-requisitos: FP0560 – Estabelecimento - campo Complementos Habilitados selecionado e período Usa ASO Produto Padrão informado.

Cadastro de Participantes existente

MT2020 – Cadastro de Exames e Social

Descrição: A importação dos ASOs dos participantes será realizada com base em arquivo texto ou csv, devendo ser elaborado seguindo ao layout que poderá ser visualizado por meio da aba Layout do programa **MT2010 - Importação do ASO - eSocial**.

As informações serão importadas de maneira agrupada (ASO/Riscos/Exames) para realizar o registro, e as validações necessárias para garantir a integridade desta importação são as mesmas identificadas ao realizar o cadastro do ASO eSocial. Estes registros importados receberão a identificação de Origem *"Importado por meio do programa de importação eSocial"*.

Como informação técnica, o processo vai criar os registros nas tabelas:

ASO – SPED_ASO

Agentes relacionados ao ASO – SPED_ASO_AGENT

Exames relacionados ao ASO – SPED_ASO_EXAM.

Abaixo pasta Layout deste programa:

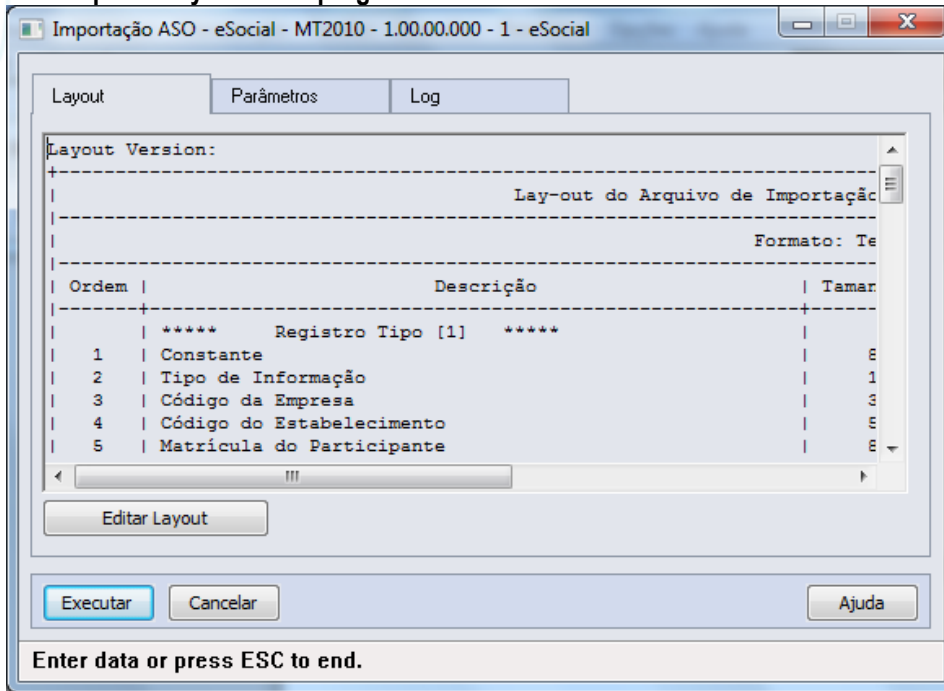

Pasta Parâmetros:

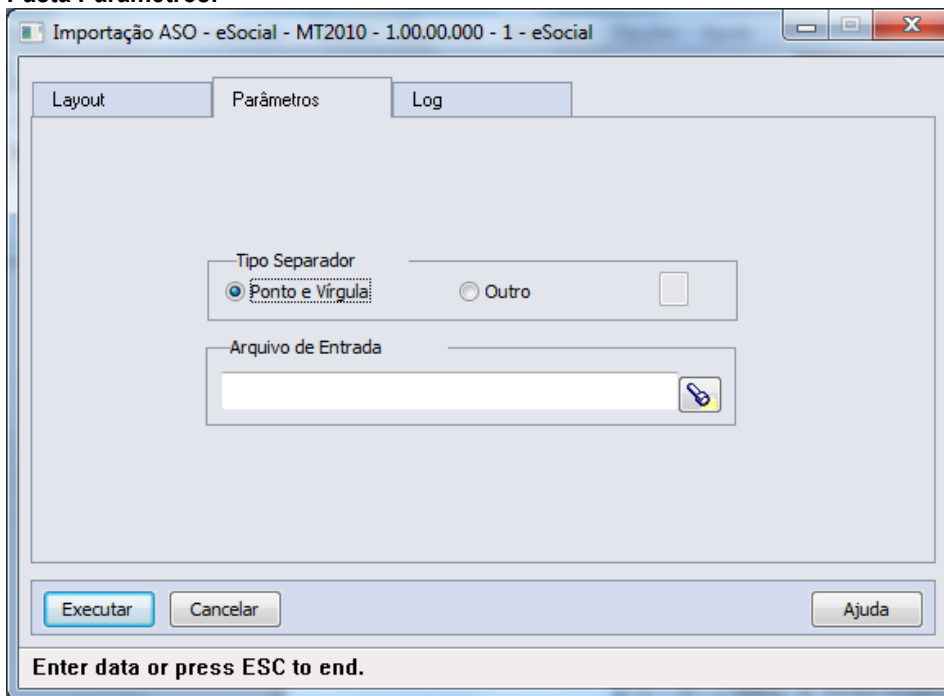

Pasta Log:

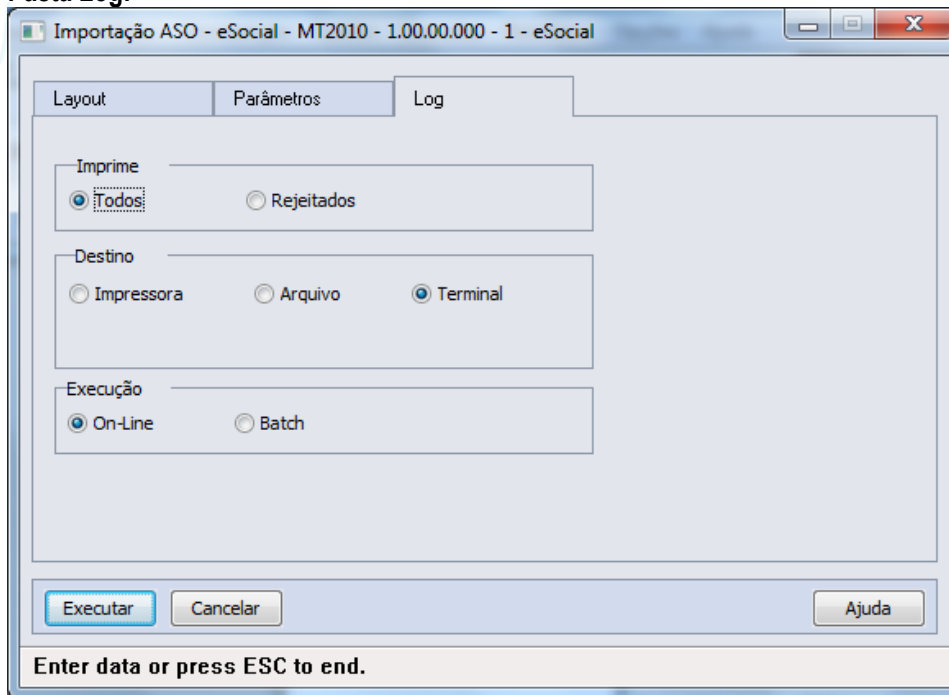

Campos: Aba “Layout” onde consta o layout base para a montagem do arquivo a ser importado, bastando utilizar o botão Editar Layout para verificar seu conteúdo.
 Aba “Parâmetros” onde se deve indicar o arquivo a ser importado (caminho/nome do arquivo).
 Aba “Log” com os parâmetros de geração dos logs do processo.

Nota: Somente serão importados registros onde a data de realização/emissão do ASO seja menor ou maior que o período de Uso ASO Produto Padrão informado nos parâmetros do estabelecimento.

4.4.2. Processos Relacionados às Condições Diferenciadas do Trabalho

Função: **ST2100 - Cadastro de Requisitos EPI do Estabelecimento eSocial**

Objetivo: Permitir que sejam informados os requisitos de EPI – Equipamento de Proteção Individual para cada um dos estabelecimentos, sendo esta informação referente a Condições Diferenciadas de Trabalho do participante encaminhadas ao eSocial.

Pré-requisitos: FP0560 – Estabelecimento - campo Complementos Habilitados selecionado e período Usa Condições Diferenciadas Trabalho informado.

Descrição: Para cada estabelecimento Informar a data de início de validade das informações e selecionar as demais informações referentes aos requisitos de EPI, do mesmo.

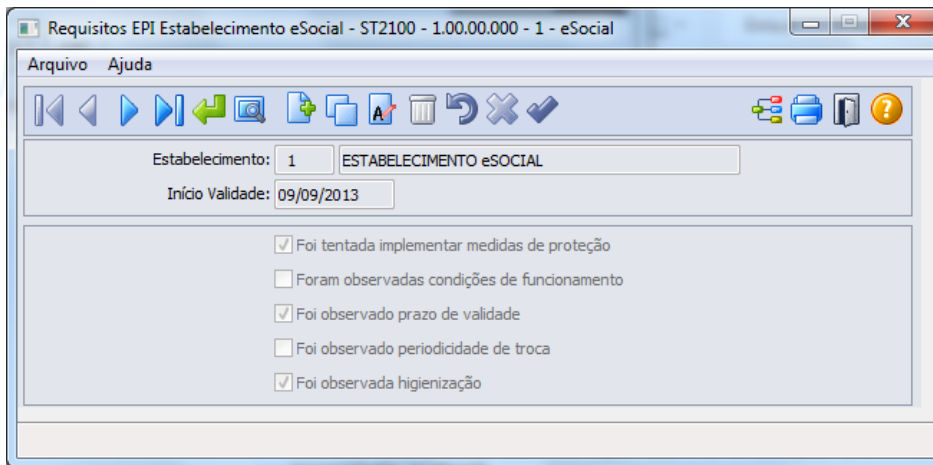

Campos:

Campo	Descrição	Validações/Regras
Início Validade	Informar data de início de validade dos requisitos.	Não será solicitada à data de término do requisito, pois sempre deverá existir um requisito válido para o estabelecimento, sendo considerado o requisito que este válido na data de início da Condição Diferenciada de Trabalho.
Foi tentando implementar medidas de proteção	Foi tentada a implementação de medidas de proteção coletiva, de caráter administrativo ou de organização, optando-se pelo EPI por inviabilidade técnica, insuficiência ou integridade, ou ainda em caráter complementar ou emergencial?	Resposta Sim/Não.
Foram observadas condições de funcionamento	Foram observadas as condições de funcionamento e do uso ininterrupto do EPI ao longo do tempo, conforme especificação técnica do fabricante, ajustada às condições do tempo?	Resposta Sim/Não.
Foi observado prazo de validade	Foi observado o prazo de validade, conforme Certificado de Aprovação - CA do MTE?	Resposta Sim/Não.
Foi observada periodicidade de troca	Foi observada a periodicidade de troca definida pelos programas ambientais, comprovada mediante recibo assinado pelo usuário em época própria?	Resposta Sim/Não.
Foi observada a higienização	Foi observada a higienização dos EPIs?	Resposta Sim/Não.

Função:

ST2040 - Cadastro de EPI - Equipamentos de Proteção Individual eSocial

Objetivo:

Cadastrar os EPIs necessários para atender ao envio de informações ao eSocial, referente às Condições Diferenciadas de Trabalho.

Pré-requisitos:

FP0560 – Estabelecimento - campo Complementos Habilitados selecionado e período Usa Condições Diferenciadas Trabalho informado.

Descrição:

Caso as informações referente às condições diferenciadas de trabalho não tiverem origem no produto Datasul HCM deverá utilizar esse cadastro para informar os EPIs utilizados pelos funcionários e prestadores de serviço (participantes).

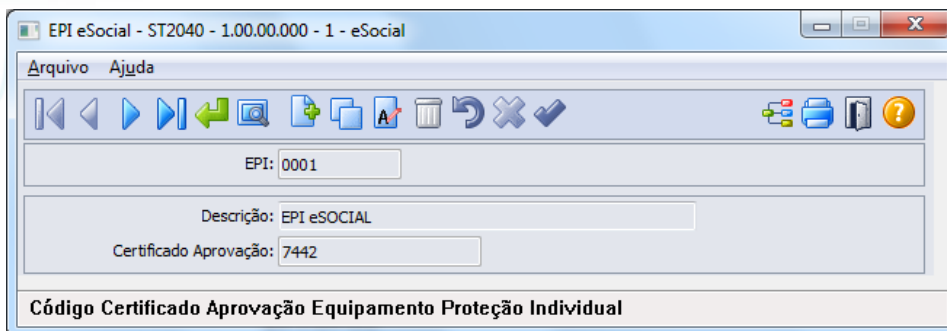

Campos:

Campo	Descrição	Validações/Regras
EPI	Código do equipamento de proteção individual.	Informação Obrigatória.
Descrição	Descrição do equipamento de proteção individual.	Informação Obrigatória.
Certificado Aprovação	Código do Certificado de Aprovação do EPI (CA).	Informação Obrigatória, não sendo permitido cadastro de dois ou mais EPIs com mesmo certificado informado.

Nota: Caso seja utilizado o produto Datasul HCM para gerar as informações referentes às condições diferenciadas de trabalho, deverá utilizar as rotinas padrões para o cadastro dos EPIs - ST0070 - Cadastro EPIs e seus programas complementares. Esta atualização automática somente ocorrerá depois da execução da carga de dados disponível apenas em pacote posterior.

Função: **ST2060 - Cadastro das Condições Diferenciadas de Trabalho eSocial**

Objetivo: Permitir que sejam registradas as Condições Diferenciadas de Trabalho e seus complementos, as quais, os participantes da empresa (funcionários e terceiros) estejam expostos, atendendo as necessidades de envio das informações ao eSocial, conforme layouts **S-2360-Cond Dif Trab-Início-20130405.doc** e **S-2365-Cond Dif Trab - Término**.

Pré-requisitos: FP0560 – Estabelecimento - campo Complementos Habilitados selecionado e período Usa Condições Diferenciadas Trabalho informado.
 ST2100 - Cadastro de Requisitos EPI do Estabelecimento eSocial.
 ST2040 - Cadastro de EPI - Equipamentos de Proteção Individual eSocial.

Descrição: A navegação do cadastro será com base no cadastro de participantes, podendo optar se deseja navegar nos funcionários ou nos terceiros, esse tratamento será por meio de clique no botão Visualizar Terceiros localizado na parte superior esquerda, próximo aos demais botões de navegação, para alteração do tipo de participante o qual se deseja navegar.

As Condições Diferenciadas de Trabalho serão compostas de um cadastro base, um cadastro complementar (filho) – Agentes de Risco e um Cadastro Neto, filho do Agente de Risco - Equipamento de Proteção Individual.

Ao clicar no botão Incluir da Pasta Condição Trab, será acessada a tela **ST2060A – Incluir/Modifica Condição Trab eSocial**:

Depois do registro da informação da Condição Diferenciada de Trabalho, quando tratar-se de Fator de Risco, será possibilitado registro dos Fatores de Riscos (Quadro Fatores de Risco – botão Incluir), sendo que ao clicar no botão Incluir do Quadro Fatores de Risco, será acessada tela **ST2060B – Incluir/Modifica Fator de Risco eSocial**:

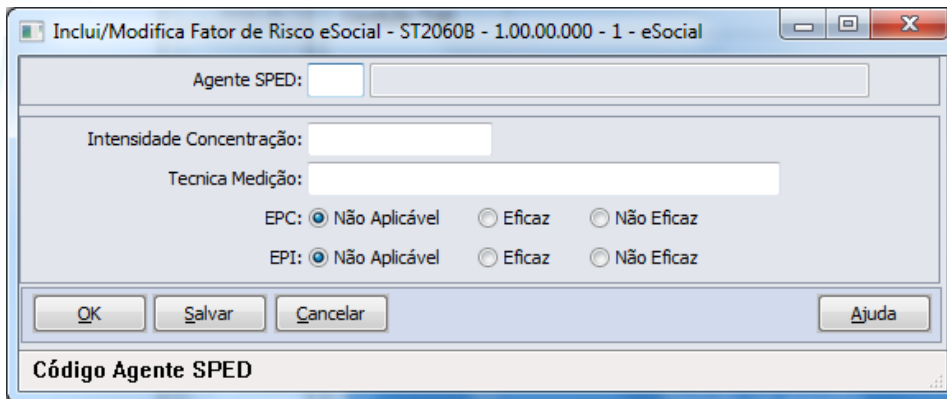

Quando para o Fator de Risco for indicado EPI eficaz ou não eficaz, conforme solicitação eSocial, deverá ser incluída informação do certificado de aprovação do EPI (Quadro CA – EPI – botão Incluir), não sendo demonstrada tela, devendo informar nos campos diretamente.

Campos:

Cadastro base

Cadastro de Condições Diferenciadas de Trabalho.

Cadastro dos Agentes de Risco – Cadastro por meio de tela (Cadastro Filho)

Cadastro dos Certificados de Aprovação dos EPIs utilizados pelos participantes

Nota: Navegação no participante (Tipo Funcionário/Terceiros).

Pasta Condição Trab

Campo	Descrição	Validações/Regras
Tipo Condição	Indicador do tipo de condição – Opções: <ul style="list-style-type: none"> • Insalubridade. • Periculosidade. • Fator de Risco. • Membro do SESMT. • Designado da CIPA. • Trabalhador treinado para utilização de material de primeiros socorros. • Autorizado a trabalhar em instalações elétricas. • Autorizado a operar e intervir em máquinas. • Responsável Técnico pela Segurança em Espaço Confinado. 	Informação Obrigatória.
Início Lotação	Data de início da condição diferenciada de trabalho.	Data deve ser maior ou igual à data de admissão ou menor ou igual à data de desligamento do participante, no caso de Funcionário.
Fim Lotação	Data de término da condição diferenciada de trabalho.	Data deve ser maior que data de início da condição, maior ou igual à data de admissão ou menor ou igual à data de desligamento do participante, no caso de Funcionário.
Busca Agentes Período Anterior	Esse campo quando marcado vai copiar os registros dos agentes e de seus EPIs do período anterior para o período que esta sendo criando, depois dessa copia o usuário deverá realizar os ajustes necessários,	Não se aplica.

incluído e eliminando os agentes e riscos que não estão mais relacionados ao funcionário na data de referência.

Quadro Fatores de Risco

Campo	Descrição	Validações/Regras
Agente SPED	Código do Agente - Informar o código do agente, conforme anexo I - tabela 7 do eSocial .	Informação Obrigatória.
Intensidade Concentração	Descrição da Intensidade/Concentração identificada na medição do agente.	Informação Obrigatória.
Técnica Medição	Descrição da técnica utilizada na medição do agente.	Não se aplica.
EPC	Identificar quando a utilização de EPC (Equipamento de Proteção Coletiva) - opções: <ul style="list-style-type: none"> • Não Aplicável. • Eficaz. • Não Eficaz. 	Informação Obrigatória.
EPI	Identificar quanto à utilização de EPI (Equipamento de Proteção Individual) - opções: <ul style="list-style-type: none"> • Não Aplicável. • Eficaz. • Não Eficaz. 	Informação Obrigatória.

Quadro CA - EPI

Código do EPI – informar código do EPI.

Deverá ser informado (ou utilizada pesquisa) o código do EPI, com isso o programa irá buscar no cadastro de EPI, sua descrição e o código do Certificado de Aprovação do EPI (CA).

Nota:

Quando informada condição diferenciada relacionada à Insalubridade ou Periculosidade, não serão habilitados os registros para informação de Fator de Risco e CA – EPI, conforme determinação eSocial.

Este programa será utilizado apenas como consulta, quando data de registro da condição de trabalho estiver dentro do período informado no estabelecimento, sendo que, todas as inclusões e alterações deverão ser realizadas pelas rotinas padrões disponíveis do módulo Segurança do Trabalho, indicando no campo origem do registro a informação de *"Incluído por meio do produto padrão"*.

Quando fora do período de uso do produto padrão informado no estabelecimento, poderá realizar as manutenções de Condições Diferenciadas de Trabalho por meio do programa de cadastro (ST2060), sendo que, somente modificará ou eliminará registros que foram incluídos ou importados pelos programas do eSocial, onde estes registros receberão indicação na inclusão de *"Incluído por meio do cadastro de eSocial"* no campo Origem e para importações receberá indicação de *"Importado por meio do programa de importação eSocial"*.

Esta atualização automática somente ocorrerá depois da execução da carga de dados disponível apenas em pacote posterior.

Função:

ST2070 - Importação das Condições Diferenciadas de Trabalho eSocial

Objetivo:

Permitir a importação das Condições Diferenciadas de Trabalho dos participantes da empresa (funcionários e terceiros) para o sistema, atendendo as necessidades de gerar as informações a serem enviadas ao eSocial, conforme layouts **S-2360-Cond Dif Trab-Início-20130405.doc** e **S-2365-Cond Dif Trab-Término**.

Pré-requisitos:

FP0560 – Estabelecimento - campo Complementos Habilitados selecionado e período Usa Condições Diferenciadas Trabalho informado.

Cadastro de participantes existente

ST2100 - Cadastro de Requisitos EPI do Estabelecimento eSocial.

Descrição:

ST2040 - Cadastro de EPI - Equipamentos de Proteção Individual eSocial.

A importação das Condições Diferenciadas de trabalho dos participantes será realizada com base em arquivo texto ou csv, devendo ser elaborado seguindo ao layout que poderá ser visualizado por meio da aba Layout do programa **ST2070 - Importação das Condições Diferenciadas de Trabalho eSocial**.

O programa irá buscar as informações de maneira agrupada (Condição/Fatores de Risco/CA-EPI) para realizar o registro, realizando as validações necessárias para garantir a integridade desta importação, sendo que tais validações são as mesmas identificadas ao realizar o cadastro de Condição Diferenciada de Trabalho eSocial por meio do programa **ST2060 - Cadastro das Condições Diferenciadas de Trabalho eSocial** e estes registros receberão a identificação de Origem de "Importado por meio do programa de importação eSocial".

Como informação técnica, o processo vai criar os registros nas tabelas:

Condições Diferenciadas de Trabalho – SPED_COND_DIF_TRAB.

Agentes relacionados às Condições Diferenciadas de Trabalho SPED_COND_DIF_TRAB_AGENT.

EPI relacionados as a Condições Diferencias de Trabalho SPED_COND_DIF_TRAB_EPI.

Abaixo pasta Layout deste programa:

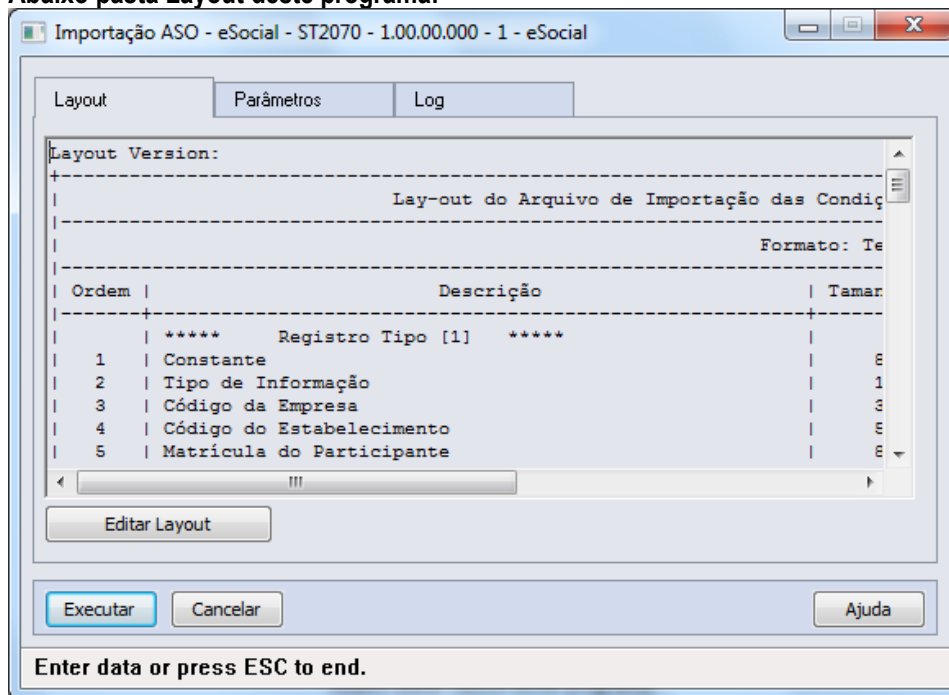

Pasta Parâmetros:

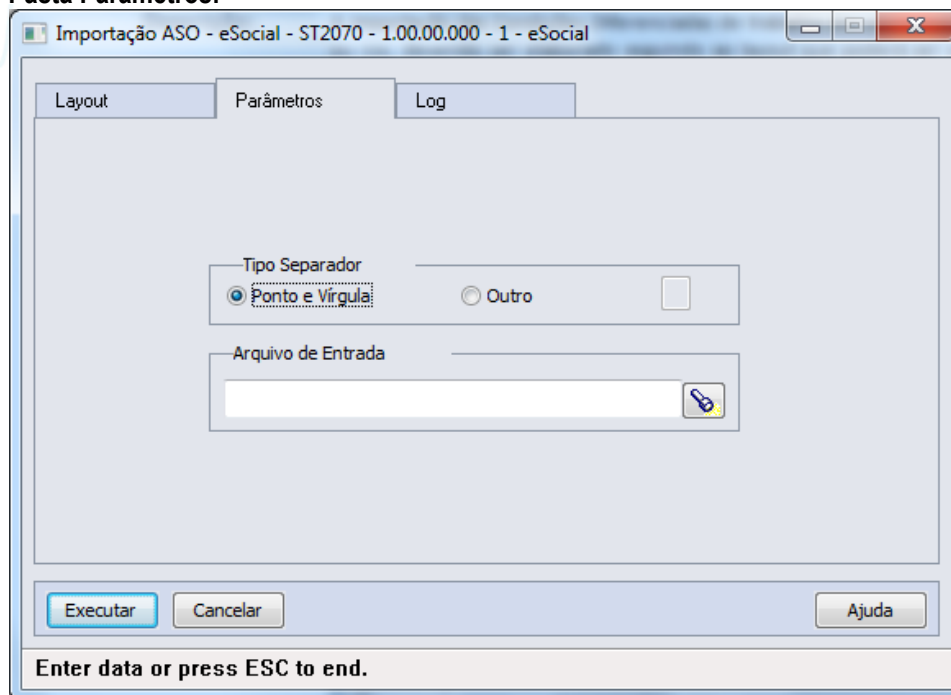

Pasta Log:

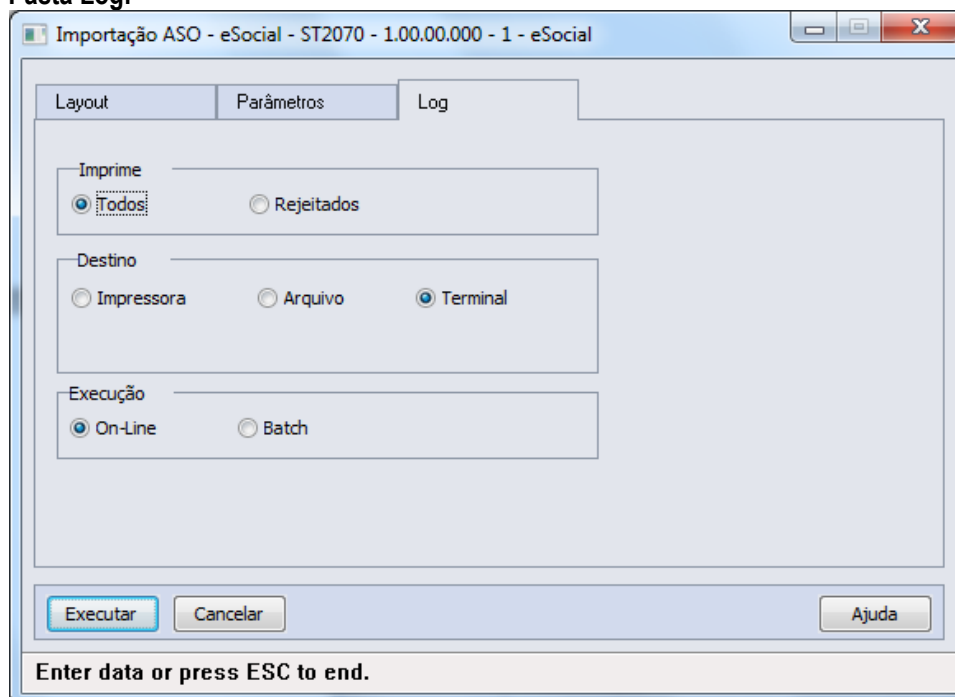

Campos:

Aba “Layout” onde consta o layout base para a montagem do arquivo a ser importado, bastando utilizar o botão Editar Layout para verificar seu conteúdo.

Aba “Parâmetros” onde se deve indicar o arquivo a ser importado (caminho/nome do arquivo).

Aba “Log” com os parâmetros de geração dos logs do processo.

Nota:

Os registros de condição diferenciada de trabalho com tipo “Fator de Risco” somente serão importados quando a data de início da exposição à Condição Diferenciada de Trabalho seja menor ou maior que o período informado como Usa Condições Diferenciadas Trabalho nos parâmetros de estabelecimento. Os demais tipos de condição

diferenciada de trabalho podem ser importados mesmo que a data de início à Condição Diferenciada de Trabalho esteja dentro do período informado como Usa Condições Diferenciadas Trabalho nos parâmetros de estabelecimento.

4.4.3. Processos Relacionados às Atividades Desempenhadas

- Função:** **ST2020 - Cadastro Atividades Desempenhadas eSocial**
- Objetivo:** Cadastrar as Atividades a serem desempenhadas pelos participantes da empresa, visando atender ao eSocial.
- Pré-requisitos:** FP0560 – Estabelecimento - campo Complementos Habilitados selecionado e período Usa Atividades Produto Padrão informado.
- Descrição:** Neste programa serão registradas as Atividades que serão utilizadas para registro no **ST2000 - Cadastro Atividades Desempenhadas do Participante - eSocial**.

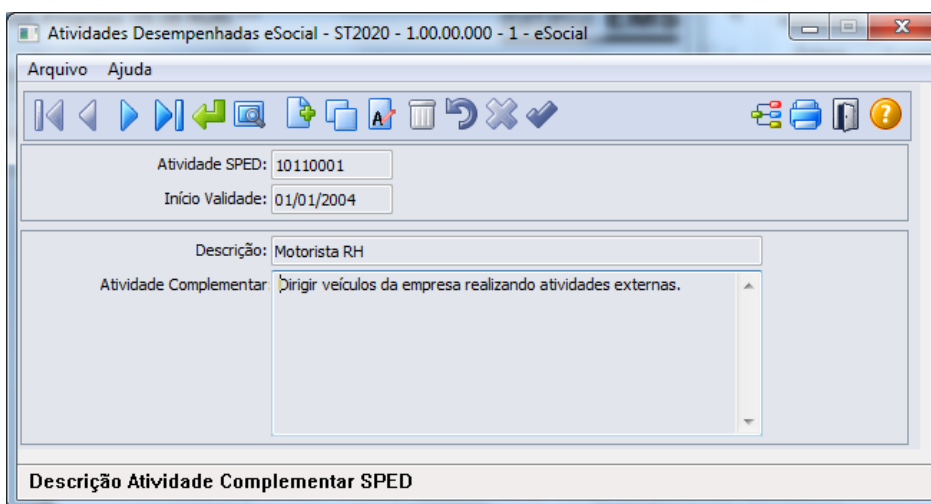

Campos:

Campo	Descrição	Validações/Regras
Atividade SPED	Código da Atividade desempenhada.	Informação Obrigatória.
Início Validade	Data de início da atividade desempenhada.	Informação Obrigatória.
Descrição	Descrição abreviada da atividade desempenhada.	Não permitido registro em branco.
Atividade complementar	Descrição detalhada da atividade desempenhada.	Não permitido registro em branco.

Nota: Quando utilizadas as rotinas padrão do módulo Segurança do Trabalho, deverá utilizar o cadastro **ST0011 – Atividades** para esta finalidade.

- Função:** **ST2000 - Cadastro Atividades Desempenhadas do Participante eSocial**
- Objetivo:** Permitir cadastrar as Atividades Desempenhadas pelos participantes da empresa (funcionários e/ou terceiros) no sistema, atendendo as necessidades de gerar as informações a serem enviadas ao eSocial, conforme layout **S-2400 - EVENTO - Atividades Desempenhadas pelo Trabalhador**.
- Pré-requisitos:** FP0560 – Estabelecimento – botão eSocial - campo Complementos Habilitados selecionado e período Usa Atividade Desempenhada informado.
ST2020 - Cadastro Atividades Desempenhadas eSocial.

Descrição:

A navegação do cadastro pode ser realizada com base no cadastro de participantes, podendo optar se deseja navegar em funcionário ou terceiro, esta ação será por meio de clique no botão Visualizar Terceiros localizado na parte superior esquerda, próximo aos demais botões de navegação, para alteração do tipo de participante o qual se deseja navegar.

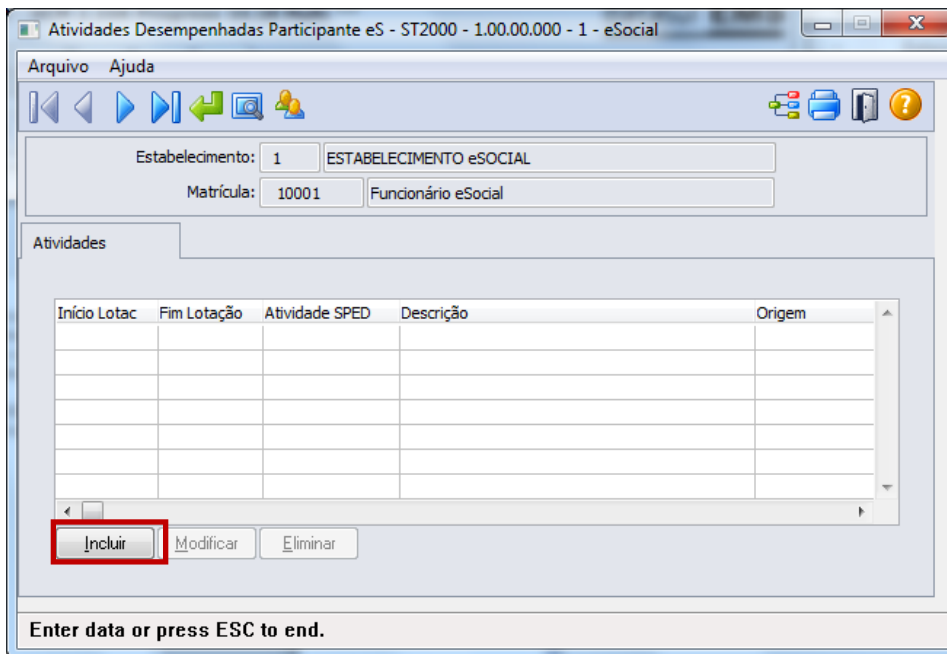

Ao clicar neste botão, será acessada a tela **ST2000A – Incluir/Modifica Atividade Participante**:

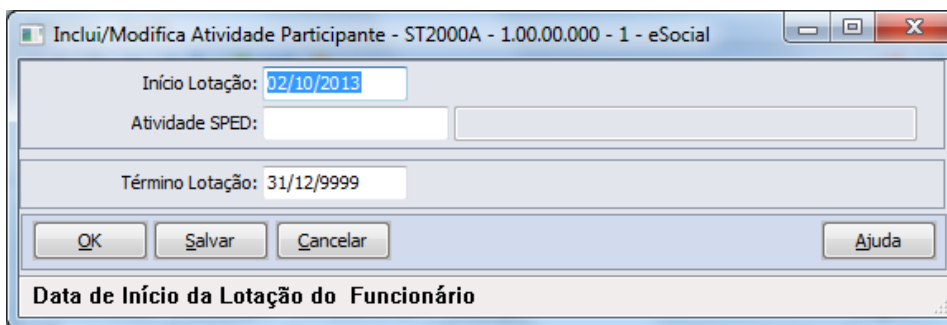

Campos:

Campo	Descrição	Validações/Regras
Início Lotação	Data de início da atividade pelo participante	Informação Obrigatória. A data deve ser igual ou superior à data de admissão do trabalhador, no correspondente vínculo, não podendo ser superior a seu desligamento.
Atividade SPED	Código da Atividade desempenhada	Informação Obrigatória. Não poderá ser incluída uma atividade para um período em que a mesma atividade já esteja relacionada ao participante. A atividade poderá ser relacionada ao participante várias vezes, desde que seus períodos não estejam sobrepostos.
Término Lotação	Data de término da atividade pelo participante	Data não deve ser inferior à data de início e não poderá ser superior a data de desligamento do trabalho, em seu correspondente vínculo.

Nota: As atividades que ocorrerem dentro do período informado para registro das Atividades Desempenhadas pelos Participantes pelo produto Datasul HCM deverão ser informadas por meio do programa **ST0012 – Atividades Desempenhadas pelos Funcionários**.

Quando dentro do período informado no estabelecimento, este programa ST2000 – Cadastro Atividades Desempenhadas do Participante eSocial será utilizado apenas para consulta, todas as inclusões e alterações deverão ser realizadas pelas rotinas que originaram as informações.

Esta atualização automática somente ocorrerá depois da execução da carga de dados disponível apenas em pacote posterior.

Função: **ST2010 - Importação Cadastro Atividades Desempenhadas do Participante eSocial**

Objetivo: Permitir a importação das Atividades Desempenhadas relacionadas aos participantes da empresa (funcionários e terceiros), atendendo as necessidades de gerar as informações a serem enviadas ao eSocial, conforme layout **S-2400 - EVENTO - Atividades Desempenhadas pelo Trabalhador**.

Pré-requisitos: FP0560 – Estabelecimento – botão eSocial - campo Complementos Habilitados selecionado e período Usa Atividade Desempenhada informado.

Cadastro de participante existente

ST2020 - Cadastro Atividades Desempenhadas eSocial

Descrição: A importação das Atividades Desempenhadas dos participantes será realizada com base em arquivo texto ou csv, devendo ser elaborado seguindo ao layout que poderá ser visualizado por meio da aba Layout do programa **ST2010 - Importação Cadastro Atividades Desempenhadas do Participante eSocial**.

O programa vai ler linha a linha o arquivo, realizando as validações necessárias e criando os registros no programa ST2000 - Cadastro Atividades Desempenhadas do Participante eSocial, sendo que as validações realizadas na importação serão as mesmas realizadas neste programa.

Como informação técnica, o processo vai criar os registros nas tabelas:

Atividades Desempenhadas dos Participantes – SPED_ATIVID_PARTICIPAN.

Abaixo pasta Layout deste programa:

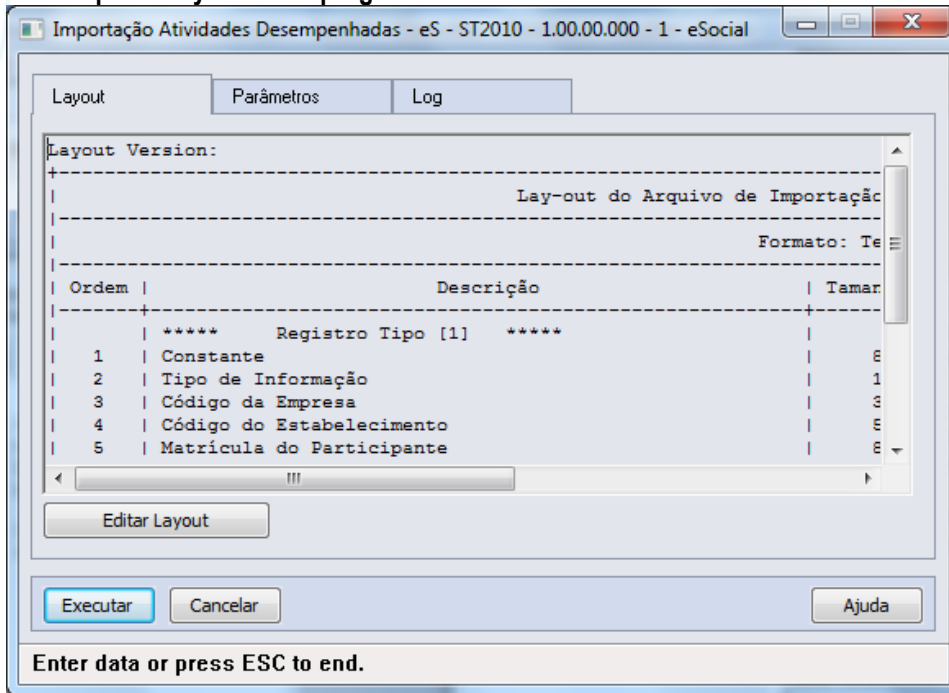

Pasta Parâmetros:

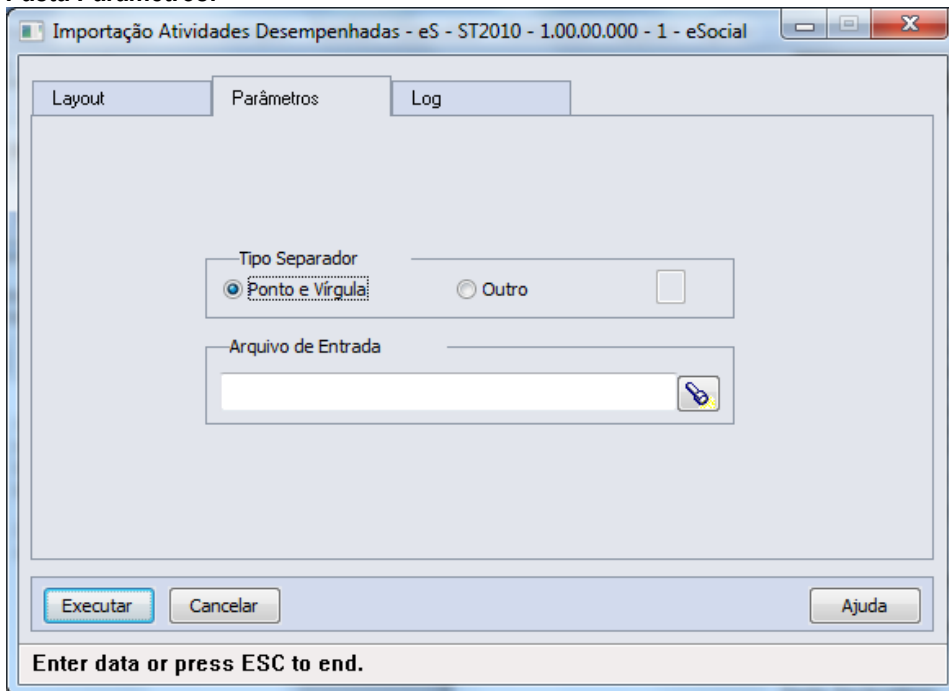

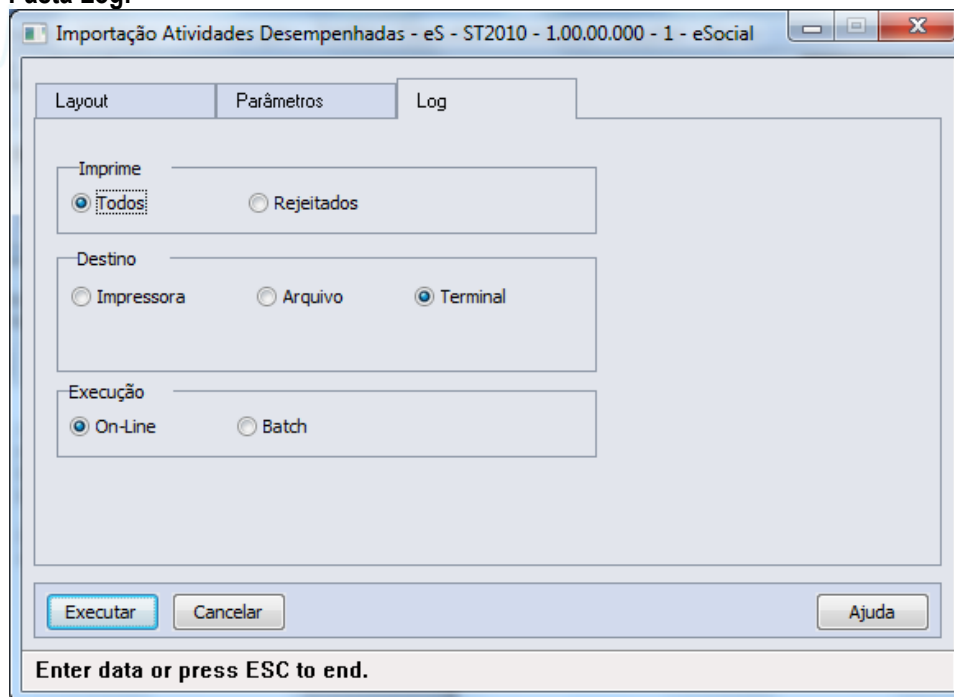
Pasta Log:

Campos: Aba “Layout” onde consta o layout base para a montagem do arquivo a ser importado, bastando utilizar o botão Editar Layout para verificar seu conteúdo.
Aba “Parâmetros” onde se deve indicar o arquivo a ser importado (caminho/nome do arquivo).
Aba “Log” com os parâmetros de geração dos logs do processo.

Nota: Somente serão importados registros onde a data de início da atividade seja menor ou maior que o período informado como Usa Atividade Desempenhada nos parâmetros de estabelecimento.

4.4.4. Processos Relacionados à CAT – Comunicação de Acidente do Trabalho

Função: **ST2080 - Cadastro de Acidentado Trabalho (CAT) eSocial**

Objetivo: Permitir que sejam registradas as CAT (Comunicação de Acidente do Trabalho) e seus complementos, referentes aos participantes da empresa (funcionários e terceiros), atendendo as necessidades de gerar as informações a serem enviadas ao eSocial, conforme layout **S-2260 - EVENTO - Comunicação de Acidente de Trabalho**.

Pré-requisitos: FP0560 – Estabelecimento - campo Complementos Habilitados selecionado e período Usa CAT Produto Padrão informado.

Descrição: A navegação do cadastro pode ser realizada com base no cadastro de participantes, podendo optar se deseja navegar em funcionário ou terceiro, esta ação será por meio de clique no botão Visualizar Terceiros localizado na parte superior esquerda, próximo aos demais botões de navegação, para alteração do tipo de participante o qual se deseja navegar.

A CAT será composta de um cadastro base com três abas referente cadastros complementares (filhos) – Agente Causador, Partes do Corpo Atingidas e Testemunhas.

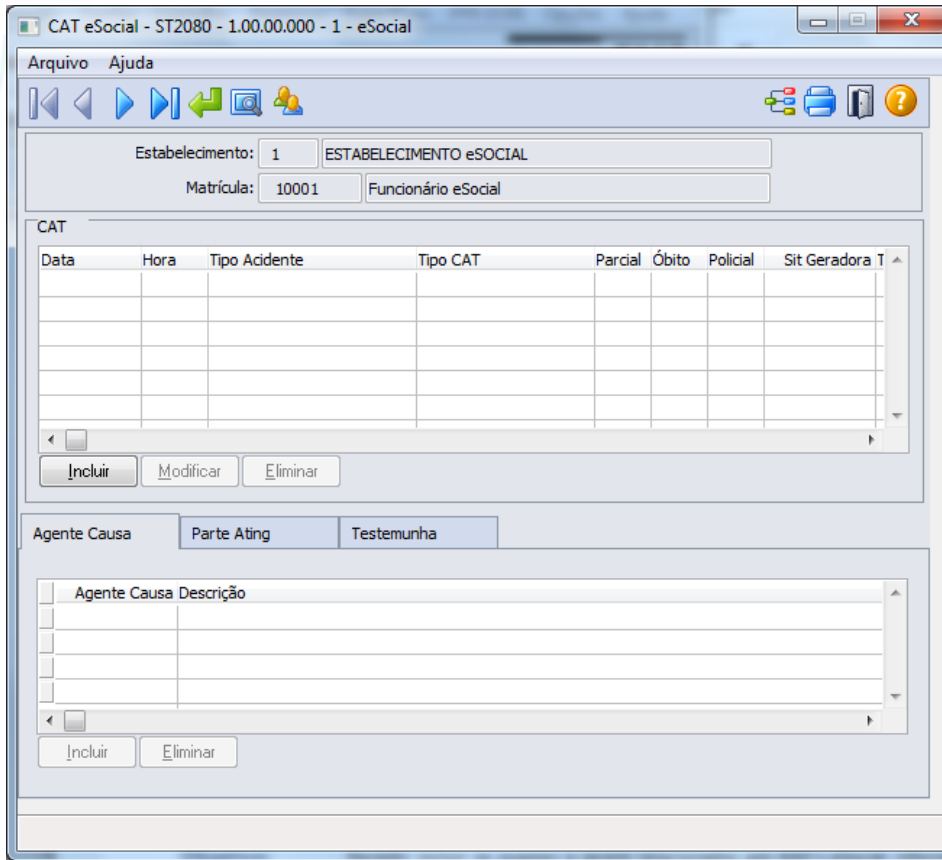

No quadro CAT, ao clicar no botão Incluir, será acessada a tela **ST2080A – Inclui/Modifica CAT eSocial**:

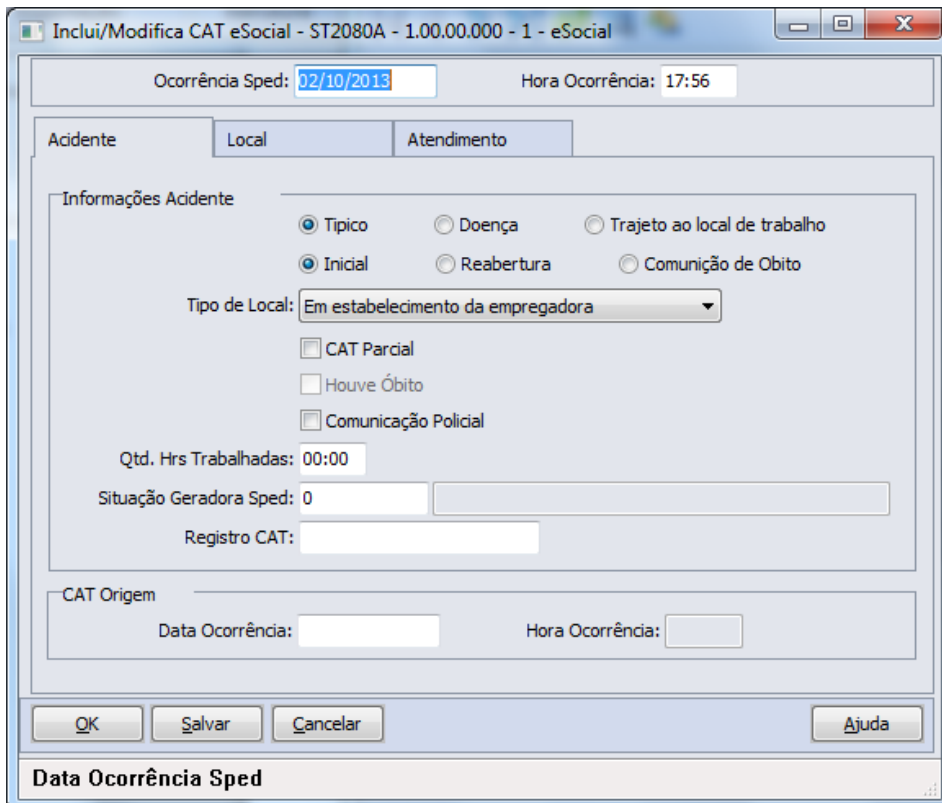

Depois do registro da CAT, são disponibilizados botões para inclusão dos registros das demais pastas. Quanto à pasta Agente Causa e pasta Parte Ating, a informação é registrada na pasta sem abertura de tela. Na pasta Testemunha ao selecionar botão incluir é demonstrada tela **ST2080B – Incluir/Modifica Testemunha eSocial**:

Campos:

Cadastro base

- Navegação no participante (Tipo Funcionário/Terceiro)
- Cadastro da CAT
- Cadastro das fontes geradoras
- Cadastro parte do corpo atingida
- Cadastro das testemunhas do acidente

Quadro CAT

Neste cadastro devem ser incluídas as informações relativas à CAT relacionada ao trabalhador, por meio do botão incluir:

Campos *Ocorrência Sped* e *Hora Ocorrência* devem conter data e hora de ocorrência do acidente, sendo que deve ser uma data igual ou posterior a data de admissão do trabalhador.

Pasta Acidente

Campo	Descrição	Validações/Regras
Tipo Acidente	Tipo de ocorrência do acidente - opções: <ul style="list-style-type: none"> • Típico. • Doença. • Trajeto ao Local de Trabalho. 	Informação Obrigatória.
Tipo CAT	Tipo de CAT - opções: <ul style="list-style-type: none"> • Inicial. • Reabertura. • Comunicação de Óbito. 	Informação Obrigatória. Não será permitido registro de CAT Reabertura sem informação de CAT de origem. Assim como, não será possível registrar CATs depois do registro de uma CAT de Comunicação de Óbito.
Tipo de Local	Indicar o local onde ocorreu o acidente – Opções:	Informação Obrigatória.

	<ul style="list-style-type: none"> • Em estabelecimento da empregadora. • Em empresa onde a empregadora presta serviço. • Em via pública. • Em área rural. • Embarcação. • Outros. 	
CAT Parcial	Indicar se CAT parcial ou não.	Resposta Sim/Não.
Houve óbito	Indicar se houve óbito do acidentado.	Campo selecionado e habilitado somente quando CAT do tipo Comunicação de Óbito.
Comunicação Policial	Indicar se houve comunicação à autoridade policial do acidente ocorrido.	Resposta Sim/Não.
Qtd. Hrs Trabalhadas	Informar a quantidade de horas trabalhadas pelo participante até o momento do acidente.	Não se aplica.
Situação Geradora Sped	Código da situação geradora do acidente.	Informação obrigatória. Devendo preencher com o código da situação geradora do acidente, conforme anexo I - tabela 16 do eSocial .
Registro CAT	Informar número de registro CAT.	Não se aplica.
Data Ocorrência	Informar data da CAT de origem.	Somente obrigatório quando CAT de tipo Reabertura.
Hora Ocorrência	Informar hora da CAT de origem.	Habilitada quando informada data de ocorrência e somente obrigatório quando CAT de tipo Reabertura.

Pasta Local

Campo	Descrição	Validações/Regras
Especificação Local	Descrever o local onde ocorreu o acidente. Exemplo: pátio, rampa de acesso, posto de trabalho, entre outros.	Informação Obrigatória.
Endereço	Informar endereço do logradouro onde ocorreu o acidente.	Informação Obrigatória.
Número	Informar número do endereço do logradouro onde ocorreu o acidente.	Não se aplica.
Bairro	Informar bairro do endereço do logradouro onde ocorreu o acidente.	Não se aplica.
País	Informar país do endereço do logradouro onde ocorreu o acidente.	Deverá ser país válido no correspondente cadastro.
UF	Unidade federativa do endereço do logradouro onde ocorreu o acidente.	Deverá ser UF válida para o país informado.
Município	Informar código do município onde ocorreu o acidente.	O município informado tem que existir no cadastro de municípios para o país e UF informados.
CNPJ Local Acidente	CNPJ do local do acidente.	Deve ser preenchido quando o acidente ou doença ocupacional ocorrer em empresa onde a empregadora presta serviço.

Pasta Atendimento

Campo	Descrição	Validações/Regras
Unidade Atendimento	Código e descrição da unidade onde ocorreu atendimento do acidentado.	Deve ser informado conforme cadastro do Código da unidade de atendimento médico no Cadastro Nacional de Estabelecimento de Saúde. Aceita apenas números.
Data Atendimento	Data e hora em que houve atendimento ao acidentado.	Obrigatório quando informada unidade de atendimento.
Houve Internação	Indicar se houve internação do acidentado.	Resposta Sim/Não.
Dias Tratamento	Indicar a quantidade de dias de tratamento do acidentado.	Não se aplica.
Afast Durante Tratamento	Indicar se houve afastamento do acidentado durante o tratamento	Resposta Sim/Não.
Natureza Lesão	Descrever a natureza da lesão gerada pelo acidente	Não se aplica.
Diagnóstico Provável	Descrever o diagnóstico realizado no atendimento do acidentado.	Não se aplica.
CID	Indicar o código da Classificação Internacional de Doenças relacionada ao diagnóstico do acidentado.	Informação obrigatória quando informado código de unidade de atendimento.
Observação	Descrever detalhes sobre o atendimento.	Não se aplica.
Médico Atendimento	Médico responsável pelo atendimento	Informação obrigatória quando informado código de unidade de atendimento.
CRM Médico	CRM - Código do Conselho Regional de Medicina do médico que realizou o atendimento	Será obrigatório quando informado médico atendimento
Código CRM País	Código do país do CRM Médico	Será obrigatório quando informado médico atendimento
CRM Unidade Federação	Código da unidade federativa do CRM do Médico	Será obrigatório quando informado médico atendimento

Pasta Agent Causa – Tela Base

Código correspondente ao agente causador do acidente, conforme [anexo I - tabela 7 eSocial](#).

Pasta Parte Ating – Tela Base

Código da parte do corpo atingida, conforme [anexo I - Tabela 13 do eSocial](#).

Pasta Testemunha – Tela Base

Campo	Descrição	Validações/Regras
Nome	Nome Completo da Testemunha do acidente.	Não permitida informação em branco.
Endereço	Informar endereço da testemunha.	Não permitida informação em branco.
Número	Informar número correspondente ao endereço da testemunha.	Não se aplica.
Bairro	Informar bairro do endereço da testemunha.	Não se aplica.
CEP	Informar Código de endereçamento postal do endereço da testemunha.	Não se aplica.
País	Informar país do endereço da testemunha.	Informar país válido no cadastro.
UF	Informar UF do endereço da testemunha.	Deverá ser UF válida para o país do

		endereço.
Município	Informar código do município de endereço da testemunha.	O município informado tem que existir no cadastro de municípios para o país e UF informados.
Telefone	Informar número DDD + número telefone da testemunha.	Considerar duas posições para DDD e 11 para o número do telefone. Deve ter no mínimo 10 dígitos.

Nota: Os acidentes que ocorrerem dentro do período informado para registro da CAT pelo produto Datasul HCM deverão ser informados por meio do programa ST0701 – Acidente do Trabalho. Desta forma, este programa **ST2080 – Cadastro de Acidentado Trabalho (CAT) eSocial** será utilizado apenas para consulta, demonstrando o registro com origem “Incluído por meio do produto padrão” e todas as inclusões e alterações deverão ser realizadas pelo programa que deu origem a informação.

Ao ser eliminada uma CAT, é feita uma validação para não permitir a eliminação quando esta CAT estiver referenciada em uma CAT de Reabertura como Origem.

O relacionamento de uma CAT de Reabertura com a CAT de Origem se dá quando é o mesmo participante (empresa, estabelecimento e matrícula) e data e hora da ocorrência Origem gravadas na CAT de Reabertura sejam as mesmas da CAT que está sendo eliminada.

Função: **ST2090 - Importação de Acidentado Trabalho (CAT) eSocial**

Objetivo: Permitir a importação das CAT relacionadas aos participantes da empresa (funcionários e terceiros), atendendo as necessidades de gerar as informações a serem enviadas ao eSocial, conforme layout **S-2260 - EVENTO - Comunicação de Acidente de Trabalho**.

Pré-requisitos: FP0560 – Estabelecimento - campo Complementos Habilitados selecionado e período Usa CAT Produto Padrão informado.

Cadastro de Participantes existente

Descrição: A importação das CATs dos participantes será realizada com base em arquivo texto ou csv, devendo ser elaborado seguindo o layout que poderá ser visualizado por meio da aba Layout do programa **ST2090 - Importação de Acidentado Trabalho (CAT) - eSocial**.

O programa importará as informações de maneira agrupada (CAT/Agente Causador/Parte do Corpo Atingida/Testemunhas) para realizar o registro, realizando as validações necessárias para garantir a integridade desta importação, sendo que tais validações são as mesmas identificadas ao realizar o cadastro de CAT eSocial e estes registros receberão como origem a identificação de “*Importado por meio do programa de importação eSocial*”.

Como informação técnica, o processo vai criar os registros nas tabelas:

CAT – SPED_CAT.

Agente Causador – SPED_CAT_AGENT_CAUSA.

Parte do Corpo Atingida – SPED_CAT_PARTE_ATGDO.

Testemunhas do Acidente – SPED_CAT_TESTEM.

Abaixo pasta Layout deste programa

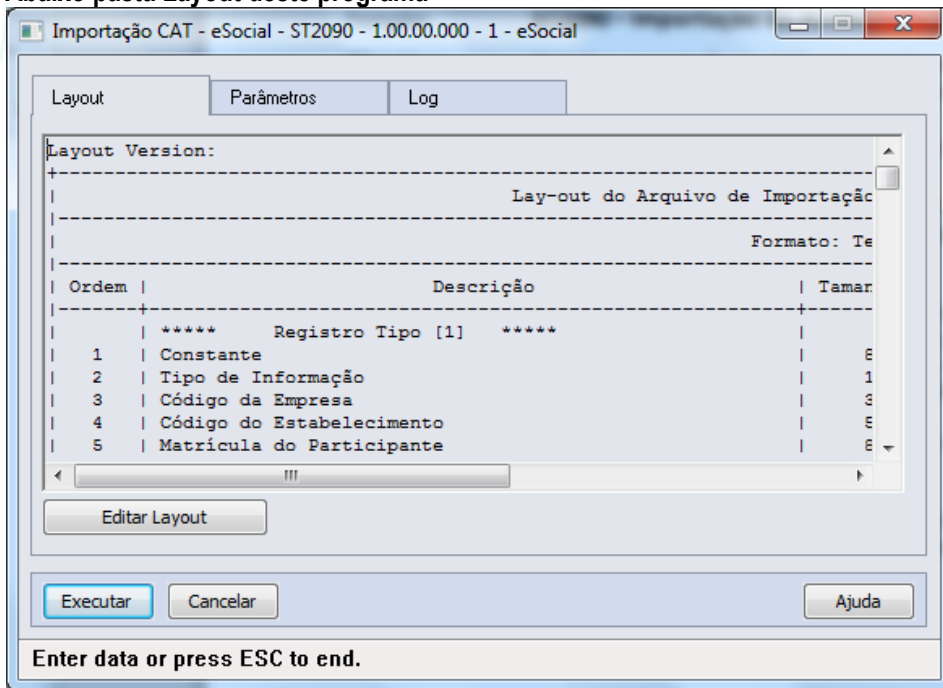

Pasta Parâmetros

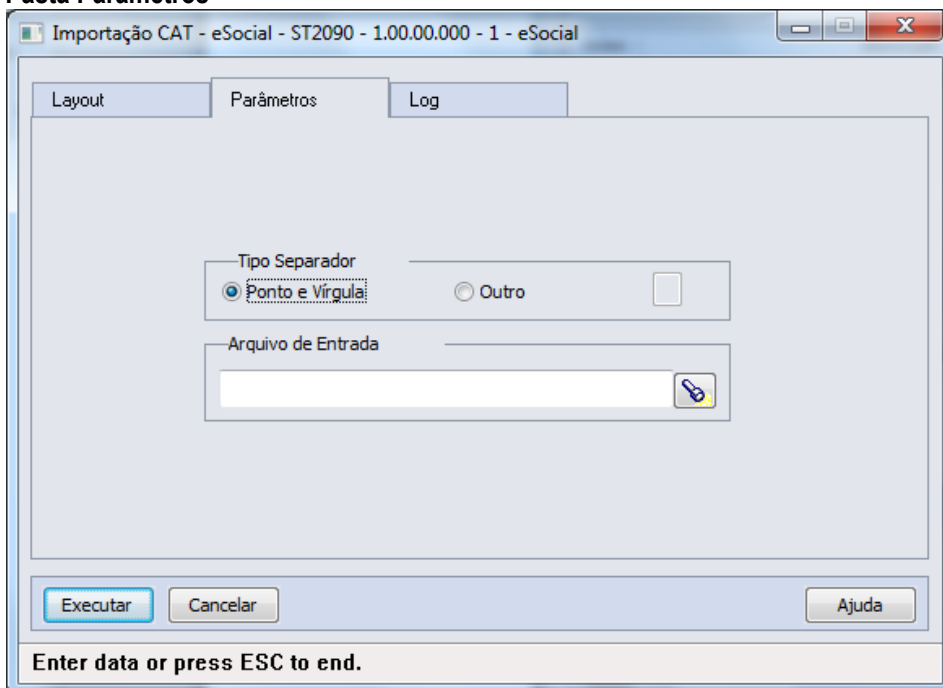

Pasta Log

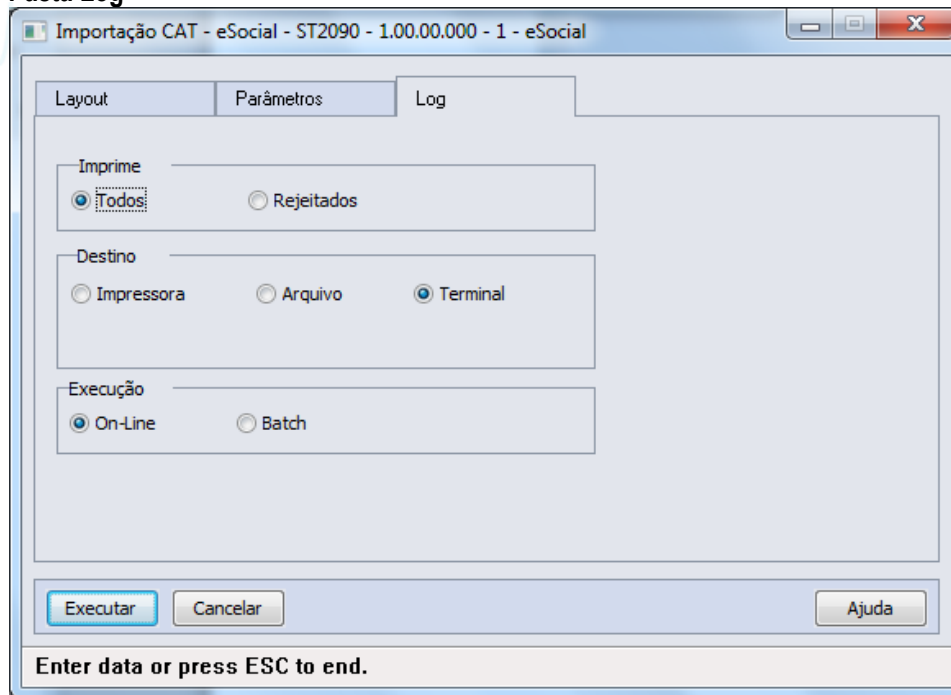

Campos: Aba “Layout” onde consta o layout base para a montagem do arquivo a ser importado, bastando utilizar o botão Editar Layout para verificar seu conteúdo.
 Aba “Parâmetros” onde se deve indicar o arquivo a ser importado (caminho/nome do arquivo).
 Aba “Log” com os parâmetros de geração dos logs do processo.

Nota: Somente serão importados registros onde a data da ocorrência do acidente seja menor ou maior que o período informado como Usa CAT Produto Padrão no complemento eSocial do estabelecimento.

4.5. eSocial – Processo de Carga das Mensagens para o eSocial

Função: **FP9840 – Carga eSocial**

Objetivo: O objetivo do programa de carga é gerar as mensagens iniciais para o eSocial. O programa deverá permitir gerar as mensagens em ambiente de teste ou oficial.

Descrição: Com base nos parâmetros informados o programa vai gerar as mensagens conforme layouts definidos pelo eSocial.

Cada informação possui um processo padrão para geração de sua mensagem. Esse processo é executado por todas as rotinas que realizam a geração de mensagem, sendo elas: Programa de Carga, Processo de Movimentação (Gatilhos de Write e de Delete), Programa Sincronizador das Mensagens com o TSS.

1ª Execução do Programa de Carga

Na primeira execução do programa de carga para o empregador, os campos “Empregador” e “Refazer Mensagens” estarão marcados e desabilitados, e os campos “Mês e Ano Base” estarão habilitados.

O usuário deverá informar o mês e ano base e o programa vai gerar a mensagem – S-1000 – Informações do Empregador, sendo gravada no empregador a data de início da integração com o eSocial (que é o primeiro dia do mês/ano base informado).

Essa data poderá ser consultada por meio do cadastro de complemento do estabelecimento para o eSocial (FP0560), para o estabelecimento que representa o empregador.

O usuário poderá optar em gerar outras mensagens já na primeira execução do programa de carga, para isso deverá acessar a pasta “Iniciais” e marcar as informações para as quais deseja gerar as mensagens.

Demais execuções do Programa de Carga

Após a primeira execução do programa de carga o programa vai identificar que já foi iniciado o processo de geração das mensagens e os campos “Mês e Ano Base” permanecerão desabilitados e o campo “Empregador” desmarcado e habilitado.

Caso seja necessário alterar o mês e ano base, deverá ser marcado o campo “Empregador”, desta forma, os campos Mês e Ano Base voltam a ficar habilitados.

Quando o campo “Empregador” estiver marcado, o campo “Refaz Mensagens” estará marcado e desabilitado, e a mensagem do empregador será eliminada e regerada e todas as outras mensagens referentes a esse empregador serão eliminadas e regeradas conforme seleção do usuário.

O usuário poderá gerar as mensagens iniciais por meio de seleção na aba “Iniciais”, as informações marcadas serão consideradas no processo de geração da carga inicial.

O usuário poderá refazer as mensagens geradas anteriormente, para isso deverá marcar o campo “Refazer Mensagens”, o programa vai primeiramente eliminar as mensagens que existem na base para o empregador, conforme seleção informada pelo usuário, em seguida será executado a rotina que vai criar as novas mensagens.

Status do Processo de Carga:

O sistema vai controlar o status da geração das mensagens por empregador (empresa e estabelecimento empregador) conforme lista de códigos dos status (Complemento do Estabelecimento - Pasta S-1000 1):

1 - “Carga Teste Não Iniciada” - Valor inicial do status;

2 - “Carga Teste Iniciada” - o programa de carga troca de “Carga Teste Não Iniciada” para “Carga Teste Iniciada” depois da primeira geração de mensagens.

Nessa opção as movimentações (inclusões, alterações e eliminações de registros) não estarão gerando mensagens, sendo assim as alterações na base de dados não estarão disponíveis para serem enviadas ao eSocial.

O cliente poderá “Refazer” todas as mensagens quando desejar, pois as mensagens geradas tem o único objetivo de serem enviadas ao eSocial para testar os conteúdos e o processo de envio e o retorno das mensagens da Carga Inicial.

3 - “Carga Teste OK” - o programa de carga troca de “Carga Teste Iniciada” para “Carga Teste OK” quando identificar que todas as mensagens foram geradas para teste sem erro.

Mesmo estando como “Carga Teste OK” o cliente poderá continuar gerando as mensagens originais de carga, o sistema fará a validação necessária e retornará ao cliente o indicador como “Carga Teste Habilitada” ou “Carga Teste OK”, dependendo da avaliação das mensagens geradas.

As opções referentes à carga oficial não estão disponíveis nessa versão do programa, estamos no aguardo do layout oficial do eSocial e o manual técnico referente aos procedimentos de transmissão das mensagens.

4 - “Carga Oficial Habilitada” - O usuário que já concluiu o complemento das informações dos cadastros do produto e deseja iniciar a geração das mensagens referentes à carga oficial a ser enviada ao eSocial deverá alterar o status de “Carga Teste OK” para “Carga Oficial Habilitada”, o usuário também poderá trocar de “Carga Teste Não Iniciada” para “Carga Oficial Habilitada” caso deseje pular a etapa de carga teste.

Quando o programa de carga identificar que o cliente optou por iniciar a carga oficial vai limpar a informações referentes à carga teste na base de dados e vai eliminar todas as mensagens geradas para teste.

Para a carga oficial é necessário que todos os complementos tenham sido informados, caso contrario o sistema vai passar a gerar mensagens com erro que deverão ser tratadas pelo usuário, podendo gerar retrabalho.

5 - “Carga Oficial Iniciada” - o programa de carga troca de “Carga Oficial Habilitada” para “Carga Oficial Iniciada” após a primeira execução do programa de carga.

Assim que o programa de “Carga Inicial” terminar a geração de todas as mensagens referentes a um processo (tabela), não existindo Erro na mensagem ou no XML, o sistema passará a gerar as mensagens a cada inclusão, alteração ou eliminação de informação nas tabelas envolvidas com o processo, essas mensagens estarão pendentes de envio ao eSocial.

O cliente poderá “Refazer as Mensagens” quando desejar, mais antes de refazer a mensagem o sistema vai eliminar todas as mensagens referentes à tabela que esta sendo refeita.

6 - “Carga Oficial OK” - o programa altera o status de “Carga Oficial Iniciada” para “Carga Oficial OK” quanto todas as mensagens foram geradas sem erro, caso existam mensagem com erro o usuário deverá realizar os acertos necessários;

7 - “Carga Oficial Encerrada” - assim que o programa “Sincronizador de Mensagens” enviar a mensagem do empregador para o TSS esse status será alterado de “Carga Oficial OK” pra “Carga Oficial Encerrada”, a partir desse ponto a rotina de carga esta concluída e o programa de carga não deverá mais ser executado.

Será implementado no programa de Sincronização das Mensagens uma opção que o cliente possa voltar o status de “Carga Oficial Concluída” para “Carga Oficial OK”, permitindo que o cliente retorne ao processo de carga inicial caso ocorra algum problema com a sincronização das mensagens com o eSocial, ou seja postergado à data de inicio do eSocial por parte do governo.

Controle do status por tipo de mensagens, em nível de empregador e por estabelecimento do empregador:

Ao final do processo, é atualizado um indicador da geração das mensagens para cada informação tratada pelo programa de carga.

Status do processo de geração:

Estabelecimento	Status	Observação
Sem informações a serem carregadas	3 - Concluído	
Com informações a serem carregadas	1 - Pendente	Quando não existir nenhuma mensagem gerada para a informação.
	2 - Iniciado	Quando encontrar pelo menos uma informação sem mensagem gerada ou Quando encontrar pelo menos uma mensagem com erro para a informação.
	3 - Concluído	Todas as informações com mensagens geradas e sem erros.

Esse indicador será de uso interno do sistema, tendo como objetivo o controle sobre cada mensagem que esta sendo gerada.

Registros verificados para a atualização do processo da geração:

Informação	Tabela	Regras
Cadastro Inicial de Vínculos – Contrato Vigente (Trabalhador)	Funcionário	Funcionários com vínculo, ativos ou com data de desligamento maior ou igual ao início da carga.
CAT	Funcionário e sped_cat	CATs com data de ocorrência maior ou igual ao início da carga.
ASO	Funcionário e sped_aso	ASOs com data de emissão maior ou igual ao início da carga.
Condição Diferenciada de Trabalho (início e término)	Funcionário e sped_cond_dif_trab	Registros com data de início de lotação maior ou igual ao início da carga.
Reintegração	Funcionário e sped_func_reinteg	Todos os registros existentes na tabela sped_func_reinteg.
Estabilidade	Funcionário, estabil_func e motiv_estabil	Estabilidades com data de término maior ou igual ao início da carga, cujo motivo de estabilidade esteja parametrizado com o código do governo no complemento eSocial.
Aviso Prévio	Funcionário e habilit_recis	Funcionários com data de desligamento maior ou igual ao início da carga, e com aviso prévio informado no complemento eSocial da programação da rescisão.
Desligamento	Funcionário e habilit_recis	Funcionários com data de desligamento maior ou igual ao início da carga.
Afastamento Temporário (início e retorno)	Funcionário, sit_afast_func e sit_afast	Afastamentos com data de término maior ou igual ao início da carga, que não representam alteração da espécie do benefício, cujo motivo de afastamento esteja parametrizado com o código do governo no complemento eSocial.
Alteração Motivo Afastamento (alteração e retorno)	Funcionário, sit_afast_func e sit_afast	Afastamentos com data de término maior ou igual ao início da carga, que representam alteração da espécie do benefício, cujo motivo de afastamento esteja parametrizado com o código do governo no complemento eSocial.
Trabalhador Sem Vínculo	Funcionário	Funcionários sem vínculo, ativos ou com data de desligamento maior ou igual ao início da carga.
Trabalhador Sem Vínculo – Término	Funcionário	Funcionários sem vínculo e com data de desligamento maior ou igual ao início da carga.

No processo de iniciar a carga oficial, esses flegs retornarão ao status 1 – Pendente.

Conceitos Importantes

TOTVS 2ª Entrega - eSocial

FP9840 – Carga Inicial eSocial

- **Empregador**
 - FP0560 – Complemento do Estabelecimento.
 - FP0500 – Cadastro de Empresa.
 - Mesma Base CNPJ
 - Gera – “S-1000 – Empregador”

TOTVS 2ª Entrega - eSocial

FP9840 – Carga Inicial eSocial

- **Rubricas – Eventos de Folha**
 - FP0020 – Cadastro de Eventos.
 - FP0024 – Cadastro de Eventos por Empresa.
 - Gera – “S-1010- Rubricas”
 - Código da Rubrica – Código da Empresa + “-” + Código do Evento

2ª Entrega - eSocial

FP9840 – Carga Inicial eSocial

- **Lotação**
 - FP0800 – Cadastro de Unidade de Lotação.
 - FP0570 – Cadastro de Unidade de Lotação do Estabelecimento (em desenvolvimento).
 - FP0870 – Cadastro de Unidade de Lotação do Tomador de Serviço.
 - Gera – “S-1020 - Lotação”
 - Código da Lotação (30) –
 - Seq Estab no Empregador (5) +
 - Tomador Serviço (5) +
 - Código Unidade de Lotação (20)

Exemplo:

Lotação Estab = “000010000000000012345”

Lotação Tomador = “00001000123000045678”

Observação: Na carga da lotação, somente serão considerados os tomadores de serviço que não representam um estabelecimento.

2ª Entrega - eSocial

FP9840 – Carga Inicial eSocial

- **Cargo**
 - FP0770 – Cadastro Cargo Básico.
 - Gera – “S-1030 - TabCargo”
 - Código do cargo – Código do Cargo Básico.
- **Função.**
 - FP0720 – Cadastro de Cargo.
 - Gera – ‘S-1040 – “TabFunção”
 - Código da Função – Código do Cargo Básico + Código do Nível do Cargo



2ª Entrega - eSocial

FP9840 – Carga Inicial eSocial

- Estabelecimento/Obra
 - FP0560 – Cadastro Estabelecimento.
 - Estabelecimento – CNO não informado
 - Obra – CNO informado
 - FP0870 – Tomador de Serviço
 - Cnpj igual ao do estabelecimento e CNO informado.
 - Gera – “S-1060 – TabEstabelecimento-Obra”
 - Código Estabelecimento/Obra:
 - Estabelecimento: CNPJ ou CAEPF
 - Obra: CNO (Estabelecimento ou Tomador de Serviço)

22



2ª Entrega - eSocial

FP9840 – Carga Inicial eSocial

- Processo Administrativo/Judicial
 - FP0030 – Cadastro de Processos.
 - FP0020/Fp0024 – Eventos
 - FP0560 – Estabelecimento
 - FP1500/FP1510 – Funcionários
 - FR5240 – Reintegração
 - FR5250 – Funcionários Reintegrados
 - Gera – “S-1070 – TabProcesso”
 - Código: Código do Processo (Por Empregador)

23



2ª Entrega - eSocial

FP9840 – Carga Inicial eSocial

- Cadastro Funcionário – Cadastro Inicial e Admissão
 - FP1500 – Cadastro de Funcionário.
 - Cadastro Inicial – Funcionários ativos e com data de admissão menor ou igual ao dia anterior a data base da geração das informações para o eSocial.
 - Admissão – Funcionários com data de Admissão maior ou igual a data base para a geração de informações para o eSocial.
 - Código do Funcionário – único por Empregador.
 - Sugestão: Código da Empresa + Estabelecimento + Matrícula Funcionário.



2ª Entrega - eSocial

FP9840 – Carga Inicial eSocial

- Transferência entre Estabelecimentos:
 - Trata como troca de lotação.
- Transferência entre Empresas:
 - Mesmo Cnpj – Trata como troca de lotação.
 - Cnpj Diferentes – gera mensagens efetivando a transferência.



FP9840 – Carga eSocial

4ª Entrega - eSocial

Carga dos Horários

- Gera – “S-1050 – Tabela de Horários/Turnos de Trabalho”
- FP1000 – Cadastro Jornadas.
- Códigos de horários formado junção das seguintes informações:
Código Jornada + Código Intervalo + Jornada Permite Flexibilidade + Tipo Intervalo.



FP9840 – Carga eSocial

4ª Entrega - eSocial

Regra de Geração Código Horário

Jornada sem Intervalo

- Não Permite Flexibilidade
Código da Jornada + “0000” + “0” + “0”
- Permite Flexibilidade
Código da Jornada + “0000” + “1” + “0”



FP9840 – Carga eSocial

4ª Entrega - eSocial

Regra de Geração Código Horário

Jornada com Intervalo:

- Permite Flexibilidade e Intervalo em Horário Fixo
Código da Jornada + Código do Intervalo + "1" + "1"
- Permite Flexibilidade e Intervalo em Horário Variável
Código da Jornada + Código do Intervalo + "1" + "2"



FP9840 – Carga eSocial

4ª Entrega - eSocial

Regra de Geração Código Horário

Jornada com Intervalo:

- Não Permite Flexibilidade e Intervalo em Horário Fixo
Código da Jornada + Código do Intervalo + "0" + "1"
- Não Permite Flexibilidade e Intervalo em Horário Variável
Código da Jornada + Código do Intervalo + "0" + "2"



FP9840 – Carga eSocial

4ª Entrega - eSocial

Códigos do Horário do Funcionário

Na geração dos arquivos:

- S-2100 – Cadastramento Inicial do Vínculo
- S-2200 – Admissão de Trabalhador
- S-2240 – Alteração de Contrato de Trabalho

o sistema irá identificar em qual código de horário cada jornada trabalhada do turno do funcionário se encaixa.



FP9840 – Carga eSocial

4ª Entrega - eSocial

Códigos do Horário do Funcionário

1) Não Utiliza o módulo Controle de Frequência

- Código Jornada: jornada trabalhada do turno – FP1400
- Código Intervalo: intervalo da jornada – FP1350
- Jornada Permite Flexibilidade: Jornada com Flexibilidade – FP1500
- Tipo Intervalo: Intervalo Variável – FP1500



FP9840 – Carga eSocial

4ª Entrega - eSocial

Códigos do Horário do Funcionário

2) Utiliza o módulo Controle de Frequência

- Horário Rígido e sem Intervalo Móvel:
Considera o horário que indica que não tem flexibilidade e o intervalo é fixo.



FP9840 – Carga eSocial

4ª Entrega - eSocial

Códigos do Horário do Funcionário

- Horário Rígido e com Intervalo Móvel:
Considera o horário que indica que não tem flexibilidade e o intervalo é variável.
- Horário Móvel ou Horário Alternativo e sem Intervalo Móvel:
Considera o horário que indica que tem flexibilidade e o intervalo é fixo.



FP9840 – Carga eSocial

4ª Entrega - eSocial

Códigos do Horário do Funcionário

- Horário Móvel ou Horário Alternativo e com Intervalo Móvel:
Considera o horário que indica que tem flexibilidade e o intervalo é variável.
- Horário Flexível e com Intervalo Móvel:
Considera o horário que indica que tem flexibilidade e o intervalo é variável.



FP9840 – Carga eSocial

4ª Entrega - eSocial

Códigos do Horário do Funcionário

- Horário Flexível e sem Intervalo Móvel:
 - Se existir algum valor informado para os campos: “Antes Fim 1º Per”, “Após Fim 1º Per”, “Antes Fim 2º Per”, “Após Fim 2º Per”, “Qtd Min Posit Interv” ou “Qtd Min Negat Interv”, considera o horário que indica que tem flexibilidade e o intervalo é variável.
 - Senão, considera o horário que indica que tem flexibilidade e o intervalo é fixo.

Criação da tabela Identificação Posição Funcionário:

A criação da tabela Identificação Posição Funcionário ocorrerá junto da carga das seguintes informações: Cadastro Inicial de Vínculos – Contratos Vigentes, e Cadastro Inicial – Sem Vínculo.

As informações consideradas para a posição do funcionário são as seguintes:

Informação	Tabela
Cargo/Nível	Histor_sal_func
Lotação	Func_unid_lotac_plano
Tomador de Serviço	Func_tomador_serv
Categoria Salarial	Func_categ_sal
Centro de Custo	Func_ccusto
Sindicato	Func_sind_estab
Mão de Obra	Func_tip_mdo
Localidade	Func_localid
Turno/Turma	Func_turno_trab
Unidade de Negócio	Func_estab_unid_negoc
Atividade	Sped_ativid_participan

O primeiro registro de posição para o funcionário será gerado com a data de início da carga, considerando as informações acima, que forem válidas neste dia. Os demais registros ficarão registrados com a data em que houver alguma movimentação das informações acima para o funcionário.

A partir do momento em que a carga das informações Cadastro Inicial de Vínculos – Contratos Vigentes, e Cadastro Inicial – Sem Vínculo estiver concluída, sempre que ocorrer uma alteração nas informações da tabela acima, será feita automaticamente a atualização da posição do funcionário.

Campos – Pasta Parâmetros:

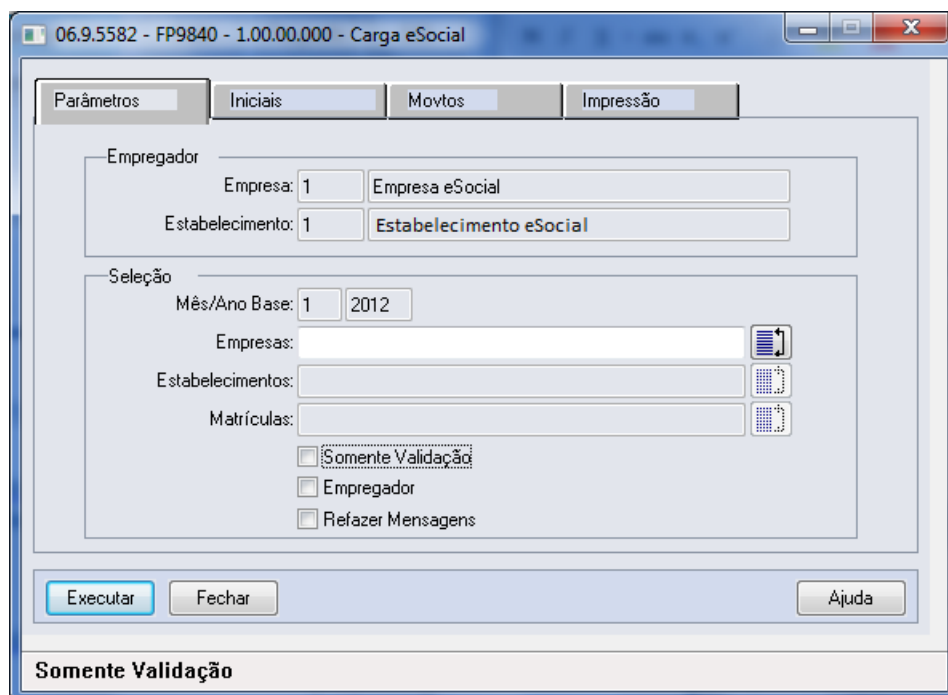

Campo	Descrição	Validações/Regras
Empresa - Empregador	Código da empresa do estabelecimento Empregador para o eSocial.	O empregador é identificado com base na empresa corrente selecionada pelo usuário. Depois da primeira execução do programa, será gravado no estabelecimento empregador a data referência para a geração das mensagens ao eSocial. Essa data será o primeiro dia do mês e ano base. Quando esta data já esta atualizada, estes campos ficam desabilitados na tela. Quando estiverem marcados os campos "Empregador" e "Refazer Mensagens" os campos "Mês e Ano Base" ficam habilitados na tela.
Estabelecimento - Empregador	Código do estabelecimento Empregador para o eSocial.	
Mês e Ano Base	Mês e ano de referência para geração das mensagens.	
Filtro Empresa	Todas ou lista de empresas que estão relacionadas ao empregador.	Esse filtro será considerado somente para as tabelas em nível de funcionário.
Filtro Estabelecimento	Todos ou lista de estabelecimentos a serem considerados no processamento, somente estará habilitado se tiver sido informado apenas uma empresa.	Esse filtro será considerado somente para as tabelas em nível de funcionário.
Filtro Funcionário	Todos ou lista de funcionários a serem considerados no processamento, somente estará habilitado se tiver sido informado apenas um estabelecimento.	Esse filtro será considerado somente para as tabelas em nível de funcionário.
Somente Validação	Indica que o programa será executado APENAS para validar as informações da base de dados.	Sempre que este campo estiver selecionado: <ul style="list-style-type: none"> Os campos Mês/Ano Base ficarão habilitados, mesmo que o campo Empregador não esteja marcado. O campo Refazer Mensagens ficará desabilitado e desmarcado, mesmo que o campo Empregador esteja marcado. A pasta Movtos ficará habilitada.
Empregador	Indica que os dados da mensagem " S-1000 – Informações do Empregador/Contribuinte " serão validados ou a mensagem de carga será gerada.	Execução da Carga Na primeira execução do programa de carga para o empregador, este campo estará marcado e desabilitado. A cada nova geração do empregador todas as mensagens relacionadas ao empregador serão eliminadas.
Refazer Mensagens	Indica se as mensagens que já foram geradas para as informações selecionadas nas pastas Iniciais e Movto serão eliminadas ou não.	Execução da Carga Quando o campo Empregador estiver selecionado, este campo fica selecionado e desabilitado, para garantir que todas as mensagens relacionadas ao empregador também sejam eliminadas.

Campos – Pasta Iniciais:

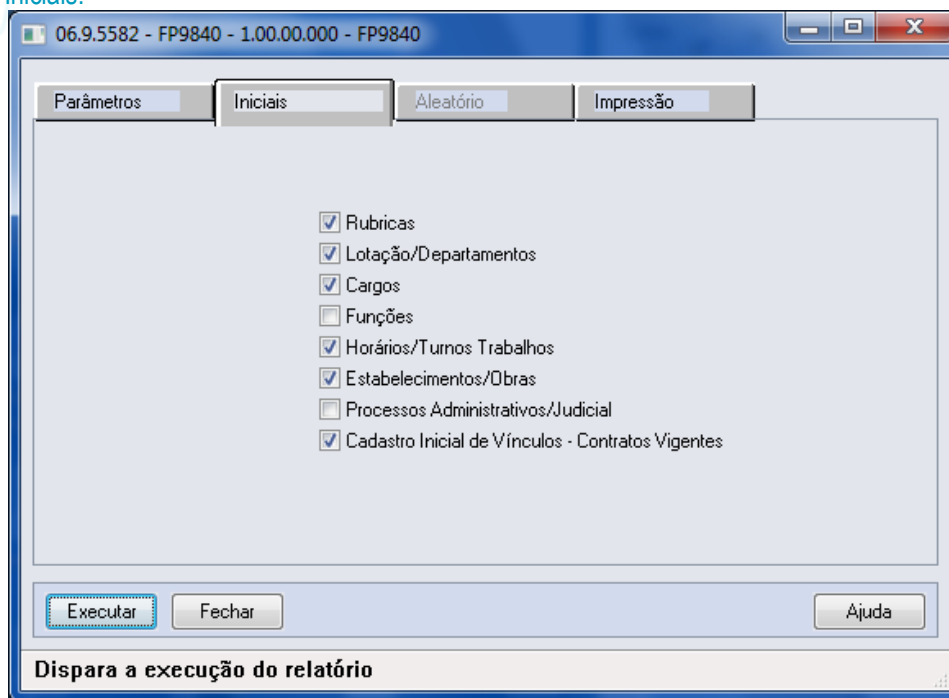

Campo	Descrição	Validações/Regras
Rubricas	Indica que os dados da mensagem “ S-1010 – Tabela de Rubricas ” serão validados ou a mensagem de carga será gerada.	Não se aplica.
Lotação/Departamento	Indica que os dados da mensagem “ S-1020 – Tabela de Lotações ” serão validados ou a mensagem de carga será gerada.	Não se aplica.
Cargos	Indica que os dados da mensagem “ S-1030 – Tabela de Cargos ” serão validados ou a mensagem de carga será gerada.	Não se aplica.
Funções	Indica que os dados da mensagem “ S-1040 – Tabela de Funções ” serão validados ou a mensagem de carga será gerada.	Não se aplica.
Horários/Turno Trabalhos	Indica que os dados da mensagem “ S-1050 – Tabela de Horários ” serão validados ou a mensagem de carga será gerada.	Não se aplica.
Estabelecimento/Obras	Indica que os dados da mensagem “ S-1060 – Tabela de Estabelecimentos ” serão validados ou a mensagem de carga será gerada.	Não se aplica.
Processos Administrativos/Judicial	Indica que os dados da mensagem “ S-1070 – Tabela de Processos ” serão validados ou a mensagem de carga será gerada.	Além de realizar a carga de processos que estão relacionados a eventos, estabelecimento, funcionário e reintegração o sistema ainda realiza a carga de todos os processos cujo Tipo está configurado como “Notas” e que possuem empregador relacionado no programa FP0033 –

		Empregadores do Processo.
Cadastro Inicial Vínculos - Contratos Vigentes	Indica que os dados das mensagens “ S-2100 – Cadastro Inicial do Vínculo ” ou a mensagem S-2200 – Admissão de Trabalhador ” serão validados ou a mensagem de carga será gerada para os funcionários selecionados.	Para os funcionários ativos e com data de admissão menor que a data de referência será gerada a mensagem “S-2100 (Cad Inicial)”, para os funcionário com data de admissão maior que a data de referência será gerado a mensagem “S-2200 (Evento Admissão)”.

Campos – Pasta Movtos:

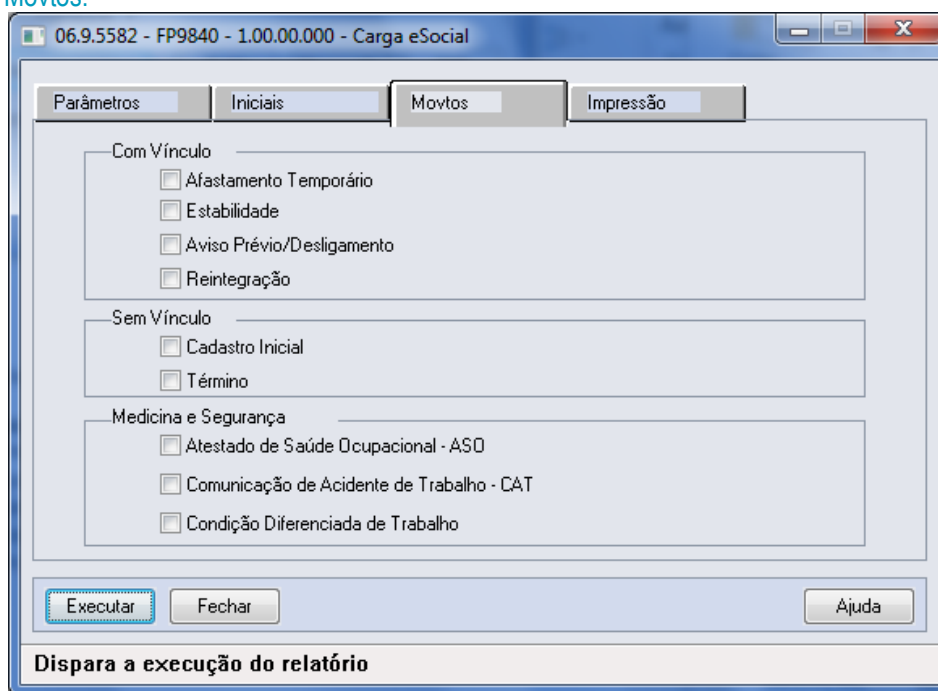

Campo	Descrição	Validações/Regras
Afastamento Temporário	Indica que os dados das mensagens “ S-2320 – Afastamento Temporário, S-2325 – Alteração do Motivo do Afastamento e S-2330 – Retorno Afastamento ” serão validados ou a mensagem de carga será gerada para os funcionários com vínculo.	Serão considerados todos os afastamentos relacionados no programa FP1600 – Manutenção Histórico de Situações com data de término igual ou superior ao primeiro dia do mês/ano base informado na pasta Parâmetros e, que a situação de afastamento esteja com o complemento eSocial informado no programa FP0060 – Manutenção Situações.
Estabilidade	Indica que os dados das mensagens S-2340 – Estabilidade Início e S-2345 – Estabilidade Término serão validados ou a mensagem de carga será gerada para os funcionários com vínculo.	Serão consideradas todas as estabilidades relacionadas no programa FP3800 – Manutenção Informações Funcionários com data de término igual ou superior ao primeiro dia do mês/ano base informado na pasta Parâmetros e, que o motivo de estabilidade

Aviso Prévio/Desligamento	Indica que os dados das mensagens S-2400 – Aviso Prévio e S-2800 – Desligamento serão validados ou a mensagem de carga será gerada para os funcionários com vínculo.	<p>esteja com o complemento eSocial informado no programa FP1100 – Manutenção Motivos Estabilidade.</p> <p>Serão consideradas todas as programações de rescisão que constam no programa FR5040 – Manutenção Programação de Rescisões com data de desligamento igual ou superior ao primeiro dia do mês/ano base informado na pasta Parâmetros.</p> <p>Se no complemento eSocial da programação de rescisão estiver informado o campo Aviso prévio, será gerada a mensagem de aviso prévio.</p> <p>Também será gerada a mensagem de desligamento.</p>
Reintegração	Indica que os dados da mensagem S-2820 – Reintegração serão validados ou a mensagem de carga será gerada para os funcionários com vínculo.	Serão considerados todos os funcionários reintegrados que constam no programa FR5250 – Funcionários Reintegrados, cuja data de reintegração seja igual ou superior ao primeiro dia do mês/ano base informado na pasta Parâmetros.
Cadastro Inicial	Indica que os dados da mensagem S-2600 – Trabalhador Sem Vínculo de Emprego - Início serão validados ou a mensagem de carga será gerada para os estagiários e diretores sem vínculo.	Serão considerados os funcionários com vínculo empregatício igual a “Sem Vínculo” e tipo funcionário igual a “Estagiário”, “Empregador” ou “Estagiário Contratado”, que estiverem ativos no primeiro dia do mês e ano base informado na pasta Parâmetros ou admitidos no decorrer do mês/ano base.
Término	Indica que os dados da mensagem S-2680 – Trabalhador Sem Vínculo de Emprego - Término serão validados ou a mensagem de carga será gerada para os estagiários e diretores sem vínculo.	Serão consideradas todas as programações de rescisão que constam no programa FR5040 – Manutenção Programação de Rescisões com data de desligamento igual ou superior ao primeiro dia do mês/ano base informado na pasta Parâmetros, dos funcionários com vínculo empregatício igual a “Sem Vínculo” e tipo funcionário igual a “Estagiário”, “Empregador” ou “Estagiário Contratado”.
Atestado de Saúde Ocupacional – ASO	Indica que os dados da mensagem S-2260 - ASO serão validados ou a mensagem de carga será gerada para os funcionários com vínculo.	<p>Com uso dos Módulos de Medicina no Trabalho:</p> <p>- Efetua a conversão das tabelas ATSTDO_ASO, COMPON_SESMT, ASO_EXAM_PACIEN E AGENT_RISCO para as tabelas: SPED_ASO, SPED_ASO_AGENT E SPED_ASO_EXAM.</p> <p>Serão considerados todos os ASOs (novo cadastro de ASO – MT2000) com data de emissão igual ou superior ao primeiro dia do</p>

		<p>mês/ano base informado na pasta Parâmetros.</p> <p>Os ASOs disponíveis no cadastro – MT2000 – ASO-eSocial pode ter origem:</p> <ul style="list-style-type: none"> - Produto Padrão – Rotina de conversão – clientes que utilizam ASO – Produto Padrão, - Cadastro manual – clientes que não utilizam o ASO – Produto Padrão e - Processo de Importação de ASO - eSocial-MT2010 – clientes que não utilizam o ASO – Produto Padrão.
Comunicação de Acidente de Trabalho – CAT	Indica que os dados da mensagem S-2280 – CAT serão validados ou a mensagem de carga será gerada para os funcionários com vínculo.	<p>Com uso dos Módulos de Segurança no Trabalho:</p> <ul style="list-style-type: none"> - Efetua a conversão das tabelas CAT, ACIDTRE_TRAB, CAT_NATUR_LESAO_ACIDTE E CAT_PARTE_ATGDO para as tabelas: SPED_CAT, SPED_CAT_AGNT_CAUSA, SPED_CAT_PART_ATGDO E SPED_CAT_TESTEM. <p>Serão consideradas todas as CATs (novo cadastro de CAT – ST2080) com data de emissão igual ou superior ao primeiro dia do mês/ano base informado na pasta Parâmetros.</p> <p>As CATs disponíveis no cadastro – ST2080 – CAT-eSocial pode ter origem:</p> <ul style="list-style-type: none"> - Produto Padrão – Rotina de conversão. - Cadastro manual – clientes que não utilizam a CAT – Produto Padrão e - Processo de Importação de CAT - eSocial-ST2090 – clientes que não utilizam o CAT – Produto Padrão.
Condição Diferenciada de Trabalho	Indica que os dados das mensagens S-2360 – Condição Diferenciada de Trabalho Início e S-2365 – Condição Diferenciada de Trabalho Término serão validados ou a mensagem de carga será gerada para os funcionários com vínculo.	<p>Com uso dos Módulos de Segurança no Trabalho:</p> <ul style="list-style-type: none"> - Efetua a conversão das tabelas COMPOS_AMBIEN_RISCO, COMPOS_AMBIEN_CARGO, COMPOS_AMBIEN_AMBIEN, COMPOS_AMBIEN_FUNC, RISCO_ACIDTE_TRAB, EPI_FUNC, HISTOR_SAL_FUNC e FUNC_UNID_LOTAC_PLANO para as tabelas: SPED_COND_DIF_TRAB, SPED_COND_DIF_TRAB_AGENT E SPED_COND_DIF_TRAB_EPI.

	<p>Serão consideradas todas as CONDIÇÕES DIFERENCIADAS DE TRABALHO (novo cadastro de CONDIÇÕES DIFERENCIADAS DE TRABALHO – ST2060) com data de início de lotação igual ou superior ao primeiro dia do mês/ano base informado na pasta Parâmetros.</p> <p>As CONDIÇÕES DIFERENCIADAS DE TRABALHO disponíveis no cadastro – ST2060 – CONDIÇÕES DIFERENCIADAS DE TRABALHO-eSocial pode ter origem:</p> <ul style="list-style-type: none"> - Produto Padrão – Rotina de conversão – clientes que utilizam o produto padrão. - Cadastro manual – clientes que não utilizam a CDT – Produto Padrão e - Processo de Importação de CDT - eSocial–ST2070 – clientes que não utilizam o CDT – Produto Padrão.
--	--

Notas:

Quando o programa for executado para efetuar a Carga, a opção pasta Movtos somente ficará habilitada quando o processo de carga do Cadastro Inicial de Vínculos – Contrato Vigente estiver iniciado para o empregador em questão.

Para a carga de Afastamento Temporário, Estabilidade, Aviso Prévio/Desligamento, Reintegração, Atestado de Saúde Ocupacional – ASO, Comunicação Acidente de Trabalho – CAT e Condição Diferenciada de Trabalho somente serão considerados os funcionários ativos no primeiro dia do mês e ano base ou admitidos no decorrer do mês/ano base, para os quais já tenha sido efetuada a carga do Cadastro Inicial de Vínculos – Contrato Vigente.

Para a carga de Cadastro Inicial e Término dos sem vínculos, serão considerados os funcionários com vínculo empregatício igual a “Sem Vínculo” e tipo funcionário igual a “Estagiário”, “Empregador” ou “Estagiário Contratado”, que estiverem ativos no primeiro dia do mês e ano base informado na pasta Parâmetros ou admitidos no decorrer do mês/ano base.

Na execução somente para validação, a seleção das informações a serem validadas é feita por meio dos mesmos campos que estão disponíveis para executar a carga:

Informação
Empregador
Rubricas
Lotação/Departamentos
Cargos
Funções
Horários/Turnos Trabalho
Estabelecimentos/Obras
Processos Administrativos/Judiciais
Cadastro Inicial de Vínculos – Contratos Vigentes

Afastamento Temporário
Estabilidade
Aviso Prévio/Desligamento
Reintegração
Sem Vínculo – Cadastro Inicial
Sem Vínculo – Término
Atestado de Saúde Ocupacional – ASO
Comunicação de Acidente de Trabalho – CAT
Condição Diferenciada de Trabalho

Quando o campo “**Somente Validação**” estiver selecionado, a execução do programa seguirá as regras descritas abaixo:

- Para cada informação selecionada, será efetuada a validação dos campos que, de acordo com o layout são obrigatórios.
- Serão consideradas as informações que são válidas para o mês/ano base informado em tela. Fica a critério do usuário o período de validação.
- Na validação das **Rubricas**, primeiramente será verificado se os eventos (Função FP0020 – Manutenção Eventos Analíticos) estão com o campo Natureza preenchido. Se não estiverem, será impressa uma mensagem de inconsistência.
- Na validação da **Estabilidade**, primeiramente será verificado se os motivos de estabilidade (Função FP1100) estão com o complemento eSocial preenchido. Se não estiverem, será impressa uma mensagem de inconsistência.
- Na validação dos **Afastamentos Temporários** e do **Desligamento**, primeiramente será verificado se as situações de afastamentos (FP0060) estão com o complemento eSocial preenchido. Se não estiverem, será impressa uma mensagem de inconsistência.
- Para validação de **CAT, ASO, Atividade Desempenhada e Condição Diferenciada de Trabalho** quando estiver sendo usado o produto padrão, o programa efetuará a carga das informações para os novos programas do eSocial para que possa validar as informações obrigatórias, mas ao final irá “desfazer” esta carga.
- Ao final será impresso um log para cada informação selecionada, informando se a validação está OK ou, em caso de inconsistências, informando cada campo do layout das mensagens que está com problemas.
- Não serão geradas/refeitas as mensagens de carga.
- Não será gerada a tabela de posição do funcionário.
- Não será atualizado/impresso o status da carga.

Para validação/carga da **Condição Diferenciada de Trabalho** é necessário primeiro efetuar validação/carga do Cadastro Inicial do Vínculo, para que seja criada a tabela de identificação da posição do funcionário.

Função: FP9845 – Consulta Identificação Posição Funcionário

Objetivo: Disponibilizar novo programa para realizar a consulta das informações da Identificação da Posição do Funcionário, gerada no processo de carga do cadastro inicial dos funcionários com vínculo e sem vínculo.

Descrição: Por meio do programa será possível consultar todos os dados relacionados à posição do funcionário em determinada data.

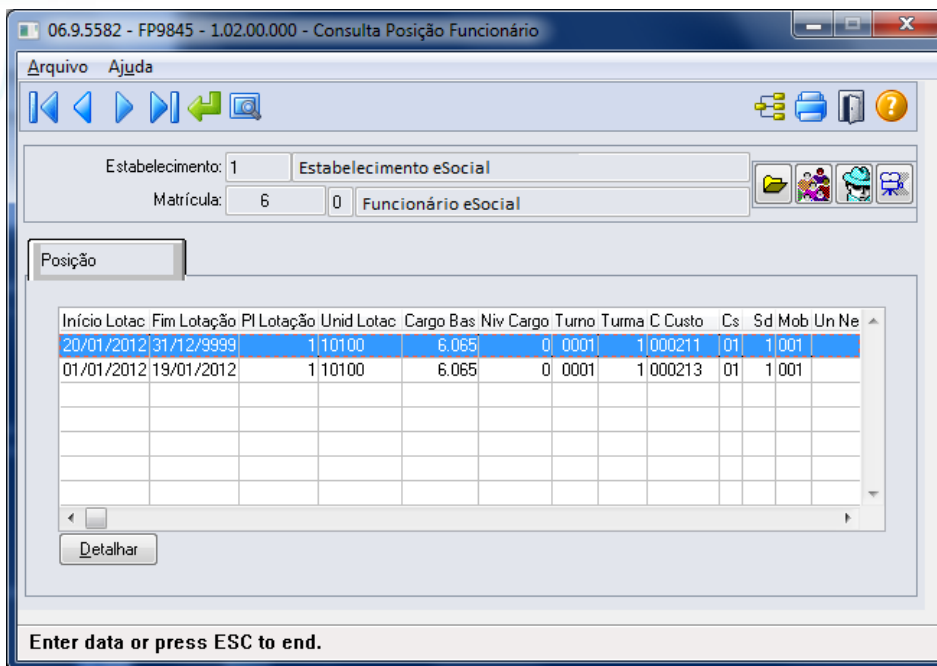

Ao clicar no botão eSocial, será acessada a tela FP9845, conforme abaixo:

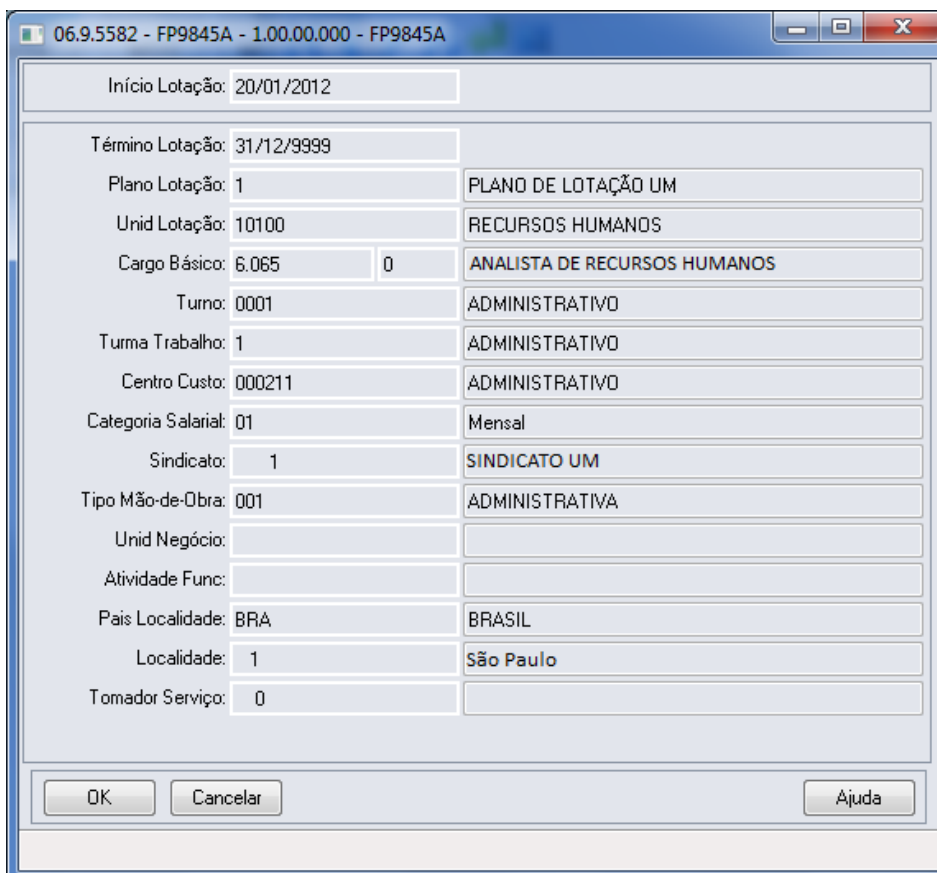

4.5.1. Processo Importação de Arquivos Externos

- Função:** **FP9870 – Importador Arquivos Externos**
- Objetivo:** Disponibilizar novo programa para realizar a importação de arquivos XML originados de sistemas externos cujas informações não são provenientes de sistema de Recursos Humanos.
- Descrição:** Por meio do programa, será possível parametrizar informações e realizar a importação dos arquivos.

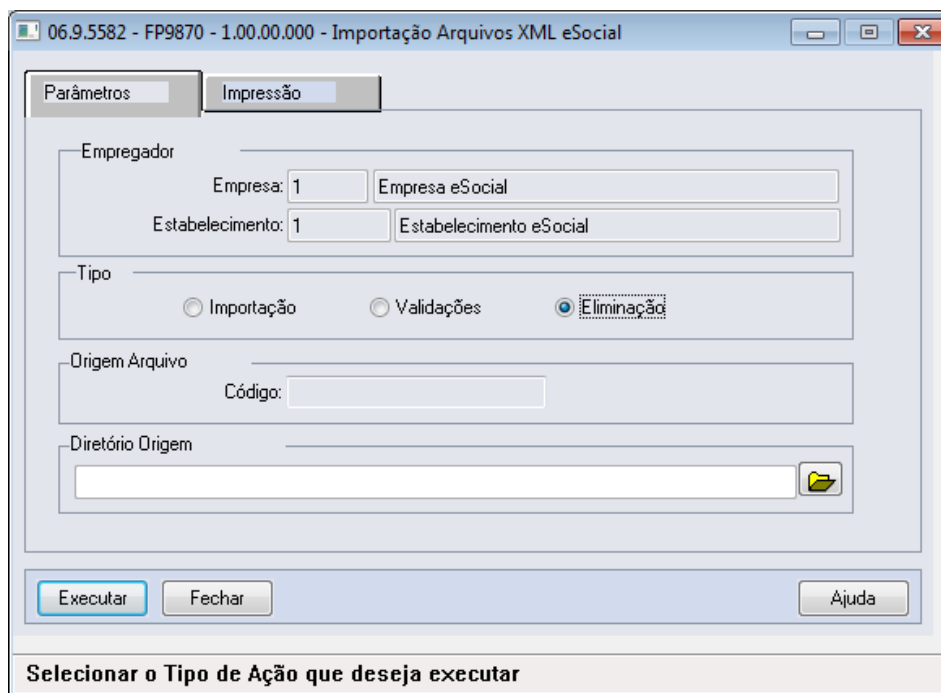

Campo	Descrição	Validações/Regras
Empregador	Código da empresa e do estabelecimento empregador da empresa logada. Informação atualizada automaticamente.	Não se aplica.
Tipo	<p>Importação: quando selecionado permite a empresa empregadora importar arquivos XML para envio para o governo.</p> <p>Validação: quando selecionado permite a empresa empregadora somente validar os arquivos XML para ajustar as inconsistências antes da importação oficial.</p> <p>Eliminação: quando selecionado permite a empresa empregadora eliminar as mensagens e emite um relatório com as mensagens que foram eliminadas.</p>	Não se aplica.
Código de Origem do Arquivo	Informar o código da origem do sistema externo cadastrado no programa FP0565 – Manutenção de Arquivos Externos conforme os layouts que estarão sendo importados no diretório informado.	Habilitado somente quando o tipo selecionador for “Importação ou Validação”. Informar um código válido cadastrado no programa FP0565.

Diretório de Origem do Arquivo	Informar um diretório onde se encontram os XML a serem importados.	Habilitado somente quando o tipo selecionador for “Importação ou Validação”. Dever ser um diretório existente. Sugere-se criar um subdiretório com o nome do código de origem conforme o exemplo da tela. Ao executar a importação, o sistema cria um subdiretório no diretório informado na tela chamado “msg-hist-import”. Caso não tenha permissão de escrita neste diretório ocorrerá erro demonstrando a mensagem 30639 na execução do programa.
---------------------------------------	--	---

Notas:

Ao executar a importação, o sistema cria um subdiretório no diretório informado na tela chamado “msg-hist-import”. Neste diretório serão armazenados todos os arquivos XML que o sistema importou para o HCM. Ou seja, cada arquivo que se encontra no diretório informado na tela será movido para a pasta “msg-hist-import”, para que este arquivo não seja importado novamente pelo sistema. Caso ocorra validação na importação o arquivo permanece no diretório informado na tela.

Ao final da importação, o sistema emitirá um relatório informando os arquivos que foram importados com sucesso e as inconsistências que ocorreram nos arquivos. Caso a opção Validação tenha sido selecionada, o sistema emitirá o relatório informando os arquivos cuja validação ocorreu com sucesso e as inconsistências que ocorreram nos arquivos. O sistema executa as seguintes validações:

Validação	Ação
Arquivo não está parametrizado para importação	Para importar arquivos xml, deverá existir um registro dentro da validade cujo bloco identificador seja igual ao campo (tag) da segunda linha do xml acrescido de "p:" antes do campo.
Tamanho do XML maior que 500 KB	Necessário a quebra do arquivo XML par que o mesmo seja inferior a 500 KB de tamanho para envio ao governo.
Bloco ideEmpregador não encontrado	O XML deverá conter o bloco ideEmpregador. Realizar busca dentro do xml.
Empregador Inexistente	O sistema somente importa xml cujo campo nrInscricao seja igual ao CNPJ do empregador informado na tela
Campo tpInscricao deverá ser igual a 1	Somente é possível importação de arquivos de empregadores pessoa jurídica, ou seja, este campo deverá ser igual a 2.
Bloco ideEvento não encontrado	O XML deverá conter o bloco ideEvento. Realizar busca dentro do xml.
Tag indRetificacao não encontrada	O XML deverá conter o campo indRetificacao informado. Realizar busca dentro do xml.
Tag nrRecibo não encontrada	O XML deverá conter o campo nrRecibo. Realizar busca dentro do xml.
Tag perApuracao não encontrado	O XML deverá conter o campo perApuracao. Realizar busca dentro do xml.

É possível consultar no Monitor eSocial (FP9850) os XML cuja importação ocorreu com sucesso.

O processo de eliminação somente é possível realizar no momento da carga de informações para o eSocial, desde que a carga não esteja finalizada. O sistema somente permite a eliminação de todas as mensagens importadas.

4.5.2. Processo Monitoramento das Mensagens do eSocial

- Função:** FP9850 – Monitor eSocial
- Objetivo:** Permitir o monitoramento de geração e envio de mensagens do Processo de Carga para o Governo.
- Pré-requisito:** FP9840 – Carga Inicial eSocial.
- Descrição:** Por meio da função Monitor eSocial (FP9850), é possível consultar as mensagens geradas/enviadas para o Governo utilizando filtros para agilidade da consulta.

Campos - Pasta Seleção:

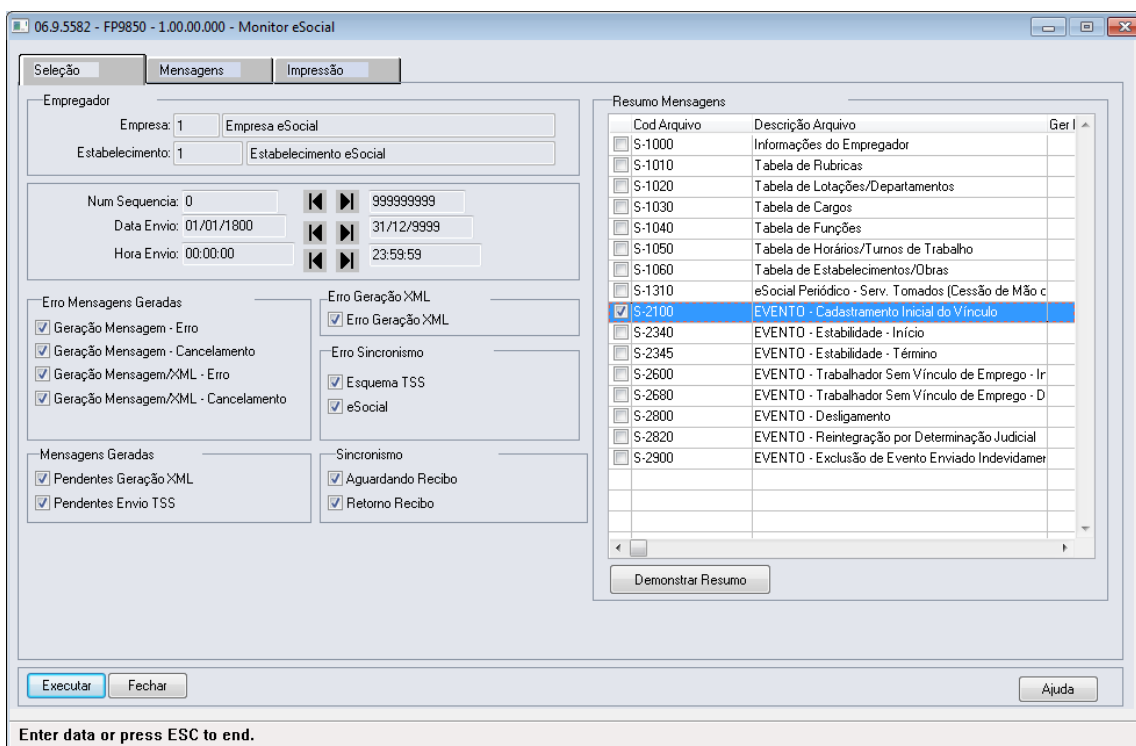

Campo	Descrição	Validações/Regras
Empregador	Ao acessar o programa o sistema irá atualizar automaticamente os campos empresa e estabelecimento que correspondem à empresa e estabelecimento relacionado como empregador para a empresa logada.	Não se aplica
Número Sequencia	É possível fazer filtro informado uma seleção de número de sequencia de mensagem.	Não se aplica.
Data Envio	No processo de carga a data de envio é gerada sempre com a data 01/01/1800 então não é	Não se aplica.

	possível realizar o filtro de data e hora para o processo de carga. Este filtro poderá ser utilizado de forma mais eficaz na fase em que for liberado o processo de movimentação de informações.	
Hora Envio	No processo de carga a hora de envio é gerada sempre com a 00:00:00 então não é possível realizar o filtro de data e hora para o processo de carga. Este filtro poderá ser utilizado de forma mais eficaz na fase em que for liberado o processo de movimentação de informações.	Não se aplica.
Geração de Mensagem - Erro	Este campo tem a finalidade de filtrar mensagens pela situação "Geração de Mensagem – Erro", ou seja, ao gerar o registro da mensagem no banco, caso tenha ocorrido algum erro, a mensagem será atualizada com esta situação. Esta situação não será gerada no processo de Carga Inicial do eSocial (FP9840)	Caso o campo esteja marcado se o sistema encontrar mensagens com esse status que atenda aos demais filtros a mesma será demonstrada. Caso contrário não será demonstrada.
Geração de Mensagem - Cancelamento	Este campo tem a finalidade de filtrar mensagens pela situação "Geração de Mensagem – Cancelamento", ou seja, ao gerar o registro da mensagem no banco caso o sistema encontre alguma inconsistência entre mensagens da mesma informação, a mensagem anterior a atual será atualizada com esta situação. Esta situação não será gerada no processo de Carga Inicial do eSocial (FP9840).	Caso o campo esteja marcado, se o sistema encontrar mensagens com esse status que atenda aos demais filtros a mesma será demonstrada. Caso contrário, não será demonstrada.
Geração de Mensagem/XML - Erro	Este campo tem a finalidade de filtrar mensagens pela situação "Geração de Mensagem/XML – Erro", ou seja, ao gerar o registro da mensagem juntamente com o XML da informação, caso tenha ocorrido algum erro, a mensagem será atualizada com esta situação. Esta situação não será gerada no processo de Carga Inicial do eSocial (FP9840)	Caso o campo esteja marcado, se o sistema encontrar mensagens com esse status que atenda aos demais filtros a mesma será demonstrada. Caso contrário, não será demonstrada.
Geração de Mensagem/XML - Cancelamento	Este campo tem a finalidade de filtrar mensagens pela situação "Geração de Mensagem/XML – Cancelamento", ou seja, ao gerar o registro da mensagem no banco caso o sistema encontre alguma inconsistência entre mensagens da mesma informação, a mensagem anterior a atual será atualizada com esta situação. Esta situação não será gerada no processo de Carga Inicial do eSocial (FP9840).	Caso o campo esteja marcado, se o sistema encontrar mensagens com esse status que atenda aos demais filtros a mesma será demonstrada. Caso contrário, não será demonstrada.
Erro Geração XML	Este campo tem a finalidade de filtrar mensagens pela situação "Erro Geração XML", ou seja, ao gerar o XML no registro da mensagem, caso ocorra erro, a mensagem será atualizada com esta situação.	Caso o campo esteja marcado, se o sistema encontrar mensagens com esse status que atenda aos demais filtros a mesma será demonstrada. Caso contrário, não será demonstrada.
Erro Esquema TSS	Este campo tem a finalidade de filtrar mensagens pela situação "Erro Esquema TSS", ou seja, no momento que a mensagem é enviada para o TSS e	Caso o campo esteja marcado, se o sistema encontrar mensagens com esse status que atenda aos demais

	o mesmo retornar um erro de referente ao arquivo esquema para integração (.XSD) a mensagem será atualizada com esta situação.	filtros a mesma será demonstrada. Caso contrário, não será demonstrada.
Erro eSocial	Este campo tem a finalidade de filtrar mensagens pela situação "Erro eSocial", ou seja, no momento que a o XML foi enviado para o TSS e o mesmo retornou um erro cuja origem foi do site do governo, a mensagem será atualizada com esta situação.	Caso o campo esteja marcado, se o sistema encontrar mensagens com esse status que atenda aos demais filtros a mesma será demonstrada. Caso contrário, não será demonstrada.
Pendente Geração XML	Este campo tem a finalidade de filtrar mensagens pela situação "Pendente Geração XML", ou seja, no momento que a mensagem é gerada com sucesso porém não é possível gerar o arquivo XML, a mensagem será atualizada com esta situação.	Caso o campo esteja marcado, se o sistema encontrar mensagens com esse status que atenda aos demais filtros a mesma será demonstrada. Caso contrário, não será demonstrada.
Pendente Envio TSS	Este campo tem a finalidade de filtrar mensagens pela situação "Pendente Envio TSS", ou seja, no momento que a mensagem e o XML foram gerados com sucesso, a mensagem será atualizada com esta situação.	Caso o campo esteja marcado, se o sistema encontrar mensagens com esse status que atenda aos demais filtros a mesma será demonstrada. Caso contrário, não será demonstrada.
Aguardando Recibo	Este campo tem a finalidade de filtrar mensagens pela situação "Aguardando Recibo", ou seja, no momento em que o sistema envia o XML para o TSS e ainda não recebeu nenhum retorno do mesmo, a mensagem será atualizada com esta situação.	Caso o campo esteja marcado, se o sistema encontrar mensagens com esse status que atenda aos demais filtros a mesma será demonstrada. Caso contrário, não será demonstrada.
Retorno Recibo	Este campo tem a finalidade de filtrar mensagens pela situação "Retorno Recibo", ou seja, no momento em que o sistema recebe o retorno do TSS com o recibo do envio par ao site do governo.	Caso o campo esteja marcado, se o sistema encontrar mensagens com esse status que atenda aos demais filtros a mesma será demonstrada. Caso contrário, não será demonstrada.
Resumo Mensagens	Esta grid tem por finalidade demonstrar os arquivos encontrados nas mensagens considerando o filtro realizado. E para cada arquivo demonstra se existem mensagens para as situações selecionadas (indicado pelo "X").	Pressionar o botão Demonstrar Resumo para atualizar a Grid Resumo. Caso não tenha sido selecionado o arquivo na Grip Resumo Mensagens então o sistema apresenta uma mensagem de bloqueio e não permite o acesso a pasta mensagens.

Campos - Pasta Mensagens:

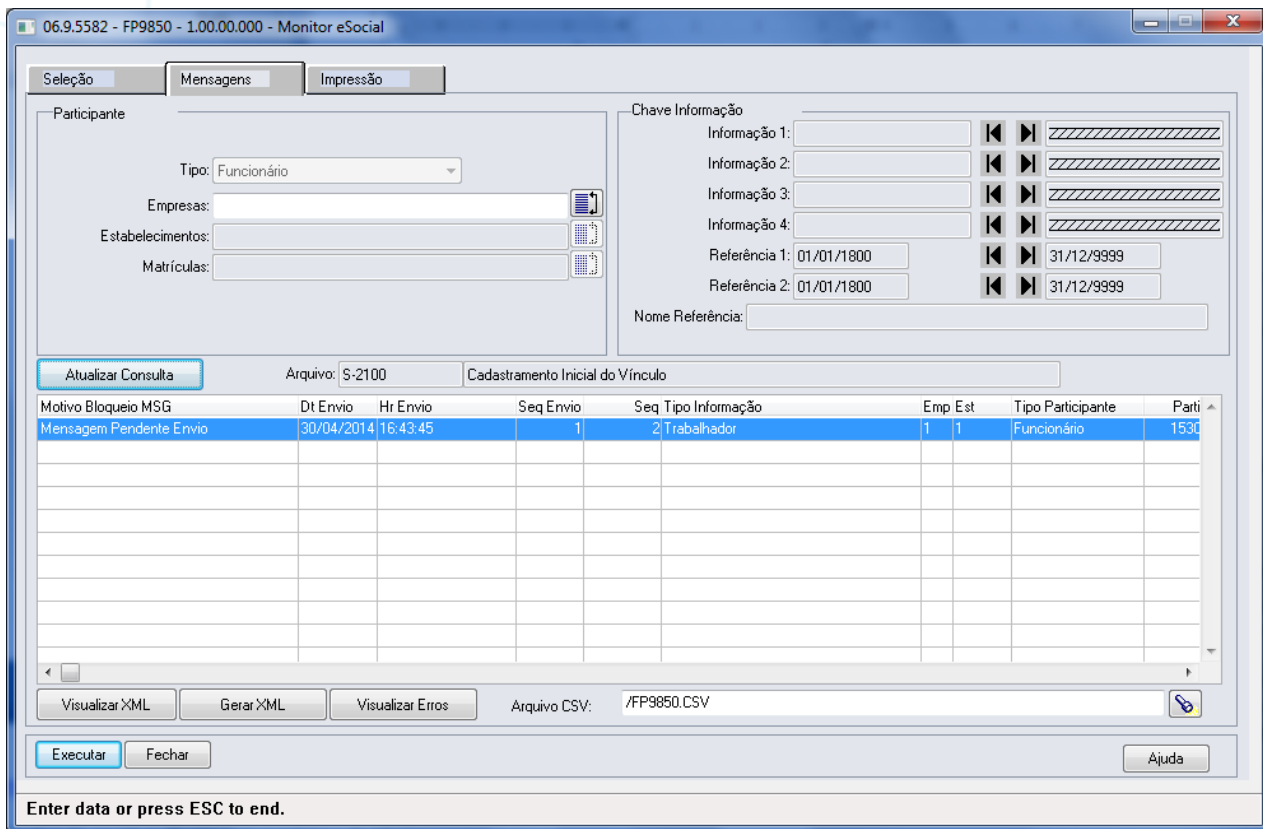

Campo	Descrição	Validações/Regras
Tipo Participante	Permite selecionar o tipo de participante o qual será realizado o filtro.	Este campo somente será habilitado quando for liberado o processo de movimentação da folha para o eSocial
Empresas	Permite realizar o filtro de uma empresa ou de uma lista de empresas. Por meio do botão “Seleciona Empresas” é possível selecionar as empresas que deseja consultar.	Este campo somente estará habilitado quando o tipo de arquivo for S-2100 ou S-2200
Estabelecimentos	Permite realizar o filtro de um estabelecimento ou de uma lista de estabelecimentos. Por meio do botão “Seleciona Estabelecimentos” é possível selecionar as empresas que deseja consultar.	Este campo somente estará habilitado quando o tipo de arquivo for S-2100 ou S-2200 e se no campo Empresas for informado somente uma empresa.
Matrículas	Permite realizar o filtro de uma matrícula ou de uma lista de matrículas. Por meio do botão “Seleciona Matrículas” é possível selecionar as matrículas que deseja consultar.	Este campo somente estará habilitado quando o tipo de arquivo for S-2100 ou S-2200 e se no campo Estabelecimentos for informado somente um estabelecimento.
Informação 1	Permite realizar a seleção da chave da informação conforme o arquivo selecionado.	Regras descritas no quadro do item “Chave Informação”.
Informação 2	Permite realizar a seleção da chave da	Regras descritas no quadro do item “Chave

	informação conforme o arquivo selecionado.	Informação”.
Data Referência 1	Permite realizar a seleção da chave da informação conforme o arquivo selecionado.	Este campo somente estará habilitado no processo de movimentação da folha para o eSocial.
Data Referência 2	Permite realizar a seleção da chave da informação conforme o arquivo selecionado.	Este campo somente estará habilitado no processo de movimentação da folha para o eSocial.
Nome Referência	Permite realizar a seleção da chave da informação conforme o arquivo selecionado.	Este campo somente estará habilitado no processo de movimentação da folha para o eSocial.
Atualizar Consulta	Relaciona as mensagens encontradas conforme a seleção feita na grid de mensagens.	Caso a mensagem seja relativa a alguma situação de erro selecionada a mesma é demonstrada em vermelho.
Visualizar XML	Permite a visualização do arquivo XML gerado da informação.	Não se aplica.
Gerar XML	Permite a geração do XML do arquivo XML referente à mensagem posicionada.	Não se aplica.
Visualizar Erros	Permite a visualização o detalhamento dos erros gerados nas mensagens cuja situação encontra-se nos grupos de erros selecionados.	Não se aplica.
Arquivo CSV	Permite informar o caminho e o nome do arquivo CVS que será gerado caso seja selecionado o botão “Executar”. O diretório + o nome é inicialmente preenchido com o diretório spool do usuário + o nome do programa + .CSV.	Não se aplica.

Chave Informação:

Arquivo	Regra
S-1010	Informação 1: será possível informar seleção de empresa. Informação 2: será possível informar seleção de evento.
S-1020	Informação 1: será possível informar seleção de lotação. A lotação do eSocial será composta de Identificador do Empregador (FP0560) + Tomador (se houver) + Unidade de Lotação.
S-1030	Informação 1: será possível informar seleção de cargo básico.
S-1040	Informação 1: será possível informar seleção de função. Informação 2: será possível informar seleção de nível de função.
S-1050	Informação 1: será possível informar seleção de jornada, sendo que a jornada do eSocial é composta do código da jornada com quatro posições + o código do intervalo com três posições + o código 0 - Intervalo Fixo ou 1 – Intervalo Flexível.
S-1060	Informação 1: será possível informar seleção de CNPJ quando o estabelecimento não for obra e seleção de CNO quando o estabelecimento for obra.

Ao pressionar “Executar”, o sistema gera um arquivo .csv no diretório informado com o conteúdo da consulta de mensagens efetuada. Segue exemplo abaixo:

A	B	C	D	E	F	G	H	I	J	K	L	M	N	O
Arquivo	Situação Mensagem	Dt Envio	Hr Envio	Seq Envio	Seq	Tipo Infor	Empresa	Est	Tipo Particpa	Partic	Nome Participante	Informaçã	Informaçã	Referênci
1	S-2100	Mensagem Pendente Envio	01/01/1800	00:00:00	1	3.275	Trabalhad	1	1	Funcionário	15090	VOLNEY CESAR DE SOUZA	1	1 01/01/180 01
2	S-2100	Mensagem Pendente Envio	01/01/1800	00:00:00	1	3.278	Trabalhad	1	1	Funcionário	15094	FERNANDO HENRIQUE D.	1	1 01/01/180 01
3	S-2100	Mensagem Pendente Envio	01/01/1800	00:00:00	1	3.279	Trabalhad	1	1	Funcionário	15095	JEAN CARLOS DE OLIVEIR	1	1 01/01/180 01
4	S-2100	Mensagem Pendente Envio	01/01/1800	00:00:00	1	2.295	Trabalhad	1	1	Funcionário	10781	MARLI ALVES DA CRUZ B	1	1 01/01/180 01
5	S-2100	Mensagem Pendente Envio	01/01/1800	00:00:00	1	2.527	Trabalhad	1	1	Funcionário	12924	VANDERLEY VIEIRA	1	1 01/01/180 01
6	S-2100	Mensagem Pendente Envio	01/01/1800	00:00:00	1	2.717	Trabalhad	1	1	Funcionário	13764	HILDA BRUM DOS SANTO	1	1 01/01/180 01
7	S-2100	Mensagem Pendente Envio	01/01/1800	00:00:00	1	3.199	Trabalhad	1	1	Funcionário	14945	MICHAEL SOUZA DE OLIV	1	1 01/01/180 01
8	S-2100	Mensagem Pendente Envio	01/01/1800	00:00:00	1	3.005	Trabalhad	1	1	Funcionário	14565	PAULO SANTANA DA SILV	1	1 01/01/180 01
9	S-2100	Mensagem Pendente Envio	01/01/1800	00:00:00	1	3.087	Trabalhad	1	1	Funcionário	14733	LUCIANA FERREIRA OUCH	1	1 01/01/180 01
10	S-2100	Mensagem Pendente Envio	01/01/1800	00:00:00	1	2.543	Trabalhad	1	1	Funcionário	13009	LUCIANO DA SILVA DE AL	1	1 01/01/180 01
11	S-2100	Mensagem Pendente Envio	01/01/1800	00:00:00	1	2.848	Trabalhad	1	1	Funcionário	14174	ALINE FERNANDES DOS S	1	1 01/01/180 01
12	S-2100	Mensagem Pendente Envio	01/01/1800	00:00:00	1	3.169	Trabalhad	1	1	Funcionário	14900	JOSILENE DUMAS	1	1 01/01/180 01
13	S-2100	Mensagem Pendente Envio	01/01/1800	00:00:00	1	2.886	Trabalhad	1	1	Funcionário	14266	ANGELO JOSE DA SILVA	1	1 01/01/180 01
14	S-2100	Mensagem Pendente Envio	01/01/1800	00:00:00	1	3.124	Trabalhad	1	1	Funcionário	14818	BRUNO PASTORE BERTIN	1	1 01/01/180 01
15	S-2100	Mensagem Pendente Envio	01/01/1800	00:00:00	1	3.143	Trabalhad	1	1	Funcionário	14854	ROGERIO LUIZ DE SOUZA	1	1 01/01/180 01
16	S-2100	Mensagem Pendente Envio	01/01/1800	00:00:00	1	3.174	Trabalhad	1	1	Funcionário	14910	ANA VITORIA DA SILVA	1	1 01/01/180 01
17	S-2100	Mensagem Pendente Envio	01/01/1800	00:00:00	1	2.513	Trabalhad	1	1	Funcionário	12833	PAULO ROBERTO SABATI	1	1 01/01/180 01
18	S-2100	Mensagem Pendente Envio	01/01/1800	00:00:00	1	2.333	Trabalhad	1	1	Funcionário	11371	CLARICE SOARES	1	1 01/01/180 01
19	S-2100	Mensagem Pendente Envio	01/01/1800	00:00:00	1	3.263	Trabalhad	1	1	Funcionário	15060	EVANDRO LEITE	1	1 01/01/180 01
20	S-2100	Mensagem Pendente Envio	01/01/1800	00:00:00	1	2.592	Trabalhad	1	1	Funcionário	13245	EDSON BARBOZA	1	1 01/01/180 01
21	S-2100	Mensagem Pendente Envio	01/01/1800	00:00:00	1	2.684	Trabalhad	1	1	Funcionário	13636	AMADEU SILVA FILHO	1	1 01/01/180 01
22	S-2100	Mensagem Pendente Envio	01/01/1800	00:00:00	1	2.757	Trabalhad	1	1	Funcionário	13911	MARCIA HELENA MARQU	1	1 01/01/180 01
23	S-2100	Mensagem Pendente Envio	01/01/1800	00:00:00	1	2.373	Trabalhad	1	1	Funcionário	11874	JOAO LUIZ VALENTIM	1	1 01/01/180 01
24	S-2100	Mensagem Pendente Envio	01/01/1800	00:00:00	1	3.282	Trabalhad	1	1	Funcionário	15100	FABIANE REGINA GONCA	1	1 01/01/180 01
25	S-2100	Mensagem Pendente Envio	01/01/1800	00:00:00	1	3.054	Trabalhad	1	1	Funcionário	14676	JEAN CARLOS DOS SANTO	1	1 01/01/180 01
26	S-2100	Mensagem Pendente Envio	01/01/1800	00:00:00	1	2.419	Trabalhad	1	1	Funcionário	12197	DEUZA FRANCISCA URIAS	1	1 01/01/180 01
27	S-2100	Mensagem Pendente Envio	01/01/1800	00:00:00	1	3.353	Trabalhad	1	1	Funcionário	15197	MARISTELA D ANDREA B	1	1 01/01/180 01
28	S-2100	Mensagem Pendente Envio	01/01/1800	00:00:00	1	2.661	Trabalhad	1	1	Funcionário	13531	FABIO JUNIOR APARECID	1	1 01/01/180 01
29	S-2100	Mensagem Pendente Envio	01/01/1800	00:00:00	1	2.897	Trabalhad	1	1	Funcionário	14302	ERICO WILLIANS COSTA	1	1 01/01/180 01
30	S-2100	Mensagem Pendente Envio	01/01/1800	00:00:00	1	2.919	Trabalhad	1	1	Funcionário	14353	GRASIELE CORREA DA SIL	1	1 01/01/180 01
31	S-2100	Mensagem Pendente Envio	01/01/1800	00:00:00	1	3.153	Trabalhad	1	1	Funcionário	14867	LUIZ HENRIQUE MARQUE	1	1 01/01/180 01
32	S-2100	Mensagem Pendente Envio	01/01/1800	00:00:00	1	3.171	Trabalhad	1	1	Funcionário	14902	THIAGO MENEZES CASTIL	1	1 01/01/180 01
33	S-2100	Mensagem Pendente Envio	01/01/1800	00:00:00	1	2.316	Trabalhad	1	1	Funcionário	11157	VERA LUCIA ALVES DOS S	1	1 01/01/180 01
34	S-2100	Mensagem Pendente Envio	01/01/1800	00:00:00	1	2.737	Trabalhad	1	1	Funcionário	13849	OSIEL ALVES DA SILVA	1	1 01/01/180 01
35	S-2100	Mensagem Pendente Envio	01/01/1800	00:00:00	1	2.978	Trabalhad	1	1	Funcionário	14492	PAULA IRACEMA DA SILV	1	1 01/01/180 01

4.5.3. Processo Sincronização das Mensagens do eSocial

Função: FP9860 – Sincronizador eSocial

Objetivo: Sincronizar as mensagens do eSocial.

Descrição: Sincronizar as mensagens do eSocial (XML) que foram geradas no produto com o TSS para posterior envio ao governo.

Notas: Caso as informações do Empregador não estiverem preenchidas, o processo não será executado. Caso a informação da URL não esteja preenchida no Complemento do Estabelecimento, o processo não será executado. Serão lidas neste processo todas as mensagens que estiverem com status “Liberada; estão aptas para serem enviadas ao TSS de acordo com a parametrização realizada pelo usuário. As informações do Empregador serão carregadas automaticamente pelo programa que busca estes dados do complemento do programa Manutenção Parâmetros Empresa RH (FP0500). Ao executar, o programa conecta o *webservice* informado na tela de “Config TSS” no complemento do Estabelecimento (F0560) e inicia a transmissão das mensagens. Caso a conexão com o TSS seja perdida, o processo é interrompido, os registros processados até a queda da conexão são efetivados. Esta execução pode ser realizada via RPW. No final do processo, é exibido um relatório mostrando o total de mensagens processadas com sucesso e também o total de erros encontrados. Os erros identificados neste processo deverão ser analisados/avaliados no Monitor eSocial (FP9850).

Campos - Pasta Parâmetros:

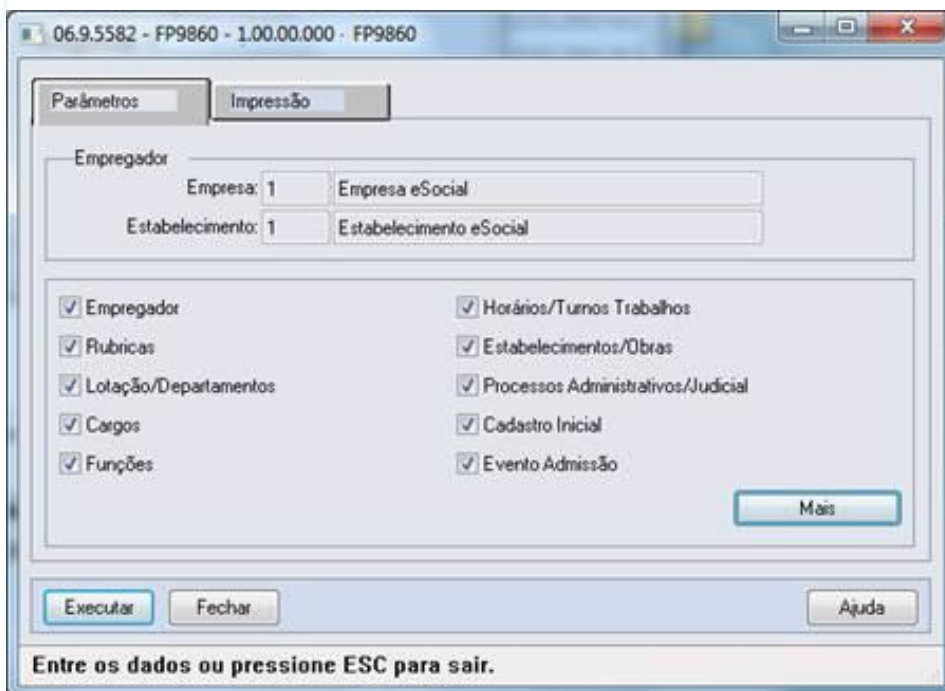

Ao clicar no botão Mais, é acessada a tela FP9860A:

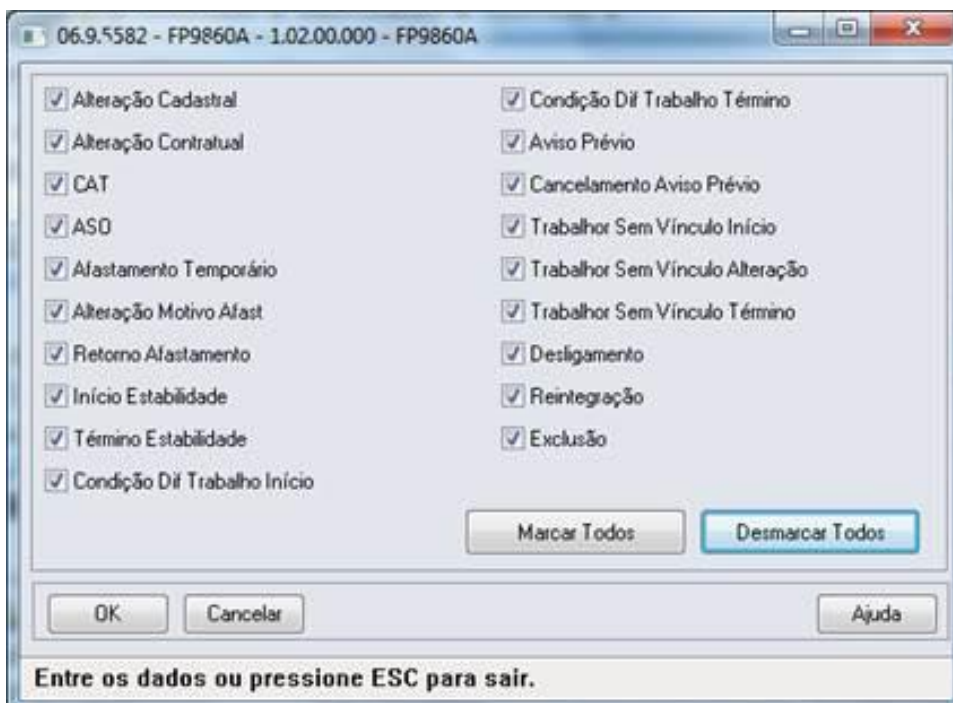

Campo	Descrição	Validações/Regras
Empresa	Empresa do Empregador.	Este campo fica desabilitado, não permitindo a alteração pelo usuário. As informações serão carregadas automaticamente do FP0500A (Complemento eSocial) onde o usuário inclui as informações do Empregador.
Estabelecimento	Estabelecimento do Empregador.	Este campo é desabilitado, não permitindo a alteração pelo usuário. As informações serão carregadas automaticamente do FP0500A (Complemento eSocial) onde o usuário inclui as informações do Empregador.
Empregador	Efetua o envio da mensagem S-1000 - Informações do Empregador.	Não se aplica.
Rubricas	Efetua o envio da mensagem S-1010 - Informações das Rubricas.	Não se aplica.
Lotações/Departamentos	Efetua o envio da mensagem S-1020 - Informações das Lotações/Departamentos.	Não se aplica.
Cargos	Efetua o envio da mensagem S-1030 - Informações dos Cargos.	Não se aplica.
Funções	Efetua o envio da mensagem S-1040 - Informações das Funções.	Não se aplica.
Horários/Turnos Trabalhos	Efetua o envio da mensagem S-1050 - Informações dos Horários/Turnos Trabalhos.	Não se aplica.
Estabelecimentos/Obras	Efetua o envio da mensagem S-1060 - Informações dos Estabelecimentos/Obras.	Não se aplica.
Processos Administrativos/Judicial	Efetua o envio da mensagem S-1070 - Informações dos Processos Administrativos/Judicial.	Não se aplica.
Cadastro Inicial	Efetua o envio da mensagem S-2100 - Informações Cadastro Inicial.	Não se aplica.
Evento Admissão	Efetua o envio da mensagem S-2200 - Informações Eventos Admissão.	Não se aplica.
Alteração Cadastral	Efetua o envio da mensagem S-2220 - Alteração Cadastral.	Não se aplica.
Alteração Contratual	Efetua o envio da mensagem S-2240 - Alteração Contratual.	Não se aplica.
CAT	Efetua o envio da mensagem S-2260 - CAT.	Não se aplica.
ASO	Efetua o envio da mensagem S-2280 - ASO.	Não se aplica.
Afastamento Temporário	Efetua o envio da mensagem S-2320 - Afastamento Temporário.	Não se aplica.
Alteração Motivo Afastamento	Efetua o envio da mensagem S-2325 - Alteração Motivo Afastamento.	Não se aplica.
Retorno Afastamento	Efetua o envio da mensagem S-2330 - Retorno Afastamento Temporário.	Não se aplica.

Início Estabilidade	Efetua o envio da mensagem S-2340 – Início Estabilidade.	Não se aplica.
Término Estabilidade	Efetua o envio da mensagem S-2345 – Término Estabilidade.	Não se aplica.
Condição Diferenciada Trabalho Início	Efetua o envio da mensagem S-2360 – Condição Diferenciada Trabalho Início.	Não se aplica.
Condição Diferenciada Trabalho Término	Efetua o envio da mensagem S-2365 – Condição Diferenciada Trabalho Término.	Não se aplica.
Aviso Prévio	Efetua o envio da mensagem S-2400 – Aviso Prévio.	Não se aplica.
Cancelamento Aviso Prévio	Efetua o envio da mensagem S-2405 – Cancelamento Aviso Prévio.	Não se aplica.
Trabalhador Sem Vínculo Início	Efetua o envio da mensagem S-2600 – Trabalhador Sem Vínculo Início.	Não se aplica.
Trabalhador Sem Vínculo Alteração	Efetua o envio da mensagem S-2620 – Trabalhador Sem Vínculo Alteração.	Não se aplica.
Trabalhador Sem Vínculo Término	Efetua o envio da mensagem S-2680 – Trabalhador Sem Vínculo Término.	Não se aplica.
Desligamento	Efetua o envio da mensagem S-2800 – Desligamento.	Não se aplica.
Reintegração	Efetua o envio da mensagem S-2820 – Reintegração.	Não se aplica.
Exclusão	Efetua o envio da mensagem S-2900 – Exclusão.	Não se aplica.

4.5.4. Processo Movimentação das Informações do eSocial

Objetivo:	Necessidade de monitorar a inclusão, alteração e eliminação de todas as informações que devem ser enviadas para o eSocial.
Pré-requisitos:	FP9840 – Carga eSocial.
Descrição:	O monitoramento das movimentações se baseia no Status da Carga, e esta informação pode ser consultada no programa Manutenção Estabelecimentos – FP0560, por meio do botão complemento eSocial, pasta 'S-1000 1', quadro Carga.

Importante:

- Todo o controle do monitoramento das movimentações é efetuado nos gatilhos das tabelas, portanto não podem ser efetuadas inclusões, alterações, eliminações de informações da base de dados desativando os gatilhos das tabelas, pois impactará diretamente nas mensagens do eSocial.
- O processo de movimentação fica ativo a partir do momento em que o status da carga estiver como:
 - Carga Oficial Iniciada e a carga da informação em questão estiverem concluídas no empregador ou no estabelecimento (conforme tabela abaixo), ou;
 - Carga Oficial OK, ou;
 - Carga Oficial Encerrada.

Informação	Verifica Status Carga
Empregador	No empregador
Rubrica	No empregador
Lotação	No empregador
Cargo	No empregador
Função	No empregador
Horário de Trabalho	No empregador
Estabelecimento/Obra	No empregador
Processos	No empregador
Trabalhador	No estabelecimento
CAT	No estabelecimento
ASO	No estabelecimento
Condição Diferenciada Trabalho – Início	No estabelecimento
Condição Diferenciada Trabalho – Término	No estabelecimento
Reintegração	No estabelecimento
Estabilidade – Início	No estabelecimento
Estabilidade – Término	No estabelecimento
Aviso Prévio	No estabelecimento
Desligamento	No estabelecimento
Afastamento Temporário – Início	No estabelecimento
Afastamento Temporário – Término	No estabelecimento
Alteração Motivo Afastamento	No estabelecimento
Trabalhador Sem Vínculo	No estabelecimento
Trabalhador Sem Vínculo - Término	No estabelecimento

Cada vez que uma informação que deve ser enviada ao eSocial é incluída, alterada ou eliminada, o sistema verifica o status da carga desta informação e, caso esteja concluída, será gerada uma mensagem para o eSocial, que poderá ser consultada na função Monitor eSocial – FP9850.

Status Carga	Ação	Ocorrência Última Mensagem	Status Última Mensagem	Resultado
Carga Teste ou Carga Oficial Iniciada e Carga da Informação não Concluída	Qualquer ação (inclusão, alteração, exclusão)	Independente	Independente	Não cria nenhuma mensagem.
Carga Oficial Iniciada e Carga Informação (ver tabela acima) Concluída ou Carga Oficial OK ou Carga Oficial Encerrada	Inclusão	Não se aplica	Não se aplica	Cria mensagem de "Inclusão".
	Inclusão	Exclusão	Pendente de Envio	Cancela mensagem de "Exclusão". Cria mensagem de "Alteração".
	Inclusão	Exclusão	Enviada	Cria mensagem de "Inclusão".
	Alteração	Inclusão	Pendente de Envio	Não cria mensagem de "Alteração", e refaz o

				conteúdo XML da mensagem de "Inclusão" que está pendente de envio.
Alteração	Inclusão	Enviada		Cria mensagem de "Alteração".
Alteração	Alteração	Pendente de Envio		Não cria mensagem de "Alteração", e refaz o conteúdo XML da mensagem de "Alteração" que está pendente de envio.
Alteração	Alteração	Enviada		Cria mensagem de "Alteração".
Exclusão	Inclusão	Pendente de Envio		Cancela a mensagem de "Inclusão", e não cria a mensagem de "Exclusão".
Exclusão	Inclusão	Enviada		Cria a mensagem de "Exclusão".
Exclusão	Alteração	Pendente de Envio		Cancela a mensagem de "Alteração". Cria a mensagem de "Exclusão".
Exclusão	Alteração	Enviada		Cria a mensagem de "Exclusão".

Abaixo, segue detalhamento das movimentações que estão sendo liberadas:

Programa	Ação	Mensagens Geradas	Quantidade Mensagens	Regras
FP0770 CA0002	Inclusão Alteração Exclusão	Tabela Cargos	Uma por empregador.	Corresponde ao cargo básico.
FP0720 CA0001	Inclusão Alteração Exclusão	Tabela Funções	Uma por empregador.	Corresponde ao cargo.
FP0020 FP0024	Alteração Exclusão	Tabela Rubrica	Variável, por empregador, conforme regra.	1) Somente gera a mensagem para os eventos cujo campo Natureza (localizado na tela de complemento eSocial FP0020/FP0024) tenha um valor válido conforme a tabela 3 – Natureza das rubricas da Folha de Pagamento. 2) O código do evento para o eSocial (codRubrica) será composto do código da empresa + código do evento. 3) A quantidade de mensagens

				<p>geradas vai depender da quantidade de empregadores e suas empresas na base de dados, bem como se está sendo usado ou não a função de Eventos por Empresa.</p> <p>3.1) Se o evento é geral (incluído no FP0020) são geradas mensagens para as empresas do empregador onde os eventos estão com as informações iguais nos programas FP0020 e FP0024.</p> <p>3.2) Se o evento é geral (incluído no FP0020) e está com informações diferentes nos programas FP0020 e FP0024, a mensagem é gerada apenas na empresa onde se efetuou a alteração/eliminação do evento por meio do programa FP0024.</p> <p>3.3) Se o evento não é geral (incluído no FP0024) é gerada apenas uma mensagem para o empregador da empresa do evento.</p>
FP1000	Inclusão* Alteração Exclusão	Tabela Horários	Variável, por empregador, conforme regra.	<p>1.1) *Para jornadas que não possuem intervalos, a mensagem é gerada no momento da inclusão da jornada.</p> <p>1.2) *Para jornadas que possuem intervalos, a mensagem é gerada no momento da inclusão dos intervalos.</p> <p>2) O código do horário para o eSocial (codHorContratual) será composto pela junção das seguintes informações: Código Jornada + Código Intervalo: + Jornada Permite Flexibilidade + Tipo Intervalo.</p>
FP3800 e demais programas que geram	Inclusão Alteração	Estabilidade - Início Estabilidade - Término	Uma para o funcionário em questão	Somente gera as mensagens se o motivo de estabilidade possuir o código do motivo informado no complemento eSocial do seu

estabilidade automaticamente	Exclusão	Exclusão Eventos	Duas para o funcionário em questão.	cadastro (FP1100). Uma para estabilidade início e uma para estabilidade término.
	FR5240	Inclusão	Reintegração	Uma para o funcionário em questão.
Tabela de Processos*			Uma para o empregador, conforme regra.	* Somente gera a mensagem se o tipo de reintegração for "Por Determinação Judicial".
FR5250	Inclusão Alteração	Reintegração	Uma para o funcionário em questão.	
		Tabela de Processos*	Uma para o empregador, conforme regra.	* Somente gera a mensagem se o tipo de reintegração for "Por Determinação Judicial".
FR5040	Inclusão	Desligamento*		* Somente gera a mensagem para funcionários com vínculo empregatício.
		Trabalhador Sem Vínculo de Emprego - Término*		* Somente gera a mensagem para Diretores Sem Vínculo e Estagiários.
	Alteração	Desligamento*		* Somente gera a mensagem para funcionários com vínculo empregatício.
		Aviso Prévio*	Uma para o funcionário em questão, conforme regra.	* Somente gera a mensagem se tiver sido informado um código do Aviso Prévio no complemento eSocial (diferente de brancos ou diferente de '00' – Nenhum – Aviso Prévio não irá integrar os arquivos do eSocial) para funcionários com vínculo empregatício.
		Trabalhador Sem Vínculo de Emprego - Término*		* Somente gera a mensagem para Diretores Sem Vínculo e Estagiários.
	Exclusão	Exclusão Eventos		* Gera a mensagem para funcionários com vínculo empregatício, diretores sem vínculo e estagiários.
Cancelamento Aviso Prévio*			* Somente gera a mensagem se a mensagem de Aviso Prévio tiver sido enviada ao eSocial, e somente para funcionários com vínculo empregatício.	
FR5030	Inclusão	Desligamento*	Uma para o funcionário em questão.	* Somente para funcionários com vínculo empregatício.
		Trabalhador Sem		* Somente gera a mensagem

		Vínculo de Emprego - Término*		para Diretores Sem Vínculo e Estagiários.	
		Aviso Prévio*		* Somente gera a mensagem se tiver sido informado um código do Aviso Prévio no complemento eSocial (diferente de brancos ou diferente de '00' – Nenhum – Aviso Prévio não irá integrar os arquivos do eSocial) para funcionários com vínculo empregatício.	
FR5050	Exclusão	Exclusão Eventos	Uma para o funcionário, conforme regra.	* Gera a mensagem para funcionários com vínculo empregatício, diretores sem vínculo e estagiários.	
		Cancelamento Aviso Prévio*		* Somente gera a mensagem se a mensagem de Aviso Prévio tiver sido enviada ao eSocial, e somente para funcionários com vínculo empregatício.	
FP1600 MT0728 MT0828 MT0738	Inclusão	Afastamento Temporário*	Uma para o funcionário, conforme regra.	* Somente gera a mensagem se a situação não representa alteração de espécie de benefício.	
		Retorno Afastamento Temporário	Uma para o funcionário em questão.		
		Alteração Motivo Afastamento*	Uma para o funcionário, conforme regra.	* Somente gera a mensagem se a situação representa alteração de espécie de benefício.	
	Alteração	Afastamento Temporário*	Uma para o funcionário, conforme regra.		* Somente gera as mensagens que foram impactadas pela informação alterada.
		Retorno Afastamento Temporário*			
		Alteração Motivo Afastamento*			
	Exclusão	Exclusão Eventos	Duas, conforme regra.		Para situações que não representam alteração de espécie de benefício: gera uma para o afastamento temporário e outra para o retorno do afastamento temporário. Para situações que representam alteração de espécie de benefício: gera uma para a alteração do motivo de afastamento e outra para o retorno do afastamento temporário.
Retorno		Uma para o		* Somente gera a mensagem se	

		Afastamento Temporário*	funcionário, conforme regra.	a situação eliminada representava uma alteração da espécie de benefício.
FR0040	Inclusão	Afastamento Temporário	Uma para o funcionário em questão.	
		Retorno Afastamento Temporário		
	Alteração	Afastamento Temporário		
		Retorno Afastamento Temporário		
Exclusão	Exclusão Eventos	Duas para o funcionário em questão.	Gera uma para o afastamento temporário e outra para o retorno do afastamento temporário.	
FR0340	Inclusão	Afastamento Temporário Retorno Afastamento Temporário	Uma para o funcionário em questão.	
FR0360	Exclusão	Exclusão Eventos	Duas para o funcionário em questão.	Gera uma para o afastamento temporário e outra para o retorno do afastamento temporário.

4.5.4.1. Exemplos de Mensagens Geradas na Movimentação das Informações do eSocial

Tabela de Rubricas

1) Quando não usa Eventos por Empresa

Considerando que no FP0020 foi alterado o evento 001 e que na base tem os seguintes empregadores/empresas:

Empresa Empregadora	Estabelecimento Empregador	Empresa
1	1	1
2	1	2, 3

Serão geradas as seguintes mensagens:

Empresa Empregadora	Estabelecimento Empregador	Rubrica
1	1	1-001
2	1	2-001
		3-001

2) Quando usa Eventos por Empresa

Considerando os seguintes empregadores/empresas e eventos:

		FP0020 x FP0024			
Empresa Empregadora	Estabelecimento Empregador	Empresa	Evento	Evento	Evento
1	1	1	Iguais	Iguais	Incluído no FP0024
2	1	2, 3	Iguais	Igual na empresa 2. Diferente na empresa 3.	Não existe

Considerando as seguintes alterações:

- Alterado o evento 001 no programa FP0020, serão geradas as seguintes mensagens:

Empresa Empregadora	Estabelecimento Empregador	Rubrica
1	1	1-001
2	1	2-001 3-001

- Alterado o evento 002 no programa FP0020, serão geradas as seguintes mensagens:

Empresa Empregadora	Estabelecimento Empregador	Rubrica
1	1	1-002
2	1	2-002

- Alterado o evento 002 no programa FP0024, na empresa 3, será gerada a seguinte mensagem:

Empresa Empregadora	Estabelecimento Empregador	Rubrica
2	1	3-002

- Alterado o evento XXX no programa FP0024, na empresa 1, será gerada a seguinte mensagem:

Empresa Empregadora	Estabelecimento Empregador	Rubrica
1	1	1-XXX

Tabela de Horários

Considerando que a jornada 1 não possui intervalo e que a jornada 2 possui intervalo, as mensagens serão geradas da seguinte maneira:

Jornada	Intervalo	Permite Flexibilidade	Horário Intervalo	Código Horário Contratual
1	-	Não	-	1-0000-0-0
1	-	Sim	-	1-0000-1-0

2	1	Não	Fixo	2-0001-0-1
2	1	Não	Variável	2-0001-0-2
2	1	Sim	Fixo	2-0001-1-1
2	1	Sim	Variável	2-0001-1-2

Sendo:

- Jornada Permite Flexibilidade:
 - 0: não permite
 - 1: permite
- Tipo Intervalo:
 - 1: Fixo
 - 2: Variável

Notas:

A funcionalidade de Movimentação das Informações do eSocial somente estará ativa a partir do momento em que a Carga Oficial estiver habilitada no sistema. Por enquanto, apenas a Carga Teste está liberada.

5. FAQs

Disponíveis em <http://tdn.totvs.com/display/home/TDN+-+TOTVS+Developer+Network>.

A TOTVS com o objetivo de munir o cliente com o máximo de informações estará criando FAQs do processo eSocial, desta maneira antes da abertura de um chamado será possível à consulta e identificação de situações já atendidas/solucionadas.

6. Informações Técnicas

O eSocial TOTVS Linha Datasul não irá gerar impacto nas tabelas e campos do produto, pois o objetivo principal foi minimizar os riscos desta nova legislação em nossos clientes. Assim foram criadas novas tabelas e campos para a implementação necessária.

7. Anexo I – Tabelas eSocial

As tabelas do eSocial estão disponíveis na opção **Leiautes do eSocial** em: <http://www.esocial.gov.br/>.



Boletim Técnico

15/12/2014

Sumário

eSocial	5
1. Procedimento para Atualização	5
2. Procedimento para Configuração	6
2.1. Atualização de Menus	6
2.2. Atualização de Mensagens	6
2.3. Atualização de Dicionário de Dados.....	7
3. Liberações.....	11
4. Procedimento para Utilização	12
4.1 eSocial – Alterações no Módulo Folha de Pagamento.....	12
4.1.1 Processo Inicialização do eSocial	12
Função: FP0500 – Manutenção Parâmetro Empresa RH	12
4.1.2 Processo Parametrização dos Complementos	14
Função: FP0560 – Manutenção Estabelecimento.....	14
Função: FP0565 – Manutenção Arquivos Externos	24
Função: FP0565 – Manutenção de Arquivos Externos – Geração Automática.....	26
Função: FP0100 – Manutenção Unidades de Federação e Países.....	29
Função: FP0100 – Manutenção Unidades Federação e Países – Cadastro Municípios.....	30
Função: FP1420 – Manutenção Pessoa Jurídica.....	32
Função: FP0030 – Manutenção Processos Administrativos/Judiciais.....	34
Função: FP0033 – Manutenção de Empregador do Processo.....	42
Função: FP0020 – Manutenção Eventos Analíticos.....	43
Função: FP0024 – Eventos por Empresa.....	43
Função: FP0020 – Manutenção Eventos Analíticos – Consultar Eventos por Empresa	48
Função: FP0800 – Manutenção Plano de Lotação	50
Função: FP0570 – Manutenção Complemento Estabelecimento.....	52
Função: FP0870 – Manutenção Tomador de Serviços	53
Função: FP0870 – Atualiza Tomador de Serviço – Pasta Unid Lotação.....	55
Função: FP1440 – Manutenção Pessoa Física.....	57
Função: FP1500 – Manutenção Funcionários.....	59
Função: FP1510 – Manutenção Funcionários Contratos Especiais.....	59
Função: FP3800 – Manutenção Informações Funcionário.....	66
Função: FP1760 – Manutenção Dependentes	67
Função: FP0840 – Manutenção Prestador de Serviços	69
Função: FP6720 – Importação Prestador Serviço.....	71
Função: FP2160 – Manutenção Movimento Serviço Prestado Física	72

Função: FP6590 – Importação Movimento Prestador Serviços	74
Função: FP2240 – Manutenção Participante eSocial.....	74
Função: FP1100 – Manutenção Motivo Estabilidade	78
Função: FP0060 – Manutenção Situações.....	79
Função: FP1600 – Manutenção Histórico de Situações.....	80
Função: FP1600 – Manutenção Histórico de Situações – Alteração Espécie Benefício	86
Função: FP9194 – Cálculo das Diferenças Salariais Dissídio.....	89
Função: FP6620 – Importa Dependentes.....	90
Função: FP6600 – Importa Funcionários	90
Função: FP6610 – Importa Funcionários Contratos Especiais.....	90
Função: FP6660 – Importa Histórico de Situações	90
Função: FP6650 – Importa Informações eSocial	91
Função: FP1720 – Manutenção Identificação do Funcionário.....	93
Função: FP1840 – Transferência de Funcionários e.....	94
4.2. eSocial – Alterações no Módulo Férias e Rescisões	95
Função: FR5040 – Manutenção Programação de Rescisão	95
Função: FR5040 – Manutenção Programação de Rescisão – Botão Eliminação	98
Função: FR5030 – Gera Programação de Rescisão.....	99
Função: FR5050 – Elimina Programação de Rescisão.....	101
Função: FR5240 – Reintegração de Funcionários	102
Função: FR5250 – Funcionários Reintegrados	104
4.3. eSocial – Alterações nos Módulos Medicina e Segurança.....	106
4.3.1. Processos Relacionados ao Atendimento Médico	106
Função: MT0728 – Atendimento Médico.....	106
Função: MT0728 – Atendimento Médico.....	108
Função: MT0828 – Gerenciador Médico	108
Função: MT0828 – Gerenciador Médico	110
Função: MT0738 – Manutenção Atestados Externos.....	110
Função: MT0738 – Manutenção Atestados Externos.....	112
4.3.2. Processos Relacionados ao ASO – Atestado de Saude Ocupacional.....	112
Função: ST0005 – Manutenção Controle por Agente (Nocivo) - Botão Complemento eSocial	112
Função: MT2000 – Cadastro do ASO eSocial.....	113
4.3.3. Processos Relacionados às Condições Diferenciadas do Trabalho	114
Função: ST2060 - Cadastro das Condições Diferenciadas de Trabalho eSocial	114
4.3.4. Processos Relacionados às Atividades Desempenhadas	116
Função: ST2000 - Cadastro Atividades Desempenhadas do Participante eSocial	116

4.3.5. Processos Relacionados à CAT – Comunicação de Acidente do Trabalho.....	117
Função: ST0701 - Acidente do Trabalho - Complemento eSocial.....	117
Função: ST2080 - Cadastro de Acidentado Trabalho (CAT) eSocial.....	121
4.4. eSocial – Alternativa de Utilização sem os Módulos Medicina e Segurança	122
4.4.1. Processos Relacionados ao ASO – Atestado de Saúde Ocupacional.....	122
Função: MT2020 - Cadastro de Exames eSocial.....	122
Função: MT2010 - Importação do ASO - eSocial.....	126
4.4.2. Processos Relacionados às Condições Diferenciadas do Trabalho	128
Função: ST2100 - Cadastro de Requisitos EPI do Estabelecimento eSocial.....	128
Função: ST2060 - Cadastro das Condições Diferenciadas de Trabalho eSocial.....	129
Função: ST2070 - Importação das Condições Diferenciadas de Trabalho eSocial.....	132
4.4.3. Processos Relacionados às Atividades Desempenhadas	135
Função: ST2020 - Cadastro Atividades Desempenhadas eSocial.....	135
Função: ST2000 - Cadastro Atividades Desempenhadas do Participante eSocial.....	135
Função: ST2010 - Importação Cadastro Atividades Desempenhadas do Participante eSocial.....	137
4.4.4. Processos Relacionados à CAT – Comunicação de Acidente do Trabalho.....	139
Função: ST2080 - Cadastro de Acidentado Trabalho (CAT) eSocial.....	139
Função: ST2090 - Importação de Acidentado Trabalho (CAT) eSocial.....	144
4.5. eSocial – Processo de Carga das Mensagens para o eSocial.....	146
Função: FP9840 – Carga eSocial.....	146
Função: FP9845 – Consulta Identificação Posição Funcionário	167
4.5.1. Processo Importação de Arquivos Externos	168
Função: FP9870 – Importador Arquivos Externos.....	168
4.5.2. Processo Monitoramento das Mensagens do eSocial	170
Função: FP9850 – Monitor eSocial	170
4.5.3. Processo Sincronização das Mensagens do eSocial.....	175
Função: FP9860 – Sincronizador eSocial	175
4.5.4. Processo Movimentação das Informações do eSocial.....	178
4.5.4.1. Exemplos de Mensagens Geradas na Movimentação das Informações do eSocial	186
5. FAQs.....	187
6. Informações Técnicas	188
7. Anexo I – Tabelas eSocial.....	188

eSocial

Produto	: TOTVS 11	Chamado	: D1180HCM12
Data da criação	: 04/11/2014	Data da revisão	: 15/12/14
País	: Brasil	Bancos de Dados	: Ver Procedimento para Implementação

Importante

Este documento tem por objetivo detalhar as ações que envolvem a utilização do sistema Datasul HCM para atendimento ao eSocial, conforme Ato Declaratório Executivo Sufis nº 5 de 17 de Julho de 2013.

O eSocial visa unificação das diversas informações envolvendo as entidades voltadas a fiscalização e cumprimento de obrigações às quais compõem a base trabalhista, tais como admissões, demissões, folha de pagamentos, acidentes, ações judiciais trabalhistas, retenções de contribuição previdenciária, entre outras.

Vale salientar que neste boletim técnico estamos disponibilizando o conteúdo pertinente à primeira fase do processo, considerando campos adicionados ao sistema, a fim de proporcionar as empresas os passos necessários para população e adequação de seus ambientes para atendimento às exigências do eSocial.

A consulta detalhada às informações contidas nos layouts do eSocial mencionados neste documento fazem parte do Manual de Orientação do eSocial disponível em <http://www.esocial.gov.br/Leiautes.aspx>.

1. Procedimento para Atualização

Antes de iniciar o processo de baixa e atualização do ambiente descritos na sessão **Procedimentos para Configuração**, deve-se atentar para os requisitos de ambiente necessários para realização:

Entrega eSocial	Versão da Entrega	Versão Pré-Requisito
1ª	11.5.8 – especial	11.5.8
2ª	11.5.9	11.5.8 – especial
3ª	11.5.10	11.5.9
4ª	11.5.11	11.5.10
5ª	12.1.1	11.5.12
6ª	12.1.2	12.1.1
7ª	12.1.3	12.1.2

2. Procedimento para Configuração

2.1. Atualização de Menus

Entrega eSocial	Versão da Entrega	Versão Pré-Requisito
1ª	men_mfp_por.d	Folha de Pagamento
	men_mfr_por.d	Férias e Rescisões
	men_mmt_por.d	Medicina do Trabalho
	men_mst_por.d	Segurança do Trabalho
2ª	men_mfp_por.d	Folha de Pagamento
3ª	men_mfp_por.d	Folha de Pagamento
4ª	men_mfp_por.d	Folha de Pagamento
5ª	men_mfp_por.d	Folha de Pagamento
6ª	men_mfp_por.d	Folha de Pagamento
	men_mfe_por.d	Folha Educacional
7ª	men_mfp_por.d	Folha de Pagamento

Nota: É obrigatória importação de todos os arquivos de menu, ainda que nem todos os módulos sejam utilizados. Os Menus liberados no pacote ficam disponíveis no diretório UNIVDATA de instalação do Produto.

2.2. Atualização de Mensagens

Para a atualização do cadastro de mensagens, o usuário deve realizar o acesso ao Portal de Clientes – <http://suporte.totvs.com> e acessar o seguinte caminho:

<Download> Linha <Datasul><Versão><Plataforma><Idioma><Categoria><Tipo> para baixa do arquivo de atualização de mensagens.

Depois de efetuar o download do arquivo desejado, deve-se descompactá-lo e realizar a importação utilizando o Menu.

Nota:

Para importar o arquivo de Mensagem, deve-se:

1. Acessar o Produto Datasul HCM.
2. Aplicativo Tecnologia.
3. Módulo Menu.
4. Efetuar a importação do cadastro de Mensagens liberadas.

2.3. Atualização de Dicionário de Dados

1ª Entrega

Para esta fase não houve alterações de dicionário de dados, as liberações de ambiente já foram realizadas por meio do respectivo pacote da versão pré-requisito mencionada anteriormente, no qual foram criadas as seguintes tabelas:

Banco	Tabela	Tipo Atualização
dthrgst	sped_agent_risco_func	Inclusão da Tabela
	sped_ambien_participan	Inclusão da Tabela
	sped_aso	Inclusão da Tabela
	sped_aso_agent	Inclusão da Tabela
	sped_aso_exam	Inclusão da Tabela
	sped_ativid	Inclusão da Tabela
	sped_ativid_participan	Inclusão da Tabela
	sped_bnfciar_prestdor_serv	Inclusão da Tabela
	sped_cat	Inclusão da Tabela
	sped_cat_agent_causa	Inclusão da Tabela
	sped_cat_compl	Inclusão da Tabela
	sped_cat_compl_acidado	Inclusão da Tabela
	sped_cat_parte_atgdo	Inclusão da Tabela
	sped_cat_testem	Inclusão da Tabela
	sped_cond_dif_trab	Inclusão da Tabela
	sped_cond_dif_trab_agent	Inclusão da Tabela
	sped_cond_dif_trab_epi	Inclusão da Tabela
	sped_epi	Inclusão da Tabela
	sped_epi_func	Inclusão da Tabela
	sped_estab_requis_epi	Inclusão da Tabela
	sped_exam_func	Inclusão da Tabela
	sped_exam_medic	Inclusão da Tabela
	sped_func_reinteg	Inclusão da Tabela
	sped_ident_pos_func	Inclusão da Tabela
	sped_movto_msg	Inclusão da Tabela
	sped_movto_participan	Inclusão da Tabela
	sped_movto_tab	Inclusão da Tabela
	sped_multiplo_vinc	Inclusão da Tabela
	sped_participan	Inclusão da Tabela
	sped_proces_justic	Inclusão da Tabela
	sped_proces_justic_det	Inclusão da Tabela
	sped_rh_estab	Inclusão da Tabela

2ª Entrega

Banco	Tabela	Tipo Atualização
Dthrypc	compl_pessoa_fisic	Inclusão de Campos
	rh_munpio	Inclusão da Tabela
Dthrgst	sped_aquis_produc	Inclusão da Tabela
	sped_aso	Alteração de Campos
	sped_aso_agent	Alteração de Campos
	sped_aso_exam	Alteração de Campos
	sped_ativid	Alteração de Campos
	sped_ativid_participan	Alteração de Campos
	sped_bnfciar_movto_prestad	Inclusão da Tabela
	sped_cat	Alteração de Campos
	sped_cat_agent_causa	Alteração de Campos
	sped_cat_compl	Alteração de Campos
	sped_cat_compl_acidado	Alteração de Campos
	sped_cat_parte_atgdo	Alteração de Campos
	sped_cat_testem	Alteração de Campos
	sped_cond_dif_trab	Alteração de Campos
	sped_cond_dif_trab_agent	Alteração de Campos
	sped_cond_dif_trab_epi	Alteração de Campos
	sped_cno	Inclusão da Tabela
	sped_cno_prestdor	Inclusão da Tabela
	sped_comerc_produc	Inclusão da Tabela
	sped_estab_requis_epi	Alteração de Tabela
	sped_event_despes	Inclusão da Tabela
	sped_event_despr	Inclusão da Tabela
	sped_event_despr_bolet	Inclusão da Tabela
	sped_event_ingresso	Inclusão da Tabela
	sped_event_mdo	Inclusão da Tabela
	sped_event_recta	Inclusão da Tabela
	sped_event_recta_outras	Inclusão da Tabela
	sped_func_reinteg	Alteração de Campos
	sped_monitoram_biolog	Inclusão de Tabela
	sped_monitoram_biolog_exam	Inclusão de Tabela
	sped_movto_msg	Alteração de Campos
		Inclusão de campo
		Inclusão de campo
sped_movto_participan	Alteração de Campos	
sped_movto_nf_tomador	Inclusão de Tabela	
sped_movto_prestad_terc	Inclusão de Tabela	
sped_movto_prestdor_parc	Inclusão de Tabela	
sped_movto_tomador_sub	Inclusão de Tabela	
sped_multiplo_vinc	Alteração de Campos	
sped_param_tss	Inclusão de Tabela	
sped_participan	Alteração de Campos	
	Inclusão de Campos	
	Inclusão de Campos	
sped_proces_justic	Alteração de Campos	
sped_rat_prestdor_parc	Inclusão de Tabela	
sped_repas	Inclusão de Tabela	

	sped_rh_estab	Alteração de Campos Inclusão de campos
	sped_soft_house	Inclusão de Tabela
	tafst1	Inclusão de Tabela

3ª Entrega

Banco	Tabela	Tipo Atualização
Dthrgst	sped_agent_risco_func	Inclusão de Campos Alteração de Índice
	sped_ambien_participan	Inclusão de Campos Alteração de Índice
	sped_aso	Inclusão de Campos
	sped_movto_msg	Inclusão de Campos Alteração de Campos Alteração de Campos
	sped_movto_msg_erro	Inclusão da Tabela
	sped_participan	Inclusão de Campos Alteração de Índice
	sped_proces_participan	Inclusão da Tabela
	sped_sit_afast_func	Inclusão da Tabela
	sped_soft_arq	Inclusão da Tabela
	sped_soft_config_arq	Inclusão da Tabela
	sped_unid_lotac_estab	Inclusão da Tabela
	sped_vers_layout	Inclusão da Tabela

4ª Entrega

Banco	Tabela	Tipo Atualização
Dthrgst	sped_aso	Alteração de Campos
	sped_cat_testem	Alteração de Campos
	sped_ident_pos_func	Inclusão de Campos
	sped_monitoram_biolog	Inclusão de Campos
	sped_movto_msg	Inclusão de Campos
	sped_monitoram_biolog	Exclusão de Campos
	Sped_proces_utiliz	Inclusão da Tabela
	Sped_rh_estab	Inclusão de Campos
	Sped_rh_pessoa_jurid	Inclusão da Tabela

5ª Entrega

Para esta fase houve alterações de dicionário de dados que foram liberadas no pacote da versão 11.5.12, além das alterações liberadas no pacote da versão 12.1.1.

Banco	Tabela	Tipo Atualização
	sped_aso_agent	Alteração de campo
	sped_agent_risco_func	Alteração de Índice
	sped_ativid	Inclusão de Campos Alteração de Campos
	sped_ativid_concom	Inclusão da Tabela
	sped_bnfciar_movto_prestad	Inclusão de Campos

Dthrgst		Alteração de Campos Alteração de Índice
	sped_bnfciar_prestdor_serv	Inclusão de Campos Alteração de Índice
	sped_cat_agent_causa	Alteração de Campos
	sped_cond_dif_trab_agent	Alteração de Campos
	sped_cond_dif_trab_epi	Alteração de Campos
	sped_deson_folha	Inclusão da Tabela
	sped_event_despr_bolet	Alteração de Campos
	sped_event_ingresso	Inclusão de Campos
	sped_ident_pos_func	Inclusão de Campos
	sped_matriz_pagto_diver	Inclusão da Tabela Alteração de Campos Inclusão de Campos
	sped_movto_msg	Alteração de Campos
	sped_movto_msg_erro	Alteração de Campos
	sped_movto_pagto_diver	Inclusão da Tabela Alteração de Campos Inclusão de Campos Eliminação de Campos
	sped_movto_rat	Inclusão da Tabela
	sped_particip_inf_mensal	Inclusão da Tabela
	sped_proces_participan	Alteração de Campos
	sped_rh_estab	Inclusão de Campos
	sped_segur_grp_atrib_sit	Inclusão da Tabela

6ª Entrega

Para esta fase não houve alterações de dicionário de dados.

7ª Entrega

Banco	Tabela	Tipo Atualização
Dthrgst	sped_cat_compl_acidado	Inclusão de Campos
	sped_func_reinteg	Alteração de índice

3. Liberações

1ª Entrega

- Implementações Cadastrais.
- Implementações Importação.
- Implementações Cadastrais Medicina (Novo).
- Implementações Importação Medicina (Novo).
- Implementações Cadastrais Segurança do Trabalho (Novo).
- Implementações Importação Segurança do Trabalho (Novo).

2ª Entrega

- Ajustes nos Cadastros.
- Carga Eventos Iniciais.
- Monitor eSocial.

3ª Entrega

- Ajustes nos Cadastros.
- Cargos dos Movimentos.
- Importação Arquivos eSocial de Sistemas Externos.
- Ajustes Monitor eSocial.
- Sincronizador eSocial.

4ª Entrega

- Ajustes nos Cadastros.
- Ajustes na Carga eSocial – layout 1.2 beta 2.
- Ajustes Monitor eSocial.

5ª Entrega

- Ajustes Reintegração de Funcionários.
- Transferência do Complemento eSocial .
- Validação Dados eSocial.
- Atestados via Medicina/Ponto.
- Tomador = Estabelecimento x Lotação.

6ª Entrega

- Consulta Posição Funcionário.
- Validação Dados eSocial – Condição Diferenciada de Trabalho.
- Desativação dos Programas FP1720 – Identificação de Funcionários e FE1720 – Alteração de Contratos.
- Movimentação Cargo.
- Movimentação Funções.
- Movimentação Rubricas.

- Movimentação Horários.
- Movimentação Estabilidade.
- Movimentação Afastamento Temporário.
- Movimentação Habilitação de Rescisão.
- Movimentação Reintegração.

7ª Entrega

- Processos x Relacionamentos.
- Prestador de Serviço x Complemento eSocial.
- Novos Campos Complemento eSocial Pessoa Física.
- Movimentação Estabelecimento.
- Movimentação ASO.
- Movimentação CAT.
- Movimentação Alteração Cadastral.

4. Procedimento para Utilização

4.1 eSocial – Alterações no Módulo Folha de Pagamento

4.1.1 Processo Inicialização do eSocial

Função: FP0500 – Manutenção Parâmetro Empresa RH

Objetivo: Permitir a parametrização da empresa e estabelecimento que representam o empregador para o eSocial. Essas informações serão utilizadas na geração de todas as mensagens destinadas ao eSocial.

Descrição: Por meio do botão eSocial, disponibilizado na função Manutenção Parâmetros Empresa HR (FP0500), informar os dados complementares solicitados.

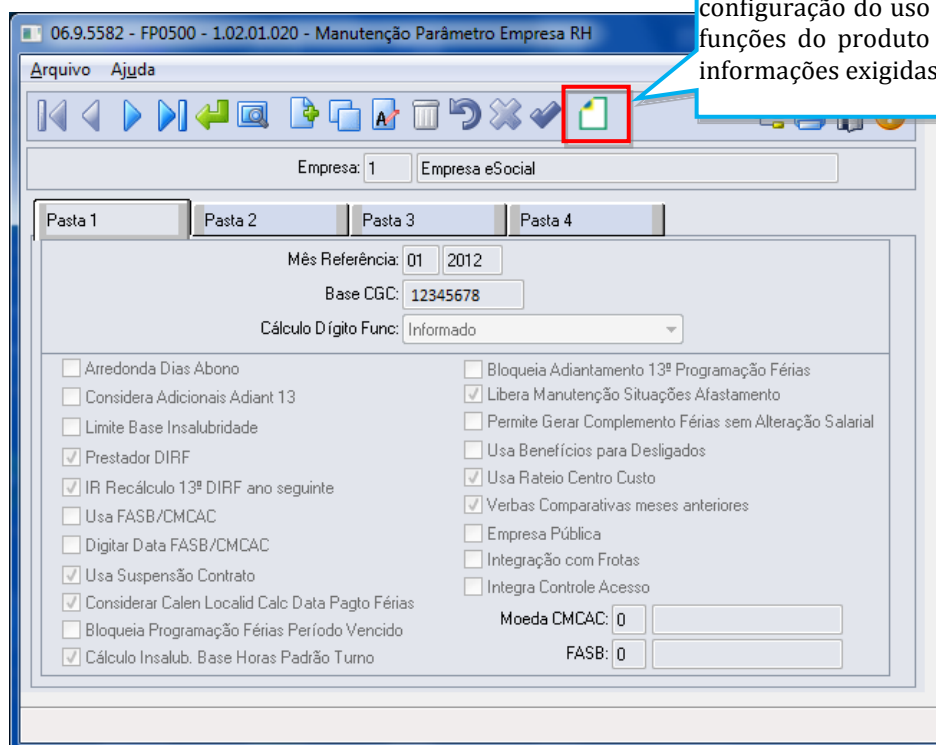

06.9.5582 - FP0500 - 1.02.01.020 - Manutenção Parâmetro Empresa RH

Arquivo Ajuda

Empresa: 1 Empresa eSocial

Pasta 1 Pasta 2 Pasta 3 Pasta 4

Mês Referência: 01 2012

Base CGC: 12345678

Cálculo Dígito Func: Informado

Arredonda Dias Abono
 Considera Adicionais Adiant 13
 Limite Base Insalubridade
 Prestador DIRF
 IR Recálculo 13º DIRF ano seguinte
 Usa FASB/CMCAC
 Digitar Data FASB/CMCAC
 Usa Suspensão Contrato
 Considerar Calen Localid Calc Data Pagto Férias
 Bloqueia Programação Férias Período Vencido
 Cálculo Insalub. Base Horas Padrão Turno

Bloqueia Adiantamento 13º Programação Férias
 Libera Manutenção Situações Afastamento
 Permite Gerar Complemento Férias sem Alteração Salarial
 Usa Benefícios para Desligados
 Usa Rateio Centro Custo
 Verbas Comparativas meses anteriores
 Empresa Pública
 Integração com Frotas
 Integra Controle Acesso

Moeda CMCAC: 0

FASB: 0

Botão disponibilizado, depois da configuração do uso do eSocial, em diversas funções do produto para complementar as informações exigidas no processo eSocial.

Por meio deste botão, será acessada a tela **FP0500A – Complemento Parâmetro Empresa RH:**

Campos:

Campo	Descrição	Validações/Regras
Empresa	Código da empresa que representa o empregador.	Não permite que seja informado um estabelecimento que tenha a base do CGC diferente da base do CGC da empresa para a qual está sendo informado o complemento. Se o controle do CNPJ do estabelecimento informado for diferente de 0001, será emitida uma pergunta solicitando a confirmação do usuário.
Estabelecimento	Código do estabelecimento que representa o empregador.	Quando a empresa informada como empregador for igual à empresa que está selecionada na tela de complemento, não será validado se o eSocial está habilitado; caso contrário, a validação será feita e, caso não esteja habilitado o eSocial será emitida uma mensagem de inconsistência. Quando a empresa informada como empregador for diferente da empresa que está selecionada na tela de complemento, o programa buscará automaticamente o estabelecimento empregador desta empresa, mostra-o na tela e deixa o campo estabelecimento desabilitado.
C.N.P.J.	CNPJ do estabelecimento que foi informado como empregador.	Este campo fica sempre desabilitado.

Notas:

A parametrização do empregador é pré-requisito para que o complemento eSocial dos estabelecimentos possam ser informados.

Pode-se informar um único empregador para mais de uma empresa.

Ao informar o empregador pela primeira vez para a empresa, será executado automaticamente um programa para atualizar as informações complementares do eSocial para a tabela de eventos (exceto o campo Natureza Rubrica e Processos).

Depois de ter sido gerada a mensagem de empregador (layout **S-1000 – Informações Empregador**), não será mais possível alterar o empregador informado.

4.1.2 Processo Parametrização dos Complementos

Função: FP0560 – Manutenção Estabelecimento

Objetivo: Determinar a fase de uso do eSocial para o estabelecimento e o período de datas da utilização automática das informações referentes à Medicina e Segurança do Trabalho.

Pré-requisitos: FP0500 – Manutenção Parâmetros Empresa RH.

Descrição: Ao executar o programa será visualizado o botão eSocial (parte superior da tela, ao lado direito do botão Confirma Alterações (check verde)), no qual, por meio dele será apresentado o programa **FP0560A – Complemento Estabelecimento**, permitindo que seja configurado o uso do eSocial para o estabelecimento e as datas de uso das informações referentes aos módulos Medicina e Segurança do Trabalho.

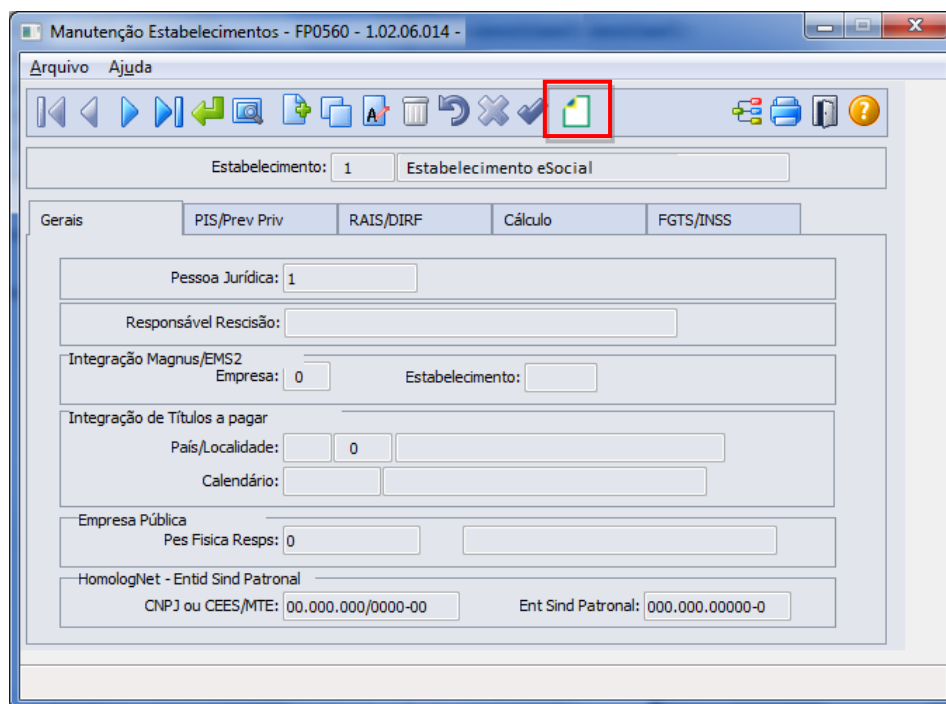

Validações para que o programa de complemento possa ser acessado:

Estabelecimento	Descrição	Validações/Regras
Empregador	É o estabelecimento que está informado no programa FP0500 – Parâmetros Empresa RH.	Não se aplica.
Não Empregador	Demais estabelecimentos da empresa.	Não permite a execução do programa de complemento enquanto: 1) O empregador não estiver informado no programa FP0500.

- 2) Não estiver parametrizado o campo Atualização Matrícula eSocial para o estabelecimento empregador.

Ao clicar neste botão, será acessada a tela **FP0560A – Complemento Estabelecimento**:

Campos – Pasta eSocial:

Campos:

Campo	Descrição	Validações/Regras
eSocial	<p>Indicativo de uso do processo eSocial, onde:</p> <p>Não Habilitado: estabelecimento não enviará informações para o eSocial, dessa forma não será visualizado o botão de Complemento eSocial em determinadas funções para esse estabelecimento.</p> <p>Complementos Habilitados: indica que o estabelecimento iniciou a complementação das informações exigidas ao eSocial, portanto, em determinadas funções será visualizado o botão Complemento eSocial para inclusão das informações complementares exigidas no processo.</p> <p>Geração Mensagens Habilitadas: indica que o estabelecimento passou a gerar os arquivos</p>	<p>Esse campo terá seu valor alterado para “Geração Mensagens Habilitadas” automaticamente depois do processo de Carga inicial das informações para o Governo.</p> <p>Caso seja selecionado antes da finalização do processo de Carga Inicial, apresentará mensagem de restrição: “Habilitar geração de mensagens não permitida”.</p>

	do eSocial para o Governo.	
CNO	Número de inscrição no Cadastro Nacional de Obras, caso o estabelecimento seja uma obra.	Os campos CNO e CAEPF somente devem ser informados quando o estabelecimento for obra ou representado por uma pessoa física, respectivamente; e não podem estar informados simultaneamente.
CAEPF	Número de inscrição no Cadastro de Atividade Econômica de Pessoa Física, caso o estabelecimento seja representado por uma pessoa física.	
Substituição Patronal Obra	Indicativo de substituição patronal obra, onde: 1 – Nenhum. 2 – Contribuição Patronal Substituída. 3 – Contribuição Patronal Não Substituída.	Não havendo valor no campo CNO, este campo ficará desabilitado com o item Nenhum selecionado. Caso contrário, deverá ser indicado o item [2] – Contribuição Patronal Substituída ou [3] – Contribuição Patronal Não Substituída.
Identificação	Código numérico que representa o estabelecimento no empregador. Será utilizado para compor o código da lotação da mensagem S-1020 – Tabela de Lotações.	Este código não pode se repetir para estabelecimento de um único empregador (ainda que sejam de empresas diferentes).
Usa CAT Produto Padrão	Período de datas da utilização dos módulos Medicina e Segurança do Trabalho do Datasul HCM para que as informações abaixo sejam consideradas automaticamente no processo do eSocial: <ul style="list-style-type: none">• CAT – Comunicação Acidente do Trabalho.• ASO – Atestado Saúde Ocupacional• Atividades.• Condições Diferenciadas Trabalho (ambientes de risco). Caso utilize Medicina e Segurança do Trabalho ou utilizou por um determinado período, informe as datas de uso para que tais informações sejam alimentadas automaticamente nos programas do eSocial. Caso não utilize Medicina e Segurança do Trabalho, mantenha as datas como default, 01/01/1800 a 01/01/1800, dessa forma nenhuma informação será considerada automaticamente, devendo incluir ou importar as informações para os programas disponibilizados exclusivamente no processo do eSocial.	Os campos de Data Início e Data Término serão inicializados com 01/01/1800 a 01/01/1800 , devendo ajustá-los caso queira considerar informações dos módulos Medicina e Segurança do Trabalho para o eSocial.
Usa ASO Produto Padrão		
Usa Atividades Produto Padrão		
Usa Condições Diferenciadas Trabalho		
Processo RAT	Código do processo administrativo ou judicial	Este campo fica sempre desabilitado.

	em que houve decisão/sentença favorável ao contribuinte modificando a alíquota RAT da empresa.	Caso exista um processo judicial cadastrado na função Manutenção Processos Administrativos/Judiciais (FP0030) com utilização igual a Estabelecimento e, este esteja relacionado ao estabelecimento em questão e a aplicação seja RAT, o código/descrição do processo serão exibidos em tela.
Processo FAP	Código do processo administrativo ou judicial em que houve decisão/sentença favorável ao contribuinte modificando a alíquota FAP da empresa.	Este campo fica sempre desabilitado. Caso exista um processo judicial cadastrado na função Manutenção Processos Administrativos/Judiciais (FP0030) com utilização igual a Estabelecimento e, este esteja relacionado ao estabelecimento em questão e a aplicação seja FAP, o código/descrição do processo serão exibidos em tela.

Campos – Pasta S-1000 1:

Campo	Descrição	Validações/Regras
Atualização Matrícula eSocial	<p>Indica como será efetuada a atualização da matrícula eSocial pelo sistema, para todas as empresas/estabelecimentos do empregador em questão:</p> <ul style="list-style-type: none"> • Nenhuma. • Empresa + Estabelecimento + Matrícula. • Informada. 	<p>Este campo somente fica habilitado enquanto não houver mensagem do arquivo S-2100 ou S-2200 gerada para o empregador em questão.</p> <p>Possui as seguintes opções:</p> <p>Nenhuma: indica que ainda não houve parametrização deste campo para o empregador.</p> <p>Empresa + Estabelecimento + Matrícula: indica que a matrícula eSocial será composta pela junção dos campos empresa, estabelecimento e matrícula do funcionário.</p> <p>Informada: indica que a matrícula eSocial deverá ser informada pelo usuário, não podendo se repetir para um único empregador.</p>
Início Integração eSocial	Data em que iniciou a integração do empregador com o eSocial.	<p>Sempre desabilitado.</p> <p>Esta data é preenchida com o primeiro dia do mês/ano base informado na execução do programa de carga (FP9840).</p>
Status Carga	<p>Indica o status da execução das cargas Teste e Oficial para o empregador:</p> <ul style="list-style-type: none"> • Carga Teste Não Iniciada. • Carga Teste Iniciada. • Carga Teste OK. • Carga Oficial Habilitada. • Carga Oficial Iniciada. • Carga Oficial OK. • Carga Oficial Encerrada. 	Sempre desabilitado.
Classificação Tributária	Código da classificação tributária do empregador, conforme anexo I - tabela 3 do eSocial .	Não permite informação 0.
Cooperativa	<p>Indica se o empregador é uma cooperativa:</p> <ul style="list-style-type: none"> • Não é Cooperativa. • Cooperativa de Trabalho. • Cooperativa de Produção. • Outras Cooperativas. 	Não se aplica.
Construtora	Indica se o empregador é uma construtora:	Não se aplica.

	<ul style="list-style-type: none"> • Não é construtora. • Empresa construtora. 	
Indicativo Desoneração Folha	<p>Indicativo de desoneração da folha de pagamento, onde:</p> <p>1 - Não Aplicável.</p> <p>2 - Empresa enquadrada no Art. 14 da Lei 11.774/2008.</p> <p>3 - Empresa enquadrada nos art. 7º a 9º da Lei 12.546/2011, exceto aquelas enquadradas no Art. 14 da Lei 11.774/2008.</p>	<p>As opções [2] e [3] somente poderão ser selecionadas se a Classificação Tributária do empregador for [2] ou [3] ou [99].</p> <p>Quando a Classificação Tributária for diferente de [2] ou [3] ou [99], o Indicativo da Desoneração deverá ser [1] – Não aplicável.</p>
Contato	Código da pessoa física que representa o contato do empregador.	
Situação Especial	<p>Indicativo de Situação Especial:</p> <ul style="list-style-type: none"> • Situação Normal. • Extinção. • Fusão. • Cisão. • Incorporação. 	Não se aplica.
Acordo Internacional para Isenção de Multa	<p>Sem Acordo.</p> <p>Com Acordo.</p>	Informações exclusivas de organismos internacionais e outras instituições extraterritoriais.
Sócio Ostensivo	Indica se o declarante é sócio ostensivo em sociedade em conta de participação.	Não se aplica.

Notas:

As opções [2] e [3] somente poderão ser selecionadas se a Classificação Tributária do empregador for uma das opções abaixo:

2 – Empresas enquadradas no regime de tributação Simples com tributação previdenciária não substituída.

3 – Empresas enquadradas no regime de tributação Simples com tributação previdenciária substituída e não substituída.

99 – Pessoas Jurídicas em Geral.

Campos – Pasta S-1000 2:

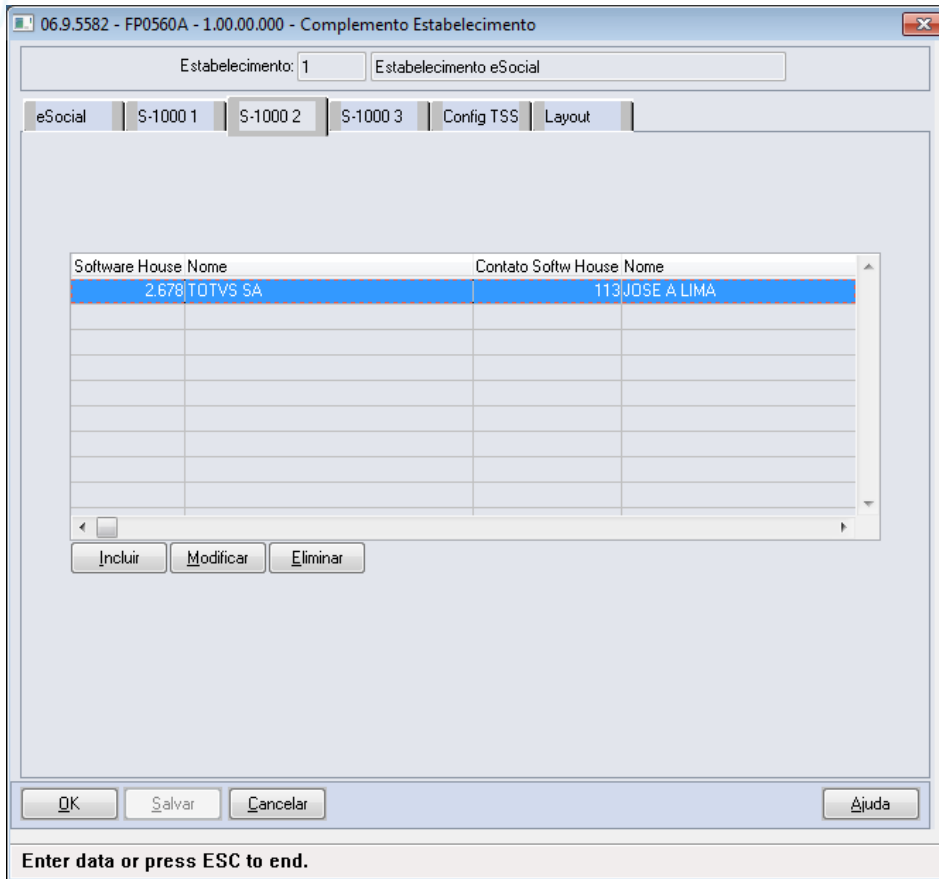

Por meio dos botões Incluir e Modificar, será acessada a tela **FP0560B – Manutenção Software House**:

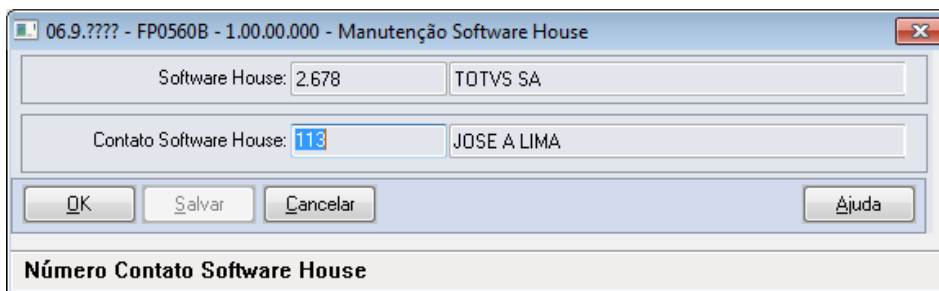

Campos:

Campo	Descrição	Validações/Regras
Software House	Número da Pessoa Jurídica referente à Software House do Empregador.	Obrigatório ser informado, e deve existir na função Manutenção Pessoa Jurídica (FP1420).
Contato	Número da Pessoa Física referente ao contato da Software House para o Empregador.	Obrigatório ser informado, e deve existir na função Manutenção Pessoa Física (FP1440).

Campos – Pasta S-1000 3:

Campo	Descrição	Validações/Regras
Certificado	Informar o: <ul style="list-style-type: none"> • Número do Certificado de Entidade Beneficente de Assistência Social ou; • Número da portaria de concessão do Certificado ou; • Número da lei, no caso de concessão por meio de Lei específica. 	
Emissão Certificado	Data de Emissão do Certificado/publicação da Lei.	
Vencimento Certificado	Data de Vencimento do Certificado.	Não pode ser anterior à data de emissão do certificado.
Nr Protocolo Renovação	Número do protocolo de pedido de renovação.	
Data Protocolo Renovação	Data do protocolo de renovação.	
Ministério	Identificação do Ministério/Lei que concedeu o	

	<p>Certificado:</p> <ul style="list-style-type: none"> • CNAS – Conselho Nacional de Assistência Social. • MEC – Ministério da Educação. • MS – Ministério da Saúde. • MDS – Ministério do Desenvolvimento Social e Combate à Fome. • LEI – Lei Específica. 	
Página D.O.U.	Número da página no Diário Oficial da União referente à publicação do documento de concessão do certificado.	
Publicação D.O.U.	Preencher com a data de publicação no Diário Oficial da União.	

Campos – Pasta Config TSS:

06.9.5582 - FP0560A - 1.00.00.000 - Complemento Estabelecimento

Estabelecimento: 1 Estabelecimento eSocial

eSocial S-1000 1 S-1000 2 S-1000 3 **Config TSS** Layout

Configuração TSS

Ambiente

Produção Homologação

URL Webservices TSS: [] [⚡]

Entidade: []

OK Salvar Cancelar Ajuda

Tipo Ambiente

Campo	Descrição	Validações/Regras
Ambiente	Tipo de Ambiente	Usuário define qual ambiente será conectado pelo Sincronizador.
URL Webservices TSS	URL Webservices TSS	Caso este campo seja informado, ao clicar no "OK" o programa conectará o serviço do TSS para criar a Entidade com informações relacionadas ao Empregador. Se houver algum erro neste processo, será exibida uma mensagem para o usuário e o processo será interrompido. Caso o campo URL esteja em branco, não é validado.
Botão Connect	Botão Connect	Este botão tem o objetivo de testar a conexão com a URL informada pelo usuário.
Entidade	Entidade	Campo Desabilitado. Este campo é preenchido automaticamente caso o a criação da Entidade no TSS ocorra com sucesso. Este campo é utilizado pelo integrado para enviar as mensagens XML para o governo.

Campos – Pasta Layout:

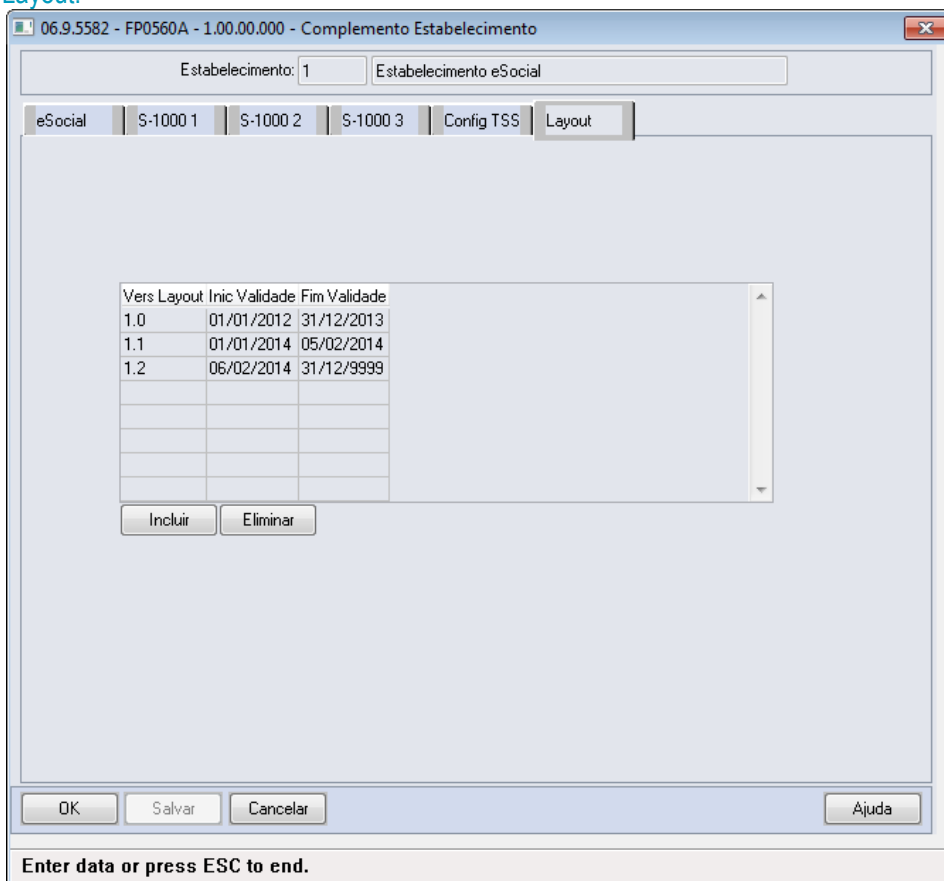

Por meio do botão Incluir, será acessada a tela **FP0565E – Manutenção Versão Layout**:

Campos:

Campo	Descrição	Validações/Regras
Versão do Layout	Código da Versão do Layout disponibilizada pelo governo no Manual de Orientação do eSocial (http://www.esocial.gov.br/)	Obrigatório informar um código do layout.
Início da Validade	Informar a data de início da validade do layout.	Não será permitido informar um registro com período inferior a um já existente. Não será permitido informar um registro com o layout igual ao já cadastrado no período anterior ao informado.
Fim Validade	Este campo é atualizado automaticamente quando incluído um registro novo.	Para o registro que está sendo incluído o campo, será atualizado com a data 31/12/9999. Caso exista um registro anterior, a data fim de validade deste registro será atualizada considerando a data inicial do registro que está sendo incluído menos um dia.

Nota: As pastas **S-1000 1**, **S-1000 2**, **S-1000 3**, **Config TSS** e **Layout** somente ficam habilitadas para o estabelecimento empregador.

Atenção

Ao configurar o uso da complementação do eSocial, será atualizada a tabela de Participantes, essa tabela reúne informações de Funcionários e Prestadores de Serviço, necessária para inclusão de informações obrigatórias no eSocial, como, por exemplo: novas funções para inclusão de ASO, CAT, Múltiplos Vínculos, entre outras.

Nessas telas será disponibilizado o novo botão para troca do tipo de participante (Funcionários ou Prestador Serviço) permitindo assim a navegação entre os registros por tipo de participante.

Importante: A tabela será atualizada somente com os funcionários nesse momento, visto que, a parte de prestadores de serviço será liberada em outra fase do projeto.

Função: **FP0565 – Manutenção Arquivos Externos**

Objetivo: Disponibilizar cadastro para relacionar os arquivos cujo XML será importado de sistemas externos para o HCM. Os sistemas externos serão responsáveis por gerar arquivos XML com informações que não são originais no sistema de Recursos Humanos. E estes arquivos XML poderão ser importados pelo HCM para envio ao governo. Exemplo: S-1310.

Pré-requisitos: FP0560 – Manutenção Estabelecimentos.

Descrição: Por meio da Pasta Arquivos será possível visualizar, incluir, modificar ou eliminar os arquivos da Software House posicionada.

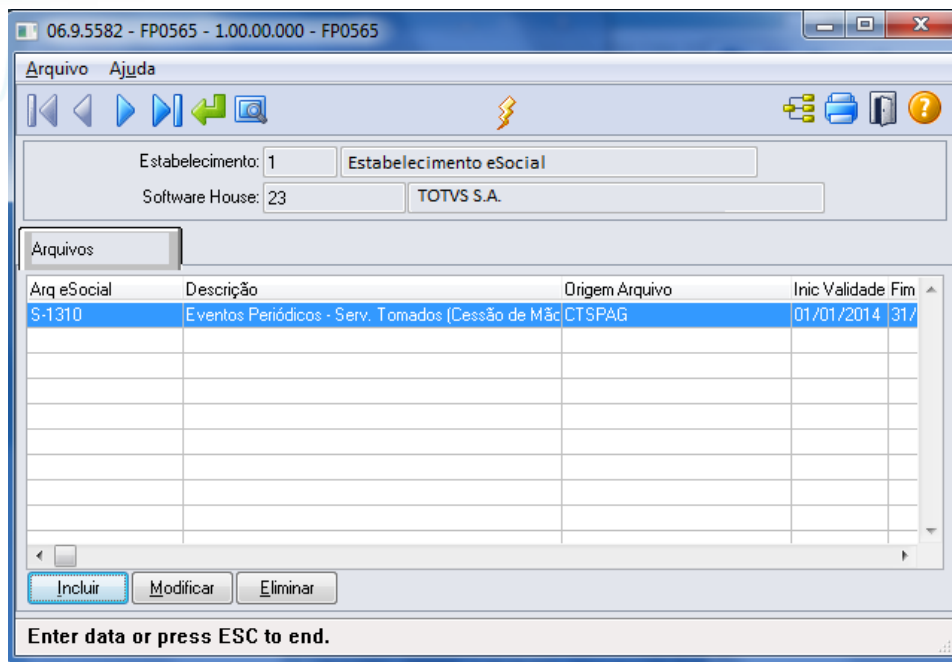

Por meio dos botões Incluir e Modificar, será acessada a tela **FP0565A – Manutenção Arquivos Externos:**

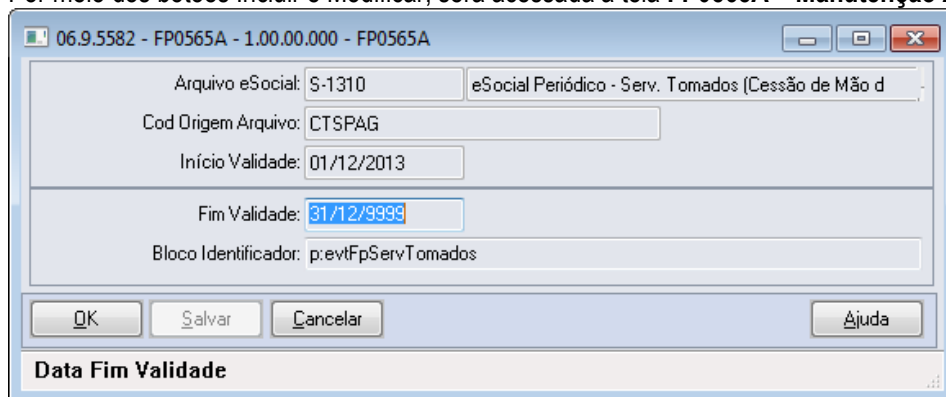

Campos:

Campo	Descrição	Validações/Regras
Arquivo eSocial	Informar o código do arquivo do eSocial a ser importado de um sistema externo. Caso a empresa possui integração HCM X EMS os arquivos que são possíveis de importar atualmente são S-1310, S-1330, S-1350 e S-1370.	Obrigatório informar. Deverá ser um código válido contido na tabela 9 do Manual de Orientação do eSocial.
Código Origem Arquivo	É uma codificação definida pela empresa, utilizada para indicar qual o sistema de origem. Na tela que aparece como exemplo, utilizamos CTSPAG para indicar que as informações são provenientes do sistema de Contas a Pagar.	Não permite informação em branco.
Início da Validade	Data de início da validade deste arquivo para importação.	Não permite informar períodos anteriores ao já informados para um único arquivo e código origem.

Fim Validade	Data de fim da validade deste arquivo para importação.	Não permite informar períodos sobrepostos aos anteriormente informados. Para que o layout seja válido para um período indeterminado informar 31/12/9999 neste campo. Para incluir um novo período para o mesmo arquivo e código de origem é necessário informar uma data de fim para o último período informado antes da inclusão.
Bloco Identificador	Código do bloco que identifica o arquivo que está sendo importado. Informar o código contido no segundo campo do layout (conforme Manual de Orientação do eSocial) do arquivo. O seguinte cadastro deverá ser realizado: S-1310 → evtFpServTomados S-1330 → evtFpServTomadosCoop S-1350 → evtFpAquisProducao S-1370 → evtFpAssocDesportiva	Não é permitido estar em branco.

Notas:

Por meio do Contas a Pagar do EMS, é possível gerar arquivos XML que poderão ser importados pelo HCM para envio ao governo.

Função:

FP0565 – Manutenção de Arquivos Externos – Geração Automática

Objetivo:

Permitir a Geração automática de registros conforme parametrização do usuário e permitir configurar também os arquivos S-1320, S-1340, S-1360 referente a informações de faturamento.

Descrição:

Essa funcionalidade permite que os registros sejam gerados automaticamente, com base nas parametrizações realizadas pelo usuário.

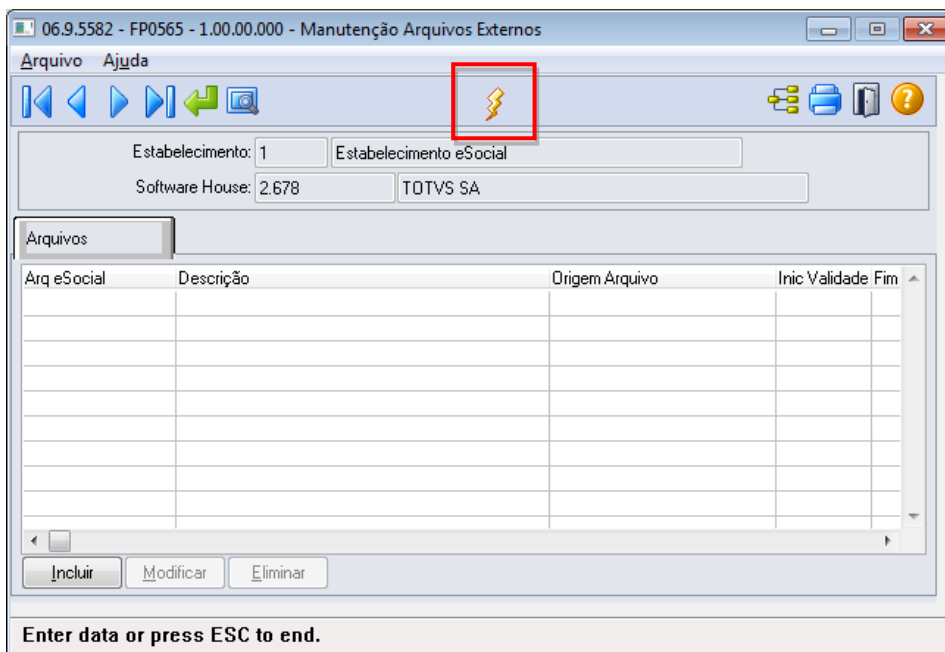

O sistema permite gerar informações automaticamente para os seguintes arquivos:

Arquivo
S-1310
S-1320
S-1330
S-1340
S-1350
S-1360
S-1370

Por meio do botão “Gera Arquivos Externos”, é executado o programa **FP0565B** conforme abaixo:

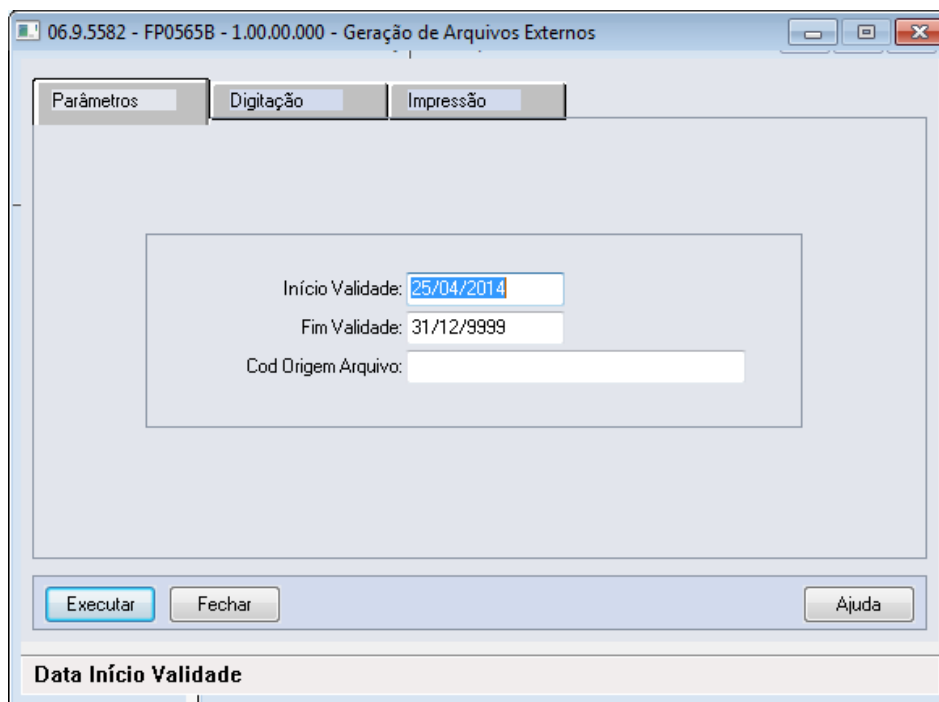

Na Pasta Parâmetros, é possível informar os seguintes campos:

Informação	Tabela	Regras
Início Validade	Não se aplica	Deverá ser informada a data de início de validade dos arquivos que serão gerados pelo sistema. O campo vem preenchido com a data atual como default.
Fim Validade	Não se aplica	Deverá ser informada a data de fim validade dos arquivos que serão gerados pelo sistema. O campo vem preenchido com a data 31/12/9999, que significa validade indefinida.
Cod Origem Arquivo	Não se aplica	Deverá ser informado o código de origem dos arquivos a serem importados a critério de cada empresa. Como sugestão, o código poderá ser informado conforme a origem das informações. Por exemplo: os arquivos S-1310, S-1330, S-1350 e S-1370 originam-se do Contas a

Pagar, pode-se informar "CTSPAG". Já os arquivos S-1320, S-1340, S-1360, tem origem no faturamento, pode-se informar "FATUR".

Ao selecionar a pasta Digitação, o sistema carrega automaticamente os arquivos que poderão ser importados de sistemas externos conforme a parametrização realizada na pasta parâmetro, conforme abaixo:

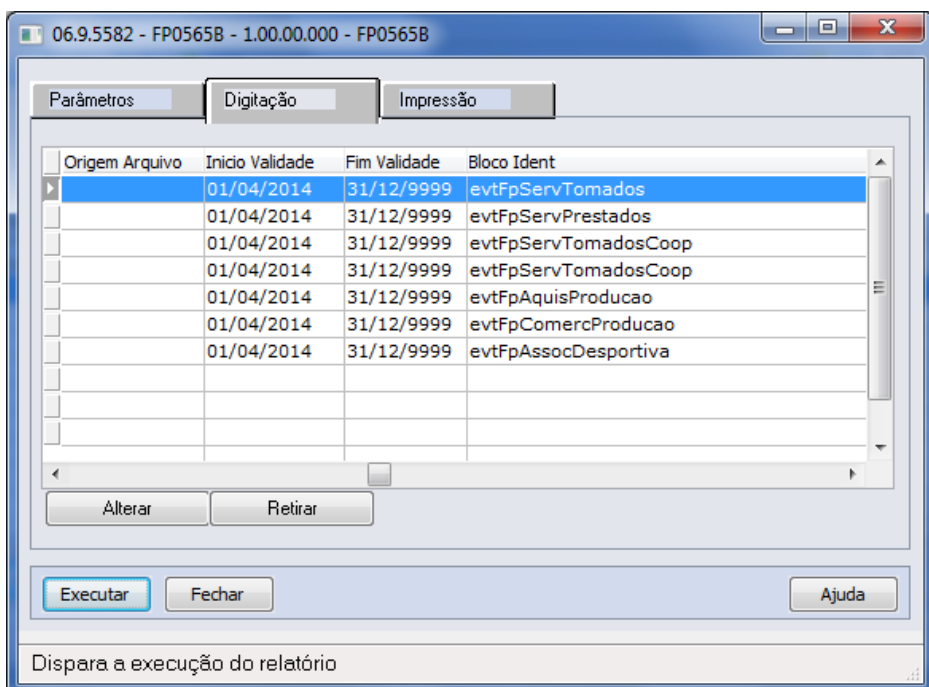
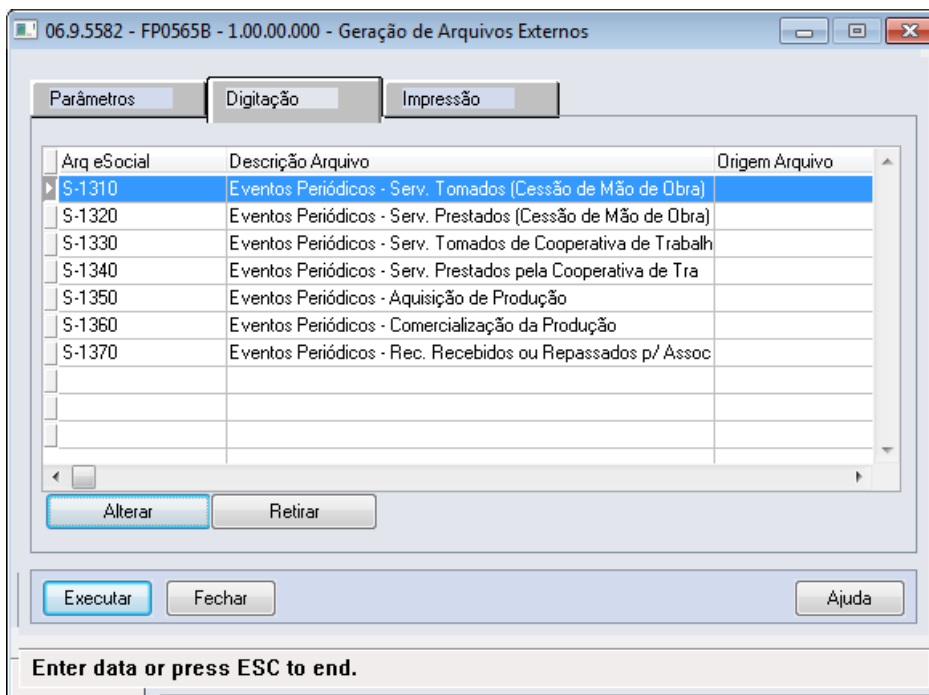

É possível executar as seguintes ações:

Ação	Regra
Retirar Registros que não deseja criar	Caso o arquivo não seja importado pela empresa, o arquivo poderá ser retirado da pasta.
Alterar a Origem Arquivo	A informação é carregada conforme o código de origem informado na pasta parâmetros. Caso não seja informado o código, é gerado em branco. O campo poderá ser informado por registro.
Início Validade	Não é permitido alterar a data inicial por arquivo. Caso não sejam encontrados registros já cadastrados para os arquivos, o sistema considera a data de início igual à data de início informada na pasta parâmetros. Caso o sistema encontre um registro do arquivo válido, será encerrada a validade do registro encontrado com um dia anterior ao início informado na pasta Parâmetros. Caso o sistema encontre um registro cuja validade está encerrada, o sistema considera a data inicial do novo registro igual à data final do registro encontrado menos um dia.
Fim Validade	Não é possível alterar a data final por arquivo.
Bloco Identificar	Informar o bloco identificador por arquivo. O sistema traz como default as tags dos blocos dos arquivos xml definidos pelo governo.

Notas:

Para empresas que já possuem o cadastro atualizado, observar os seguintes itens.

- É necessário alterar o campo bloco identificador retirando o atributo "p:" antes do nome da tag, abaixo quadro com as alterações que devem ser realizadas:

Arquivo	Bloco Cadastrado	Alteração a ser realizada
S-1310	p:evtFpServTomados	evtFpServTomados
S-1330	p:evtFpServTomadosCoop	evtFpServTomadosCoop
S-1350	p:evtFpAquisProducao	evtFpAquisProducao
S-1370	p:evtFpAssocDesportiva	evtFpAssocDesportiva

- É possível o cadastro dos arquivos S-1320, S-1330 e S-1360 que são referentes a informações do sistema de faturamento. Segue os blocos identificadores que devem ser cadastrados para os arquivos:

Arquivo	Bloco
S-1320	evtFpServPrestados
S-1340	evtFpServPretadosCoop
S-1360	evtFpComercProducao

Função:

FP0100 – Manutenção Unidades de Federação e Países

Objetivo:

Permitir o complemento do cadastro de país com o código corresponde à tabela da Receita Federal do Brasil. Essa informação será utiliza na geração das mensagens destinadas ao eSocial, conforme layouts **S-2100 – Evento Cadastro Inicial Vínculo**, **S-2220 – Alteração Dados Cadastrais** e **S-2600 – Trabalho Sem Vínculo de Emprego**.

Descrição:

Por meio do botão eSocial, disponibilizado na função FP1420 – Manutenção Pessoa Jurídica para complemento das informações.

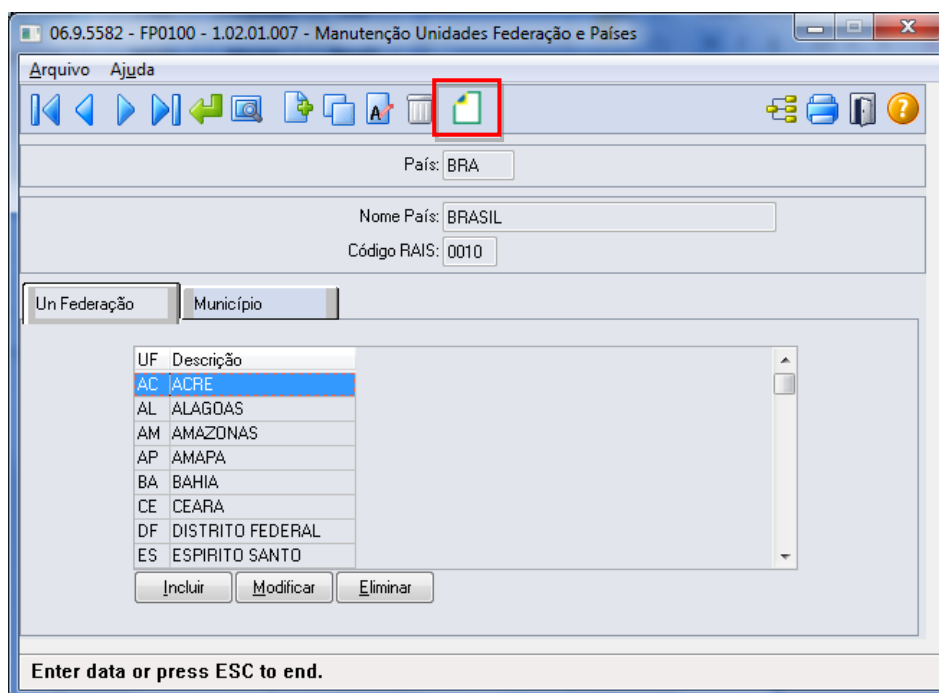

Por meio deste botão, será acessada a tela **FP0100C – Complemento País**:

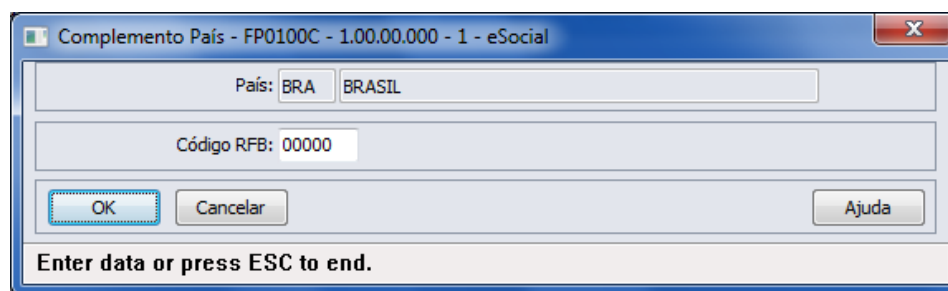

Campo:

Campo	Descrição	Validações/Regras
Código RFB	Código do país na Receita Federal do Brasil.	Deve ser um código válido, conforme anexo I - tabela 22 do eSocial.

Notas:

A tabela de código de país está disponível no site da receita:

<http://www.receita.fazenda.gov.br/TextConcat/Default.asp?Pos=33&Div=PessoaFisica/Espolio/2003/Orientacoes/>

O botão do eSocial ficará disponível nesse programa à medida que **pelo menos um estabelecimento da base de dados** estiver parametrizado como Complementos Habilitados para o eSocial (FP0560).

Função:

FP0100 – Manutenção Unidades Federação e Países – Cadastro Municípios

Objetivo:

Disponibilizar o cadastro de municípios, conforme tabela do IBGE.

Descrição:

Por meio da Pasta Município será possível visualizar, incluir, modificar ou eliminar os municípios da UF que está selecionada na pasta UN Federação.

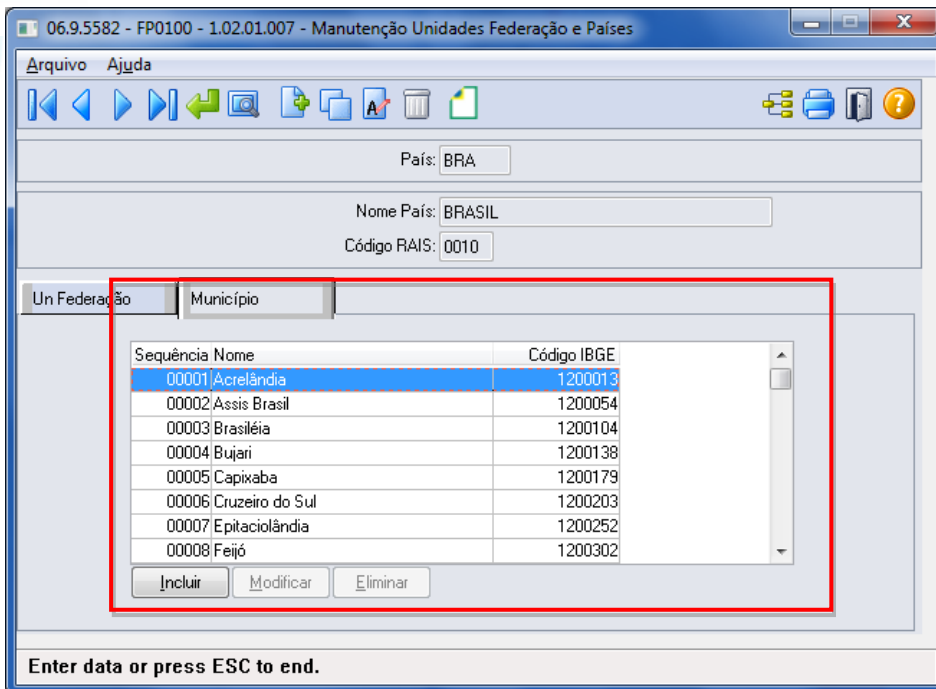

Por meio dos botões Incluir e Modificar, será acessada a tela **FP0100D – Manutenção Municípios**:

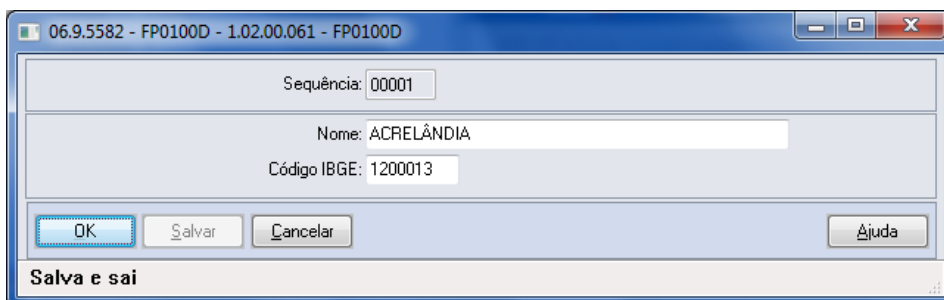

Campos:

Campo	Descrição	Validações/Regras
Sequência	Indica a sequência do município na tabela do sistema.	Fica sempre desabilitado e é calculado automaticamente pelo sistema.
Nome	Nome da cidade.	Não permite informação em branco.
Código IBGE	Código do município, conforme tabela do IBGE.	Não permite informação igual à '0000000'. Deve ser um código válido, conforme tabela do IBGE.

Notas:

A pasta Município fica habilitada somente para o país BRA.

Os municípios de todas as unidades de federação serão carregados por meio do arquivo **py00790.d**, para o qual deverá ser efetuado o processo de "load".

A tabela de código de municípios encontra-se disponível no site do IBGE: www.ibge.gov.br

Também está sendo liberado um programa de pesquisa para o cadastro de municípios, que estará disponível nas funções abaixo:

Função	Campo	Validações/Regras
FP1420 – Manutenção Pessoa Jurídica	Município, localizado na tela FP1420A – Complemento Pessoa Jurídica.	O município informado tem que existir no cadastro de municípios para o país e UF informados na pasta Básico da tela FP1420.
FP1440 – Manutenção Pessoa Física	Município, localizado na tela FP1440A – Complemento Pessoa Física, quadro Local Nascimento. Município, localizado na tela FP1440A – Complemento Pessoa Física, quadro Endereço.	O município de nascimento informado tem que existir no cadastro de municípios para o país e UF de nascimento informados na pasta Cadastral da tela FP1440. O município do endereço informado tem que existir no cadastro de municípios para o país e UF informados na pasta Endereço da tela FP1440.
FP0870 – Atualiza Tomador Serviço	Município, localizado na tela FP0870B – Complemento Tomador Serviço.	O município informado tem que existir no cadastro de municípios para o país e UF informados na pasta Básico da tela FP0870.
FP0030 – Manutenção Processos Administrativos/Judiciais	Município, localizado na tela principal do programa.	O município informado tem que existir no cadastro de municípios para o país e UF Vara informados na tela FP0030.
ST0701 – Acidentes Trabalho	Município, localizado na tela ST07011 – Complemento Acidente de Trabalho.	O município informado tem que existir no cadastro de municípios para o país e UF informados na tela ST07011.
ST2080 – CAT eSocial	Município, localizado na tela ST2080A – Manutenção CAT eSocial, pasta Local. Município, localizado na tela ST2080B – Manutenção Testemunha.	O município informado tem que existir no cadastro de municípios para o país e UF informados na tela ST2080A. O município informado tem que existir no cadastro de municípios para o país e UF informados na tela ST2080B.

As funções **FP6600 – Importa Funcionários**, **FP6610 – Importa Funcionários Contratos Especiais** e **FP6650 – Importa Complemento eSocial** também foram alteradas para validar se o município de nascimento e o município de endereço informados no arquivo estão cadastrados na função Manutenção Unidades Federação e Países (FP0100).

Função:**FP1420 – Manutenção Pessoa Jurídica****Objetivo:**

Permitir o complemento do cadastro de pessoa jurídica, informando o tipo de logradouro e o código do município, conforme tabela do IBGE. Essas informações serão utilizadas na geração das mensagens destinadas ao eSocial, conforme layout **S-1000 – Informações Empregador**.

Descrição:

Por meio do botão eSocial, disponibilizado na função Manutenção Pessoa Jurídica (FP1420), informar os dados complementares solicitados.

Ao clicar neste botão, será acessada a tela **FP1420A – Complemento Pessoa Jurídica**:

Campos:

Campo	Descrição	Validações/Regras
Tipo Logradouro	Código do tipo de logradouro (rua, avenida, entre outros).	Código válido, conforme anexo I - tabela 20 do eSocial.
Município	Código do município do endereço do estabelecimento.	O município informado tem que existir no cadastro de municípios para o país e UF informados na pasta Básico da tela FP1420.
Razão Social Completa	Campo para informar a razão social completa da pessoa jurídica. Este campo será enviado ao governo como nome completo do estabelecimento empregador; e também como nome completo da instituição de ensino e agente integrador.	Poderá ser informado até 115 caracteres.

Notas:

A tabela de código de municípios encontra-se disponível no site do IBGE: www.ibge.gov.br
O botão do eSocial ficará disponível nesse programa à medida que **pelo menos um estabelecimento da base de dados** estiver parametrizado como Complementos Habilitados para o eSocial (FP0560).

Função:

FP0030 – Manutenção Processos Administrativos/Judiciais

Objetivo:

Permitir o cadastro dos processos administrativos e judiciais que tramitam na Justiça. Essas informações serão utilizadas na geração das mensagens destinadas ao eSocial, conforme layout **S-1070 – Tabela de Processos Administrativos e Judiciais**.

Pré-requisito:

FP0560 – Estabelecimento - campo **Complementos Habilitados** para pelo menos um estabelecimento da base de dados.

Descrição:

O programa somente estará disponível para cadastro depois da parametrização do uso do eSocial, caso contrário, o programa não será acessado, exibindo a mensagem durante o acesso.

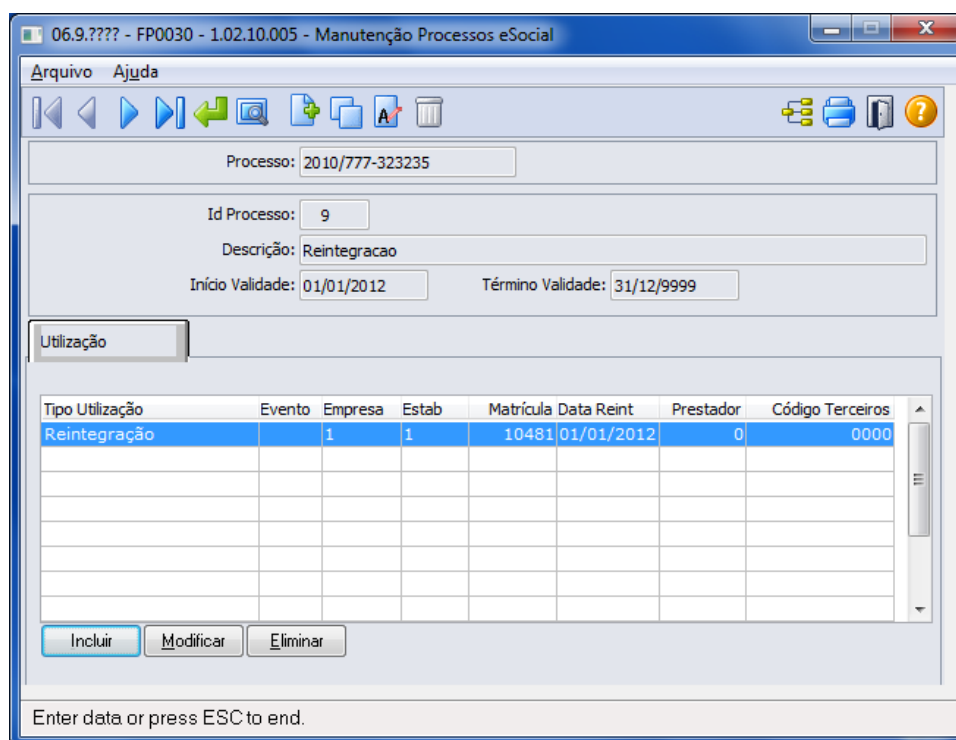

Tipo Utilização	Evento	Empresa	Estab	Matrícula	Data Reint	Prestador	Código Terceiros
Reintegração		1	1	10481	01/01/2012	0	0000

Ao clicar nos botões Incluir, Copiar e Alterar que estão localizados na parte superior da tela, será acessada a tela **FP0030A – Atualiza Processos Administrativos/Judiciais:**

Campos:

Campo	Descrição	Validações/Regras
Processo	Número do processo que tramita na Justiça.	Não permite informação em branco.
Id Processo	Código sequencial do processo.	Gerado automaticamente pelo programa.
Descrição	Descrição resumida do processo.	Não permite informação em branco.
Início Validade	Data de início da validade do processo.	Não permite informação em branco.
Término Validade	Data de término da validade do processo.	Não permite informação em branco.
Tipo	<ul style="list-style-type: none"> Administrativo. Judicial. 	Conforme o tipo de processo, alguns campos serão habilitados para preenchimento.
Utilização	<p>Evento: processos referentes à suspensão da incidência de INSS, FGTS, IRRF e Contribuição Sindical dos eventos.</p> <p>Estabelecimento: processos referentes às alíquotas de FAP, RAT e contribuições destinadas a outras entidades, quando ocorre a existência de processo favorável ao contribuinte, modificando a alíquota de FAP, RAT e/ou Terceiros para recolhimento.</p> <p>Funcionário: processos utilizados para:</p> <ul style="list-style-type: none"> Indicar o alvará judicial na contratação de menores de 14 anos ou maiores de 14 anos e menores de 16 anos quando a categoria for diferente de 103 – Aprendiz. Suspensão de recolhimento de IRRF 	Os processos serão liberados para consultas nos programas de Estabelecimento, Eventos, Funcionários, e Reintegração, conforme a informação contida nesse campo.

	<p>e/ou Contribuição Previdenciária do funcionário.</p> <p>Reintegração: processo utilizado para identificar a reintegração de funcionários desligados quando esta ocorrer por determinação Judicial.</p> <p>Notas: processo utilizado para suspensão de recolhimento de determinados impostos referente às notas fiscais de serviços tomados e prestados.</p> <p>Autônomos: processo utilizado para suspensão de recolhimento de IRRF e/ou Contribuição Previdenciária do autônomo.</p>	
Data Sentença/Decisão	Data da decisão, sentença ou despacho administrativo.	Não permite informação em branco.
Depósito Montante	Informar se o depósito foi realizado no valor montante integral ou não.	Não se aplica.
Decisão	Indicativo da decisão do processo: 01 - Liminar em Mandado de Segurança. 02 - Depósito Judicial do Montante Integral. 03 - Depósito Administrativo do Montante Integral. 04 - Antecipação de Tutela. 05 - Liminar em Medida Cautelar. 08 - Decisão Não Transitada em Julgado com Efeito Suspensivo. 09 - Contestação Administrativa FAP. 10 - Definitiva (Transitada em Julgado).	<p>Se Tipo Processo = Administrativo, o indicativo de decisão somente pode ser igual a [03, 09, 10].</p> <p>Se Tipo Processo = Judicial, o indicativo de decisão deve ser igual a [01, 02, 04, 05, 08, 10]</p>
País/Vara	País onde o processo está tramitando.	Habilitado somente para processos do tipo Judicial.
UF Vara	Unidade de federação da seção judiciária do processo.	Habilitado somente para processos do tipo Judicial.
Município	Código do município onde está tramitando o processo.	Habilitado somente para processos do tipo Judicial. O município informado tem que existir no cadastro de municípios para o país e UF Vara informados.
Vara	Código de identificação da vara do processo.	Habilitado somente para processos do tipo Judicial.
Autoria	Autor da ação do processo: <ul style="list-style-type: none"> • Próprio Contribuinte. • Outra Entidade. 	Habilitado somente para processos do tipo Judicial.

Pasta Utilização: Por meio desta pasta será feito o relacionamento dos processos com eventos, estabelecimentos, funcionários, reintegração, e autônomos.

Relacionamento com Eventos

Campos:

Campo	Descrição	Validações/Regras
Processo	Número do processo que tramita na justiça.	Não se aplica.
Utilização	Utilização do Processo. Contém as seguintes opções: <ul style="list-style-type: none"> • Evento. • Estabelecimento. • Funcionário. • Reintegração. • Autônomo. 	Fica desabilitado e demonstra a utilização informada no cadastro do processo.
Empresa	Código da empresa para a qual o processo será relacionado.	<p>Quando não utiliza eventos por empresa:</p> <ul style="list-style-type: none"> • Este campo fica desabilitado e com o valor '*'. Isto significa que, para todos os empregadores da base de dados a mensagem da tabela de rubricas será gerada informando que o evento em questão possui incidência suspensa. <p>Quando utiliza eventos por empresa:</p> <ul style="list-style-type: none"> • Este campo fica habilitado, podendo: <ol style="list-style-type: none"> 1) Ser informado *: Isto significa que, para todos os empregadores da base de dados, a mensagem da tabela de rubricas será gerada informando que o evento em questão possui incidência suspensa, desde que as informações deste evento no programa FP0024 sejam iguais às do mesmo evento no programa FP0020.

		2) Ser especificado um código de empresa: Isto significa que, para o empregador da empresa informada, a mensagem da tabela de rubricas será gerada informando que o evento em questão possui incidência suspensa. OBS: neste caso, é efetuada a atualização do evento da empresa informada, indicando que ele está diferente do mesmo evento no programa FP0020.
Evento	Código do evento para o qual o processo será relacionado.	É obrigatório ser informado.
Aplicação	Indica qual o tributo que teve seu recolhimento suspenso pela decisão/sentença do processo. Contém as seguintes opções: <ul style="list-style-type: none"> • INSS. • IRRF. • FGTS. • Contribuição Sindical. 	Não se aplica.
Início	Data em que o processo passou a ser válido para a empresa/evento.	É obrigatório ser informada.
Término	Data em que o processo deixou de ser válido para a empresa/evento.	É obrigatório ser informada.

Relacionamento com Estabelecimento

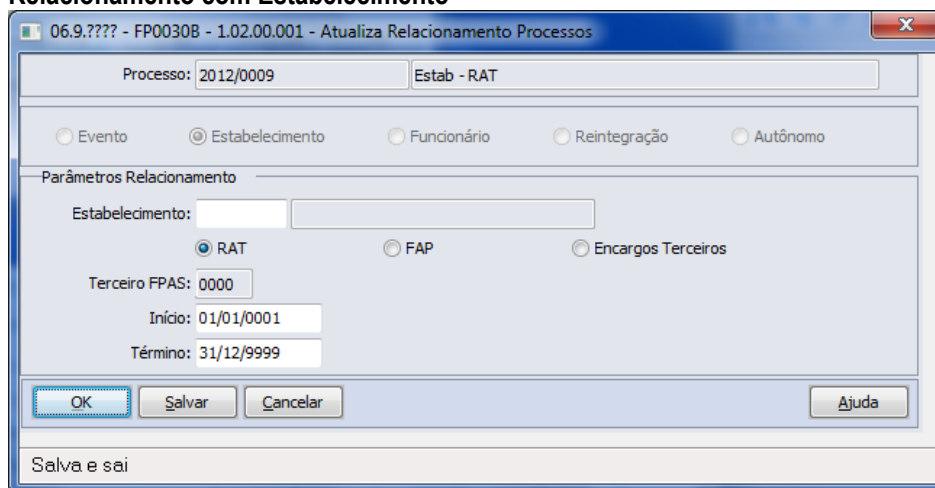

Campos:

Campo	Descrição	Validações/Regras
Processo	Número do processo que tramita na justiça.	Não se aplica.
Utilização	Utilização do Processo. Contém as seguintes opções: <ul style="list-style-type: none"> • Evento. • Estabelecimento. 	Fica desabilitado e demonstra a utilização informada no cadastro do processo.

	<ul style="list-style-type: none"> • Funcionário. • Reintegração. • Autônomo. 	
Estabelecimento	Código do estabelecimento para o qual o processo será relacionado.	É obrigatório ser informado.
Aplicação	Indica qual o tributo que teve sua alíquota alterada pela decisão/sentença do processo. Contém as seguintes opções: <ul style="list-style-type: none"> • RAT. • FAP. • Encargos Terceiros. 	Não se aplica.
Terceiro	Código que representa a entidade para a qual o estabelecimento possui processo judicial com sentença/decisão favorável ao contribuinte, relativo às contribuições destinadas a outras Entidades e Fundos.	Fica habilitado somente quando for selecionada a opção Encargo Terceiros, sendo obrigatório ser informado.
Início	Data em que o processo passou a ser válido para o estabelecimento.	É obrigatório ser informada.
Término	Data em que o processo deixou de ser válido para o estabelecimento.	É obrigatório ser informada.

Relacionamento com Funcionários

Campos:

Campo	Descrição	Validações/Regras
Processo	Número do processo que tramita na justiça.	Não se aplica.
Utilização	Utilização do Processo. Contém as seguintes opções: <ul style="list-style-type: none"> • Evento. • Estabelecimento. • Funcionário. • Reintegração. • Autônomo. 	Fica desabilitado e demonstra a utilização informada no cadastro do processo.
Estabelecimento	Código do estabelecimento para o qual o processo será relacionado.	É obrigatório ser informado.

Funcionário	Matrícula do funcionário para o qual o processo será relacionado.	É obrigatório ser informado.
Aplicação	Pode indicar: <ul style="list-style-type: none"> • A suspensão de recolhimento de IRRF e/ou Contribuição Previdenciária do funcionário; ou • O alvará judicial na contratação de menores de 14 anos ou maiores de 14 anos e menores de 16 anos quando a categoria for diferente de 103 – Aprendiz. Possui as seguintes opções: <ul style="list-style-type: none"> • IRRF. • Contribuição Previdenciária. • Alvará Judicial. 	Não se aplica.
Início	Data em que o processo passou a ser válido para o funcionário.	É obrigatório ser informada.
Término	Data em que o processo deixou de ser válido para o funcionário.	É obrigatório ser informada.

Relacionamento com Reintegração

Campos:

Campo	Descrição	Validações/Regras
Processo	Número do processo que tramita na justiça.	Não se aplica.
Utilização	Utilização do Processo. Contém as seguintes opções: <ul style="list-style-type: none"> • Evento. • Estabelecimento. • Funcionário. • Reintegração. • Autônomo. 	Fica desabilitado e demonstra a utilização informada no cadastro do processo.
Estabelecimento	Código do estabelecimento para o qual o processo está relacionado.	Não se aplica.
Funcionário	Matrícula do funcionário para o qual o	Não se aplica.

	processo está relacionado.	
Data Reintegração	Data em que ocorreu a reintegração do funcionário.	Não se aplica.
Início	Data em que o processo passou a ser válido para o funcionário.	É obrigatório ser informada.
Término	Data em que o processo deixou de ser válido para o funcionário.	É obrigatório ser informada.

Notas:

O programa permite apenas a alteração das datas de início e término do relacionamento do processo para um funcionário reintegrado.
 A inclusão do relacionamento somente pode ser efetuada por meio dos programas Reintegração de Funcionários (FR5240) e Funcionários Reintegrados (FR5250).
 A eliminação do relacionamento somente pode ser efetuada através do programa Funcionários Reintegrados (FR5250), alterando-se o tipo de reintegração, caso necessário.

Relacionamento com Autônomo

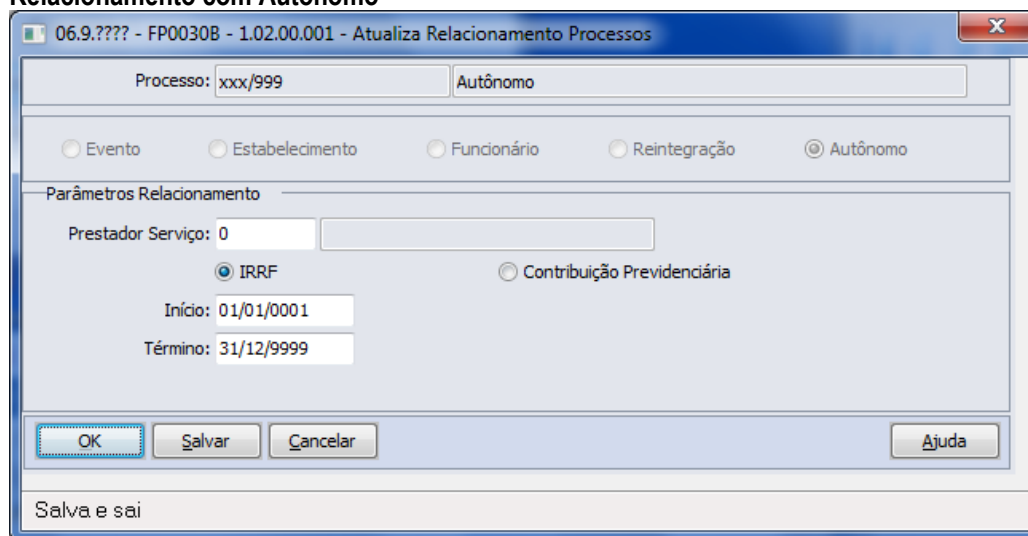

Campos:

Campo	Descrição	Validações/Regras
Processo	Número do processo que tramita na justiça.	Não se aplica.
Utilização	Utilização do Processo. Contém as seguintes opções: <ul style="list-style-type: none"> • Evento. • Estabelecimento. • Funcionário. • Reintegração. • Autônomo. 	Fica desabilitado e demonstra a utilização informada no cadastro do processo.
Autônomo	Matrícula do prestador de serviço pessoa física para o qual o processo será relacionado.	É obrigatório ser informado.
Aplicação	Indica qual o tributo que teve seu recolhimento suspenso pela decisão/sentença do processo. Contém as seguintes opções: <ul style="list-style-type: none"> • IRRF 	Não se aplica.

	<ul style="list-style-type: none"> Contribuição Previdenciária. 	
Início	Data em que o processo passou a ser válido para o autônomo.	É obrigatório ser informada.
Término	Data em que o processo deixou de ser válido para o autônomo.	É obrigatório ser informada.

Notas:

- Os processos que já haviam sido relacionados nos programas FP0560, FP0020, FP0024, FP1500, FP1510, FR5240 e FR5250 serão carregados automaticamente para o programa FP0030 quando ocorrer a 1ª execução deste programa após a atualização da versão 12.1.3.
- Para os processos com utilização igual a Notas, não é permitido efetuar relacionamentos.

Função: FP0033 – Manutenção de Empregador do Processo

Objetivo: Permitir o cadastro de empregadores para o processo do tipo “Notas”. Essas informações serão utilizadas na geração das mensagens destinadas ao eSocial, conforme layout **S-1070 – Tabela de Processos Administrativos e Judiciais**.

Pré-requisito: Processos com utilização igual a “Nota” cadastrados no Manutenção Processos Administrativos/Judiciais (FP0030).

Descrição: Essa funcionalidade deverá ser utilizada por empresas que possuem processos judiciais relativos a contribuições previdenciárias, que deverão ser enviados nos arquivos provenientes de sistemas externos, S-1310, S-1320, S-1330, S-1350, S-1360, S-1370.

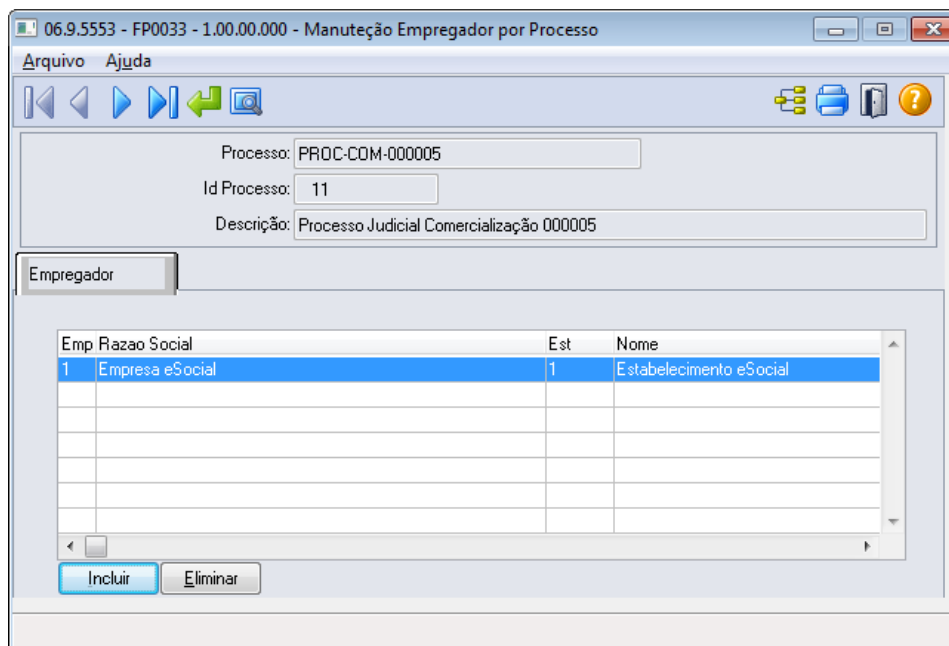

Campos que deverão ser informados no cadastro da pasta Empregador:

Informação	Tabela	Regras
Empresa	Sped_rh_estab	Empresa relativo ao empregador
Estabelecimento	Sped_rh_estab	Estabelecimento relativo ao empregador

Notas: É necessário realizar o cadastro do empregador para o processo antes de realizar a importação de mensagens XML por meio do programa FP9870, para que a informação do processo seja enviada para o eSocial antes dos arquivos importados de sistemas externos.

Função: **FP0020 – Manutenção Eventos Analíticos**

Função: **FP0024 – Eventos por Empresa**

Objetivo: Complementar o cadastro dos eventos analíticos com as informações exigidas nos arquivos do eSocial e determinar a rubrica correspondente à tabela liberada pelo Governo e seus respectivos processos referente suspensão de recolhimentos. Essas informações serão utilizadas na geração das mensagens destinadas ao eSocial, conforme layout **S-1010 Tabela de Rubricas**.

Descrição: Por meio do botão eSocial, disponibilizado na função Manutenção Eventos Analíticos (FP0020) e Manutenção Eventos por Empresa (FP0024), para empresas que utilizam essa rotina, informar os dados complementares solicitados.

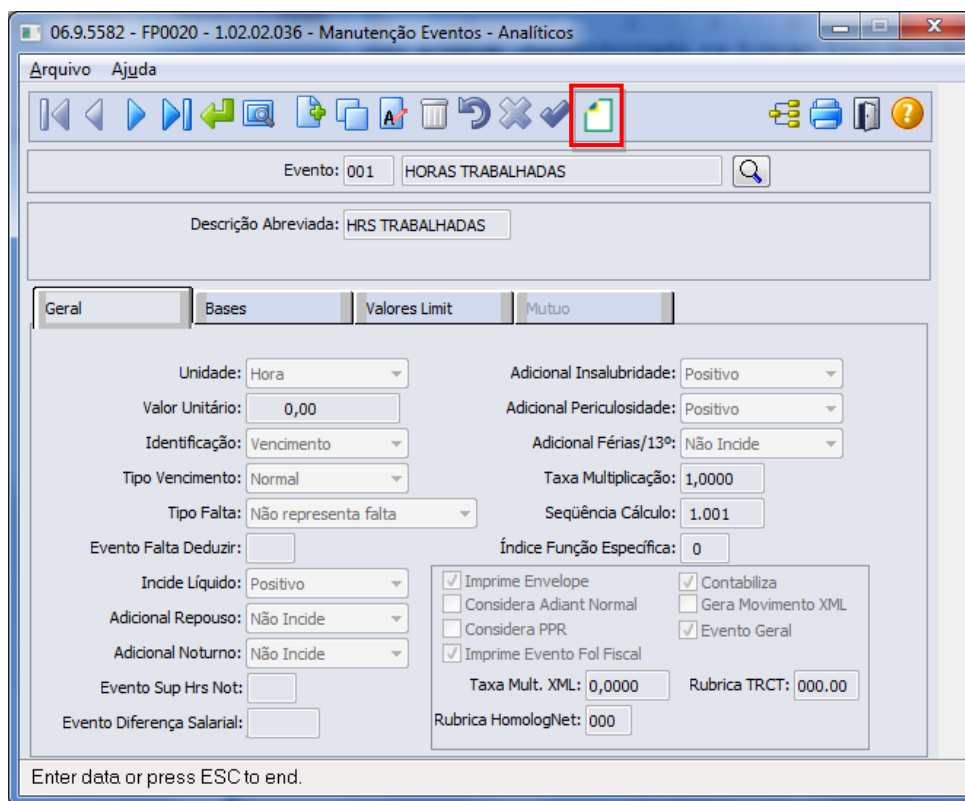

The screenshot shows a software window titled "06.9.5582 - FP0020 - 1.02.02.036 - Manutenção Eventos - Analíticos". The interface includes a menu bar with "Arquivo" and "Ajuda", a toolbar with various icons, and a search field containing "Evento: 001" and "HORAS TRABALHADAS". Below this, there is a field for "Descrição Abreviada: HRS TRABALHADAS". The main area is divided into tabs: "Geral", "Bases", "Valores Limit", and "Mutuo". The "Geral" tab is active, displaying various configuration options such as "Unidade: Hora", "Valor Unitário: 0,00", "Identificação: Vencimento", "Tipo Vencimento: Normal", "Tipo Falta: Não representa falta", "Evento Falta Deduzir:", "Incidência Líquido: Positivo", "Adicional Repouso: Não Incide", "Adicional Noturno: Não Incide", "Evento Sup Hrs Not:", "Evento Diferença Salarial:", "Adicional Insalubridade: Positivo", "Adicional Periculosidade: Positivo", "Adicional Férias/13º: Não Incide", "Taxa Multiplicação: 1,0000", "Seqüência Cálculo: 1.001", "Índice Função Específica: 0", and a section with checkboxes for "Imprime Envelope", "Considera Adiant Normal", "Considera PPR", "Imprime Evento Fol Fiscal", "Contabiliza", "Gera Movimento XML", and "Evento Geral". There are also fields for "Taxa Mult. XML: 0,0000", "Rubrica TRCT: 000.00", and "Rubrica HomologNet: 000". A status bar at the bottom reads "Enter data or press ESC to end." A red box highlights the eSocial icon in the toolbar.

Ao clicar neste botão, será acessada a tela **FP00200C – Complemento Evento Analítico**:

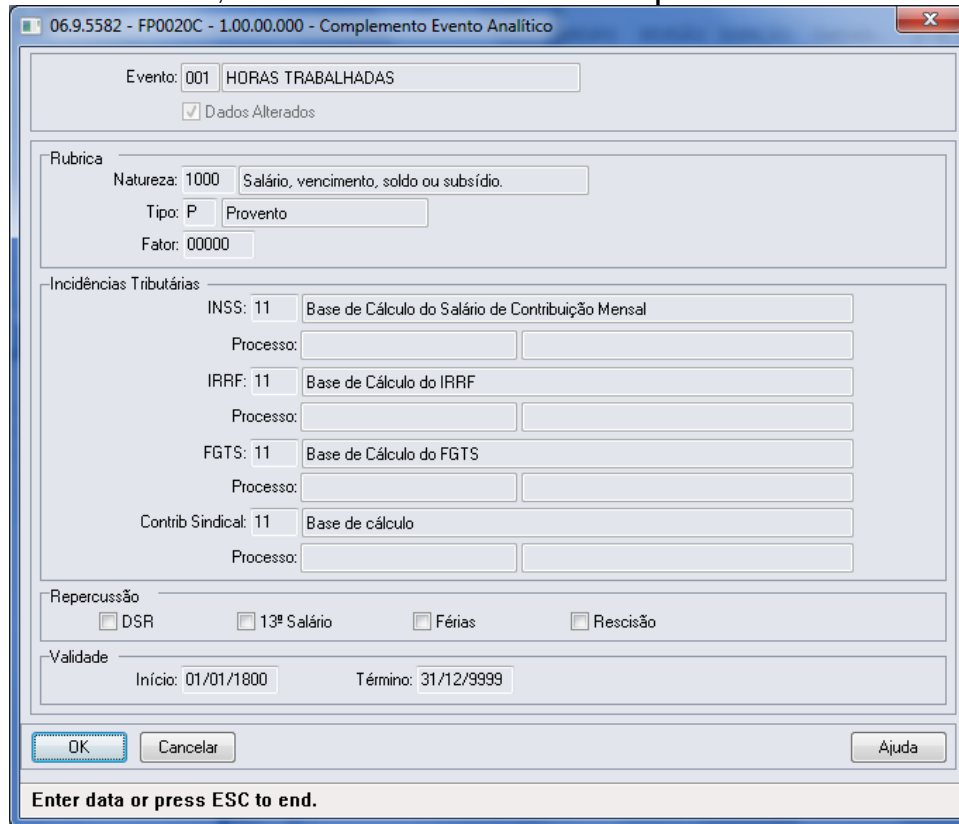

Campos:

Campo	Descrição	Validações/Regras
Dados Alterados	Indica se algum dos campos desta tabela foi alterado depois de ter sido efetuada a carga do complementado evento, quando da informação do empregador na função Manutenção Parâmetro Empresa RH.	Sempre desabilitado
Natureza	Código da Natureza do evento, conforme anexo I - tabela 3 do eSocial.	Caso o evento não necessite ser enviado ao eSocial, informar 0000 – Não Enviar para o eSocial .
Tipo	Indicativo do tipo de rubrica: <ul style="list-style-type: none"> • Provento. • Desconto. • Informativa. 	Aceita somente os valores P, D ou I.
Fator	Informar o fator, percentual, entre outros, da rubrica, quando necessário.	Não se aplica.
INSS	Código da incidência tributária da rubrica para a Previdência Social: <ul style="list-style-type: none"> • 00 - Não é Base de Cálculo. • 11 - Base de Cálculo do Salário de Contribuição Mensal. • 12 - Base de Cálculo da Contrib. Prev. sobre 13o Salário. • 21 - Base de Cálculo da Contrib. Prev. Sal. 	Deve ser informado um dos códigos de incidência tributária para INSS, conforme opções ao lado.

	<p>Maternidade.</p> <ul style="list-style-type: none"> • 22 - Base de Cálculo da Contrib. Prev. Sal. Maternidade - 13o Salário. • 31 - Contribuição Descontada do Segurado. • 32 - Contribuição Descontada do Segurado - 13o Salário. • 33 - Contribuição Descontada do Segurado – SEST. • 34 - Contribuição Descontada do Segurado – SENAT. • 51 - Salário-Família. • 91 – Incidência suspensa em decorrência de decisão judicial (base contribuição salário contribuição mensal). • 92 – Incidência suspensa em decorrência de decisão judicial (base contribuição 13º salário). • 93 - Incidência suspensa em decorrência de decisão judicial (base contribuição salário maternidade). • 94 - Incidência suspensa em decorrência de decisão judicial (Base contribuição salário maternidade 13o Salário). 	
<p>Processo</p>	<p>Demonstra o código/descrição do processo judicial com decisão/sentença favorável à empresa, determinando a não incidência do evento para contribuição previdenciária.</p>	<p>Este campo fica sempre desabilitado.</p> <p>Caso exista um processo judicial cadastrado na função Manutenção Processos Administrativos/Judiciais (FP0030) com utilização igual a Evento e, este esteja relacionado ao evento em questão e a aplicação seja INSS, o código/descrição do processo serão exibidos em tela.</p> <p>Ao alterar o conteúdo deste campo para os códigos 91, 92, 93 ou 94, é emitida uma mensagem de alerta informando que deve ser relacionado um processo judicial na função FP0030 – Manutenção Processos Administrativos/Judiciais.</p> <p>Se o conteúdo deste campo for igual a 91, 92, 93 ou 94 e for alterado para outro valor, é emitida uma mensagem de erro, informando que há processo relacionado ao evento e que é necessário informar a data de término deste relacionamento.</p>

IRRF	<p>Código de incidência tributária da rubrica para o IRRF:</p> <ul style="list-style-type: none"> • 00 - Não é Base de Cálculo. • 11 - Base de Cálculo do IRRF. • 12 - Base de Cálculo do IRRF – 13º Salário. • 13 - Base de Cálculo do IRRF – Férias. • 14 - Base de Cálculo do IRRF – PLR. • 31 - Valor do IRRF. • 32 - Valor do IRRF - 13o Salário. • 33 - Valor do IRRF – Férias. • 34 - Valor do IRRF – PLR. • 91 - Incidência suspensa em decorrência de decisão judicial (Base Contribuição IRRF). • 92 - Incidência suspensa em decorrência de decisão judicial (Base Contribuição IRRF 13o Salário). • 93 - Incidência suspensa em decorrência de decisão judicial (BC IRRF Férias). • 94 - Incidência suspensa em decorrência de decisão judicial (BC IRRF PLR). 	<p>Deve ser informado um dos códigos de incidência tributária para IRRF, conforme opções ao lado.</p>
Processo	<p>Demonstra o código/descrição do processo judicial com decisão/sentença favorável à empresa, determinando a não incidência do evento para IRRF.</p>	<p>Este campo fica sempre desabilitado.</p> <p>Caso exista um processo judicial cadastrado na função Manutenção Processos Administrativos/Judiciais (FP0030) com utilização igual a Evento e, este esteja relacionado ao evento em questão e a aplicação seja IRRF, o código/descrição do processo serão exibidos em tela.</p> <p>Ao alterar o conteúdo deste campo para os códigos 91, 92, 93 ou 94, é emitida uma mensagem de alerta informando que deve ser relacionado um processo judicial na função Manutenção Processos Administrativos/Judiciais (FP0030).</p> <p>Se o conteúdo deste campo for igual a 91, 92, 93 ou 94 e for alterado para outro valor, é emitida uma mensagem de erro, informando que há processo relacionado ao evento e que é necessário informar a data de término deste relacionamento.</p>
FGTS	<p>Código de incidência tributária da rubrica para o FGTS:</p> <ul style="list-style-type: none"> 00 - Não é Base de Cálculo do FGTS. 	<p>Deve ser informado um dos códigos de incidência tributária para FGTS, conforme opções ao lado.</p>

	<p>11 - Base de Cálculo do FGTS. 91 - Incidência suspensa em decorrência de decisão judicial.</p>	
Processo	<p>Demonstra o código/descrição do processo judicial com decisão/sentença favorável à empresa, determinando a não incidência do evento para FGTS.</p>	<p>Este campo fica sempre desabilitado. Caso exista um processo judicial cadastrado na função Manutenção Processos Administrativos/Judiciais (FP0030) com utilização igual a Evento e, este esteja relacionado ao evento em questão e a aplicação seja FGTS, o código/descrição do processo serão exibidos em tela.</p> <p>Ao alterar o conteúdo deste campo para o código 91 é emitida uma mensagem de alerta informando que deve ser relacionado um processo judicial na função FP0030 – Manutenção Processos Administrativos/Judiciais.</p> <p>Se o conteúdo deste campo for igual a 91 e for alterado para outro valor é emitida uma mensagem de erro, informando que há processo relacionado ao evento e que é necessário informar a data de término deste relacionamento.</p>
Contrib Sindical	<p>Código de incidência tributária da rubrica para a Contribuição Sindical Laboral: 00 - Não é base de cálculo. 11 - Base de cálculo. 31 - Valor da contribuição sindical laboral descontada. 91 - Incidência suspensa em decorrência de decisão judicial.</p>	<p>Deve ser informado um dos códigos de incidência tributária para Contribuição Sindical, conforme opções ao lado.</p>
Processo	<p>Demonstra o código/descrição do processo judicial com decisão/sentença favorável à empresa, determinando a não incidência do evento para Contribuição Sindical.</p>	<p>Este campo fica sempre desabilitado. Caso exista um processo judicial cadastrado na função Manutenção Processos Administrativos/Judiciais (FP0030) com utilização igual a Evento e, este esteja relacionado ao evento em questão e a aplicação seja Contribuição Sindical, o código/descrição do processo serão exibidos em tela.</p> <p>Ao alterar o conteúdo deste campo para o código 91, é emitida uma</p>

		mensagem de alerta informando que deve ser relacionado um processo judicial na função Manutenção Processos Administrativos/Judiciais (FP0030). Se o conteúdo deste campo for igual a 91 e for alterado para outro valor, é emitida uma mensagem de erro, informando que há processo relacionado ao evento e que é necessário informar a data de término deste relacionamento.
Repercussão DSR	Indicar se a rubrica repercute no cálculo do Descanso Semanal Remunerado.	Não se aplica.
Repercussão 13o Salário	Indicar se a rubrica repercute no cálculo do 13º Salário.	Não se aplica.
Repercussão Férias	Indicar se a rubrica repercute no cálculo das Férias.	Não se aplica.
Repercussão Rescisão	Indicar se a rubrica repercute no cálculo da Rescisão.	Não se aplica.
Início Validade	Data de início da validade das informações prestadas no evento.	Não permite informação em branco.
Término Validade	Data de término da validade das informações prestadas no evento.	Não permite informação em branco.

Nota: O botão do eSocial ficará disponível nesses programas à medida que **pele menos um estabelecimento da base de dados** estiver parametrizado como Complementos Habilitados para o eSocial (FP0560).

Mas para o programa FP0024, além da regra citada acima, o botão complemento eSocial só aparece se:

- O evento não for geral ou;
- O evento for geral, mas está com informações diferentes do evento original (cadastrado no FP0020).

Função:

Objetivo:

Descrição:

FP0020 – Manutenção Eventos Analíticos – Consultar Eventos por Empresa

Consultar em quais empresas da base de dados o evento tem atualização automática ou não.

Por meio do botão Consulta, disponibilizado na função Manutenção Eventos Analíticos (FP0020) e Manutenção Eventos por Empresa (FP0024), para empresas que utilizam essa rotina, consultar a situação do evento nas empresas da base de dados.

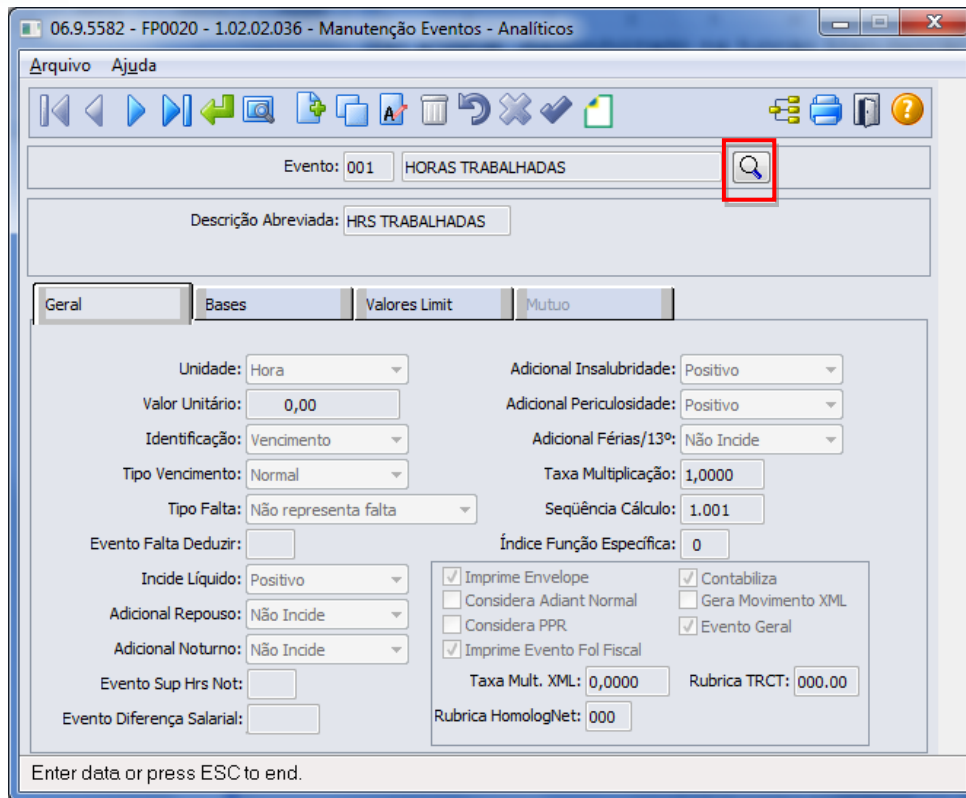

Ao clicar neste botão, será acessada a tela **Z04PY067**:

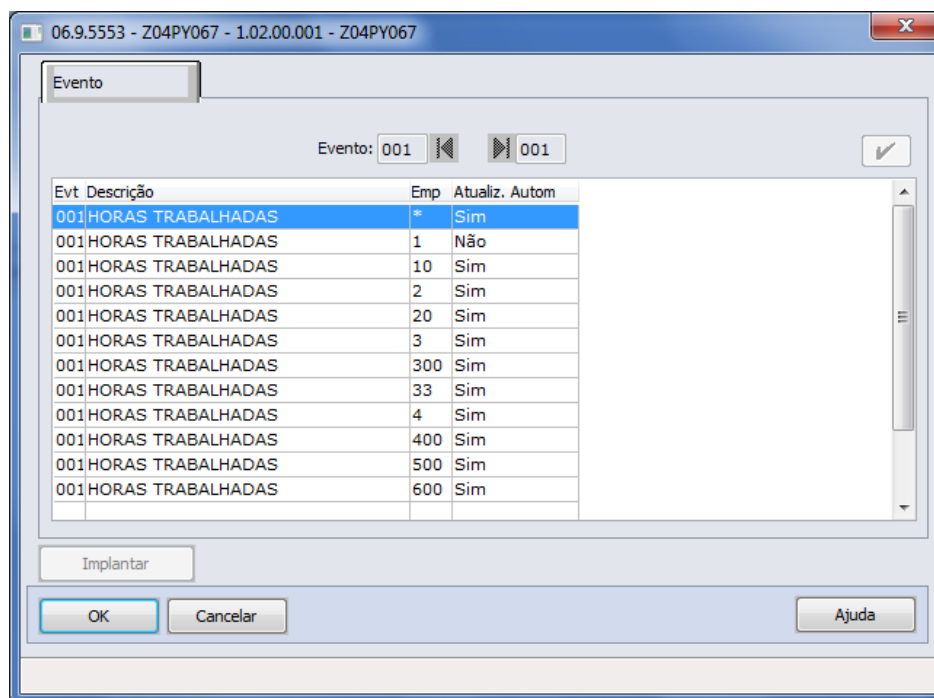

Campos:

Campo	Descrição	Validações/Regras
Evento Inicial e Final	Faixa de eventos que estão sendo consultados.	Quando esta consulta é acessada por meio do programa:

		<ul style="list-style-type: none"> FP0020: a faixa de eventos fica desabilitada e recebe como valor o evento que estava posicionado na tela FP0020. FP0024: a faixa de eventos fica habilitada, permitindo que o usuário selecione o evento que deseja consultar.
Evt	Código do evento que está sendo consultado.	
Descrição	Descrição do evento que está sendo consultado.	
Emp	Código da empresa que possui o evento cadastrado.	A empresa igual a "*" indica que é o evento que é visualizado no programa FP0020.
Atualiz. Autom	Indica se o evento nas empresas diferentes de "*" terá atualização automática ou não quando ocorrer alteração do evento no programa FP0020.	Quando o valor é igual a: <ul style="list-style-type: none"> Sim: indica que o evento no programa FP0024 está igual a este mesmo evento no programa FP0020. Não: indica que o evento no programa FP0024 possui alguma informação diferente deste mesmo evento no programa FP0020.

Função:

FP0800 – Manutenção Plano de Lotação

Objetivo:

Complementar o cadastro das unidades de lotação do plano válido para o estabelecimento. Essa informação será utilizada na geração das mensagens destinadas ao eSocial, conforme layout **S-1020 – Tabela de Lotações**, a partir do momento em que a empresa iniciar a carga das informações para o Governo.

Descrição:

Selecionar o plano de lotação válido para cada estabelecimento e, por meio do botão **"Estrutura Lotação"** localizado na parte superior direita da tela (ao lado do botão consultas relacionadas):

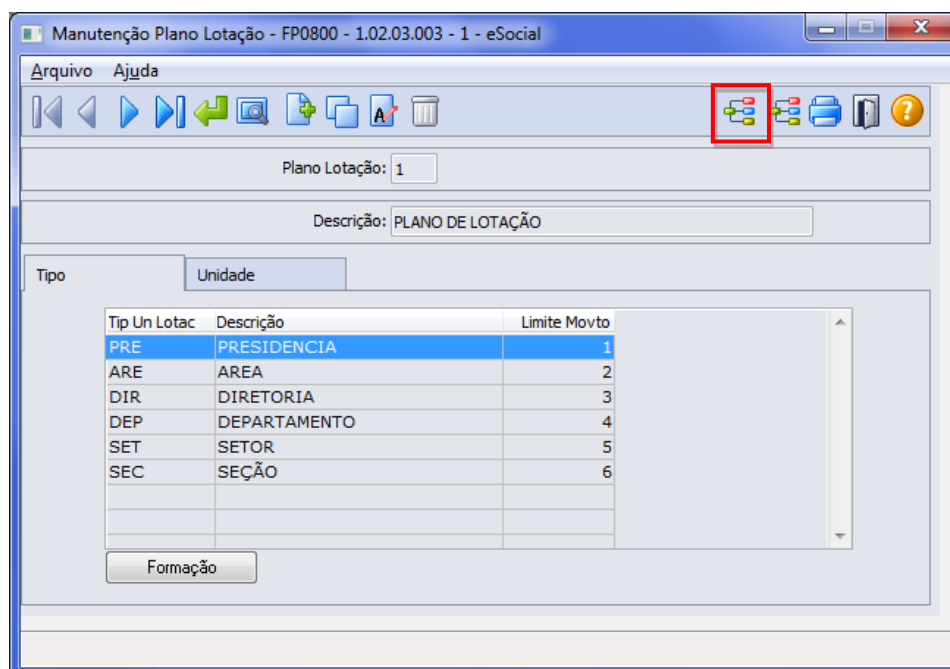

Expandir a estrutura do plano e para cada unidade de lotação, acionar o botão “eSocial” localizado no lado direito da tela:

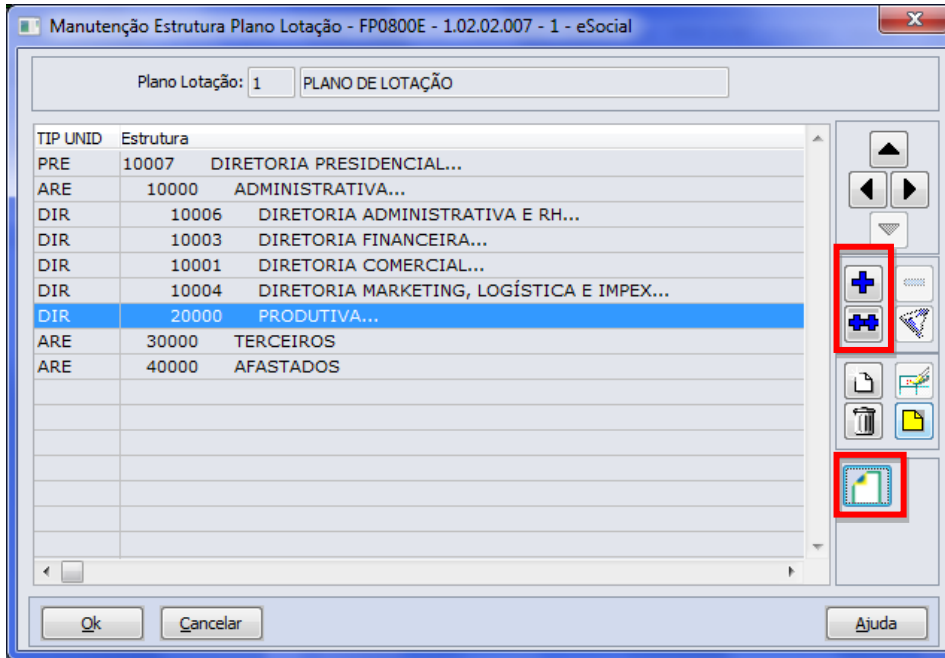

Ao clicar neste botão, será acessada a tela FP0800I – Complemento Unidade Lotação Plano:

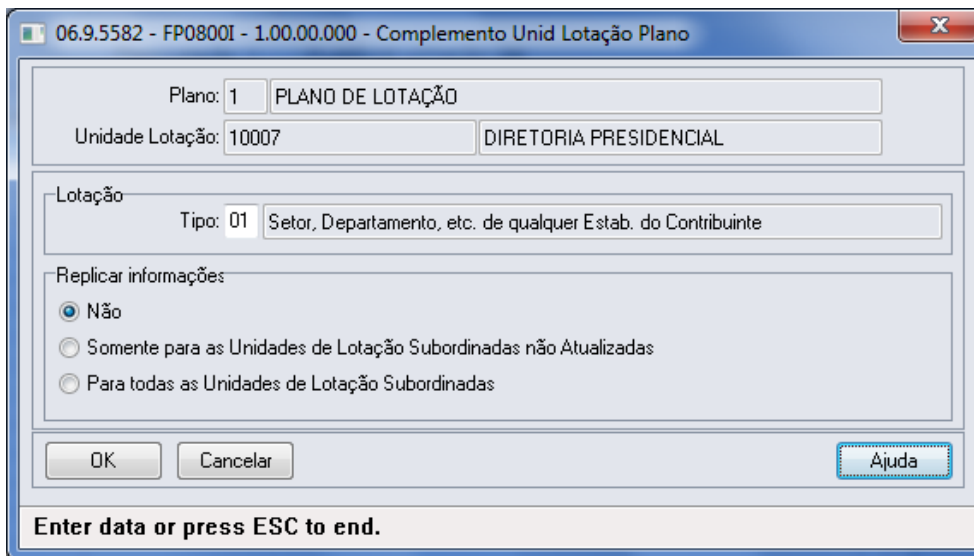

Campos:

Campo	Descrição	Validações/Regras
Tipo	Informar o tipo da unidade de lotação.	Preencher com código válido, conforme anexo I - tabela 10 do eSocial.
Replicar Informações	Facilitador na parametrização das unidades de lotação do plano: <ul style="list-style-type: none"> • Não – não atualiza unidade de lotação subordinada. 	Não se aplica.

- **Somente para as unidades de lotação subordinadas não atualizadas** – atualiza com os dados iguais aos informados em tela para as demais unidades de lotação subordinadas a unidade de lotação em questão, exceto as que já foram parametrizadas.
- **Para todas as unidades de lotação subordinadas** – atualiza com os dados iguais aos informados em tela todas as unidades de lotação subordinadas, sem exceção.

Nota:

Se a unidade de lotação estiver relacionada a um tomador de serviços (FP0870), o tipo da lotação deve ser correspondente a um dos tipos de tomadação de serviço:

- **04 – Tomador de Serviço - Cessão de Mão de Obra.**
- **05 – Tomador de Serviço - trabalho temporário.**
- **06 – Tomador de Serviço - trabalho temporário – serviços extraordinários.**

E, para essa unidade de lotação, é necessário que ela esteja relacionada a um tomador de serviço (FP0870).

O botão do eSocial ficará disponível nesse programa à medida que **pelo menos um estabelecimento da BASE DE DADOS** estiver parametrizado como Complementos Habilitados para o eSocial (FP0560).

Função:**FP0570 – Manutenção Complemento Estabelecimento****Objetivo:**

Permitir o complemento do cadastro de plano de lotação do estabelecimento. Essa informação será utilizada na geração da mensagem **S-1020 – Tabela de Lotação**.

Descrição:

Por meio do botão eSocial, disponibilizado na função Manutenção Complemento Estabelecimento (FP0570), informar os dados complementares solicitados.

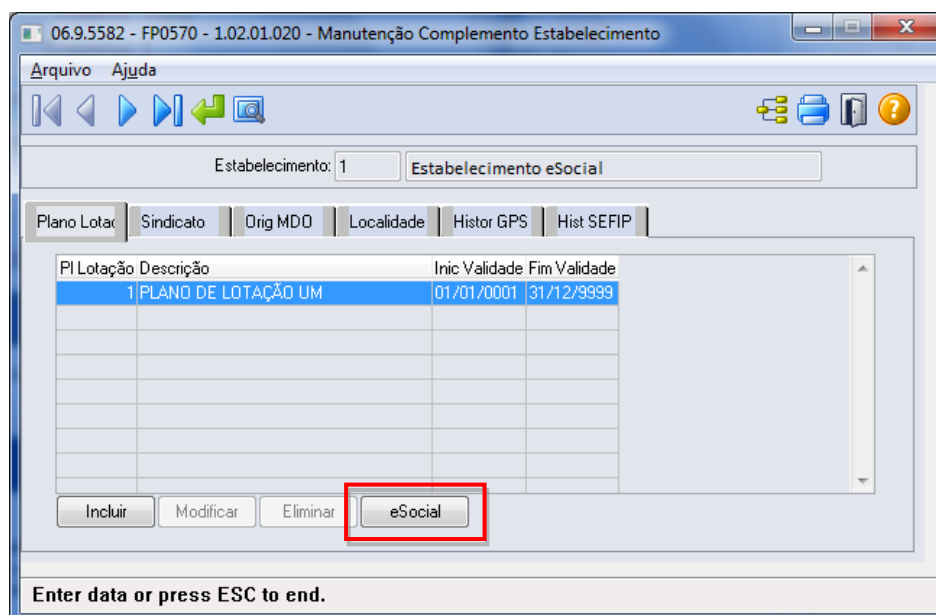

Ao clicar neste botão, será acessada a tela **FP0570K – Complemento Unidade de Lotação Estabelecimento**:

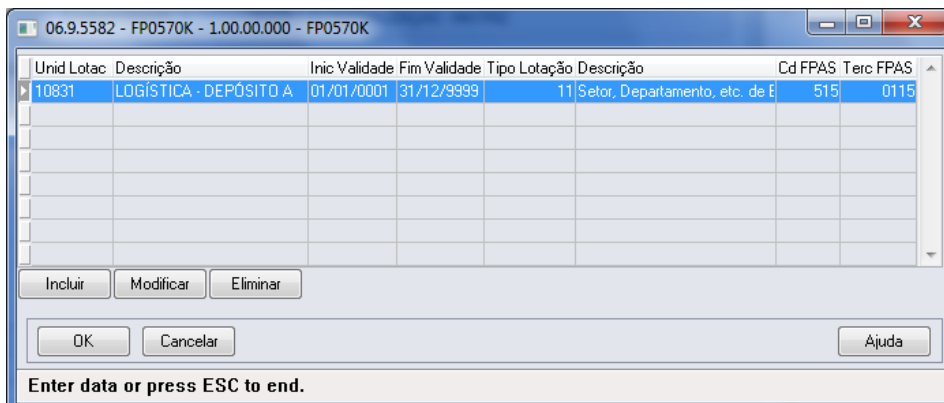

Campos:

Campo	Descrição	Validações/Regras
Unid Lotac	Informar o código da unidade de lotação.	Deve ser uma lotação pertencente ao plano de lotação selecionado na tela principal.
Descrição	Descrição da unidade de lotação.	Não se aplica.
Início Validade	Informar o início da validade das informações para a unidade de lotação.	Deve ser uma data dentro da validade do plano no estabelecimento.
Término Validade	Informar o término da validade das informações para a unidade de lotação.	Deve ser uma data dentro da validade do plano no estabelecimento.
Tipo Lotação	Informar o tipo da unidade de lotação, conforme anexo I – tabela 10 do eSocial.	<p>Não aceita os tipos de unidade de lotação igual a 04, 05 e 06.</p> <p>Somente aceita os tipos de lotação 02 e 22 para estabelecimentos que com CNO informado no complemento eSocial.</p> <p>Somente aceita os tipos de lotação 21 e 23 para estabelecimentos que com CAEPF informado no complemento eSocial.</p> <p>Os demais tipos de lotação são aceitos para estabelecimentos sem CNO/CAEPF informado no complemento eSocial.</p>
Descrição	Descrição do tipo de lotação.	Não se aplica.
Cd FPAS	Informar o código FPAS da lotação, conforme anexo I – tabela 4 do eSocial.	Somente ficam habilitados quando o tipo de unidade de lotação for igual a 09, 11 ou 90.
Terc FPAS	Informar o código Terceiros da lotação, conforme anexo I – tabela 4 do eSocial.	

Função:

FP0870 – Manutenção Tomador de Serviços

Objetivo:

Atualizar os dados complementares do cadastro de Tomador de Serviços. Essas informações serão utilizadas na geração das mensagens destinadas ao eSocial, conforme layout **S-1020 – Tabela de Lotações**, para compor a parte de informações de endereço do tomador, a partir do momento em que a empresa iniciar o envio das informações para o eSocial.

Descrição:

Por meio do botão eSocial disponibilizado na função do Tomador de Serviços (FP0870), informar os dados complementares solicitados.

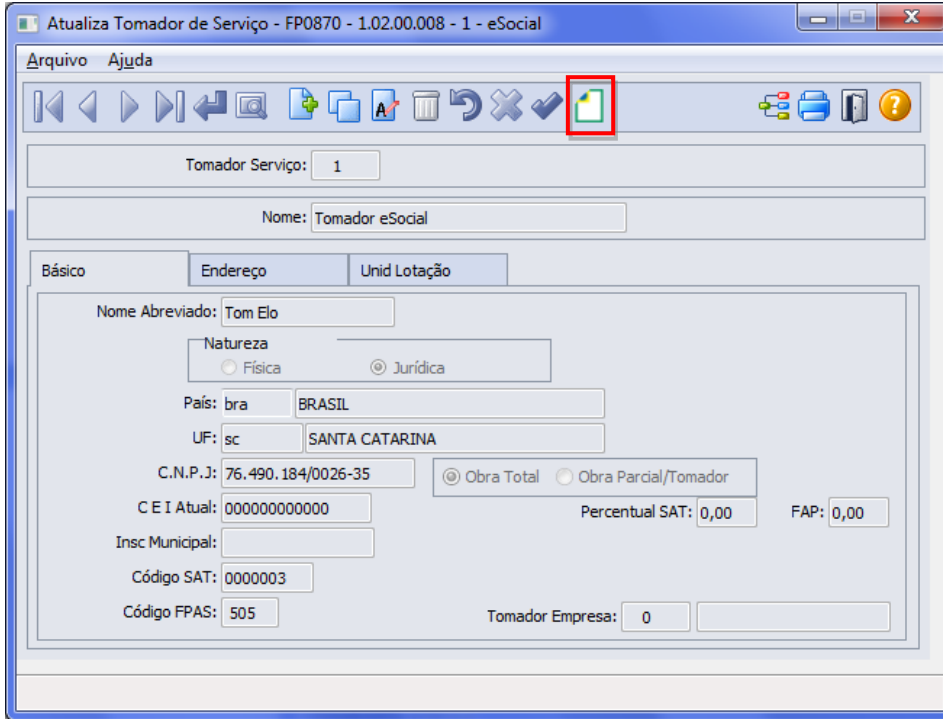

Ao clicar neste botão, será acessada a tela **FP0870B – Complemento Tomador Serviço**:

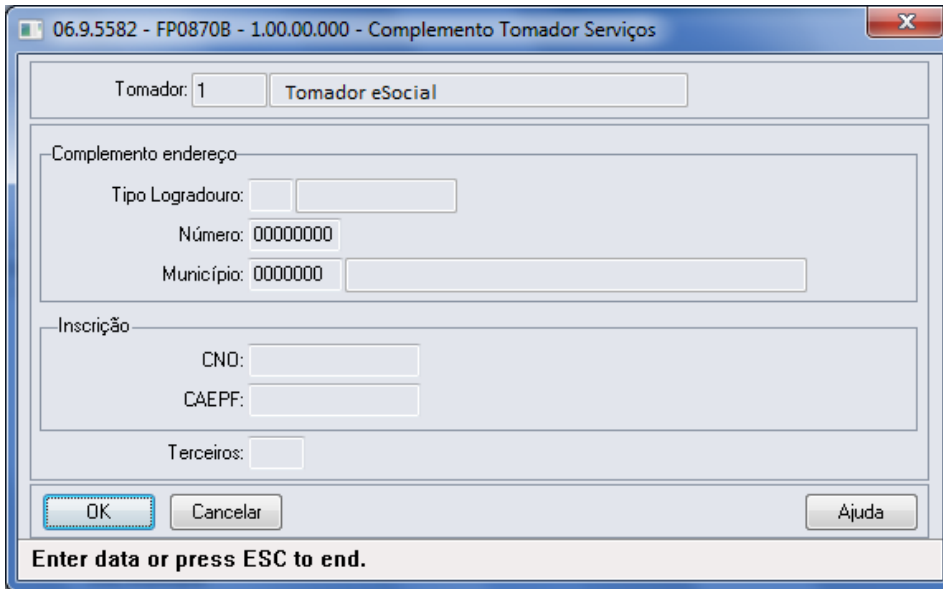

Campos:

Campo	Descrição	Validações/Regras
Tipo Logradouro	Código do tipo de logradouro (rua, avenida, entre outros).	Código válido, conforme anexo I - tabela 20 do eSocial.
Número Logradouro	Número do logradouro do endereço do tomador de serviço.	Não se aplica.

Município	Código do município do endereço do tomador de serviço.	O município informado tem que existir no cadastro de municípios para o país e UF informados na pasta Básico da tela FP0870
CNO	Número de inscrição no Cadastro Nacional de Obras, caso o estabelecimento seja uma obra e tenha sido cadastrado um tomador de serviço para representar esta estrutura.	Não se aplica.
CAEPF	Número de inscrição no Cadastro de Atividade Econômica de Pessoa Física, caso o estabelecimento seja representado por uma pessoa física e tenha sido cadastrado um tomador de serviço para representar esta estrutura.	Não se aplica.
Terceiros	Informar o código Terceiros da lotação, conforme anexo I – tabela 4 do eSocial.	Não se aplica.

Notas:

Se alterado os campos **Natureza e Tipo Obra** do cadastro de Tomador de Serviço, ao relacionar uma nova unidade de lotação ao tomador, as informações devem estar de acordo com o conteúdo do campo **Tipo Lotação** informado no complemento da unidade de lotação do plano (**FP0800**).

O botão do eSocial ficará disponível nesse programa à medida que **peelo menos um estabelecimento da EMPRESA** estiver parametrizado como Complementos Habilitados para o eSocial (**FP0560**).

Os campos CNO e CAEPF somente devem ser informados quando o tomador de serviço representar o estabelecimento que é obra ou representado por uma pessoa física, respectivamente; e não podem estar informados simultaneamente.

Função:

FP0870 – Atualiza Tomador de Serviço – Pasta Unid Lotação

Objetivo:

Disponibilizar os novos campos no complemento eSocial necessários para a geração das mensagens **S-1020 – Tabela de Lotação**.

Descrição:

Por meio do botão eSocial, disponibilizado na pasta Unida Lotação, informar os dados complementares solicitados.

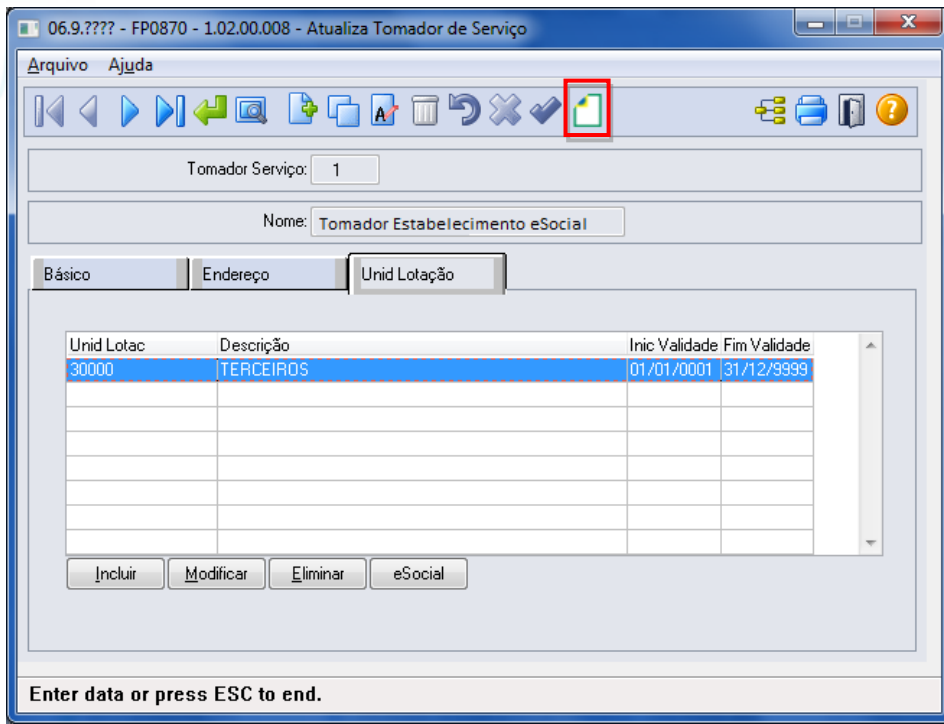

Ao clicar neste botão, será acessada a tela **FP0870C – Atualiza Unidade de Lotação eSocial**:

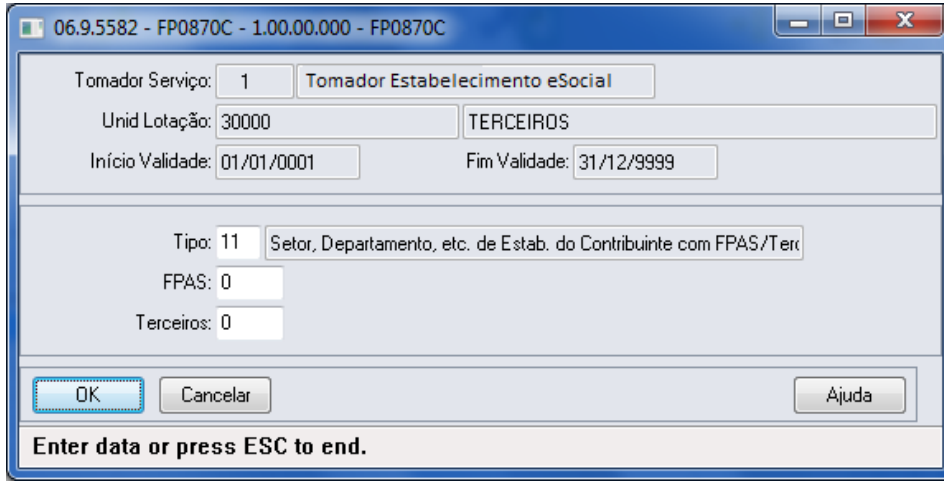

Campos:

Campo	Descrição	Validações/Regras
Tipo	Informar o tipo da unidade de lotação, conforme anexo I – tabela 10 do eSocial.	<p>Não aceita os tipos de unidade de lotação igual a 01, 07, 08, 09, 10, 21, 23 ou 90.</p> <p>Se tipo de unidade de lotação igual a 02 ou 11, o tomador de serviço deve estar parametrizado como Natureza = Jurídica e Obra Própria.</p> <p>Se tipo de unidade de lotação igual a 03, 04, 05 ou 06, o tomador de serviço deve estar parametrizado como Natureza = Jurídica e</p>

		Obra Parcial/Tomador. Se tipo de unidade de lotação igual a 22, o tomador de serviço deve estar parametrizado como Natureza = Física e Obra Própria.
FPAS	Informar o código FPAS da lotação, conforme anexo I – tabela 4 do eSocial.	Somente ficam habilitados quando o tipo de unidade de lotação for igual a 11 – Setor, Departamento, entre outros, de qualquer Estabelecimento do contribuinte que possua FPAS/Terceiros diferente do FPAS/Terceiros principal do Estabelecimento.
Terceiros	Informar o código Terceiros da lotação, conforme anexo I – tabela 4 do eSocial.	

Função:

FP1440 – Manutenção Pessoa Física

Objetivo:

Atualizar os dados complementares do cadastro de pessoa física necessários na geração das mensagens destinadas ao eSocial, conforme layouts **S-2100 – Evento de Cadastramento Inicial do Vínculo**, **S-2200 – Evento de Admissão**, **S-2220 – Evento de Alteração Dados Cadastrais**, **S-2240 – Alterações Contratuais** e **S-2620 – Trabalhador Sem Vínculo de Emprego – Alteração Contratual**.

Descrição:

Por meio do botão eSocial disponibilizado na função Manutenção **Pessoa Física (FP1440)**, informar os dados complementares solicitados.

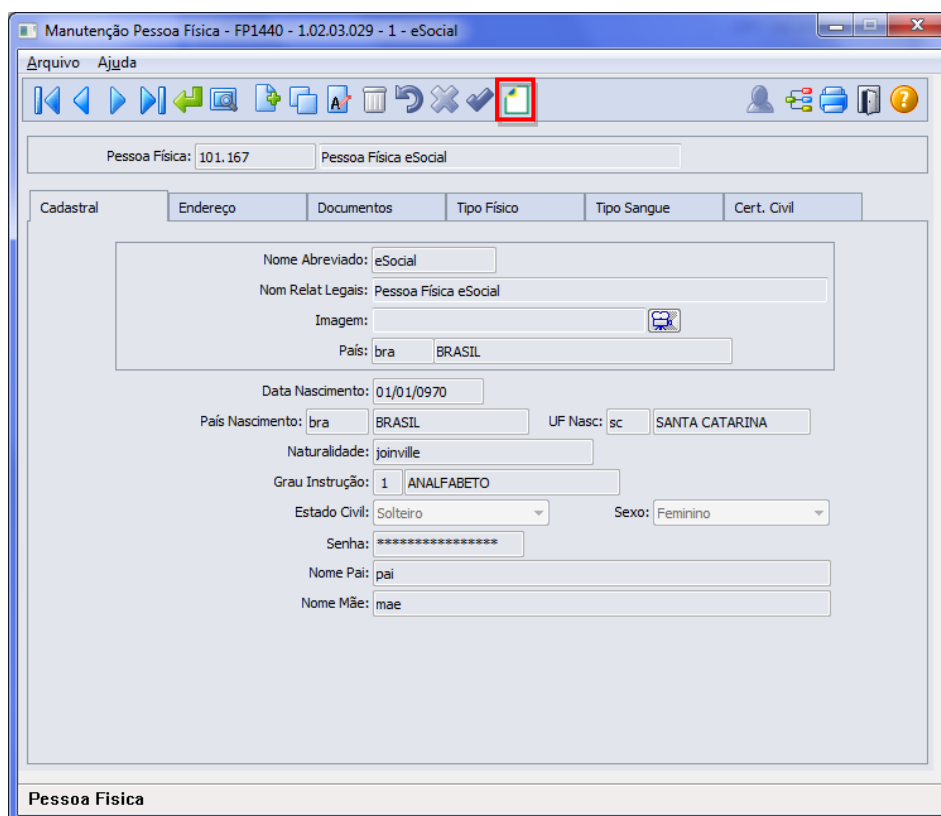

Ao clicar neste botão, será acessada a tela **FP1440A – Complemento Pessoa Física**:

06.9.5582 - FP1440A - 1.00.00.000 - Complemento Pessoa Física

Pessoa: 10 Pessoa Física eSocial CPF: 124.563.214-05

Nome eSocial: Funcionário eSocial
 NIS: 0 Laudo Doença Grave:

Local Nascimento
 Município: 4200408 Água Doce
 País Nacionalidade: bra BRASIL

Endereço
 Município: 1200401 Rio Branco
 Tipo Logradouro: r Rua Celular:
 Reside Exterior Código Endereçamento Postal:

Estrangeiro
 Emissor RNE: Expedição RNE:
 Chegada: Filhos Brasileiros Casado com brasileiro

OK Cancelar Ajuda

Campos:

Campo	Descrição	Validações/Regras
Nome eSocial	Nome da pessoa física.	Este campo é preenchido automaticamente com os 60 primeiros caracteres do campo Nom Relat Legais, da pasta Cadastral da tela FP1440. É obrigatório ser informado.
NIS	Número de inscrição do segurado.	Pode ser o PIS, PASEP ou NIT. Em se tratando de funcionário, deve ser informado quando no programa FP1500 não estiver informado o PIS ou a Matrícula INSS.
Laudo Doença Grave	Data atribuída pelo laudo da moléstia grave.	Deve ser informada caso a pessoa seja portadora de moléstia grave.
Município Nascimento	Município de nascimento da pessoa.	Obrigatório apenas quando a origem da pessoa física for igual a Brasileiro. O município de nascimento informado tem que existir no cadastro de municípios para o país e UF de nascimento informados na pasta Cadastral da tela FP1440.
País Nacionalidade	País de nacionalidade da pessoa.	Não permite informação em branco.
Município Endereço Residencial	Município da residência da pessoa.	Obrigatório apenas quando a pessoa física não residir no exterior. O município do endereço informado tem que existir no cadastro de municípios para o país e UF informados na pasta Endereço da tela FP1440.
Tipo Logradouro	Tipo de logradouro (rua, avenida, entre outros).	Conforme anexo I - tabela 20 do eSocial.

Celular	Código do telefone celular da pessoa física.	Não se aplica.
Reside Exterior	Indicar se pessoa física reside no exterior ou não.	Não se aplica.
Código Endereçamento Postal	Código do endereçamento postal caso a pessoa física resida no exterior.	Habilitado somente se o campo "Reside Exterior" for marcado.
Emissor RNE	Órgão emissor do RNE – Registro Nacional de Estrangeiros	Habilitado e obrigatório somente se pessoa física for estrangeira.
Expedição RNE	Data de expedição do RNE.	
Chegada	Data de chegada ao Brasil.	
Filhos Brasileiro	Indicar se pessoa possui filhos brasileiros.	
Casado com Brasileiro	Indicar se a pessoa é casada com brasileiro.	

Nota: O botão do eSocial ficará disponível nesse programa à medida que **peelo menos um estabelecimento da BASE DE DADOS** estiver parametrizado como Complementos Habilitados para o eSocial (FP0560).

Função: FP1500 – Manutenção Funcionários
Função: FP1510 – Manutenção Funcionários Contratos Especiais

Objetivo: Complementar as informações complementares do funcionário necessárias para geração das mensagens destinadas ao eSocial, conforme layouts **S-2100 – Evento de Cadastramento Inicial do Vínculo, S-2200 – Evento de Admissão, S-2220 – Evento de Alteração Dados Cadastrais, S-2240 – Alterações Contratuais, S-2600 (Trabalhador Sem Vínculo - Início e S-2620 – Trabalhador Sem Vínculo de Emprego – Alteração Contratual.**

Pré-requisitos: FP1420 – Pessoa Jurídica (Informações cadastrais referentes à instituição de ensino do estagiário).

Descrição: Por meio do botão eSocial, disponibilizado na função Manutenção Funcionários (FP1500) e Manutenção Funcionários Contratos Especiais (FP1510), informar os dados complementares solicitados.

Nota: O botão do eSocial ficará disponível no programa **somente se o estabelecimento** estiver parametrizado como Complementos Habilitados para o eSocial (FP0560). No caso de contratos especiais, o botão somente ficará habilitado para o tipo de contratação Estagiário.

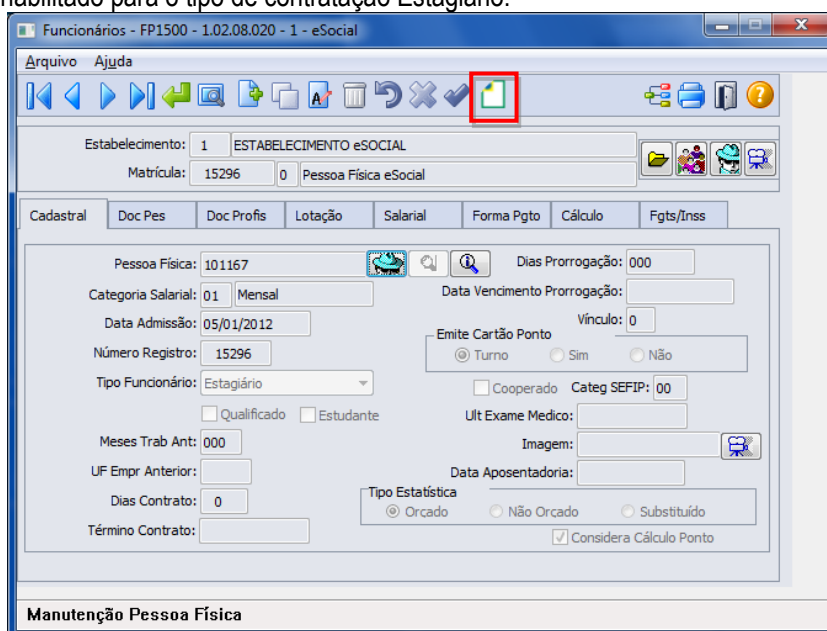

Ao clicar neste botão, será acessada a tela **FP1500F – Complemento Funcionários:**

Campos – Tela Complemento/Pasta Contrato Trab:

Campo	Descrição	Validações/Regras
Matricula eSocial	Matrícula atribuída pela empresa para o trabalhador.	<p>Não pode se repetir nas empresas do empregador.</p> <p>Fica habilitado somente se no complemento eSocial do estabelecimento empregador estiver parametrizado que a atualização da matrícula eSocial é “Informada”.</p> <p>Caso contrário, fica desabilitado e recebe como valor a junção dos campos “Empresa + Estabelecimento + Matrícula” do funcionário.</p>
Tipo Admissão	<p>Indicativo do tipo de admissão:</p> <ul style="list-style-type: none"> • Admissão. • Transferência de empresa do 	Não se aplica.

	<p>mesmo grupo econômico.</p> <ul style="list-style-type: none"> • Admissão por sucessão, incorporação ou fusão. • Trabalhador cedido. 	
Indicativo Admissão	<p>Indicar o tipo de admissão:</p> <ul style="list-style-type: none"> • Normal. • Decorrente de Ação Fiscal. • Decorrente de Decisão Judicial. 	Não se aplica.
Categoria	Selecionar a categoria do trabalhador.	Conforme anexo I - tabela 1 do eSocial.
Regime Trabalhista	<p>Indicativo do tipo de regime trabalhista:</p> <ul style="list-style-type: none"> • CLT – Consolidação das Leis Trabalhistas. • RJU – Regime Jurídico Único. • RJP – Regime Jurídico Próprio. 	Não se aplica.
Regime Previdenciário	<p>Indicativo do tipo de regime previdenciário:</p> <ul style="list-style-type: none"> • RGPS – Regime Geral da Previdência Social. • RPPS – Regime Próprio de Previdência Social. • RPPE – Regime Próprio de Previdência Social no Exterior. 	Não se aplica.
Regime Jornada	<p>Indicativo do tipo de regime de jornada:</p> <ul style="list-style-type: none"> • Submetidos ao Horário de Trabalho (Cap. II da CLT). • Atividade Externa especificada no Inciso I do Art. 62 da CLT. • Funções especificadas no Inciso II do Art. 62 da CLT. 	Não se aplica.
Jornada com Flexibilidade	Campo para indicar se o funcionário possui Jornada com Flexibilidade.	Estes campos serão utilizados somente quando o funcionário não utilizar Controle de Frequência. Portanto, somente ficará habilitado quando a categoria salarial do funcionário não tiver o campo “Utiliza Controle de Frequência” marcado.
Intervalo Variável	Campo para indicar se o funcionário possui Intervalo Variável.	
Contratação Trabalhador Temporário	Informar se a admissão refere-se à contratação de trabalhador temporário.	Não se aplica.
Motivo Contratação	<p>Indicativo do motivo de contratação do trabalhador temporário:</p> <ul style="list-style-type: none"> • Necessidade transitória de substituição de seu pessoal regular. • Acréscimo extraordinário de serviço. 	Habilitado somente quando o campo Contratação Trabalhador Temporário estiver selecionado.
Matrícula eSocial Substituído	Informar a matrícula eSocial do funcionário que está sendo substituído.	Habilitado somente quando o campo Motivo

CPF Substituído	Informar o CPF do funcionário que está sendo substituído.	Contratação for igual a “Necessidade transitória de substituição de seu pessoal regular”.
Alvará Judicial	Processo do alvará judicial.	Este campo fica sempre desabilitado. Caso exista um processo judicial cadastrado na função Manutenção Processos Administrativos/Judiciais (FP0030) com utilização igual a Funcionário e, este esteja relacionado ao funcionário em questão e a aplicação seja Alvará Judicial, o código/descrição do processo serão exibidos em tela.
IRRF	Demonstra o código/descrição do processo judicial com decisão/sentença favorável ao funcionário, determinando o não recolhimento do IRRF.	Este campo fica sempre desabilitado. Caso exista um processo judicial cadastrado na função Manutenção Processos Administrativos/Judiciais (FP0030) com utilização igual a Funcionário e, este esteja relacionado ao funcionário em questão e a aplicação seja IRRF, o código/descrição do processo serão exibidos em tela.
Contrib. Previdenciária	Demonstra o código/descrição do processo judicial com decisão/sentença favorável ao funcionário, determinando o não recolhimento da Contribuição Previdenciária.	Caso exista um processo judicial cadastrado na função Manutenção Processos Administrativos/Judiciais (FP0030) com utilização igual a Funcionário e, este esteja relacionado ao funcionário em questão e a aplicação seja Contribuição Previdenciária, o código/descrição do processo serão exibidos em tela.
Natureza Atividade	Selecionar o tipo de vínculo trabalhista: <ul style="list-style-type: none"> • Trabalho Urbano • Trabalho Rural 	Não se aplica.
Expedição CNH	Data da expedição da CNH – Carteira Nacional de Habilitação.	Habilitado somente quando o número da carteira de habilitação estiver informado na pasta DOC Pes, na tela principal.
Emissor CNH	Órgão emissor da CNH.	
Descrição Salário Variável	Informar a descrição do salário variável do funcionário quando houver.	Não se aplica.

Campos – Pasta Estagiário:

Campo	Descrição	Validações/Regras
Natureza	Selecionar a natureza do estágio que está sendo prestado: <ul style="list-style-type: none"> • Nenhum. • Obrigatório. • Não Obrigatório. 	Não se aplica.
Nível	Selecionar o nível da escolaridade do estágio: <ul style="list-style-type: none"> • Nenhum. • Fundamental. • Médio. • Formação Profissional. • Superior. 	Habilitado somente quando o tipo de funcionário for Estagiário.
Apólice Seguro	Informar o número da apólice do seguro do estagiário.	
Área Atuação	Informar a área de atual do estágio.	
Coordenador	Informar o código do coordenador do	Habilitado somente quando o tipo de

	estágio (pessoa física) de onde será extraído o CPF dele.	funcionário for Estagiário. Esta informação não é obrigatória.
Instituição Ensino	Informar o código da instituição de ensino (pessoa jurídica) de onde será extraído o CNPJ dela.	Habilitado somente quando o tipo de funcionário for Estagiário.
Agente Integração	Informar o código do agente de integração do estágio (pessoa jurídica) de onde será extraído o CNPJ dela.	Habilitado somente quando o tipo de funcionário for Estagiário. Esta informação não é obrigatória.

Notas: Esta pasta fica habilitada somente para funcionários do tipo Estagiário.

Campos – Pasta Sucessão Vinc:

Campo	Descrição	Validações/Regras
CNPJ Empregador Anterior	Informar o número do CNPJ do empregador anterior.	Obrigatório ser informado.
Matrícula eSocial Anterior	Informar a matrícula eSocial do funcionário no empregador anterior.	Obrigatório ser informado.
Início Vínculo	Informar a data do primeiro vínculo do funcionário naquele grupo econômico	Obrigatório ser informado. Deve ser uma data anterior à data de admissão atual.

Notas:

Esta pasta somente fica habilitada quando o campo Tipo Admissão for igual a “Transferência de empresa do mesmo grupo econômico” ou “Admissão por sucessão, incorporação ou fusão”.

Campos – Pasta Cessão Trab:

Campo	Descrição	Validações/Regras
CNPJ Cedente	Informar o número do CNPJ da empresa cedente.	Obrigatório ser informado.
Matrícula eSocial Cedente	Informar a matrícula eSocial do funcionário na empresa cedente.	Obrigatório ser informado.
Data Admissão Cedente	Informar a data de admissão do funcionário na empresa cedente.	Obrigatório ser informado. Deve ser anterior à data de admissão atual.
Ônus	Indicativo do ônus da cessão: <ul style="list-style-type: none"> • Cedente. • Cessionário. • Cedente e Cessionário. 	Obrigatório ser informado.

Notas: Esta pasta somente fica habilitada quando o campo Tipo Admissão for igual a “Trabalhador Cedido”.

Função: **FP3800 – Manutenção Informações Funcionário**

Objetivo: Complementar cadastro de habilitação profissional do funcionário. Essas informações de habilitação profissional juntamente com os dados de RG, CNH, RIC e RNE do funcionário serão utilizadas geração das mensagens destinadas ao eSocial, conforme layouts **S-2100 – Evento de Cadastramento Inicial do Vínculo**, **S-2200 – Evento de Admissão**, **S-2220 – Evento de Alteração Dados Cadastrais** e **S-2600 – Trabalhador Sem Vínculo – Início**.

Descrição: Por meio do programa **FP3800 – Informações Funcionário – Pasta Habil Prof**, selecionar a Habilidade Profissional e, por meio do botão **eSocial** complementar as informações de datas de expedição e validade do documento.

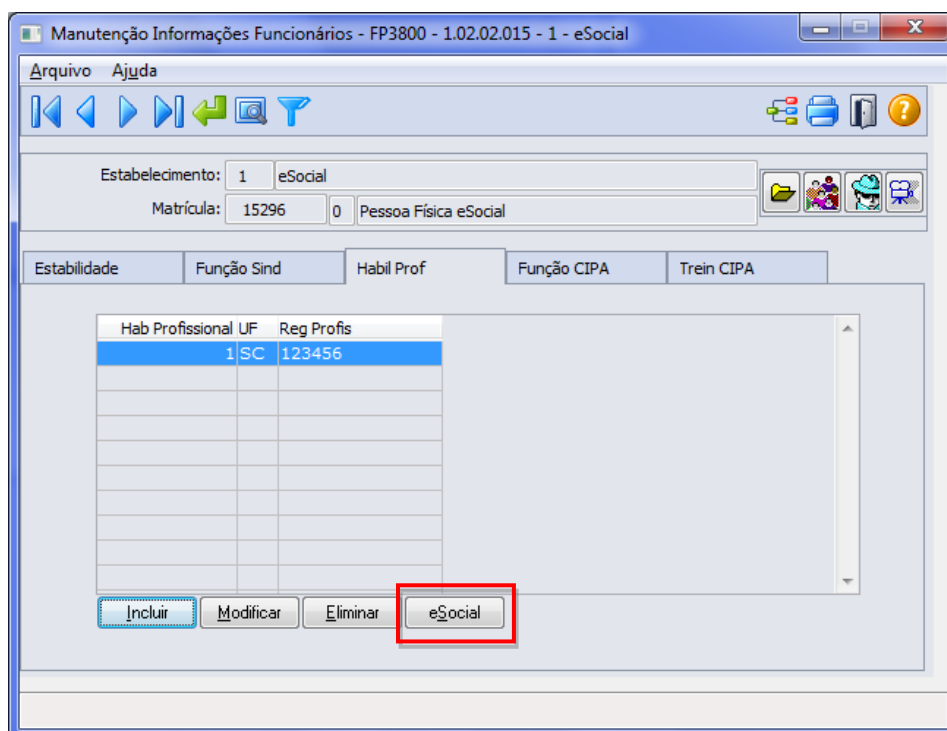

Ao clicar neste botão, será acessada a tela **FP3800F**:

Campos:

Campo	Descrição	Validações/Regras
Expedição	Data de expedição do documento da Habilitação Profissional.	Não se aplica.
Validade	Data de validade do documento da Habilitação Profissional.	Não se aplica.

Nota: O botão do eSocial ficará disponível nesse programa **somente se o estabelecimento** estiver parametrizado como Complementos Habilitados para o eSocial (**FP0560**).

Função: **FP1760 – Manutenção Dependentes**

Objetivo: Complementar o cadastro dos dependentes com o tipo de dependente correspondente à tabela do eSocial. Essa informação será utilizada na geração das mensagens destinadas ao eSocial, conforme layouts **S-2100 – Evento Cadastro Inicial do Vínculo** e **S-2200 – Evento de Admissão**, a partir do momento em que a empresa iniciar o envio das informações para o eSocial.

Descrição: Acessar a função **FP1760 – Dependentes** e para cada dependente acessar o botão eSocial e determinar o tipo de dependente conforme tabela do eSocial.

Por meio do botão eSocial, alterar o tipo de dependente conforme tabela do Governo:

Campo:

Campo	Descrição	Validações/Regras
Tipo	<p>Tipo de dependente correspondente aos códigos do eSocial.</p> <p>Para os tipos de dependente Filho, Cônjuge, Companheiro e Pais, será sugerido automaticamente o tipo equivalente à tabela do eSocial, para os demais será atribuído o código.</p> <p>00 – Nenhum – Dependente não irá integrar arquivos do eSocial e devem ser ajustados, se necessário, para identificar o tipo de dependente conforme a tabela do e Social.</p>	Os tipos de dependentes devem ser classificados conforme opções disponibilizadas pelo Governo (ver Notas).

Nota:

Opções de Tipos de Dependentes disponibilizados pelo Governo:

Tipo	Descrição	Equivalência Datasul
01	Cônjuge ou companheiro com o qual tenha filho ou viva há mais de cinco anos.	Cônjuge ou Companheiro
02	Filho ou enteado até vinte e um anos.	Filho e idade até 21 anos.
03	Filho ou enteado universitário ou cursando escola técnica de segundo grau, até vinte e quatro anos.	Filho, idade até 24 anos e Estudante = Sim.
04	Filho ou enteado (a) em qualquer idade, quando incapacitado física e/ou mentalmente para o trabalho.	Filho e Estado Saúde = Inválido.
05	Irmão, neto ou bisneto sem arrimo dos	00 - Nenhum - Dependente não irá integrar

	pais, do qual detenha a guarda judicial, até vinte e um anos.	os arquivos do eSocial.
06	Irmão, neto ou bisneto sem arrimo dos pais, com idade até vinte e quatro anos, cursando nível superior ou escola técnica de segundo grau.	00 - Nenhum - Dependente não irá integrar os arquivos do eSocial.
07	Irmão, neto ou bisneto sem arrimo dos pais, com guarda judicial, em qualquer idade, incapaz física e/ou mentalmente para o trabalho.	00 - Nenhum - Dependente não irá integrar os arquivos do eSocial.
08	Pais, avós e bisavós.	Pais.
09	Menor pobre, até vinte e um anos, que crie e eduque e do qual detenha a guarda judicial.	00 - Nenhum - Dependente não irá integrar os arquivos do eSocial.
10	Pessoa absolutamente incapaz, da qual seja tutor ou curador.	00 - Nenhum - Dependente não irá integrar os arquivos do eSocial.

Nota: O botão do eSocial ficará disponível nesse programa **somente se o estabelecimento** estiver parametrizado como Complementos Habilitados para o eSocial (FP0560).

Função: FP0840 – Manutenção Prestador de Serviços

Objetivo: Complementar o cadastro de Prestador a categoria e beneficiários corresponde à tabela do eSocial, conforme layout S-1200 – eSocial Mensal – Remuneração e S-1300 - Eventos Periódicos – Pagamentos Diversos, a partir do momento em que a empresa iniciar o envio das informações para o eSocial.

Descrição: Acessar o programa FP0840 – Manutenção Prestador de Serviços, acessar o botão eSocial e determinar as seguintes informações:

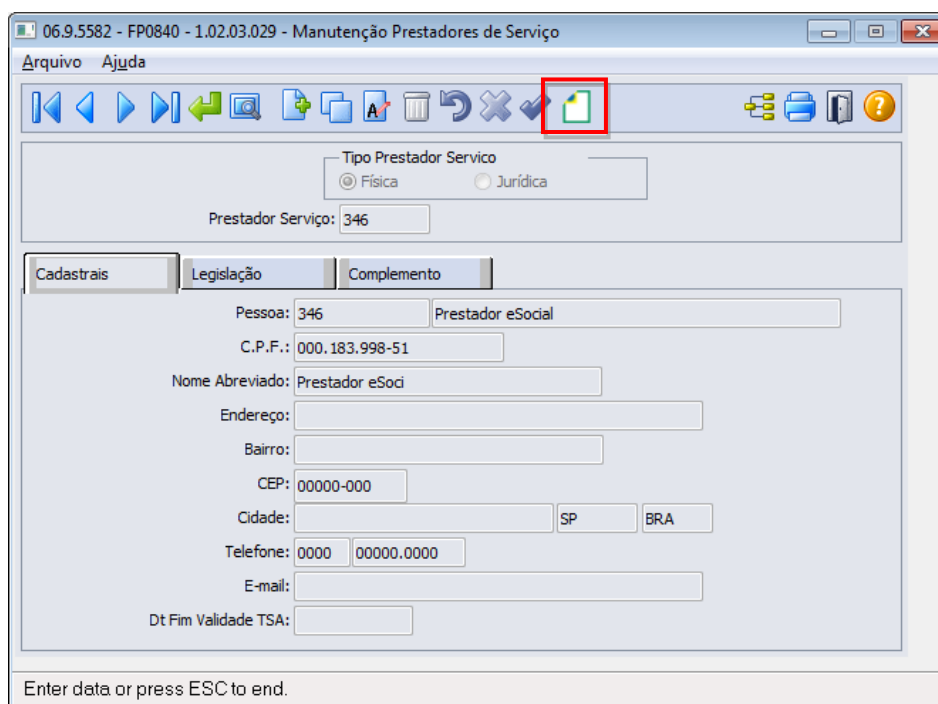

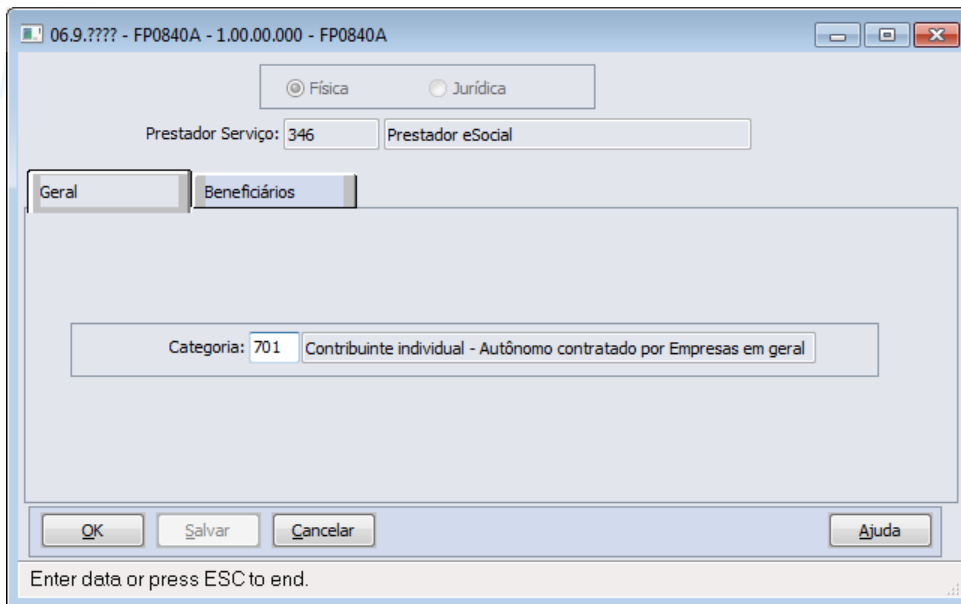

Campo	Descrição	Validações/Regras
Categoria	Selecionar a categoria do trabalhador.	Conforme anexo I - tabela 1 do eSocial.

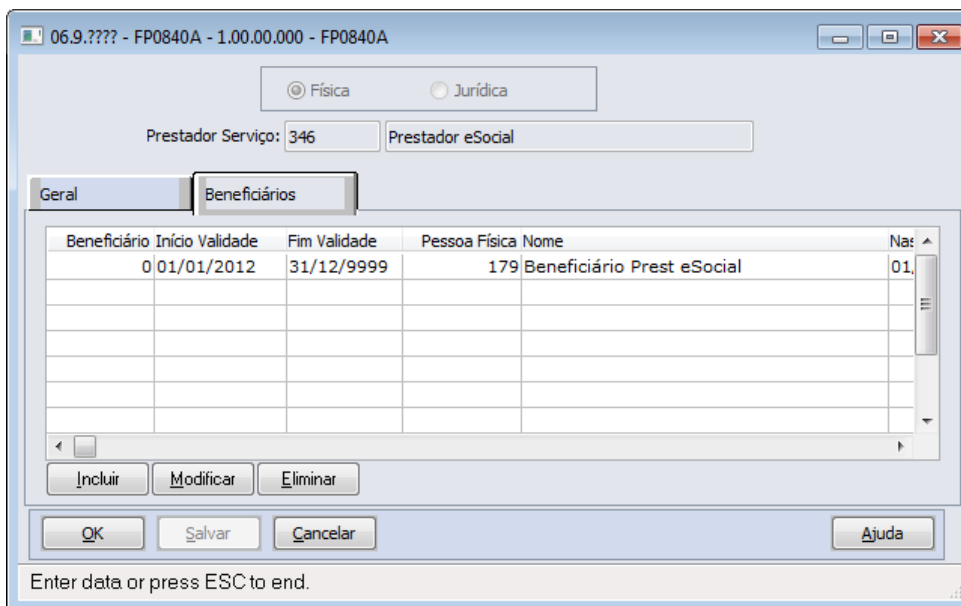

Beneficiário	Início Validade	Fim Validade	Pessoa Física	Nome	Nas
001	01/01/2012	31/12/9999	179	Beneficiário Prest eSocial	01

Campo	Descrição	Validações/Regras
Beneficiário	Código do Beneficiário do Prestador	Obrigatório
Início da Validade	Data de Início de Validade	Obrigatório. O Default é a data atual. Não poderá ser inferior ao primeiro dia do mês de referência da empresa
Fim da Validade	Data de Fim de Validade	Obrigatório. O Default é 31/12/9999. Não poderá ser inferior a Data de Início da Validade.
Pessoa Física	Pessoa Física do Beneficiário do Prestador	Obrigatório. A pessoa física deverá existir no cadastro de pessoa física.
Nome	Nome da Pessoa Física	Somente consulta.
País	País da Pessoa Física	Somente consulta.
CPF	CPF da Pessoa Física	Somente consulta.
Data de Nascimento	Data de Nascimento da Pessoa Física	Somente consulta.
Perc. Distr. Pensão	Percentual de Distribuição de Pensão	Caso o percentual de pelo menos um beneficiário seja informada a soma dos percentuais dos beneficiários do prestador deverá ser igual a 100%.

Função:

FP6720 – Importação Prestador Serviço

Objetivo:

Permitir importar prestadores de serviço com a categoria do trabalhador como complemento do eSocial.

Descrição:

No arquivo de layout deste programa, foram acrescentados dois novos tipos de registros: 4, Complemento eSocial. O registro tipo 4 contém o campo se o prestador é Produtor Rural e o registro complemento eSocial possui a informação da categoria do prestador.

Campos:

Para detalhes sobre os novos campos, sua obrigatoriedade, entre outros, verificar no programa FP6720, por meio do botão Editar Layout da pasta Layout.

Nota:

As validações dos demais campos, são as mesmas efetuadas no complemento eSocial dos programas FP0840 – Manutenção Prestador Serviço. Para a Importação dos Beneficiários, utilizar o programa Importa Complemento eSocial (FP6650) selecionando o campo Importar Complemento como Prestador de Serviço.

- Função:** FP2160 – Manutenção Movimento Serviço Prestado Física
- Objetivo:** Complementar o cadastro de Movimento do Prestador com a categoria, grau de risco e beneficiários conforme à tabela do eSocial, conforme layout **S-1200 – eSocial Mensal – Remuneração** e **S-1300 - Eventos Periódicos – Pagamentos Diversos**, a partir do momento em que a empresa iniciar o envio das informações para o eSocial.
- Descrição:** Acessar o programa **Manutenção Movto Serviço Prestado Física (FP2160)**, para cada movimento acessar o botão eSocial e determinar as seguintes informações:

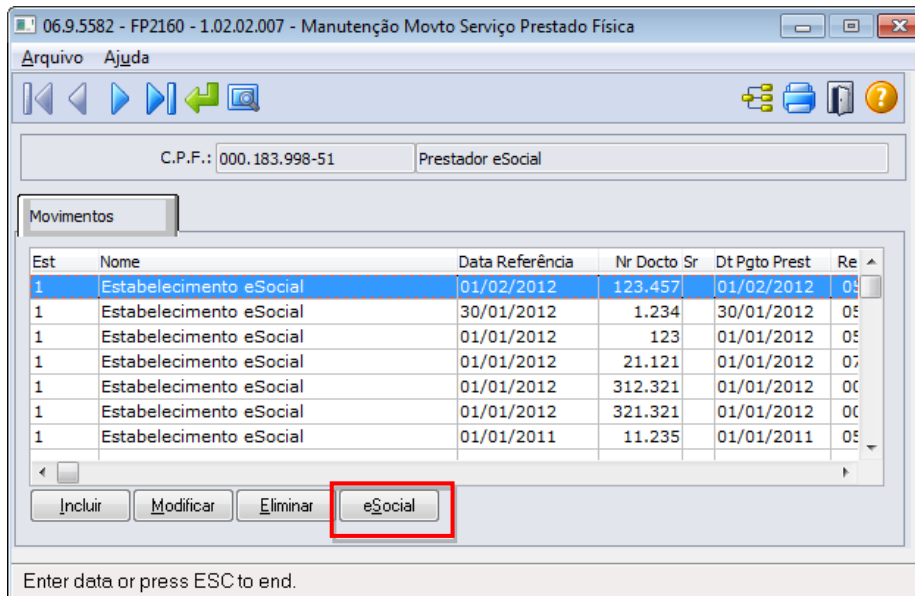

Est	Nome	Data Referência	Nr Docto Sr	Dt Pgto Prest	Re
1	Estabelecimento eSocial	01/02/2012	123.457	01/02/2012	09
1	Estabelecimento eSocial	30/01/2012	1.234	30/01/2012	05
1	Estabelecimento eSocial	01/01/2012	123	01/01/2012	05
1	Estabelecimento eSocial	01/01/2012	21.121	01/01/2012	07
1	Estabelecimento eSocial	01/01/2012	312.321	01/01/2012	00
1	Estabelecimento eSocial	01/01/2012	321.321	01/01/2012	00
1	Estabelecimento eSocial	01/01/2011	11.235	01/01/2011	05

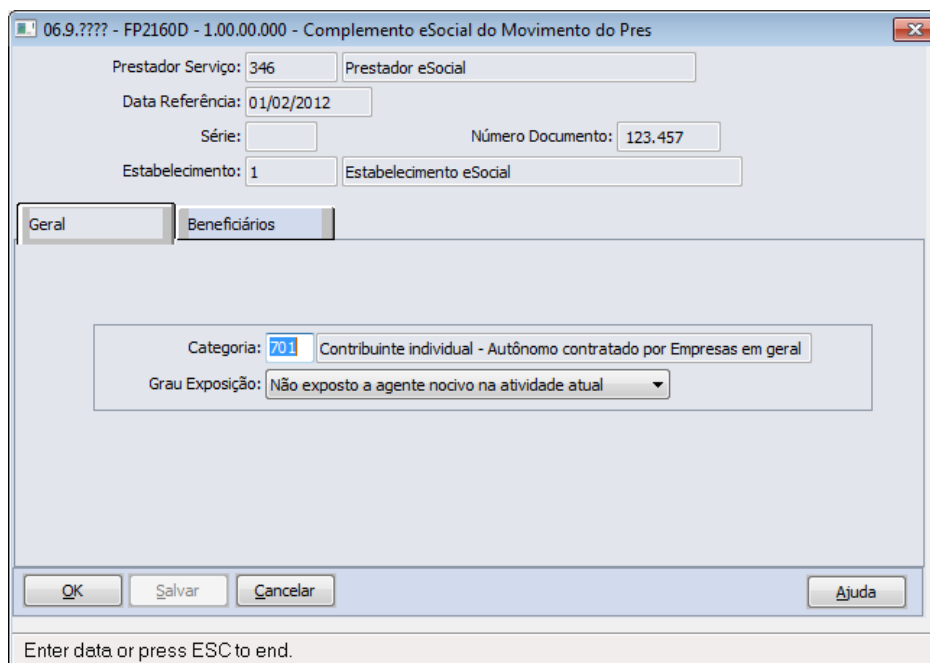

Prestador Serviço: 346 Prestador eSocial

Data Referência: 01/02/2012

Série: Número Documento: 123.457

Estabelecimento: 1 Estabelecimento eSocial

Beneficiários

Categoria: 701 Contribuinte individual - Autônomo contratado por Empresas em geral

Grau Exposição: Não exposto a agente nocivo na atividade atual

Campo	Descrição	Validações/Regras
Categoria	Selecionar a categoria do trabalhador.	Conforme anexo I - tabela 1 do eSocial.
Grau de Exposição	Selecionar o grau de exposição do serviço realizado	Conforme anexo I - tabela 1 do eSocial.

Campo	Descrição	Validações/Regras
Valor Dedução Pensão	Valor Dedução Pensão Informado no programa Manutenção Movto Serviço Prestado Física (FP2160) .	Somente Consulta.

Campo	Descrição	Validações/Regras
Beneficiário	Código do Beneficiário do Prestador	Obrigatório. Por meio do Duplo clique ou F5, é possível consultar os beneficiários ativos do prestador que foram cadastrados no programa FP0840 – Manutenção Prestador Serviço .
Início da Validade	Data de Início de Validade	Obrigatório. Por meio do Duplo clique ou F5, é possível consultar os beneficiários ativos do prestador que foram cadastrados no programa FP0840 – Manutenção Prestador Serviço .
Fim da Validade	Data de Fim de Validade	Somente para consulta.
Pessoa Física	Pessoa Física do Beneficiário do Prestador	Somente Consulta.
Nome	Nome da Pessoa Física	Somente consulta.
País	País da Pessoa Física	Somente consulta.
CPF	CPF da Pessoa Física	Somente consulta.
Data de Nascimento	Data de Nascimento da Pessoa Física	Somente consulta.
Perc. Distr. Pensão	Percentual de Distribuição de Pensão	Somente consulta.
Valor Pagamento	Valor Pagamento da Pensão	Informar o valor do pagamento da pensão. O

o sistema sugere o valor do pagamento considerando o Valor Dedução Pensão informado no Movimento do Prestador, vezes o percentual informado para o beneficiário no programa **Manutenção Prestador (FP0840)**.

Função: FP6590 – Importação Movimento Prestador Serviços

Objetivo: Permitir importar movimento de prestadores de serviço com a categoria do trabalhador, grau de exposição e beneficiários do movimento como complemento do eSocial.

Descrição: No arquivo de layout deste programa, foram acrescentados dois novos tipos de registros: Registro eSocial – Complemento e Beneficiários. O registro tipo eSocial contém o campo categoria social e o grau de exposição. Já o registro Beneficiários possui os campos referente a importação da informação de Beneficiários do movimento.

Campos: Para detalhes sobre os novos campos, sua obrigatoriedade, entre outros, verificar no programa FP6590, por meio do botão Layout e botão Editar Layout da pasta Layout.

Nota: As validações dos demais campos, são as mesmas efetuadas no complemento eSocial do programa FP2160 – Manutenção Movto Serviço Prestado Física.

Função: FP2240 – Manutenção Participante eSocial

Objetivo: Registrar as ocorrências de remuneração recebidas em outra empresa, decorrentes de seus múltiplos vínculos, para funcionários e prestadores de serviço pessoa física. Nesse programa também será registrada informação referente ao cancelamento do aviso prévio e as últimas informações necessárias para envio ao eSocial, como, por exemplo, categoria eSocial do prestador. Essas informações serão utilizadas geração das mensagens destinadas ao eSocial, conforme layouts **S-1200 - eSocial Mensal – Remuneração** e **S-2405 - Cancelamento de Aviso Prévio**, a partir do momento em que a empresa iniciar o envio das informações para o eSocial.

Descrição: Acessar o programa **FP2240 – Participante eSocial** e incluir as seguintes informações:

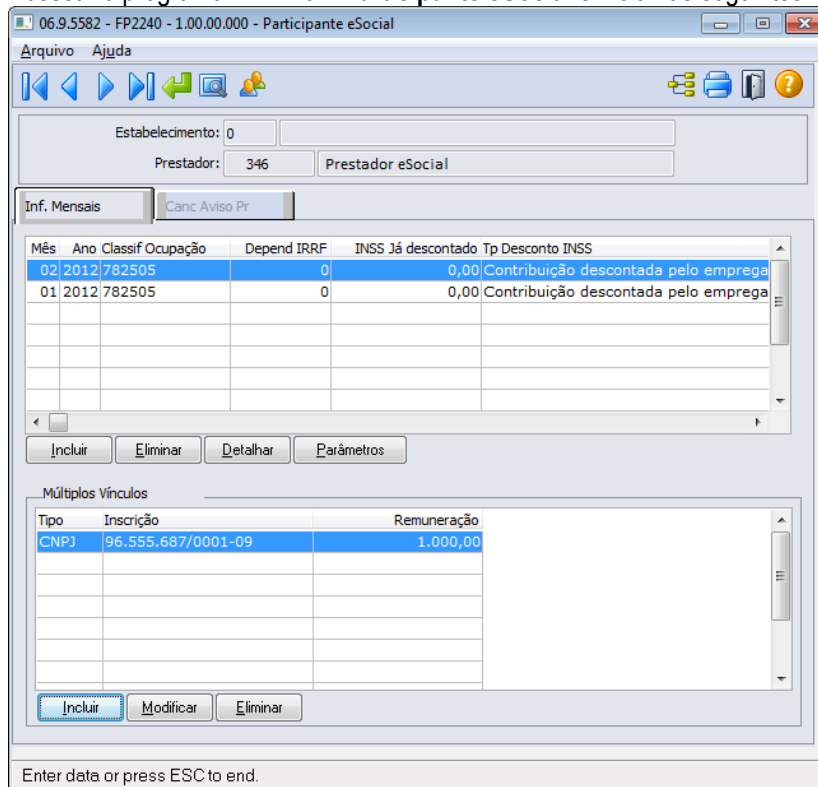

Por meio do botão “Visualizar Terceiros”, é possível trocar a consulta e navegação entre Funcionários e Prestadores de Serviço. Nessa primeira fase, somente estarão disponíveis informações de funcionários, pois a parte de complementação de prestadores de serviços e notas fiscais será liberada somente na segunda fase do projeto.

Por meio do botão incluir (Pasta Inf. Mensais), é possível incluir o mês e ano que as informações estão sendo consideradas:

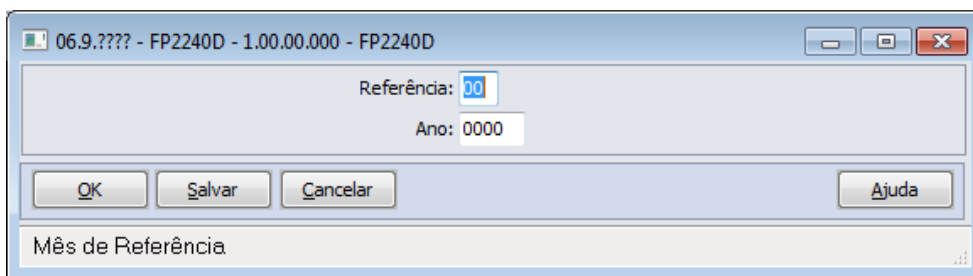

Campos Pasta Inf Mensais:

Campo	Descrição	Validações/Regras
Mês	Mês de referência para o registro da remuneração recebida pelo funcionário/prestador serviço em outra empresa e registro de informações do prestador para o eSocial.	Obrigatório preenchimento.
Ano	Ano de referência para o registro da remuneração recebida pelo funcionário/prestador serviço em outra empresa e registro de informações do prestador para o eSocial.	Obrigatório preenchimento.

Nota: Por meio do botão Detalhar (Pasta Inf. Mensais), é possível consultar informações que são gravadas automaticamente quando inserido um movimento do prestador por meio do programa **FP2160 – Manutenção Movto Serviço Prestado Física**. A cada movimento inserido o registro do mês e ano relativo à data de referência do movimento é atualizado com as informações classificação ocupação, dependentes IRRF, Natureza Atividade, Valor do INSS já descontado, Tipo de Desconto INSS. O campo Tipo Atualização indica se o registro foi inserido Manualmente (por meio do programa FP2240) ou se foi atualizado pelo movimento do prestador. Caso tenha sido atualizado pelo Movimento do Prestador (FP2160) não permite eliminar este movimento. O registro será eliminado quando o último movimento do prestador do mês/ano for eliminado do FP2160.

Campos Quadro Múltiplos Vínculos:

Por meio do quadro **“Múltiplos Vínculos”**, é feita a atualização das informações referentes à remuneração recebida em outra empresa. Ao clicar no botão Incluir/Modificar, é apresentada a tela abaixo:

Campo	Descrição	Validações/Regras
Mês	Mês de referência para o registro da remuneração recebida pelo funcionário/prestador serviço em outra empresa.	Obrigatório preenchimento.
Ano	Ano de referência para o registro da remuneração recebida pelo funcionário/prestador serviço em outra empresa.	Obrigatório preenchimento.
Tipo Inscrição	Selecionar o tipo de inscrição da empresa na qual o funcionário/prestador serviço recebeu outra remuneração dentro do mês: CNPJ ou CPF.	Obrigatório preenchimento.
CNPJ ou CPF	CNPJ ou CPF do qual o funcionário/prestador serviço recebeu	Obrigatório preenchimento.

	outra remuneração dentro do mês.	
Remuneração	Valor da remuneração recebida pelo funcionário/prestador serviço referente outro vínculo.	Obrigatório preenchimento.

Nota: Os valores informados nessa função serão utilizados somente para o processo do eSocial. Os valores para trânsito nos cálculos da folha de pagamento e rescisões continuarão sendo lançados por meio do evento relacionado ao índice de função específica 17 – Base INSS Recolhida Terceiros, por meio do movimento em lote (FP220) ou movimento parcelado (FP2040).

Campos Pasta Canc Aviso Pr:

Por meio da Pasta “**Canc Aviso Pr**”, serão demonstradas informações relativas ao cancelamento do aviso prévio, informadas no momento da eliminação da programação de rescisão.

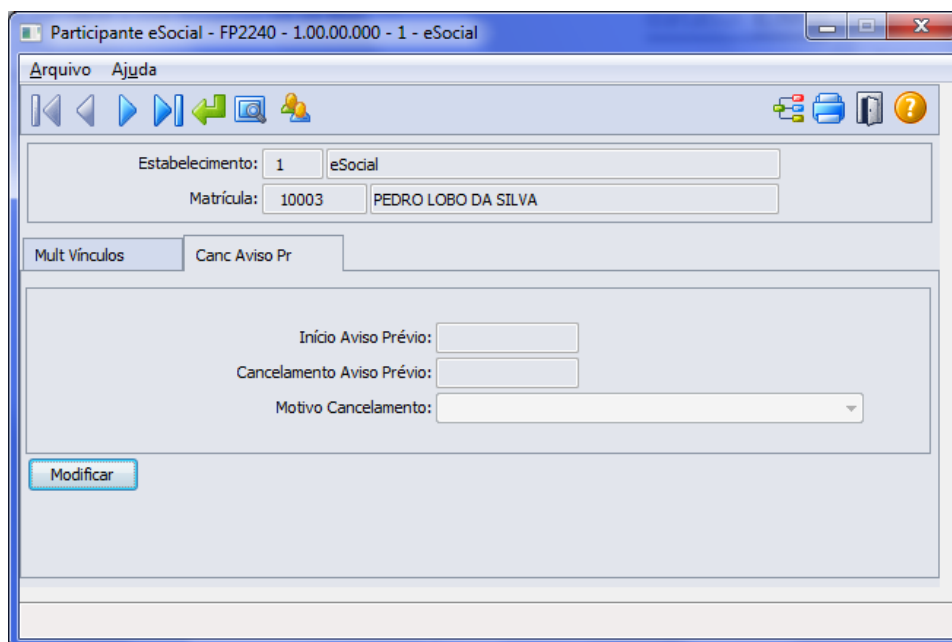

Campo	Descrição	Validações/Regras
Início Aviso Prévio	Data do início do aviso prévio do funcionário.	Essa informação sempre ficará desabilitada, o programa buscará tal informação da programação de rescisão do funcionário.
Cancelamento Aviso Prévio	Data do cancelamento do aviso prévio.	Já virá preenchida com a data informada durante a eliminação da programação, ficará habilitada para alteração, se necessário, e não poderá ser uma data menor ou igual à data de início do aviso prévio.
Motivo Cancelamento	Motivo do cancelamento do aviso prévio, conforme opções previstas no eSocial: <ul style="list-style-type: none"> • Reconsideração prevista no artigo 489 da CLT. • Determinação Judicial. • Cumprimento de norma legal. • Outros. 	Essa informação virá preenchida conforme motivo informado no momento da eliminação da programação da rescisão, ficando habilitado para alteração, se necessário.

Notas:

A pasta “**Canc Aviso Prévio**” ficará habilitada somente quando o tipo de participante for **Funcionário**. Ao modificar um registro da pasta “**Canc Aviso Prévio**”, será validada a existência de programação de rescisão para o funcionário, existindo, não será permitida a alteração dos dados. Sendo necessário primeiramente eliminar a programação da rescisão para alterar os dados de cancelamento do aviso prévio.

O botão do eSocial ficará disponível nesse programa **somente se o estabelecimento** estiver parametrizado como Complementos Habilitados para o eSocial (**FP0560**).

Função:

FP1100 – Manutenção Motivo Estabilidade

Objetivo:

Permitir que seja informado o complemento para os motivos de estabilidade conforme os códigos definidos pelo eSocial para geração das mensagens destinadas ao eSocial, conforme layouts **S-2340 – Evento - Estabilidade – Início** e **S-2345 – Evento - Estabilidade – Término**.

Descrição:

Por meio do botão eSocial, será acessado o programa FP1100A – Complemento Motivo Estabilidade, para permitir informar o motivo de estabilidade de acordo com códigos divulgados pelo eSocial:

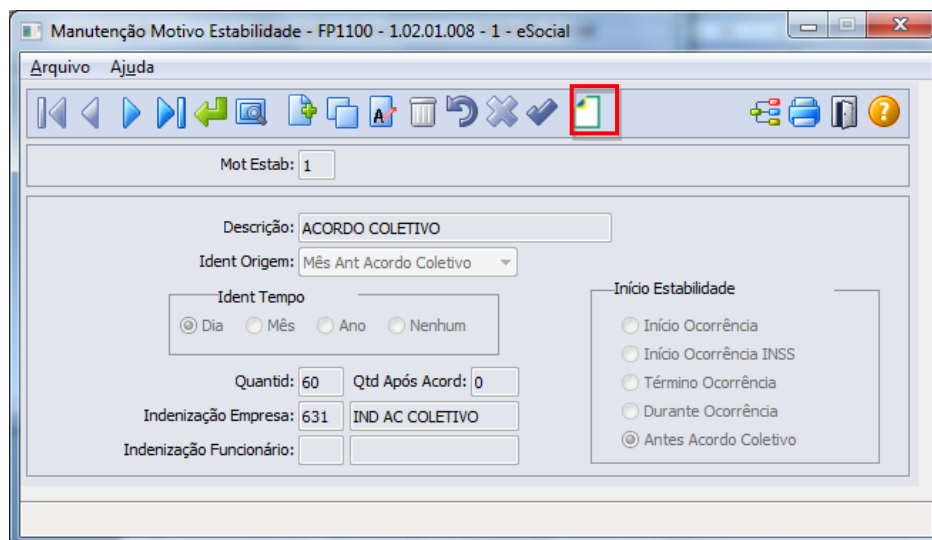

Ao clicar neste botão, será acessada a tela **FP1100A – Complemento Motivo Estabilidade**:

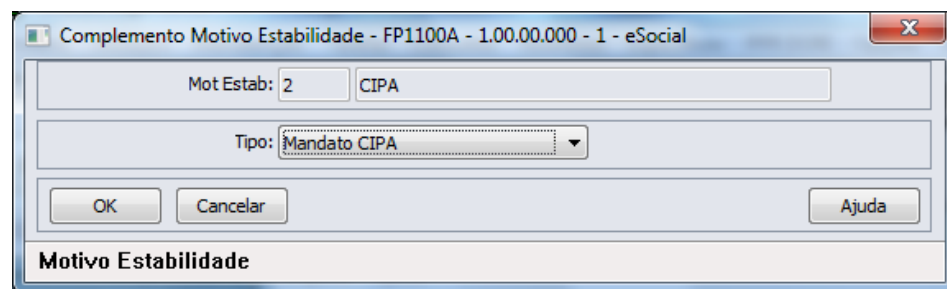

Campo:

Campo	Descrição	Validações/Regras
Tipo	Motivos de estabilidade eSocial: <ul style="list-style-type: none"> • Acidente de Trabalho. • Mandato Sindical. • Mandato Eleitoral. 	Deve ser informada apenas para os motivos de estabilidade que irão para o arquivo eSocial; para os demais motivos de estabilidade deve-se selecionar a opção Nenhum – Estabilidade não irá integrar os arquivos do eSocial .

- Gravidez.
- Prestação de Serviço Militar.
- Convenção Coletiva de Trabalho.
- Candidato da CIPA.
- Eleito Titular CIPA.
- Eleito Suplente CIPA.
- Membro do Conselho Nacional da Previdência Social (CNPS).
- Membro de Comissão de Conciliação Prévia.
- Empregados eleitos diretores de sociedades cooperativas.
- Membros do Conselho Curador do FGTS.
- Outros.

Função:

FP0060 – Manutenção Situações

Objetivo:

Complementar o cadastro de situações com as informações dos afastamentos temporários e desligamentos de acordo com as tabelas definidas pelo eSocial para geração das mensagens destinadas ao eSocial, conforme layouts **S-2320 – Evento Afastamento Temporário**, **S-2325 - Alteração do Motivo do Afastamento**, **S2330 – Evento Retorno de Afastamento Temporário** e **S-2800 – Evento Desligamento**.

Descrição:

Acessar o programa FP0060 – Manutenção Situação e, por meio do botão eSocial, informar os dados complementares solicitados.

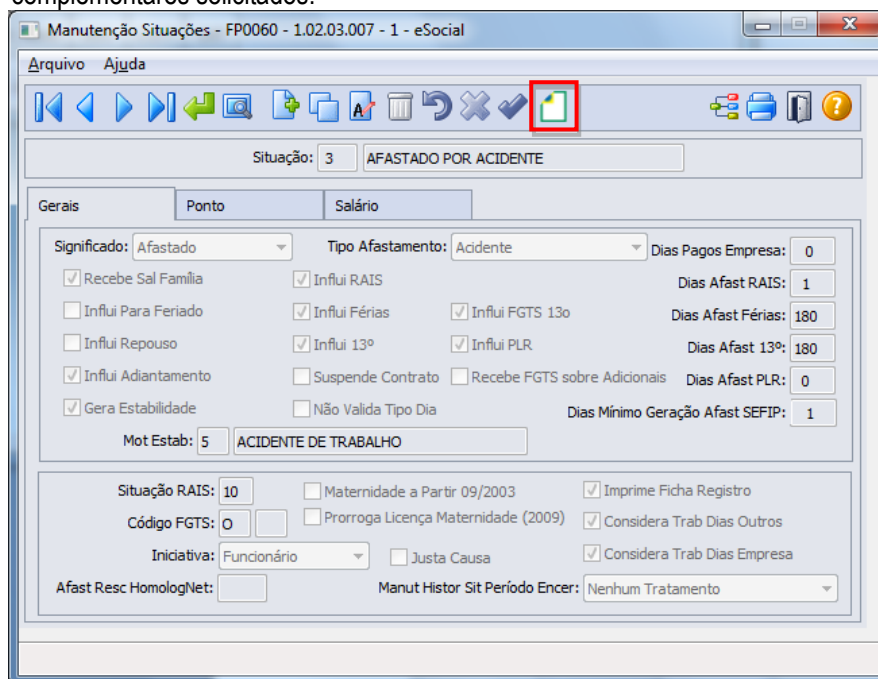

Ao clicar neste botão, será acessada a tela **FP0060A – Complemento Situações**:

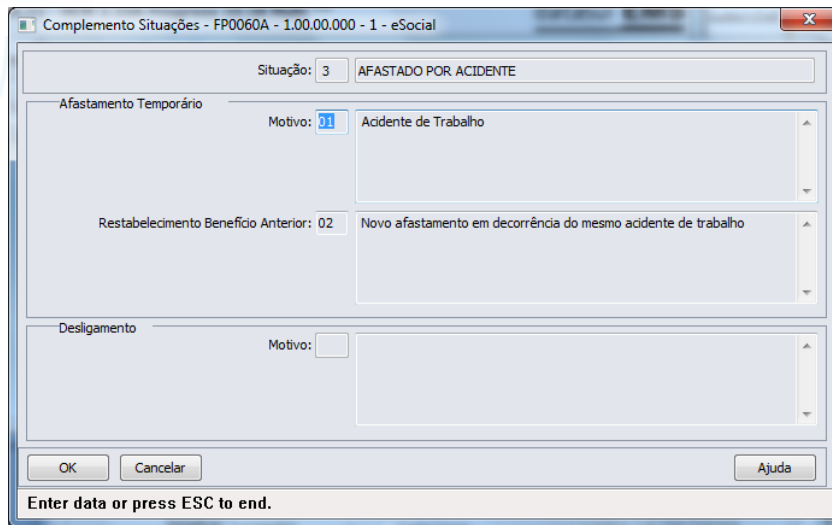

Campos:

Campo	Descrição	Validações/Regras
Afast. Temporário - Motivo	Os motivos de afastamento, conforme anexo I - tabela 18 do eSocial.	Somente fica habilitado quando o significado da situação (campo Significado, na pasta Gerais) for diferente de "Rescisão de Contrato" ou "Saída por Transferência", sendo obrigatório ser informado.
Restabelecimento Benefício Anterior	Motivo de afastamento, pelo mesmo motivo anterior: 02 - Novo afastamento em decorrência do mesmo acidente de trabalho. 04 - Novo afastamento em decorrência da mesma doença, dentro de 60 dias contados da cessação do afastamento anterior.	Somente fica habilitado quando o motivo do afastamento temporário informado for igual a 01 – Acidente de Trabalho, 02 – Novo Afastamento em Decorrência do mesmo Acidente de Trabalho, 03 – Doença ou 04 – Novo Afastamento em Decorrência da mesma doença, dentro de 60 dias, contados da cessação do afastamento anterior , sendo obrigatório ser informado.
Desligamento - Motivo	Motivos de desligamento, conforme anexo I - tabela 19 do eSocial.	Fica habilitado quando o significado da situação (campo Significado, na pasta Gerais) for "Rescisão de Contrato" ou "Saída por Transferência", sendo obrigatório ser informado.

Nota:

O programa de complemento é executado para todas as situações, independente de seu significado, ficando na responsabilidade do usuário relacionar o motivo **00 – Nenhum – Situação não irá integrar os arquivos do eSocial** para as situações que não devem ser integradas para o eSocial.

Os motivos de desligamento 11 e 12 são aceitos para as situações com significado "Saídas por Transferência". Os demais motivos de desligamento somente são aceitos para as situações com significado "Rescisão de Contrato".

Função:

FP1600 – Manutenção Histórico de Situações

Objetivo:

Permitir que seja informado o complemento para as situações de afastamento que estão cadastradas no sistema.

Estas informações serão utilizadas na geração das mensagens destinadas ao eSocial, conforme layouts **S-2320 – Evento Afastamento Temporário, S-2325 - Alteração do Motivo do Afastamento, S-2330 – Evento Retorno de Afastamento Temporário e S-2800 – Desligamento**, quando da inclusão/alteração de uma situação de afastamento, férias ou saída por transferência para algum funcionário.

Descrição: Acessar o programa FP1600 – Manutenção Situação e, por meio do botão eSocial, informar os dados complementares solicitados.

Nota: Para os funcionários contratos especiais, exceto estagiário contrato especial, o programa de complemento não é executado, sendo emitida uma mensagem informando que a origem de contratação é incorreta.

1) Afastamentos pelos motivos (conforme tabela 18 do eSocial):

- **01 – Acidente trabalho.**
- **02 – Novo afastamento em decorrência do mesmo acidente de trabalho.**
- **03 – Doença.**
- **04 – Novo afastamento em decorrência da mesma doença, dentro de 60 dias contados da cessação do afastamento anterior.**
- **06 – Licença maternidade – 120 Dias.**
- **08 – Aborto não criminoso.**

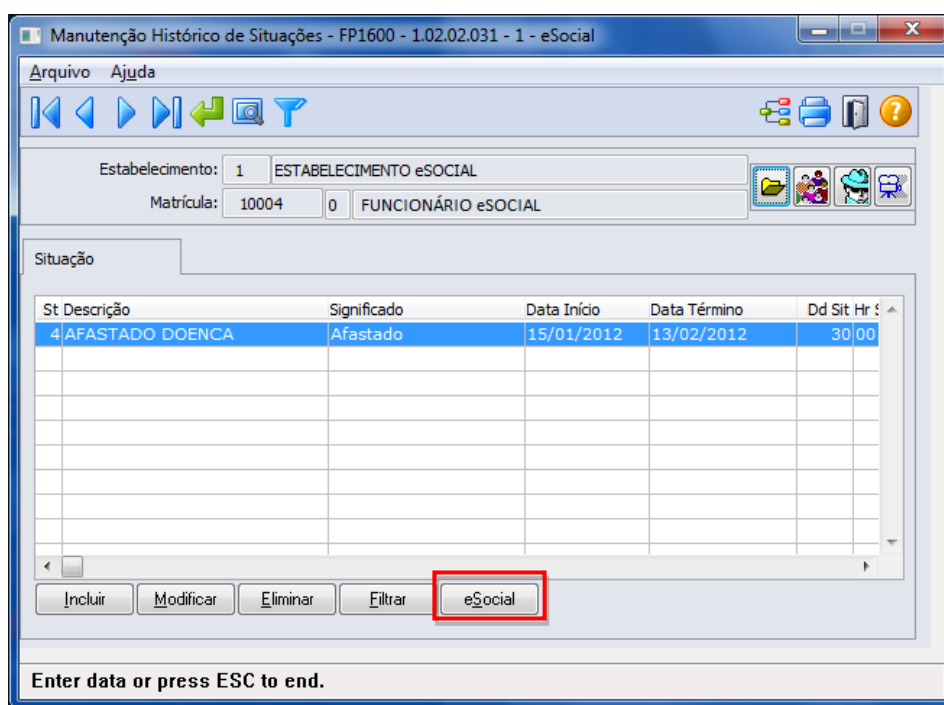

Ao clicar neste botão, será acessada a tela **FP1600B – Complemento Afastamentos**:

Complemento Afastamentos - FP1600B - 1.00.00.000 - 1 - eSocial

Estabelecimento: 1 ESTABELECIMENTO eSOCIAL
 Matrícula: 10004 0 FUNCIONÁRIO eSOCIAL
 Situação: 4 AFASTADO DOENÇA
 Data início: 15/01/2012
 Horário início: 00:00

Atestado Médico
 Nome Emitente:
 Número Órgão Classe:
 País:
 UF:

Acidente trânsito
 Tipo: Nenhum

OK Cancelar Ajuda

Enter data or press ESC to end.

Campos:

Campo	Descrição	Validações/Regras
Nome Emitente	Nome do Médico ou Dentista que emitiu o atestado.	Esses campos ficam desabilitados para as situações com motivo de afastamento (complemento eSocial) igual a: <ul style="list-style-type: none"> Acidente de Trabalho. Novo Afastamento em decorrência do mesmo acidente de trabalho. E ficam habilitados e são obrigatórios para as situações com motivo de afastamento (complemento eSocial) igual a: <ul style="list-style-type: none"> Doença. Novo Afastamento em decorrência da mesma doença, dentro de 60 dias contados da cessação do afastamento anterior. Licença Maternidade (120 dias) Aborto não Criminoso:
Número Órgão Classe	Número de inscrição no órgão de classe	
País	Sigla do país do órgão de classe.	
UF	Sigla da UF do órgão de classe.	
Acidente de Trânsito - Tipo	Tipo de acidente de trânsito do afastamento, conforme opções disponibilizadas no eSocial: <ul style="list-style-type: none"> Nenhum. Atropelamento. Colisão. Outros. 	

- Acidente de Trabalho.
- Novo Afastamento em decorrência do mesmo acidente de trabalho.
- Doença.
- Novo Afastamento em decorrência da mesma doença, dentro de 60 dias contados da cessação do afastamento anterior.

2) Afastamento pelo motivo **10 – Exercício Mandato Sindical**, conforme tabela 18 do eSocial:

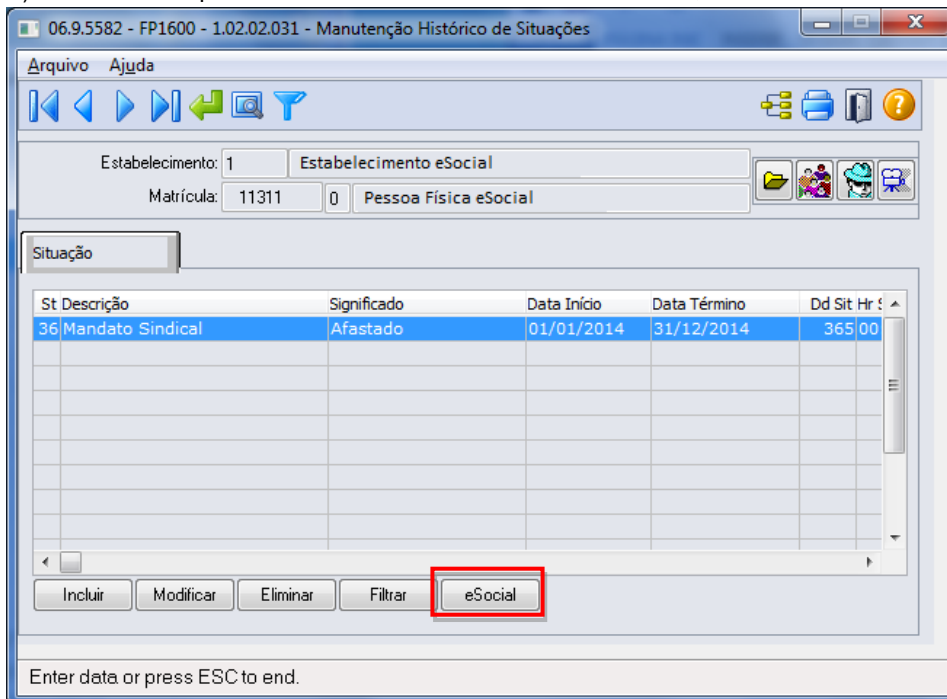

Ao clicar no botão eSocial, será acessada a tela **FP1600C – Complemento Mandato Sindical**:

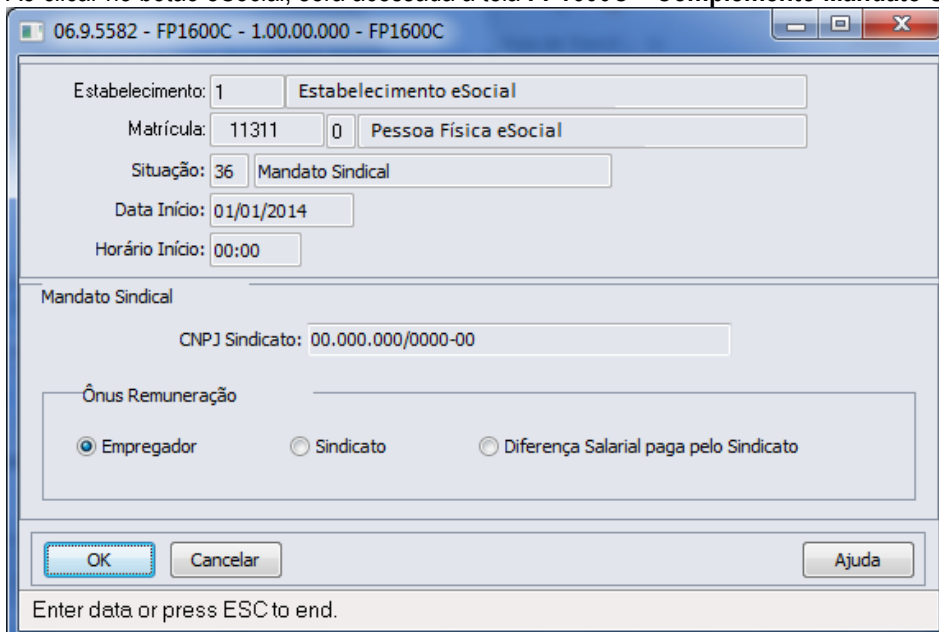

Campos:

Campo	Descrição	Validações/Regras
CNPJ Sindicato	Informar o número do CNPJ do sindicato no qual o funcionário exercerá o mandato.	Obrigatório ser informado.
Ônus Remuneração	Indicativo do ônus da remuneração: <ul style="list-style-type: none"> • Empregador. • Sindicato. • Diferença Salarial paga pelo Sindicato. 	Obrigatório ser informado.

3) Afastamento pelo motivo **16 - Cessão de Trabalhador**, conforme tabela 18 do eSocial:

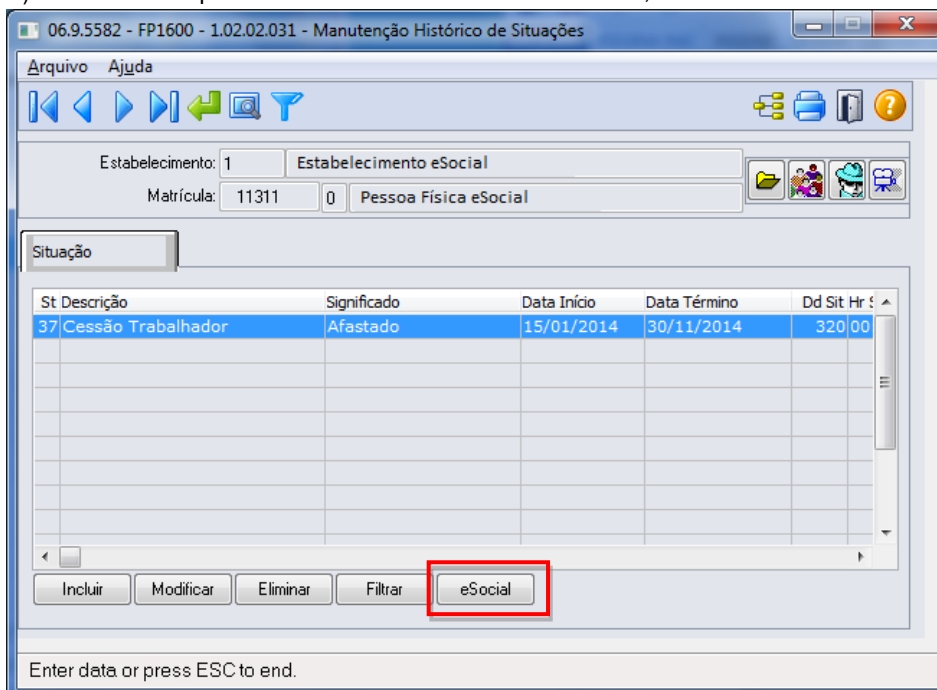

Ao clicar no botão eSocial, será acessada a tela **FP1600D – Complemento Cessão Trabalhador**:

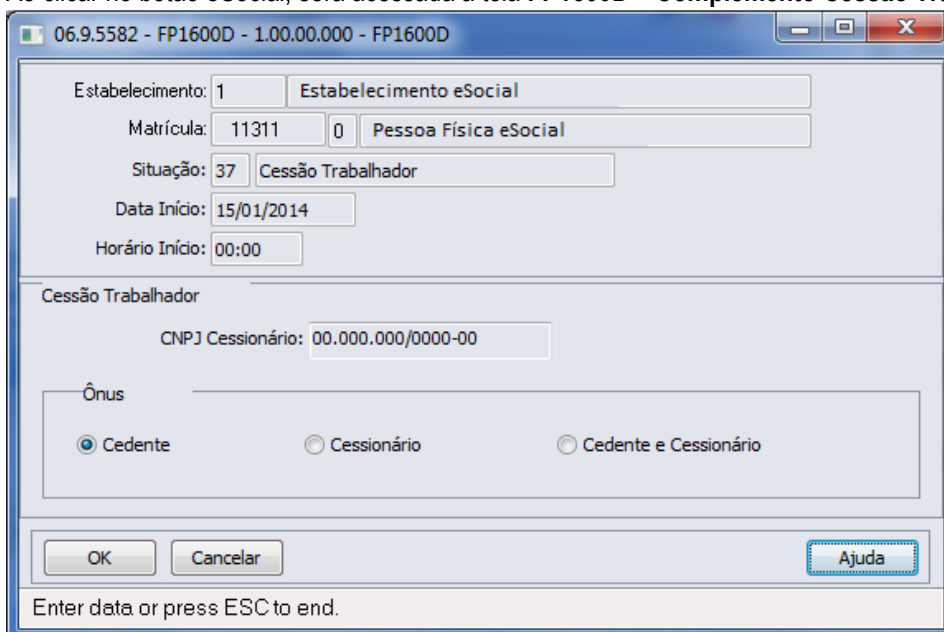

Campos:

Campo	Descrição	Validações/Regras
CNPJ Cessionário	Informar o número do CNPJ do órgão/entidade para o qual o funcionário foi cedido.	Obrigatório ser informado.
Ônus	Indicativo do ônus da remuneração: <ul style="list-style-type: none"> • Cedente. • Cessionário. • Cedente e Cessionário. 	Obrigatório ser informado.

4) **Saída por Transferência** pelos motivos (conforme tabela 19 do eSocial):

- 11 – Transferência de empregado para outra empresa do mesmo grupo empresarial que tenha assumido os encargos trabalhistas, sem que tenha havido rescisão de contrato de trabalho.
- 12 - Transferência de empregado para outra empresa que tenha assumido os encargos trabalhistas por motivo de sucessão, sem que tenha havido rescisão de contrato de trabalho.

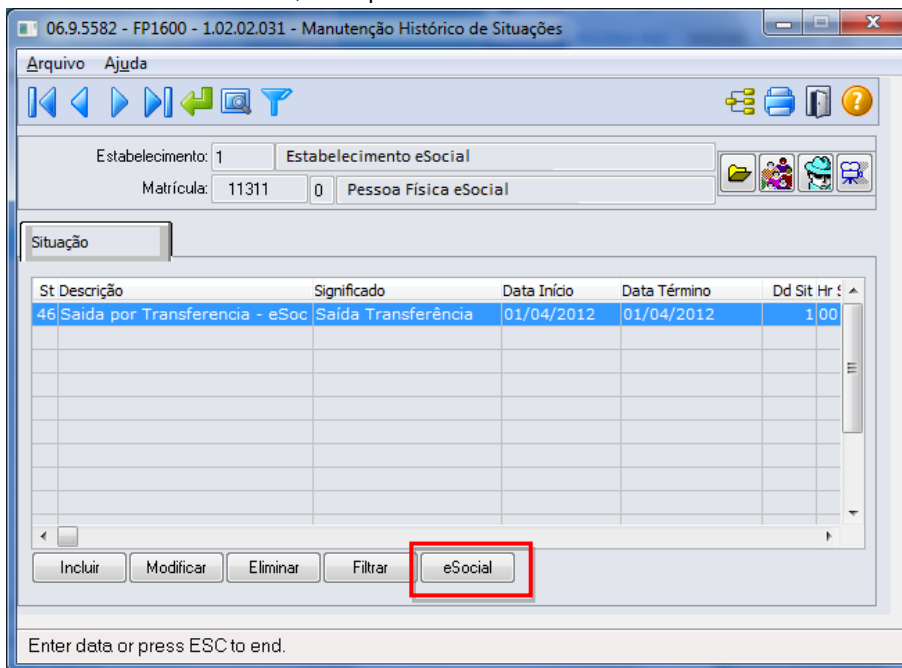

Ao clicar no botão eSocial, será acessada a tela **FP1600E – Complemento Sucessão Vínculo**:

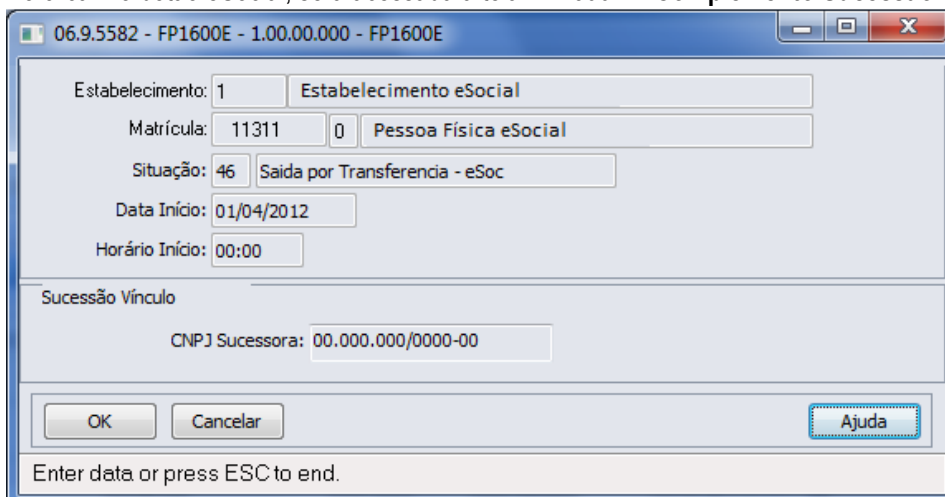

Campo:

Campo	Descrição	Validações/Regras
CNPJ Sucessora	Informar o número do CNPJ da empresa sucessora.	Obrigatório ser informado.

Função:

FP1600 – Manutenção Histórico de Situações – Alteração Espécie Benefício

Objetivo:

Permitir que seja informada a alteração da espécie do benefício feita pelo INSS. Estas informações serão utilizadas na geração da mensagem destinada ao eSocial, conforme layouts **S-2325 - Alteração do Motivo do Afastamento**.

Descrição:

Para o eSocial, há a necessidade de identificar quando uma situação de afastamento tem sua espécie alterada pelo INSS, isto é, quando o motivo do afastamento é alterado conforme tabela abaixo:

Motivo Original	Motivo Novo
01 – Acidente de trabalho.	03 – Doença.
01 – Acidente de trabalho.	14 – Aposentadoria por Invalidez.
03 – Doença.	01 – Acidente de trabalho.
03 – Doença.	14 – Aposentadoria por Invalidez.

Atualmente, quando isto ocorre, o procedimento efetuado é alterar a data da situação que está em andamento e incluir uma nova situação, conforme novo parecer do INSS.

Para que a mensagem de alteração do motivo de afastamento seja gerada corretamente para o eSocial, este procedimento precisa ser feito de uma nova maneira, conforme demonstrado abaixo:

- 1) Considere que o funcionário possui a seguinte situação de afastamento doença:

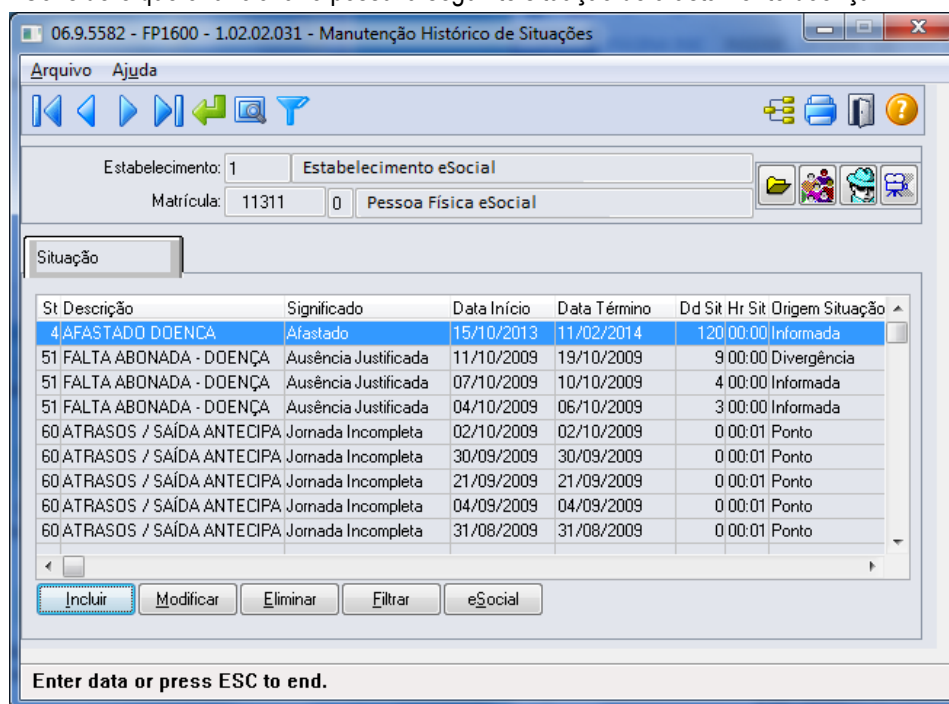

- 2) Em 25/01/2014, o INSS altera a espécie do benefício concedido, que era Doença para Acidente de Trabalho.

Conforme novo procedimento, **não deve ser alterada** a data de término do afastamento da situação 4 – Afastado Doença, mas sim, seguir os passos abaixo:

- a. Lançar a nova situação de afastamento acidente, considerando como data de início a data em que houve a alteração da espécie do benefício.

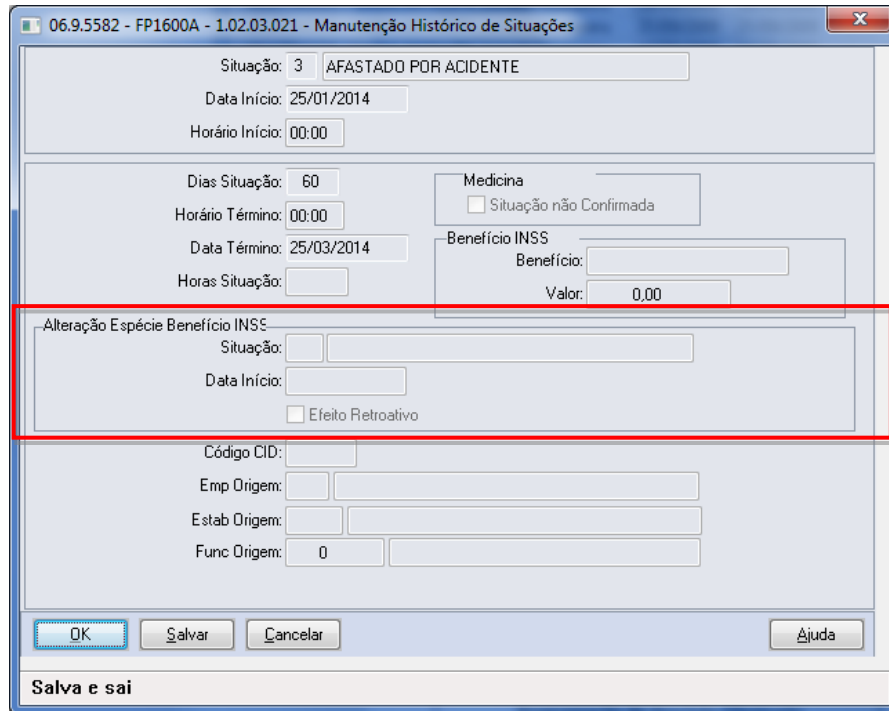

- b. Ao clicar no botão OK, o sistema vai identificar que a situação que está sendo incluída sobrepõe o período de uma situação já cadastrada.

Em seguida, o sistema irá verificar o motivo de afastamento da situação já cadastrada e o motivo de afastamento da situação que está sendo incluída. Se estes motivos se enquadrarem na tabela demonstrada no início deste tópico (FP1600), será apresentada a pergunta abaixo; caso contrário, a inclusão da situação não será permitida.

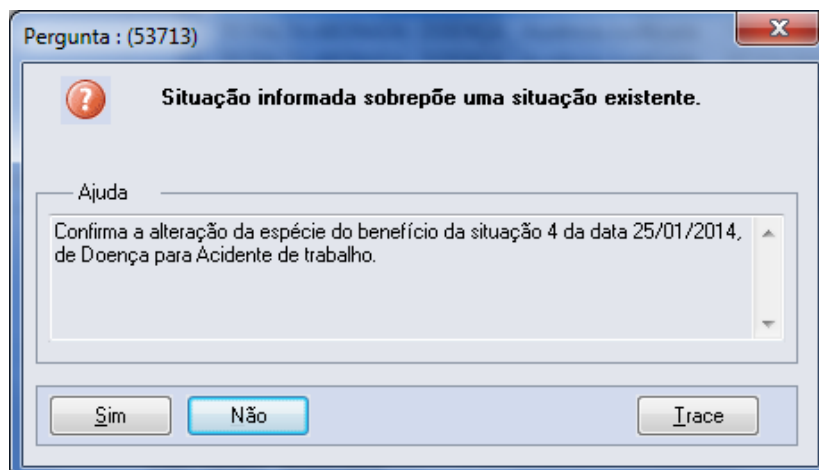

Caso a resposta para esta pergunta seja:

- **Não:** não será permitida a inclusão da situação.
- **Sim:** será atualizado na tela, no quadro Alteração Espécie Benefício INSS o código, a descrição e data de início da situação que será substituída. Também será apresentada a pergunta abaixo:

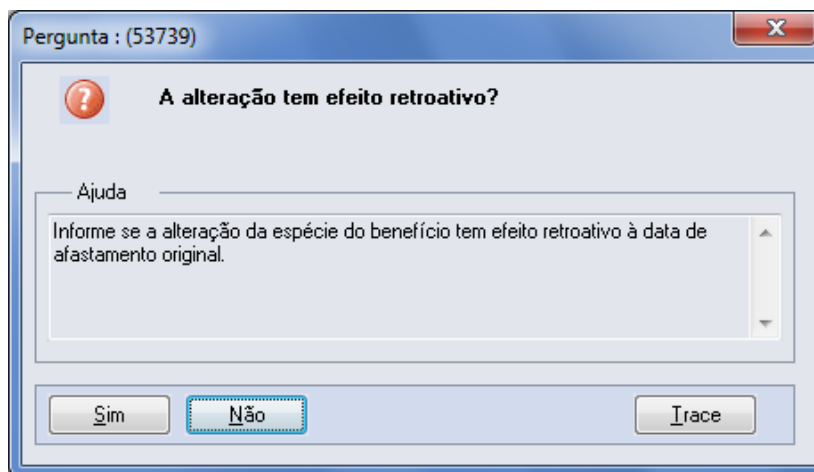

A resposta desta pergunta irá atualizar o conteúdo do campo Efeito Retroativo, localizado no quadro Alteração Espécie Benefício INSS.

- Por último, o sistema altera a data de término da situação já cadastrada para que seja igual à data de início da nova situação – 1, e altera também a quantidade de dias da situação.
- Ao término do procedimento, as situações de afastamento do funcionário ficaram conforme demonstrado na tela abaixo:

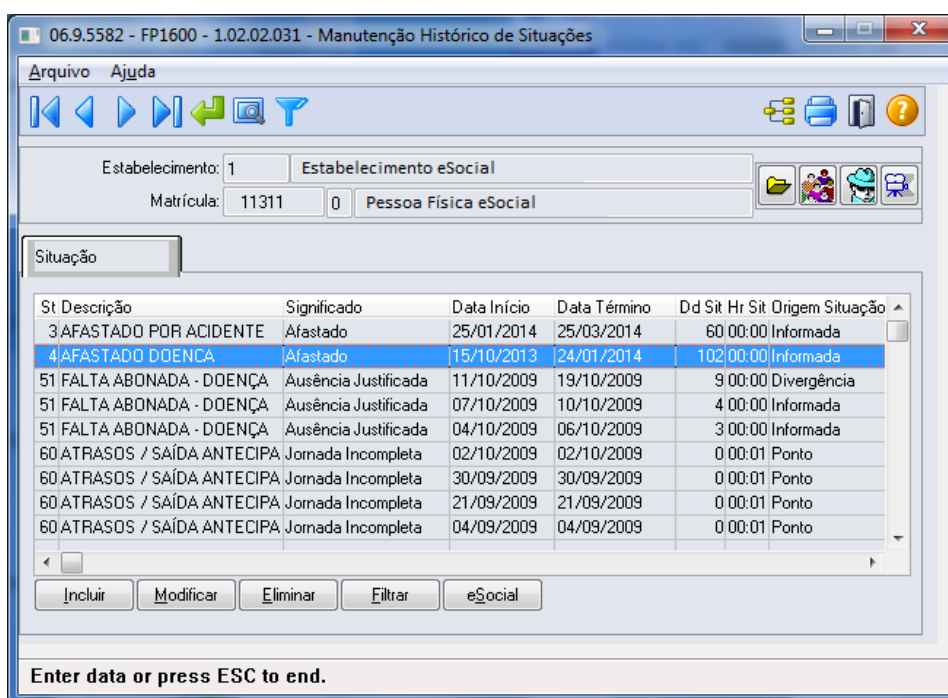

Notas: Esta implementação reflete nos programas MT0728 – Atendimento Médico, pasta Atest. Ext e, MT0828 – Gerenciador Médico, pasta Afast.

Função: **FP9194 – Cálculo das Diferenças Salariais Dissídio**

Objetivo: Permitir que sejam informados os dados referentes ao dissídio, por meio deste botão, será acessado o programa **F9194B – Complemento Cálculo Diferenças Salariais**.

Descrição: A partir do momento em que, algum **estabelecimento** compreendido dentro da faixa de estabelecimentos informada na pasta de Seleção, estiver com o eSocial habilitado neste programa irá aparecer o botão eSocial ao lado esquerdo do botão Ajuda.
Este botão inicialmente vem desabilitado e, somente é habilitado depois de selecionado o campo Gera Movimento na pasta Parâmetros, passará a ser obrigatório informar os complementos para o eSocial.

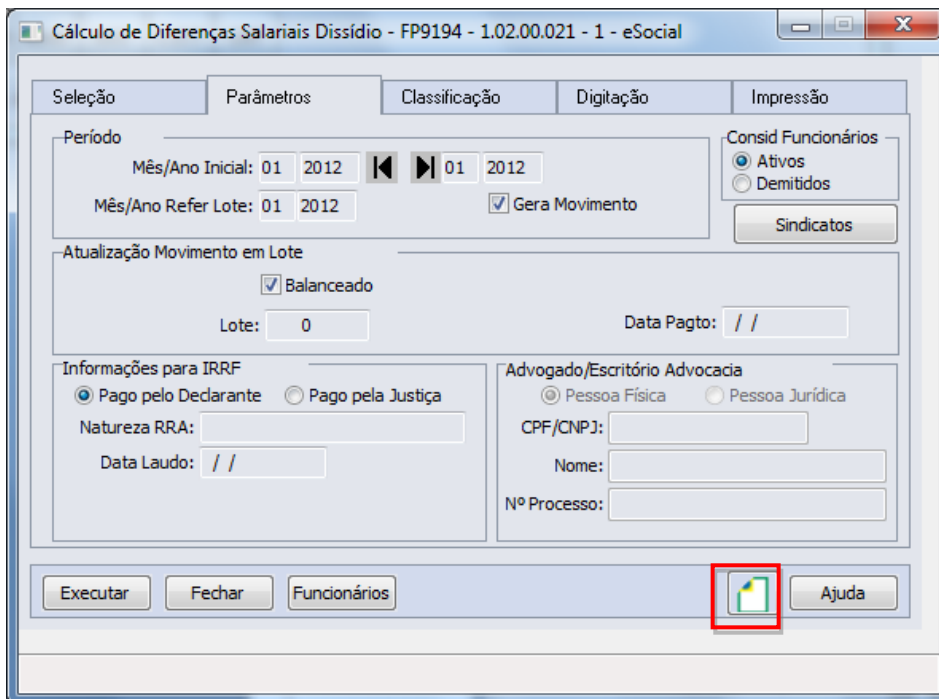

Ao clicar neste botão, será acessada a tela **FP9194B – Complemento Cálculo Diferenças Salariais**:

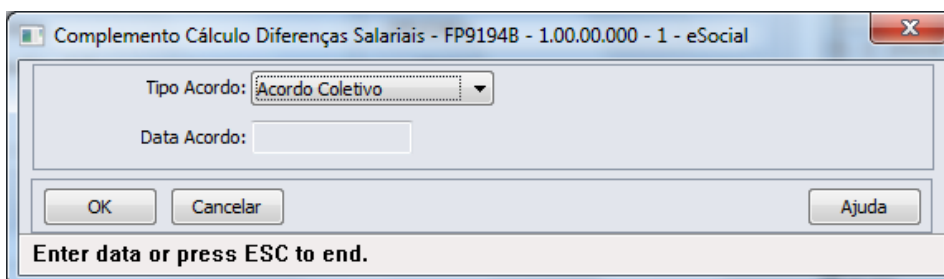

Campos:

Campo	Descrição	Validações/Regras
Tipo Acordo	Tipo de acordo: <ul style="list-style-type: none"> Acordo Coletivo. Comissão de Conciliação Prévia – CCP. Convenção. Dissídio. 	É obrigatório ser informado.
Data Acordo	Data do acordo, convenção ou dissídio.	A data deverá ser data anterior ou igual mês/ano de referência do lote, informado na pasta Parâmetros.

Nota: É obrigatório informar os complementos para o eSocial.

Função: **FP6620 – Importa Dependentes**

Objetivo: Permitir importar os dependentes e as informações complementares necessárias para o eSocial.

Descrição: No arquivo de layout deste programa, foi acrescentado o registro Informações Complementares eSocial, o qual é identificado por meio do campo Tipo de Informação: 3 – eSocial. Este contém os mesmos campos do programa complemento **FP1760C – Complemento Dependentes**.

Campos: Para detalhes sobre os novos campos, sua obrigatoriedade, entre outros, verificar no programa FP6620, por meio do botão Editar Layout da pasta Layout.

Função: **FP6600 – Importa Funcionários**

Objetivo: Permitir importar funcionários com as informações complementares necessárias para o eSocial.

Descrição: No arquivo de layout deste programa, foram acrescentados quatro novos tipos de registros: 7, 8, 9 e 10, que contém os campos complementares para o eSocial, referente ao funcionário e à sua pessoa física.

Campos: Para detalhes sobre os novos campos, sua obrigatoriedade, entre outros, verificar no programa FP6600, por meio do botão Editar Layout da pasta Layout.

Nota: As validações dos demais campos, são as mesmas efetuadas no complemento eSocial dos programas FP1500 – Manutenção Funcionários e FP1440 – Manutenção Pessoa Física.

Função: **FP6610 – Importa Funcionários Contratos Especiais**

Objetivo: Permitir importar funcionários contratos especiais com as informações complementares necessárias para o eSocial.

Descrição: No arquivo de layout deste programa, foram acrescentados quatro novos tipos de registros: 6, 7, 8 e 9, que contém os campos complementares para o eSocial, referente ao funcionário e à sua pessoa física.

Campos: Para detalhes sobre os novos campos, sua obrigatoriedade, entre outros, verificar no programa FP6610, por meio do botão Editar Layout da pasta Layout.

Nota: As validações dos demais campos, são as mesmas efetuadas no complemento eSocial dos programas FP1510 – Manutenção Funcionários Contratos Especiais e FP1440 – Manutenção Pessoa Física.

Função: **FP6660 – Importa Histórico de Situações**

Objetivo: Importar os históricos de situação dos funcionários para o Manutenção Histórico de Situações (FP1600) e suas informações complementares necessárias para o eSocial.

Descrição: No arquivo de layout deste programa, foi acrescentado o registro tipo 2, identificado por meio da constante efd-afas, que o qual contém os campos complementares para o eSocial, referente ao afastamento.

Campos: Para detalhes sobre os novos campos, sua obrigatoriedade, entre outros. Verificar no programa FP6660, por meio do botão Editar Layout da pasta Layout.

Nota: As validações dos demais campos são iguais às efetuadas no complemento eSocial do programa FP1600 – Manutenção Histórico de Situações.

Função: FP6650 – Importa Informações eSocial

Objetivo: Efetuar a importação dos campos adicionais dos cadastros, necessários para a geração das informações para o eSocial.

Descrição: O programa possibilitará a importação das informações adicionais para eSocial, atualizando as informações complementares dos novos campos eSocial. Este programa poderá ser utilizado para completar as informações que já estão cadastradas no sistema.

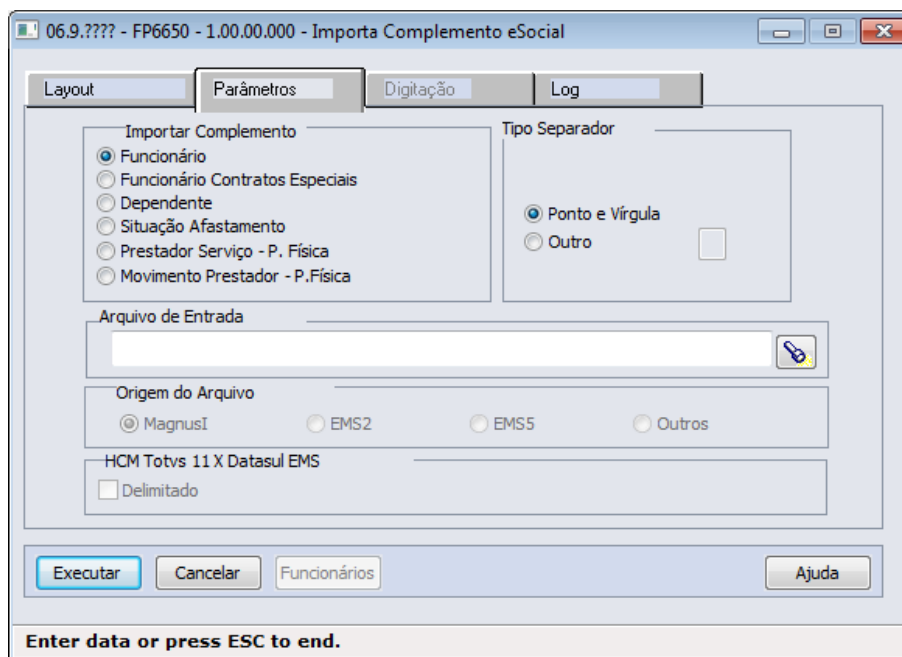

Campos Pasta Layout:

Campo	Descrição	Validações/Regras
Layout	Conforme opção selecionada demonstrará o arquivo de layout correspondente, por meio do botão Editar Layout.	Não se aplica.
Layout - Funcionário	Contém os registros 7, 8, 9 e 10 do layout do programa FP6600.	Para detalhes sobre os novos campos, sua obrigatoriedade, entre outros, verificar no programa FP6650, o arquivo da pasta Layout.
Layout - Funcionário Contratos Especiais	Contém os registros 6, 7, 8 e 9 do programa FP6610.	
Layout - Dependente	Contém o registro Informações Complementares eSocial do programa FP6620.	
Layout - Situação Afastamento	Contém o registro tipo 2 do programa FP6660.	
Layout - Prestador	Contém o registro tipo Complemento eSocial e Beneficiários.	
Layout – Movimento Prestador	Contém o registro tipo Complemento eSocial e Beneficiários.	

Nota: As opções da pasta Layout são somente para visualização dos layouts, o que vai validar qual o tipo de importação será efetuado, são as opções escolhidas na pasta Parâmetros.

Campos Pasta Parâmetros:

Campo	Descrição	Validações/Regras
Importar Complemento	Por meio deste campo, o usuário selecionará para qual informação do sistema será feita a importação das informações complementares. Opções: <ul style="list-style-type: none"> • Funcionário. • Funcionário Contratos Especiais. • Dependente. • Situação Afastamento. • Prestador – P. Física. • Movimento do Prestador – P. Física. 	Não se aplica.
Tipo Separador	Indica qual o caracter que foi utilizado no arquivo de importação para separar as informações do layout. Possui as seguintes opções: <ul style="list-style-type: none"> • Ponto e Vírgula. • Outro. 	Somente fica habilitado quando estiver selecionada a opção Outro, sendo neste caso, obrigatório ser informado.
Arquivo de Entrada	Indica a localização e o nome do arquivo a ser importado.	Deverá ser informado o caminho/arquivo texto contendo os dados que deverão ser importados.
Origem do arquivo	Indica a origem do arquivo de entrada. As opções disponíveis são: <ul style="list-style-type: none"> • Magnus; • EMS 2; • EMS 5; • Outros. 	Habilitado somente quando estiver selecionada a opção Movimento Prestador – P. Física. Quando selecionada a opção EMS 2, é necessário informar os estabelecimentos pasta Digitação.
HCM Totvs 11 x Datasul SEM - Delimitado	Selecionar o campo caso desejar importar o arquivo do EMS com posições delimitadas.	Habilitado somente quando o campo Importar Complemento está selecionado como Movimento do Prestador – P. Física.

Campos Pasta Digitação:

Campo	Descrição	Validações/Regras
Emp	Exibe a empresa a ser considerada para importação do arquivo.	Fica sempre desabilitado.
Est	Exibe o estabelecimento a ser considerado para importação do arquivo.	Fica sempre desabilitado.
Emp Origem	Exibe o código da empresa origem.	Fica habilitado para que possa ser informado o código da empresa origem correspondente à empresa no HCM.
Est Origem	Exibe o código do estabelecimento origem.	Fica habilitado para que possa ser informado o código do estabelecimento origem correspondente ao estabelecimento no HCM.

Campos Pasta Log:

Campo	Descrição	Validações/Regras
Imprime	Neste campo deve-se escolher uma opção para a impressão dos registros no log de execução.	Não se aplica.
Todos	Indica que todos os registros importados serão impressos no log de execução da importação.	Não se aplica.
Rejeitados	Indica que somente os registros com erros que não foram importados serão impressos no log de execução.	Não se aplica.
Destino	Neste campo deve-se escolher uma opção para a geração do log de execução da importação: Impressora, Arquivo ou Terminal.	Não se aplica.
Execução	Neste campo deve-se escolher uma opção para indicar como deverá ocorrer a execução do programa: <ul style="list-style-type: none"> • On-Line. • Batch. 	Não se aplica.
Imprime Parâmetros	Neste campo deve-se informar se deve ou não ser impressa a página de parâmetros selecionados para a execução.	Não se aplica.

Nota: É obrigatório que o parâmetro do eSocial esteja habilitado para a empresa/estabelecimento informado para que importação seja realizada.
 As validações dos campos complementares do eSocial são iguais às efetuadas pelos programas de importação: FP6600 – Importa Funcionários, FP6610 – Importa Funcionários Contratos Especiais, FP6620 – Importa Dependentes, FP6660 – Importa Históricos de Situações, FP6720 – Importação Prestador de Serviço e FP6590 – Importação Movimento Prestador.

Função: **FP1720 – Manutenção Identificação do Funcionário**

FE1720 – Alteração de Contratos

Objetivo: Desativar a execução destes programas.

Descrição: Ao ser executado algum destes programas, será exibida a mensagem abaixo e, depois de clicar no botão OK, a tela do programa não será aberta.

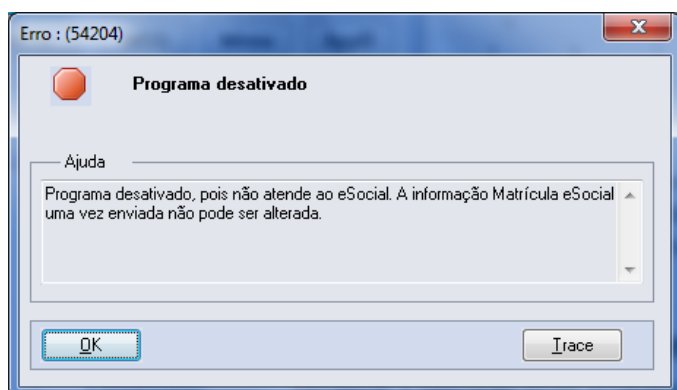

Função: FP1840 – Transferência de Funcionários e

FP1850 – Transferência Coletiva de Funcionários

Objetivo: Efetuar o tratamento das informações do complemento eSocial do funcionário e de suas informações no processo de transferência individual e coletiva.
Efetuar o encerramento das atividades desempenhadas eSocial e das condições diferenciadas de trabalho eSocial dos funcionários transferidos.

Descrição: Os programas de transferência, individual e coletiva, foram alterados para:

1) Transferir para a empresa/estabelecimento/matricula destino as seguintes informações:

- **Funcionário/Participante:** serão transferidos os seguintes campos do complemento eSocial:

Campo
Indicativo Admissão
Categoria
Regime Trabalhista
Regime Previdenciário
Regime Jornada
Alvará Judicial
Natureza Atividade
Expedição CNH
Emissor CNH
Natureza Estágio
Nível Estágio
Apólice Seguro
Área Atuação
Supervisor
Instituição Ensino
Agente Integração

Observação:

- O campo Tipo Admissão será gerado com o valor “Admissão”.
- Os campos dos quadros “Trabalhador Temporário” e “Descrição Salário Variável”, e das pastas Sucessão Vínculo e Cessão Trabalhador não serão transferidos.

- **Habilidade Profissional:** serão transferidos os seguintes campos do complemento eSocial:

Campo
Expedição
Validade

- **Afastamentos:** serão transferidos os seguintes campos do complemento eSocial:

Campo
Nome Emitente
Número Órgão Classe
País
UF
Tipo
CNPJ Cessionário
Ônus
CNPJ Sindicato
Ônus Remuneração

- **Informações Múltiplos Vínculos:** as informações de múltiplos vínculos que estiverem cadastradas no programa FP2240 – Participantes eSocial para o mês/ano de transferência serão ser transferidas.

2) Efetuar o encerramento das atividades desempenhadas eSocial e das condições diferenciadas de trabalho eSocial dos funcionários transferidos:

- **Atividades Desempenhadas eSocial:**
Os registros de atividades desempenhadas com data de término superior à data de transferência terão a data de término alterada para o dia anterior à data da transferência, independente da sua origem (produto padrão ou cadastro/importação do eSocial).
- **Condição Diferenciada de Trabalho eSocial:**
Os registros de condições diferenciadas de trabalho com data de término superior à data de transferência terão a data de término alterada para o dia anterior à data da transferência.
Para as condições diferenciadas de trabalho do tipo Fator de Risco, também serão encerradas as datas de término dos agentes e dos EPIs relacionados à condição de trabalho diferenciada.

4.2. eSocial – Alterações no Módulo Férias e Rescisões

Função:	FR5040 – Manutenção Programação de Rescisão
Objetivo:	Permitir que seja informado o complemento para as programações de rescisão que estão cadastradas no sistema. Estas informações serão utilizadas na geração das mensagens destinadas ao eSocial, conforme layouts S-2400 – Evento Aviso Prévio , S2800 – Evento Desligamento e S-2680 – Trabalhador Sem Vínculo de Emprego - Término .
Descrição:	Completar as informações de aviso prévio, número atestado de óbito e processo trabalhista para o eSocial.

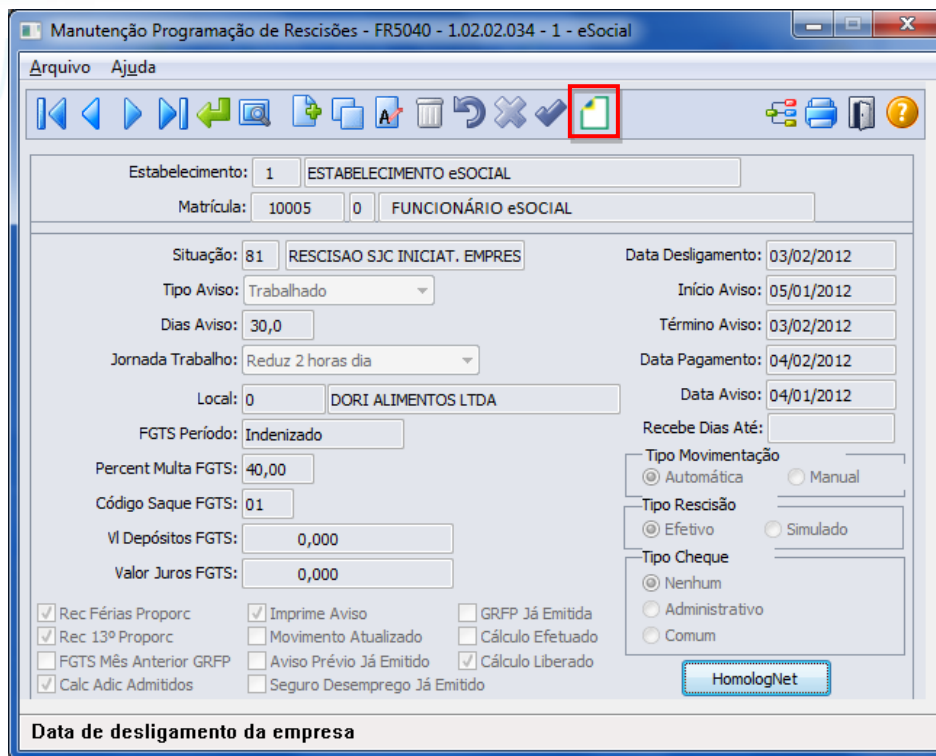

Manutenção Programação de Rescisões - FR5040 - 1.02.02.034 - 1 - eSocial

Arquivo Ajuda

Estabelecimento: 1 ESTABELECIMENTO eSOCIAL
Matrícula: 10005 0 FUNCIONÁRIO eSOCIAL

Situação: 81 RESCISAO SJC INICIAT. EMPRES
Tipo Aviso: Trabalhado
Dias Aviso: 30,0
Jornada Trabalho: Reduz 2 horas dia
Local: 0 DORI ALIMENTOS LTDA
FGTS Período: Indenizado
Percent Multa FGTS: 40,00
Código Saque FGTS: 01
VI Depósitos FGTS: 0,000
Valor Juros FGTS: 0,000

Data Desligamento: 03/02/2012
Início Aviso: 05/01/2012
Término Aviso: 03/02/2012
Data Pagamento: 04/02/2012
Data Aviso: 04/01/2012
Recebe Dias Até:

Tipo Movimentação
 Automática Manual

Tipo Rescisão
 Efetivo Simulado

Tipo Cheque
 Nenhum
 Administrativo
 Comum

Rec Férias Proporc Imprime Aviso GRFP Já Emitida
 Rec 13º Proporc Movimento Atualizado Cálculo Efetuado
 FGTS Mês Anterior GRFP Aviso Prévio Já Emitido Cálculo Liberado
 Calc Adic Admitidos Seguro Desemprego Já Emitido

Data de desligamento da empresa

Ao clicar neste botão, será acessada a tela **FR5040B – Complemento Programação Rescisão**:

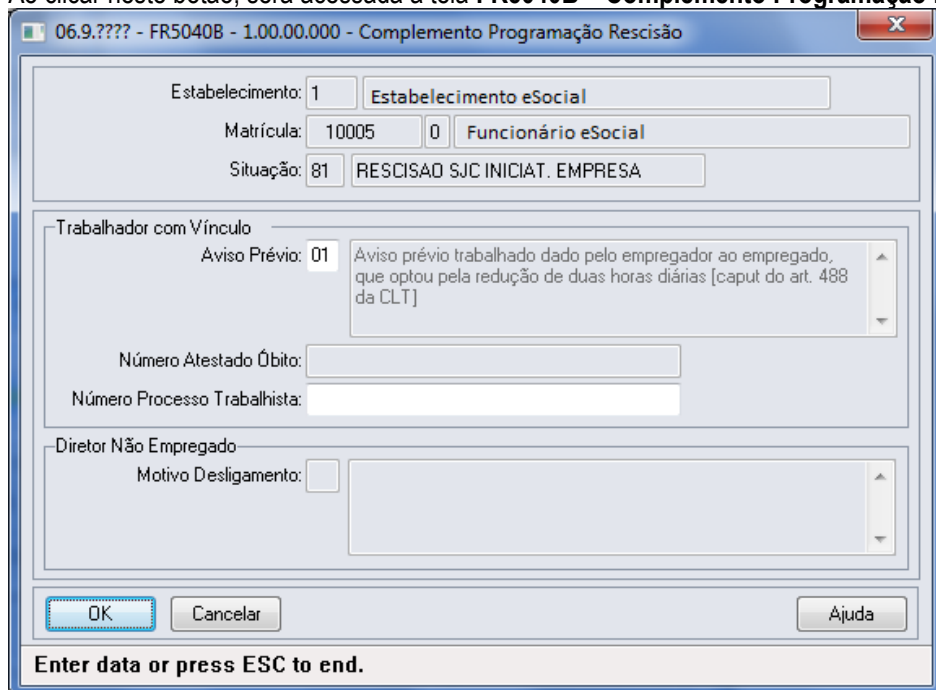

06.9.???? - FR5040B - 1.00.00.000 - Complemento Programação Rescisão

Estabelecimento: 1 Estabelecimento eSocial
Matrícula: 10005 0 Funcionário eSocial
Situação: 81 RESCISAO SJC INICIAT. EMPRESA

Trabalhador com Vínculo
Aviso Prévio: 01
Aviso prévio trabalhado dado pelo empregador ao empregado, que optou pela redução de duas horas diárias [caput do art. 488 da CLT]

Número Atestado Óbito:
Número Processo Trabalhista:

Diretor Não Empregado
Motivo Desligamento:

Enter data or press ESC to end.

Campos:

Campo	Descrição	Validações/Regras
Aviso Prévio	Indica quem avisou o desligamento, conforme tabela abaixo: 1 - Aviso prévio trabalhado dado pelo	Deve ser informado apenas para as programações de rescisão cujo aviso prévio precise ser enviado para o arquivo eSocial; para as demais programações deverá ser

	<p>empregador ao empregado, que optou pela redução de duas horas diárias [caput do art. 488 da CLT].</p> <p>2 - Aviso prévio trabalhado dado pelo empregador ao empregado, que optou pela redução de dias corridos [parágrafo único do art. 488 da CLT].</p> <p>3 - Aviso prévio dado pelo empregado (pedido de demissão), dispensado de seu cumprimento.</p> <p>4 - Aviso prévio dado pelo empregado (pedido de demissão), não dispensado de seu cumprimento, sob pena de desconto, pelo empregador, dos salários correspondentes ao prazo respectivo (§2º do art. 487 da CLT).</p>	<p>informado o código 00 – Nenhum – Aviso Prévio não irá integrar os arquivos do eSocial.</p> <p>Este campo fica desabilitado quando a habilitação de rescisão for de um diretor sem vínculo.</p>
Número Atestado Óbito	Número do registro do Atestado de Óbito.	<p>Este campo fica habilitado e é obrigatório ser informado quando a situação de desligamento da rescisão possuir motivo de desligamento informado no complemento do eSocial do programa FP0060 igual a 09 – Rescisão do Contrato de Trabalho por morte do Empregado ou 10 – Rescisão do Contrato de Trabalho por Morte do Empregado por Acidente de Trabalho (conforme anexo I - tabela 19 do eSocial).</p> <p>Este campo fica desabilitado quando a habilitação de rescisão for de um diretor sem vínculo.</p>
Número Processo Trabalhista	Número do processo trabalhista	<p>Deve ser informado apenas se a rescisão ocorreu por este motivo.</p> <p>Este campo fica desabilitado quando a habilitação de rescisão for de um diretor sem vínculo.</p>
Motivo Desligamento	<p>Indicativo do motivo do desligamento do Diretor Não Empregado:</p> <p>01 - Exoneração do Diretor Não Empregado sem justa causa, por deliberação da assembléia, dos sócios cotistas ou da autoridade competente.</p> <p>02 - Término de Mandato do Diretor Não Empregado que não tenha sido reconduzido ao cargo.</p> <p>03 - Exoneração a pedido de Diretor Não Empregado.</p>	<p>Obrigatório ser informado quando a categoria do trabalhador corresponder a "Diretor Não Empregado" [721,722].</p> <p>Habilitado somente quando a habilitação de rescisão for de um diretor sem vínculo.</p>

- 04 - Exoneração do Diretor Não Empregado por culpa recíproca ou força maior.
- 05 - Morte do Diretor Não Empregado.
- 06 - Exoneração do Diretor Não Empregado por falência, encerramento ou supressão de parte da empresa.

Nota: O complemento será habilitado apenas para os funcionários com origem de contratação empresa e para as programações de rescisão do tipo Efetiva.

Função: FR5040 – Manutenção Programação de Rescisão – Botão Eliminação

Objetivo: Permitir que seja informado o complemento do cancelamento do aviso prévio para a programação de rescisão que está sendo eliminada.

Estas informações serão utilizadas na geração das mensagens destinadas ao eSocial, conforme layout **S-2405 – Evento Cancelamento Aviso Prévio**.

Descrição: Ao ser clicado no botão de exclusão para eliminar uma programação de rescisão, serão feitas algumas validações para identificar se o programa de complemento eSocial referente ao cancelamento do aviso prévio deve ser executado ou não, conforme regras abaixo:

Programação de Rescisão Eliminada	Validações/Regras
Sem Aviso Prévio Informado no complemento eSocial	Não executa o programa FR5040rc – Complemento Cancelamento Aviso Prévio.
Com Aviso Prévio informado no complemento eSocial e a mensagem de Aviso Prévio pendente de envio	Não executa o programa FR5040rc – Complemento Cancelamento Aviso Prévio.
Com Aviso Prévio informado no complemento eSocial e a mensagem de Aviso Prévio enviada	Executa o programa FR5040rc – Complemento Cancelamento Aviso Prévio.

Campos:

Campo	Descrição	Validações/Regras
Cancelamento Aviso Prévio	Data do cancelamento do aviso prévio.	Deve ser uma data posterior a data do aviso prévio que está sendo cancelado. É obrigatório ser informada.
Motivo Cancelamento	Indicativo do motivo de cancelamento do aviso prévio: <ul style="list-style-type: none"> • 1 - Reconsideração prevista no artigo 489 da CLT. • 2 - Determinação Judicial. • 3 - Cumprimento de norma legal. • 9 – Outros. 	É obrigatório ser informado.

Nota:

A tela de complemento apenas será aberta se a rescisão for do tipo Efetiva, funcionário de origem de contratação igual à empresa e possuir código de aviso prévio informado no complemento do eSocial.

Caso seja clicado no botão **Cancelar** desta tela, será emitida uma pergunta solicitando a confirmação do usuário se ele deseja sair da tela, pois os dados do cancelamento do aviso prévio são obrigatórios. Se o usuário responder:

- **Não:** a tela de cancelamento permanece aberta para que sejam informados os dados do cancelamento do aviso prévio.
- **Sim:** a tela de cancelamento será fechada e a programação de rescisão não será efetuada.

Caso seja clicado no botão **OK** desta tela, a programação de rescisão será eliminada, e os dados informados sobre o cancelamento poderão ser consultados/modificados por meio do programa FP2240 – Manutenção Participantes eSocial, na pasta Canc Aviso Pr.

Função:

FR5030 – Gera Programação de Rescisão

Objetivo:

Permitir que seja informado o complemento para as programações de rescisão que serão geradas. Estas informações serão utilizadas na geração das mensagens destinadas ao eSocial, conforme layout **S-2400** – Evento Aviso Prévio.

Descrição:

A partir do momento em que, algum estabelecimento compreendido dentro da faixa de estabelecimentos informada na pasta de Seleção, estiver com o eSocial habilitado (FP0560), no programa FR5030 irá aparecer o botão eSocial (na parte inferior da tela, ao lado esquerdo do botão Ajuda). Este botão inicialmente vem desabilitado e, somente é habilitado depois de ser informado o código da situação de rescisão na pasta Parâmetros.

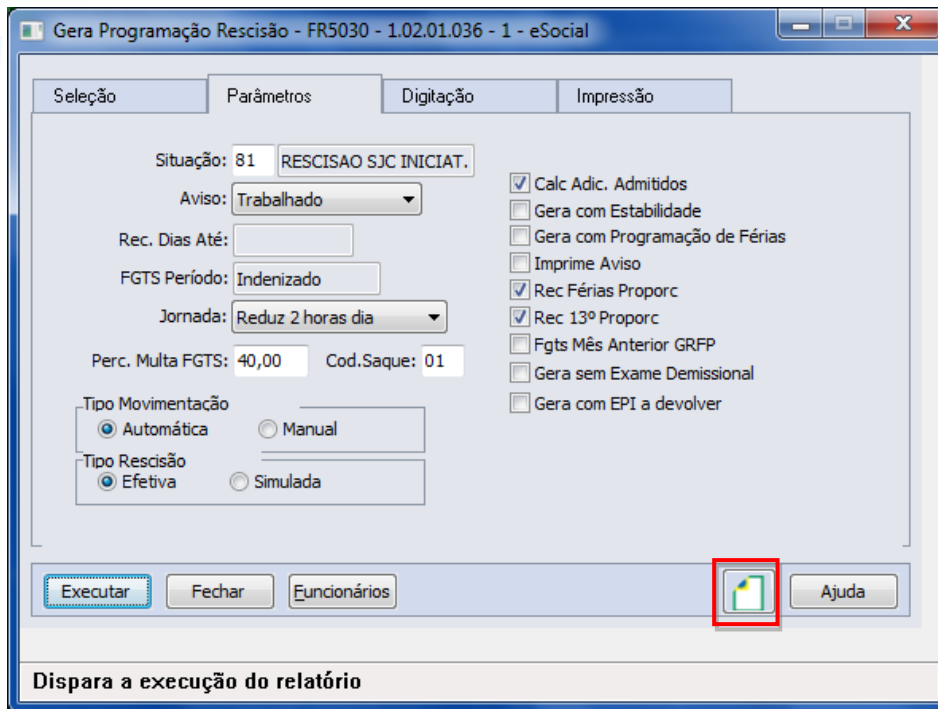

Ao clicar neste botão, será acessada a tela **FR5030A – Complemento Gera Programação Rescisão**:

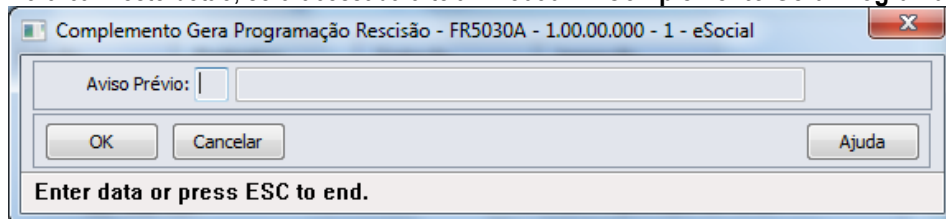

Campo:

Campo	Descrição	Validações/Regras
Aviso Prévio	Indica quem avisou o desligamento, conforme tabela abaixo: 1 - Aviso prévio trabalhado dado pelo empregador ao empregado, que optou pela redução de duas horas diárias [caput do art. 488 da CLT]. 2 - Aviso prévio trabalhado dado pelo empregador ao empregado, que optou pela redução de dias corridos [parágrafo único do art. 488 da CLT]. 3 - Aviso prévio dado pelo empregado (pedido de demissão), dispensado de seu cumprimento. 4 - Aviso prévio dado pelo empregado (pedido de demissão), não dispensado de seu cumprimento, sob pena de desconto, pelo empregador, dos salários correspondentes ao prazo respectivo (§2º do art. 487 da CLT).	Deve ser informado apenas para as programações de rescisão cujo aviso prévio precise ser enviado para o arquivo eSocial; para as demais programações deverá ser informado o código 00 – Nenhum – Aviso Prévio não irá integrar os arquivos do eSocial .

Nota: O programa de complemento é executado para os funcionários de origem de contratação empresa e se na pasta Parâmetros estiver informado que o tipo de rescisão é Efetiva. Em outras situações ou origem de contrato é emitida mensagem de erro não permitindo que o complemento seja informado.

Durante o processamento, é verificado cada programação de rescisão gerada e, se esta for efetiva e não se referir a contratos especiais, estagiários ou diretores sem vínculo, será atualizado o complemento eSocial informado para a mesma.

Função: **FR5050 – Elimina Programação de Rescisão**

Objetivo: Permitir que sejam informados os dados referentes ao cancelamento do aviso prévio para as programações de rescisão que serão eliminadas.

Estas informações serão utilizadas na geração das mensagens destinadas ao eSocial, conforme layout **S-2405 – Evento Cancelamento Aviso Prévio**.

Descrição: A partir do momento em que, algum estabelecimento compreendido dentro da faixa de estabelecimentos informada na pasta de Seleção, estiver com o eSocial habilitado (FP0560), no programa FR5050 irá aparecer o botão eSocial (na parte inferior da tela, ao lado esquerdo do botão Ajuda).

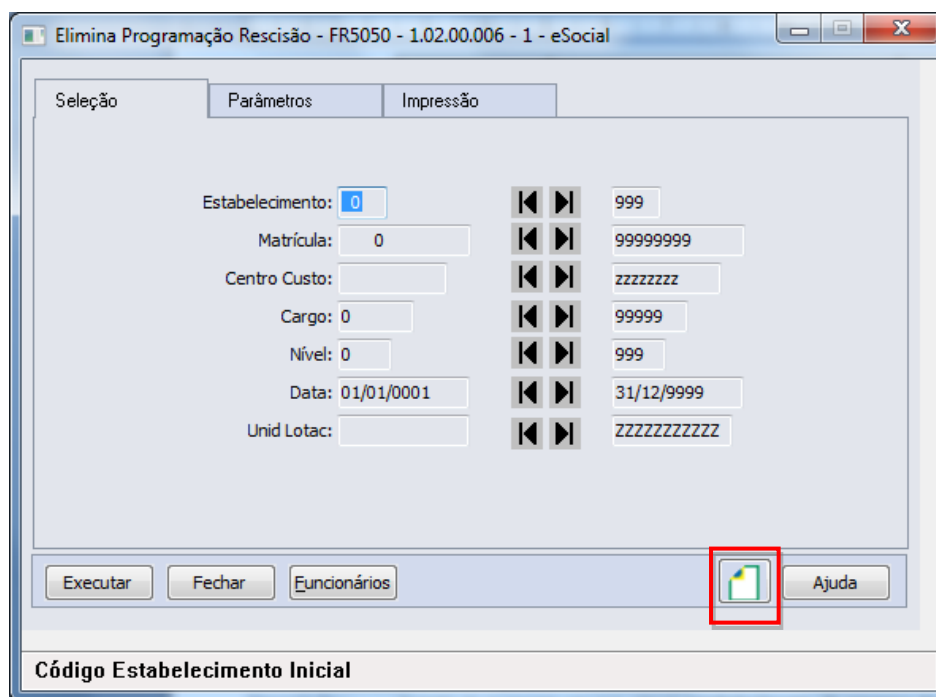

Ao clicar neste botão, será acessada para complemento das informações:

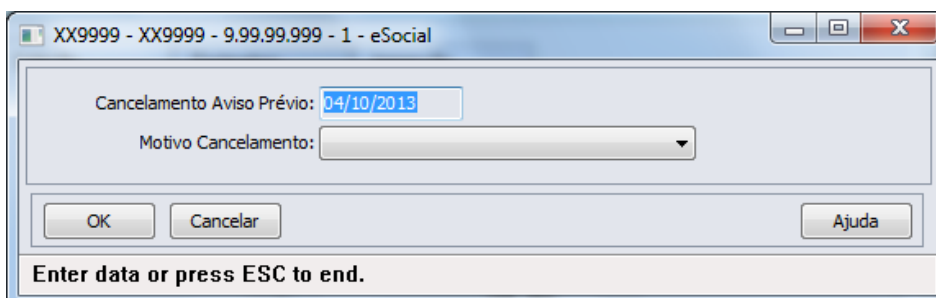

Campos:

Campo	Descrição	Validações/Regras
Cancelamento Aviso Prévio	Data do cancelamento do aviso prévio.	Deve ser uma data posterior a data do aviso prévio que está sendo cancelado. Essa verificação ocorre durante a execução do programa; sendo que, para os funcionários que tiverem data de início do aviso prévio superior à data de cancelamento informada, a programação de rescisão não será eliminada, sendo impressa uma mensagem no log do programa.
Motivo Cancelamento	Indicativo do motivo de cancelamento do aviso prévio: <ul style="list-style-type: none"> • 1 - Reconsideração prevista no artigo 489 da CLT. • 2 - Determinação Judicial. • 3 - Cumprimento de norma legal. • 9 – Outros. 	É obrigatório ser informado.

Nota:

A tela de complemento apenas será aberta se na pasta Parâmetros estiver selecionada a opção Efetiva ou Ambos para o campo Rescisão e o programa estiver sendo selecionado para a origem contratação Funcionários. Caso contrário, é emitida mensagem de erro não permitindo que o complemento seja informado.

Durante o processamento, é verificado cada programação de rescisão que será eliminada e, se esta for efetiva e não se referir a contratos especiais, estagiários ou diretores sem vínculo, será verificado se os dados informados no complemento eSocial referente ao cancelamento do aviso prévio serão utilizados ou não, conforme regras abaixo:

Programação de Rescisão Eliminada	Validações/Regras
Sem Aviso Prévio Informado no complemento eSocial	Não atualiza no programa FP2240, pasta Canc Aviso Pr, os dados informados no programa FR5050a – Complemento Cancelamento Aviso Prévio.
Com Aviso Prévio informado no complemento eSocial e a mensagem de Aviso Prévio enviada	Atualiza no programa FP2240, pasta Canc Aviso Pr, os dados informados no programa FR5050a – Complemento Cancelamento Aviso Prévio.
Com Aviso Prévio informado no complemento eSocial e a mensagem de Aviso Prévio pendente de envio	Não atualiza no programa FP2240, pasta Canc Aviso Pr, os dados informados no programa FR5050a – Complemento Cancelamento Aviso Prévio.

Função: FR5240 – Reintegração de Funcionários

Objetivo: Permitir que seja informado o complemento para reintegração que será efetuada. Esta informação será utilizada na geração das mensagens destinadas ao eSocial, conforme layout **S-2820 - Reintegração**.

Pré-requisito: FP0030 – Manutenção Processos Administrativos/Judiciais, quando a reintegração ocorrer por Determinação Judicial.

Descrição: A partir do momento em que, algum **estabelecimento da empresa do usuário** estiver com o eSocial habilitado (FP0560, botão eSocial, “Complementos Habilitados” ou “Geração Mensagens Habilitada”), neste programa irá aparecer o botão eSocial (na parte inferior da tela, ao lado esquerdo do botão Ajuda). Este botão inicialmente vem habilitado e, caso seja informado na pasta Parâmetros um estabelecimento que não esteja com o eSocial habilitado, o botão não fica mais visível.

Ao clicar no botão Executar, caso os dados do complemento da reintegração não tenham sido informados, será emitida uma pergunta solicitando a confirmação para continuar sem informar o complemento para o eSocial, ao responder:

- **Não:** o programa permanece na tela principal.
- **Sim:** o programa segue a execução, efetuando a reintegração do funcionário. Neste caso, se o sistema encontrar a mensagem de desligamento (S-2800) para o funcionário em questão, irá atualizar no programa FR5250 – Funcionários Reintegrados, as informações do funcionário reintegrado, permitindo posterior atualização.

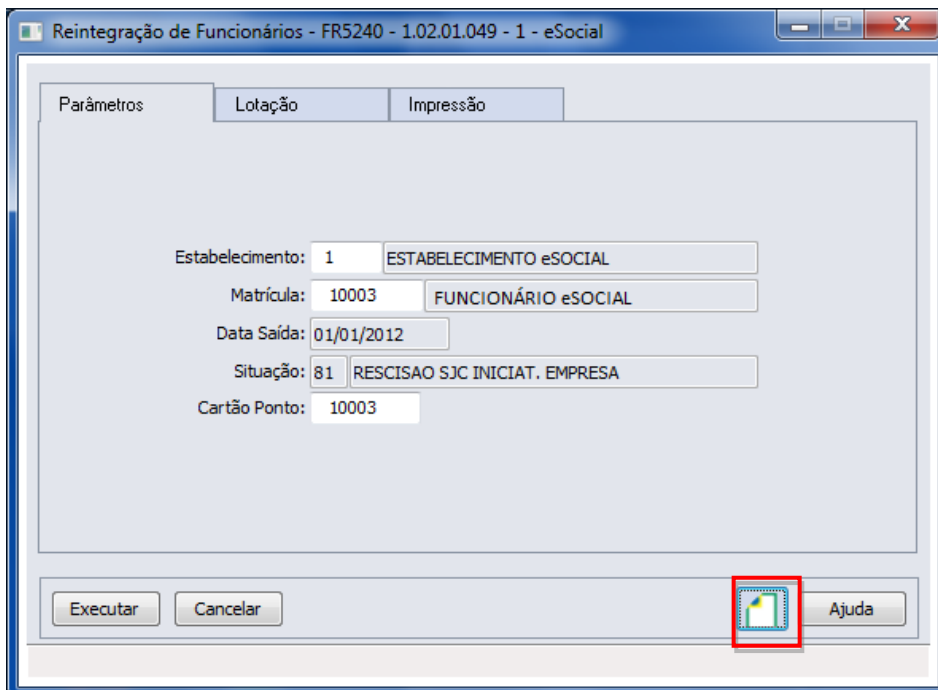

Ao clicar neste botão, será acessada a tela **FR52040a**:

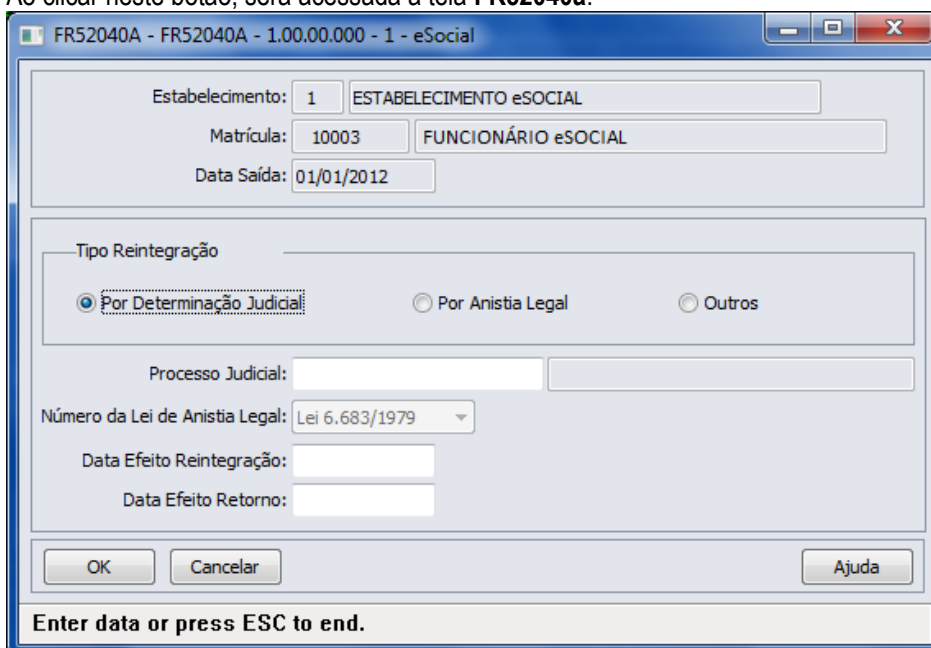

Campos:

Campo	Descrição	Validações/Regras
Tipo Reintegração	Tipo de Reintegração: <ul style="list-style-type: none"> • Por Determinação Judicial. • Por Anistia Legal. • Outros. 	Não se aplica.
Número Processo Judicial	Número do Processo Judicial da Reintegração.	Este campo fica habilitado e é obrigatório ser informado quando o tipo de reintegração for Por Determinação Judicial. O processo informado deve estar previamente cadastrado no programa FP0030 – Manutenção Processos Administrativos/Judiciais.
Número da Lei de Anistia Legal	Número da Lei de Anistia Legal: <ul style="list-style-type: none"> • Lei 6.683/1979. • Lei 8.632/1993. • Lei 10.559/2002. • Lei 10.790/2003. • Lei 11.282/2006. 	Este campo fica habilitado e é obrigatório quando o tipo de reintegração for Por Anistia Legal.
Data Efeito Reintegração	Data de Reintegração do Funcionário.	Data a partir da qual o funcionário será considerado como reintegrado.
Data Efetivo Retorno	Data de retorno efetivo ao trabalho.	Data efetiva que funcionário retornou.

Nota: Posteriormente, o usuário poderá corrigir estes dados no programa FR5250 – Funcionários Reintegrados. Para as reintegrações por Determinação Judicial, o relacionamento entre o processo judicial e o funcionário reintegrado será criado durante a execução deste programa; podendo ser consultado no programa FP0030 – Manutenção Processos Administrativos/Judiciais.

Função: **FR5250 – Funcionários Reintegrados**

Objetivo: Permitir que o usuário complemente a reintegração do funcionário com as informações adicionais necessários para o eSocial. Esta informação será utilizada na geração das mensagens destinadas ao eSocial, conforme layout **S-2820 - Reintegração**.

Pré-requisito: FP0030 – Manutenção Processos Administrativos/Judiciais, quando a reintegração ocorrer por Determinação Judicial.

Descrição: Este programa somente poderá ser acessado a partir do momento em que, algum **estabelecimento da empresa do usuário** estiver com o eSocial habilitado (FP0560, botão eSocial, “Complementos Habilitados” ou “Geração Mensagens Habilitada”).

As informações visualizadas neste programa são referentes aos funcionários que foram reintegrados depois da habilitação do eSocial para o seu estabelecimento.

06.9.5588 - FR5250 - 1.00.00.000 - Funcionários Reintegrados

Arquivo Ajuda

Estabelecimento eSocial
 Funcionário eSocial
 Data Saída
 Data Reintegração

Tipo Reintegração

Por Determinação Judicial
 Por Anistia Legal
 Outros

Número Processo Judicial: Reintegracao
 Número da Lei de Anistia Legal:

Efeito Reintegração:
 Efetivo Retorno:

Enter data or press ESC to end.

Campos:

Campo	Descrição	Validações/Regras
Estabelecimento	Estabelecimento do funcionário reintegrado.	
Matrícula	Matrícula do funcionário reintegrado.	Somente aceita funcionário que foi reintegrado pelo sistema, por meio da função FR5240.
Data Saída	Data de desligamento do funcionário.	Não se aplica.
Data Reintegração	Data em que foi efetuada a reintegração do funcionário.	Não se aplica.
Tipo Reintegração	Tipo de Reintegração: <ul style="list-style-type: none"> • Por determinação Judicial. • Por Anistia Legal. • Outros. 	Não se aplica.
Número Processo Judicial	Número do Processo Judicial da Reintegração.	Este campo fica habilitado e é obrigatório ser informado quando o tipo de reintegração for Por Determinação Judicial. O processo informado deve estar previamente cadastrado no programa FP0030 – Manutenção Processos Administrativos/Judiciais.
Número da Lei de Anistia Legal	Número da Lei de Anistia Legal: <ul style="list-style-type: none"> • Lei 6.683/1979. • Lei 8.632/1993. • Lei 10.559/2002. • Lei 10.790/2003. • Lei 11.282/2006. 	Este campo fica habilitado e é obrigatório quando o tipo de reintegração for Por Anistia Legal.
Data Efeito Reintegração	Data de Reintegração do Funcionário	Informar a data a partir da qual o funcionário deverá ser considerado como reintegrado.

Data Efetivo Retorno Data de retorno efetivo ao trabalho Informar a data do efetivo retorno ao trabalho.

Nota: A tela demonstrará os valores informados pelo usuário no complemento do programa de reintegração ou os valores assumidos automaticamente, caso não tenha sido informado o complemento do programa de reintegração.

Inclusão: somente poderão ser informados funcionários que foram reintegrados pelo sistema.

Cópia: a opção de copiar registros não está habilitada, pois cada funcionário reintegrado tem seus próprios dados reintegração.

Eliminação: a opção de eliminação não está habilitada, pois estas informações são necessárias para envio ao eSocial.

4.3. eSocial – Alterações nos Módulos Medicina e Segurança

4.3.1. Processos Relacionados ao Atendimento Médico

Função: MT0728 – Atendimento Médico

Objetivo: Para o eSocial, deverão ser enviadas para o governo informações de afastamentos dos funcionários. Para os casos de afastamentos solicitados por avaliação médica ou casos de afastamentos por acidente, deverão ser enviadas para o governo as informações complementares do médico, e, se for acidente de trânsito deverá indicar ainda o tipo ocorrido (Nenhum, Atropelamento, Colisão ou Outros).

Descrição: Na pasta “Cons Méd.”, foi acrescentado o botão “eSocial” que ficará habilitado somente se existir registro de afastamento para a consulta médica.

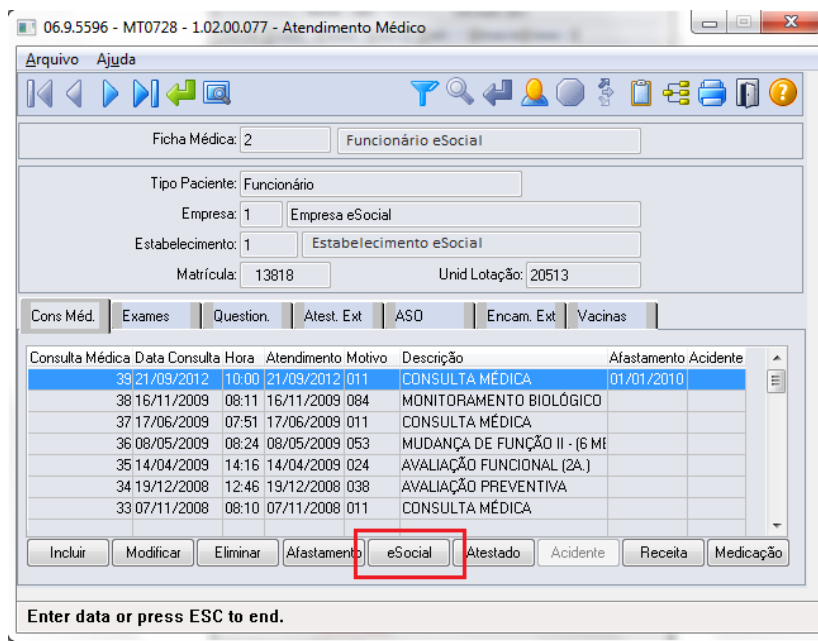

Consulta Médica	Data Consulta	Hora	Atendimento	Motivo	Descrição	Afastamento	Acidente
39	21/09/2012	10:00	21/09/2012	011	CONSULTA MÉDICA	01/01/2010	
38	16/11/2009	08:11	16/11/2009	084	MONITORAMENTO BIOLÓGICO		
37	17/06/2009	07:51	17/06/2009	011	CONSULTA MÉDICA		
36	08/05/2009	08:24	08/05/2009	053	MUDANÇA DE FUNÇÃO II - (6 ME		
35	14/04/2009	14:16	14/04/2009	024	AValiação Funcional (2A.)		
34	19/12/2008	12:46	19/12/2008	038	AValiação Preventiva		
33	07/11/2008	08:10	07/11/2008	011	CONSULTA MÉDICA		

Na pasta “Atest Ext”, foi acrescentado o botão “eSocial” que ficará habilitado somente se existir registro de Atestado Externo.

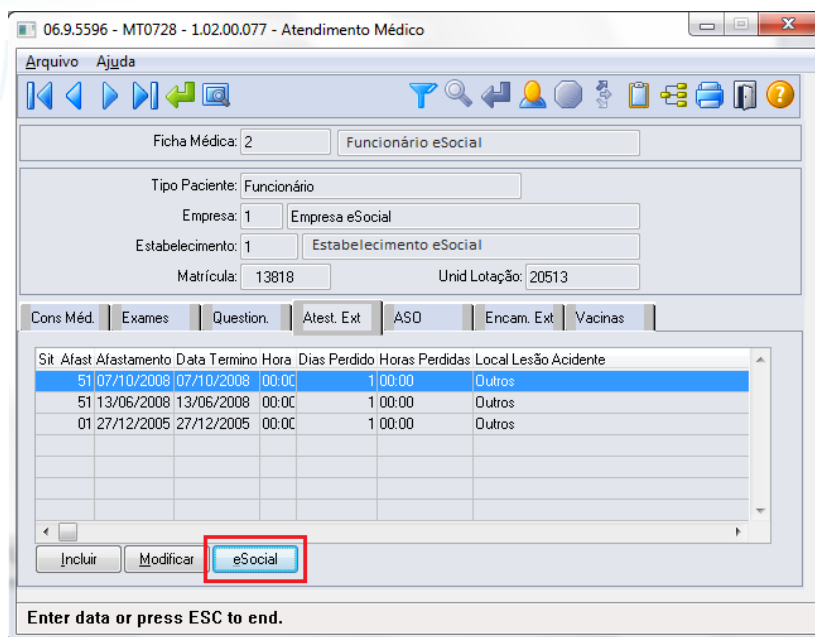

Sit	Afast	Afastamento	Data	Termino	Hora	Dias Perdido	Horas Perdidas	Local Lesão Acidente
51	07/10/2008	07/10/2008	00:00			1 00:00		Doutros
51	13/06/2008	13/06/2008	00:00			1 00:00		Doutros
01	27/12/2005	27/12/2005	00:00			1 00:00		Doutros

Os botões de ambas as pastas obedecem as seguintes regras:

- São desabilitados quando nos parâmetros do módulo Medicina (MT0004) **não** estiver com o campo “Atualiz Afast FP” selecionado.
- Na seleção do botão, quando o tipo de contratação do funcionário for diferente de 1 – Empresa e 6 – Estagiário será apresentada mensagem de validação “Origem de Contratação Incorreta” (53204).
- Na seleção do botão será chamado o programa FP1600B somente quando for um afastamento médico ou acidente de trânsito.

MT0728G – Cadastro Afastamento Paciente

Na inclusão ou modificação de um afastamento ou atestado externo, se for um afastamento médico ou acidente de trânsito serão atualizadas automaticamente as informações do complemento do afastamento para o eSocial.

Conforme o médico informado no afastamento, serão buscados os dados do médico do cadastro do SESMT (MT0023) ou o Médico Externo se for atestado externo (MT0046), e atualizar os dados do complemento do eSocial (FP1600b):

- Nome Emitente.
- Número Órgão Classe.
- País.
- UF.

Essas informações poderão ser visualizadas ao abrir o complemento por meio do novo botão eSocial.

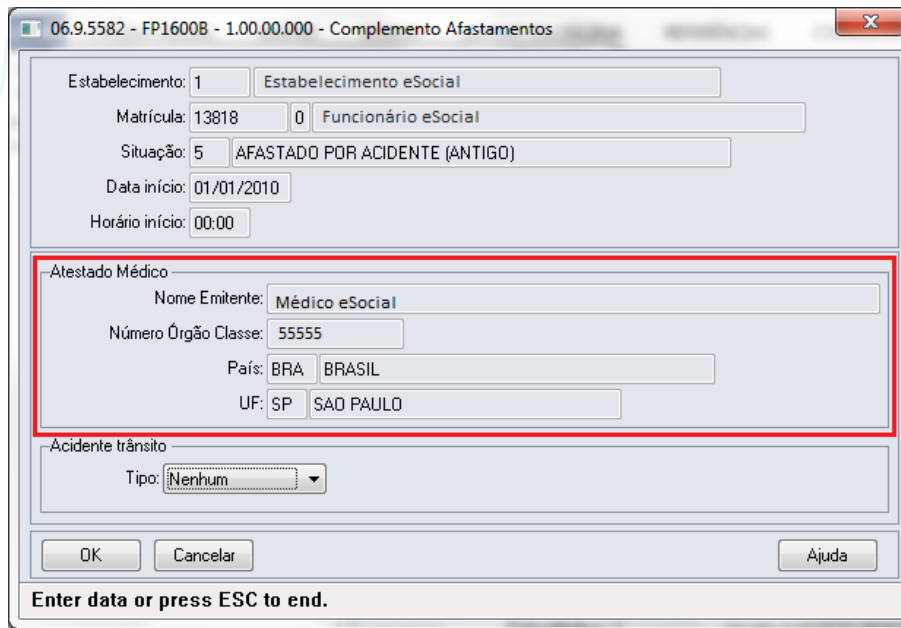

06.9.5582 - FP1600B - 1.00.00.000 - Complemento Afastamentos

Estabelecimento: 1 Estabelecimento eSocial

Matrícula: 13818 0 Funcionário eSocial

Situação: 5 AFASTADO POR ACIDENTE (ANTIGO)

Data início: 01/01/2010

Horário início: 00:00

Atestado Médico

Nome Emitente: Médico eSocial

Número Órgão Classe: 55555

País: BRA BRASIL

UF: SP SAO PAULO

Acidente trânsito

Tipo: Nenhum

OK Cancelar Ajuda

Enter data or press ESC to end.

Função: MT0728 – Atendimento Médico

Objetivo: Quando era incluído um afastamento que sobrepõe um já existente por meio do módulo Medicina do Trabalho, era eliminado o afastamento anterior e criado o novo. Porém quando é alteração de espécie de benefício, o afastamento já existente deve ser encerrado e criado o novo afastamento.

Descrição: Foi alterado para que na inclusão do afastamento pelo módulo Medicina do Trabalho que esteja sobrepondo um afastamento já existente, seja apresentada uma mensagem ao usuário para realizar o tratamento de encerramento do afastamento anterior e criação do novo.

Caso o usuário não confirme a mensagem apresentada, então passará para o tratamento da eliminação já existente.

Função: MT0828 – Gerenciador Médico

Objetivo: Para o eSocial, deverão ser enviadas para o governo informações de afastamentos dos funcionários.

Para os casos de afastamentos solicitados por avaliação médica ou casos de afastamentos por acidente, deverão ser enviadas para o governo as informações complementares do médico, e, se for acidente de trânsito deverá indicar ainda o tipo ocorrido (Nenhum, Atropelamento, Colisão ou Outros).

Descrição: Na pasta “Afast”, foi acrescentado o botão “eSocial”.

O botão obedece as seguintes regras:

- É desabilitado quando nos parâmetros do módulo Medicina (MT0004) **não** estiver com o campo “Atualiz Afast FP” selecionado.
- Na seleção do botão quando o tipo de contratação do funcionário for diferente de 1 – Empresa e 6 – Estagiário será apresentada mensagem de validação “Origem de Contratação Incorreta” (53204).
- Na seleção do botão será chamado o programa FP1600B somente quando for um afastamento médico ou acidente de trânsito.

Na inclusão ou modificação de um afastamento, se for um afastamento médico ou acidente de trânsito serão atualizadas automaticamente as informações do complemento do afastamento para o eSocial.

Conforme o médico informado no afastamento, serão buscados os dados do médico do cadastro do SESMT (MT0023), e atualizar os dados do complemento do eSocial:

- Nome Emitente
- Número Órgão Classe
- País
- UF

Essas informações poderão ser visualizadas ao abrir o complemento por meio do novo botão eSocial.

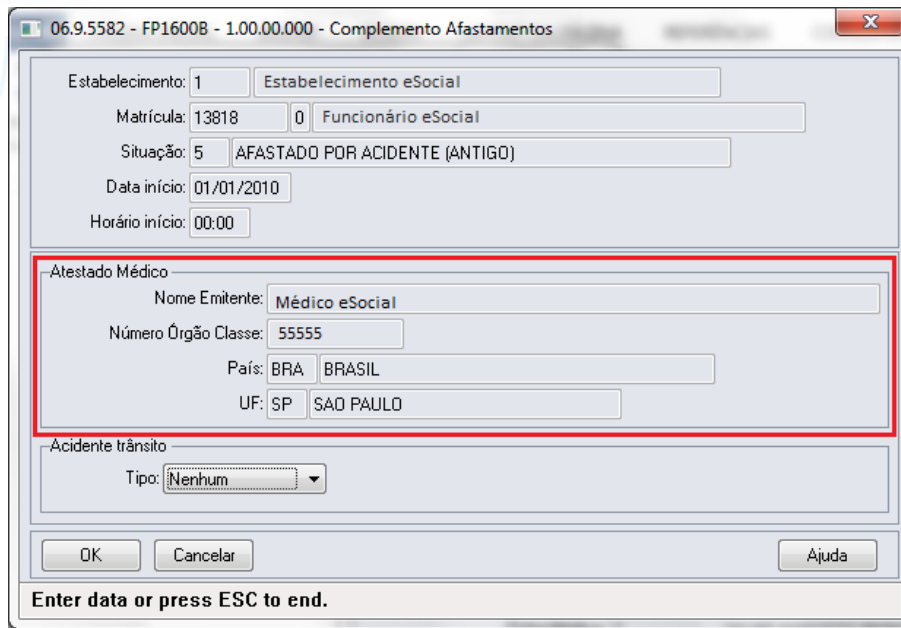

06.9.5582 - FP1600B - 1.00.00.000 - Complemento Afastamentos

Estabelecimento: 1 Estabelecimento eSocial

Matrícula: 13818 0 Funcionário eSocial

Situação: 5 AFASTADO POR ACIDENTE (ANTIGO)

Data início: 01/01/2010

Horário início: 00:00

Atestado Médico

Nome Emitente: Médico eSocial

Número Órgão Classe: 55555

País: BRA BRASIL

UF: SP SAO PAULO

Acidente trânsito

Tipo: Nenhum

OK Cancelar Ajuda

Enter data or press ESC to end.

Função: MT0828 – Gerenciador Médico

Objetivo: Quando era incluído um afastamento que sobrepõe um já existente por meio do módulo Medicina do Trabalho, era eliminado o afastamento anterior e criado o novo. Porém quando é alteração de espécie de benefício, o afastamento já existente deve ser encerrado e criado o novo afastamento.

Descrição: Foi alterado para que na inclusão do afastamento pelo módulo Medicina do Trabalho que esteja sobrepondo um afastamento já existente, seja apresentada uma mensagem ao usuário para realizar o tratamento de encerramento do afastamento anterior e criação do novo. Caso o usuário não confirme a mensagem apresentada, então passará para o tratamento da eliminação já existente.

Função: MT0738 – Manutenção Atestados Externos

Objetivo: Para o eSocial, deverão ser enviadas para o governo informações de afastamentos dos funcionários. Para os casos de afastamentos solicitados por avaliação médica ou casos de afastamentos por acidente, deverão ser enviadas para o governo as informações complementares do médico, e, se for acidente de trânsito deverá indicar ainda o tipo ocorrido (Nenhum, Atropelamento, Colisão ou Outros).

Descrição: Na pasta "Atestado Ext", foi acrescentado o botão "eSocial" que ficará habilitado somente se existir registro de Atestado Externo.

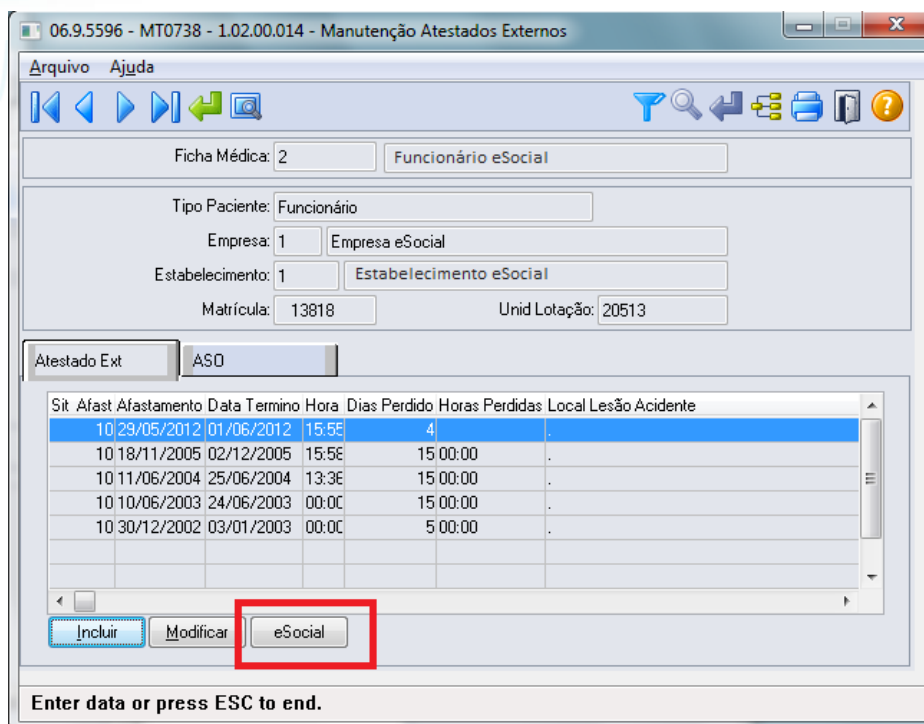

O botão obedece as seguintes regras:

- É desabilitado quando nos parâmetros do módulo Medicina (MT0004) **não** estiver com o campo “Atualiz Afast FP” selecionado.
- Na seleção do botão quando o tipo de contratação do funcionário for diferente de 1 – Empresa e 6 – Estagiário será apresentada mensagem de validação “Origem de Contratação Incorreta” (53204).
- Na seleção do botão será chamado o programa FP1600B somente quando for um afastamento médico ou acidente de trânsito.

Na inclusão ou modificação de um atestado externo, se for um afastamento médico ou acidente de trânsito serão atualizadas automaticamente as informações do complemento do afastamento para o eSocial.

Conforme o médico informado no afastamento, serão buscados os dados do médico do cadastro de Médico Externo (MT0046), e atualizar os dados do complemento do eSocial:

- Nome Emitente.
- Número Órgão Classe.
- País.
- UF.

Essas informações poderão ser visualizadas ao abrir o complemento por meio do novo botão eSocial.

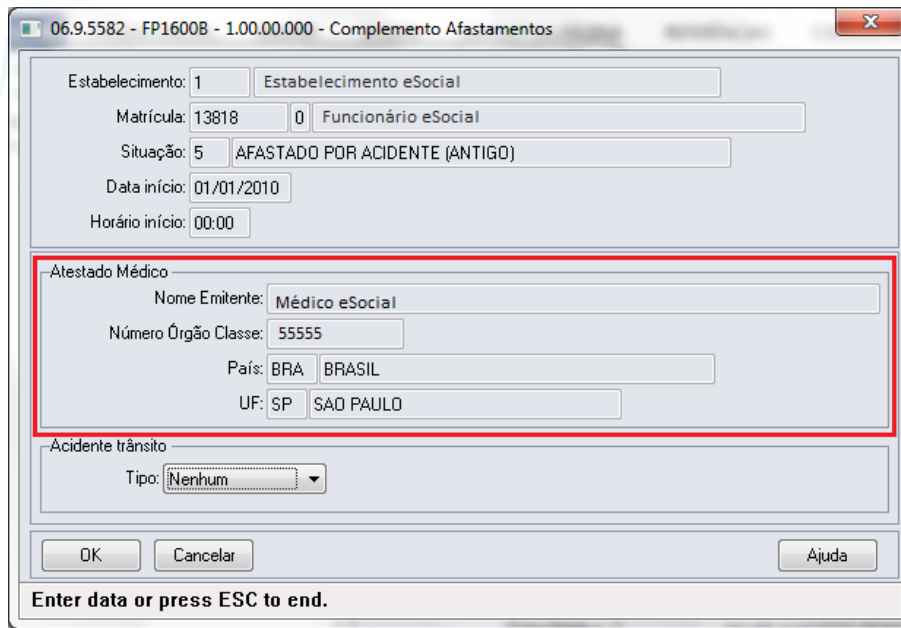

Função: MT0738 – Manutenção Atestados Externos

Objetivo: Quando era incluído um atestado externo que sobrepõe um afastamento já existente, era eliminado o afastamento anterior e criado o novo. Porém quando é alteração de espécie de benefício, o afastamento já existente deve ser encerrado e criado o novo afastamento.

Descrição: Foi alterado para que na inclusão do atestado externo que esteja sobrepondo um afastamento já existente, seja apresentada uma mensagem ao usuário para realizar o tratamento de encerramento do afastamento anterior e criação do novo.

Caso o usuário não confirme a mensagem apresentada, passará para o tratamento da eliminação já existente.

4.3.2. Processos Relacionados ao ASO – Atestado de Saude Ocupacional

Função: ST0005 – Manutenção Controle por Agente (Nocivo) - Botão Complemento eSocial

Objetivo: Relacionar o código do Agente Nocivo cadastro no produto padrão com o código de agente nocivo conforme [anexo 1 - tabela 7 eSocial](#), para permitir que as informações sejam integradas entre módulo Segurança do Trabalho e eSocial.

Pré-Requisitos: FP0560 – Estabelecimento – campo Complementos Habilitados selecionado e período Usa ASO Produto Padrão informado.

Descrição: Ao executar o programa, quando demonstrado botão eSocial será acessado o programa **ST0005f – Complemento Agente Nocivo**, permitindo que seja informado o agente SPED relacionado ao agente nocivo.

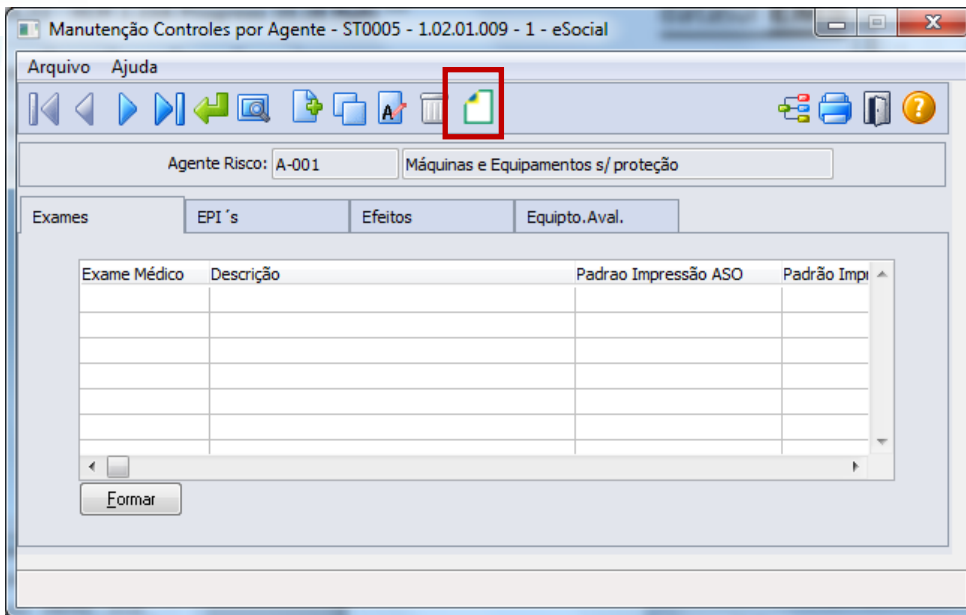

Ao clicar neste botão, será acessada a tela **ST0005F**:

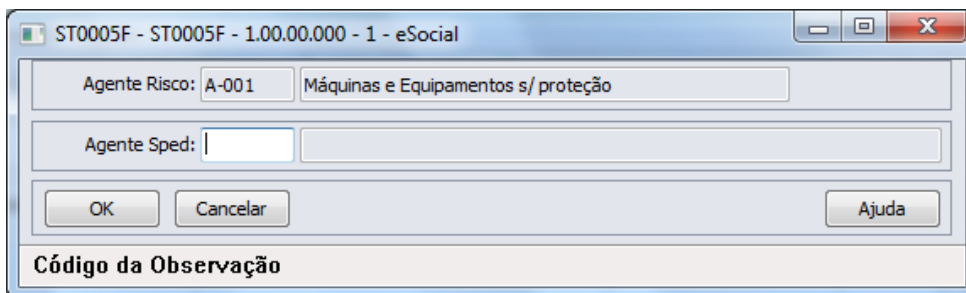

Para os Agentes Nocivos existentes, bem como para os que forem incluídos a partir do momento em que o eSocial estiver habilitado para algum estabelecimento na base de dados, se faz necessário clicar no botão eSocial e informar os dados complementares para o eSocial, em seguida, clicar no botão OK para salvar as informações.

Campos:

Agente Sped – informar Código do Agente Nocivo

Nota:

O relacionamento entre o Código do Agente cadastrado no produto padrão e o Código do Agente Nocivo deve ocorrer conforme [anexo I - tabela 7 do eSocial](#). Saliendo que, independente do código do Agente no cadastro Controle por Agente (Nocivo) ser igual ao código do Agente Nocivo eSocial, se faz necessário realizar este relacionamento.

Função:

MT2000 – Cadastro do ASO eSocial

Objetivo:

Permitir que sejam cadastrados os ASOs (Atestado de Saúde Ocupacional) e seus complementos, realizados pelos participantes da empresa (funcionários e terceiros), conforme solicitado pelo eSocial, quando não utilizado o módulo Medicina do Trabalho Datasul HCM para este fim. Os campos demonstrados em tela são necessários para atender ao eSocial conforme layout **S-2280 - ASO**.

Pré-requisitos:

FP0560 – Estabelecimento – campo Complementos Habilitados selecionado e período Usa ASO Produto Padrão informado.

Descrição:

ST0005 – Manutenção Controle por Agente (Nocivo) - Botão Complemento eSocial.

Definir o participante para o qual deseja que seja feito o registro de ASO e proceder os registros necessários.

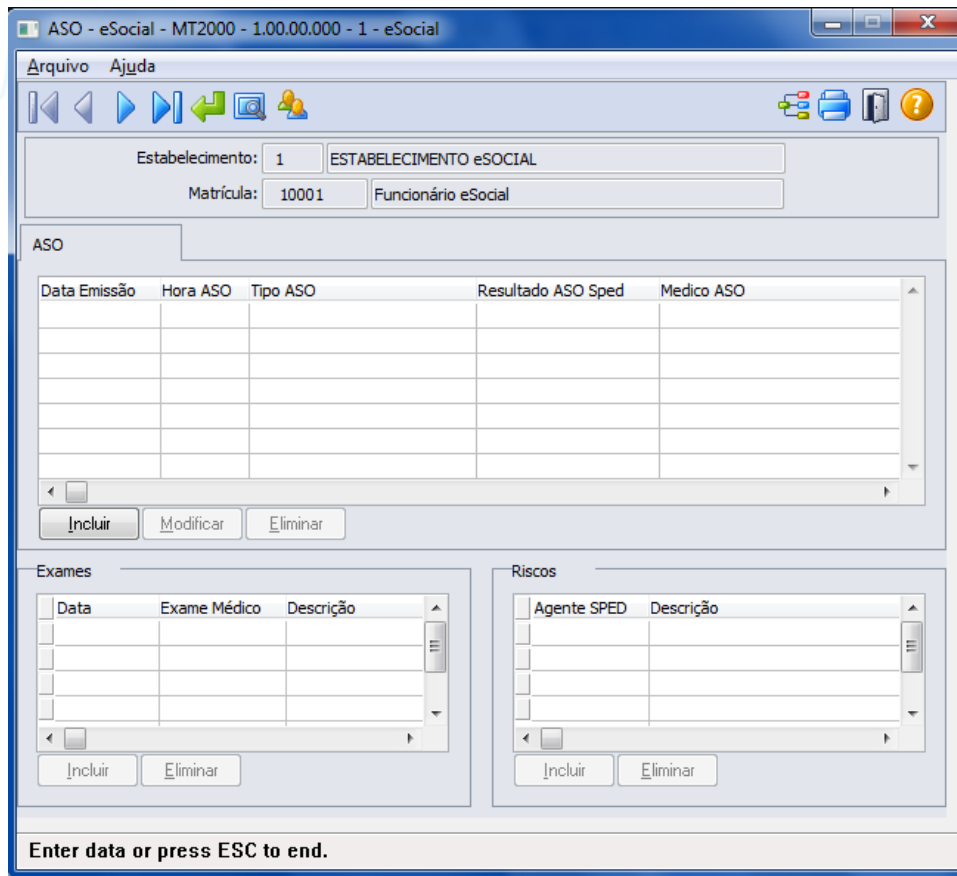

Campos:

Detalhes serão descritos na opção sem utilização dos módulos Medicina e Segurança do Trabalho (ver [Função: MT2000 – Cadastro do ASO eSocial](#)).

Nota:

Durante o período Usa ASO Produto Padrão informado no estabelecimento, os ASOs deverão ser informados por meio de um dos programas: MT0726 – Atestado Médico, MT0728 – Atendimento Médico, MT0828 – Gerenciador Médico e/ou MT0782 – Importação ASO, neste caso, este programa será utilizado apenas como consulta, todas as inclusões e alterações deverão ser realizadas pelas rotinas padrões mencionadas acima. Além, os registros demonstrados no programa MT2000 – Cadastro ASO eSocial, serão demonstrados com origem “Incluído por meio do produto padrão” e não será permitida alteração/exclusão, devendo retornar ao programa de origem do registro para os devidos ajustes.

A atualização automática entre o programa MT0726 – Atestado Médico (ASO) e o MT2000 – ASO eSocial, ocorrerá depois da execução da carga de dados prevista para ser disponibilizada em pacote posterior.

4.3.3. Processos Relacionados às Condições Diferenciadas do Trabalho

Função:

ST2060 - Cadastro das Condições Diferenciadas de Trabalho eSocial

Objetivo:

Permitir que sejam registradas as Condições Diferenciadas de Trabalho e seus complementos, as quais, os participantes da empresa (funcionários e terceiros) estejam expostos, atendendo as necessidades de envio das informações ao eSocial. Os campos demonstrados em tela são necessários para atender ao eSocial conforme layouts **S-2360-Cond Dif Trab-Início-20130405.doc** e **S-2365-Cond Dif Trab-Término**.

Pré-requisitos:

FP0560 – Estabelecimento - campo Complementos Habilitados selecionado e período Usa Condições Diferenciadas Trabalho informado.

Descrição:

A navegação do cadastro pode ser realizada com base no cadastro de participantes, podendo optar se deseja navegar em funcionário ou terceiro, esta ação será por meio de clique no botão Visualizar Terceiros localizado na parte superior esquerda, próximo aos demais botões de navegação, para alteração do tipo de participante o qual se deseja navegar.

As Condições Diferenciadas de Trabalho são compostas de um cadastro base, um cadastro complementar (filho) – Agentes de Risco e um Cadastro Neto, filho do Agente de Risco - Equipamento de Proteção Individual. No cadastro base (Condições Diferenciadas de Trabalho) serão demonstrados os dados referentes à condição de trabalho do participante.

No cadastro filho – Agente do Risco – serão demonstrados os agentes de risco para os quais, o participante está exposto na data do relacionamento com a condição diferenciada de trabalho.

No cadastro neto - Equipamento de Proteção Individual – serão demonstrados os Certificados de Aprovação (CA) dos EPIs que são utilizados pelo participante referentes ao agente de risco discriminado na data de referencia a condição diferenciada de trabalho.

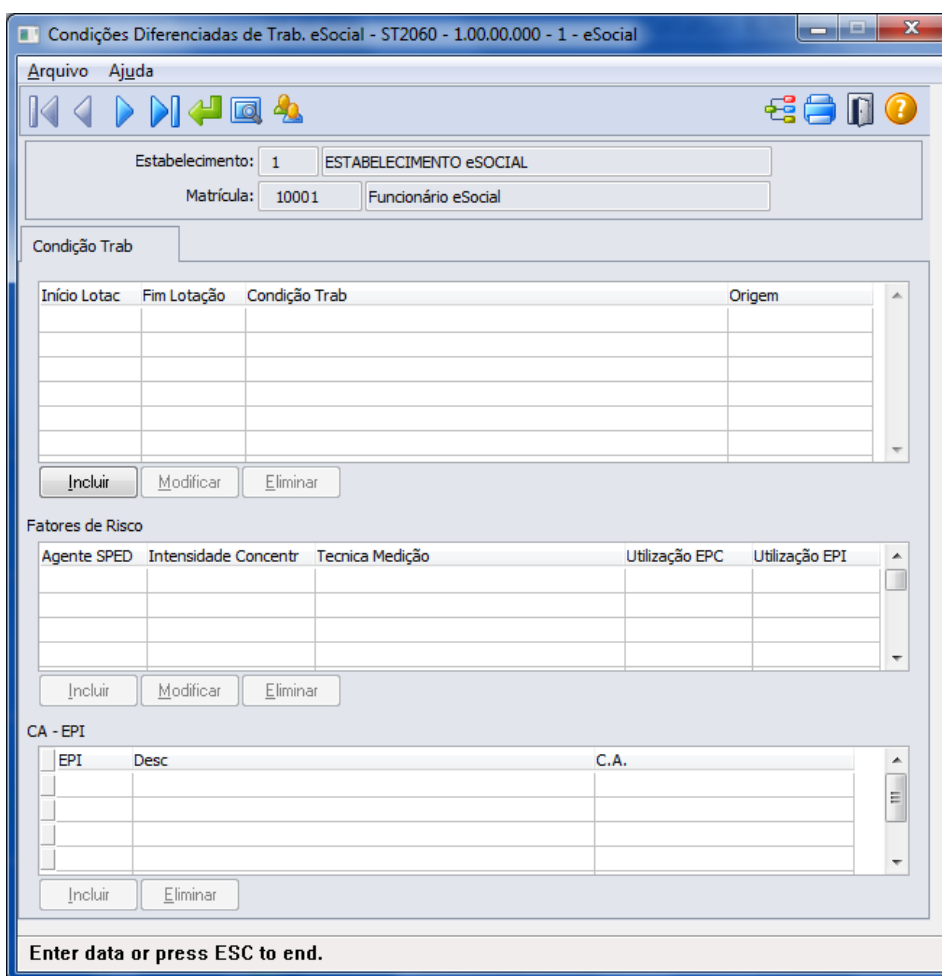

Campos:

Detalhes serão descritos na opção sem utilização dos módulos Medicina e Segurança do Trabalho (ver [Função: ST2060 - Cadastro das Condições Diferenciadas de Trabalho eSocial](#)).

Nota:

As Condições Diferenciadas de Trabalho do tipo “Fator de Risco” que ocorrerem dentro do período informado no complemento do estabelecimento, deverão ser informadas por meio dos programas de Grupo Homogêneo e seus complementos e das rotinas de entrega de EPIs aos funcionários, sendo que ao utilizar estes programas, os registros serão demonstrados no ST2060 – Cadastro das Condições Diferenciadas de Trabalho eSocial apenas como consulta e com origem “Incluído por meio do produto padrão” não permitindo

alterações/exclusões, devendo para este fim retornar ao programa que deu origem a informação para os devidos ajustes.

As Condições Diferenciadas de Trabalho com tipo diferente de “Fator de Risco” que ocorrerem dentro do período informado no complemento do estabelecimento, deverão ser informadas por meio deste programa.

A atualização automática entre os programas do grupo homogêneo e ST2060 – Cadastro das Condições Diferenciadas de Trabalho eSocial, ocorrerá depois da execução da carga de dados prevista para ser disponibilizada em pacote posterior.

4.3.4. Processos Relacionados às Atividades Desempenhadas

- Função:** **ST2000 - Cadastro Atividades Desempenhadas do Participante eSocial**
- Objetivo:** Permitir cadastrar as Atividades Desempenhadas pelos participantes da empresa (funcionários e/ou terceiros) no sistema, atendendo as necessidades de gerar as informações a serem enviadas ao eSocial, conforme layout **S-2400 - EVENTO - Atividades Desempenhadas pelo Trabalhador**.
- Pré-requisitos:** FP0560 – Estabelecimento – botão eSocial - campo Complementos Habilitados selecionado e período Usa Atividade Desempenhada informado.
- Descrição:** A navegação do cadastro pode ser realizada com base no cadastro de participantes, podendo optar se deseja navegar em funcionário ou terceiro, esta ação será por meio de clique no botão Visualizar Terceiros localizado na parte superior esquerda, próximo aos demais botões de navegação, para alteração do tipo de participante o qual se deseja navegar.

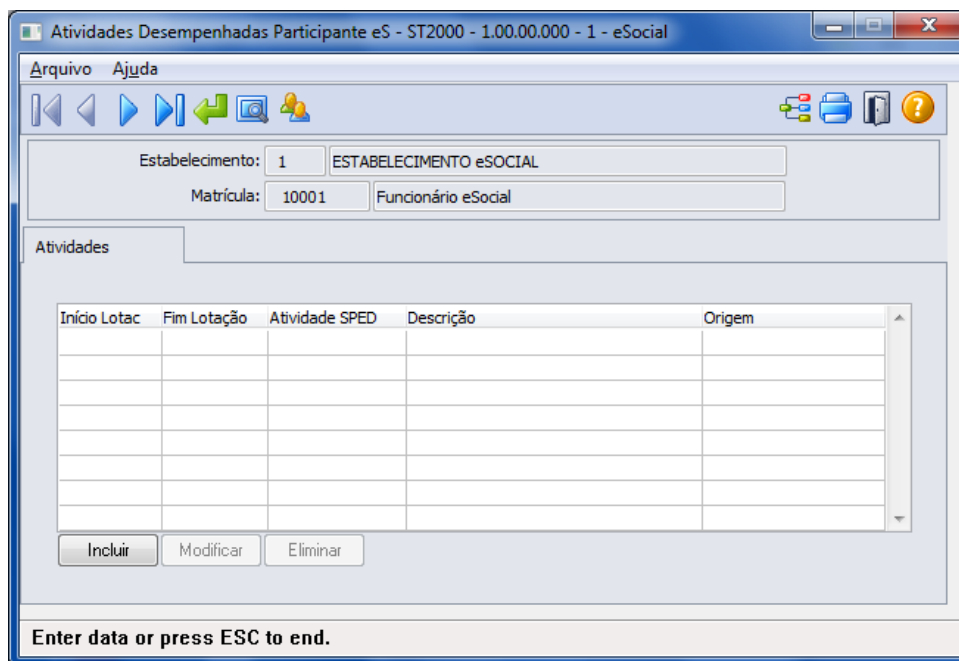

Início Lotac	Fim Lotação	Atividade SPED	Descrição	Origem

Campos: Detalhes serão descritos na opção sem utilização dos módulos Medicina e Segurança do Trabalho (ver [Função: ST2000 - Cadastro Atividades Desempenhadas do Participante eSocial](#)).

Nota: As atividades que ocorrerem dentro do período informado para registro das Atividades Desempenhadas pelos Participantes pelo produto Datasul HCM deverão ser informadas por meio do programa ST0012 – Atividades Desempenhadas pelos Funcionários.

Quando dentro do período informado no estabelecimento, este programa ST2000 – Cadastro Atividades Desempenhadas do Participante eSocial será utilizado apenas para consulta, todas as inclusões e alterações deverão ser realizadas pelas rotinas que originaram as informações.

4.3.5. Processos Relacionados à CAT – Comunicação de Acidente do Trabalho

Função: ST0701 - Acidente do Trabalho - Complemento eSocial

Objetivo: Complementar as CATs com informações solicitadas pelo eSocial.

Pré-requisitos: FP0560 – Estabelecimento – botão eSocial - campo Complementos Habilitados selecionado e período Usa CAT Produto Padrão informado.

Descrição: Ao executar o programa, quando demonstrado botão eSocial será acessado o programa **ST0701I – Complemento Cadastro de Acidente do Trabalho - eSocial**, permitindo que sejam informados os dados complementares do acidente.

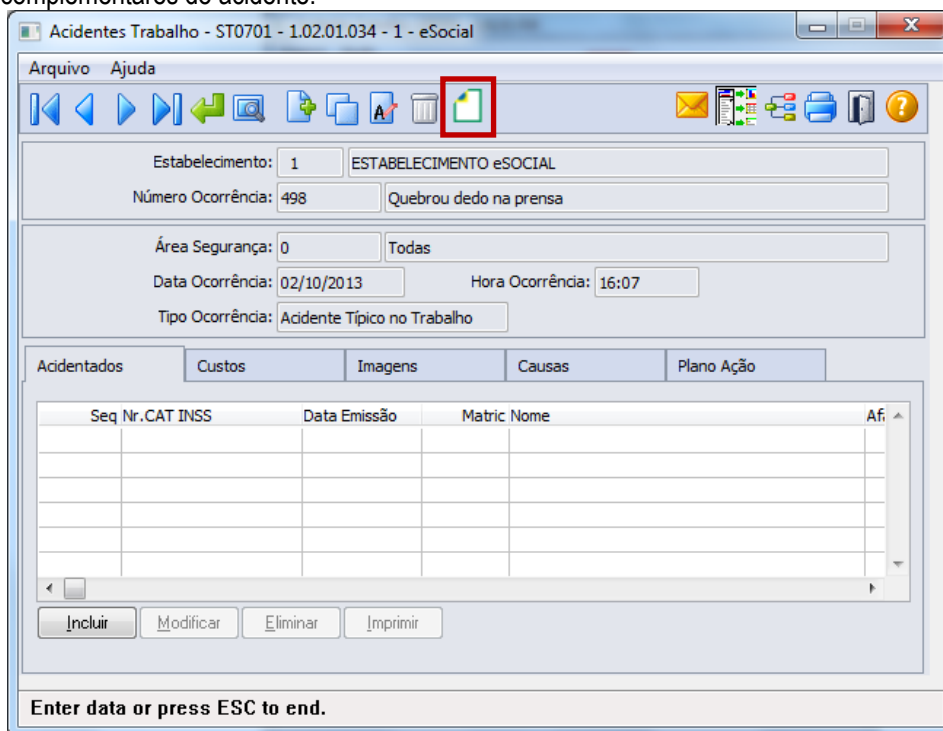

Ao clicar neste botão, será acessada a tela **ST0701I**:

Campos:

Campo	Descrição	Validações/Regras
Especificação do local do acidente	Ex. pátio, rampa de acesso, posto de trabalho, entre outros.	Não permite informação em branco
Endereço	Informação do logradouro do acidente	Não se aplica.
Número	Número do local do acidente	Não permite sem informação.
País	País referente ao local do acidente	Não permite sem informação.
Unidade Federação	Unidade Federativa do local do acidente	Não permite sem informação.
Município	Município do local do acidente.	O município informado tem que existir no cadastro de municípios para o país e UF informados.

Função:

ST0701B - Acidentando do Acidente do Trabalho - Complemento eSocial

Objetivo:

Registrar as informações complementares referente ao Acidentado, solicitadas pelo eSocial.

Pré-requisitos:

FP0560 – Estabelecimento – botão eSocial - campo Complementos Habilitados selecionado e período Usa CAT Produto Padrão informado.

Descrição:

Por meio da Pasta Acidentados, opção incluir/modificar é chamado o programa ST0701B - Acidentando do Acidente do Trabalho - Complemento eSocial, onde é disponibilizado o botão eSocial, a partir do momento em que, pelo menos um estabelecimento da base de dados estiver com o eSocial habilitado, para registro das informações complementares.

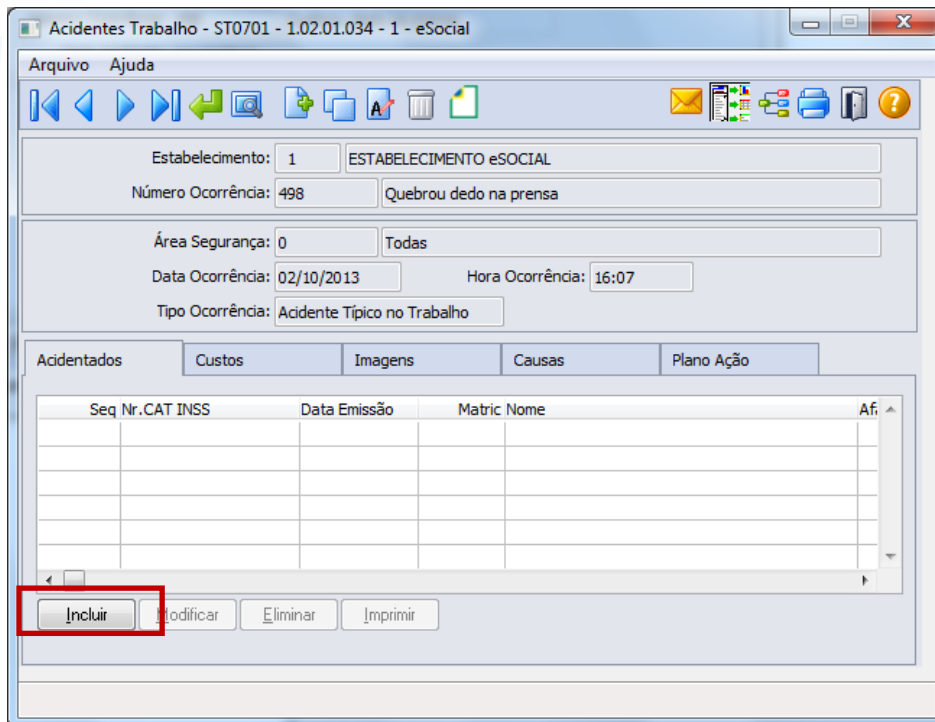

Ao clicar neste botão, será acessada a tela **ST0701B – Acidentes de Trabalho:**

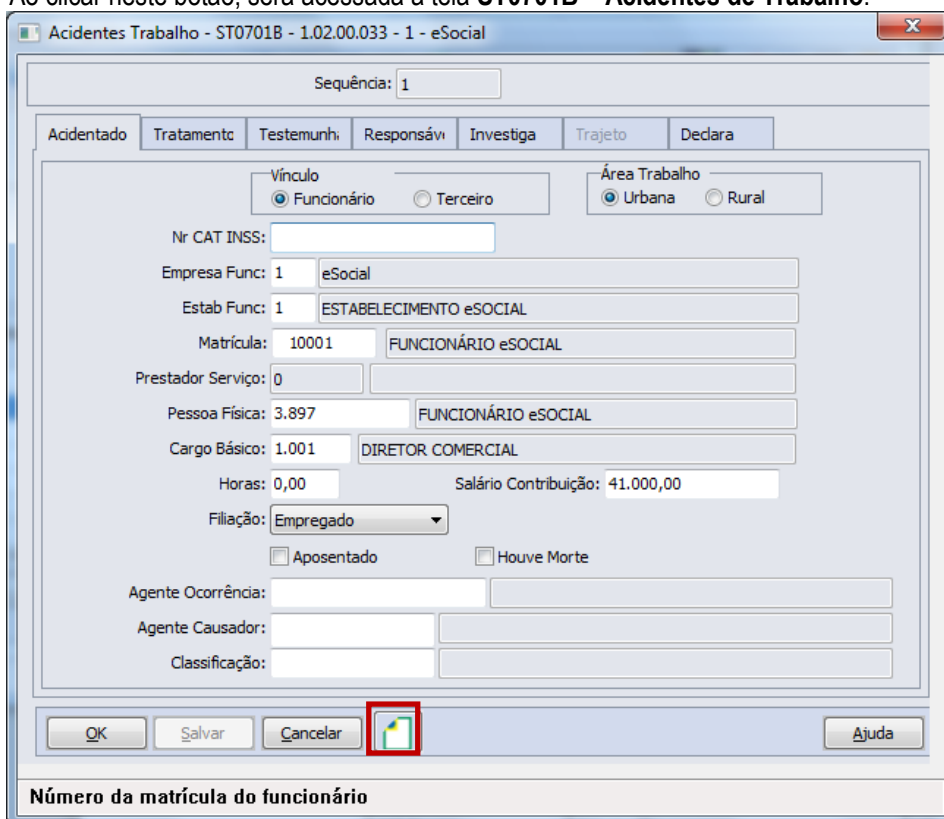

Depois da inclusão do registro de acidentado, retorne por meio do botão Modificar a esta tela, e estando parametrizado para uso no estabelecimento, será habilitado o botão eSocial (demonstrado acima) com isso, permitindo acesso ao programa abaixo para complemento de informações:

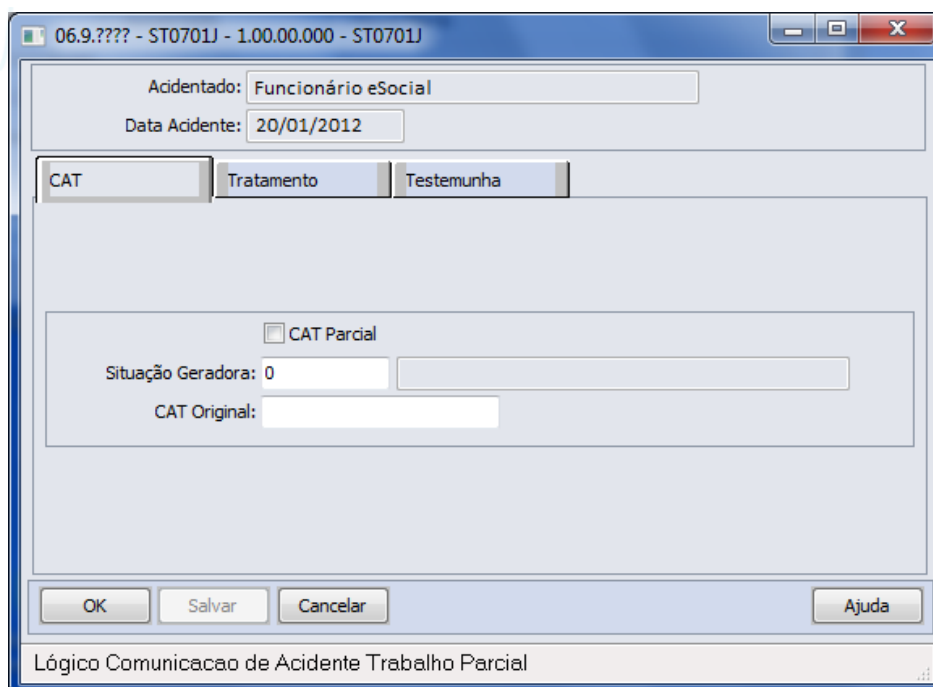

Campos:

Pasta CAT

Campo	Descrição	Validações/Regras
CAT Parcial	Sim ou não	Não se aplica.
Situação Geradora	Preencher com o código da situação geradora do acidente.	Quando informado deve constar conforme anexo I – Tabela 16 do eSocial .
CAT Original	Informar código da CAT original quando tratar-se de CAT de reabertura.	Obrigatório e válido somente quando for CAT de reabertura.

Pasta Tratamento

Campo	Descrição	Validações/Regras
Unidade Atendimento	Código da unidade de atendimento médico no Cadastro Nacional de Estabelecimento de Saúde.	Não se aplica.
Data Atendimento	Data do atendimento na Unidade de Atendimento.	Será obrigatório quando informada Unidade de Atendimento.
Hora Atendimento	Hora do atendimento na Unidade de Atendimento.	Será obrigatório quando informada Unidade de Atendimento.
Diagnóstico Provável	Descrição do diagnóstico realizado na unidade de atendimento.	Não se aplica.
Médico Atendimento	Nome do médico que realizou o atendimento.	Será obrigatório quando informada Unidade de Atendimento.
CRM Médico	CRM - Código do Conselho Regional de Medicina do médico que realizou o atendimento.	Será obrigatório quando informada Unidade de Atendimento.
Código CRM País	Código do país do CRM Médico.	Será obrigatório quando informada Unidade de Atendimento.
CRM Unidade Federação	Código da unidade federativa do CRM do Médico.	Será obrigatório quando informada Unidade de Atendimento.

Pasta Testemunha		
Campo	Descrição	Validações/Regras
Número Logradouro – Testemunha 1	Número do endereço da testemunha 1.	Não é obrigatório ser informado.
País – Testemunha 1	País do endereço da testemunha 1.	Não é obrigatório ser informado. Mas quando informado, deve existir cadastrado no programa FP0100 – Manutenção Unidades Federação e Países.
Município – Testemunha 1	Código do município do endereço da testemunha 1.	Somente fica habilitado quando o país informado for igual à BRA. Não é obrigatório ser informado. Mas quando informado, tem que existir para a UF informada no endereço da testemunha 1
Número Logradouro – Testemunha 2	Número do endereço da testemunha 2.	Não é obrigatório ser informado.
País – Testemunha 2	País do endereço da testemunha 2.	Mas quando informado, deve existir cadastrado no programa FP0100 – Manutenção Unidades Federação e Países.
Município – Testemunha 2	Código do município do endereço da testemunha 2.	Somente fica habilitado quando o país informado for igual à BRA. Não é obrigatório ser informado. Mas quando informado, tem que existir para a UF informada no endereço da testemunha 2.

Nota: Os campos do quadro Testemunha 1 somente ficam habilitados quando foi informado o nome da testemunha 1 na pasta Testemunha, no programa ST0701B.
Os campos do quadro Testemunha 2 somente ficam habilitados quando foi informado o nome da testemunha 2 na pasta Testemunha, no programa ST0701B.

Função: **ST2080 - Cadastro de Acidentado Trabalho (CAT) eSocial**

Objetivo: Permitir que sejam registradas as CAT (Comunicação de Acidente do Trabalho) e seus complementos, referentes aos participantes da empresa (funcionários e terceiros), atendendo as necessidades de gerar as informações a serem enviadas ao eSocial, conforme layout **S-2260 - EVENTO - Comunicação de Acidente de Trabalho**.

Pré-requisitos: FP0560 – Estabelecimento - campo Complementos Habilitados selecionado e período Usa CAT Produto Padrão informado.

Descrição: A navegação do cadastro pode ser realizada com base no cadastro de participantes, podendo optar se deseja navegar em funcionário ou terceiro, esta ação será por meio de clique no botão Visualizar Terceiros localizado na parte superior esquerda, próximo aos demais botões de navegação, para alteração do tipo de participante o qual se deseja navegar.

A CAT eSocial é composta de um cadastro base com três abas e três cadastros complementares (filhos) – Agente Causador, Partes do Corpo Atingidas e Testemunhas.

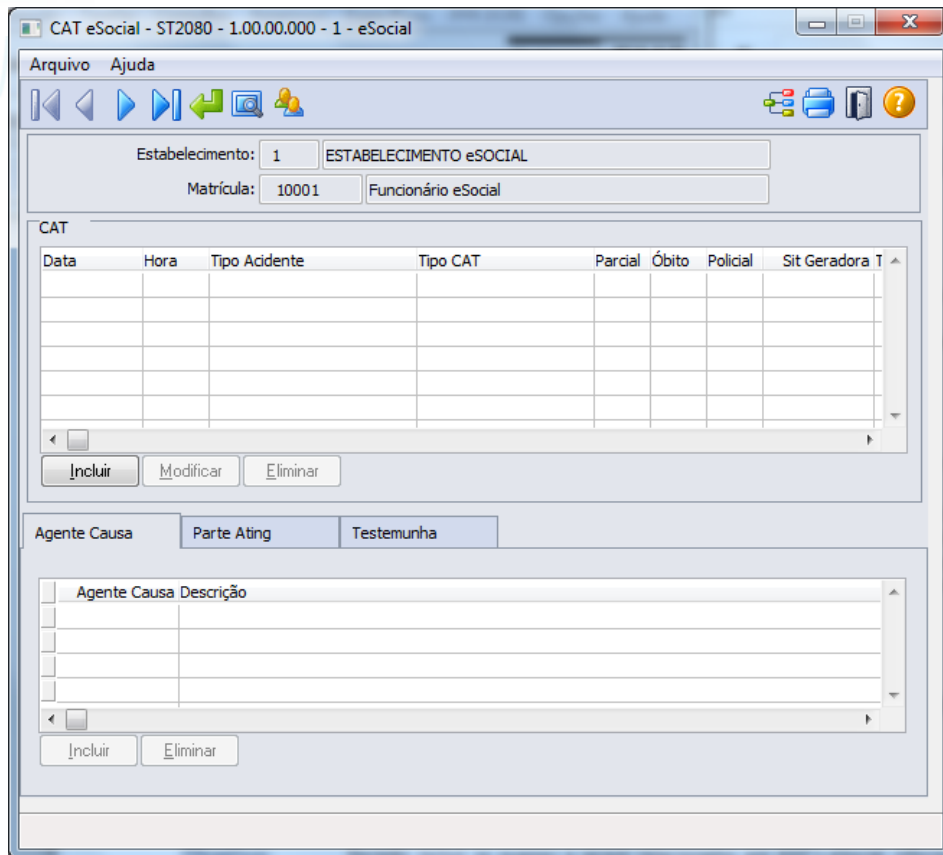

Campos:

Detalhes serão descritos na opção sem utilização dos módulos Medicina e Segurança do Trabalho (ver [Função: ST2080 - Cadastro de Acidentado Trabalho \(CAT\) eSocial](#)).

Nota:

Os acidentes que ocorrerem dentro do período informado para registro da CAT pelo produto Datasul HCM deverão ser informados por meio do programa ST0701 – Acidente do Trabalho. Desta forma, este programa ST2080 – Cadastro de Acidentado Trabalho (CAT) eSocial será utilizado apenas para consulta, demonstrando o registro com origem “Incluído por meio do produto padrão” e todas as inclusões e alterações deverão ser realizadas pelo programa que deu origem a informação.

A atualização automática entre o programa ST0701 – Acidente do Trabalho e o ST2080 – Cadastro de Acidentado Trabalho (CAT) eSocial, ocorrerá depois da execução da carga de dados prevista para ser disponibilizada em pacote posterior.

4.4. eSocial – Alternativa de Utilização sem os Módulos Medicina e Segurança

4.4.1. Processos Relacionados ao ASO – Atestado de Saúde Ocupacional

Função:

MT2020 - Cadastro de Exames eSocial

Objetivo:

Permitir incluir os exames a serem relacionados aos ASOs eSocial do participante.

Pré-requisitos:

FP0560 – Estabelecimento – botão eSocial - campo Complementos Habilitados selecionado e período Usa ASO Produto Padrão informado.

Descrição:

Esse cadastro somente será utilizado pelos registros que não tem origem nas rotinas padrões do produto TOTVS/Datasul HCM, ou seja, em que a data de emissão do ASO esteja fora do período informado no estabelecimento.

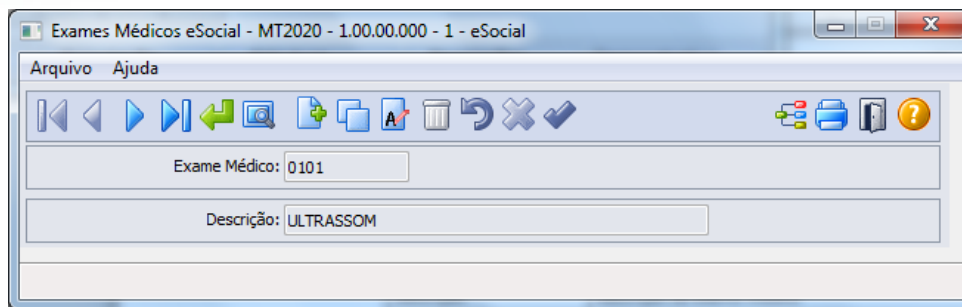

Campos:

Campo	Descrição	Validações/Regras
Exame Médico	Código do exame médico	Campo obrigatório
Descrição	Descrição do exame médico	Deve ser diferente de branco.

Função:

MT2000 – Cadastro do ASO eSocial

Objetivo:

Permitir que sejam cadastrados os ASOs (Atestado de Saúde Ocupacional) e seus complementos, realizados pelos participantes da empresa (funcionários e terceiros), sendo que, os campos solicitados são necessários para atender ao eSocial conforme o layout **S-2280 - ASO**.

Pré-requisitos:

FP0560 – Estabelecimento – botão eSocial - campo Complementos Habilitados selecionado e período Usa ASO Produto Padrão informado.

Descrição:

MT2020 – Cadastro de Exames e Social

O ASO será composto de um cadastro base e dois cadastros complementares (filhos) – Agentes e Exames. No cadastro base (ASO) serão informados os dados referentes à realização e resultado do Atestado.

Nos cadastros filhos – Agentes e Exames – serão informados os agentes (riscos) e os exames relacionados ao Atestado.

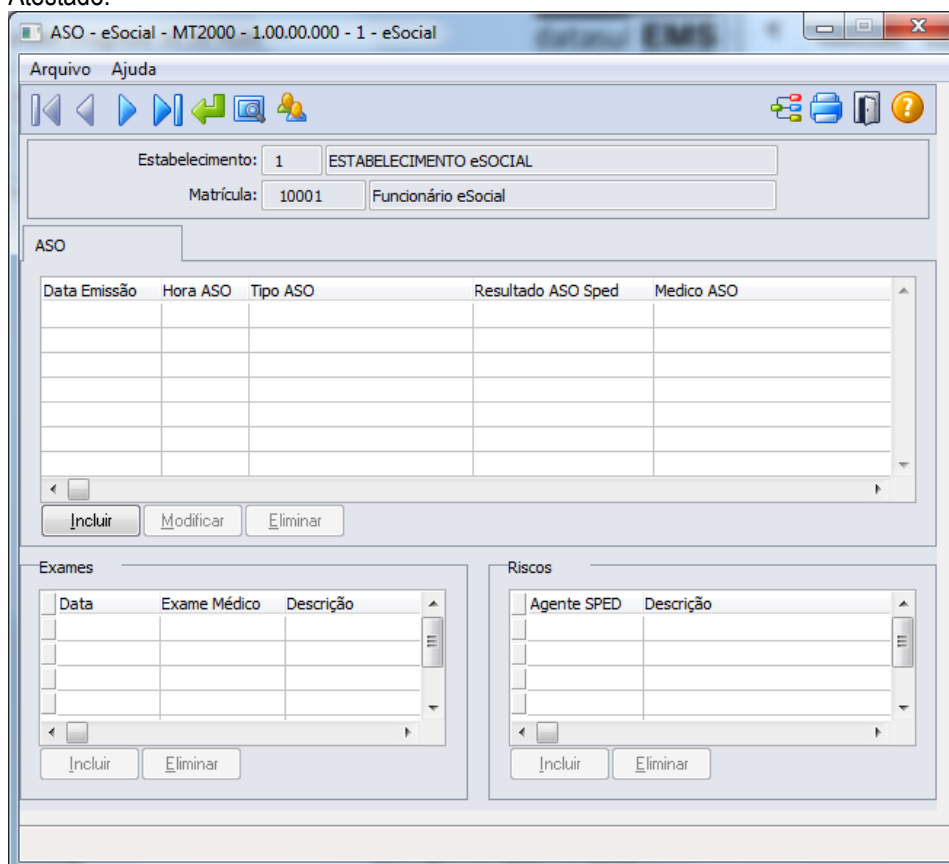

Ao clicar no botão Incluir da pasta ASO, será acessada a tela **MT2000A – Incluir/Modifica ASO eSocial**:

Depois de incluído ASO eSocial, é possível no Quadro exames e no Quadro Riscos realizar as inclusões dos registros respectivos e relacionados ao ASO em questão.

Campos:

Cadastro Base

Navegação no participante (Tipo Funcionário ou Terceiro) – para troca de tipo de participante deve-se utilizar o botão Visualizar Terceiros, localizado ao lado dos botões de navegação da tela principal.

Cadastro do ASO.

Cadastro exames realizados.

Cadastro riscos ocupacionais.

Pasta ASO

Campo	Descrição	Validações/Regras
Emissão	Data de emissão do ASO.	Informação obrigatória.
Hora Atestado Saúde Ocup	Hora de emissão do ASO.	Informação obrigatória.
Tipo ASO	Podendo ser uma das opções: <ul style="list-style-type: none"> • Admissional. • Periódico. • Retorno ao Trabalho. • Mudança de Função. • Monitorização Pontual. • Demissional. 	Informação obrigatória.
Status	Opções: <ul style="list-style-type: none"> • Apto. • Apto com Restrições. • Inapto. 	Informação obrigatória.
Medico Responsável ASO	Médico responsável pela emissão do ASO.	Informação obrigatória.
CRM Médico	CRM - Código do Conselho Regional de Medicina do médico que realizou	Será obrigatório quando informado médico responsável.

	o atendimento.	
Código CRM País	Código do país do CRM Médico.	Será obrigatório quando informado médico responsável.
CRM UF	Código da unidade federativa do CRM do Médico.	Será obrigatório quando informado médico responsável.
Período Utilizado Demissão	Indicando Sim ou não.	Quando ASO está dentro do período de validade e pode ser utilizado como ASO demissional.
Telefone Contato	Informar número DDD + número telefone da testemunha.	Considerar 2 posições para DDD e 11 para o número do telefone. Deve ter no mínimo 10 dígitos.

Quadro Exames

Campo	Descrição	Validações/Regras
Data	Data de realização do exame médico.	A data informada deve ser anterior ou igual à data do ASO a que se refere o exame.
Exame Médico	Código do exame complementar realizado pelo trabalhador relacionados ao ASO.	Caso não informado será considerado que não há exames realizados pelo trabalhador.
Descrição	Descrição do exame médico.	Será demonstrado a correspondente descrição do código informado tendo como base o cadastro MT2020 - Cadastro de Exames - eSocial .

Nota: O não preenchimento deste quadro indica a não realização de exames complementares pelo trabalhador.

Quadro Riscos

Informar: campo código do agente, conforme anexo I - tabela 7 eSocial.

Esta informação é importante para detalhar, caso exista, a ocorrência de exposição a agentes nocivos que, por sua, natureza, concentração, intensidade e tempo de exposição, são capazes de causar danos à saúde do trabalhador.

Nota: Não pode haver duplicidade de registros com o mesmo código vinculado ao mesmo participante, na mesma data e hora de realização do ASO.

Nota:

Este programa será utilizado apenas como consulta, quando data de emissão do ASO estiver dentro do período informado no estabelecimento, sendo que, todas as inclusões e alterações deverão ser realizadas pelas rotinas padrões disponíveis do módulo Medicina do Trabalho, indicando no campo origem do registro a informação de *"Incluído por meio do produto padrão"*.

Quando fora do período de uso do produto padrão informado no estabelecimento, poderá realizar as manutenções dos ASOs por meio do programa de cadastro da ASO-eSocial (MT2000), sendo que, somente modificará ou eliminará registros que foram incluídos ou importados pelos programas do eSocial, onde estes registros de ASO receberão indicação na inclusão de *"Incluído por meio do cadastro de eSocial"* no campo Origem e para importações receberá indicação de *"Importado por meio do programa de importação eSocial"*.

A atualização automática entre o programa MT0726 – Atestado ASO e o MT2000 Cadastro do ASO eSocial, ocorrerá depois da execução da carga de dados disponível apenas em pacote posterior.

Função: MT2010 - Importação do ASO - eSocial

Objetivo: Permitir a importação dos Atestados de Saúde Ocupacional (ASO) dos participantes da empresa (funcionários e terceiros), atendendo as necessidades para gerar informações a serem enviadas ao eSocial, conforme layout **S-2280 - ASO**.

Pré-requisitos: FP0560 – Estabelecimento - campo Complementos Habilitados selecionado e período Usa ASO Produto Padrão informado.

Cadastro de Participantes existente

MT2020 – Cadastro de Exames e Social

Descrição: A importação dos ASOs dos participantes será realizada com base em arquivo texto ou csv, devendo ser elaborado seguindo ao layout que poderá ser visualizado por meio da aba Layout do programa **MT2010 - Importação do ASO - eSocial**.

As informações serão importadas de maneira agrupada (ASO/Riscos/Exames) para realizar o registro, e as validações necessárias para garantir a integridade desta importação são as mesmas identificadas ao realizar o cadastro do ASO eSocial. Estes registros importados receberão a identificação de Origem “*Importado por meio do programa de importação eSocial*”.

Como informação técnica, o processo vai criar os registros nas tabelas:

ASO – SPED_ASO

Agentes relacionados ao ASO – SPED_ASO_AGENT

Exames relacionados ao ASO – SPED_ASO_EXAM.

Abaixo pasta Layout deste programa:

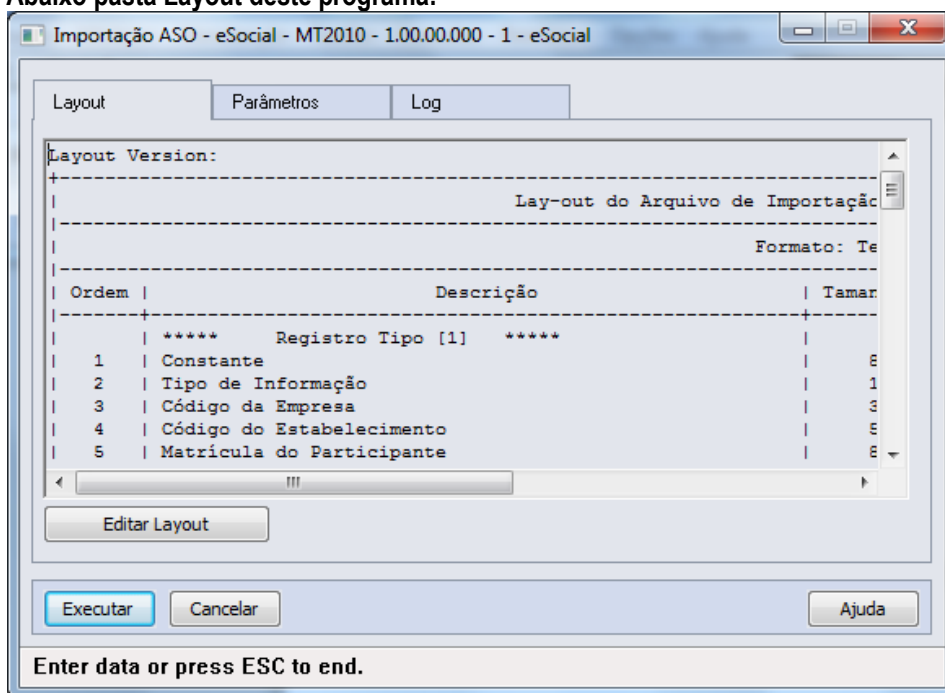

Pasta Parâmetros:

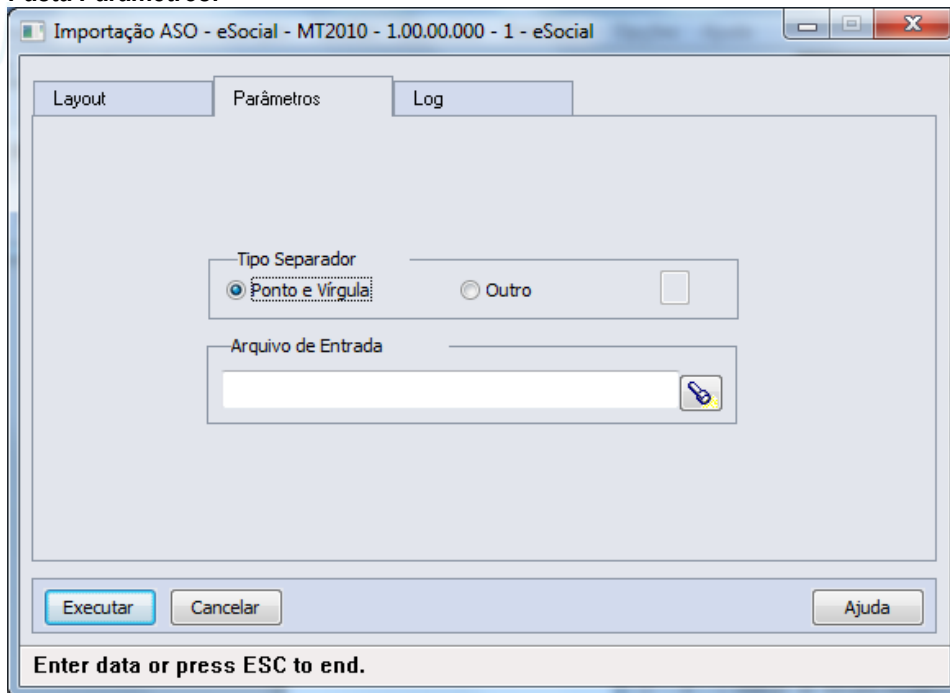

Pasta Log:

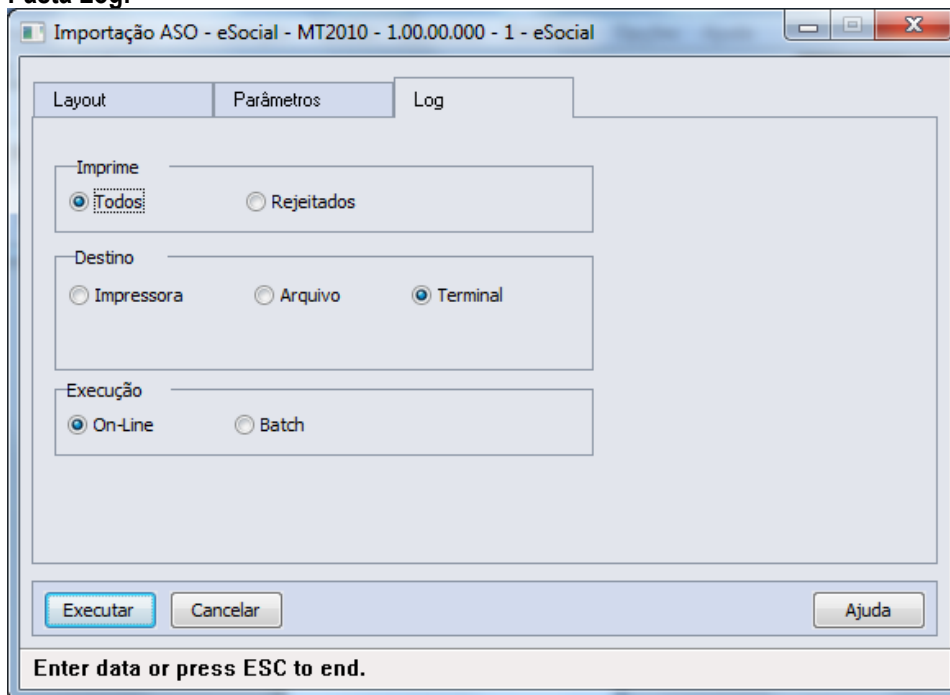

Campos:

Aba "Layout" onde consta o layout base para a montagem do arquivo a ser importado, bastando utilizar o botão Editar Layout para verificar seu conteúdo.

Aba "Parâmetros" onde se deve indicar o arquivo a ser importado (caminho/nome do arquivo).

Aba "Log" com os parâmetros de geração dos logs do processo.

Nota:

Somente serão importados registros onde a data de realização/emissão do ASO seja menor ou maior que o período de Uso ASO Produto Padrão informado nos parâmetros do estabelecimento.

4.4.2. Processos Relacionados às Condições Diferenciadas do Trabalho

- Função:** **ST2100 - Cadastro de Requisitos EPI do Estabelecimento eSocial**
- Objetivo:** Permitir que sejam informados os requisitos de EPI – Equipamento de Proteção Individual para cada um dos estabelecimentos, sendo esta informação referente a Condições Diferenciadas de Trabalho do participante encaminhadas ao eSocial.
- Pré-requisitos:** FP0560 – Estabelecimento - campo Complementos Habilitados selecionado e período Usa Condições Diferenciadas Trabalho informado.
- Descrição:** Para cada estabelecimento Informar a data de início de validade das informações e selecionar as demais informações referentes aos requisitos de EPI, do mesmo.

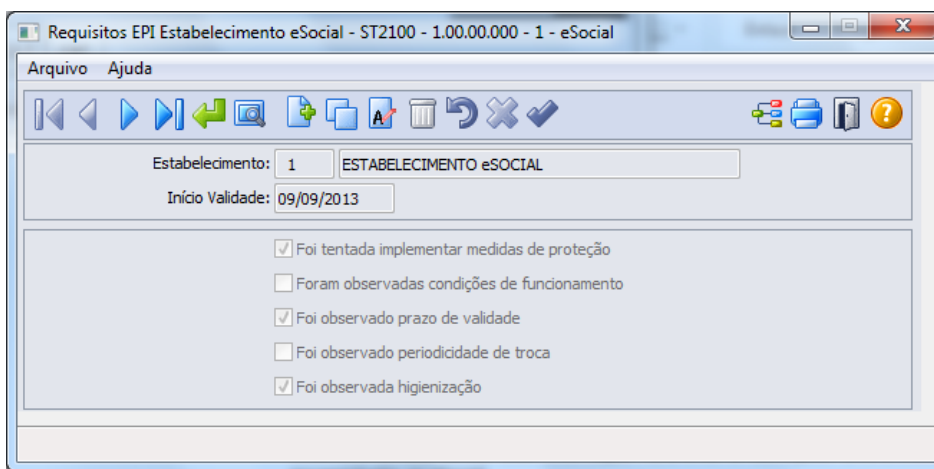

Campos:

Campo	Descrição	Validações/Regras
Início Validade	Informar data de início de validade dos requisitos.	Não será solicitada à data de término do requisito, pois sempre deverá existir um requisito válido para o estabelecimento, sendo considerado o requisito que este válido na data de início da Condição Diferenciada de Trabalho.
Foi tentando implementar medidas de proteção	Foi tentada a implementação de medidas de proteção coletiva, de caráter administrativo ou de organização, optando-se pelo EPI por inviabilidade técnica, insuficiência ou integridade, ou ainda em caráter complementar ou emergencial?	Resposta Sim/Não.
Foram observadas condições de funcionamento	Foram observadas as condições de funcionamento e do uso ininterrupto do EPI ao logo do tempo, conforme especificação técnica do fabricante, ajustada às condições do tempo?	Resposta Sim/Não.
Foi observado prazo de validade	Foi observado o prazo de validade, conforme Certificado de Aprovação - CA do MTE?	Resposta Sim/Não.
Foi observada periodicidade de troca	Foi observada a periodicidade de troca definida pelos programas ambientais, comprovada mediante recibo assinado pelo usuário em época própria?	Resposta Sim/Não.

Foi observada a higienização	Foi observada a higienização dos EPIs?	Resposta Sim/Não.
-------------------------------------	--	-------------------

- Função:** **ST2040 - Cadastro de EPI - Equipamentos de Proteção Individual eSocial**
- Objetivo:** Cadastrar os EPIs necessários para atender ao envio de informações ao eSocial, referente às Condições Diferenciadas de Trabalho.
- Pré-requisitos:** FP0560 – Estabelecimento - campo Complementos Habilitados selecionado e período Usa Condições Diferenciadas Trabalho informado.
- Descrição:** Caso as informações referente às condições diferenciadas de trabalho não tiverem origem no produto Datasul HCM deverá utilizar esse cadastro para informar os EPIs utilizados pelos funcionários e prestadores de serviço (participantes).

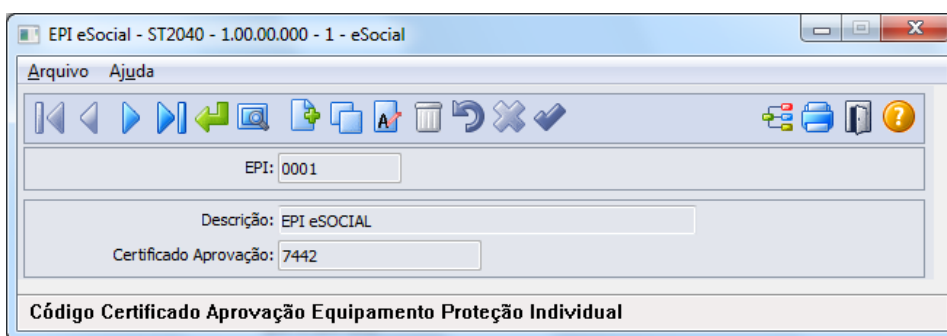

Campos:

Campo	Descrição	Validações/Regras
EPI	Código do equipamento de proteção individual.	Informação Obrigatória.
Descrição	Descrição do equipamento de proteção individual.	Informação Obrigatória.
Certificado Aprovação	Código do Certificado de Aprovação do EPI (CA).	Informação Obrigatória, não sendo permitido cadastro de dois ou mais EPIs com mesmo certificado informado.

Nota: Caso seja utilizado o produto Datasul HCM para gerar as informações referentes às condições diferenciadas de trabalho, deverá utilizar as rotinas padrões para o cadastro dos EPIs - ST0070 - Cadastro EPIs e seus programas complementares.
Esta atualização automática somente ocorrerá depois da execução da carga de dados disponível apenas em pacote posterior.

- Função:** **ST2060 - Cadastro das Condições Diferenciadas de Trabalho eSocial**
- Objetivo:** Permitir que sejam registradas as Condições Diferenciadas de Trabalho e seus complementos, as quais, os participantes da empresa (funcionários e terceiros) estejam expostos, atendendo as necessidades de envio das informações ao eSocial, conforme layouts **S-2360-Cond Dif Trab-Início-20130405.doc** e **S-2365-Cond Dif Trab –Término**.
- Pré-requisitos:** FP0560 – Estabelecimento - campo Complementos Habilitados selecionado e período Usa Condições Diferenciadas Trabalho informado.
ST2100 - Cadastro de Requisitos EPI do Estabelecimento eSocial.
ST2040 - Cadastro de EPI - Equipamentos de Proteção Individual eSocial.
- Descrição:** A navegação do cadastro será com base no cadastro de participantes, podendo optar se deseja navegar nos funcionários ou nos terceiros, esse tratamento será por meio de clique no botão Visualizar Terceiros localizado

na parte superior esquerda, próximo aos demais botões de navegação, para alteração do tipo de participante o qual se deseja navegar.

As Condições Diferenciadas de Trabalho serão compostas de um cadastro base, um cadastro complementar (filho) – Agentes de Risco e um Cadastro Neto, filho do Agente de Risco - Equipamento de Proteção Individual.

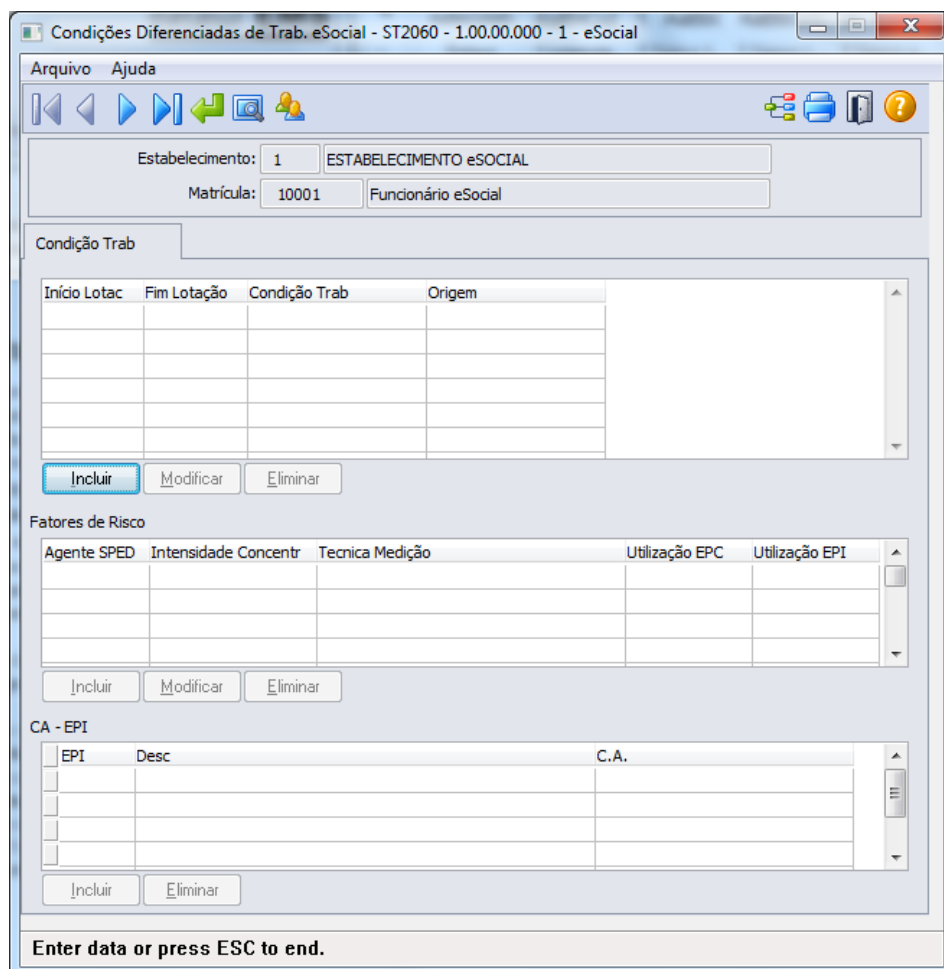

Ao clicar no botão Incluir da Pasta Condição Trab, será acessada a tela **ST2060A – Incluir/Modifica Condição Trab eSocial:**

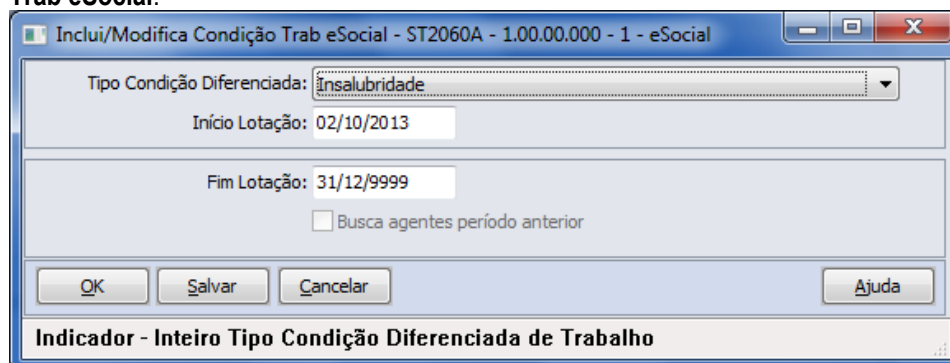

Depois do registro da informação da Condição Diferenciada de Trabalho, quando tratar-se de Fator de Risco, será possibilitado registro dos Fatores de Riscos (Quadro Fatores de Risco – botão Incluir), sendo que ao clicar

no botão Incluir do Quadro Fatores de Risco, será acessada tela **ST2060B – Incluir/Modifica Fator de Risco eSocial**:

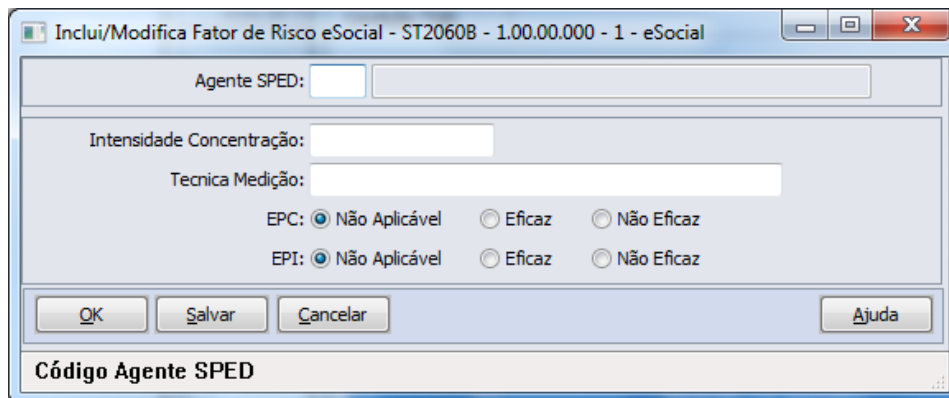

Quando para o Fator de Risco for indicado EPI eficaz ou não eficaz, conforme solicitação eSocial, deverá ser incluída informação do certificado de aprovação do EPI (Quadro CA – EPI – botão Incluir), não sendo demonstrada tela, devendo informar nos campos diretamente.

Campos:

Cadastro base

- Cadastro de Condições Diferenciadas de Trabalho.
- Cadastro dos Agentes de Risco – Cadastro por meio de tela (Cadastro Filho)
- Cadastro dos Certificados de Aprovação dos EPIs utilizados pelos participantes

Nota: Navegação no participante (Tipo Funcionário/Terceiros).

Pasta Condição Trab

Campo	Descrição	Validações/Regras
Tipo Condição	Indicador do tipo de condição – Opções: <ul style="list-style-type: none"> • Insalubridade. • Periculosidade. • Fator de Risco. • Membro do SESMT. • Designado da CIPA. • Trabalhador treinado para utilização de material de primeiros socorros. • Autorizado a trabalhar em instalações elétricas. • Autorizado a operar e intervir em máquinas. • Responsável Técnico pela Segurança em Espaço Confinado. 	Informação Obrigatória.
Início Lotação	Data de início da condição diferenciada de trabalho.	Data deve ser maior ou igual à data de admissão ou menor ou igual à data de desligamento do participante, no caso de Funcionário.
Fim Lotação	Data de término da condição diferenciada de trabalho.	Data deve ser maior que data de início da condição, maior ou igual à data de admissão ou menor ou igual à data de desligamento do participante, no caso de Funcionário.
Busca Agentes Período Anterior	Esse campo quando marcado vai copiar os registros dos agentes e de seus EPIs do	Não se aplica.

período anterior para o período que esta sendo criado, depois dessa copia o usuário deverá realizar os ajustes necessários, incluído e eliminando os agentes e riscos que não estão mais relacionados ao funcionário na data de referência.

Quadro Fatores de Risco

Campo	Descrição	Validações/Regras
Agente SPED	Código do Agente - Informar o código do agente, conforme anexo I - tabela 7 do eSocial .	Informação Obrigatória.
Intensidade Concentração	Descrição da Intensidade/Concentração identificada na medição do agente.	Informação Obrigatória.
Técnica Medição	Descrição da técnica utilizada na medição do agente.	Não se aplica.
EPC	Identificar quando a utilização de EPC (Equipamento de Proteção Coletiva) - opções: <ul style="list-style-type: none"> • Não Aplicável. • Eficaz. • Não Eficaz. 	Informação Obrigatória.
EPI	Identificar quanto à utilização de EPI (Equipamento de Proteção Individual) - opções: <ul style="list-style-type: none"> • Não Aplicável. • Eficaz. • Não Eficaz. 	Informação Obrigatória.

Quadro CA - EPI

Código do EPI – informar código do EPI.

Deverá ser informado (ou utilizada pesquisa) o código do EPI, com isso o programa irá buscar no cadastro de EPI, sua descrição e o código do Certificado de Aprovação do EPI (CA).

Nota: Quando informada condição diferenciada relacionada à Insalubridade ou Periculosidade, não serão habilitados os registros para informação de Fator de Risco e CA – EPI, conforme determinação eSocial.

Este programa será utilizado apenas como consulta, quando data de registro da condição de trabalho estiver dentro do período informado no estabelecimento, sendo que, todas as inclusões e alterações deverão ser realizadas pelas rotinas padrões disponíveis do módulo Segurança do Trabalho, indicando no campo origem do registro a informação de *"Incluído por meio do produto padrão"*.

Quando fora do período de uso do produto padrão informado no estabelecimento, poderá realizar as manutenções de Condições Diferenciadas de Trabalho por meio do programa de cadastro (ST2060), sendo que, somente modificará ou eliminará registros que foram incluídos ou importados pelos programas do eSocial, onde estes registros receberão indicação na inclusão de *"Incluído por meio do cadastro de eSocial"* no campo Origem e para importações receberá indicação de *"Importado por meio do programa de importação eSocial"*.

Esta atualização automática somente ocorrerá depois da execução da carga de dados disponível apenas em pacote posterior.

Função:

ST2070 - Importação das Condições Diferenciadas de Trabalho eSocial

Objetivo:

Permitir a importação das Condições Diferenciadas de Trabalho dos participantes da empresa (funcionários e terceiros) para o sistema, atendendo as necessidades de gerar as informações a serem enviadas ao eSocial, conforme layouts **S-2360-Cond Dif Trab-Início-20130405.doc** e **S-2365-Cond Dif Trab-Término**.

Pré-requisitos: FP0560 – Estabelecimento - campo Complementos Habilitados selecionado e período Usa Condições Diferenciadas Trabalho informado.

Cadastro de participantes existente
 ST2100 - Cadastro de Requisitos EPI do Estabelecimento eSocial.
 ST2040 - Cadastro de EPI - Equipamentos de Proteção Individual eSocial.

Descrição: A importação das Condições Diferenciadas de trabalho dos participantes será realizada com base em arquivo texto ou csv, devendo ser elaborado seguindo ao layout que poderá ser visualizado por meio da aba Layout do programa **ST2070 - Importação das Condições Diferenciadas de Trabalho eSocial**.

O programa irá buscar as informações de maneira agrupada (Condição/Fatores de Risco/CA-EPI) para realizar o registro, realizando as validações necessárias para garantir a integridade desta importação, sendo que tais validações são as mesmas identificadas ao realizar o cadastro de Condição Diferenciada de Trabalho eSocial por meio do programa **ST2060 - Cadastro das Condições Diferenciadas de Trabalho eSocial** e estes registros receberão a identificação de Origem de “Importado por meio do programa de importação eSocial”.

Como informação técnica, o processo vai criar os registros nas tabelas:
 Condições Diferenciadas de Trabalho – SPED_COND_DIF_TRAB.
 Agentes relacionados às Condições Diferenciadas de Trabalho SPED_COND_DIF_TRAB_AGENT.
 EPI relacionados as a Condições Diferencias de Trabalho SPED_COND_DIF_TRAB_EPI.

Abaixo pasta Layout deste programa:

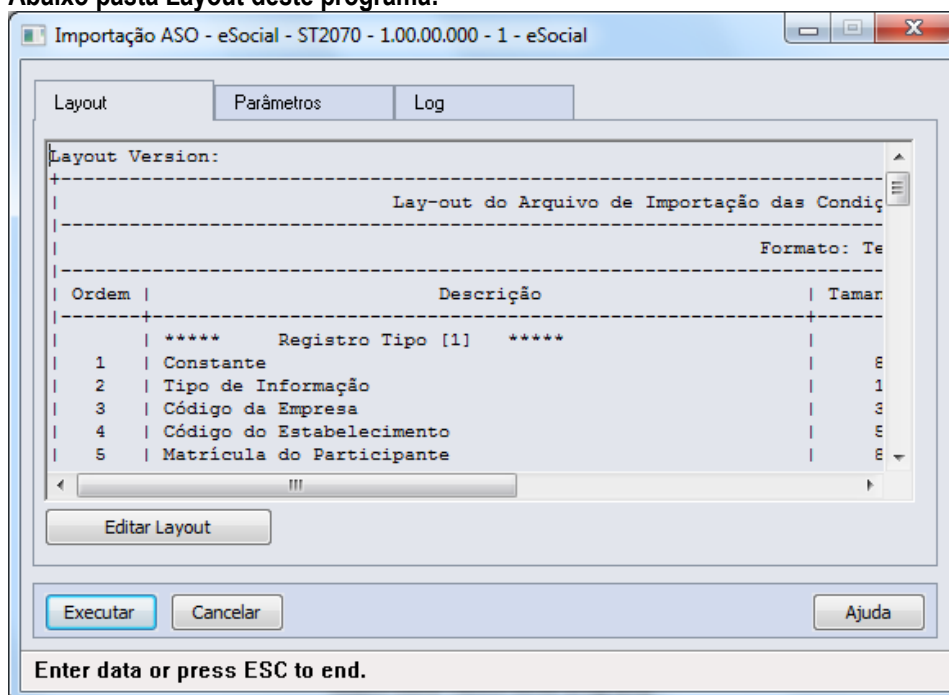

Pasta Parâmetros:

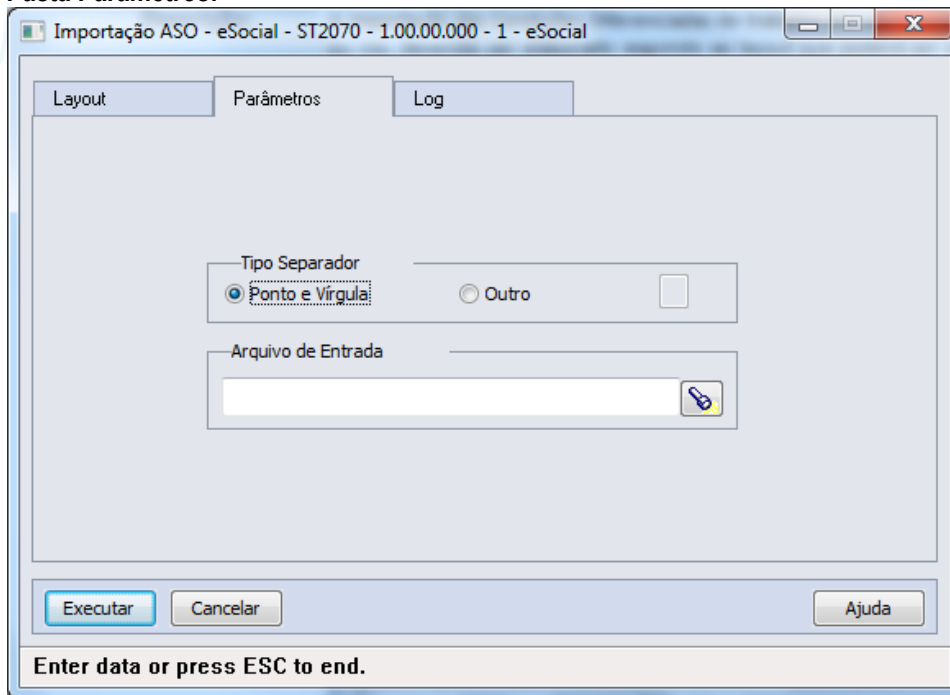

Pasta Log:

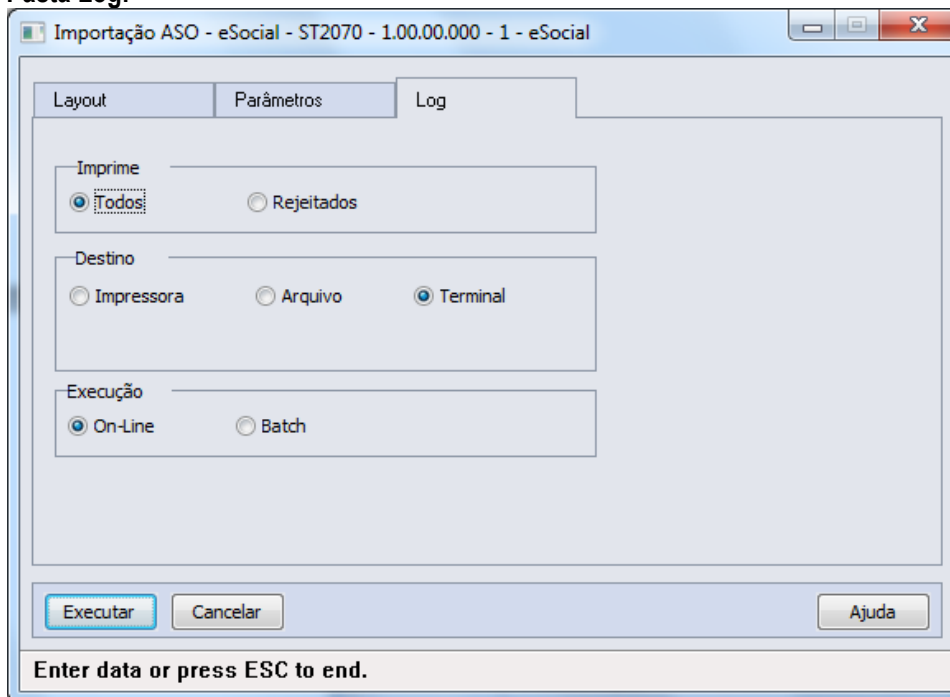

Campos:

Aba "Layout" onde consta o layout base para a montagem do arquivo a ser importado, bastando utilizar o botão Editar Layout para verificar seu conteúdo.
 Aba "Parâmetros" onde se deve indicar o arquivo a ser importado (caminho/nome do arquivo).
 Aba "Log" com os parâmetros de geração dos logs do processo.

Nota:

Os registros de condição diferenciada de trabalho com tipo "Fator de Risco" somente serão importados quando a data de início da exposição à Condição Diferenciada de Trabalho seja menor ou maior que o período informado como Usa Condições Diferenciadas Trabalho nos parâmetros de estabelecimento. Os demais tipos de condição

diferenciada de trabalho podem ser importados mesmo que a data de início à Condição Diferenciada de Trabalho esteja dentro do período informado como Usa Condições Diferenciadas Trabalho nos parâmetros de estabelecimento.

4.4.3. Processos Relacionados às Atividades Desempenhadas

- Função:** **ST2020 - Cadastro Atividades Desempenhadas eSocial**
- Objetivo:** Cadastrar as Atividades a serem desempenhadas pelos participantes da empresa, visando atender ao eSocial.
- Pré-requisitos:** FP0560 – Estabelecimento - campo Complementos Habilitados selecionado e período Usa Atividades Produto Padrão informado.
- Descrição:** Neste programa serão registradas as Atividades que serão utilizadas para registro no **ST2000 - Cadastro Atividades Desempenhadas do Participante - eSocial**.

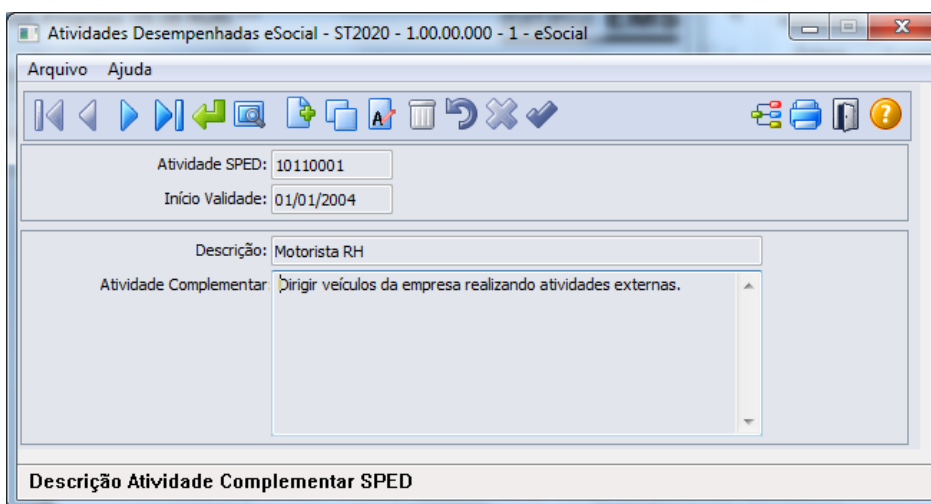

Campos:

Campo	Descrição	Validações/Regras
Atividade SPED	Código da Atividade desempenhada.	Informação Obrigatória.
Início Validade	Data de início da atividade desempenhada.	Informação Obrigatória.
Descrição	Descrição abreviada da atividade desempenhada.	Não permitido registro em branco.
Atividade complementar	Descrição detalhada da atividade desempenhada.	Não permitido registro em branco.

Nota: Quando utilizadas as rotinas padrão do módulo Segurança do Trabalho, deverá utilizar o cadastro **ST0011 – Atividades** para esta finalidade.

- Função:** **ST2000 - Cadastro Atividades Desempenhadas do Participante eSocial**
- Objetivo:** Permitir cadastrar as Atividades Desempenhadas pelos participantes da empresa (funcionários e/ou terceiros) no sistema, atendendo as necessidades de gerar as informações a serem enviadas ao eSocial, conforme layout **S-2400 - EVENTO - Atividades Desempenhadas pelo Trabalhador**.
- Pré-requisitos:** FP0560 – Estabelecimento – botão eSocial - campo Complementos Habilitados selecionado e período Usa Atividade Desempenhada informado.
ST2020 - Cadastro Atividades Desempenhadas eSocial.

Descrição:

A navegação do cadastro pode ser realizada com base no cadastro de participantes, podendo optar se deseja navegar em funcionário ou terceiro, esta ação será por meio de clique no botão Visualizar Terceiros localizado na parte superior esquerda, próximo aos demais botões de navegação, para alteração do tipo de participante o qual se deseja navegar.

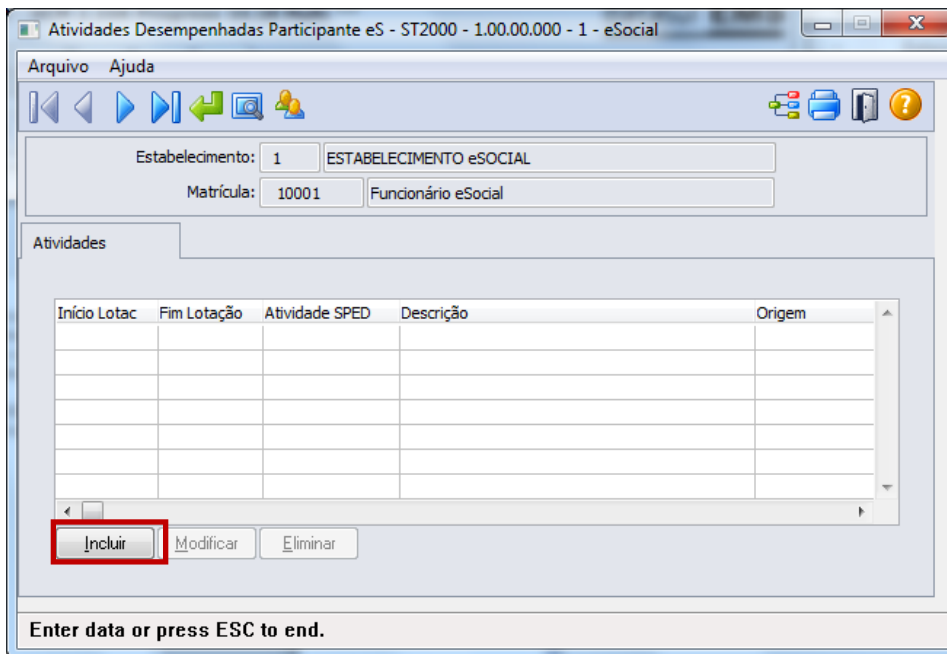

Ao clicar neste botão, será acessada a tela **ST2000A – Incluir/Modifica Atividade Participante**:

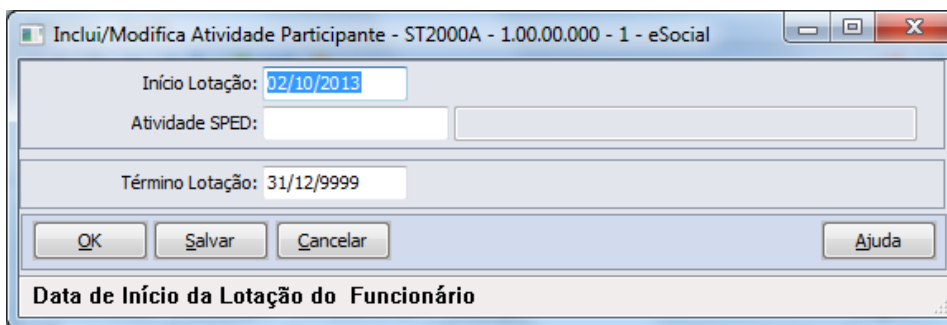

Campos:

Campo	Descrição	Validações/Regras
Início Lotação	Data de início da atividade pelo participante	Informação Obrigatória. A data deve ser igual ou superior à data de admissão do trabalhador, no correspondente vínculo, não podendo ser superior a seu desligamento.
Atividade SPED	Código da Atividade desempenhada	Informação Obrigatória. Não poderá ser incluída uma atividade para um período em que a mesma atividade já esteja relacionada ao participante. A atividade poderá ser relacionada ao participante várias vezes, desde que seus períodos não estejam sobrepostos.
Término Lotação	Data de término da atividade pelo participante	Data não deve ser inferior à data de início e não poderá ser superior a data de desligamento do trabalho, em seu correspondente vínculo.

Nota: As atividades que ocorrerem dentro do período informado para registro das Atividades Desempenhadas pelos Participantes pelo produto Datasul HCM deverão ser informadas por meio do programa **ST0012 – Atividades Desempenhadas pelos Funcionários**.

Quando dentro do período informado no estabelecimento, este programa ST2000 – Cadastro Atividades Desempenhadas do Participante eSocial será utilizado apenas para consulta, todas as inclusões e alterações deverão ser realizadas pelas rotinas que originaram as informações.

Esta atualização automática somente ocorrerá depois da execução da carga de dados disponível apenas em pacote posterior.

Função: **ST2010 - Importação Cadastro Atividades Desempenhadas do Participante eSocial**

Objetivo: Permitir a importação das Atividades Desempenhadas relacionadas aos participantes da empresa (funcionários e terceiros), atendendo as necessidades de gerar as informações a serem enviadas ao eSocial, conforme layout **S-2400 - EVENTO - Atividades Desempenhadas pelo Trabalhador**.

Pré-requisitos: FP0560 – Estabelecimento – botão eSocial - campo Complementos Habilitados selecionado e período Usa Atividade Desempenhada informado.

Cadastro de participante existente

ST2020 - Cadastro Atividades Desempenhadas eSocial

Descrição: A importação das Atividades Desempenhadas dos participantes será realizada com base em arquivo texto ou csv, devendo ser elaborado seguindo ao layout que poderá ser visualizado por meio da aba Layout do programa **ST2010 - Importação Cadastro Atividades Desempenhadas do Participante eSocial**.

O programa vai ler linha a linha o arquivo, realizando as validações necessárias e criando os registros no programa ST2000 - Cadastro Atividades Desempenhadas do Participante eSocial, sendo que as validações realizadas na importação serão as mesmas realizadas neste programa.

Como informação técnica, o processo vai criar os registros nas tabelas:

Atividades Desempenhadas dos Participantes – SPED_ATIVID_PARTICIPAN.

Abaixo pasta Layout deste programa:

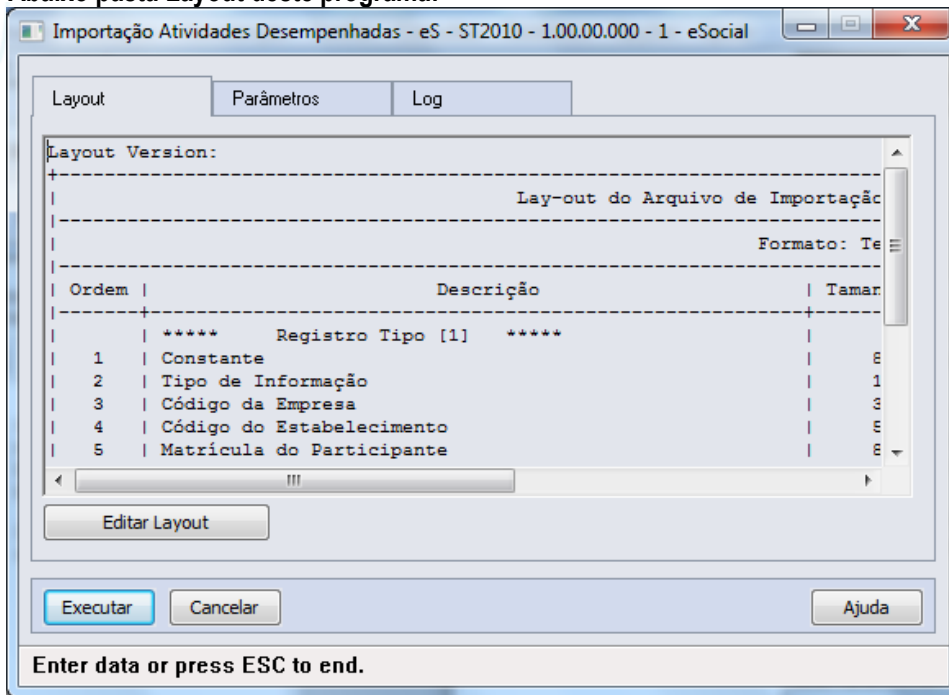

Pasta Parâmetros:

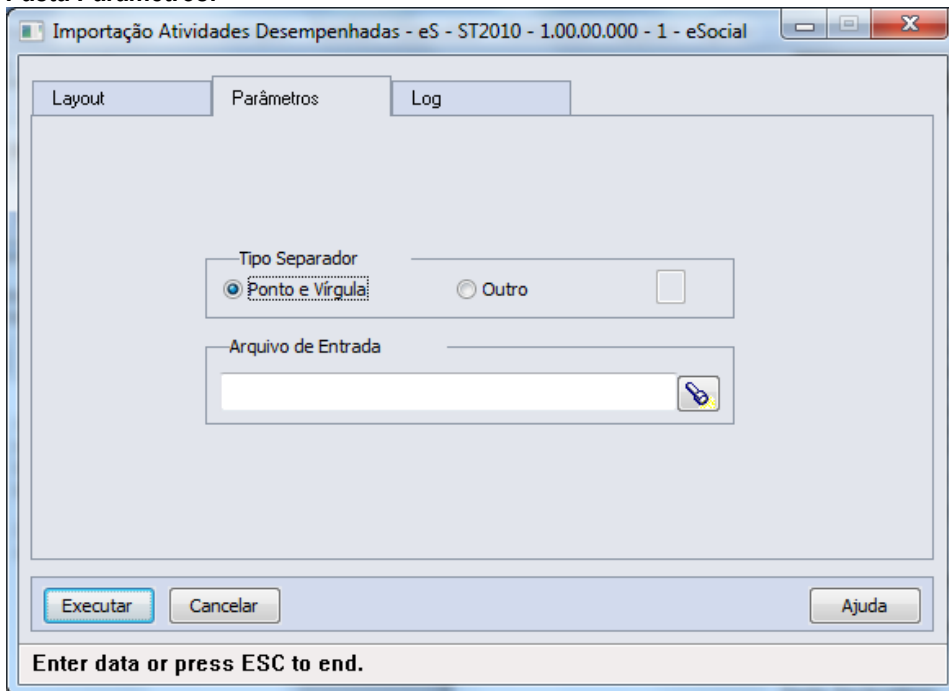

Pasta Log:

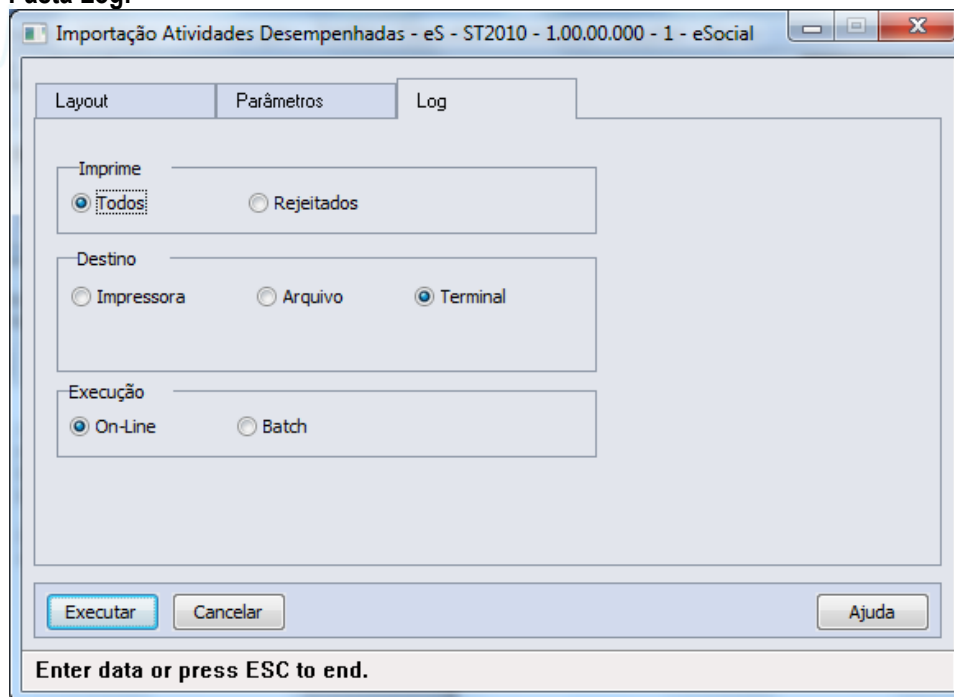

Campos: Aba “Layout” onde consta o layout base para a montagem do arquivo a ser importado, bastando utilizar o botão Editar Layout para verificar seu conteúdo.
 Aba “Parâmetros” onde se deve indicar o arquivo a ser importado (caminho/nome do arquivo).
 Aba “Log” com os parâmetros de geração dos logs do processo.

Nota: Somente serão importados registros onde a data de início da atividade seja menor ou maior que o período informado como Usa Atividade Desempenhada nos parâmetros de estabelecimento.

4.4.4. Processos Relacionados à CAT – Comunicação de Acidente do Trabalho

Função: **ST2080 - Cadastro de Acidentado Trabalho (CAT) eSocial**

Objetivo: Permitir que sejam registradas as CAT (Comunicação de Acidente do Trabalho) e seus complementos, referentes aos participantes da empresa (funcionários e terceiros), atendendo as necessidades de gerar as informações a serem enviadas ao eSocial, conforme layout **S-2260 - EVENTO - Comunicação de Acidente de Trabalho**.

Pré-requisitos: FP0560 – Estabelecimento - campo Complementos Habilitados selecionado e período Usa CAT Produto Padrão informado.

Descrição: A navegação do cadastro pode ser realizada com base no cadastro de participantes, podendo optar se deseja navegar em funcionário ou terceiro, esta ação será por meio de clique no botão Visualizar Terceiros localizado na parte superior esquerda, próximo aos demais botões de navegação, para alteração do tipo de participante o qual se deseja navegar.

A CAT será composta de um cadastro base com três abas referente cadastros complementares (filhos) – Agente Causador, Partes do Corpo Atingidas e Testemunhas.

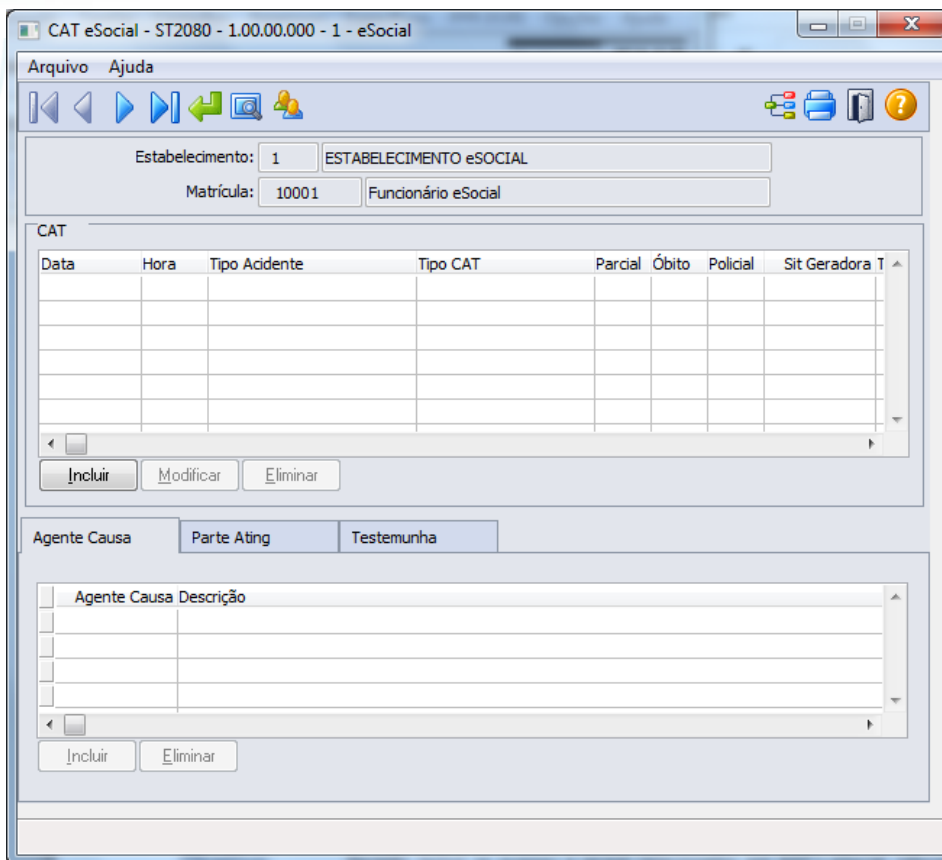

No quadro CAT, ao clicar no botão Incluir, será acessada a tela **ST2080A – Inclui/Modifica CAT eSocial**:

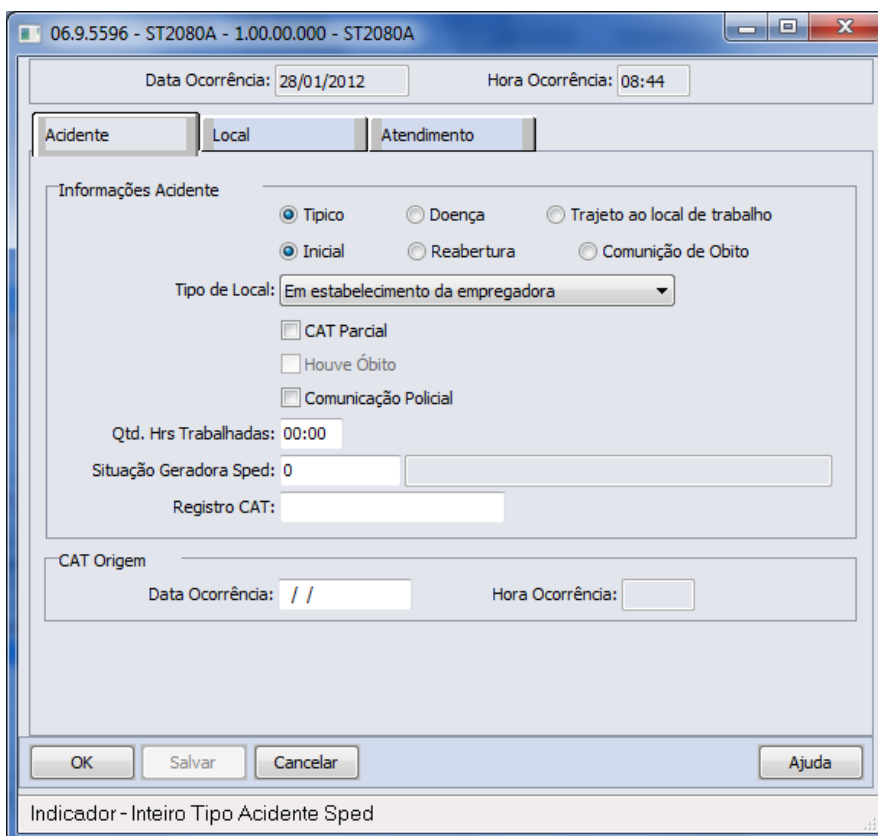

Depois do registro da CAT, são disponibilizados botões para inclusão dos registros das demais pastas. Quanto à pasta Agente Causa e pasta Parte Atingida, a informação é registrada na pasta sem abertura de tela. Na pasta Testemunha ao selecionar botão incluir é demonstrada tela **ST2080B – Incluir/Modifica Testemunha eSocial**:

Campos:

Cadastro base

- Navegação no participante (Tipo Funcionário/Terceiro)
- Cadastro da CAT
- Cadastro das fontes geradoras
- Cadastro parte do corpo atingida
- Cadastro das testemunhas do acidente

Quadro CAT

Neste cadastro devem ser incluídas as informações relativas à CAT relacionada ao trabalhador, por meio do botão incluir:

Pasta Acidente

Campo	Descrição	Validações/Regras
Data Ocorrência	Data da ocorrência do acidente.	Deve ser igual ou posterior à data de admissão do funcionário.
Hora Ocorrência	Hora da ocorrência do acidente.	
Tipo Acidente	Tipo de ocorrência do acidente - opções: <ul style="list-style-type: none"> • Típico. • Doença. • Trajeto ao Local de Trabalho. 	Informação Obrigatória.
Tipo CAT	Tipo de CAT - opções: <ul style="list-style-type: none"> • Inicial. • Reabertura. • Comunicação de Óbito. 	Informação Obrigatória. Não será permitido registro de CAT Reabertura sem informação de CAT de origem. Assim como, não será possível registrar CATs depois do registro de uma CAT de Comunicação de Óbito.
Tipo de Local	Indicar o local onde ocorreu o acidente – Opções:	Informação Obrigatória.

	<ul style="list-style-type: none"> Em estabelecimento da empregadora. Em empresa onde a empregadora presta serviço. Em via pública. Em área rural. Embarcação. Outros. 	
CAT Parcial	Indicar se CAT parcial ou não.	Resposta Sim/Não.
Houve óbito	Indicar se houve óbito do acidentado.	Campo selecionado e habilitado somente quando CAT do tipo Comunicação de Óbito.
Comunicação Policial	Indicar se houve comunicação à autoridade policial do acidente ocorrido.	Resposta Sim/Não.
Qtd. Hrs Trabalhadas	Informar a quantidade de horas trabalhadas pelo participante até o momento do acidente.	Não se aplica.
Situação Geradora Sped	Código da situação geradora do acidente.	Informação obrigatória. Devendo preencher com o código da situação geradora do acidente, conforme anexo I - tabela 16 do eSocial .
Registro CAT	Informar número de registro CAT.	Não se aplica.
Data Ocorrência	Informar data da CAT de origem.	Somente obrigatório quando CAT de tipo Reabertura.
Hora Ocorrência	Informar hora da CAT de origem.	Habilitada quando informada data de ocorrência e somente obrigatório quando CAT de tipo Reabertura.

Pasta Local

Campo	Descrição	Validações/Regras
Especificação Local	Descrever o local onde ocorreu o acidente. Exemplo: pátio, rampa de acesso, posto de trabalho, entre outros.	Informação Obrigatória.
Endereço	Informar endereço do logradouro onde ocorreu o acidente.	Informação Obrigatória.
Número	Informar número do endereço do logradouro onde ocorreu o acidente.	Não se aplica.
Bairro	Informar bairro do endereço do logradouro onde ocorreu o acidente.	Não se aplica.
País	Informar país do endereço do logradouro onde ocorreu o acidente.	Deverá ser país válido no correspondente cadastro.
UF	Unidade federativa do endereço do logradouro onde ocorreu o acidente.	Deverá ser UF válida para o país informado.
Município	Informar código do município onde ocorreu o acidente.	O município informado tem que existir no cadastro de municípios para o país e UF informados.
CNPJ Local Acidente	CNPJ do local do acidente.	Deve ser preenchido quando o acidente ou doença ocupacional ocorrer em empresa onde a empregadora presta serviço.

Pasta Atendimento

Campo	Descrição	Validações/Regras
Unidade Atendimento	Código e descrição da unidade onde ocorreu atendimento do acidentado.	Deve ser informado conforme cadastro do Código da unidade de atendimento médico no Cadastro Nacional de Estabelecimento de Saúde. Aceita apenas números.
Data Atendimento	Data e hora em que houve atendimento ao acidentado.	Obrigatório quando informada unidade de atendimento.
Houve Internação	Indicar se houve internação do acidentado.	Resposta Sim/Não.
Dias Tratamento	Indicar a quantidade de dias de tratamento do acidentado.	Não se aplica.
Afast Durante Tratamento	Indicar se houve afastamento do acidentado durante o tratamento	Resposta Sim/Não.
Natureza Lesão	Descrever a natureza da lesão gerada pelo acidente	Não se aplica.
Diagnóstico Provável	Descrever o diagnóstico realizado no atendimento do acidentado.	Não se aplica.
CID	Indicar o código da Classificação Internacional de Doenças relacionada ao diagnóstico do acidentado.	Informação obrigatória quando informado código de unidade de atendimento.
Observação	Descrever detalhes sobre o atendimento.	Não se aplica.
Médico Atendimento	Médico responsável pelo atendimento	Informação obrigatória quando informado código de unidade de atendimento.
CRM Médico	CRM - Código do Conselho Regional de Medicina do médico que realizou o atendimento	Será obrigatório quando informado médico atendimento
Código CRM País	Código do país do CRM Médico	Será obrigatório quando informado médico atendimento
CRM Unidade Federação	Código da unidade federativa do CRM do Médico	Será obrigatório quando informado médico atendimento

Pasta Agent Causa – Tela Base

Código correspondente ao agente causador do acidente, conforme [anexo I - tabela 7 eSocial](#).

Pasta Parte Ating – Tela Base

Código da parte do corpo atingida, conforme [anexo I - Tabela 13 do eSocial](#).

Pasta Testemunha – Tela Base

Campo	Descrição	Validações/Regras
Nome	Nome Completo da Testemunha do acidente.	Não permitida informação em branco.
Endereço	Informar endereço da testemunha.	Não permitida informação em branco.
Número	Informar número correspondente ao endereço da testemunha.	Não se aplica.
Bairro	Informar bairro do endereço da testemunha.	Não se aplica.
CEP	Informar Código de endereçamento postal do endereço da testemunha.	Não se aplica.
País	Informar país do endereço da testemunha.	Informar país válido no cadastro.
UF	Informar UF do endereço da testemunha.	Deverá ser UF válida para o país do

		endereço.
Município	Informar código do município de endereço da testemunha.	O município informado tem que existir no cadastro de municípios para o país e UF informados.
Telefone	Informar número DDD + número telefone da testemunha.	Considerar duas posições para DDD e 11 para o número do telefone. Deve ter no mínimo 10 dígitos.

Nota: Os acidentes que ocorrerem dentro do período informado para registro da CAT pelo produto Datasul HCM deverão ser informados por meio do programa ST0701 – Acidente do Trabalho. Desta forma, este programa **ST2080 – Cadastro de Acidentado Trabalho (CAT) eSocial** será utilizado apenas para consulta, demonstrando o registro com origem “Incluído por meio do produto padrão” e todas as inclusões e alterações deverão ser realizadas pelo programa que deu origem a informação.

Ao ser eliminada uma CAT, é feita uma validação para não permitir a eliminação quando esta CAT estiver referenciada em uma CAT de Reabertura como Origem.
O relacionamento de uma CAT de Reabertura com a CAT de Origem se dá quando é o mesmo participante (empresa, estabelecimento e matrícula) e data e hora da ocorrência Origem gravadas na CAT de Reabertura sejam as mesmas da CAT que está sendo eliminada.

Função: **ST2090 - Importação de Acidentado Trabalho (CAT) eSocial**

Objetivo: Permitir a importação das CAT relacionadas aos participantes da empresa (funcionários e terceiros), atendendo as necessidades de gerar as informações a serem enviadas ao eSocial, conforme layout **S-2260 - EVENTO - Comunicação de Acidente de Trabalho**.

Pré-requisitos: FP0560 – Estabelecimento - campo Complementos Habilitados selecionado e período Usa CAT Produto Padrão informado.

Cadastro de Participantes existente

Descrição: A importação das CATs dos participantes será realizada com base em arquivo texto ou csv, devendo ser elaborado seguindo o layout que poderá ser visualizado por meio da aba Layout do programa **ST2090 - Importação de Acidentado Trabalho (CAT) - eSocial**.

O programa importará as informações de maneira agrupada (CAT/Agente Causador/Parte do Corpo Atingida/Testemunhas) para realizar o registro, realizando as validações necessárias para garantir a integridade desta importação, sendo que tais validações são as mesmas identificadas ao realizar o cadastro de CAT eSocial e estes registros receberão como origem a identificação de “*Importado por meio do programa de importação eSocial*”.

Como informação técnica, o processo vai criar os registros nas tabelas:

CAT – SPED_CAT.

Agente Causador – SPED_CAT_AGENT_CAUSA.

Parte do Corpo Atingida – SPED_CAT_PARTE_ATGDO.

Testemunhas do Acidente – SPED_CAT_TESTEM.

Abaixo pasta Layout deste programa

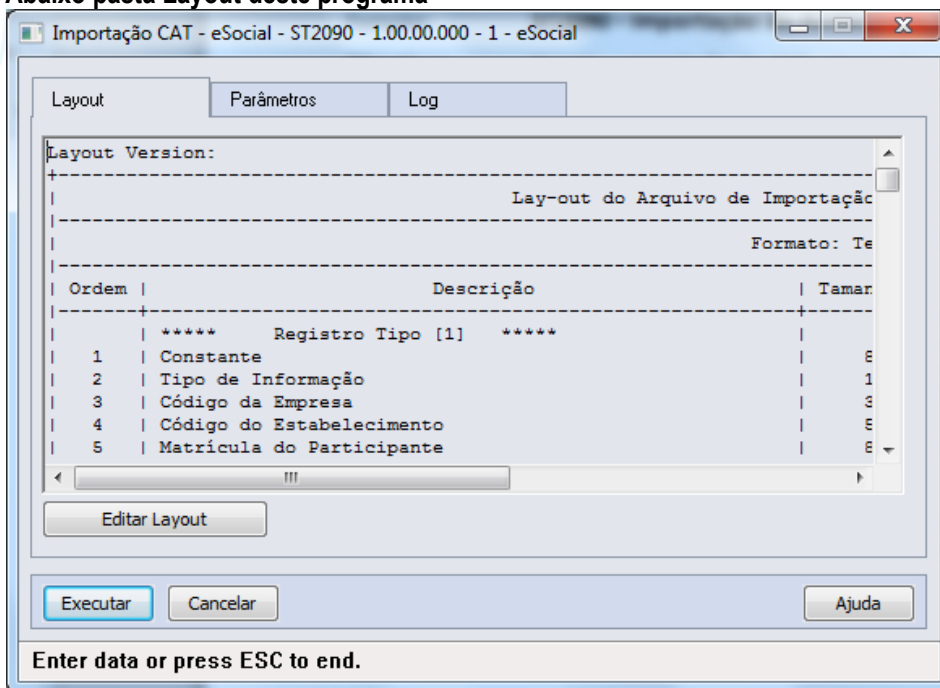

Pasta Parâmetros

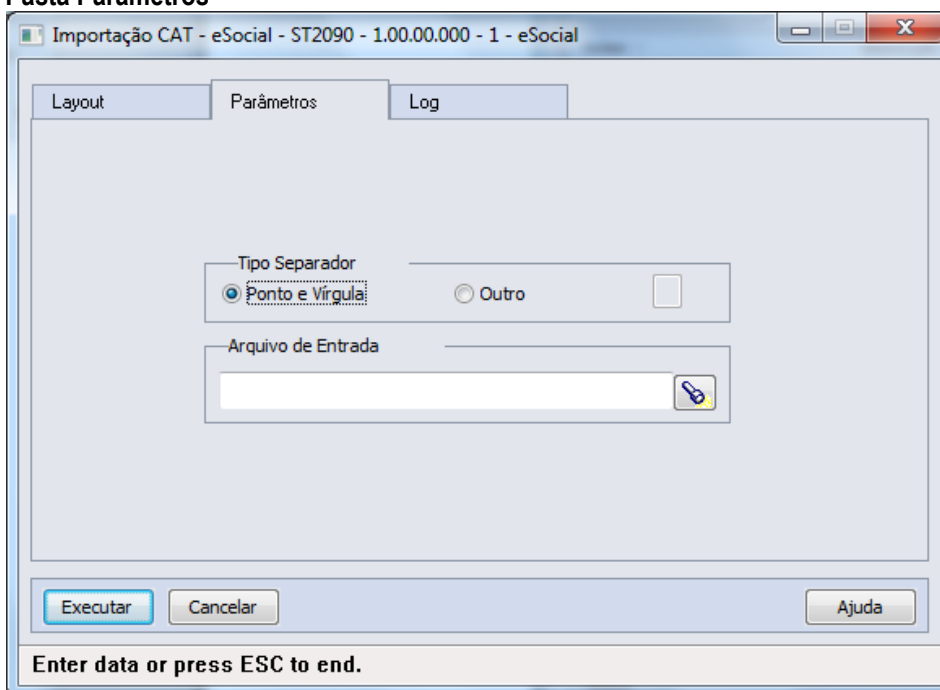

Pasta Log

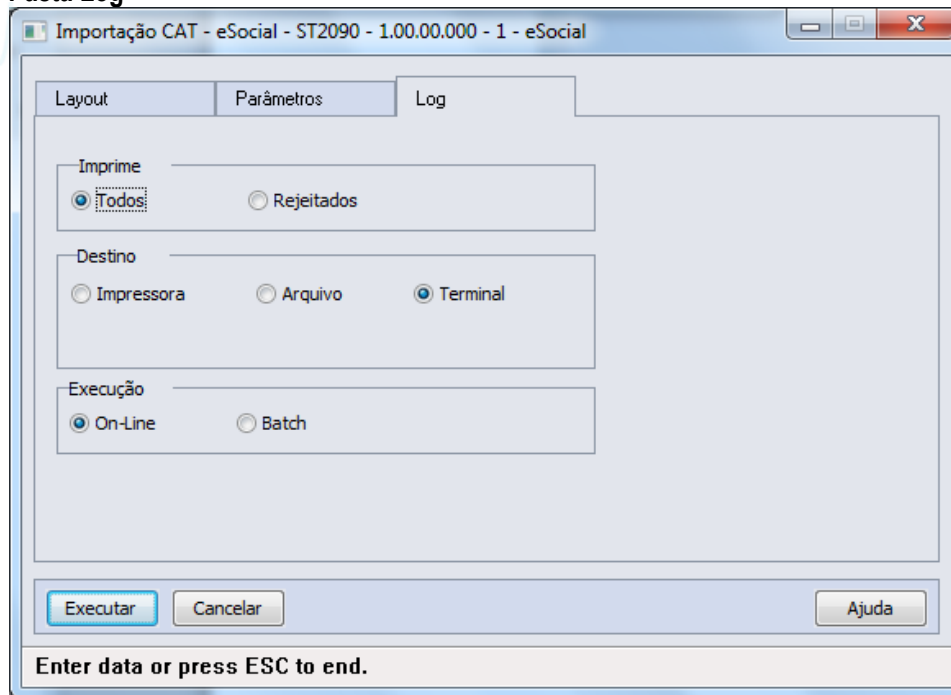

Campos: Aba “Layout” onde consta o layout base para a montagem do arquivo a ser importado, bastando utilizar o botão Editar Layout para verificar seu conteúdo.
 Aba “Parâmetros” onde se deve indicar o arquivo a ser importado (caminho/nome do arquivo).
 Aba “Log” com os parâmetros de geração dos logs do processo.

Nota: Somente serão importados registros onde a data da ocorrência do acidente seja menor ou maior que o período informado como Usa CAT Produto Padrão no complemento eSocial do estabelecimento.

4.5. eSocial – Processo de Carga das Mensagens para o eSocial

Função: **FP9840 – Carga eSocial**

Objetivo: O objetivo do programa de carga é gerar as mensagens iniciais para o eSocial. O programa deverá permitir gerar as mensagens em ambiente de teste ou oficial.

Descrição: Com base nos parâmetros informados o programa vai gerar as mensagens conforme layouts definidos pelo eSocial.

Cada informação possui um processo padrão para geração de sua mensagem. Esse processo é executado por todas as rotinas que realizam a geração de mensagem, sendo elas: Programa de Carga, Processo de Movimentação (Gatilhos de Write e de Delete), Programa Sincronizador das Mensagens com o TSS.

1ª Execução do Programa de Carga

Na primeira execução do programa de carga para o empregador, os campos “Empregador” e “Refazer Mensagens” estarão marcados e desabilitados, e os campos “Mês e Ano Base” estarão habilitados.

O usuário deverá informar o mês e ano base e o programa vai gerar a mensagem – S-1000 – Informações do Empregador, sendo gravada no empregador a data de início da integração com o eSocial (que é o primeiro dia do mês/ano base informado).

Essa data poderá ser consultada por meio do cadastro de complemento do estabelecimento para o eSocial (FP0560), para o estabelecimento que representa o empregador.

O usuário poderá optar em gerar outras mensagens já na primeira execução do programa de carga, para isso deverá acessar a pasta “Iniciais” e marcar as informações para as quais deseja gerar as mensagens.

Demais execuções do Programa de Carga

Após a primeira execução do programa de carga o programa vai identificar que já foi iniciado o processo de geração das mensagens e os campos “Mês e Ano Base” permanecerão desabilitados e o campo “Empregador” desmarcado e habilitado.

Caso seja necessário alterar o mês e ano base, deverá ser marcado o campo “Empregador”, desta forma, os campos Mês e Ano Base voltam a ficar habilitados.

Quando o campo “Empregador” estiver marcado, o campo “Refaz Mensagens” estará marcado e desabilitado, e a mensagem do empregador será eliminada e regenerada e todas as outras mensagens referentes a esse empregador serão eliminadas e regeneradas conforme seleção do usuário.

O usuário poderá gerar as mensagens iniciais por meio de seleção na aba “Iniciais”, as informações marcadas serão consideradas no processo de geração da carga inicial.

O usuário poderá refazer as mensagens geradas anteriormente, para isso deverá marcar o campo “Refazer Mensagens”, o programa vai primeiramente eliminar as mensagens que existem na base para o empregador, conforme seleção informada pelo usuário, em seguida será executado a rotina que vai criar as novas mensagens.

Status do Processo de Carga:

O sistema vai controlar o status da geração das mensagens por empregador (empresa e estabelecimento empregador) conforme lista de códigos dos status (Complemento do Estabelecimento - Pasta S-1000 1):

1 - “Carga Teste Não Iniciada” - Valor inicial do status;

2 - “Carga Teste Iniciada” - o programa de carga troca de “Carga Teste Não Iniciada” para “Carga Teste Iniciada” depois da primeira geração de mensagens.

Nessa opção as movimentações (inclusões, alterações e eliminações de registros) não estarão gerando mensagens, sendo assim as alterações na base de dados não estarão disponíveis para serem enviadas ao eSocial.

O cliente poderá “Refazer” todas as mensagens quando desejar, pois as mensagens geradas tem o único objetivo de serem enviadas ao eSocial para testar os conteúdos e o processo de envio e o retorno das mensagens da Carga Inicial.

3 - “Carga Teste OK” - o programa de carga troca de “Carga Teste Iniciada” para “Carga Teste OK” quando identificar que todas as mensagens foram geradas para teste sem erro.

Mesmo estando como “Carga Teste OK” o cliente poderá continuar gerando as mensagens originais de carga, o sistema fará a validação necessária e retornará ao cliente o indicador como “Carga Teste Habilitada” ou “Carga Teste OK”, dependendo da avaliação das mensagens geradas.

As opções referentes à carga oficial não estão disponíveis nessa versão do programa, estamos no aguardo do layout oficial do eSocial e o manual técnico referente aos procedimentos de transmissão das mensagens.

4 - “Carga Oficial Habilitada” - O usuário que já concluiu o complemento das informações dos cadastros do produto e deseja iniciar a geração das mensagens referentes à carga oficial a ser enviada ao eSocial deverá alterar o status de “Carga Teste OK” para “Carga Oficial Habilitada”, o usuário também poderá trocar de “Carga Teste Não Iniciada” para “Carga Oficial Habilitada” caso deseje pular a etapa de carga teste.

Quando o programa de carga identificar que o cliente optou por iniciar a carga oficial vai limpar as informações referentes à carga teste na base de dados e vai eliminar todas as mensagens geradas para teste.

Para a carga oficial é necessário que todos os complementos tenham sido informados, caso contrário o sistema vai passar a gerar mensagens com erro que deverão ser tratadas pelo usuário, podendo gerar retrabalho.

5 - “Carga Oficial Iniciada” - o programa de carga troca de “Carga Oficial Habilitada” para “Carga Oficial Iniciada” após a primeira execução do programa de carga.

Assim que o programa de “Carga Inicial” terminar a geração de todas as mensagens referentes a um processo (tabela), não existindo Erro na mensagem ou no XML, o sistema passará a gerar as mensagens a cada inclusão, alteração ou eliminação de informação nas tabelas envolvidas com o processo, essas mensagens estarão pendentes de envio ao eSocial.

O cliente poderá “Refazer as Mensagens” quando desejar, mais antes de refazer a mensagem o sistema vai eliminar todas as mensagens referentes à tabela que esta sendo refeita.

6 - “Carga Oficial OK” - o programa altera o status de “Carga Oficial Iniciada” para “Carga Oficial OK” quanto todas as mensagens foram geradas sem erro, caso existam mensagem com erro o usuário deverá realizar os acertos necessários;

7 - “Carga Oficial Encerrada” - assim que o programa “Sincronizador de Mensagens” enviar a mensagem do empregador para o TSS esse status será alterado de “Carga Oficial OK” pra “Carga Oficial Encerrada”, a partir desse ponto a rotina de carga esta concluída e o programa de carga não deverá mais ser executado.

Será implementado no programa de Sincronização das Mensagens uma opção que o cliente possa voltar o status de “Carga Oficial Concluída” para “Carga Oficial OK”, permitindo que o cliente retorne ao processo de carga inicial caso ocorra algum problema com a sincronização das mensagens com o eSocial, ou seja postergado à data de início do eSocial por parte do governo.

Controle do status por tipo de mensagens, em nível de empregador e por estabelecimento do empregador:

Ao final do processo, é atualizado um indicador da geração das mensagens para cada informação tratada pelo programa de carga.

Status do processo de geração:

Estabelecimento	Status	Observação
Sem informações a serem carregadas	3 - Concluído	
Com informações a serem carregadas	1 - Pendente	Quando não existir nenhuma mensagem gerada para a informação.
	2 - Iniciado	Quando encontrar pelo menos uma informação sem mensagem gerada ou Quando encontrar pelo menos uma mensagem com erro para a informação.
	3 - Concluído	Todas as informações com mensagens geradas e sem erros.

Esse indicador será de uso interno do sistema, tendo como objetivo o controle sobre cada mensagem que esta sendo gerada.

Registros verificados para a atualização do processo da geração:

Informação	Tabela	Regras
Cadastro Inicial de Vínculos – Contrato Vigente (Trabalhador)	Funcionário	Funcionários com vínculo, ativos ou com data de desligamento maior ou igual ao início da carga.
CAT	Funcionário e sped_cat	CATs com data de ocorrência maior ou igual ao início da carga.
ASO	Funcionário e sped_aso	ASOs com data de emissão maior ou igual ao início da carga.
Condição Diferenciada de Trabalho (início e término)	Funcionário e sped_cond_dif_trab	Registros com data de início de lotação maior ou igual ao início da carga.
Reintegração	Funcionário e sped_func_reinteg	Todos os registros existentes na tabela sped_func_reinteg.
Estabilidade	Funcionário, estabil_func e motiv_estabil	Estabilidades com data de término maior ou igual ao início da carga, cujo motivo de estabilidade esteja parametrizado com o código do governo no complemento eSocial.
Aviso Prévio	Funcionário e habilit_recis	Funcionários com data de desligamento maior ou igual ao início da carga, e com aviso prévio informado no complemento eSocial da programação da rescisão.
Desligamento	Funcionário e habilit_recis	Funcionários com data de desligamento maior ou igual ao início da carga.
Afastamento Temporário (início e retorno)	Funcionário, sit_afast_func e sit_afast	Afastamentos com data de término maior ou igual ao início da carga, que não representam alteração da espécie do benefício, cujo motivo de afastamento esteja parametrizado com o código do governo no complemento eSocial.
Alteração Motivo Afastamento (alteração e retorno)	Funcionário, sit_afast_func e sit_afast	Afastamentos com data de término maior ou igual ao início da carga, que representam alteração da espécie do benefício, cujo motivo de afastamento esteja parametrizado com o código do governo no complemento eSocial.
Trabalhador Sem Vínculo	Funcionário	Funcionários sem vínculo, ativos ou com data de desligamento maior ou igual ao início da carga.
Trabalhador Sem Vínculo – Término	Funcionário	Funcionários sem vínculo e com data de desligamento maior ou igual ao início da carga.

No processo de iniciar a carga oficial, esses flegs retornarão ao status 1 – Pendente.

Conceitos Importantes

TOTVS 2ª Entrega - eSocial

FP9840 – Carga Inicial eSocial

- **Empregador**
 - FP0560 – Complemento do Estabelecimento.
 - FP0500 – Cadastro de Empresa.
 - Mesma Base CNPJ
 - Gera – “S-1000 – Empregador”

```

    graph TD
      Empregador[Empregador] --> EmpresaA[Empresa A]
      Empregador --> EmpresaB[Empresa B]
      EmpresaA --> EstabA1[Estab A-1]
      EmpresaA --> EstabA2[Estab A-2]
      EmpresaB --> EstabB1[Estab B-1]
      EmpresaB --> EstabB2[Estab B-2]
      EstabA2 --> Empregador
      EstabB1 --> Empregador
  
```

TOTVS 2ª Entrega - eSocial

FP9840 – Carga Inicial eSocial

- **Rubricas – Eventos de Folha**
 - FP0020 – Cadastro de Eventos.
 - FP0024 – Cadastro de Eventos por Empresa.
 - Gera – “S-1010- Rubricas”
 - Código da Rubrica – Código da Empresa + “-” + Código do Evento

```

    graph TD
      Empregador[Empregador] --> EmpresaA[Empresa A]
      Empregador --> EmpresaB[Empresa B]
      EmpresaA --> RubricaA[Rubrica A]
      EmpresaB --> RubricaB[Rubrica B]
  
```

2ª Entrega - eSocial

FP9840 – Carga Inicial eSocial

- **Lotação**
 - FP0800 – Cadastro de Unidade de Lotação.
 - FP0570 – Cadastro de Unidade de Lotação do Estabelecimento (em desenvolvimento).
 - FP0870 – Cadastro de Unidade de Lotação do Tomador de Serviço.
 - Gera – “S-1020 - Lotação”
 - Código da Lotação (30) –
 - Seq Estab no Empregador (5) +
 - Tomador Serviço (5) +
 - Código Unidade de Lotação (20)

Exemplo:

Lotação Estab = “000010000000000012345”

Lotação Tomador = “00001000123000045678”

Observação: Na carga da lotação, somente serão considerados os tomadores de serviço que não representam um estabelecimento.

2ª Entrega - eSocial

FP9840 – Carga Inicial eSocial

- **Cargo**
 - FP0770 – Cadastro Cargo Básico.
 - Gera – “S-1030 - TabCargo”
 - Código do cargo – Código do Cargo Básico.
- **Função.**
 - FP0720 – Cadastro de Cargo.
 - Gera – ‘S-1040 – “TabFunção”
 - Código da Função – Código do Cargo Básico + Código do Nível do Cargo



2ª Entrega - eSocial

FP9840 – Carga Inicial eSocial

- Estabelecimento/Obra
 - FP0560 – Cadastro Estabelecimento.
 - Estabelecimento – CNO não informado
 - Obra – CNO informado
 - FP0870 – Tomador de Serviço
 - Cnpj igual ao do estabelecimento e CNO informado.
 - Gera – “S-1060 – TabEstabelecimento-Obra”
 - Código Estabelecimento/Obra:
 - Estabelecimento: CNPJ ou CAEPF
 - Obra: CNO (Estabelecimento ou Tomador de Serviço)

22



2ª Entrega - eSocial

FP9840 – Carga Inicial eSocial

- Processo Administrativo/Judicial
 - FP0030 – Cadastro de Processos.
 - FP0020/Fp0024 – Eventos
 - FP0560 – Estabelecimento
 - FP1500/FP1510 – Funcionários
 - FR5240 – Reintegração
 - FR5250 – Funcionários Reintegrados
 - Gera – “S-1070 – TabProcesso”
 - Código: Código do Processo (Por Empregador)

23



2ª Entrega - eSocial

FP9840 – Carga Inicial eSocial

- Cadastro Funcionário – Cadastro Inicial e Admissão
 - FP1500 – Cadastro de Funcionário.
 - Cadastro Inicial – Funcionários ativos e com data de admissão menor ou igual ao dia anterior a data base da geração das informações para o eSocial.
 - Admissão – Funcionários com data de Admissão maior ou igual a data base para a geração de informações para o eSocial.
 - Código do Funcionário – único por Empregador.
 - Sugestão: Código da Empresa + Estabelecimento + Matrícula Funcionário.



2ª Entrega - eSocial

FP9840 – Carga Inicial eSocial

- Transferência entre Estabelecimentos:
 - Trata como troca de lotação.
- Transferência entre Empresas:
 - Mesmo Cnpj – Trata como troca de lotação.
 - Cnpj Diferentes – gera mensagens efetivando a transferência.



FP9840 – Carga eSocial

4ª Entrega - eSocial

Carga dos Horários

- Gera – “S-1050 – Tabela de Horários/Turnos de Trabalho”
- FP1000 – Cadastro Jornadas.
- Códigos de horários formado junção das seguintes informações:
Código Jornada + Código Intervalo + Jornada Permite Flexibilidade + Tipo Intervalo.



FP9840 – Carga eSocial

4ª Entrega - eSocial

Regra de Geração Código Horário

Jornada sem Intervalo

- Não Permite Flexibilidade
Código da Jornada + “0000” + “0” + “0”
- Permite Flexibilidade
Código da Jornada + “0000” + “1” + “0”



FP9840 – Carga eSocial

4ª Entrega - eSocial

Regra de Geração Código Horário

Jornada com Intervalo:

- Permite Flexibilidade e Intervalo em Horário Fixo
Código da Jornada + Código do Intervalo + "1" + "1"
- Permite Flexibilidade e Intervalo em Horário Variável
Código da Jornada + Código do Intervalo + "1" + "2"



FP9840 – Carga eSocial

4ª Entrega - eSocial

Regra de Geração Código Horário

Jornada com Intervalo:

- Não Permite Flexibilidade e Intervalo em Horário Fixo
Código da Jornada + Código do Intervalo + "0" + "1"
- Não Permite Flexibilidade e Intervalo em Horário Variável
Código da Jornada + Código do Intervalo + "0" + "2"



FP9840 – Carga eSocial

4ª Entrega - eSocial

Códigos do Horário do Funcionário

Na geração dos arquivos:

- S-2100 – Cadastramento Inicial do Vínculo
- S-2200 – Admissão de Trabalhador
- S-2240 – Alteração de Contrato de Trabalho

o sistema irá identificar em qual código de horário cada jornada trabalhada do turno do funcionário se encaixa.



FP9840 – Carga eSocial

4ª Entrega - eSocial

Códigos do Horário do Funcionário

- 1) Não Utiliza o módulo Controle de Frequência
 - Código Jornada: jornada trabalhada do turno – FP1400
 - Código Intervalo: intervalo da jornada – FP1350
 - Jornada Permite Flexibilidade: Jornada com Flexibilidade – FP1500
 - Tipo Intervalo: Intervalo Variável – FP1500



FP9840 – Carga eSocial

4ª Entrega - eSocial

Códigos do Horário do Funcionário

2) Utiliza o módulo Controle de Frequência

- Horário Rígido e sem Intervalo Móvel:
Considera o horário que indica que não tem flexibilidade e o intervalo é fixo.



FP9840 – Carga eSocial

4ª Entrega - eSocial

Códigos do Horário do Funcionário

- Horário Rígido e com Intervalo Móvel:
Considera o horário que indica que não tem flexibilidade e o intervalo é variável.
- Horário Móvel ou Horário Alternativo e sem Intervalo Móvel:
Considera o horário que indica que tem flexibilidade e o intervalo é fixo.



FP9840 – Carga eSocial

4ª Entrega - eSocial

Códigos do Horário do Funcionário

- Horário Móvel ou Horário Alternativo e com Intervalo Móvel:
Considera o horário que indica que tem flexibilidade e o intervalo é variável.
- Horário Flexível e com Intervalo Móvel:
Considera o horário que indica que tem flexibilidade e o intervalo é variável.



FP9840 – Carga eSocial

4ª Entrega - eSocial

Códigos do Horário do Funcionário

- Horário Flexível e sem Intervalo Móvel:
 - Se existir algum valor informado para os campos: “Antes Fim 1º Per”, “Após Fim 1º Per”, “Antes Fim 2º Per”, “Após Fim 2º Per”, “Qtd Min Posit Interv” ou “Qtd Min Negat Interv”, considera o horário que indica que tem flexibilidade e o intervalo é variável.
 - Senão, considera o horário que indica que tem flexibilidade e o intervalo é fixo.

Criação da tabela Identificação Posição Funcionário:

A criação da tabela Identificação Posição Funcionário ocorrerá junto da carga das seguintes informações: Cadastro Inicial de Vínculos – Contratos Vigentes, e Cadastro Inicial – Sem Vínculo.

As informações consideradas para a posição do funcionário são as seguintes:

Informação	Tabela
Cargo/Nível	Histor_sal_func
Lotação	Func_unid_lotac_plano
Tomador de Serviço	Func_tomador_serv
Categoria Salarial	Func_categ_sal
Centro de Custo	Func_ccusto
Sindicato	Func_sind_estab
Mão de Obra	Func_tip_mdo
Localidade	Func_localid
Turno/Turma	Func_turno_trab
Unidade de Negócio	Func_estab_unid_negoc
Atividade	Sped_ativid_participan

O primeiro registro de posição para o funcionário será gerado com a data de início da carga, considerando as informações acima, que forem válidas neste dia. Os demais registros ficarão registrados com a data em que houver alguma movimentação das informações acima para o funcionário.

A partir do momento em que a carga das informações Cadastro Inicial de Vínculos – Contratos Vigentes, e Cadastro Inicial – Sem Vínculo estiver concluída, sempre que ocorrer uma alteração nas informações da tabela acima, será feita automaticamente a atualização da posição do funcionário.

Campos – Pasta Parâmetros:

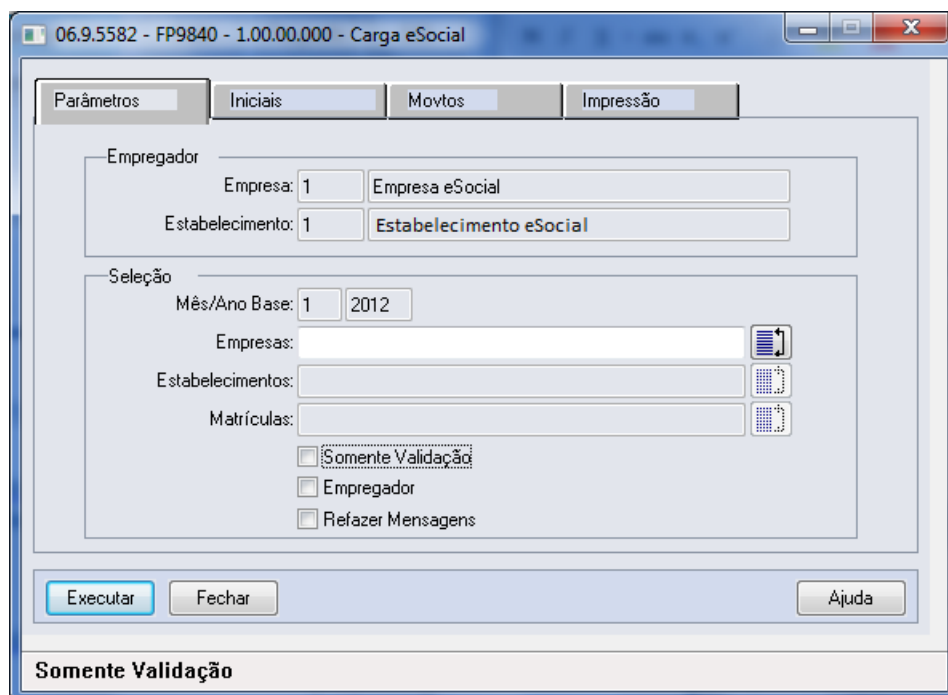

Campo	Descrição	Validações/Regras
Empresa - Empregador	Código da empresa do estabelecimento Empregador para o eSocial.	O empregador é identificado com base na empresa corrente selecionada pelo usuário. Depois da primeira execução do programa, será gravado no estabelecimento empregador a data referência para a geração das mensagens ao eSocial. Essa data será o primeiro dia do mês e ano base. Quando esta data já está atualizada, estes campos ficam desabilitados na tela. Quando estiverem marcados os campos "Empregador" e "Refazer Mensagens" os campos "Mês e Ano Base" ficam habilitados na tela.
Estabelecimento - Empregador	Código do estabelecimento Empregador para o eSocial.	
Mês e Ano Base	Mês e ano de referência para geração das mensagens.	
Filtro Empresa	Todas ou lista de empresas que estão relacionadas ao empregador.	Esse filtro será considerado somente para as tabelas em nível de funcionário.
Filtro Estabelecimento	Todos ou lista de estabelecimentos a serem considerados no processamento, somente estará habilitado se tiver sido informado apenas uma empresa.	Esse filtro será considerado somente para as tabelas em nível de funcionário.
Filtro Funcionário	Todos ou lista de funcionários a serem considerados no processamento, somente estará habilitado se tiver sido informado apenas um estabelecimento.	Esse filtro será considerado somente para as tabelas em nível de funcionário.
Somente Validação	Indica que o programa será executado APENAS para validar as informações da base de dados.	Sempre que este campo estiver selecionado: <ul style="list-style-type: none"> Os campos Mês/Ano Base ficarão habilitados, mesmo que o campo Empregador não esteja marcado. O campo Refazer Mensagens ficará desabilitado e desmarcado, mesmo que o campo Empregador esteja marcado. A pasta Movtos ficará habilitada.
Empregador	Indica que os dados da mensagem " S-1000 – Informações do Empregador/Contribuinte " serão validados ou a mensagem de carga será gerada.	Execução da Carga Na primeira execução do programa de carga para o empregador, este campo estará marcado e desabilitado. A cada nova geração do empregador todas as mensagens relacionadas ao empregador serão eliminadas.
Refazer Mensagens	Indica se as mensagens que já foram geradas para as informações selecionadas nas pastas Iniciais e Movto serão eliminadas ou não.	Execução da Carga Quando o campo Empregador estiver selecionado, este campo fica selecionado e desabilitado, para garantir que todas as mensagens relacionadas ao empregador também sejam eliminadas.

Campos – Pasta Iniciais:

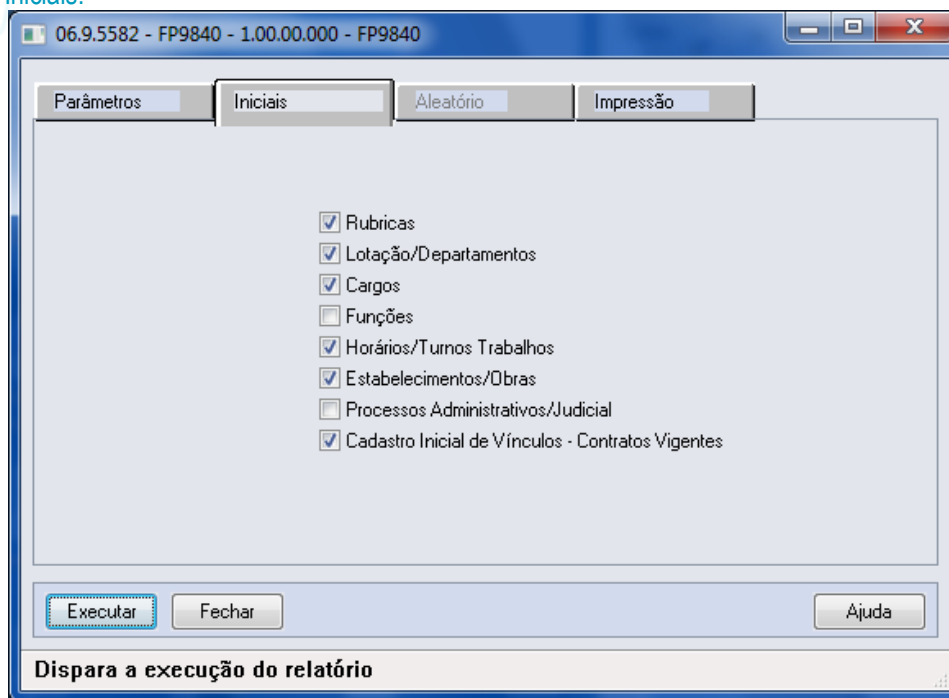

Campo	Descrição	Validações/Regras
Rubricas	Indica que os dados da mensagem “ S-1010 – Tabela de Rubricas ” serão validados ou a mensagem de carga será gerada.	Não se aplica.
Lotação/Departamento	Indica que os dados da mensagem “ S-1020 – Tabela de Lotações ” serão validados ou a mensagem de carga será gerada.	Não se aplica.
Cargos	Indica que os dados da mensagem “ S-1030 – Tabela de Cargos ” serão validados ou a mensagem de carga será gerada.	Não se aplica.
Funções	Indica que os dados da mensagem “ S-1040 – Tabela de Funções ” serão validados ou a mensagem de carga será gerada.	Não se aplica.
Horários/Turno Trabalhos	Indica que os dados da mensagem “ S-1050 – Tabela de Horários ” serão validados ou a mensagem de carga será gerada.	Não se aplica.
Estabelecimento/Obras	Indica que os dados da mensagem “ S-1060 – Tabela de Estabelecimentos ” serão validados ou a mensagem de carga será gerada.	Não se aplica.
Processos Administrativos/Judicial	Indica que os dados da mensagem “ S-1070 – Tabela de Processos ” serão validados ou a mensagem de carga será gerada.	Além de realizar a carga de processos que estão relacionados a eventos, estabelecimento, funcionário e reintegração o sistema ainda realiza a carga de todos os processos cujo Tipo está configurado como “Notas” e que possuem empregador relacionado no programa FP0033 –

Cadastro Inicial Vínculos - Contratos Vigentes	Indica que os dados das mensagens “ S-2100 – Cadastramento Inicial do Vínculo ” ou a mensagem S-2200 – Admissão de Trabalhador ” serão validados ou a mensagem de carga será gerada para os funcionários selecionados.	Empregadores do Processo. Somente fica habilitado esse campo depois de ter sido concluída a carga das informações: Rubricas, Lotação/Departamentos, Cargos, Funções, Horários/Turnos Trabalhos, Estabelecimentos/Obras, Processos Administrativos/Judicial. Para os funcionários ativos e com data de admissão menor que a data de referência será gerada a mensagem “S-2100 (Cad Inicial)”, para os funcionário com data de admissão maior que a data de referência será gerado a mensagem “S-2200 (Evento Admissão)”.
---	--	---

Campos – Pasta Movtos:

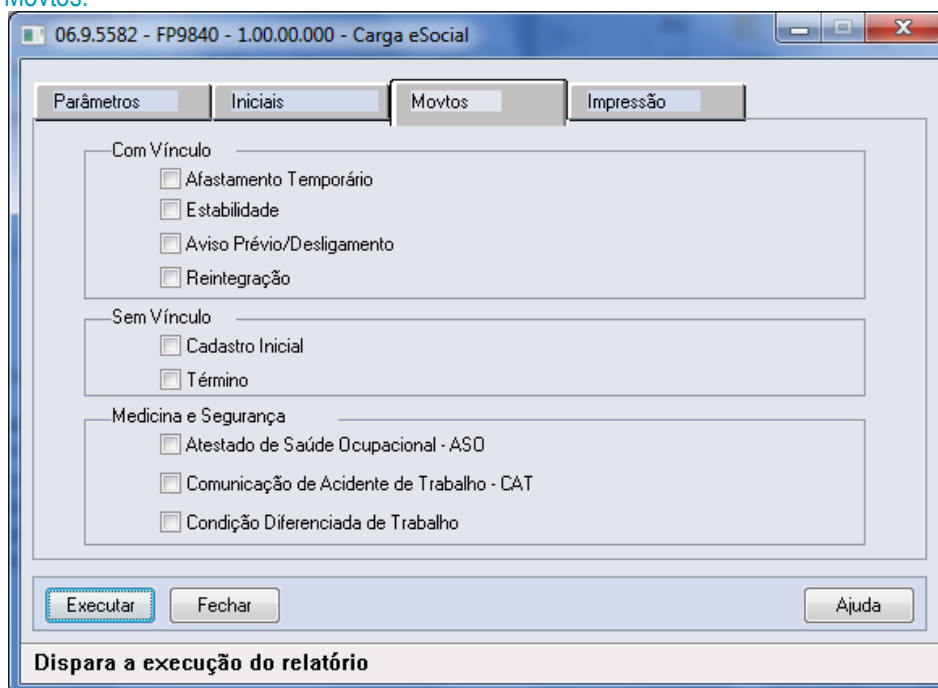

Campo	Descrição	Validações/Regras
Afastamento Temporário	Indica que os dados das mensagens “ S-2320 – Afastamento Temporário, S-2325 – Alteração do Motivo do Afastamento e S-2330 – Retorno Afastamento ” serão validados ou a mensagem de carga será gerada para os funcionários com vínculo.	Serão considerados todos os afastamentos relacionados no programa FP1600 – Manutenção Histórico de Situações com data de término igual ou superior ao primeiro dia do mês/ano base informado na pasta Parâmetros e, que a situação de afastamento esteja com o complemento eSocial informado no programa FP0060 – Manutenção Situações.

Estabilidade	Indica que os dados das mensagens S-2340 – Estabilidade Início e S-2345 – Estabilidade Término serão validados ou a mensagem de carga será gerada para os funcionários com vínculo.	Serão consideradas todas as estabilidades relacionadas no programa FP3800 – Manutenção Informações Funcionários com data de término igual ou superior ao primeiro dia do mês/ano base informado na pasta Parâmetros e, que o motivo de estabilidade esteja com o complemento eSocial informado no programa FP1100 – Manutenção Motivos Estabilidade.
Aviso Prévio/Desligamento	Indica que os dados das mensagens S-2400 – Aviso Prévio e S-2800 – Desligamento serão validados ou a mensagem de carga será gerada para os funcionários com vínculo.	Serão consideradas todas as programações de rescisão que constam no programa FR5040 – Manutenção Programação de Rescisões com data de desligamento igual ou superior ao primeiro dia do mês/ano base informado na pasta Parâmetros. Se no complemento eSocial da programação de rescisão estiver informado o campo Aviso prévio, será gerada a mensagem de aviso prévio. Também será gerada a mensagem de desligamento.
Reintegração	Indica que os dados da mensagem S-2820 – Reintegração serão validados ou a mensagem de carga será gerada para os funcionários com vínculo.	Serão considerados todos os funcionários reintegrados que constam no programa FR5250 – Funcionários Reintegrados, cuja data de reintegração seja igual ou superior ao primeiro dia do mês/ano base informado na pasta Parâmetros.
Cadastro Inicial	Indica que os dados da mensagem S-2600 – Trabalhador Sem Vínculo de Emprego - Início serão validados ou a mensagem de carga será gerada para os estagiários e diretores sem vínculo.	Serão considerados os funcionários com vínculo empregatício igual a “Sem Vínculo” e tipo funcionário igual a “Estagiário”, “Empregador” ou “Estagiário Contratado”, que estiverem ativos no primeiro dia do mês e ano base informado na pasta Parâmetros ou admitidos no decorrer do mês/ano base.
Término	Indica que os dados da mensagem S-2680 – Trabalhador Sem Vínculo de Emprego - Término serão validados ou a mensagem de carga será gerada para os estagiários e diretores sem vínculo.	Serão consideradas todas as programações de rescisão que constam no programa FR5040 – Manutenção Programação de Rescisões com data de desligamento igual ou superior ao primeiro dia do mês/ano base informado na pasta Parâmetros, dos funcionários com vínculo empregatício igual a “Sem Vínculo” e tipo funcionário igual a “Estagiário”, “Empregador” ou “Estagiário Contratado”.
Atestado de Saúde Ocupacional – ASO	Indica que os dados da mensagem S-2260 - ASO serão validados ou a mensagem de carga será gerada para os funcionários com vínculo.	Com uso dos Módulos de Medicina no Trabalho: - Efetua a conversão das tabelas ATSTDO_ASO, COMON_SESMT, ASO_EXAM_PACIEN E AGENT_RISCO para as tabelas:

		<p>SPED_ASO, SPED_ASO_AGENT E SPED_ASO_EXAM.</p> <p>Serão considerados todos os ASOs (novo cadastro de ASO – MT2000) com data de emissão igual ou superior ao primeiro dia do mês/ano base informado na pasta Parâmetros.</p> <p>Os ASOs disponíveis no cadastro – MT2000 – ASO-eSocial pode ter origem:</p> <ul style="list-style-type: none"> - Produto Padrão – Rotina de conversão – clientes que utilizam ASO – Produto Padrão, - Cadastro manual – clientes que não utilizam o ASO – Produto Padrão e - Processo de Importação de ASO - eSocial-MT2010 – clientes que não utilizam o ASO – Produto Padrão.
Comunicação de Acidente de Trabalho – CAT	Indica que os dados da mensagem S-2280 – CAT serão validados ou a mensagem de carga será gerada para os funcionários com vínculo.	<p>Com uso dos Módulos de Segurança no Trabalho:</p> <ul style="list-style-type: none"> - Efetua a conversão das tabelas CAT, ACIDTRE_TRAB, CAT_NATUR_LESAO_ACIDTE E CAT_PARTE_ATGDO <p>para as tabelas: SPED_CAT, SPED_CAT_AGNT_CAUSA, SPED_CAT_PART_ATGDO E SPED_CAT_TESTEM.</p> <p>Serão consideradas todas as CATs (novo cadastro de CAT – ST2080) com data de emissão igual ou superior ao primeiro dia do mês/ano base informado na pasta Parâmetros.</p> <p>As CATs disponíveis no cadastro – ST2080 – CAT-eSocial pode ter origem:</p> <ul style="list-style-type: none"> - Produto Padrão – Rotina de conversão. - Cadastro manual – clientes que não utilizam a CAT – Produto Padrão e - Processo de Importação de CAT - eSocial-ST2090 – clientes que não utilizam o CAT – Produto Padrão.
Condição Diferenciada de Trabalho	Indica que os dados das mensagens S-2360 – Condição Diferenciada de Trabalho Início e S-2365 – Condição Diferenciada de Trabalho Término serão validados ou a mensagem de carga será gerada para os funcionários com vínculo.	<p>Com uso dos Módulos de Segurança no Trabalho:</p> <ul style="list-style-type: none"> - Efetua a conversão das tabelas COMPOS_AMBIEN_RISCO, COMPOS_AMBIEN_CARGO, COMPOS_AMBIEN_AMBIEN, COMPOS_AMBIEN_FUNC, RISCO_ACIDTE_TRAB, EPI_FUNC, HISTOR_SAL_FUNC e

		<p>FUNC_UNID_LOTAC_PLANO para as tabelas: SPED_COND_DIF_TRAB, SPED_COND_DIF_TRAB_AGENT E SPED_COND_DIF_TRAB_EPI.</p> <p>Serão consideradas todas as CONDIÇÕES DIFERENCIADAS DE TRABALHO (novo cadastro de CONDIÇÕES DIFERENCIADAS DE TRABALHO – ST2060) com data de início de lotação igual ou superior ao primeiro dia do mês/ano base informado na pasta Parâmetros.</p> <p>As CONDIÇÕES DIFERENCIADAS DE TRABALHO disponíveis no cadastro – ST2060 – CONDIÇÕES DIFERENCIADAS DE TRABALHO-eSocial pode ter origem:</p> <ul style="list-style-type: none"> - Produto Padrão – Rotina de conversão – clientes que utilizam o produto padrão. - Cadastro manual – clientes que não utilizam a CDT – Produto Padrão e - Processo de Importação de CDT - eSocial-ST2070 – clientes que não utilizam o CDT – Produto Padrão.
--	--	--

Notas:

Quando o programa for executado para efetuar a Carga, a opção pasta Movtos somente ficará habilitada quando o processo de carga do Cadastro Inicial de Vínculos – Contrato Vigente estiver iniciado para o empregador em questão.

Para a carga de Afastamento Temporário, Estabilidade, Aviso Prévio/Desligamento, Reintegração, Atestado de Saúde Ocupacional – ASO, Comunicação Acidente de Trabalho – CAT e Condição Diferenciada de Trabalho somente serão considerados os funcionários ativos no primeiro dia do mês e ano base ou admitidos no decorrer do mês/ano base, para os quais já tenha sido efetuada a carga do Cadastro Inicial de Vínculos – Contrato Vigente.

Para a carga de Cadastro Inicial e Término dos sem vínculos, serão considerados os funcionários com vínculo empregatício igual a “Sem Vínculo” e tipo funcionário igual a “Estagiário”, “Empregador” ou “Estagiário Contratado”, que estiverem ativos no primeiro dia do mês e ano base informado na pasta Parâmetros ou admitidos no decorrer do mês/ano base.

Na execução somente para validação, a seleção das informações a serem validadas é feita por meio dos mesmos campos que estão disponíveis para executar a carga:

Informação
Empregador
Rubricas
Lotação/Departamentos
Cargos

Funções
Horários/Turnos Trabalho
Estabelecimentos/Obras
Processos Administrativos/Judiciais
Cadastro Inicial de Vínculos – Contratos Vigentes
Afastamento Temporário
Estabilidade
Aviso Prévio/Desligamento
Reintegração
Sem Vínculo – Cadastro Inicial
Sem Vínculo – Término
Atestado de Saúde Ocupacional – ASO
Comunicação de Acidente de Trabalho – CAT
Condição Diferenciada de Trabalho

Quando o campo “**Somente Validação**” estiver selecionado, a execução do programa seguirá as regras descritas abaixo:

- Para cada informação selecionada, será efetuada a validação dos campos que, de acordo com o layout são obrigatórios.
- Serão consideradas as informações que são válidas para o mês/ano base informado em tela. Fica a critério do usuário o período de validação.
- Na validação das **Rubricas**, primeiramente será verificado se os eventos (Função FP0020 – Manutenção Eventos Analíticos) estão com o campo Natureza preenchido. Se não estiverem, será impressa uma mensagem de inconsistência.
- Na validação da **Estabilidade**, primeiramente será verificado se os motivos de estabilidade (Função FP1100) estão com o complemento eSocial preenchido. Se não estiverem, será impressa uma mensagem de inconsistência.
- Na validação dos **Afastamentos Temporários** e do **Desligamento**, primeiramente será verificado se as situações de afastamentos (FP0060) estão com o complemento eSocial preenchido. Se não estiverem, será impressa uma mensagem de inconsistência.
- Para validação de **CAT, ASO, Atividade Desempenhada e Condição Diferenciada de Trabalho** quando estiver sendo usado o produto padrão, o programa efetuará a carga das informações para os novos programas do eSocial para que possa validar as informações obrigatórias, mas ao final irá “desfazer” esta carga.
- Ao final será impresso um log para cada informação selecionada, informando se a validação está OK ou, em caso de inconsistências, informando cada campo do layout das mensagens que está com problemas.
- Não serão geradas/refeitas as mensagens de carga.
- Não será gerada a tabela de posição do funcionário.
- Não será atualizado/impresso o status da carga.

Para validação/carga da **Condição Diferenciada de Trabalho** é necessário primeiro efetuar validação/carga do Cadastro Inicial do Vínculo, para que seja criada a tabela de identificação da posição do funcionário.

Função: FP9845 – Consulta Identificação Posição Funcionário

Objetivo: Disponibilizar novo programa para realizar a consulta das informações da Identificação da Posição do Funcionário, gerada no processo de carga do cadastro inicial dos funcionários com vínculo e sem vínculo.

Descrição: Por meio do programa será possível consultar todos os dados relacionados à posição do funcionário em determinada data.

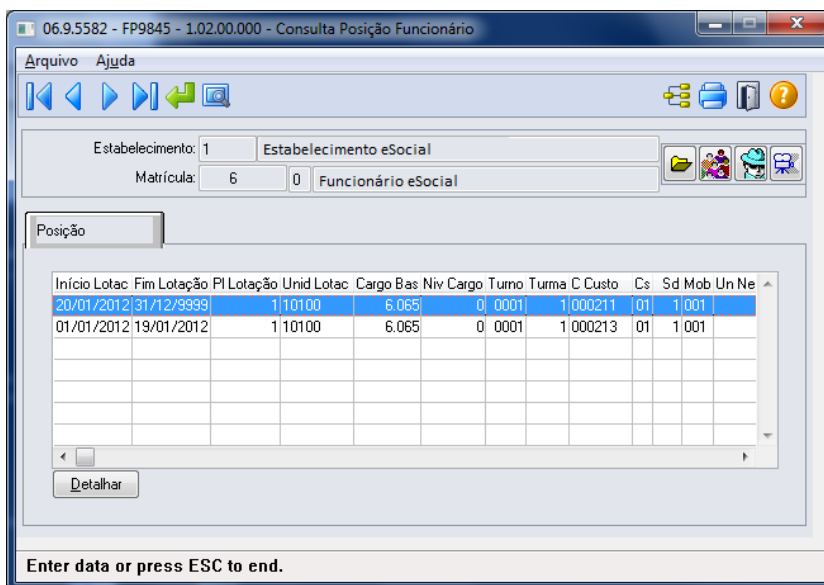

Ao clicar no botão eSocial, será acessada a tela FP9845A, conforme abaixo:

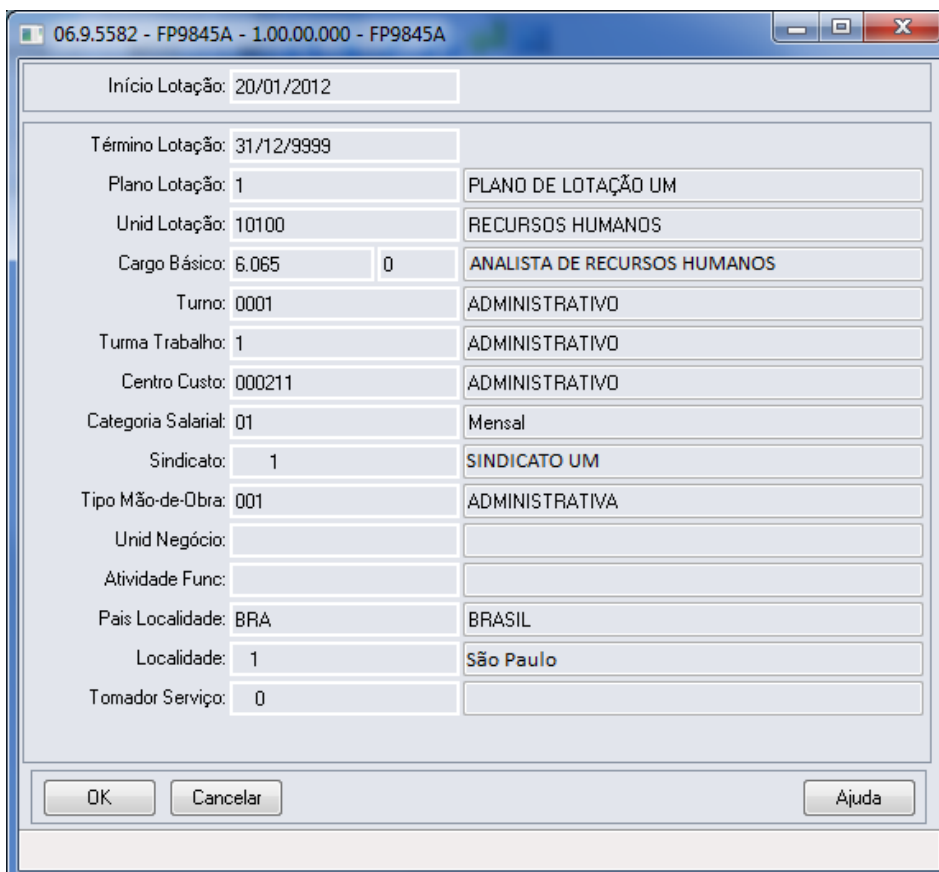

4.5.1. Processo Importação de Arquivos Externos

- Função:** FP9870 – Importador Arquivos Externos
- Objetivo:** Disponibilizar novo programa para realizar a importação de arquivos XML originados de sistemas externos cujas informações não são provenientes de sistema de Recursos Humanos.
- Descrição:** Por meio do programa, será possível parametrizar informações e realizar a importação dos arquivos.

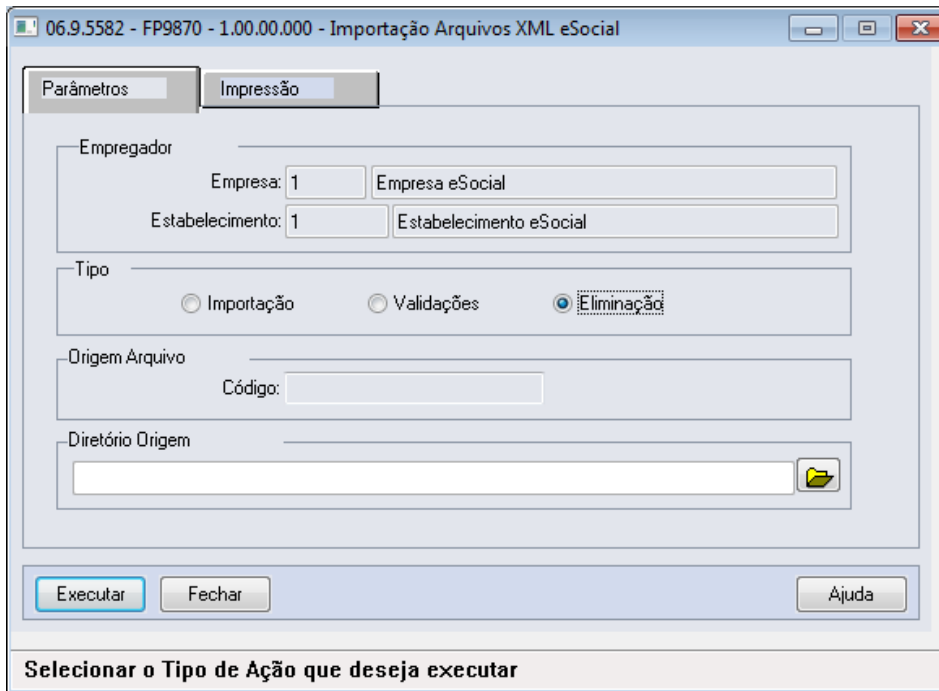

Campo	Descrição	Validações/Regras
Empregador	Código da empresa e do estabelecimento empregador da empresa logada. Informação atualizada automaticamente.	Não se aplica.
Tipo	<p>Importação: quando selecionado permite a empresa empregadora importar arquivos XML para envio para o governo.</p> <p>Validação: quando selecionado permite a empresa empregadora somente validar os arquivos XML para ajustar as inconsistências antes da importação oficial.</p> <p>Eliminação: quando selecionado permite a empresa empregadora eliminar as mensagens e emite um relatório com as mensagens que foram eliminadas.</p>	Não se aplica.
Código de Origem do Arquivo	Informar o código da origem do sistema externo cadastrado no programa FP0565 – Manutenção de Arquivos Externos conforme os layouts que estarão sendo importados no diretório informado.	Habilitado somente quando o tipo selecionador for “Importação ou Validação”. Informar um código válido cadastrado no programa FP0565.

<p>Diretório de Origem do Arquivo</p>	<p>Informar um diretório onde se encontram os XML a serem importados.</p>	<p>Habilitado somente quando o tipo selecionador for “Importação ou Validação”.</p> <p>Dever ser um diretório existente. Sugere-se criar um subdiretório com o nome do código de origem conforme o exemplo da tela.</p> <p>Ao executar a importação, o sistema cria um subdiretório no diretório informado na tela chamado “msg-hist-import”. Caso não tenha permissão de escrita neste diretório ocorrerá erro demonstrando a mensagem 30639 na execução do programa.</p>
--	---	--

Notas:

Ao executar a importação, o sistema cria um subdiretório no diretório informado na tela chamado “msg-hist-import”. Neste diretório serão armazenados todos os arquivos XML que o sistema importou para o HCM. Ou seja, cada arquivo que se encontra no diretório informado na tela será movido para a pasta “msg-hist-import”, para que este arquivo não seja importado novamente pelo sistema. Caso ocorra validação na importação o arquivo permanece no diretório informado na tela.

Ao final da importação, o sistema emitirá um relatório informando os arquivos que foram importados com sucesso e as inconsistências que ocorreram nos arquivos. Caso a opção Validação tenha sido selecionada, o sistema emitirá o relatório informando os arquivos cuja validação ocorreu com sucesso e as inconsistências que ocorreram nos arquivos. O sistema executa as seguintes validações:

Validação	Ação
Arquivo não está parametrizado para importação	Para importar arquivos xml, deverá existir um registro dentro da validade cujo bloco identificador seja igual ao campo (tag) da segunda linha do xml acrescido de "p:" antes do campo.
Tamanho do XML maior que 500 KB	Necessário à quebra do arquivo XML par que o mesmo seja inferior a 500 KB de tamanho para envio ao governo.
Bloco ideEmpregador não encontrado	O XML deverá conter o bloco ideEmpregador. Realizar busca dentro do xml.
Empregador Inexistente	O sistema somente importa xml cujo campo nrInscricao seja igual ao CNPJ do empregador informado na tela
Campo tpInscricao deverá ser igual a 1	Somente é possível importação de arquivos de empregadores pessoa jurídica, ou seja, este campo deverá ser igual a 2.
Bloco ideEvento não encontrado	O XML deverá conter o bloco ideEvento. Realizar busca dentro do xml.
Tag indRetificacao não encontrada	O XML deverá conter o campo indRetificacao informado. Realizar busca dentro do xml.
Tag nrRecibo não encontrada	O XML deverá conter o campo nrRecibo. Realizar busca dentro do xml.
Tag perApuracao não encontrado	O XML deverá conter o campo perApuracao. Realizar busca dentro do xml.

É possível consultar no Monitor eSocial (FP9850) os XML cuja importação ocorreu com sucesso.

O processo de eliminação somente é possível realizar no momento da carga de informações para o eSocial, desde que a carga não esteja finalizada. O sistema somente permite a eliminação de todas as mensagens importadas.

4.5.2. Processo Monitoramento das Mensagens do eSocial

- Função:** FP9850 – Monitor eSocial
- Objetivo:** Permitir o monitoramento de geração e envio de mensagens do Processo de Carga para o Governo.
- Pré-requisito:** FP9840 – Carga Inicial eSocial.
- Descrição:** Por meio da função Monitor eSocial (FP9850), é possível consultar as mensagens geradas/enviadas para o Governo utilizando filtros para agilidade da consulta.

Campos - Pasta Seleção:

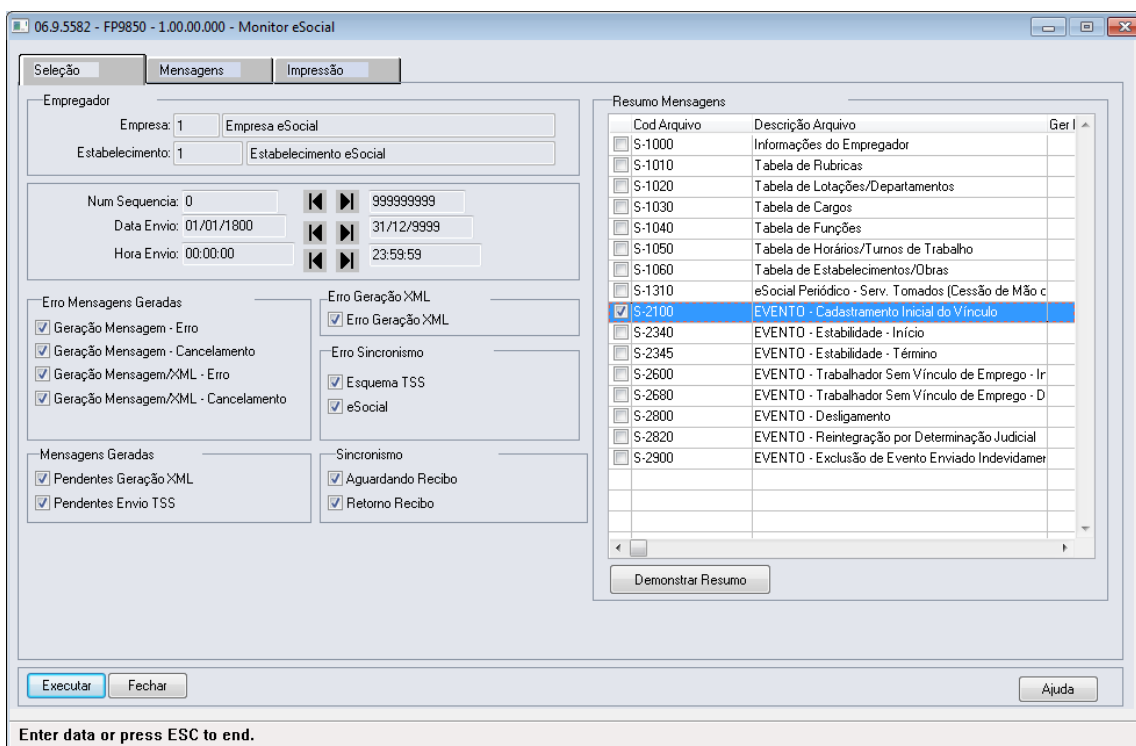

Campo	Descrição	Validações/Regras
Empregador	Ao acessar o programa o sistema irá atualizar automaticamente os campos empresa e estabelecimento que correspondem à empresa e estabelecimento relacionado como empregador para a empresa logada.	Não se aplica
Número Sequencia	É possível fazer filtro informado uma seleção de número de sequência de mensagem.	Não se aplica.
Data Envio	No processo de carga a data de envio é gerada sempre com a data 01/01/1800 então não é	Não se aplica.

	possível realizar o filtro de data e hora para o processo de carga. Este filtro poderá ser utilizado de forma mais eficaz na fase em que for liberado o processo de movimentação de informações.	
Hora Envio	No processo de carga a hora de envio é gerada sempre com a 00:00:00 então não é possível realizar o filtro de data e hora para o processo de carga. Este filtro poderá ser utilizado de forma mais eficaz na fase em que for liberado o processo de movimentação de informações.	Não se aplica.
Geração de Mensagem - Erro	Este campo tem a finalidade de filtrar mensagens pela situação "Geração de Mensagem – Erro", ou seja, ao gerar o registro da mensagem no banco, caso tenha ocorrido algum erro, a mensagem será atualizada com esta situação. Esta situação não será gerada no processo de Carga Inicial do eSocial (FP9840)	Caso o campo esteja marcado se o sistema encontrar mensagens com esse status que atenda aos demais filtros a mesma será demonstrada. Caso contrário não será demonstrada.
Geração de Mensagem - Cancelamento	Este campo tem a finalidade de filtrar mensagens pela situação "Geração de Mensagem – Cancelamento", ou seja, ao gerar o registro da mensagem no banco caso o sistema encontre alguma inconsistência entre mensagens da mesma informação, a mensagem anterior a atual será atualizada com esta situação. Esta situação não será gerada no processo de Carga Inicial do eSocial (FP9840).	Caso o campo esteja marcado, se o sistema encontrar mensagens com esse status que atenda aos demais filtros a mesma será demonstrada. Caso contrário, não será demonstrada.
Geração de Mensagem/XML - Erro	Este campo tem a finalidade de filtrar mensagens pela situação "Geração de Mensagem/XML – Erro", ou seja, ao gerar o registro da mensagem juntamente com o XML da informação, caso tenha ocorrido algum erro, a mensagem será atualizada com esta situação. Esta situação não será gerada no processo de Carga Inicial do eSocial (FP9840)	Caso o campo esteja marcado, se o sistema encontrar mensagens com esse status que atenda aos demais filtros a mesma será demonstrada. Caso contrário, não será demonstrada.
Geração de Mensagem/XML - Cancelamento	Este campo tem a finalidade de filtrar mensagens pela situação "Geração de Mensagem/XML – Cancelamento", ou seja, ao gerar o registro da mensagem no banco caso o sistema encontre alguma inconsistência entre mensagens da mesma informação, a mensagem anterior a atual será atualizada com esta situação. Esta situação não será gerada no processo de Carga Inicial do eSocial (FP9840).	Caso o campo esteja marcado, se o sistema encontrar mensagens com esse status que atenda aos demais filtros a mesma será demonstrada. Caso contrário, não será demonstrada.
Erro Geração XML	Este campo tem a finalidade de filtrar mensagens pela situação "Erro Geração XML", ou seja, ao gerar o XML no registro da mensagem, caso ocorra erro, a mensagem será atualizada com esta situação.	Caso o campo esteja marcado, se o sistema encontrar mensagens com esse status que atenda aos demais filtros a mesma será demonstrada. Caso contrário, não será demonstrada.
Erro Esquema TSS	Este campo tem a finalidade de filtrar mensagens pela situação "Erro Esquema TSS", ou seja, no momento que a mensagem é enviada para o TSS e	Caso o campo esteja marcado, se o sistema encontrar mensagens com esse status que atenda aos demais

	o mesmo retornar um erro de referente ao arquivo esquema para integração (.XSD) a mensagem será atualizada com esta situação.	filtros a mesma será demonstrada. Caso contrário, não será demonstrada.
Erro eSocial	Este campo tem a finalidade de filtrar mensagens pela situação “Erro eSocial”, ou seja, no momento que a o XML foi enviado para o TSS e o mesmo retornou um erro cuja origem foi do site do governo, a mensagem será atualizada com esta situação.	Caso o campo esteja marcado, se o sistema encontrar mensagens com esse status que atenda aos demais filtros a mesma será demonstrada. Caso contrário, não será demonstrada.
Pendente Geração XML	Este campo tem a finalidade de filtrar mensagens pela situação “Pendente Geração XML”, ou seja, no momento que a mensagem é gerada com sucesso porém não é possível gerar o arquivo XML, a mensagem será atualizada com esta situação.	Caso o campo esteja marcado, se o sistema encontrar mensagens com esse status que atenda aos demais filtros a mesma será demonstrada. Caso contrário, não será demonstrada.
Pendente Envio TSS	Este campo tem a finalidade de filtrar mensagens pela situação “Pendente Envio TSS”, ou seja, no momento que a mensagem e o XML foram gerados com sucesso, a mensagem será atualizada com esta situação.	Caso o campo esteja marcado, se o sistema encontrar mensagens com esse status que atenda aos demais filtros a mesma será demonstrada. Caso contrário, não será demonstrada.
Aguardando Recibo	Este campo tem a finalidade de filtrar mensagens pela situação “Aguardando Recibo”, ou seja, no momento em que o sistema envia o XML para o TSS e ainda não recebeu nenhum retorno do mesmo, a mensagem será atualizada com esta situação.	Caso o campo esteja marcado, se o sistema encontrar mensagens com esse status que atenda aos demais filtros a mesma será demonstrada. Caso contrário, não será demonstrada.
Retorno Recibo	Este campo tem a finalidade de filtrar mensagens pela situação “Retorno Recibo”, ou seja, no momento em que o sistema recebe o retorno do TSS com o recibo do envio par ao site do governo.	Caso o campo esteja marcado, se o sistema encontrar mensagens com esse status que atenda aos demais filtros a mesma será demonstrada. Caso contrário, não será demonstrada.
Resumo Mensagens	Esta grid tem por finalidade demonstrar os arquivos encontrados nas mensagens considerando o filtro realizado. E para cada arquivo demonstra se existem mensagens para as situações selecionadas (indicado pelo “X”).	Pressionar o botão Demonstrar Resumo para atualizar a Grid Resumo. Caso não tenha sido selecionado o arquivo na Grid Resumo Mensagens então o sistema apresenta uma mensagem de bloqueio e não permite o acesso a pasta mensagens.

Campos - Pasta Mensagens:

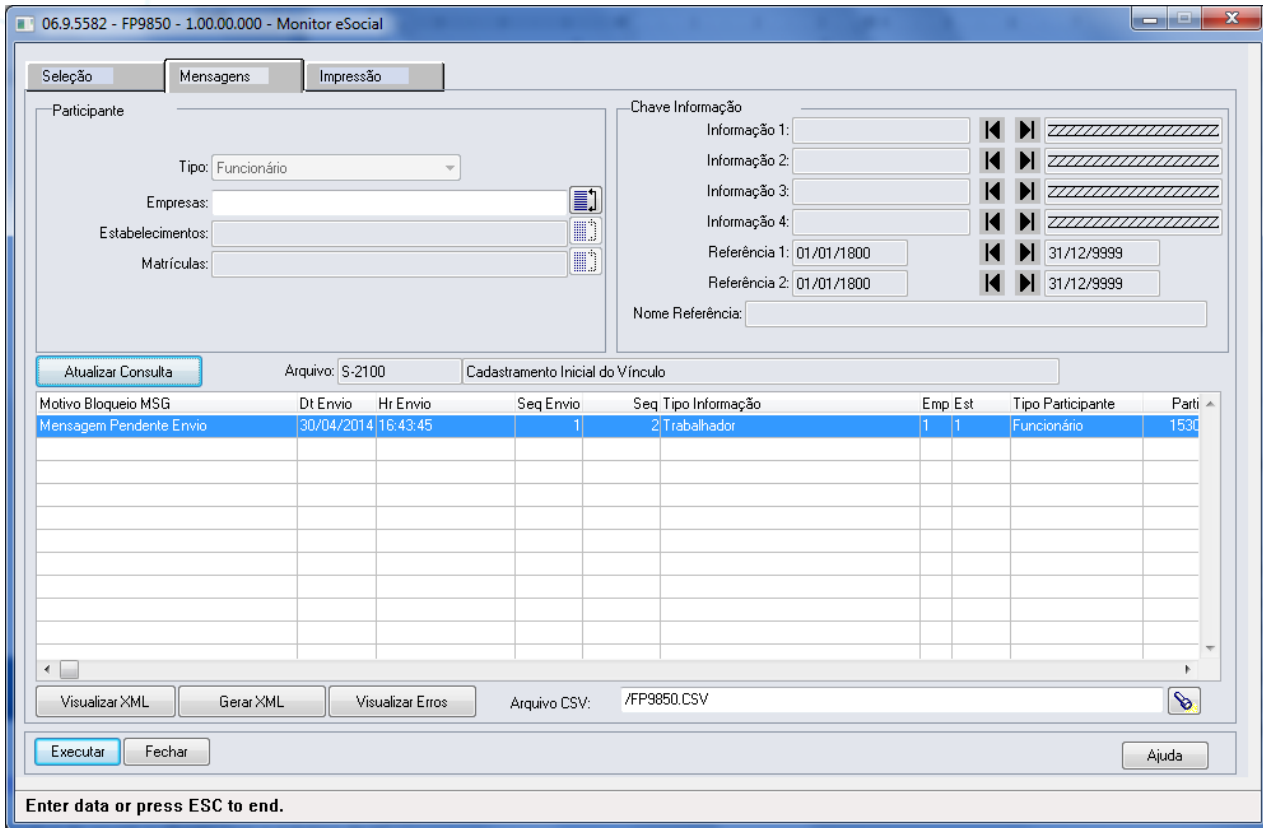

Campo	Descrição	Validações/Regras
Tipo Participante	Permite selecionar o tipo de participante o qual será realizado o filtro.	Este campo somente será habilitado quando for liberado o processo de movimentação da folha para o eSocial
Empresas	Permite realizar o filtro de uma empresa ou de uma lista de empresas. Por meio do botão “Seleciona Empresas” é possível selecionar as empresas que deseja consultar.	Este campo somente estará habilitado quando o tipo de arquivo for S-2100 ou S-2200
Estabelecimentos	Permite realizar o filtro de um estabelecimento ou de uma lista de estabelecimentos. Por meio do botão “Seleciona Estabelecimentos” é possível selecionar as empresas que deseja consultar.	Este campo somente estará habilitado quando o tipo de arquivo for S-2100 ou S-2200 e se no campo Empresas for informado somente uma empresa.
Matrículas	Permite realizar o filtro de uma matrícula ou de uma lista de matrículas. Por meio do botão “Seleciona Matrículas” é possível selecionar as matrículas que deseja consultar.	Este campo somente estará habilitado quando o tipo de arquivo for S-2100 ou S-2200 e se no campo Estabelecimentos for informado somente um estabelecimento.
Informação 1	Permite realizar a seleção da chave da informação conforme o arquivo selecionado.	Regras descritas no quadro do item “Chave Informação”.
Informação 2	Permite realizar a seleção da chave da	Regras descritas no quadro do item “Chave

	informação conforme o arquivo selecionado.	Informação”.
Data Referência 1	Permite realizar a seleção da chave da informação conforme o arquivo selecionado.	Este campo somente estará habilitado no processo de movimentação da folha para o eSocial.
Data Referência 2	Permite realizar a seleção da chave da informação conforme o arquivo selecionado.	Este campo somente estará habilitado no processo de movimentação da folha para o eSocial.
Nome Referência	Permite realizar a seleção da chave da informação conforme o arquivo selecionado.	Este campo somente estará habilitado no processo de movimentação da folha para o eSocial.
Atualizar Consulta	Relaciona as mensagens encontradas conforme a seleção feita na grid de mensagens.	Caso a mensagem seja relativa a alguma situação de erro selecionada a mesma é demonstrada em vermelho.
Visualizar XML	Permite a visualização do arquivo XML gerado da informação.	Não se aplica.
Gerar XML	Permite a geração do XML do arquivo XML referente à mensagem posicionada.	Não se aplica.
Visualizar Erros	Permite a visualização o detalhamento dos erros gerados nas mensagens cuja situação encontra-se nos grupos de erros selecionados.	Não se aplica.
Arquivo CSV	Permite informar o caminho e o nome do arquivo CVS que será gerado caso seja selecionado o botão “Executar”. O diretório + o nome é inicialmente preenchido com o diretório spool do usuário + o nome do programa + .CSV.	Não se aplica.

Chave Informação:

Arquivo	Regra
S-1010	Informação 1: será possível informar seleção de empresa. Informação 2: será possível informar seleção de evento.
S-1020	Informação 1: será possível informar seleção de lotação. A lotação do eSocial será composta de Identificador do Empregador (FP0560) + Tomador (se houver) + Unidade de Lotação.
S-1030	Informação 1: será possível informar seleção de cargo básico.
S-1040	Informação 1: será possível informar seleção de função. Informação 2: será possível informar seleção de nível de função.
S-1050	Informação 1: será possível informar seleção de jornada, sendo que a jornada do eSocial é composta do código da jornada com quatro posições + o código do intervalo com três posições + o código 0 - Intervalo Fixo ou 1 – Intervalo Flexível.
S-1060	Informação 1: será possível informar seleção de CNPJ quando o estabelecimento não for obra e seleção de CNO quando o estabelecimento for obra.

Ao pressionar “Executar”, o sistema gera um arquivo .csv no diretório informado com o conteúdo da consulta de mensagens efetuada. Segue exemplo abaixo:

Arquivo	Situação Mensagem	Dt Envio	Hr Envio	Seq Envio	Seq	Tipo Infor	Empresa	Est	Tipo Participa	Partic	Nome Participante	Informaçã	Informaçã	Referênci	Re
1	S-2100	Mensagem Pendente Envio	01/01/1800	00:00:00	1	3.275	Trabalhad	1	1	Funcionário	15090	VOLNEY CESAR DE SOUZA	1	1	01/01/1800 01
2	S-2100	Mensagem Pendente Envio	01/01/1800	00:00:00	1	3.278	Trabalhad	1	1	Funcionário	15094	FERNANDO HENRIQUE D	1	1	01/01/1800 01
3	S-2100	Mensagem Pendente Envio	01/01/1800	00:00:00	1	3.279	Trabalhad	1	1	Funcionário	15095	JEAN CARLOS DE OLIVEIR	1	1	01/01/1800 01
4	S-2100	Mensagem Pendente Envio	01/01/1800	00:00:00	1	2.295	Trabalhad	1	1	Funcionário	10781	MARLI ALVES DA CRUZ B	1	1	01/01/1800 01
5	S-2100	Mensagem Pendente Envio	01/01/1800	00:00:00	1	2.527	Trabalhad	1	1	Funcionário	12924	VANDERLEY VIEIRA	1	1	01/01/1800 01
6	S-2100	Mensagem Pendente Envio	01/01/1800	00:00:00	1	2.717	Trabalhad	1	1	Funcionário	13764	HILDA BRUM DOS SANTO	1	1	01/01/1800 01
7	S-2100	Mensagem Pendente Envio	01/01/1800	00:00:00	1	3.199	Trabalhad	1	1	Funcionário	14945	MICHAEL SOUZA DE OLIV	1	1	01/01/1800 01
8	S-2100	Mensagem Pendente Envio	01/01/1800	00:00:00	1	3.005	Trabalhad	1	1	Funcionário	14565	PAULO SANTANA DA SILV	1	1	01/01/1800 01
9	S-2100	Mensagem Pendente Envio	01/01/1800	00:00:00	1	3.087	Trabalhad	1	1	Funcionário	14733	LUCIANA FERREIRA OUCH	1	1	01/01/1800 01
10	S-2100	Mensagem Pendente Envio	01/01/1800	00:00:00	1	2.543	Trabalhad	1	1	Funcionário	13009	LUCIANO DA SILVA DE AL	1	1	01/01/1800 01
11	S-2100	Mensagem Pendente Envio	01/01/1800	00:00:00	1	2.848	Trabalhad	1	1	Funcionário	14174	ALINE FERNANDES DOS S	1	1	01/01/1800 01
12	S-2100	Mensagem Pendente Envio	01/01/1800	00:00:00	1	3.169	Trabalhad	1	1	Funcionário	14900	JOSILENE DUMAS	1	1	01/01/1800 01
13	S-2100	Mensagem Pendente Envio	01/01/1800	00:00:00	1	2.886	Trabalhad	1	1	Funcionário	14266	ANGELO JOSE DA SILVA	1	1	01/01/1800 01
14	S-2100	Mensagem Pendente Envio	01/01/1800	00:00:00	1	3.124	Trabalhad	1	1	Funcionário	14818	BRUNO PASTORE BERTIN	1	1	01/01/1800 01
15	S-2100	Mensagem Pendente Envio	01/01/1800	00:00:00	1	3.143	Trabalhad	1	1	Funcionário	14854	ROGERIO LUIZ DE SOUZA	1	1	01/01/1800 01
16	S-2100	Mensagem Pendente Envio	01/01/1800	00:00:00	1	3.174	Trabalhad	1	1	Funcionário	14910	ANA VITORIA DA SILVA	1	1	01/01/1800 01
17	S-2100	Mensagem Pendente Envio	01/01/1800	00:00:00	1	2.513	Trabalhad	1	1	Funcionário	12833	PAULO ROBERTO SABATI	1	1	01/01/1800 01
18	S-2100	Mensagem Pendente Envio	01/01/1800	00:00:00	1	2.333	Trabalhad	1	1	Funcionário	11371	CLARICE SOARES	1	1	01/01/1800 01
19	S-2100	Mensagem Pendente Envio	01/01/1800	00:00:00	1	3.263	Trabalhad	1	1	Funcionário	15060	EVANDRO LEITE	1	1	01/01/1800 01
20	S-2100	Mensagem Pendente Envio	01/01/1800	00:00:00	1	2.592	Trabalhad	1	1	Funcionário	13245	EDSON BARBOZA	1	1	01/01/1800 01
21	S-2100	Mensagem Pendente Envio	01/01/1800	00:00:00	1	2.684	Trabalhad	1	1	Funcionário	13636	AMADEU SILVA FILHO	1	1	01/01/1800 01
22	S-2100	Mensagem Pendente Envio	01/01/1800	00:00:00	1	2.757	Trabalhad	1	1	Funcionário	13911	MARCIA HELENA MARQU	1	1	01/01/1800 01
23	S-2100	Mensagem Pendente Envio	01/01/1800	00:00:00	1	2.373	Trabalhad	1	1	Funcionário	11874	JOAO LUIZ VALENTIM	1	1	01/01/1800 01
24	S-2100	Mensagem Pendente Envio	01/01/1800	00:00:00	1	3.282	Trabalhad	1	1	Funcionário	15100	FABIANE REGINA GONCA	1	1	01/01/1800 01
25	S-2100	Mensagem Pendente Envio	01/01/1800	00:00:00	1	3.054	Trabalhad	1	1	Funcionário	14676	JEAN CARLOS DOS SANTO	1	1	01/01/1800 01
26	S-2100	Mensagem Pendente Envio	01/01/1800	00:00:00	1	2.419	Trabalhad	1	1	Funcionário	12197	DEUZA FRANCISCA URIAS	1	1	01/01/1800 01
27	S-2100	Mensagem Pendente Envio	01/01/1800	00:00:00	1	3.353	Trabalhad	1	1	Funcionário	15197	MARISTELA D ANDREA B	1	1	01/01/1800 01
28	S-2100	Mensagem Pendente Envio	01/01/1800	00:00:00	1	2.661	Trabalhad	1	1	Funcionário	13531	FABIO JUNIOR APARECID	1	1	01/01/1800 01
29	S-2100	Mensagem Pendente Envio	01/01/1800	00:00:00	1	2.897	Trabalhad	1	1	Funcionário	14302	ERICO WILLIANS COSTA	1	1	01/01/1800 01
30	S-2100	Mensagem Pendente Envio	01/01/1800	00:00:00	1	2.919	Trabalhad	1	1	Funcionário	14353	GRASIELE CORREA DA SIL	1	1	01/01/1800 01
31	S-2100	Mensagem Pendente Envio	01/01/1800	00:00:00	1	3.153	Trabalhad	1	1	Funcionário	14867	LUIZ HENRIQUE MARQUE	1	1	01/01/1800 01
32	S-2100	Mensagem Pendente Envio	01/01/1800	00:00:00	1	3.171	Trabalhad	1	1	Funcionário	14902	THIAGO MENEZES CASTIL	1	1	01/01/1800 01
33	S-2100	Mensagem Pendente Envio	01/01/1800	00:00:00	1	2.316	Trabalhad	1	1	Funcionário	11157	VERA LUCIA ALVES DOS S	1	1	01/01/1800 01
34	S-2100	Mensagem Pendente Envio	01/01/1800	00:00:00	1	2.737	Trabalhad	1	1	Funcionário	13849	OSIEL ALVES DA SILVA	1	1	01/01/1800 01
35	S-2100	Mensagem Pendente Envio	01/01/1800	00:00:00	1	2.978	Trabalhad	1	1	Funcionário	14492	PAULA IRACEMA DA SILV	1	1	01/01/1800 01

4.5.3. Processo Sincronização das Mensagens do eSocial

Função: FP9860 – Sincronizador eSocial

Objetivo: Sincronizar as mensagens do eSocial.

Descrição: Sincronizar as mensagens do eSocial (XML) que foram geradas no produto com o TSS para posterior envio ao governo.

Notas: Caso as informações do Empregador não estiverem preenchidas, o processo não será executado. Caso a informação da URL não esteja preenchida no Complemento do Estabelecimento, o processo não será executado. Serão lidas neste processo todas as mensagens que estiverem com status “Liberada; estão aptas para serem enviadas ao TSS de acordo com a parametrização realizada pelo usuário. As informações do Empregador serão carregadas automaticamente pelo programa que busca estes dados do complemento do programa Manutenção Parâmetros Empresa RH (FP0500). Ao executar, o programa conecta o *webservice* informado na tela de “Config TSS” no complemento do Estabelecimento (F0560) e inicia a transmissão das mensagens. Caso a conexão com o TSS seja perdida, o processo é interrompido, os registros processados até a queda da conexão são efetivados. Esta execução pode ser realizada via RPW. No final do processo, é exibido um relatório mostrando o total de mensagens processadas com sucesso e também o total de erros encontrados. Os erros identificados neste processo deverão ser analisados/avaliados no Monitor eSocial (FP9850).

Campos - Pasta Parâmetros:

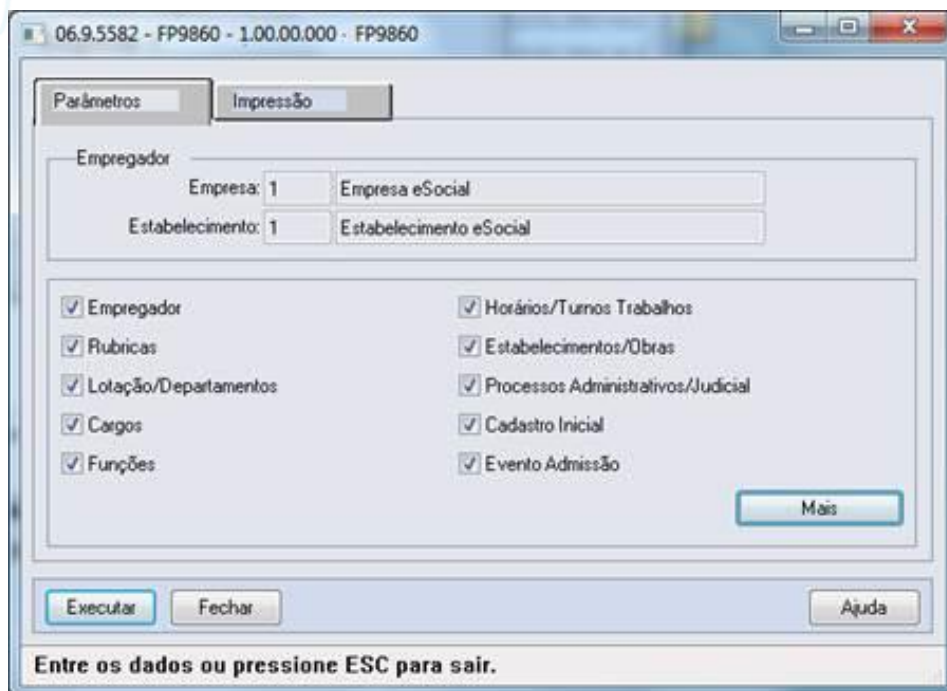

Ao clicar no botão Mais, é acessada a tela FP9860A:

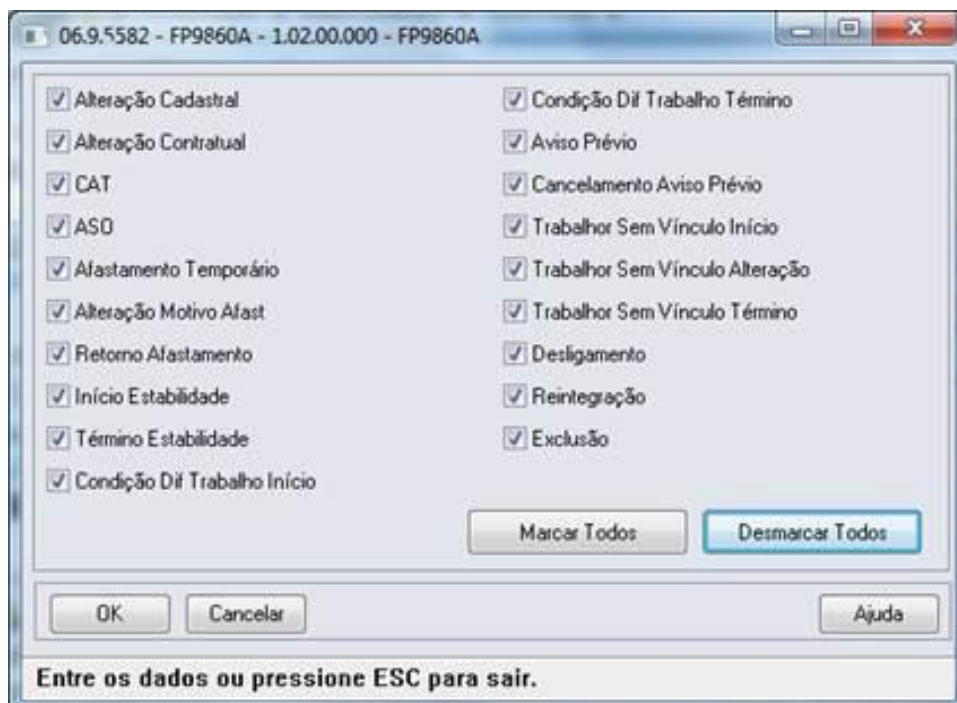

Campo	Descrição	Validações/Regras
Empresa	Empresa do Empregador.	Este campo fica desabilitado, não permitindo a alteração pelo usuário. As informações serão carregadas automaticamente do FP0500A (Complemento eSocial) onde o usuário inclui as informações do Empregador.
Estabelecimento	Estabelecimento do Empregador.	Este campo é desabilitado, não permitindo a alteração pelo usuário. As informações serão carregadas automaticamente do FP0500A (Complemento eSocial) onde o usuário inclui as informações do Empregador.
Empregador	Efetua o envio da mensagem S-1000 - Informações do Empregador.	Não se aplica.
Rubricas	Efetua o envio da mensagem S-1010 - Informações das Rubricas.	Não se aplica.
Lotações/Departamentos	Efetua o envio da mensagem S-1020 - Informações das Lotações/Departamentos.	Não se aplica.
Cargos	Efetua o envio da mensagem S-1030 - Informações dos Cargos.	Não se aplica.
Funções	Efetua o envio da mensagem S-1040 - Informações das Funções.	Não se aplica.
Horários/Turnos Trabalhos	Efetua o envio da mensagem S-1050 - Informações dos Horários/Turnos Trabalhos.	Não se aplica.
Estabelecimentos/Obras	Efetua o envio da mensagem S-1060 - Informações dos Estabelecimentos/Obras.	Não se aplica.
Processos Administrativos/Judicial	Efetua o envio da mensagem S-1070 - Informações dos Processos Administrativos/Judicial.	Não se aplica.
Cadastro Inicial	Efetua o envio da mensagem S-2100 - Informações Cadastro Inicial.	Não se aplica.
Evento Admissão	Efetua o envio da mensagem S-2200 - Informações Eventos Admissão.	Não se aplica.
Alteração Cadastral	Efetua o envio da mensagem S-2220 - Alteração Cadastral.	Não se aplica.
Alteração Contratual	Efetua o envio da mensagem S-2240 - Alteração Contratual.	Não se aplica.
CAT	Efetua o envio da mensagem S-2260 - CAT.	Não se aplica.
ASO	Efetua o envio da mensagem S-2280 - ASO.	Não se aplica.
Afastamento Temporário	Efetua o envio da mensagem S-2320 - Afastamento Temporário.	Não se aplica.
Alteração Motivo Afastamento	Efetua o envio da mensagem S-2325 - Alteração Motivo Afastamento.	Não se aplica.
Retorno Afastamento	Efetua o envio da mensagem S-2330 - Retorno Afastamento Temporário.	Não se aplica.

Início Estabilidade	Efetua o envio da mensagem S-2340 – Início Estabilidade.	Não se aplica.
Término Estabilidade	Efetua o envio da mensagem S-2345 – Término Estabilidade.	Não se aplica.
Condição Diferenciada Trabalho Início	Efetua o envio da mensagem S-2360 – Condição Diferenciada Trabalho Início.	Não se aplica.
Condição Diferenciada Trabalho Término	Efetua o envio da mensagem S-2365 – Condição Diferenciada Trabalho Término.	Não se aplica.
Aviso Prévio	Efetua o envio da mensagem S-2400 – Aviso Prévio.	Não se aplica.
Cancelamento Aviso Prévio	Efetua o envio da mensagem S-2405 – Cancelamento Aviso Prévio.	Não se aplica.
Trabalhador Sem Vínculo Início	Efetua o envio da mensagem S-2600 – Trabalhador Sem Vínculo Início.	Não se aplica.
Trabalhador Sem Vínculo Alteração	Efetua o envio da mensagem S-2620 – Trabalhador Sem Vínculo Alteração.	Não se aplica.
Trabalhador Sem Vínculo Término	Efetua o envio da mensagem S-2680 – Trabalhador Sem Vínculo Término.	Não se aplica.
Desligamento	Efetua o envio da mensagem S-2800 – Desligamento.	Não se aplica.
Reintegração	Efetua o envio da mensagem S-2820 – Reintegração.	Não se aplica.
Exclusão	Efetua o envio da mensagem S-2900 – Exclusão.	Não se aplica.

4.5.4. Processo Movimentação das Informações do eSocial

Objetivo:	Necessidade de monitorar a inclusão, alteração e eliminação de todas as informações que devem ser enviadas para o eSocial.
Pré-requisitos:	FP9840 – Carga eSocial.
Descrição:	O monitoramento das movimentações se baseia no Status da Carga, e esta informação pode ser consultada no programa Manutenção Estabelecimentos – FP0560, por meio do botão complemento eSocial, pasta 'S-1000 1', quadro Carga.

Importante:

- Todo o controle do monitoramento das movimentações é efetuado nos gatilhos das tabelas, portanto não podem ser efetuadas inclusões, alterações, eliminações de informações da base de dados desativando os gatilhos das tabelas, pois impactará diretamente nas mensagens do eSocial.
- O processo de movimentação fica ativo a partir do momento em que o status da carga estiver como:
 - Carga Oficial Iniciada e a carga da informação em questão estiverem concluídas no empregador ou no estabelecimento (conforme tabela abaixo), ou;
 - Carga Oficial OK, ou;
 - Carga Oficial Encerrada.

Informação	Verifica Status Carga
Empregador	No empregador
Rubrica	No empregador
Lotação	No empregador
Cargo	No empregador
Função	No empregador
Horário de Trabalho	No empregador
Estabelecimento/Obra	No empregador
Processos	No empregador
Trabalhador	No estabelecimento
CAT	No estabelecimento
ASO	No estabelecimento
Condição Diferenciada Trabalho – Início	No estabelecimento
Condição Diferenciada Trabalho – Término	No estabelecimento
Reintegração	No estabelecimento
Estabilidade – Início	No estabelecimento
Estabilidade – Término	No estabelecimento
Aviso Prévio	No estabelecimento
Desligamento	No estabelecimento
Afastamento Temporário – Início	No estabelecimento
Afastamento Temporário – Término	No estabelecimento
Alteração Motivo Afastamento	No estabelecimento
Trabalhador Sem Vínculo	No estabelecimento
Trabalhador Sem Vínculo - Término	No estabelecimento

Cada vez que uma informação que deve ser enviada ao eSocial é incluída, alterada ou eliminada, o sistema verifica o status da carga desta informação e, caso esteja concluída, será gerada uma mensagem para o eSocial, que poderá ser consultada na função Monitor eSocial – FP9850.

Status Carga	Ação	Ocorrência Última Mensagem	Status Última Mensagem	Resultado
Carga Teste ou Carga Oficial Iniciada e Carga da Informação não Concluída	Qualquer ação (inclusão, alteração, exclusão)	Independente	Independente	Não cria nenhuma mensagem.
Carga Oficial Iniciada e Carga Informação (ver tabela acima) Concluída ou Carga Oficial OK ou Carga Oficial Encerrada	Inclusão	Não se aplica	Não se aplica	Cria mensagem de "Inclusão".
	Inclusão	Exclusão	Pendente de Envio	Cancela mensagem de "Exclusão". Cria mensagem de "Alteração".
	Inclusão	Exclusão	Enviada	Cria mensagem de "Inclusão".
	Alteração	Inclusão	Pendente de Envio	Não cria mensagem de "Alteração", e refaz o

				conteúdo XML da mensagem de "Inclusão" que está pendente de envio.
	Alteração	Inclusão	Enviada	Cria mensagem de "Alteração".
	Alteração	Alteração	Pendente de Envio	Não cria mensagem de "Alteração", e refaz o conteúdo XML da mensagem de "Alteração" que está pendente de envio.
	Alteração	Alteração	Enviada	Cria mensagem de "Alteração".
	Exclusão	Inclusão	Pendente de Envio	Cancela a mensagem de "Inclusão", e não cria a mensagem de "Exclusão".
	Exclusão	Inclusão	Enviada	Cria a mensagem de "Exclusão".
	Exclusão	Alteração	Pendente de Envio	Cancela a mensagem de "Alteração". Cria a mensagem de "Exclusão".
	Exclusão	Alteração	Enviada	Cria a mensagem de "Exclusão".

Abaixo, segue detalhamento das movimentações que estão sendo liberadas:

Programa	Ação	Mensagens Geradas	Quantidade Mensagens	Regras
FP0560	Inclusão	Tabela Estabelecimento/Obra	Uma para o empregador do estabelecimento.	
	Alteração	Tabela Empregador* Tabela Estabelecimento/Obra*	Uma ou duas para o empregador do estabelecimento.	*A mensagem a ser gerada (Empregador ou Estabelecimento/Obra) depende do campo que for alterado.
	Exclusão	Tabela Empregador* Tabela Estabelecimento/Obra	Uma ou duas para o empregador do estabelecimento.	*Somente se o estabelecimento eliminado for o empregador.
FP1420	Alteração	Tabela Empregador*	Uma para o empregador do estabelecimento relacionado à pessoa jurídica.	*Somente quando for alterado o campo Razão Social Completa
FP0870	Inclusão Alteração Exclusão	Tabela Estabelecimento/Obra*	Uma para o empregador do estabelecimento cujo tomador	*Somente quando se tratar de tomador que representa uma obra do estabelecimento.

			represente uma obra.	
FP0770 CA0002	Inclusão Alteração Exclusão	Tabela Cargos	Uma por empregador.	Corresponde ao cargo básico.
FP0720 CA0001	Inclusão Alteração Exclusão	Tabela Funções	Uma por empregador.	Corresponde ao cargo.
FP0020 FP0024	Alteração Exclusão	Tabela Rubrica	Variável, por empregador, conforme regra.	<p>1) Somente gera a mensagem para os eventos cujo campo Natureza (localizado na tela de complemento eSocial FP0020/FP0024) tenha um valor válido conforme a tabela 3 – Natureza das rubricas da Folha de Pagamento.</p> <p>2) O código do evento para o eSocial (codRubrica) será composto do código da empresa + código do evento.</p> <p>3) A quantidade de mensagens geradas vai depender da quantidade de empregadores e suas empresas na base de dados, bem como se está sendo usado ou não a função de Eventos por Empresa.</p> <p>3.1) Se o evento é geral (incluído no FP0020) são geradas mensagens para as empresas do empregador onde os eventos estão com as informações iguais nos programas FP0020 e FP0024.</p> <p>3.2) Se o evento é geral (incluído no FP0020) e está com informações diferentes nos programas FP0020 e FP0024, a mensagem é gerada apenas na empresa onde se efetuou a alteração/eliminação do evento por meio do programa FP0024.</p> <p>3.3) Se o evento não é geral (incluído no FP0024) é gerada apenas uma mensagem para o empregador da empresa do evento.</p>

FP1000	Inclusão* Alteração Exclusão	Tabela Horários	Variável, por empregador, conforme regra.	1.1) *Para jornadas que não possuem intervalos, a mensagem é gerada no momento da inclusão da jornada.
				1.2) *Para jornadas que possuem intervalos, a mensagem é gerada no momento da inclusão dos intervalos.
FP1500 FP1510	Inclusão	Admissão de Trabalhador*	Uma para o funcionário em questão.	* Somente gera a mensagem para funcionários com vínculo empregatício.
		Trabalhador Sem Vínculo de Emprego – Início*		* Somente gera a mensagem para Diretores Sem Vínculo e Estagiários.
	Alteração	Admissão de Trabalhador*	Variável, conforme campos alterados.	* Somente gera a mensagem para funcionários com vínculo empregatício.
Alteração de Dados Cadastrais do Trabalhador*		* Gera a mensagem para funcionários com vínculo empregatício, Diretores Sem Vínculo e Estagiários.		
FP1440	Alteração	Trabalhador Sem Vínculo de Emprego – Início*	Uma para o funcionário em questão.	* Somente gera a mensagem para Diretores Sem Vínculo e Estagiários.
		Admissão de Trabalhador*		* Somente gera a mensagem para funcionários com vínculo empregatício.
		Alteração de Dados Cadastrais do Trabalhador*		* Gera a mensagem para funcionários com vínculo empregatício, Diretores Sem Vínculo e Estagiários.
FP1760 FP3800, pasta Habilidades Profissionais MT0021	Inclusão Alteração Exclusão	Trabalhador Sem Vínculo de Emprego – Início*	Uma para o funcionário em questão.	* Somente gera a mensagem para Diretores Sem Vínculo e Estagiários.
		Admissão de Trabalhador*		* Somente gera a mensagem para funcionários com vínculo empregatício.
FP1760 FP3800, pasta Habilidades Profissionais MT0021	Inclusão Alteração Exclusão	Alteração de Dados Cadastrais do Trabalhador*	Uma para o funcionário em questão.	* Gera a mensagem para funcionários com vínculo empregatício, Diretores Sem Vínculo e Estagiários.
		Admissão de Trabalhador*		* Somente gera a mensagem para funcionários com vínculo empregatício.

FP3800 e demais programas que geram estabilidade automaticamente	Inclusão	Trabalhador Sem Vínculo de Emprego – Início*		* Somente gera a mensagem para Diretores Sem Vínculo e Estagiários.
	Inclusão Alteração	Estabilidade - Início	Uma para o funcionário em questão	Somente gera as mensagens se o motivo de estabilidade possuir o código do motivo informado no complemento eSocial do seu cadastro (FP1100).
	Exclusão	Estabilidade - Término	Duas para o funcionário em questão.	Uma para estabilidade início e uma para estabilidade término.
FR5240	Inclusão	Reintegração	Uma para o funcionário em questão.	
		Tabela de Processos*	Uma para o empregador, conforme regra.	* Somente gera a mensagem se o tipo de reintegração for "Por Determinação Judicial".
FR5250	Inclusão Alteração	Reintegração	Uma para o funcionário em questão.	
		Tabela de Processos*	Uma para o empregador, conforme regra.	* Somente gera a mensagem se o tipo de reintegração for "Por Determinação Judicial".
FR5040	Inclusão	Desligamento*		* Somente gera a mensagem para funcionários com vínculo empregatício.
		Trabalhador Sem Vínculo de Emprego - Término*		* Somente gera a mensagem para Diretores Sem Vínculo e Estagiários.
		Desligamento*		* Somente gera a mensagem para funcionários com vínculo empregatício.
	Alteração	Aviso Prévio*	Uma para o funcionário em questão, conforme regra.	* Somente gera a mensagem se tiver sido informado um código do Aviso Prévio no complemento eSocial (diferente de brancos ou diferente de '00' – Nenhum – Aviso Prévio não irá integrar os arquivos do eSocial) para funcionários com vínculo empregatício.
		Trabalhador Sem Vínculo de Emprego - Término*		* Somente gera a mensagem para Diretores Sem Vínculo e Estagiários.
	Exclusão	Exclusão Eventos		* Gera a mensagem para funcionários com vínculo empregatício, diretores sem vínculo e estagiários.
Cancelamento Aviso Prévio*			* Somente gera a mensagem se a mensagem de Aviso Prévio tiver sido enviada ao eSocial, e somente para funcionários com	

FR5030	Inclusão	Desligamento*	Uma para o funcionário em questão.	vínculo empregatício. * Somente para funcionários com vínculo empregatício.
		Trabalhador Sem Vínculo de Emprego - Término*		* Somente gera a mensagem para Diretores Sem Vínculo e Estagiários.
		Aviso Prévio*		* Somente gera a mensagem se tiver sido informado um código do Aviso Prévio no complemento eSocial (diferente de brancos ou diferente de '00' – Nenhum – Aviso Prévio não irá integrar os arquivos do eSocial) para funcionários com vínculo empregatício.
FR5050	Exclusão	Exclusão Eventos	Uma para o funcionário, conforme regra.	* Gera a mensagem para funcionários com vínculo empregatício, diretores sem vínculo e estagiários.
		Cancelamento Aviso Prévio*		* Somente gera a mensagem se a mensagem de Aviso Prévio tiver sido enviada ao eSocial, e somente para funcionários com vínculo empregatício.
FP1600 MT0728 MT0828 MT0738	Inclusão	Afastamento Temporário*	Uma para o funcionário, conforme regra.	* Somente gera a mensagem se a situação não representa alteração de espécie de benefício.
		Retorno Afastamento Temporário	Uma para o funcionário em questão.	
		Alteração Motivo Afastamento*	Uma para o funcionário, conforme regra.	* Somente gera a mensagem se a situação representa alteração de espécie de benefício.
	Alteração	Afastamento Temporário*	Uma para o funcionário, conforme regra.	* Somente gera as mensagens que foram impactadas pela informação alterada.
		Retorno Afastamento Temporário*		
Exclusão	Exclusão Eventos	Duas, conforme regra.	Para situações que não representam alteração de espécie de benefício: gera uma para o afastamento temporário e outra para o retorno do afastamento temporário. Para situações que representam alteração de espécie de benefício: gera uma para a alteração do motivo de afastamento e outra para o	

		Retorno Afastamento Temporário*	Uma para o funcionário, conforme regra.	retorno do afastamento temporário. * Somente gera a mensagem se a situação eliminada representava uma alteração da espécie de benefício.
FR0040	Inclusão Alteração	Afastamento Temporário	Uma para o funcionário em questão.	
		Retorno Afastamento Temporário		
	Exclusão	Exclusão Eventos	Duas para o funcionário em questão.	Gera uma para o afastamento temporário e outra para o retorno do afastamento temporário.
FR0340	Inclusão	Afastamento Temporário Retorno Afastamento Temporário	Uma para o funcionário em questão.	
FR0360	Exclusão	Exclusão Eventos	Duas para o funcionário em questão.	Gera uma para o afastamento temporário e outra para o retorno do afastamento temporário.
MT2000	Inclusão Alteração	Atestado de Saúde Ocupacional	Uma para o funcionário em questão.	* Quando ocorre a eliminação de Exames e Riscos. **Quando ocorre a eliminação do ASO.
	Exclusão	Atestado de Saúde Ocupacional* Exclusão Eventos**		
MT2010	Importação	Atestado de Saúde Ocupacional	Uma para o funcionário em questão.	
MT0526	Emissão	Atestado de Saúde Ocupacional*	Uma para o funcionário em questão.	*Gera a mensagem apenas quando marcado para registrar a emissão do ASO.
MT0736	Cancelamento ASO	Exclusão Eventos*	Uma para o funcionário em questão.	
ST2080 ST0701	Inclusão Alteração	Comunicação de Acidente de Trabalho	Uma para o funcionário em questão.	* Quando ocorre a eliminação de Agente Causa, Parte Atingida ou Testemunha. * Quando ocorre a eliminação da CAT.
	Exclusão	Comunicação de Acidente de Trabalho* Exclusão de Eventos**		

4.5.4.1. Exemplos de Mensagens Geradas na Movimentação das Informações do eSocial

Tabela de Rubricas

1) Quando não usa Eventos por Empresa

Considerando que no FP0020 foi alterado o evento 001 e que na base tem os seguintes empregadores/empresas:

Empresa Empregadora	Estabelecimento Empregador	Empresa
1	1	1
2	1	2, 3

Serão geradas as seguintes mensagens:

Empresa Empregadora	Estabelecimento Empregador	Rubrica
1	1	1-001
2	1	2-001 3-001

2) Quando usa Eventos por Empresa

Considerando os seguintes empregadores/empresas e eventos:

Empresa Empregadora	Estabelecimento Empregador	FP0020 x FP0024			
		Empresa	Evento	Evento	Evento
1	1	1	Iguais	Iguais	Incluído no FP0024
2	1	2, 3	Iguais	Igual na empresa 2. Diferente na empresa 3.	Não existe

Considerando as seguintes alterações:

- Alterado o evento 001 no programa FP0020, serão geradas as seguintes mensagens:

Empresa Empregadora	Estabelecimento Empregador	Rubrica
1	1	1-001
2	1	2-001 3-001

- Alterado o evento 002 no programa FP0020, serão geradas as seguintes mensagens:

Empresa Empregadora	Estabelecimento Empregador	Rubrica
1	1	1-002
2	1	2-002

- Alterado o evento 002 no programa FP0024, na empresa 3, será gerada a seguinte mensagem:

Empresa Empregadora	Estabelecimento Empregador	Rubrica
2	1	3-002

- Alterado o evento XXX no programa FP0024, na empresa 1, será gerada a seguinte mensagem:

Empresa Empregadora	Estabelecimento Empregador	Rubrica
1	1	1-XXX

Tabela de Horários

Considerando que a jornada 1 não possui intervalo e que a jornada 2 possui intervalo, as mensagens serão geradas da seguinte maneira:

Jornada	Intervalo	Permite Flexibilidade	Horário Intervalo	Código Horário Contratual
1	-	Não	-	1-0000-0-0
1	-	Sim	-	1-0000-1-0
2	1	Não	Fixo	2-0001-0-1
2	1	Não	Variável	2-0001-0-2
2	1	Sim	Fixo	2-0001-1-1
2	1	Sim	Variável	2-0001-1-2

Sendo:

- Jornada Permite Flexibilidade:
 - 0: não permite
 - 1: permite
- Tipo Intervalo:
 - 1: Fixo
 - 2: Variável

Notas:

A funcionalidade de Movimentação das Informações do eSocial somente estará ativa a partir do momento em que a Carga Oficial estiver habilitada no sistema. Por enquanto, apenas a Carga Teste está liberada.

5. FAQs

Disponíveis em <http://tdn.totvs.com/display/home/TDN+-+TOTVS+Developer+Network>.

A TOTVS com o objetivo de munir o cliente com o máximo de informações estará criando FAQs do processo eSocial, desta maneira antes da abertura de um chamado será possível à consulta e identificação de situações já atendidas/solucionadas.

6. Informações Técnicas

O eSocial TOTVS Linha Datasul não irá gerar impacto nas tabelas e campos do produto, pois o objetivo principal foi minimizar os riscos desta nova legislação em nossos clientes. Assim foram criadas novas tabelas e campos para a implementação necessária.

7. Anexo I – Tabelas eSocial

As tabelas do eSocial estão disponíveis na opção **Leiautes do eSocial** em: <http://www.esocial.gov.br/>.



Boletim Técnico

27/02/2015

Sumário

eSocial	5
1. Procedimento para Atualização	5
2. Procedimento para Configuração.....	6
2.1. Atualização de Menus	6
2.2. Atualização de Mensagens	6
2.3. Atualização de Dicionário de Dados.....	7
3. Liberações.....	11
4. Procedimento para Utilização	14
4.1 eSocial – Alterações no Módulo Folha de Pagamento.....	14
4.1.1 Processo Inicialização do eSocial	14
Função: FP0500 – Manutenção Parâmetro Empresa RH	14
4.1.2 Processo Parametrização dos Complementos	17
Função: FP0560 – Manutenção Estabelecimento.....	17
Função: FP0565 – Manutenção Arquivos Externos	29
Função: FP0565 – Manutenção de Arquivos Externos – Geração Automática.....	31
Função: FP1100 – Manutenção Motivos Estabilidade.....	34
Função: FP0100 – Manutenção Unidades de Federação e Países	35
Função: FP0100 – Manutenção Unidades Federação e Países – Cadastro Municípios.....	36
Função: FP1420 – Manutenção Pessoa Jurídica.....	38
Função: FP0030 – Manutenção Processos Administrativos/Judiciais.....	39
Função: FP0033 – Manutenção de Empregador do Processo.....	47
Função: FP0020 – Manutenção Eventos Analíticos	48
Função: FP0024 – Eventos por Empresa.....	48
Função: FP0020 – Manutenção Eventos Analíticos – Consultar Eventos por Empresa	56
Função: FP0770 – Manutenção Cargo Básico.....	58
Função: FP0800 – Manutenção Plano de Lotação	59
Função: FP0570 – Manutenção Complemento Estabelecimento.....	62
Função: FP0870 – Manutenção Tomador de Serviços	63
Função: FP0870 – Atualiza Tomador de Serviço – Pasta Unid Lotação.....	65
Função: FP1440 – Manutenção Pessoa Física	66
Função: FP1500 – Manutenção Funcionários.....	69
Função: FP1510 – Manutenção Funcionários Contratos Especiais	69
Função: FP3800 – Manutenção Informações Funcionário.....	76
Função: FP1760 – Manutenção Dependentes	77

Função:	FP0840 – Manutenção Prestador de Serviços	79
Função:	FP6720 – Importação Prestador Serviço.....	81
Função:	FP2160 – Manutenção Movto Serviço Prestado Física.....	82
Função:	FP6590 – Importação Movimento Prestador Serviços	84
Função:	FP2240 – Manutenção Participante eSocial.....	84
Função:	FP0060 – Manutenção Situações.....	88
Função:	FP1600 – Manutenção Histórico de Situações.....	90
Função:	FP1600 – Manutenção Histórico de Situações – Alteração Espécie Benefício	97
Função:	FP9194 – Cálculo das Diferenças Salariais Dissídio	100
Função:	FP6620 – Importa Dependentes.....	101
Função:	FP6600 – Importa Funcionários	101
Função:	FP6610 – Importa Funcionários Contratos Especiais.....	101
Função:	FP6660 – Importa Histórico de Situações	102
Função:	FP6650 – Importa Informações eSocial	102
Função:	FP1720 – Manutenção Identificação do Funcionário.....	104
Função:	FP1840 – Transferência de Funcionários.....	105
Função:	FP1850 – Transferência Coletiva de Funcionários.....	107
Função:	FP1840 – Transferência de Funcionários e.....	109
4.2.	eSocial – Alterações no Módulo Férias e Rescisões	110
Função:	FR5040 – Manutenção Programação de Rescisão	110
Função:	FR5040 – Manutenção Programação de Rescisão – Botão Eliminação	113
Função:	FR5030 – Gera Programação de Rescisão.....	115
Função:	FR5050 – Elimina Programação de Rescisão.....	116
Função:	FR5240 – Reintegração de Funcionários	118
Função:	FR5250 – Funcionários Reintegrados	121
4.3.	eSocial – Alterações nos Módulos Medicina e Segurança.....	122
4.3.1.	Processos Relacionados ao Atendimento Médico	122
Função:	MT0728 – Atendimento Médico	122
Função:	MT0728 – Atendimento Médico	124
Função:	MT0828 – Gerenciador Médico	124
Função:	MT0828 – Gerenciador Médico	126
Função:	MT0738 – Manutenção Atestados Externos.....	126
Função:	MT0738 – Manutenção Atestados Externos.....	128
4.3.2.	Processos Relacionados ao ASO – Atestado de Saude Ocupacional.....	128
Função:	ST0005 – Manutenção Controle por Agente (Nocivo) - Botão Complemento eSocial	128
Função:	MT2000 – Cadastro do ASO eSocial.....	129

4.3.3. Processos Relacionados às Condições Diferenciadas do Trabalho	130
Função: ST2060 - Cadastro das Condições Diferenciadas de Trabalho eSocial	130
4.3.4. Processos Relacionados às Atividades Desempenhadas	132
Função: ST2000 - Cadastro Atividades Desempenhadas do Participante eSocial	132
4.3.5. Processos Relacionados à CAT – Comunicação de Acidente do Trabalho	133
Função: ST0701 - Acidente do Trabalho - Complemento eSocial	133
Função: ST2080 - Cadastro de Acidentado Trabalho (CAT) eSocial	137
4.4. eSocial – Alternativa de Utilização sem os Módulos Medicina e Segurança	138
4.4.1. Processos Relacionados ao ASO – Atestado de Saúde Ocupacional	138
Função: MT2020 - Cadastro de Exames eSocial	138
Função: MT2010 - Importação do ASO - eSocial	142
4.4.2. Processos Relacionados às Condições Diferenciadas do Trabalho	144
Função: ST2100 - Cadastro de Requisitos EPI do Estabelecimento eSocial	144
Função: ST2060 - Cadastro das Condições Diferenciadas de Trabalho eSocial	145
Função: ST2070 - Importação das Condições Diferenciadas de Trabalho eSocial	148
4.4.3. Processos Relacionados às Atividades Desempenhadas	151
Função: ST2020 - Cadastro Atividades Desempenhadas eSocial	151
Função: ST2000 - Cadastro Atividades Desempenhadas do Participante eSocial	151
Função: ST2010 - Importação Cadastro Atividades Desempenhadas do Participante eSocial	153
4.4.4. Processos Relacionados à CAT – Comunicação de Acidente do Trabalho	155
Função: ST2080 - Cadastro de Acidentado Trabalho (CAT) eSocial	155
Função: ST2090 - Importação de Acidentado Trabalho (CAT) eSocial	160
4.5. eSocial – Processo de Carga das Mensagens para o eSocial	162
Função: FP9840 – Carga eSocial	162
Função: FP9845 – Consulta Identificação Posição Funcionário	182
4.5.1. Processo Importação de Arquivos Externos	184
Função: FP9870 – Importador Arquivos Externos	184
4.5.2. Processo Monitoramento das Mensagens do eSocial	186
Função: FP9850 – Monitor eSocial	186
4.5.3. Processo Sincronização das Mensagens do eSocial	193
Função: FP9860 – Sincronizador eSocial	193
4.5.4. Processo Movimentação das Informações do eSocial	196
4.5.4.1. Exemplos de Mensagens Geradas na Movimentação das Informações do eSocial	203
5. FAQs	205
6. Informações Técnicas	205
7. Anexo I – Tabelas eSocial	206

eSocial

Produto	: TOTVS 11	Chamado	: D1180HCM12
Data da criação	: 27/02/2015	Data da revisão	: 17/03/15
País	: Brasil	Bancos de Dados	: Ver Procedimento para Implementação

Importante

Este documento tem por objetivo detalhar as ações que envolvem a utilização do sistema Datasul HCM para atendimento ao eSocial, conforme a resolução do comitê gestor nº 001/2015, publicada no D.O.U. de 24/02/2015.

O eSocial visa unificação das diversas informações envolvendo as entidades voltadas a fiscalização e cumprimento de obrigações as quais compõem a base trabalhista, tais como admissões, demissões, folha de pagamentos, acidentes, ações judiciais, retenções de contribuição previdenciária, entre outras.

Na versão 12.1.4 estamos disponibilizando algumas alterações em cadastros já considerando a versão do layout 2.0, publicada no DOU do dia 24/02/2015.

Nas próximas liberações, estaremos adequando mais alguns cadastros, o programa de carga e por fim, o processo de movimentação das mensagens do eSocial.

A consulta detalhada às informações contidas nos layouts do eSocial mencionados neste documento, fazem parte do Manual de Orientação do eSocial disponível em <http://www.esocial.gov.br/Leiautes.aspx>.

1. Procedimento para Atualização

Antes de iniciar o processo de baixa e atualização do ambiente descritos na sessão **Procedimentos para Configuração**, deve-se atentar para os requisitos de ambiente necessários para realização:

Entrega eSocial	Versão da Entrega	Versão Pré-Requisito
1ª	11.5.8 – especial	11.5.8
2ª	11.5.9	11.5.8 – Especial
3ª	11.5.10	11.5.9
4ª	11.5.11	11.5.10
5ª	12.1.1	11.5.12
6ª	12.1.2	12.1.1
7ª	12.1.3	12.1.2
8ª	12.1.4	12.1.3

2. Procedimento para Configuração

2.1. Atualização de Menus

Entrega eSocial	Versão da Entrega	Versão Pré-Requisito
1 ^a	men_mfp_por.d	Folha de Pagamento
	men_mfr_por.d	Férias e Rescisões
	men_mmt_por.d	Medicina do Trabalho
	men_mst_por.d	Segurança do Trabalho
2 ^a	men_mfp_por.d	Folha de Pagamento
3 ^a	men_mfp_por.d	Folha de Pagamento
4 ^a	men_mfp_por.d	Folha de Pagamento
5 ^a	men_mfp_por.d	Folha de Pagamento
6 ^a	men_mfp_por.d	Folha de Pagamento
	men_mfe_por.d	Folha Educacional
7 ^a	men_mfp_por.d	Folha de Pagamento
8 ^a	men_mfp_por.d	Folha de Pagamento
	men_mfd_por.d	Foundation HR

Nota: É obrigatória a importação de todos os arquivos de menu, ainda que nem todos os módulos sejam utilizados. Os Menus liberados no pacote ficam disponíveis no diretório UNIVDATA de instalação do Produto.

2.2. Atualização de Mensagens

Para a atualização do cadastro de mensagens, o usuário deve realizar o acesso ao Portal de Clientes – <http://suporte.totvs.com> e acessar o seguinte caminho:

<Download> Linha <Datasul><Versão><Plataforma><Idioma><Categoria><Tipo> para baixa do arquivo de atualização de mensagens.

Depois de efetuar o download do arquivo desejado, deve-se descompactá-lo e realizar a importação utilizando o Menu.

Nota:

Para importar o arquivo de Mensagem, deve-se:

1. Acessar o Produto Datasul HCM.
2. Aplicativo Tecnologia.
3. Módulo Menu.
4. Efetuar a importação do cadastro de Mensagens liberadas.

2.3. Atualização de Dicionário de Dados

1ª Entrega – 11.5.8 – Especial

Para esta fase não houve alterações de dicionário de dados, as liberações de ambiente já foram realizadas por meio do respectivo pacote da versão pré-requisito mencionada anteriormente, no qual foram criadas as seguintes tabelas:

Banco	Tabela	Tipo Atualização
dthrgst	sped_agent_risco_func	Inclusão da Tabela
	sped_ambien_participan	Inclusão da Tabela
	sped_aso	Inclusão da Tabela
	sped_aso_agent	Inclusão da Tabela
	sped_aso_exam	Inclusão da Tabela
	sped_ativid	Inclusão da Tabela
	sped_ativid_participan	Inclusão da Tabela
	sped_bnfciar_prestdor_serv	Inclusão da Tabela
	sped_cat	Inclusão da Tabela
	sped_cat_agent_causa	Inclusão da Tabela
	sped_cat_compl	Inclusão da Tabela
	sped_cat_compl_acidado	Inclusão da Tabela
	sped_cat_parte_atgdo	Inclusão da Tabela
	sped_cat_testem	Inclusão da Tabela
	sped_cond_dif_trab	Inclusão da Tabela
	sped_cond_dif_trab_agent	Inclusão da Tabela
	sped_cond_dif_trab_epi	Inclusão da Tabela
	sped_epi	Inclusão da Tabela
	sped_epi_func	Inclusão da Tabela
	sped_estab_requis_epi	Inclusão da Tabela
	sped_exam_func	Inclusão da Tabela
	sped_exam_medic	Inclusão da Tabela
	sped_func_reinteg	Inclusão da Tabela
	sped_ident_pos_func	Inclusão da Tabela
	sped_movto_msg	Inclusão da Tabela
	sped_movto_participan	Inclusão da Tabela
	sped_movto_tab	Inclusão da Tabela
	sped_multiplo_vinc	Inclusão da Tabela
	sped_participan	Inclusão da Tabela
	sped_proces_justic	Inclusão da Tabela
	sped_proces_justic_det	Inclusão da Tabela
	sped_rh_estab	Inclusão da Tabela

2ª Entrega – 11.5.9

Banco	Tabela	Tipo Atualização
Dthrypc	compl_pessoa_fisic	Inclusão de Campos
	rh_munpio	Inclusão da Tabela
Dthrgst	sped_aquis_produc	Inclusão da Tabela
	sped_aso	Alteração de Campos
	sped_aso_agent	Alteração de Campos
	sped_aso_exam	Alteração de Campos
	sped_ativid	Alteração de Campos
	sped_ativid_participan	Alteração de Campos
	sped_bnfciar_movto_prestad	Inclusão da Tabela
	sped_cat	Alteração de Campos
	sped_cat_agent_causa	Alteração de Campos
	sped_cat_compl	Alteração de Campos
	sped_cat_compl_acidado	Alteração de Campos
	sped_cat_parte_atgdo	Alteração de Campos
	sped_cat_testem	Alteração de Campos
	sped_cond_dif_trab	Alteração de Campos
	sped_cond_dif_trab_agent	Alteração de Campos
	sped_cond_dif_trab_epi	Alteração de Campos
	sped_cno	Inclusão da Tabela
	sped_cno_prestdor	Inclusão da Tabela
	sped_comerc_produc	Inclusão da Tabela
	sped_estab_requis_epi	Alteração de Tabela
	sped_event_despes	Inclusão da Tabela
	sped_event_despr	Inclusão da Tabela
	sped_event_despr_bolet	Inclusão da Tabela
	sped_event_ingresso	Inclusão da Tabela
	sped_event_mdo	Inclusão da Tabela
	sped_event_recta	Inclusão da Tabela
	sped_event_recta_outras	Inclusão da Tabela
	sped_func_reinteg	Alteração de Campos
	sped_monitoram_biolog	Inclusão de Tabela
	sped_monitoram_biolog_exam	Inclusão de Tabela
	sped_movto_msg	Alteração de Campos
		Inclusão de campo
		Inclusão de campo
sped_movto_participan	Alteração de Campos	
sped_movto_nf_tomador	Inclusão de Tabela	
sped_movto_prestad_terc	Inclusão de Tabela	
sped_movto_prestdor_parc	Inclusão de Tabela	
sped_movto_tomador_sub	Inclusão de Tabela	
sped_multiplo_vinc	Alteração de Campos	
sped_param_tss	Inclusão de Tabela	
sped_participan	Alteração de Campos	
	Inclusão de Campos	
	Inclusão de Campos	
sped_proces_justic	Alteração de Campos	
sped_rat_prestdor_parc	Inclusão de Tabela	
sped_repas	Inclusão de Tabela	

	sped_rh_estab	Alteração de Campos Inclusão de campos
	sped_soft_house	Inclusão de Tabela
	tafst1	Inclusão de Tabela

3ª Entrega – 11.5.10

Banco	Tabela	Tipo Atualização
Dthrgst	sped_agent_risco_func	Inclusão de Campos Alteração de Índice
	sped_ambien_participan	Inclusão de Campos Alteração de Índice
	sped_aso	Inclusão de Campos
	sped_movto_msg	Inclusão de Campos Alteração de Campos Alteração de Campos
	sped_movto_msg_erro	Inclusão da Tabela
	sped_participan	Inclusão de Campos Alteração de Índice
	sped_proces_participan	Inclusão da Tabela
	sped_sit_afast_func	Inclusão da Tabela
	sped_soft_arq	Inclusão da Tabela
	sped_soft_config_arq	Inclusão da Tabela
	sped_unid_lotac_estab	Inclusão da Tabela
	sped_vers_layout	Inclusão da Tabela

4ª Entrega – 11.5.11

Banco	Tabela	Tipo Atualização
Dthrgst	sped_aso	Alteração de Campos
	sped_cat_testem	Alteração de Campos
	sped_ident_pos_func	Inclusão de Campos
	sped_monitoram_biolog	Inclusão de Campos
	sped_movto_msg	Inclusão de Campos
	sped_monitoram_biolog	Exclusão de Campos
	Sped_proces_utiliz	Inclusão da Tabela
	Sped_rh_estab	Inclusão de Campos
	Sped_rh_pessoa_jurid	Inclusão da Tabela

5ª Entrega – 12.1.1

Para esta fase houve alterações de dicionário de dados que foram liberadas no pacote da versão 11.5.12, além das alterações liberadas no pacote da versão 12.1.1.

Banco	Tabela	Tipo Atualização
Dthrgst	sped_aso_agent	Alteração de campo
	sped_agent_risco_func	Alteração de Índice
	sped_ativid	Inclusão de Campos Alteração de Campos
	sped_ativid_concom	Inclusão da Tabela
	sped_bnfciar_movto_prestad	Inclusão de Campos Alteração de Campos Alteração de Índice
	sped_bnfciar_prestdor_serv	Inclusão de Campos Alteração de Índice
	sped_cat_agent_causa	Alteração de Campos
	sped_cond_dif_trab_agent	Alteração de Campos
	sped_cond_dif_trab_epi	Alteração de Campos
	sped_deson_folha	Inclusão da Tabela
	sped_event_despr_bolet	Alteração de Campos
	sped_event_ingresso	Inclusão de Campos
	sped_ident_pos_func	Inclusão de Campos
	sped_matriz_pagto_diver	Inclusão da Tabela Alteração de Campos Inclusão de Campos
	sped_movto_msg	Alteração de Campos
	sped_movto_msg_erro	Alteração de Campos
	sped_movto_pagto_diver	Inclusão da Tabela Alteração de Campos Inclusão de Campos Eliminação de Campos
	sped_movto_rat	Inclusão da Tabela
	sped_particip_inf_mensal	Inclusão da Tabela
	sped_proces_participan	Alteração de Campos
	sped_rh_estab	Inclusão de Campos
	sped_segur_grp_atrib_sit	Inclusão da Tabela

6ª Entrega – 12.1.2

Para esta fase, não houve alterações de dicionário de dados.

7ª Entrega – 12.1.3

Banco	Tabela	Tipo Atualização
Dthrgst	sped_cat_compl_acidado sped_func_reinteg	Inclusão de Campos Alteração de índice

8ª Entrega – 12.1.4

Banco	Tabela	Tipo Atualização
Dthrypc	compl_pessoa_fisic	Inclusão de Campos
	depend_func	Inclusão de Campos
	habilit_rescis	Inclusão de Campos
Dthrgst	sped_cargo_basic	Inclusão da Tabela
	sped_rh_estab	Inclusão de Campos
		Alteração de Campos
	sped_func_reinteg	Inclusão de Campos
		Alteração de Campos
	sped_movto_msg	Inclusão de Campos
		Alteração de Campos
		Exclusão de Campos
	sped_movto_msg_orig	Inclusão da Tabela
	sped_participan	Inclusão de Campos
	Alteração de Campos	
	sped_proces_justic	Alteração de Campos
	sped_sit_afast_func	Inclusão de Campos
		Alteração de Campos

3. Liberações

1ª Entrega – 11.5.8 - especial

- Implementações Cadastrais.
- Implementações Importação.
- Implementações Cadastrais Medicina (Novo).
- Implementações Importação Medicina (Novo).
- Implementações Cadastrais Segurança do Trabalho (Novo).
- Implementações Importação Segurança do Trabalho (Novo).

2ª Entrega – 11.5.9

- Ajustes nos Cadastros.
- Carga Eventos Iniciais.
- Monitor eSocial.

3ª Entrega – 11.5.10

- Ajustes nos Cadastros.
- Carga dos Movimentos.
- Importação Arquivos eSocial de Sistemas Externos.
- Ajustes Monitor eSocial.
- Sincronizador eSocial.

4ª Entrega – 11.5.11

- Ajustes nos Cadastros.
- Ajustes na Carga eSocial – layout 1.2 beta 2.
- Ajustes Monitor eSocial.

5ª Entrega – 12.1.1

- Ajustes Reintegração de Funcionários.
- Transferência do Complemento eSocial.
- Validação Dados eSocial.
- Atestados via Medicina/Ponto.
- Tomador = Estabelecimento x Lotação.

6ª Entrega – 12.1.2

- Consulta Posição Funcionário.
- Validação Dados eSocial – Condição Diferenciada de Trabalho.
- Desativação dos Programas FP1720 – Identificação de Funcionários e FE1720 – Alteração de Contratos.
- Movimentação Cargo.
- Movimentação Funções.
- Movimentação Rubricas.
- Movimentação Horários.
- Movimentação Estabilidade.
- Movimentação Afastamento Temporário.
- Movimentação Habilitação de Rescisão.
- Movimentação Reintegração.

7ª Entrega – 12.1.3

- Processos x Relacionamentos.
- Prestador de Serviço x Complemento eSocial.
- Novos Campos Complemento eSocial Pessoa Física.
- Movimentação Estabelecimento.
- Movimentação ASO.
- Movimentação CAT.
- Movimentação Alteração Cadastral.

8ª Entrega – 12.1.4

Implementação	Programas Envolvidos
<p>Alteração de Tabelas eSocial: Adequar os programas de zoom dos campos que referenciam tabelas do eSocial para demonstrarem os novos códigos/descrições.</p> <p>Tabelas eSocial que foram atualizadas nos programas:</p> <ul style="list-style-type: none"> 1 – Categoria de Trabalhadores. 3 – Natureza das Rubricas da Folha de Pagamento. 6 – Países. 8 – Classificação Tributária. 9 – Tipos de Arquivo eSocial. 10 – Tipos de Lotação Tributária. 19 – Motivos de Desligamento. 20 – Tabela de Tipos de Logradouros. 	FP1500 FP1510 FP0020 FP0100 FP0560 FP0870 FP1420 FP1440 FP9850
<p>Estabilidade: Retirada do tratamento desta informação para o eSocial.</p>	FP1100 FP9840 FP9850 FP9860
<p>Observações: Retirada do botão que permitia acesso ao programa de complemento eSocial.</p>	FP0740
<p>Empregador: Implementação das informações pertinentes à classificação tributária 85 – Ente Federativo, Órgãos da União, Autarquias e Fundações Públicas.</p>	FP0560
<p>Cargo: Implementação do programa de complemento eSocial para: Descrição do cargo com 60 caracteres. Informações pertinentes ao cargo/emprego público.</p>	FP0770 CA0002
<p>Rubrica: Alteração dos valores para os campos Tipo Rubrica, Incidência Tributária INSS e Incidência Tributária IRRF. Implementação de programa de acerto para alterar o valor dos campos Tipo Rubrica e Incidência Tributária IRRF.</p>	FP0020 FP0024
<p>Processos: Alteração dos valores para o campo Decisão.</p>	FP0030
<p>Transferência: Alteração na maneira de relacionar a situação de saída por transferência com código FGTS</p>	FP0060 FP1600

<p>N2 com o motivo de desligamento do eSocial. Bloqueio no acesso ao complemento eSocial para a situação de saída por transferência com código FGTS N1 (cadastro de situações e relacionamento da situação ao funcionário). Implementação do campo Motivo Transferência na importação dos históricos de situação. Implementação do campo Motivo Transferência no processo de transferência individual e coletiva. Implementação do campo Matrícula eSocial no processo de transferência individual.</p>	<p>FP6660 FP6650 FP1840 FP1850</p>
<p>Inclusão da pasta Status Carga para permitir a consulta do status da carga de informações para o eSocial. Readequação de campos da pasta seleção para melhor visualização da situação das mensagens de cada arquivo. Readequação de campos da pasta mensagem, alteração de ordem dos campos da "Grid" mensagens, inclusão dos campos Empresa, Estab e Participante quando o tipo de arquivo for de exclusão de informação. Inclusão do botão Rastrear Origem que permite visualizar quais processos originaram a mensagem selecionada.</p>	<p>FP9850</p>

4. Procedimento para Utilização

4.1 eSocial – Alterações no Módulo Folha de Pagamento

4.1.1 Processo Inicialização do eSocial

Função: FP0500 – Manutenção Parâmetro Empresa RH

Objetivo: Permitir a parametrização da empresa e estabelecimento que representam o empregador para o eSocial. Essas informações serão utilizadas na geração de todas as mensagens destinadas ao eSocial.

Descrição: Por meio do botão eSocial, disponibilizado na função Manutenção Parâmetros Empresa HR (FP0500), informar os dados complementares solicitados.

Botão disponibilizado, depois da configuração do uso do eSocial, em diversas funções do produto para complementar as informações exigidas no processo eSocial.

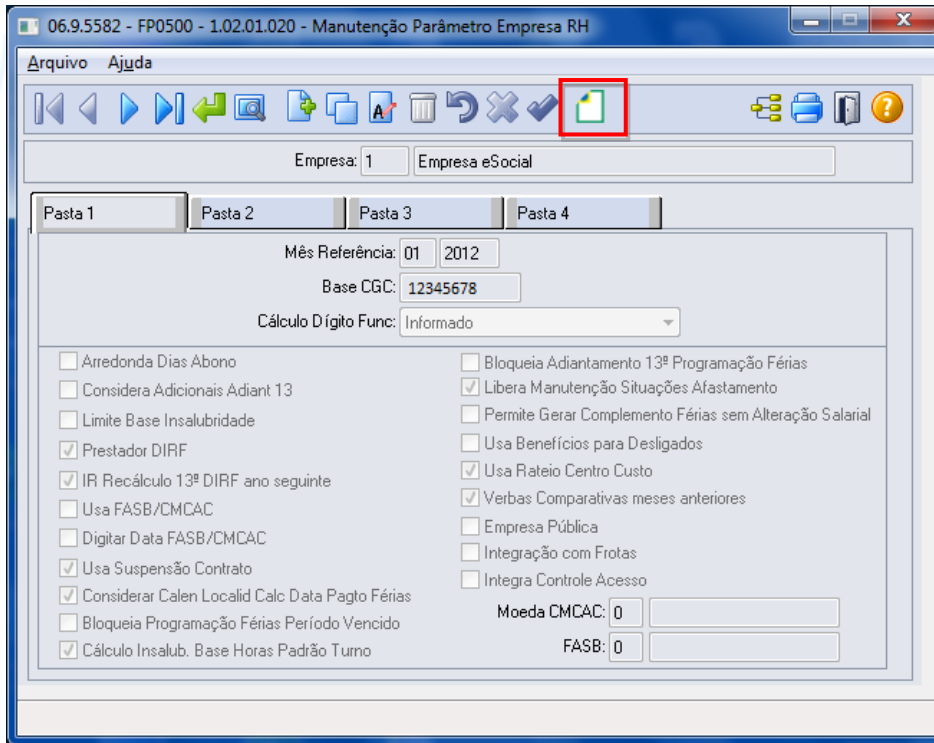

Por meio deste botão, será acessada a tela **FP0500A – Complemento Parâmetro Empresa RH:**

Campos:

Campo	Descrição	Validações/Regras
Empresa	Código da empresa que representa o empregador.	Não permite que seja informado um estabelecimento que tenha a base do CGC diferente da base do CGC da empresa para a qual está sendo informado o complemento. Se o controle do CNPJ do estabelecimento informado for diferente de 0001, será emitida uma pergunta solicitando a confirmação do usuário.
Estabelecimento	Código do estabelecimento que representa o empregador.	Quando a empresa informada como empregador for igual à empresa que está selecionada na tela de complemento, não será validado se o eSocial está habilitado; caso contrário, a validação será feita e, caso não esteja habilitado o eSocial será emitida uma mensagem de inconsistência. Quando a empresa informada como empregador for diferente da empresa que está selecionada na tela de complemento, o programa buscará automaticamente o estabelecimento empregador desta empresa, mostra-o na tela e deixa o campo estabelecimento desabilitado.
C.N.P.J.	CNPJ do estabelecimento que foi informado como empregador.	Este campo fica sempre desabilitado.

Notas:

A parametrização do empregador é pré-requisito para que o complemento eSocial dos estabelecimentos possam ser informados.

Pode-se informar um único empregador para mais de uma empresa.

Ao informar o empregador pela primeira vez para a empresa, será executado automaticamente um programa para atualizar as informações complementares do eSocial para a tabela de eventos (exceto o campo Natureza Rubrica e Processos).

Depois de ter sido gerada a mensagem de empregador (layout **S-1000 – Informações do Empregado/Contribuinte**), não será mais possível alterar o empregador informado.

4.1.2 Processo Parametrização dos Complementos

Função: FP0560 – Manutenção Estabelecimento

Objetivo: Determinar a fase de uso do eSocial para o estabelecimento e o período de datas da utilização automática das informações referentes à Medicina e Segurança do Trabalho.

Pré-requisitos: FP0500 – Manutenção Parâmetros Empresa RH.

Descrição: Ao executar o programa será visualizado o botão eSocial (parte superior da tela, ao lado direito do botão Confirma Alterações (check verde)), no qual, por meio dele será apresentado o programa **FP0560A – Complemento Estabelecimento**, permitindo que seja configurado o uso do eSocial para o estabelecimento e as datas de uso das informações referentes aos módulos Medicina e Segurança do Trabalho.

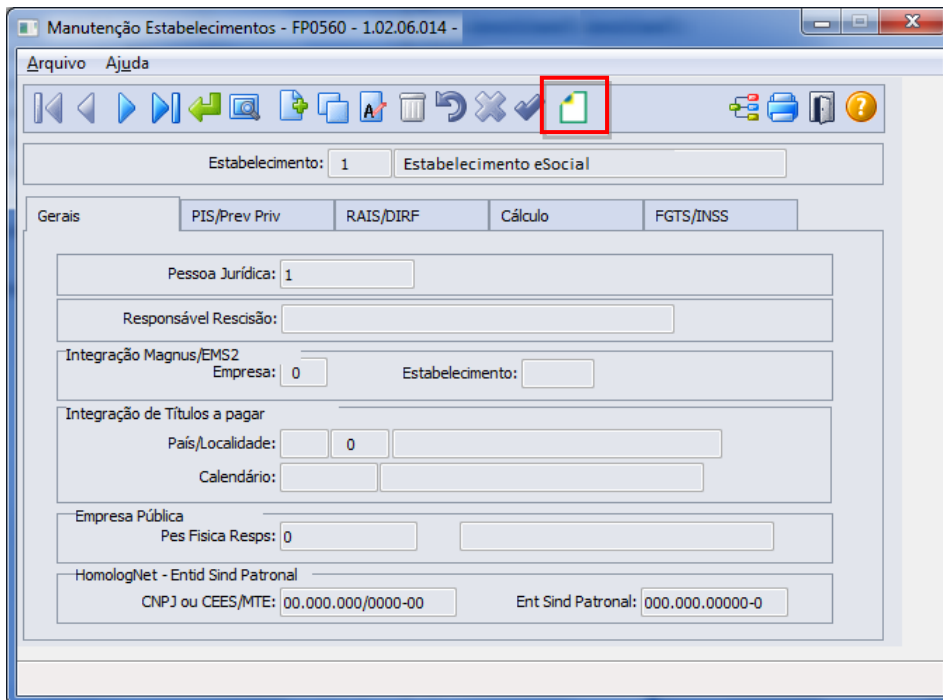

Validações para que o programa de complemento possa ser acessado:

Estabelecimento	Descrição	Validações/Regras
Empregador	É o estabelecimento que está informado no programa FP0500 – Parâmetros Empresa RH.	Não se aplica.
Não Empregador	Demais estabelecimentos da empresa.	Não permite a execução do programa de complemento enquanto: <ol style="list-style-type: none"> 1) O empregador não estiver informado no programa FP0500. 2) Não estiver parametrizado o campo Atualização Matrícula eSocial para o estabelecimento empregador.

Ao clicar neste botão, será acessada a tela **FP0560A – Complemento Estabelecimento**:

Campos – Pasta eSocial:

Campos:

Campo	Descrição	Validações/Regras
eSocial	<p>Indicativo de uso do processo eSocial, onde:</p> <p>Não Habilitado: estabelecimento não enviará informações para o eSocial, dessa forma não será visualizado o botão de Complemento eSocial em determinadas funções para esse estabelecimento.</p> <p>Complementos Habilitados: indica que o estabelecimento iniciou a complementação das informações exigidas ao eSocial, portanto, em determinadas funções será visualizado o botão Complemento eSocial para inclusão das informações complementares exigidas no processo.</p>	<p>Esse campo terá seu valor alterado para “Geração Mensagens Habilitadas” automaticamente depois do processo de Carga inicial das informações para o Governo.</p> <p>Caso seja selecionado antes da finalização do processo de Carga Inicial, apresentará mensagem de restrição: “Habilitar geração de mensagens não permitida”.</p>

	Geração Mensagens Habilitadas: indica que o estabelecimento passou a gerar os arquivos do eSocial para o Governo.	
CNO	Número de inscrição no Cadastro Nacional de Obras, caso o estabelecimento seja uma obra.	Os campos CNO e CAEPF somente devem ser informados quando o estabelecimento for obra ou representado por uma pessoa física, respectivamente; e não podem estar informados simultaneamente.
CAEPF	Número de inscrição no Cadastro de Atividade Econômica de Pessoa Física, caso o estabelecimento seja representado por uma pessoa física.	
Substituição Patronal Obra	Indicativo de substituição patronal obra, onde: 1 – Nenhum. 2 – Contribuição Patronal Substituída. 3 – Contribuição Patronal Não Substituída.	Não havendo valor no campo CNO, este campo ficará desabilitado com o item Nenhum selecionado. Caso contrário, deverá ser indicado o item [2] – Contribuição Patronal Substituída ou [3] – Contribuição Patronal Não Substituída.
Identificação	Código numérico que representa o estabelecimento no empregador. Será utilizado para compor o código da lotação da mensagem S-1020 – Tabela de Lotações.	Este código não pode se repetir para estabelecimento de um único empregador (ainda que sejam de empresas diferentes).
Usa CAT Produto Padrão	<p>Período de datas da utilização dos módulos Medicina e Segurança do Trabalho do Datasul HCM para que as informações abaixo sejam consideradas automaticamente no processo do eSocial:</p> <ul style="list-style-type: none"> • CAT – Comunicação Acidente do Trabalho. • ASO – Atestado Saúde Ocupacional • Atividades. • Condições Diferenciadas Trabalho (ambientes de risco). <p>Caso utilize Medicina e Segurança do Trabalho ou utilizou por um determinado período, informe as datas de uso para que tais informações sejam alimentadas automaticamente nos programas do eSocial.</p> <p>Caso não utilize Medicina e Segurança do Trabalho, mantenha as datas como default, 01/01/1800 a 01/01/1800, dessa forma nenhuma informação será considerada automaticamente, devendo incluir ou importar as informações para os programas</p>	Os campos de Data Início e Data Término serão inicializados com 01/01/1800 a 01/01/1800 , devendo ajustá-los caso queira considerar informações dos módulos Medicina e Segurança do Trabalho para o eSocial.
Usa ASO Produto Padrão		
Usa Atividades Produto Padrão		
Usa Condições Diferenciadas Trabalho		

	disponibilizados exclusivamente no processo do eSocial.	
Processo RAT	Código do processo administrativo ou judicial em que houve decisão/sentença favorável ao contribuinte modificando a alíquota RAT da empresa.	Este campo fica sempre desabilitado. Caso exista um processo judicial cadastrado na função Manutenção Processos Administrativos/Judiciais (FP0030) com utilização igual a Estabelecimento e, este esteja relacionado ao estabelecimento em questão e a aplicação seja RAT, o código/descrição do processo serão exibidos em tela.
Processo FAP	Código do processo administrativo ou judicial em que houve decisão/sentença favorável ao contribuinte modificando a alíquota FAP da empresa.	Este campo fica sempre desabilitado. Caso exista um processo judicial cadastrado na função Manutenção Processos Administrativos/Judiciais (FP0030) com utilização igual a Estabelecimento e, este esteja relacionado ao estabelecimento em questão e a aplicação seja FAP, o código/descrição do processo serão exibidos em tela.

Campos – Pasta S-1000 1:

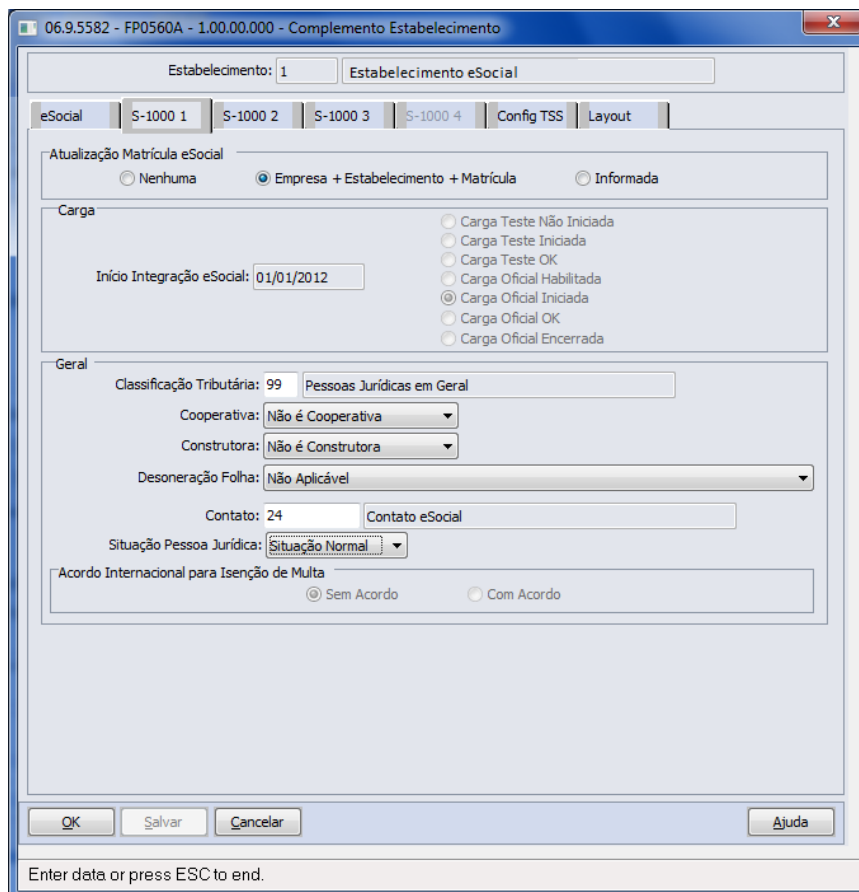

Campo	Descrição	Validações/Regras
Atualização Matrícula eSocial	<p>Indica como será efetuada a atualização da matrícula eSocial pelo sistema, para todas as empresas/estabelecimentos do empregador em questão:</p> <ul style="list-style-type: none"> • Nenhuma. • Empresa + Estabelecimento + Matrícula. • Informada. 	<p>Este campo somente fica habilitado enquanto não houver mensagem do arquivo S-2100 ou S-2200 gerada para o empregador em questão.</p> <p>Possui as seguintes opções:</p> <p>Nenhuma: indica que ainda não houve parametrização deste campo para o empregador.</p> <p>Empresa + Estabelecimento + Matrícula: indica que a matrícula eSocial será composta pela junção dos campos empresa, estabelecimento e matrícula do funcionário.</p> <p>Informada: indica que a matrícula eSocial deverá ser informada pelo usuário, não podendo se repetir para um único empregador.</p>
Início Integração eSocial	Data em que iniciou a integração do empregador com o eSocial.	<p>Sempre desabilitado.</p> <p>Esta data é preenchida com o primeiro dia do mês/ano base informado na execução do programa de carga (FP9840).</p>
Status Carga	<p>Indica o status da execução das cargas Teste e Oficial para o empregador:</p> <ul style="list-style-type: none"> • Carga Teste Não Iniciada. • Carga Teste Iniciada. • Carga Teste OK. • Carga Oficial Habilitada. • Carga Oficial Iniciada. • Carga Oficial OK. • Carga Oficial Encerrada. 	Sempre desabilitado.
Classificação Tributária	Código da classificação tributária do empregador, conforme anexo I - tabela 3 do eSocial .	Não permite informação 0.
Cooperativa	<p>Indica se o empregador é uma cooperativa:</p> <ul style="list-style-type: none"> • Não é Cooperativa. • Cooperativa de Trabalho. • Cooperativa de Produção. • Outras Cooperativas. 	Não se aplica.
Construtora	Indica se o empregador é uma construtora:	Não se aplica.

	<ul style="list-style-type: none"> • Não é construtora. • Empresa construtora. 	
Indicativo Desoneração Folha	<p>Indicativo de desoneração da folha de pagamento, onde:</p> <p>1 - Não Aplicável.</p> <p>2 - Empresa enquadrada no Art. 14 da Lei 11.774/2008.</p> <p>3 - Empresa enquadrada nos art. 7º a 9º da Lei 12.546/2011, exceto aquelas enquadradas no Art. 14 da Lei 11.774/2008.</p>	<p>As opções [2] e [3] somente poderão ser selecionadas se a Classificação Tributária do empregador for [2] ou [3] ou [99].</p> <p>Quando a Classificação Tributária for diferente de [2] ou [3] ou [99], o Indicativo da Desoneração deverá ser [1] – Não aplicável.</p>
Contato	Código da pessoa física que representa o contato do empregador.	
Situação Pessoa Jurídica	<p>Indicativo de Situação Especial:</p> <ul style="list-style-type: none"> • Situação Normal. • Extinção. • Fusão. • Cisão. • Incorporação. 	Não se aplica.
Acordo Internacional para Isenção de Multa	<p>Sem Acordo.</p> <p>Com Acordo.</p>	Informações exclusivas de organismos internacionais e outras instituições extraterritoriais.

Notas:

As opções [2] e [3] somente poderão ser selecionadas se a Classificação Tributária do empregador for uma das opções abaixo:

2 – Empresas enquadradas no regime de tributação Simples com tributação previdenciária não substituída.

3 – Empresas enquadradas no regime de tributação Simples com tributação previdenciária substituída e não substituída.

99 – Pessoas Jurídicas em Geral.

Campos – Pasta S-1000 2:

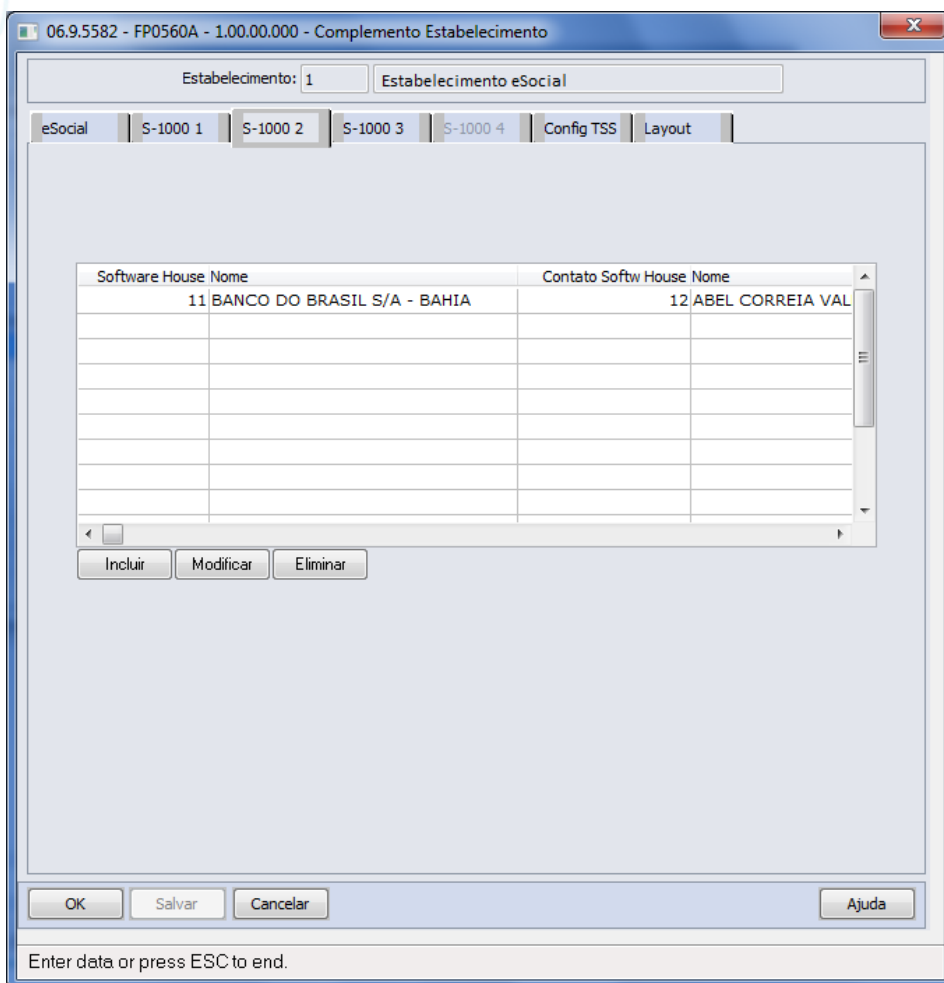

Por meio dos botões Incluir e Modificar, será acessada a tela **FP0560B – Manutenção Software House**:

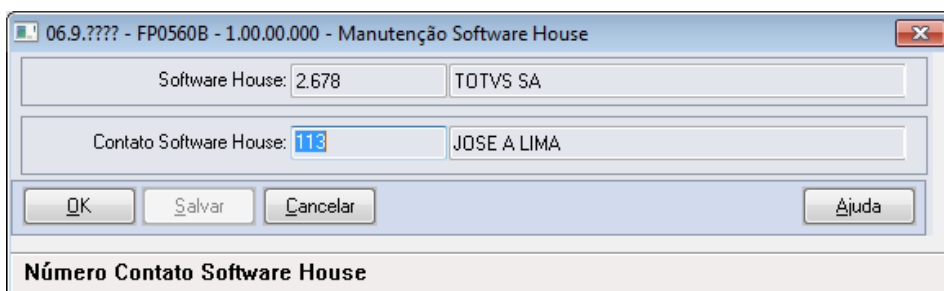

Campos:

Campo	Descrição	Validações/Regras
Software House	Número da Pessoa Jurídica referente à Software House do Empregador.	Obrigatório ser informado, e deve existir na função Manutenção Pessoa Jurídica (FP1420).
Contato	Número da Pessoa Física referente ao contato da Software House para o Empregador.	Obrigatório ser informado, e deve existir na função Manutenção Pessoa Física (FP1440).

Campos – Pasta S-1000 3:

06.9.5582 - FP0560A - 1.00.00.000 - Complemento Estabelecimento

Estabelecimento: 1 Estabelecimento eSocial

eSocial S-1000 1 S-1000 2 S-1000 3 S-1000 4 Config TSS Layout

Isenção

Certificado:

Emissão Certificado:

Vencimento Certificado:

Nr Protocolo Renovação:

Data Protocolo Renovação:

Ministério:

Página D.O.U.: 0

Publicação D.O.U.:

OK Salvar Cancelar Ajuda

Código Certificado Isenção

Campo	Descrição	Validações/Regras
Certificado	Informar o: <ul style="list-style-type: none"> • Número do Certificado de Entidade Beneficente de Assistência Social ou; • Número da portaria de concessão do Certificado ou; • Número da lei, no caso de concessão por meio de Lei específica. 	Deve ser informado quando a classificação tributária do empregador for igual 80 – Entidade Beneficente/Isenta.
Emissão Certificado	Data de Emissão do Certificado/publicação da Lei.	
Vencimento Certificado	Data de Vencimento do Certificado.	Não pode ser anterior à data de emissão do certificado.
Nr Protocolo Renovação	Número do protocolo de pedido de renovação.	
Data Protocolo Renovação	Data do protocolo de renovação.	
Ministério	Identificação do Ministério/Lei que concedeu o Certificado: <ul style="list-style-type: none"> • CNAS – Conselho Nacional de Assistência Social. • MEC – Ministério da Educação. • MS – Ministério da Saúde. • MDS – Ministério do Desenvolvimento Social e Combate à Fome. • LEI – Lei Específica. 	
Página D.O.U.	Número da página no Diário Oficial da União referente à publicação do documento de concessão do certificado.	
Publicação D.O.U.	Preencher com a data de publicação no Diário Oficial da União.	

Campos – Pasta S-1000 4:

Campo	Descrição	Validações/Regras
NR SIAFI	Preencher com o número SIAFI - Sistema Integrado de Administração Financeira, caso seja órgão público usuário do sistema.	Não se aplica.
Possui Regime Próprio Previdência	Informar se o ente público possui Regime Próprio de Previdência Social - RPPS.	Não se aplica.
UF	Informar a Unidade de Federação do ente federativo.	Somente fica habilitado quando o campo Possui Regime Próprio de Previdência Social. Obrigatório ser informado.
Município	Informar o código do município do ente federativo, conforme tabela do IBGE.	Somente fica habilitado quando o campo Possui Regime Próprio de Previdência Social. Obrigatório ser informado.
Alíquota	Selecionar o tipo de público alvo para o qual a alíquota é aplicada. Opções: <ul style="list-style-type: none"> • Servidor Ativo. • Aposentado. • Aposentado por Invalidez. • Pensionista. • Militar Ativo (e o Reformado). • Segurado Diferenciado. 	Somente fica habilitado quando o campo Possui Regime Próprio de Previdência Social. Obrigatório ser informado pelo menos um tipo de público alvo.
Descrição	Preencher com as informações referentes à lei específica para o enquadramento dos segurados diferenciados.	Obrigatório ser informado para o tipo de público alvo Segurado Diferenciado.
Perc Seg	Informar o percentual de alíquota de contribuição do segurado ou beneficiário para o RPPS.	Campo habilitado conforme o tipo de público alvo selecionado. Obrigatório ser informado.
Perc Ente	Informar o percentual de alíquota de contribuição normal do Ente Federativo para o RPPS.	Campo habilitado conforme o tipo de público alvo selecionado. Obrigatório ser informado para o tipo de público alvo selecionado.
Perc Supl	Informar o percentual de alíquota de contribuição suplementar do Ente Federativo para o RPPS (passivo atuarial).	Campo habilitado conforme o tipo de público alvo selecionado. Obrigatório ser informado.
Limite Remuneratório	Selecionar o poder a que se refere o subteto. Opções: <ul style="list-style-type: none"> • Executivo. • Legislativo. • Judiciário. • Todos os Poderes. 	Somente fica habilitado quando o campo Possui Regime Próprio de Previdência Social. Obrigatório ser informado pelo menos um tipo de poder.

Valor Subteto	Informar o valor do subteto do Ente Federativo, não ultrapassando o valor do teto geral.	Campo habilitado conforme o poder selecionado. Obrigatório ser informado.
Idade	Informar o número de anos (idade) correspondente a maioridade dos dependentes para o Ente Federativo, declarados por legislação específica.	Campo habilitado conforme o poder selecionado. Obrigatório ser informado.

Notas: Esta pasta somente fica habilitada quando a classificação tributária for igual a 85 – Ente Federativo, Órgãos da União, Autarquias e Fundações Públicas.

Campos – Pasta Config TSS:

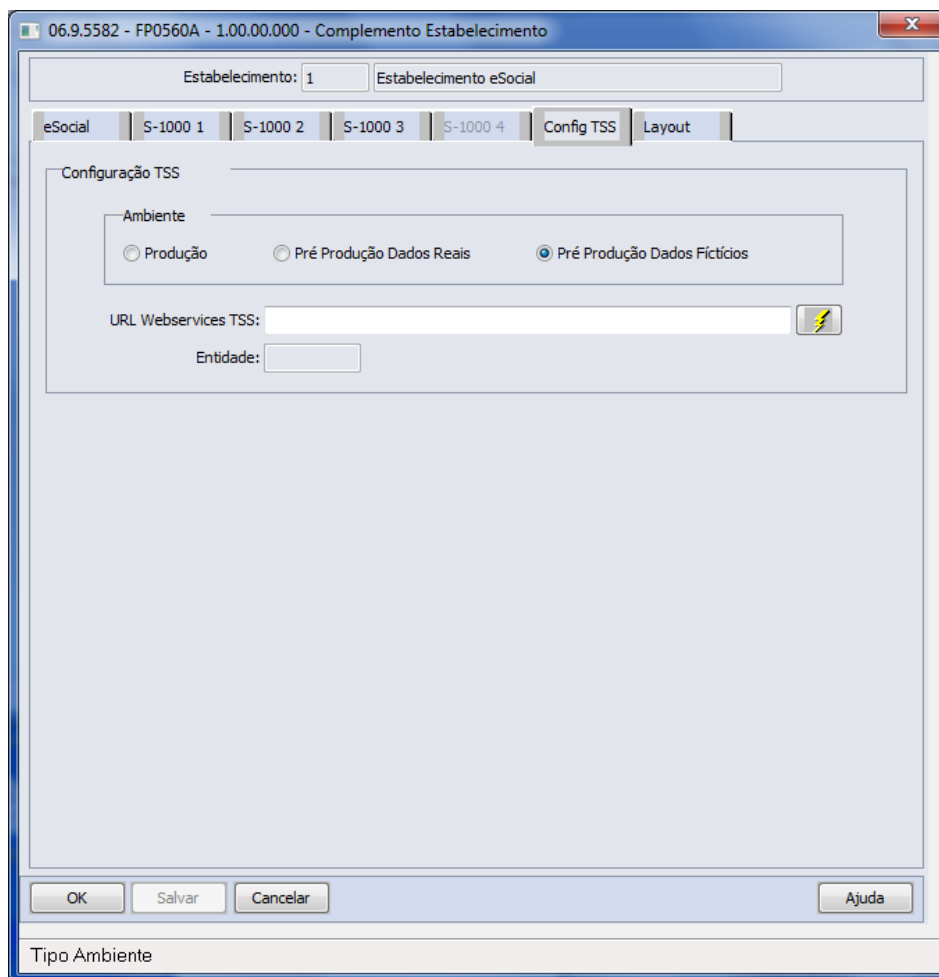

Campo	Descrição	Validações/Regras
Ambiente	Tipo de Ambiente: <ul style="list-style-type: none"> • Produção. • Pré Produção Dados Reais. • Pré Produção Dados Fictícios. 	Usuário define qual ambiente será conectado pelo Sincronizador.
URL Webservices	URL Webservices TSS	Caso este campo seja informado, ao clicar no

TSS		“OK” o programa conectará o serviço do TSS para criar a Entidade com informações relacionadas ao Empregador. Se houver algum erro neste processo, será exibida uma mensagem para o usuário e o processo será interrompido. Caso o campo URL esteja em branco, não é validado.
Botão Connect	Botão Connect	Este botão tem o objetivo de testar a conexão com a URL informada pelo usuário.
Entidade	Entidade	Campo Desabilitado. Este campo é preenchido automaticamente caso o a criação da Entidade no TSS ocorra com sucesso. Este campo é utilizado pelo integrado para enviar as mensagens XML para o governo.

Campos – Pasta Layout:

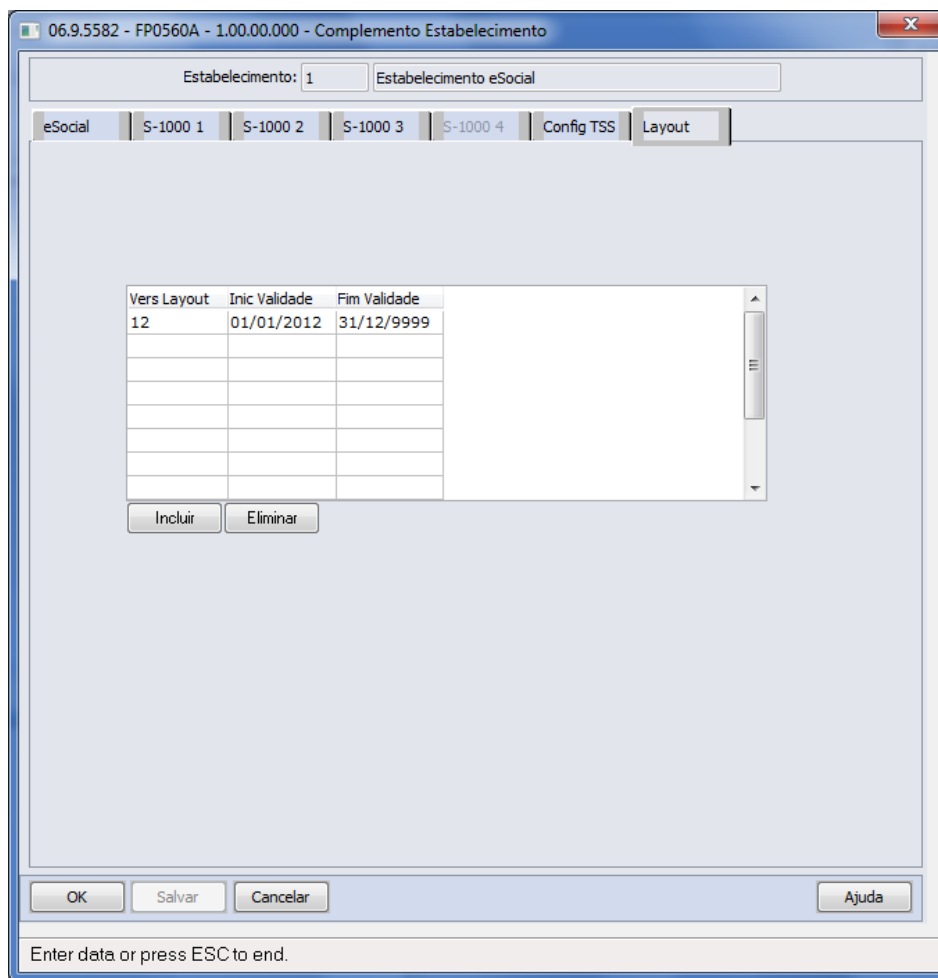

Vers Layout	Inic Validade	Fim Validade
12	01/01/2012	31/12/9999

Por meio do botão Incluir, será acessada a tela **FP0565E – Manutenção Versão Layout**:

Campos:

Campo	Descrição	Validações/Regras
Versão do Layout	Código da Versão do Layout disponibilizada pelo governo no Manual de Orientação do eSocial (http://www.esocial.gov.br/)	Obrigatório informar um código do layout.
Início da Validade	Informar a data de início da validade do layout.	Não será permitido informar um registro com período inferior a um já existente. Não será permitido informar um registro com o layout igual ao já cadastrado no período anterior ao informado.
Fim Validade	Este campo é atualizado automaticamente quando incluído um registro novo.	Para o registro que está sendo incluído o campo, será atualizado com a data 31/12/9999. Caso exista um registro anterior, a data fim de validade deste registro será atualizada considerando a data inicial do registro que está sendo incluído menos um dia.

Nota: As pastas **S-1000 1, S-1000 2, S-1000 3, S-1000 4, Config TSS e Layout** somente ficam habilitadas para o estabelecimento empregador.

Atenção

Ao configurar o uso da complementação do eSocial, será atualizada a tabela de Participantes, essa tabela reúne informações de Funcionários e Prestadores de Serviço, necessária para inclusão de informações obrigatórias no eSocial, como, por exemplo: novas funções para inclusão de ASO, CAT, Múltiplos Vínculos, entre outras.

Nessas telas será disponibilizado o novo botão para troca do tipo de participante (Funcionários ou Prestador Serviço) permitindo assim a navegação entre os registros por tipo de participante.

Importante: A tabela será atualizada somente com os funcionários nesse momento, visto que, a parte de prestadores de serviço será liberada em outra fase do projeto.

Função: **FP0565 – Manutenção Arquivos Externos**

Objetivo: Disponibilizar cadastro para relacionar os arquivos cujo XML será importado de sistemas externos para o HCM. Os sistemas externos serão responsáveis por gerar arquivos XML com informações que não são originais no sistema de Recursos Humanos. E estes arquivos XML poderão ser importados pelo HCM para envio ao governo. Exemplo: S-1310.

Pré-requisitos: FP0560 – Manutenção Estabelecimentos.

Descrição: Por meio da Pasta Arquivos será possível visualizar, incluir, modificar ou eliminar os arquivos da Software House posicionada.

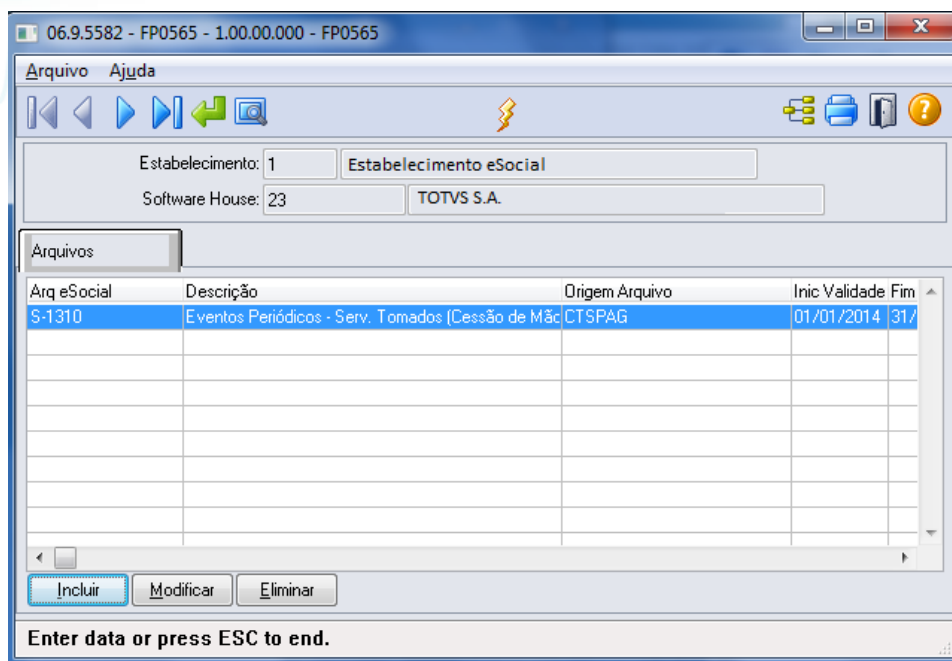

Por meio dos botões Incluir e Modificar, será acessada a tela **FP0565A – Manutenção Arquivos Externos:**

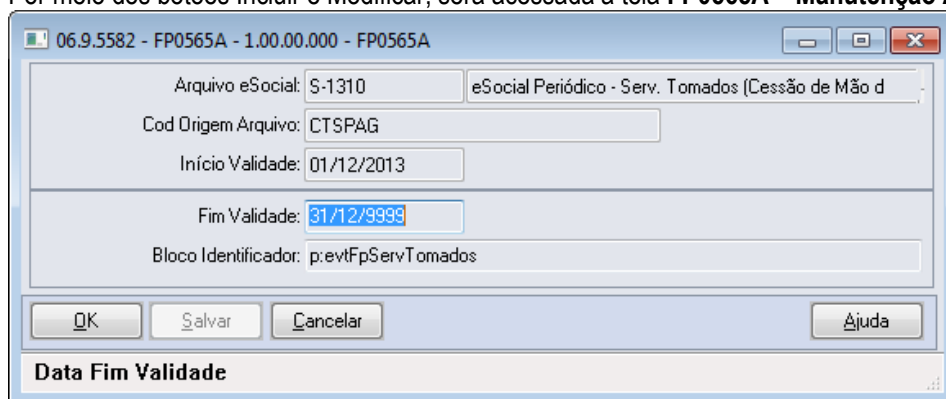

Campos:

Campo	Descrição	Validações/Regras
Arquivo eSocial	Informar o código do arquivo do eSocial a ser importado de um sistema externo. Caso a empresa possui integração HCM X EMS os arquivos que são possíveis de importar atualmente são S-1310, S-1330, S-1350 e S-1370.	Obrigatório informar. Deverá ser um código válido contido na tabela 9 do Manual de Orientação do eSocial.
Código Origem Arquivo	É uma codificação definida pela empresa, utilizada para indicar qual o sistema de origem. Na tela que aparece como exemplo, utilizamos CTSPAG para indicar que as informações são provenientes do sistema de Contas a Pagar.	Não permite informação em branco.
Início da Validade	Data de início da validade deste arquivo para importação.	Não permite informar períodos anteriores ao já informados para um único arquivo e código origem.

Fim Validade	Data de fim da validade deste arquivo para importação.	Não permite informar períodos sobrepostos aos anteriormente informados. Para que o layout seja válido para um período indeterminado informar 31/12/9999 neste campo. Para incluir um novo período para o mesmo arquivo e código de origem, é necessário informar uma data de fim para o último período informado antes da inclusão.
Bloco Identificador	Código do bloco que identifica o arquivo que está sendo importado. Informar o código contido no segundo campo do layout (conforme Manual de Orientação do eSocial) do arquivo. O seguinte cadastro deverá ser realizado: S-1310 → evtFpServTomados S-1330 → evtFpServTomadosCoop S-1350 → evtFpAquisProducao S-1370 → evtFpAssocDesportiva	Não é permitido estar em branco.

Notas:

Por meio do Contas a Pagar do EMS, é possível gerar arquivos XML que poderão ser importados pelo HCM para envio ao governo.

Função:

FP0565 – Manutenção de Arquivos Externos – Geração Automática

Objetivo:

Permitir a Geração automática de registros conforme parametrização do usuário e permitir configurar também os arquivos S-1320, S-1340, S-1360 referente a informações de faturamento.

Descrição:

Essa funcionalidade permite que os registros sejam gerados automaticamente, com base nas parametrizações realizadas pelo usuário.

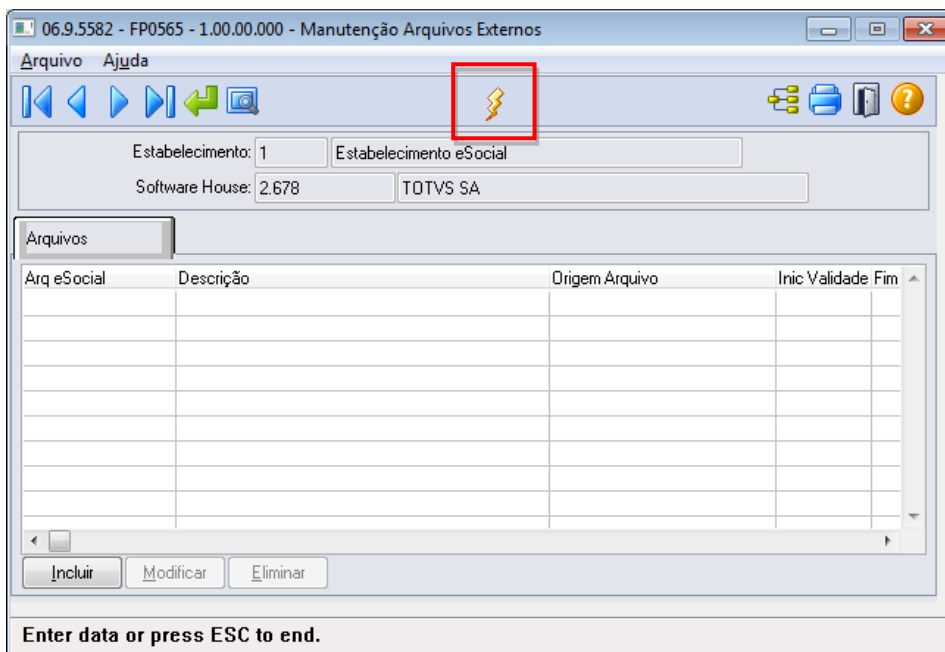

O sistema permite gerar informações automaticamente para os seguintes arquivos:

Arquivo
S-1310
S-1320
S-1330
S-1340
S-1350
S-1360
S-1370

Por meio do botão “Gera Arquivos Externos”, é executado o programa **FP0565B** conforme abaixo:

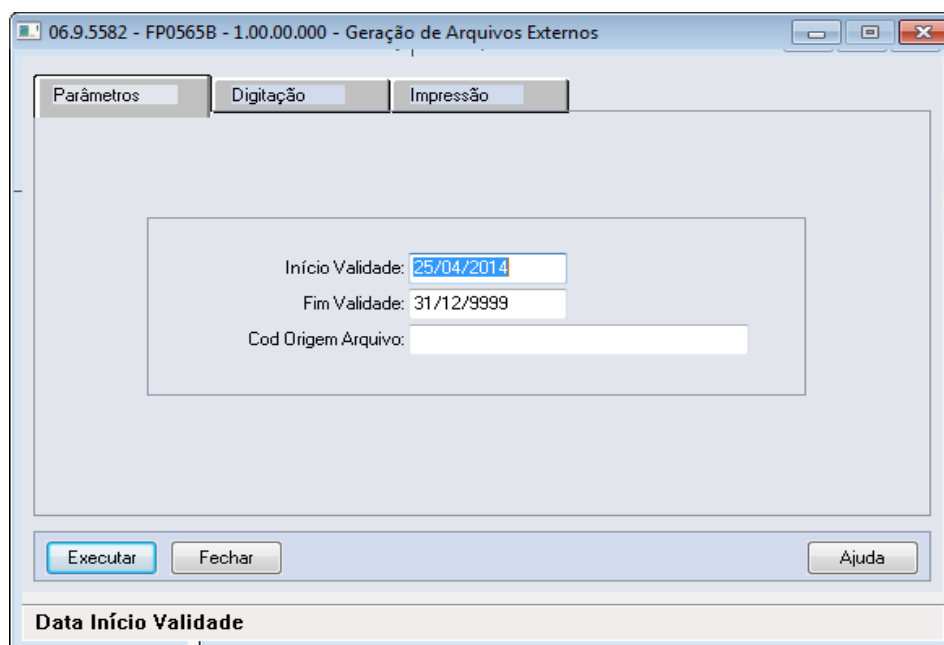

Na Pasta Parâmetros, é possível informar os seguintes campos:

Informação	Tabela	Regras
Início Validade	Não se aplica	Deverá ser informada a data de início de validade dos arquivos que serão gerados pelo sistema. O campo vem preenchido com a data atual como default.
Fim Validade	Não se aplica	Deverá ser informada a data de fim validade dos arquivos que serão gerados pelo sistema. O campo vem preenchido com a data 31/12/9999, que significa validade indefinida.
Cod Origem Arquivo	Não se aplica	Deverá ser informado o código de origem dos arquivos a serem importados a critério de cada empresa. Como sugestão, o código poderá ser informado conforme a origem das informações. Por exemplo: os arquivos S-1310, S-1330, S-1350 e S-1370 originam-se do Contas a Pagar,

pode-se informar "CTSPAG". Já os arquivos S-1320, S-1340, S-1360, tem origem no faturamento, pode-se informar "FATUR".

Ao selecionar a pasta Digitação, o sistema carrega automaticamente os arquivos que poderão ser importados de sistemas externos conforme a parametrização realizada na pasta parâmetro, conforme abaixo:

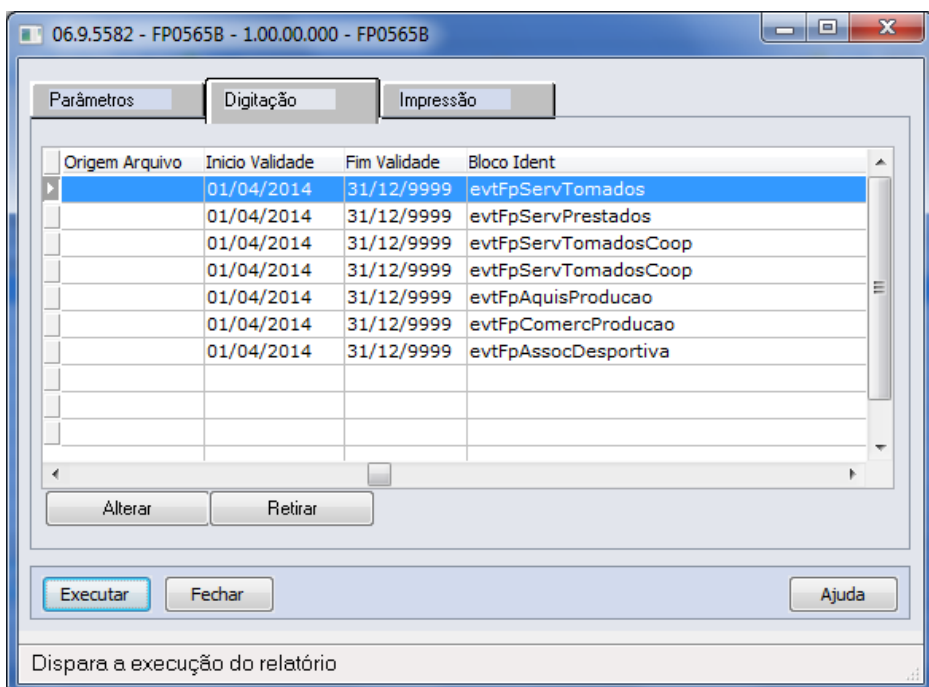
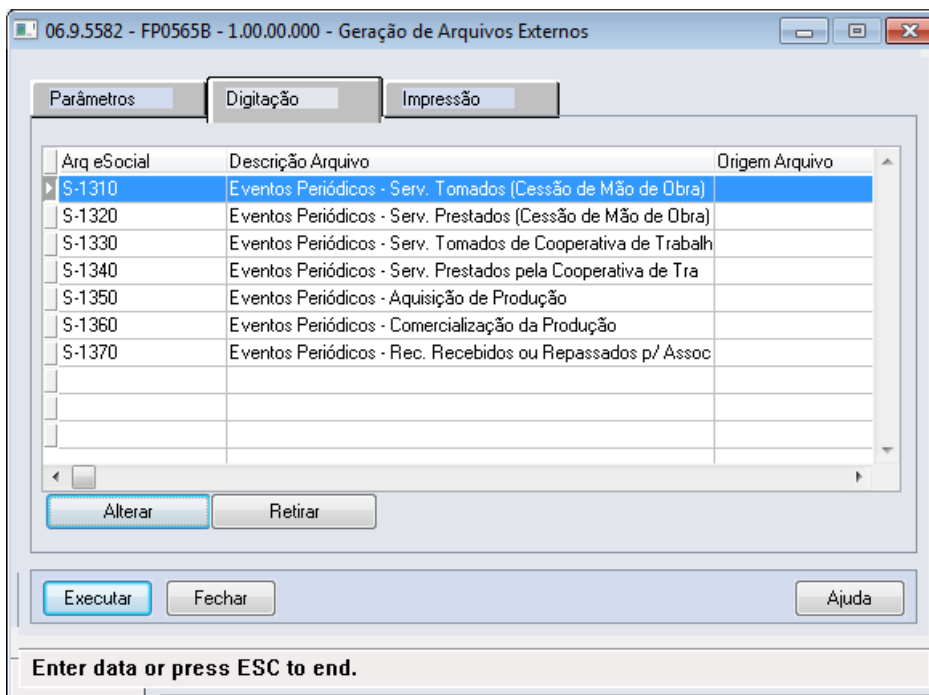

É possível executar as seguintes ações:

Ação	Regra
Retirar Registros que não deseja criar	Caso o arquivo não seja importado pela empresa, o arquivo poderá ser retirado da pasta.
Alterar a Origem Arquivo	A informação é carregada conforme o código de origem informado na pasta parâmetros. Caso não seja informado o código, é gerado em branco. O campo poderá ser informado por registro.
Início Validade	Não é permitido alterar a data inicial por arquivo. Caso não sejam encontrados registros já cadastrados para os arquivos, o sistema considera a data de início igual à data de início informada na pasta parâmetros. Caso o sistema encontre um registro do arquivo válido, será encerrada a validade do registro encontrado com um dia anterior ao início informado na pasta Parâmetros. Caso o sistema encontre um registro cuja validade está encerrada, o sistema considera a data inicial do novo registro igual à data final do registro encontrado menos um dia.
Fim Validade	Não é possível alterar a data final por arquivo.
Bloco Identificar	Informar o bloco identificador por arquivo. O sistema traz como default as tags dos blocos dos arquivos xml definidos pelo governo.

Notas:

Para empresas que já possuem o cadastro atualizado, observar os seguintes itens.

- É necessário alterar o campo bloco identificador retirando o atributo "p:" antes do nome da tag, abaixo quadro com as alterações que devem ser realizadas:

Arquivo	Bloco Cadastrado	Alteração a ser realizada
S-1310	p:evtFpServTomados	evtFpServTomados
S-1330	p:evtFpServTomadosCoop	evtFpServTomadosCoop
S-1350	p:evtFpAquisProducao	evtFpAquisProducao
S-1370	p:evtFpAssocDesportiva	evtFpAssocDesportiva

- É possível o cadastro dos arquivos S-1320, S-1330 e S-1360 que são referentes a informações do sistema de faturamento. Segue os blocos identificadores que devem ser cadastrados para os arquivos:

Arquivo	Bloco
S-1320	evtFpServPrestados
S-1340	evtFpServPretadosCoop
S-1360	evtFpComercProducao

Função:

FP1100 – Manutenção Motivos Estabilidade

Objetivo:

Retirar o tratamento implementado no sistema para o envio das informações de estabilidade dos funcionários para o eSocial, visto que, de acordo com o novo layout essa informação não é mais solicitada.

Descrição:

Foi retirado o botão que acessa o programa de complemento eSocial para os motivos de estabilidade.

Notas:

Caso já tenha sido feito o relacionamento com os motivos de estabilidade do sistema com os motivos de estabilidade definidos pelo eSocial, não há necessidade de desfazer este processo. Esta informação será ignorada pelo sistema.

Os demais programas que efetuavam tratamento da estabilidade para o eSocial também foram alterados:

- FP9840 – Carga eSocial.
- FP9850 – Monitor eSocial.
- FP9860 – Sincronizador eSocial.

Função:

FP0100 – Manutenção Unidades de Federação e Países

Objetivo:

Permitir o complemento do cadastro de país com o código corresponde à tabela da Receita Federal do Brasil. Essa informação será utiliza na geração das mensagens destinadas ao eSocial, conforme layouts **S-2100 – Cadastramento Inicial do Vínculo**, **S-2220 – Alteração Dados Cadastrais** e **S-2600 – Trabalho Sem Vínculo de Emprego**.

Descrição:

Por meio do botão eSocial, disponibilizado na função FP1420 – Manutenção Pessoa Jurídica para complemento das informações.

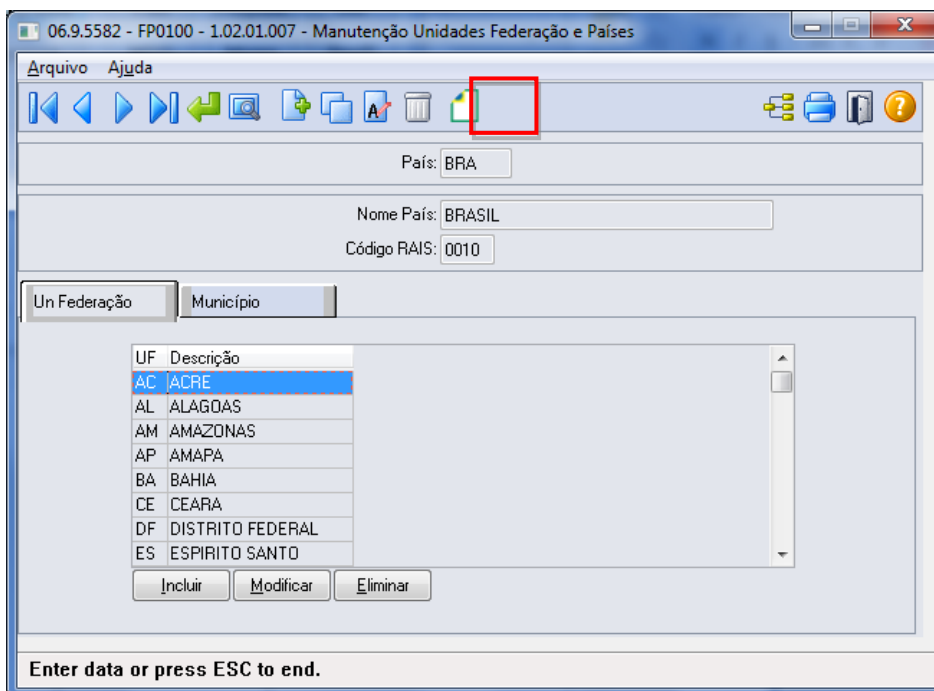

Por meio deste botão, será acessada a tela **FP0100C – Complemento País:**

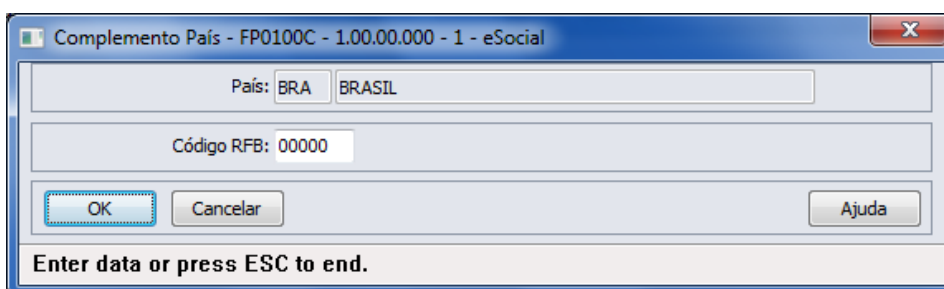

Campo:

Campo	Descrição	Validações/Regras
Código RFB	Código do país na Receita Federal do Brasil.	Deve ser um código válido, conforme anexo I - tabela 22 do eSocial.

Notas:

A tabela de código de país está disponível no site da receita:

<http://www.receita.fazenda.gov.br/TextConcat/Default.asp?Pos=33&Div=PessoaFisica/Espolio/2003/Orientacoes/>

O botão do eSocial ficará disponível nesse programa à medida que **pelo menos um estabelecimento da base de dados** estiver parametrizado como Complementos Habilitados para o eSocial (FP0560).

Função:

FP0100 – Manutenção Unidades Federação e Países – Cadastro Municípios

Objetivo:

Disponibilizar o cadastro de municípios, conforme tabela do IBGE.

Descrição:

Por meio da Pasta Município será possível visualizar, incluir, modificar ou eliminar os municípios da UF que está selecionada na pasta UN Federação.

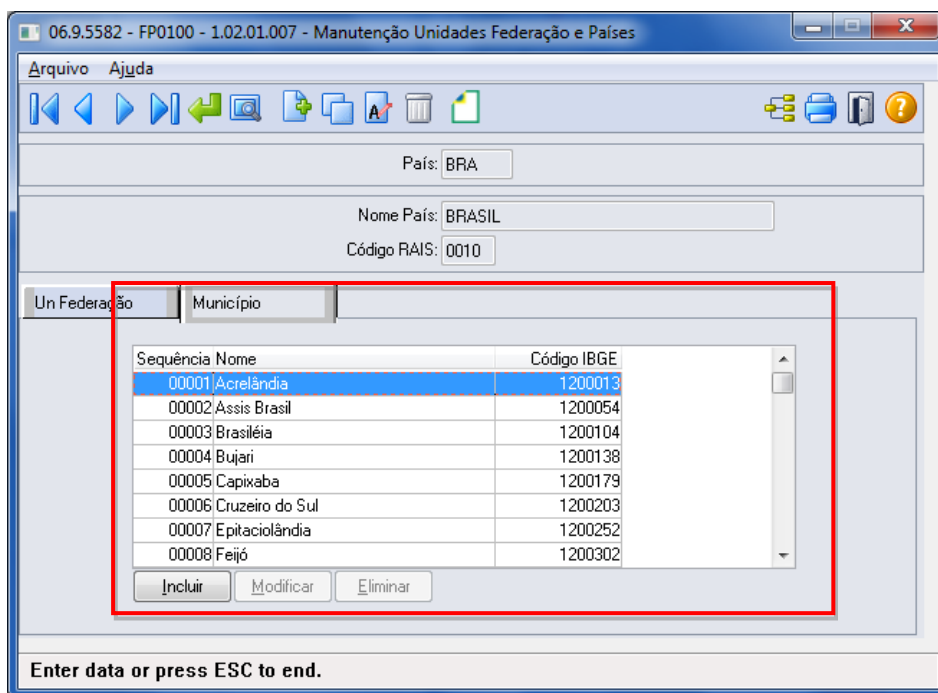

Por meio dos botões Incluir e Modificar, será acessada a tela **FP0100D – Manutenção Municípios**:

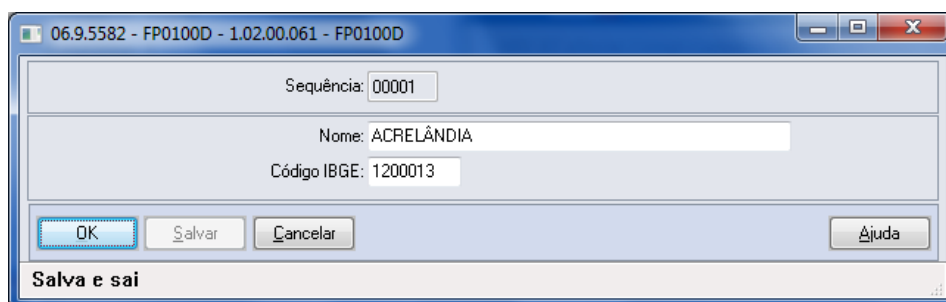

Campos:

Campo	Descrição	Validações/Regras
Sequência	Indica a sequência do município na tabela do sistema.	Fica sempre desabilitado e é calculado automaticamente pelo sistema.
Nome	Nome da cidade.	Não permite informação em branco.
Código IBGE	Código do município, conforme tabela do IBGE.	Não permite informação igual à '0000000'. Deve ser um código válido, conforme tabela do IBGE.

Notas:

A pasta Município fica habilitada somente para o país BRA.

Os municípios de todas as unidades de federação serão carregados por meio do arquivo **py00790.d**, para o qual deverá ser efetuado o processo de "load".

A tabela de código de municípios encontra-se disponível no site do IBGE: www.ibge.gov.br

Também está sendo liberado um programa de pesquisa para o cadastro de municípios, que estará disponível nas funções abaixo:

Função	Campo	Validações/Regras
FP1420 – Manutenção Pessoa Jurídica	Município, localizado na tela FP1420A – Complemento Pessoa Jurídica.	O município informado tem que existir no cadastro de municípios para o país e UF informados na pasta Básico da tela FP1420.
FP1440 – Manutenção Pessoa Física	Município, localizado na tela FP1440A – Complemento Pessoa Física, quadro Local Nascimento. Município, localizado na tela FP1440A – Complemento Pessoa Física, quadro Endereço.	O município de nascimento informado tem que existir no cadastro de municípios para o país e UF de nascimento informados na pasta Cadastral da tela FP1440. O município do endereço informado tem que existir no cadastro de municípios para o país e UF informados na pasta Endereço da tela FP1440.
FP0870 – Atualiza Tomador Serviço	Município, localizado na tela FP0870B – Complemento Tomador Serviço.	O município informado tem que existir no cadastro de municípios para o país e UF informados na pasta Básico da tela FP0870.
FP0030 – Manutenção Processos Administrativos/Judiciais	Município, localizado na tela principal do programa.	O município informado tem que existir no cadastro de municípios para o país e UF Vara informados na tela FP0030.
ST0701 – Acidentes Trabalho	Município, localizado na tela ST0701I – Complemento Acidente de Trabalho.	O município informado tem que existir no cadastro de municípios para o país e UF informados na tela ST0701I.
ST2080 – CAT eSocial	Município, localizado na tela ST2080A – Manutenção CAT eSocial, pasta Local. Município, localizado na tela ST2080B – Manutenção Testemunha.	O município informado tem que existir no cadastro de municípios para o país e UF informados na tela ST2080A. O município informado tem que existir no cadastro de municípios para o país e UF informados na tela ST2080B.

As funções **FP6600 – Importa Funcionários**, **FP6610 – Importa Funcionários Contratos Especiais** e **FP6650 – Importa Complemento eSocial** também foram alteradas para validar se o município de nascimento e o município de endereço informados no arquivo estão cadastrados na função Manutenção Unidades Federação e Países (FP0100).

Função:

FP1420 – Manutenção Pessoa Jurídica

Objetivo:

Permitir o complemento do cadastro de pessoa jurídica, informando o tipo de logradouro e o código do município, conforme tabela do IBGE. Essas informações serão utilizadas na geração das mensagens destinadas ao eSocial, conforme layout **S-1000 – Informações do Empregador/Contribuinte**.

Descrição:

Por meio do botão eSocial, disponibilizado na função Manutenção Pessoa Jurídica (FP1420), informar os dados complementares solicitados.

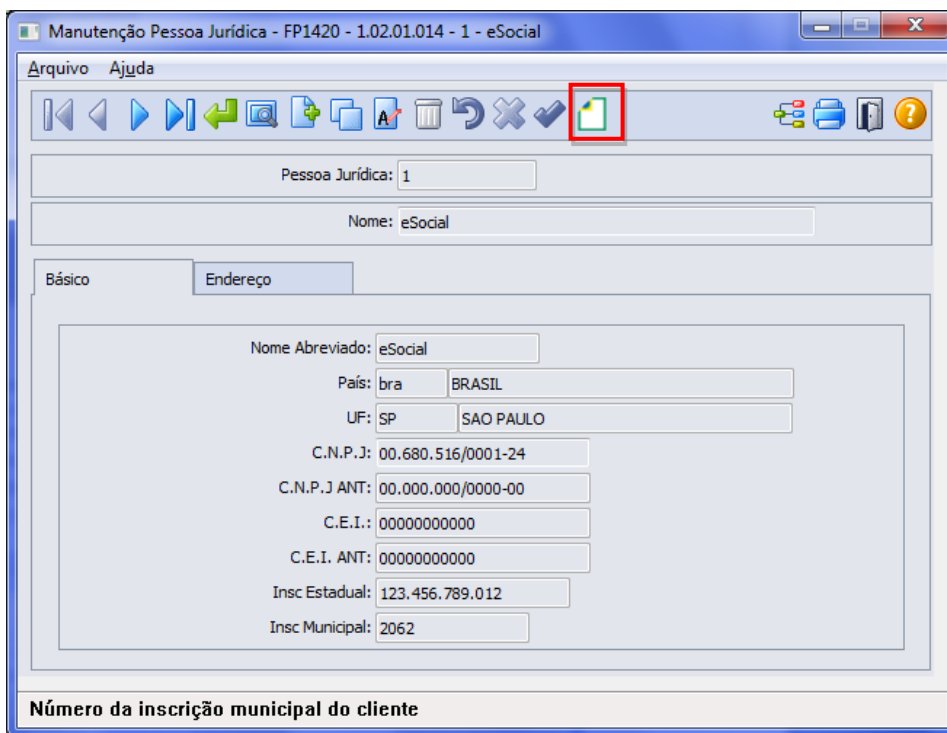

Ao clicar neste botão, será acessada a tela **FP1420A – Complemento Pessoa Jurídica**:

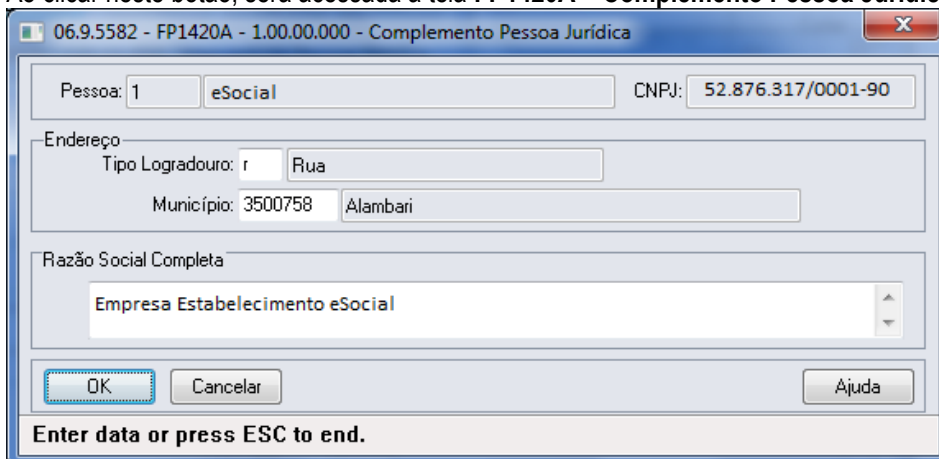

Campos:

Campo	Descrição	Validações/Regras
Tipo Logradouro	Código do tipo de logradouro (rua, avenida, entre outros).	Código válido, conforme anexo I - tabela 20 do eSocial.
Município	Código do município do endereço do estabelecimento.	O município informado tem que existir no cadastro de municípios para o país e UF informados na pasta Básico da tela FP1420.
Razão Social Completa	Campo para informar a razão social completa da pessoa jurídica. Este campo será enviado ao governo como nome completo do estabelecimento empregador; e também como nome completo da instituição de ensino e agente integrador.	Poderá ser informado até 115 caracteres.

Notas:

A tabela de código de municípios encontra-se disponível no site do IBGE: www.ibge.gov.br
 O botão do eSocial ficará disponível nesse programa à medida que **pelo menos um estabelecimento da base de dados** estiver parametrizado como Complementos Habilitados para o eSocial (FP0560).

Função:

FP0030 – Manutenção Processos Administrativos/Judiciais

Objetivo:

Permitir o cadastro dos processos administrativos e judiciais que tramitam na Justiça. Essas informações serão utilizadas na geração das mensagens destinadas ao eSocial, conforme layout **S-1070 – Tabela de Processos Administrativos/Judiciais**.

Pré-requisito:

FP0560 – Estabelecimento - campo **Complementos Habilitados** para pelo menos um estabelecimento da base de dados.

Descrição:

O programa somente estará disponível para cadastro depois da parametrização do uso do eSocial, caso contrário, o programa não será acessado, exibindo a mensagem durante o acesso.

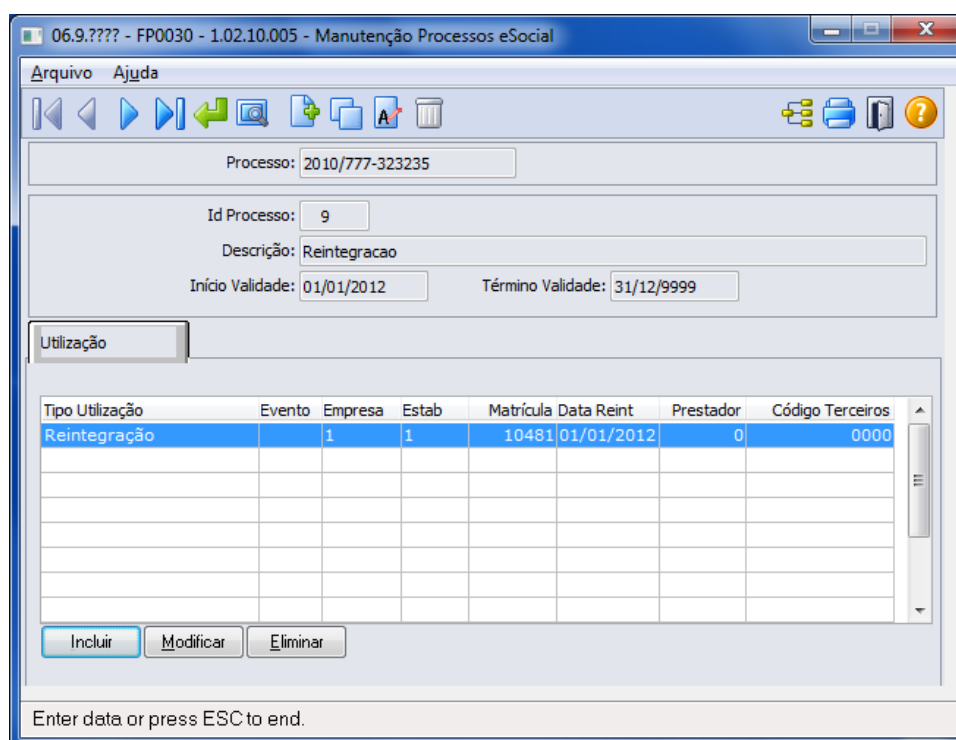

Após clicar nos botões Incluir, Copiar e Alterar que estão localizados na parte superior da tela, será acessada a tela **FP0030A – Atualiza Processos Administrativos/Judiciais**:

The screenshot shows a software window titled "06.9.???? - FP0030A - 1.02.00.001 - FP0030A". The form contains the following fields and options:

- Processo: 2010/777-323235
- Id Processo: 9
- Descrição: Reintegracao
- Início Validade: 01/01/2012
- Término Validade: 31/12/9999
- Tipo: Administrativo, Judicial
- Utilização: Reintegração (dropdown)
- Data Decisão: 15/12/2011
- Depósito Montante Integral
- Decisão: Liminar em Mandado de Segurança (dropdown)
- Dados Processo Judicial:
 - País Vara: bra, BRASIL
 - UF Vara: sc, SANTA CATARINA
 - Município: 4201901, Aurora
 - Vara: 33
- Autoria: Próprio Contribuinte, Outra Entidade
- Buttons: OK, Salvar, Cancelar, Ajuda
- Status: Salva e sai

Campos:

Campo	Descrição	Validações/Regras
Processo	Número do processo que tramita na Justiça.	Não permite informação em branco.
Id Processo	Código sequencial do processo.	Gerado automaticamente pelo programa.
Descrição	Descrição resumida do processo.	Não permite informação em branco.
Início Validade	Data de início da validade do processo.	Não permite informação em branco.
Término Validade	Data de término da validade do processo.	Não permite informação em branco.
Tipo	<ul style="list-style-type: none"> Administrativo. Judicial. 	Conforme o tipo de processo, alguns campos serão habilitados para preenchimento.
Utilização	<p>Evento: processos referentes à suspensão da incidência de INSS, FGTS, IRRF e Contribuição Sindical dos eventos.</p> <p>Estabelecimento: processos referentes às alíquotas de FAP, RAT e contribuições destinadas a outras entidades, quando ocorre a existência de processo favorável ao contribuinte, modificando a alíquota de FAP, RAT e/ou Terceiros para recolhimento.</p> <p>Funcionário: processos utilizados para:</p> <ul style="list-style-type: none"> Indicar o alvará judicial na contratação de menores de 14 anos ou maiores de 14 anos e menores de 16 anos quando a categoria for diferente de 103 – Aprendiz. 	Os processos serão liberados para consultas nos programas de Estabelecimento, Eventos, Funcionários, e Reintegração, conforme a informação contida nesse campo.

	<ul style="list-style-type: none"> Suspensão de recolhimento de IRRF e/ou Contribuição Previdenciária do funcionário. <p>Reintegração: processo utilizado para identificar a reintegração de funcionários desligados quando esta ocorrer por determinação Judicial.</p> <p>Notas: processo utilizado para suspensão de recolhimento de determinados impostos referente às notas fiscais de serviços tomados e prestados.</p> <p>Autônomos: processo utilizado para suspensão de recolhimento de IRRF e/ou Contribuição Previdenciária do autônomo.</p>	
Data Sentença/Decisão	Data da decisão, sentença ou despacho administrativo.	Não permite informação em branco.
Depósito Montante	Informar se o depósito foi realizado no valor montante integral ou não.	Não se aplica.
Decisão	Indicativo da decisão do processo: 01 - Liminar em Mandado de Segurança. 02 - Depósito Judicial no montante integral. 03 - Antecipação de Tutela. 04 - Liminar em Medida Cautelar. 05 - Depósito Administrativo no Montante Integral. 08 - Sentença em Mandado de Segurança Favorável ao Contribuinte. 09 - Sentença em Ação Ordinária Favorável ao Contribuinte e Confirmada pelo TRF. 10 - Acórdão do TRF Favorável ao Contribuinte. 11 - Acórdão do STJ em Recurso Especial Favorável ao Contribuinte. 12 - Acórdão do STF em Recurso Extraordinário Favorável ao Contribuinte. 13 - Sentença 1ª instância não transitada em julgado com efeito suspensivo. 14 - Contestação Administrativa FAP. 90 - Decisão Definitiva a favor do contribuinte (Transitada em Julgado). 91 - Solução de Consulta Interna da RFB. 92 - Sem suspensão da exigibilidade.	Se Tipo Processo = Administrativo, o indicativo de decisão somente pode ser igual a [05, 14, 90, 91, 92]. Se Tipo Processo = Judicial, o indicativo de decisão deve ser igual a [01, 02, 03, 04, 08, 09, 10, 11, 12, 13, 90, 92]
País/Vara	País onde o processo está tramitando.	Habilitado somente para processos do tipo Judicial.
UF Vara	Unidade de federação da seção judiciária do processo.	Habilitado somente para processos do tipo Judicial.
Município	Código do município onde está tramitando o processo.	Habilitado somente para processos do tipo Judicial. O município informado tem que existir no cadastro de municípios para o país e UF Vara informados.

Vara	Código de identificação da vara do processo.	Habilitado somente para processos do tipo Judicial.
Autoria	Autor da ação do processo: <ul style="list-style-type: none"> • Próprio Contribuinte. • Outra Entidade. 	Habilitado somente para processos do tipo Judicial.

Pasta Utilização: Por meio desta pasta, será feito o relacionamento dos processos com eventos, estabelecimentos, funcionários, reintegração, e autônomos.

Relacionamento com Eventos

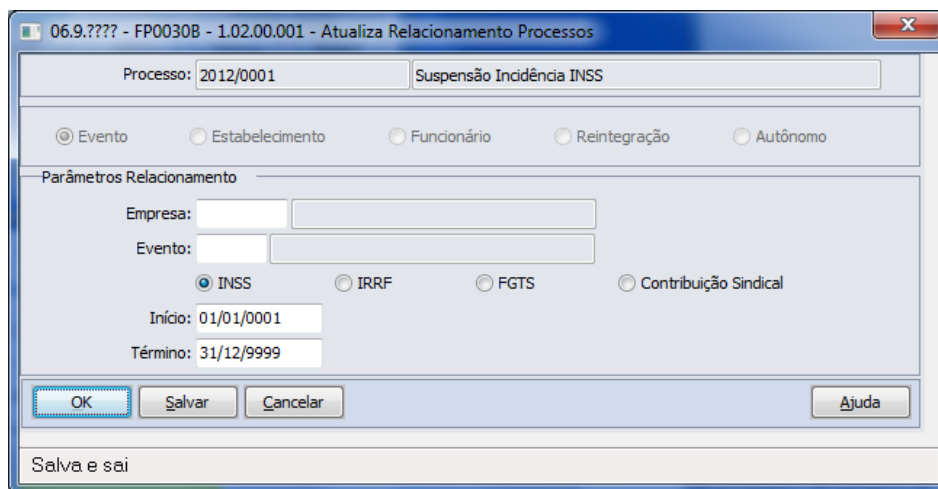

Campos:

Campo	Descrição	Validações/Regras
Processo	Número do processo que tramita na Justiça.	Não se aplica
Utilização	Utilização do Processo. Contém as seguintes opções: <ul style="list-style-type: none"> • Evento. • Estabelecimento. • Funcionário. • Reintegração. • Autônomo. 	Fica desabilitado e demonstra a utilização informada no cadastro do processo.
Empresa	Código da empresa para a qual o processo será relacionado.	<p>Quando não utiliza eventos por empresa:</p> <p>- este campo fica desabilitado e com o valor '*'. Isto significa que, para todos os empregadores da base de dados a mensagem da tabela de rubricas será gerada informando que o evento em questão possui incidência suspensa.</p> <p>Quando utiliza eventos por empresa:</p> <p>- este campo fica habilitado, podendo:</p> <ol style="list-style-type: none"> 1) Ser informado *: Isto significa que, para todos os empregadores da base de dados a mensagem da tabela de

		<p>rubricas será gerada informando que o evento em questão possui incidência suspensa, desde que as informações deste evento no programa FP0024 sejam iguais às do mesmo evento no programa FP0020.</p> <p>2) Ser especificado um código de empresa: Isto significa que, para o empregador da empresa informada a mensagem da tabela de rubricas será gerada informando que o evento em questão possui incidência suspensa.</p> <p>OBS: neste caso, é efetuada a atualização do evento da empresa informada, indicando que ele está diferente do mesmo evento no programa FP0020.</p>
Evento	Código do evento para o qual o processo será relacionado.	É obrigatório ser informado.
Aplicação	Indica qual o tributo que teve seu recolhimento suspenso pela decisão/sentença do processo. Contém as seguintes opções: <ul style="list-style-type: none"> • INSS • IRRF • FGTS • Contribuição Sindical 	Não se aplica.
Início	Data em que o processo passou a ser válido para a empresa/evento.	É obrigatório ser informada.
Término	Data em que o processo deixou de ser válido para a empresa/evento.	É obrigatório ser informada.

Relacionamento com Estabelecimento

Campos:

Campo	Descrição	Validações/Regras
Processo	Número do processo que tramita na Justiça.	Não se aplica
Utilização	Utilização do Processo. Contém as seguintes opções: <ul style="list-style-type: none"> • Evento • Estabelecimento • Funcionário • Reintegração • Autônomo 	Fica desabilitado e demonstra a utilização informada no cadastro do processo.
Estabelecimento	Código do estabelecimento para o qual o processo será relacionado.	É obrigatório ser informado.
Aplicação	Indica qual o tributo que teve sua alíquota alterada pela decisão/sentença do processo. Contém as seguintes opções: <ul style="list-style-type: none"> • RAT • FAP • Encargos Terceiros 	Não se aplica.
Terceiro	Código que representa a entidade para a qual o estabelecimento possui processo judicial com sentença/decisão favorável ao contribuinte, relativo às contribuições destinadas a outras Entidades e Fundos.	Fica habilitado somente quando for selecionada a opção Encargo Terceiros, sendo obrigatório ser informado.
Início	Data em que o processo passou a ser válido para o estabelecimento.	É obrigatório ser informada.
Término	Data em que o processo deixou de ser válido para o estabelecimento.	É obrigatório ser informada.

Relacionamento com Funcionários

Campos:

Campo	Descrição	Validações/Regras
Processo	Número do processo que tramita na Justiça.	Não se aplica
Utilização	Utilização do Processo. Contém as seguintes opções: <ul style="list-style-type: none"> • Evento • Estabelecimento • Funcionário • Reintegração • Autônomo 	Fica desabilitado e demonstra a utilização informada no cadastro do processo.
Estabelecimento	Código do estabelecimento para o qual o processo será relacionado.	É obrigatório ser informado.
Funcionário	Matrícula do funcionário para o qual o processo será relacionado.	É obrigatório ser informado.
Aplicação	Pode indicar: <ul style="list-style-type: none"> • A suspensão de recolhimento de IRRF e/ou Contribuição Previdenciária do funcionário; ou • O alvará judicial na contratação de menores de 14 anos ou maiores de 14 anos e menores de 16 anos quando a categoria for diferente de 103 – Aprendiz. Possui as seguintes opções: <ul style="list-style-type: none"> • IRRF • Contribuição Previdenciária • Alvará Judicial 	Não se aplica.
Início	Data em que o processo passou a ser válido para o funcionário.	É obrigatório ser informada.
Término	Data em que o processo deixou de ser válido para o funcionário.	É obrigatório ser informada.

Relacionamento com Reintegração

Campos:

Campo	Descrição	Validações/Regras
Processo	Número do processo que tramita na Justiça.	Não se aplica
Utilização	Utilização do Processo. Contém as seguintes opções: <ul style="list-style-type: none"> • Evento • Estabelecimento • Funcionário • Reintegração • Autônomo 	Fica desabilitado e demonstra a utilização informada no cadastro do processo.
Estabelecimento	Código do estabelecimento para o qual o processo está relacionado.	Não se aplica.
Funcionário	Matrícula do funcionário para o qual o processo está relacionado.	Não se aplica.
Data Reintegração	Data em que ocorreu a reintegração do funcionário.	Não se aplica.
Início	Data em que o processo passou a ser válido para o funcionário.	É obrigatório ser informada.
Término	Data em que o processo deixou de ser válido para o funcionário.	É obrigatório ser informada.

Notas:

O programa permite apenas a alteração das datas de início e término do relacionamento do processo para um funcionário reintegrado.

A inclusão do relacionamento somente pode ser efetuada por meio dos programas FR5240 – Reintegração de Funcionários e FR5250 – Funcionários Reintegrados.

A eliminação do relacionamento somente pode ser efetuada por intermédio do programa FR5250 – Funcionários Reintegrados, alterando-se o tipo de reintegração, caso necessário.

Relacionamento com Autônomo

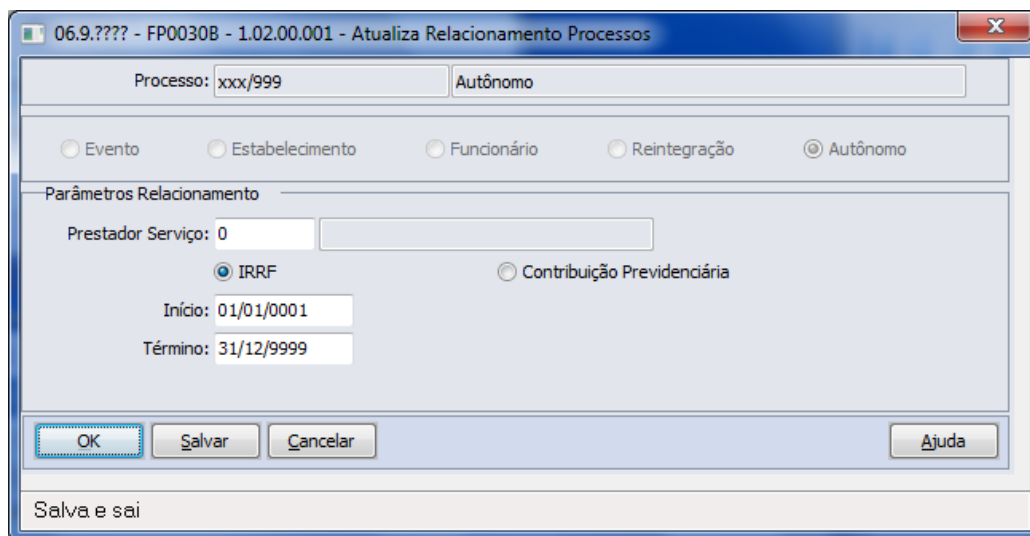

Campos:

Campo	Descrição	Validações/Regras
Processo	Número do processo que tramita na Justiça.	Não se aplica
Utilização	Utilização do Processo. Contém as seguintes opções: <ul style="list-style-type: none"> • Evento. • Estabelecimento. • Funcionário. • Reintegração. • Autônomo. 	Fica desabilitado e demonstra a utilização informada no cadastro do processo.
Autônomo	Matrícula do prestador de serviço pessoa física para o qual o processo será relacionado.	É obrigatório ser informado.
Aplicação	Indica qual o tributo que teve seu recolhimento suspenso pela decisão/sentença do processo. Contém as seguintes opções: <ul style="list-style-type: none"> • IRRF. • Contribuição Previdenciária. 	Não se aplica.
Início	Data em que o processo passou a ser válido para o autônomo.	É obrigatório ser informada.
Término	Data em que o processo deixou de ser válido para o autônomo.	É obrigatório ser informada.

Notas:

- Os processos que já haviam sido relacionados nos programas FP0560, FP0020, FP0024, FP1500, FP1510, FR5240 e FR5250 serão carregados automaticamente para o programa FP0030 quando ocorrer a 1ª execução deste programa após a atualização da versão 12.1.3.
- Para os processos com utilização igual a Notas, não é permitido efetuar relacionamentos.

Função: FP0033 – Manutenção de Empregador do Processo

Objetivo: Permitir o cadastro de empregadores para o processo do tipo “Notas”. Essas informações serão utilizadas na geração das mensagens destinadas ao eSocial, conforme layout **S-1070 – Tabela de Processos Administrativos/Judiciais**.

Pré-requisito: Processos com utilização igual a “Nota” cadastrados no FP0030 – Manutenção Processos Administrativos/Judiciais.

Descrição: Essa funcionalidade deverá ser utilizada por empresas que possuem processos judiciais relativos a contribuições previdenciárias, que deverão ser enviados nos arquivos provenientes de sistemas externos, S-1310, S-1320, S-1330, S-1350, S-1360, S-1370.

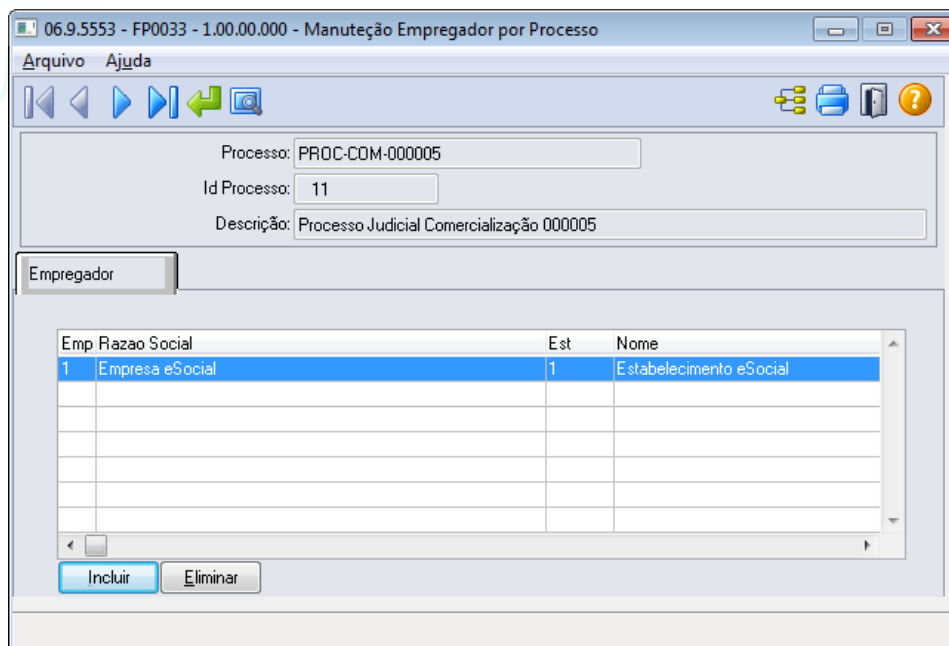

Campos que deverão ser informados no cadastro da pasta Empregador:

Informação	Tabela	Regras
Empresa	Sped_rh_estab	Empresa relativo ao empregador
Estabelecimento	Sped_rh_estab	Estabelecimento relativo ao empregador

Notas:

É necessário realizar o cadastro do empregador para o processo antes de realizar a importação de mensagens XML por meio do programa FP9870, para que a informação do processo seja enviada para o eSocial antes dos arquivos importados de sistemas externos.

Função:

FP0020 – Manutenção Eventos Analíticos

Função:

FP0024 – Eventos por Empresa

Objetivo:

Complementar o cadastro dos eventos analíticos com as informações exigidas nos arquivos do eSocial e determinar a rubrica correspondente à tabela liberada pelo Governo e seus respectivos processos referente suspensão de recolhimentos. Essas informações serão utilizadas na geração das mensagens destinadas ao eSocial, conforme layout **S-1010 Tabela de Rubricas**.

Descrição:

Por meio do botão eSocial, disponibilizado na função Manutenção Eventos Analíticos (FP0020) e Manutenção Eventos por Empresa (FP0024), para empresas que utilizam essa rotina, informar os dados complementares solicitados.

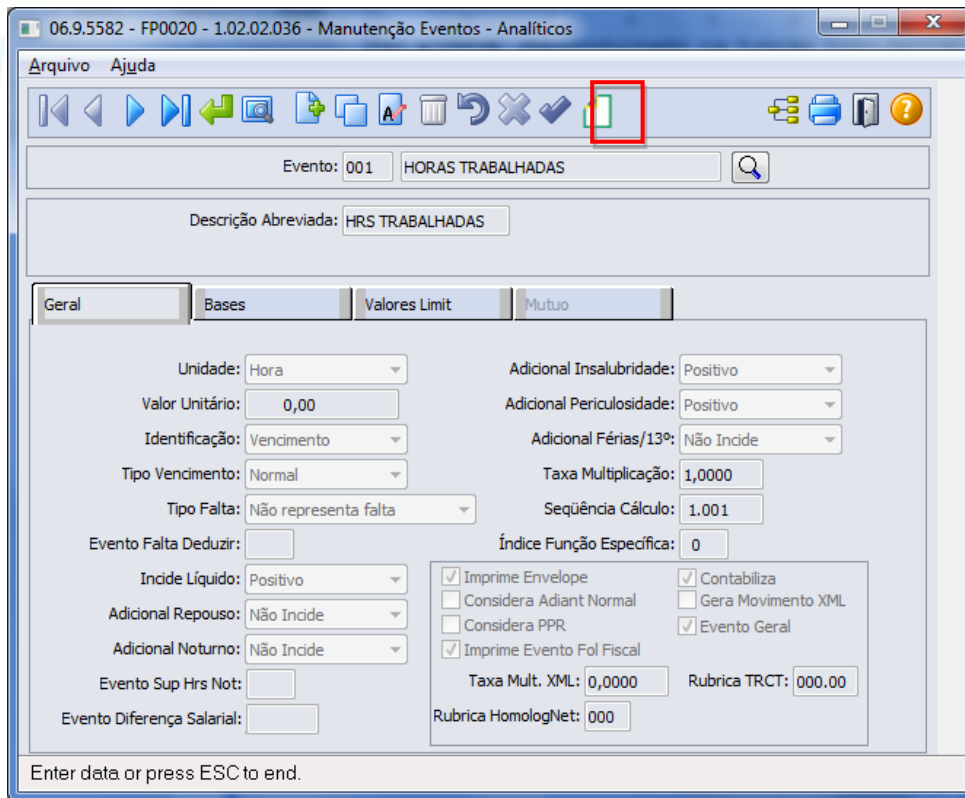

Ao clicar neste botão, será acessada a tela FP0020C – Complemento Evento Analítico:

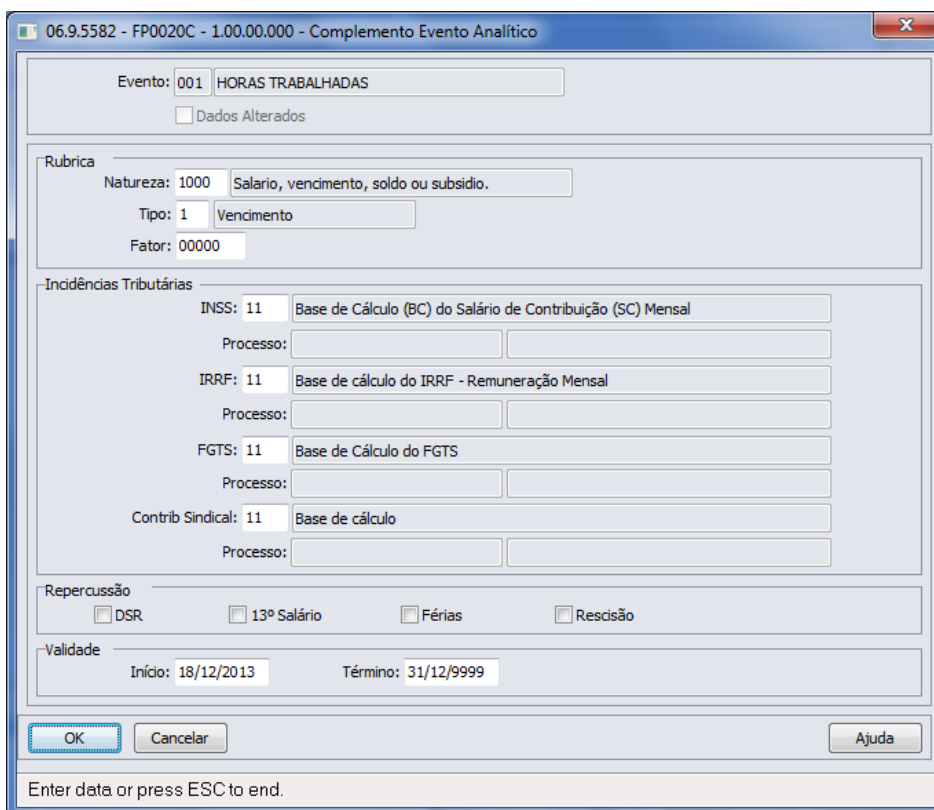

Campos:

Campo	Descrição	Validações/Regras
Dados Alterados	Indica se algum dos campos desta tabela foi alterado depois de ter sido efetuada a carga do complementado evento, quando da informação do empregador na função Manutenção Parâmetro Empresa RH.	Sempre desabilitado
Natureza	Código da Natureza do evento, conforme anexo I - tabela 3 do eSocial.	Caso o evento não necessite ser enviado ao eSocial, informar 0000 – Não Enviar para o eSocial.
Tipo	Indicativo do tipo de rubrica: <ul style="list-style-type: none"> • 1 – Provento. • 2 – Desconto. • 3 – Informativa. • 4 – Informativa Dedutora. 	Aceita somente os valores 1, 2, 3 ou 4.
Fator	Informar o fator, percentual, entre outros, da rubrica, quando necessário.	Não se aplica.
INSS	Código da incidência tributária da rubrica para a Previdência Social: <ul style="list-style-type: none"> • 00 - Não é Base de Cálculo. • 11 - Base de Cálculo (BC) do Salário de Contribuição (SC) Mensal. • 12 - Base de Cálculo da Contrib. Prev. sobre 13o Salário. • 21 - Base de Cálculo da Contrib. Prev. Sal. Maternidade. • 22 - Base de Cálculo da Contrib. Prev. Sal. Maternidade - 13º Salário. • 23 - Base de Cálculo da Contrib. Prev. Auxílio Doença - Regime Próprio de Previdência Social. • 24 - Base de Cálculo da Contrib. Prev. Auxílio Doença - 13º Salário Doença - Regime Próprio de Previdência Social. • 31 - Contribuição Descontada do Segurado - SC Mensal. • 32 - Contribuição Descontada do Segurado - 13o Salário. • 34 - Contribuição Descontada do Segurado - SEST + SENAT. • 51 - Salário-Família. • 61 - Complemento de salário-mínimo - Regime Próprio de Previdência Social. • 91 - Incid. suspensão em decorrência de decisão judicial ou consulta interna RFB (BC SC Mensal). • 92 - Incid. suspensão em decorrência de decisão judicial ou consulta interna RFB (BC 13o Salário). • 93 - Incid. suspensão em decorrência de 	Deve ser informado um dos códigos de incidência tributária para INSS, conforme opções ao lado.

	<p>decisão judicial ou consulta interna RFB (BC Sal. Maternidade).</p> <ul style="list-style-type: none"> • 94 - Incid. suspensa em decorrência de decisão judicial ou consulta interna RFB (BC Sal. Maternidade 13o Salário). 	
<p>Processo</p>	<p>Demonstra o código/descrição do processo judicial com decisão/sentença favorável à empresa, determinando a não incidência do evento para contribuição previdenciária.</p>	<p>Este campo fica sempre desabilitado.</p> <p>Caso exista um processo judicial cadastrado na função Manutenção Processos Administrativos/Judiciais (FP0030) com utilização igual a Evento e, este esteja relacionado ao evento em questão e a aplicação seja INSS, o código/descrição do processo serão exibidos em tela.</p> <p>Ao alterar o conteúdo deste campo para os códigos 91, 92, 93 ou 94 é emitida uma mensagem de alerta informando que deve ser relacionado um processo judicial na função FP0030 – Manutenção Processos Administrativos/Judiciais.</p> <p>Se o conteúdo deste campo for igual a 91, 92, 93 ou 94 e for alterado para outro valor é emitida uma mensagem de erro, informando que há processo relacionado ao evento e que é necessário informar a data de término deste relacionamento.</p>
<p>IRRF</p>	<p>Código de incidência tributária da rubrica para o IRRF:</p> <p>BASES DE CÁLCULO:</p> <ul style="list-style-type: none"> • 11 - Base de cálculo do IRRF - Remuneração Mensal. • 12 - Base de cálculo do IRRF - 13o Salário. • 13 - Base de cálculo do IRRF – Férias. • 14 - Base de cálculo do IRRF – PLR. • 15 - Base de cálculo do IRRF - Rendimentos Recebidos Acumuladamente – RRA. <p>VALOR DO DESCONTO DO IRRF:</p> <ul style="list-style-type: none"> • 31 - Valor do IRRF - Remuneração Mensal. • 32 - Valor do IRRF - 13o Salário. • 33 - Valor do IRRF – Férias. • 34 - Valor do IRRF – PLR. • 35 - Valor do IRRF – RRA. <p>DEDUÇÕES DA BASE DO IRRF:</p> <ul style="list-style-type: none"> • 41 - Previdência Social Oficial - Remuneração 	<p>Deve ser informado um dos códigos de incidência tributária para IRRF, conforme opções ao lado.</p>

- Mensal;
- 42 - Previdência Social Oficial - 13° salário.
 - 43 - Previdência Social Oficial – Férias.
 - 44 - Previdência Social Oficial – RRA.
 - 46 - Previdência Privada - salário mensal.
 - 47 - Previdência Privada - 13° salário.
 - 51 - Pensão Alimentícia - Remuneração Mensal.
 - 52 - Pensão Alimentícia - 13° salário.
 - 53 - Pensão Alimentícia – Férias.
 - 54 - Pensão Alimentícia – RRA.
 - 56 - Dependente - Remuneração Mensal.
 - 57 - Dependente - 13° salário.
 - 58 - Dependente – Férias.
 - 61 - Fundo de Aposentadoria Programada Individual - FAPI - Remuneração Mensal.
 - 62 - Fundo de Aposentadoria Programada Individual - FAPI - 13° salário.
 - 63 - Fundação de Previdência Complementar do Servidor Público Federal - Funpresp - Remuneração Mensal.
 - 64 - Fundação de Previdência Complementar do Servidor Público Federal - Funpresp - 13° salário.

ISENÇÕES DO IRRF:

- 71 - Parcela Isenta 65 anos - Remuneração Mensal.
- 72 - Parcela Isenta 65 anos - 13° salário.
- 73 - Diária e Ajuda de Custo.
- 74 - Indenização e rescisão de contrato, inclusive a título de PDV.
- 75 - Abono pecuniário.
- 76 - Pensão, aposentadoria ou reforma por moléstia grave ou acidente em serviço - Remuneração Mensal.
- 77 - Pensão, aposentadoria ou reforma por moléstia grave ou acidente em serviço - 13° salário.
- 78 - Valores pagos a titular ou sócio de microempresa ou empresa de pequeno porte, exceto pró-labore e alugueis.
- 79 - Outros (o nome da rubrica deve ser claro para identificação).
- 81 - Depósito Judicial.
- 82 - Compensação Judicial do ano calendário;
- 83 - Compensação Judicial de anos anteriores.

INCIDÊNCIA SUSPensa:

- 91 - Incidência suspensa em decorrência de

	<p>decisão judicial ou Consulta Interna RFB (BC IRRF Remuneração Mensal).</p> <ul style="list-style-type: none"> • 92 - Incidência suspensa em decorrência de decisão judicial ou Consulta Interna RFB (BC IRRF 13o Salário). • 93 - Incidência suspensa em decorrência de decisão judicial ou Consulta Interna RFB (BC IRRF Férias). • 94 - Incidência suspensa em decorrência de decisão judicial ou Consulta Interna RFB (BC IRRF PLR). • 95 - Incidência suspensa em decorrência de decisão judicial ou Consulta Interna RFB (BC IRRF RRA). 	
Processo	<p>Demonstra o código/descrição do processo judicial com decisão/sentença favorável à empresa, determinando a não incidência do evento para IRRF.</p>	<p>Este campo fica sempre desabilitado.</p> <p>Caso exista um processo judicial cadastrado na função Manutenção Processos Administrativos/Judiciais (FP0030) com utilização igual a Evento e, este esteja relacionado ao evento em questão e a aplicação seja IRRF, o código/descrição do processo serão exibidos em tela.</p> <p>Ao alterar o conteúdo deste campo para os códigos 91, 92, 93, 94 ou 95 é emitida uma mensagem de alerta informando que deve ser relacionado um processo judicial na função FP0030 – Manutenção Processos Administrativos/Judiciais.</p> <p>Se o conteúdo deste campo for igual a 91, 92, 93, 94 ou 95 e for alterado para outro valor é emitida uma mensagem de erro, informando que há processo relacionado ao evento e que é necessário informar a data de término deste relacionamento.</p>
FGTS	<p>Código de incidência tributária da rubrica para o FGTS:</p> <p>00 - Não é Base de Cálculo do FGTS.</p> <p>11 - Base de Cálculo do FGTS.</p> <p>91 - Incidência suspensa em decorrência de decisão judicial.</p>	<p>Deve ser informado um dos códigos de incidência tributária para FGTS, conforme opções ao lado.</p>
Processo	<p>Demonstra o código/descrição do processo judicial com decisão/sentença favorável à empresa, determinando a não incidência do evento para FGTS.</p>	<p>Este campo fica sempre desabilitado.</p> <p>Caso exista um processo judicial cadastrado na função Manutenção Processos Administrativos/Judiciais (FP0030) com utilização igual a</p>

		<p>Evento e, este esteja relacionado ao evento em questão e a aplicação seja FGTS, o código/descrição do processo serão exibidos em tela.</p> <p>Ao alterar o conteúdo deste campo para o código 91 é emitida uma mensagem de alerta informando que deve ser relacionado um processo judicial na função FP0030 – Manutenção Processos Administrativos/Judiciais.</p> <p>Se o conteúdo deste campo for igual a 91 e for alterado para outro valor é emitida uma mensagem de erro, informando que há processo relacionado ao evento e que é necessário informar a data de término deste relacionamento.</p>
Contrib Sindical	<p>Código de incidência tributária da rubrica para a Contribuição Sindical Laboral:</p> <p>00 - Não é base de cálculo.</p> <p>11 - Base de cálculo.</p> <p>31 - Valor da contribuição sindical laboral descontada.</p> <p>91 - Incidência suspensa em decorrência de decisão judicial.</p>	<p>Deve ser informado um dos códigos de incidência tributária para Contribuição Sindical, conforme opções ao lado.</p>
Processo	<p>Demonstra o código/descrição do processo judicial com decisão/sentença favorável à empresa, determinando a não incidência do evento para Contribuição Sindical.</p>	<p>Este campo fica sempre desabilitado.</p> <p>Caso exista um processo judicial cadastrado na função Manutenção Processos Administrativos/Judiciais (FP0030) com utilização igual a Evento e, este esteja relacionado ao evento em questão e a aplicação seja Contribuição Sindical, o código/descrição do processo serão exibidos em tela.</p> <p>Ao alterar o conteúdo deste campo para o código 91 é emitida uma mensagem de alerta informando que deve ser relacionado um processo judicial na função FP0030 – Manutenção Processos Administrativos/Judiciais.</p> <p>Se o conteúdo deste campo for igual a 91 e for alterado para outro valor é emitida uma mensagem de erro, informando que há processo relacionado ao evento e que é</p>

		necessário informar a data de término deste relacionamento.
Repercussão DSR	Indicar se a rubrica repercute no cálculo do Descanso Semanal Remunerado.	Não se aplica.
Repercussão 13o Salário	Indicar se a rubrica repercute no cálculo do 13º Salário.	Não se aplica.
Repercussão Férias	Indicar se a rubrica repercute no cálculo das Férias.	Não se aplica.
Repercussão Rescisão	Indicar se a rubrica repercute no cálculo da Rescisão.	Não se aplica.
Início Validade	Data de início da validade das informações prestadas no evento.	Não permite informação em branco.
Término Validade	Data de término da validade das informações prestadas no evento.	Não permite informação em branco.

Nota:

- O botão do eSocial ficará disponível nesses programas à medida que **pele menos um estabelecimento da base de dados** estiver parametrizado como Complementos Habilitados para o eSocial (FP0560).

Mas para o programa **FP0024**, além da regra citada acima, o botão complemento eSocial só aparece se:

- O evento não for geral ou;
 - O evento for geral, mas está com informações diferentes do evento original (cadastrado no FP0020).
- Depois da atualização da versão 12.1.4, ao acessar os programas FP0020 e FP0024 pela primeira vez será executado um programa de acerto para atualizar os campos **Tipo** e **Incidência Tributária IRRF** conforme valores definidos pelo layout 2.0.

Este acerto efetuará as seguintes atualizações:

- 1) Os eventos que representam as deduções referentes à **Previdência Social Oficial e Pensão Alimentícia**, terão o campo Incidência Tributária IRRF atualizado conforme tabela abaixo:

Índice	Descrição Evento	Incidência Tributária IRRF
43	INSS para IRF	41 – Previdência Social Oficial – Remuneração Mensal
44	INSS 13º para IRF	42 – Previdência Social Oficial – 13º Salário
72	Pensão Alim. Adiant. (empresa)	51 - Pensão Alimentícia - Remuneração Mensal
47	Pensão Alim. 13º (empresa)	52 - Pensão Alimentícia - 13º salário
48	Pensão Alim. 13º (func)	52 - Pensão Alimentícia - 13º salário
49	Pensão Alim. Adt 13º (empresa)	52 - Pensão Alimentícia - 13º salário
45	Pensão Alim. Férias (empresa)	53 - Pensão Alimentícia - Férias;
46	Pensão Alim. Férias (func)	53 - Pensão Alimentícia - Férias;
8	Pensão Alim. (empregado)	51 - Pensão Alimentícia - Remuneração Mensal
7	Pensão Alim. Normal (empresa)	51 - Pensão Alimentícia - Remuneração Mensal
66	Pensão Alim. S/ PLR	51 - Pensão Alimentícia - Remuneração Mensal

- 2) Os eventos que estiverem com o campo **Previdência Privada** marcado serão atualizados com a incidência tributária para IRRF igual a 47 - Previdência Privada - 13º salário se tipo vencimento evento for igual a Décimo; caso contrário, serão atualizados com 46 - Previdência Privada - salário mensal.

- 3) Os eventos que estiverem com o campo **Incidir IRF** igual a **"Isento"** serão atualizados com uma das incidências tributárias para IRRF que representa isenção.

Para determinar qual será a incidência, será verificado:

- Se o evento está relacionado a um dos índices específicos de férias abaixo:

Índice Específico de Férias	Incidência Tributária IRRF
12 – Férias Abono Concedido	75 – Abono Pecuniário
14 – Adicionais Abono	75 – Abono Pecuniário
16 – Férias Abono 1/3	75 – Abono Pecuniário

- Se existe relacionamento do evento com o grupo de eventos para a DIRF.

Grupo	Incidência Tributária IRRF
Ajuda de Custo	73 – Diária e Ajuda de Custo
Indenização Rescisão/PDV/Acidente Trabalho	74 – Indenização e rescisão de contrato, inclusive a título de PDV
Rendimentos Isentos e Não Tributáveis – Outros	79 – Outros
Rendimentos Isentos – Voluntários da Copa	79 – Outros
Rendimentos Isentos – Bolsa Médico-Residente	79 – Outros
Se não encontrar relacionamento com grupo.	79 – Outros

Função:
Objetivo:
Descrição:

FP0020 – Manutenção Eventos Analíticos – Consultar Eventos por Empresa

Consultar em quais empresas da base de dados o evento tem atualização automática ou não. Por meio do botão Consulta, disponibilizado na função Manutenção Eventos Analíticos (FP0020) e Manutenção Eventos por Empresa (FP0024), para empresas que utilizam essa rotina, consultar a situação do evento nas empresas da base de dados.

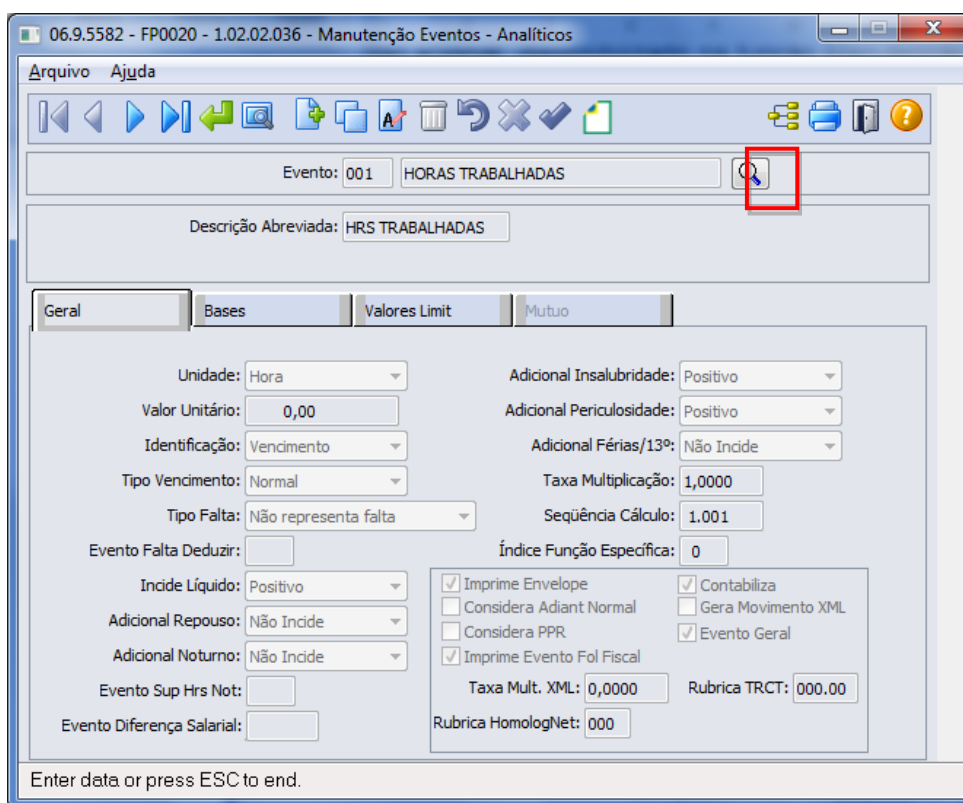

Ao clicar neste botão, será acessada a tela **Z04PY067**:

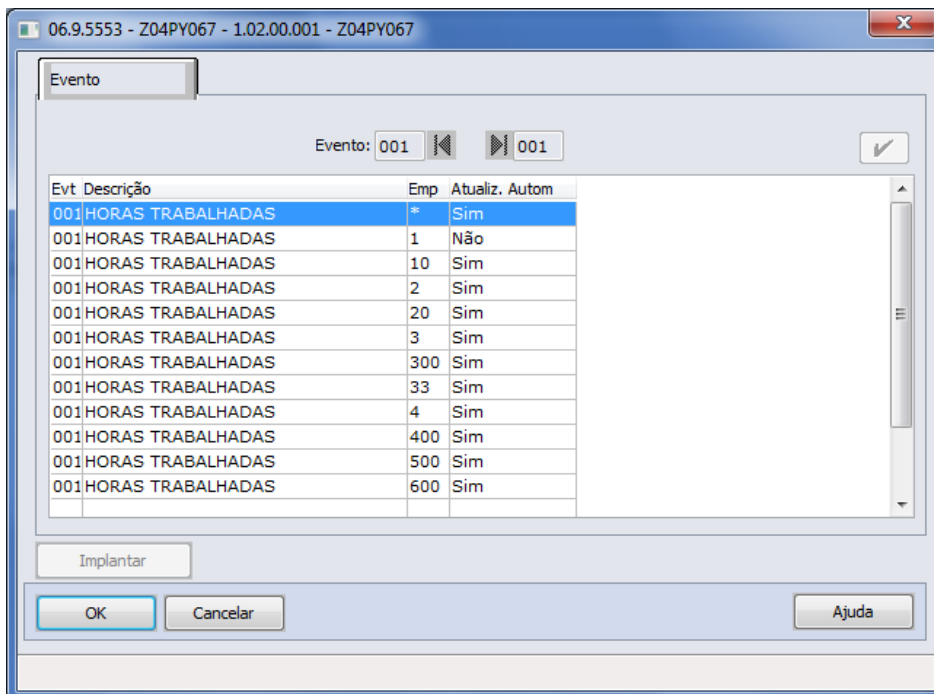

Campos:

Campo	Descrição	Validações/Regras
Evento Inicial e Final	Faixa de eventos que estão sendo consultados.	Quando esta consulta é acessada por meio do programa: <ul style="list-style-type: none"> • FP0020: a faixa de eventos fica desabilitada e recebe como valor o evento que estava posicionado na tela FP0020. • FP0024: a faixa de eventos fica habilitada, permitindo que o usuário selecione o evento que deseja consultar.
Evt	Código do evento que está sendo consultado.	
Descrição	Descrição do evento que está sendo consultado.	
Emp	Código da empresa que possui o evento cadastrado.	A empresa igual a "*" indica que é o evento que é visualizado no programa FP0020.
Atualiz. Autom	Indica se o evento nas empresas diferentes de "*" terá atualização automática ou não quando ocorrer alteração do evento no programa FP0020.	Quando o valor é igual a: <ul style="list-style-type: none"> • Sim: indica que o evento no programa FP0024 está igual a este mesmo evento no programa FP0020. • Não: indica que o evento no programa FP0024 possui alguma informação diferente deste mesmo evento no programa FP0020.

Função: FP0770 – Manutenção Cargo Básico

Objetivo: Complementar o cadastro de cargo básico. Essa informação será utilizada na geração das mensagens destinadas ao eSocial, conforme layout **S-1030 – Tabela de Cargos/Empregos Públicos**, a partir do momento em que a empresa iniciar a carga das informações para o Governo.

Descrição: Por meio do botão eSocial, disponibilizado na função Manutenção Cargo Básico (FP0770) informar os dados complementares solicitados.

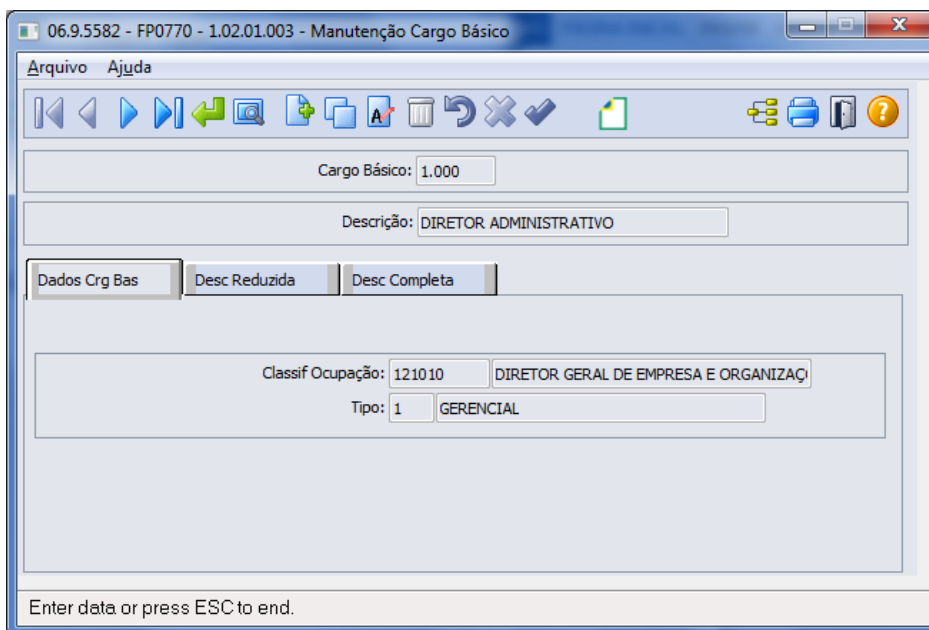

Ao clicar neste botão, será acessada a tela **FP0770A – Complemento Cargo Básico**:

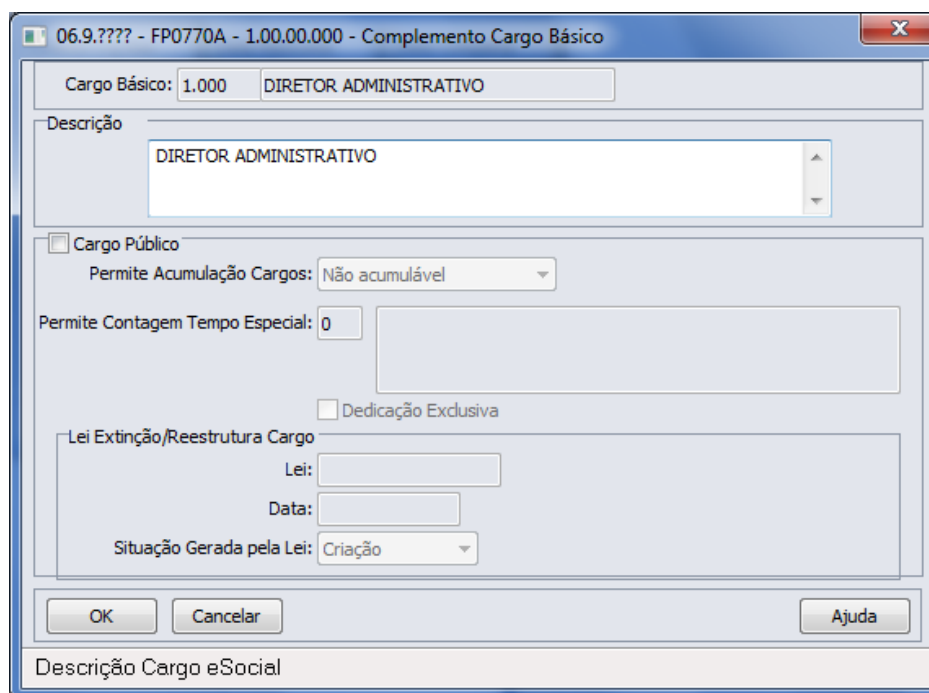

Campos:

Campo	Descrição	Validações/Regras
Descrição	Informar a descrição do cargo para o eSocial.	É obrigatório ser informado.
Cargo Público	Informar se o cargo em questão é cargo/emprego público.	Não se aplica.
Permite Acumulação Cargos	Informar a opção correspondente quanto à possibilidade de acumulação de cargos. Opções: • Não acumulável. • Profissional de Saúde. • Professor. • Técnico/Científico.	Campo habilitado somente quando se tratar de cargo público.
Permite Contagem Tempo Especial	Informar a opção correspondente quanto à possibilidade de contagem de tempo especial. Opções: • Não. • Professor (Infantil, Fundamental e Médio). • Professor de Ensino Superior, Magistrado, Membro de Ministério Público, Membro do Tribunal de Contas (com ingresso anterior a 16/12/2008 EC nr. 20/98).	Campo habilitado somente quando se tratar de cargo público.
Dedicação Exclusiva	Informar se é cargo de dedicação exclusiva.	Campo habilitado somente quando se tratar de cargo público.
Lei	Informar o número da lei que criou, extinguiu, reestruturou o cargo.	Campo habilitado somente quando se tratar de cargo público.
Data	Informar a data da lei que criou, extinguiu, reestruturou o cargo.	Campo habilitado somente quando se tratar de cargo público.
Situação Gerada pela Lei	Informar a situação gerada pela Lei. Opções: 1 – Criação. 2 – Extinção. 3 – Reestruturação.	Campo habilitado somente quando se tratar de cargo público.

Nota:

- Depois da atualização da versão 12.1.4, ao acessar o programa FP0770 pela primeira vez será executado um programa de acerto para atualizar o campo Descrição do complemento eSocial.
- No programa Manutenção Cargo Básico (CA0002), também foi incluído o botão de complemento eSocial.
- O botão do eSocial ficará disponível nesses programas à medida que **pelo menos um estabelecimento da base de dados** estiver parametrizado como Complementos Habilitados para o eSocial (FP0560).

Função:

FP0800 – Manutenção Plano de Lotação

Objetivo:

Complementar o cadastro das unidades de lotação do plano válido para o estabelecimento. Essa informação será utilizada na geração das mensagens destinadas ao eSocial, conforme layout **S-1020 – Tabela de Lotações**, a partir do momento em que a empresa iniciar a carga das informações para o Governo.

Descrição:

Selecionar o plano de lotação válido para cada estabelecimento e, por meio do botão “**Estrutura Lotação**” localizado na parte superior direita da tela (ao lado do botão consultas relacionadas):

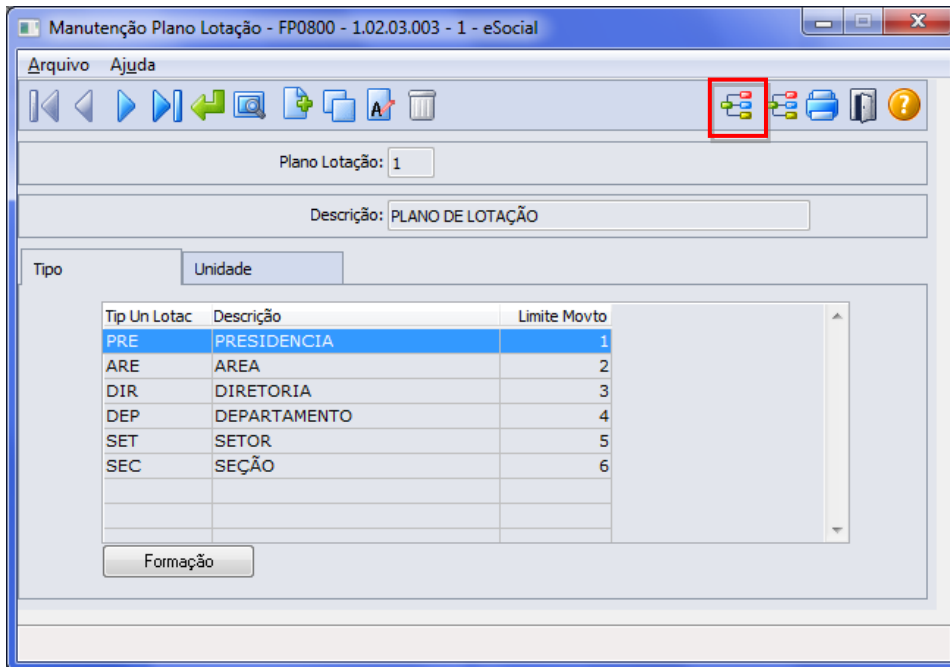

Expandir a estrutura do plano e para cada unidade de lotação, acionar o botão “**eSocial**” localizado no lado direito da tela:

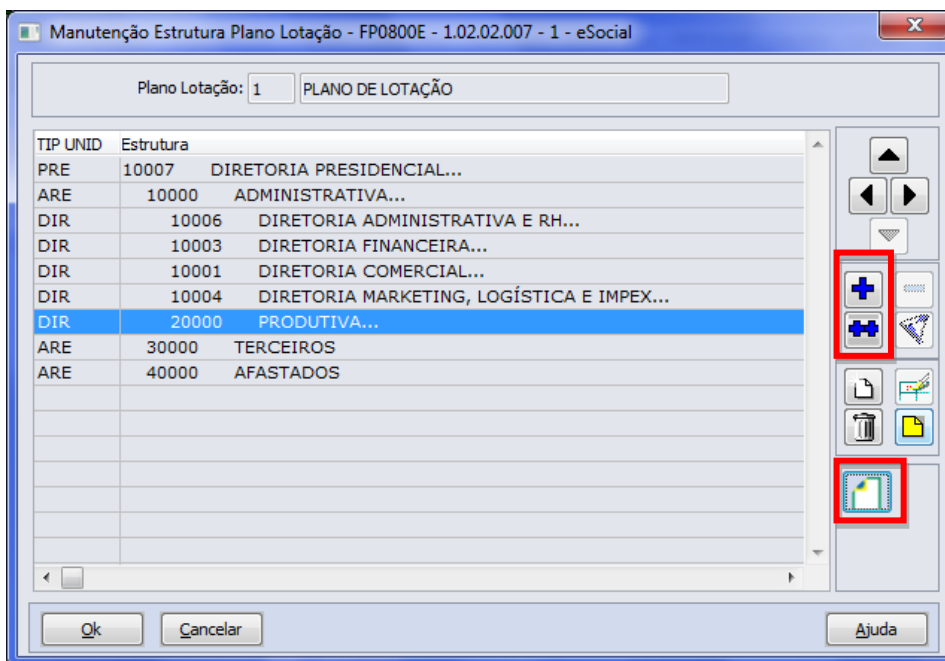

Ao clicar neste botão, será acessada a tela FP08001 – Complemento Unidade Lotação Plano:

Campos:

Campo	Descrição	Validações/Regras
Tipo	Informar o tipo da unidade de lotação.	Preencher com código válido, conforme anexo I - tabela 10 do eSocial.
Replicar Informações	Facilitador na parametrização das unidades de lotação do plano: <ul style="list-style-type: none"> • Não – não atualiza unidade de lotação subordinada. • Somente para as unidades de lotação subordinadas não atualizadas – atualiza com os dados iguais aos informados em tela para as demais unidades de lotação subordinadas a unidade de lotação em questão, exceto as que já foram parametrizadas. • Para todas as unidades de lotação subordinadas – atualiza com os dados iguais aos informados em tela todas as unidades de lotação subordinadas, sem exceção. 	Não se aplica.

Nota:

Se a unidade de lotação estiver relacionada a um tomador de serviços (FP0870), o tipo da lotação deve ser correspondente a um dos tipos de tomadação de serviço:

- **04 – Tomador de Serviço - Cessão de Mão de Obra.**
- **05 – Tomador de Serviço - trabalho temporário.**
- **06 – Tomador de Serviço - trabalho temporário – serviços extraordinários.**

E, para essa unidade de lotação, é necessário que ela esteja relacionada a um tomador de serviço (FP0870).

O botão do eSocial ficará disponível nesse programa à medida que **pelo menos um estabelecimento da BASE DE DADOS** estiver parametrizado como Complementos Habilitados para o eSocial (FP0560).

Função: FP0570 – Manutenção Complemento Estabelecimento

Objetivo: Permitir o complemento do cadastro de plano de lotação do estabelecimento. Essa informação será utilizada na geração da mensagem **S-1020 – Tabela de Lotação**.

Descrição: Por meio do botão eSocial, disponibilizado na função Manutenção Complemento Estabelecimento (FP0570), informar os dados complementares solicitados.

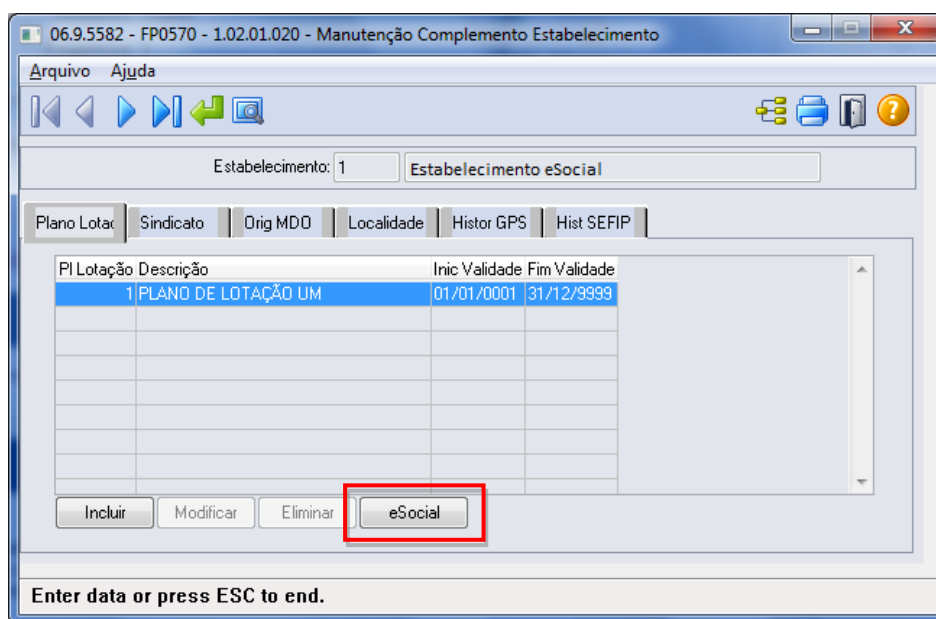

Ao clicar neste botão, será acessada a tela **FP0570K – Complemento Unidade de Lotação Estabelecimento**:

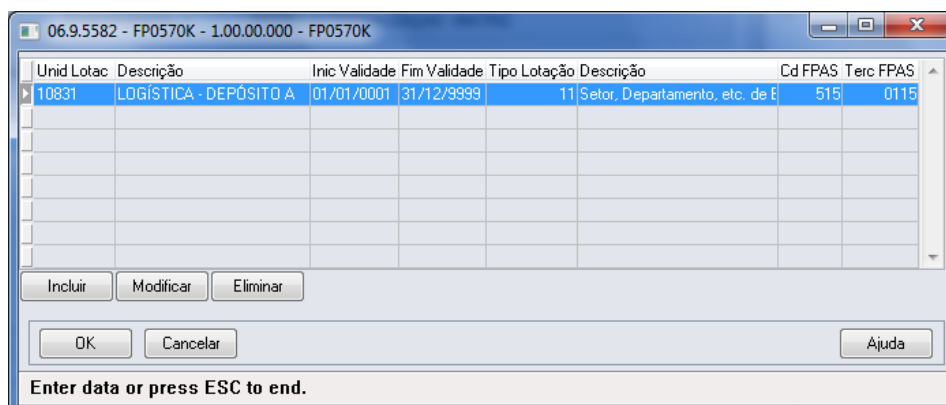

Campos:

Campo	Descrição	Validações/Regras
Unid Lotac	Informar o código da unidade de lotação.	Deve ser uma lotação pertencente ao plano de lotação selecionado na tela principal.
Descrição	Descrição da unidade de lotação.	Não se aplica.
Início Validade	Informar o início da validade das informações para a unidade de lotação.	Deve ser uma data dentro da validade do plano no estabelecimento.
Término Validade	Informar o término da validade das informações para a unidade de lotação.	Deve ser uma data dentro da validade do plano no estabelecimento.
Tipo Lotação	Informar o tipo da unidade de lotação, conforme anexo I – tabela 10 do eSocial.	<p>Não aceita os tipos de unidade de lotação igual a 04, 05 e 06.</p> <p>Somente aceita os tipos de lotação 02 e 22 para estabelecimentos que com CNO informado no complemento eSocial.</p> <p>Somente aceita os tipos de lotação 21 e 23 para estabelecimentos que com CAEPF informado no complemento eSocial.</p> <p>Os demais tipos de lotação são aceitos para estabelecimentos sem CNO/CAEPF informado no complemento eSocial.</p>
Descrição	Descrição do tipo de lotação.	Não se aplica.
Cd FPAS	Informar o código FPAS da lotação, conforme anexo I – tabela 4 do eSocial.	Somente ficam habilitados quando o tipo de unidade de lotação for igual a 09, 11 ou 90.
Terc FPAS	Informar o código Terceiros da lotação, conforme anexo I – tabela 4 do eSocial.	

Função: **FP0870 – Manutenção Tomador de Serviços**

Objetivo:

Atualizar os dados complementares do cadastro de Tomador de Serviços. Essas informações serão utilizadas na geração das mensagens destinadas ao eSocial, conforme layout **S-1020 – Tabela de Lotações**, para compor a parte de informações de endereço do tomador, a partir do momento em que a empresa iniciar o envio das informações para o eSocial.

Descrição:

Por meio do botão eSocial disponibilizado na função do Tomador de Serviços (FP0870), informar os dados complementares solicitados.

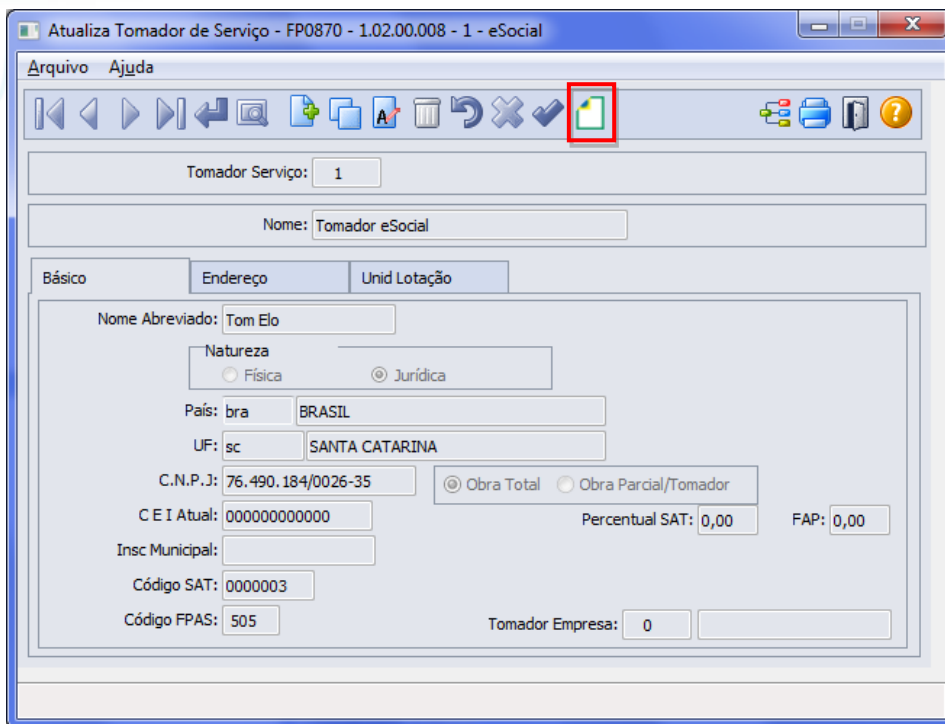

Ao clicar neste botão, será acessada a tela **FP0870B – Complemento Tomador Serviço**:

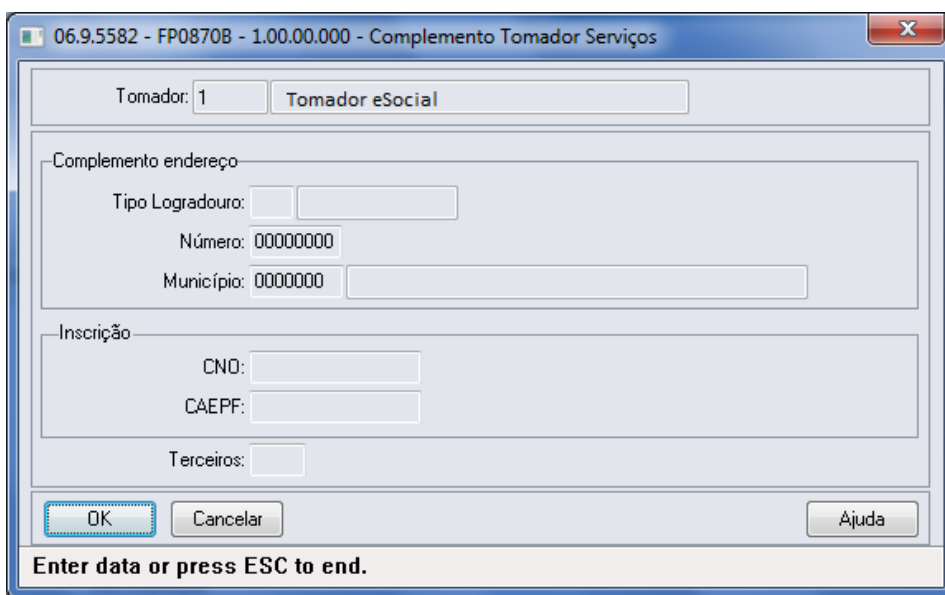

Campos:

Campo	Descrição	Validações/Regras
Tipo Logradouro	Código do tipo de logradouro (rua, avenida, entre outros).	Código válido, conforme anexo I - tabela 20 do eSocial.
Número Logradouro	Número do logradouro do endereço do tomador de serviço.	Não se aplica.
Município	Código do município do endereço do tomador de serviço.	O município informado tem que existir no cadastro de municípios para o país e UF informados na pasta Básico da tela

		FP0870
CNO	Número de inscrição no Cadastro Nacional de Obras, caso o estabelecimento seja uma obra e tenha sido cadastrado um tomador de serviço para representar esta estrutura.	Não se aplica.
CAEPF	Número de inscrição no Cadastro de Atividade Econômica de Pessoa Física, caso o estabelecimento seja representado por uma pessoa física e tenha sido cadastrado um tomador de serviço para representar esta estrutura.	Não se aplica.
Terceiros	Informar o código Terceiros da lotação, conforme anexo I – tabela 4 do eSocial.	Não se aplica.

Notas:

Se alterado os campos **Natureza** e **Tipo Obra** do cadastro de Tomador de Serviço, ao relacionar uma nova unidade de lotação ao tomador, as informações devem estar de acordo com o conteúdo do campo **Tipo Lotação** informado no complemento da unidade de lotação do plano (**FP0800**).

O botão do eSocial ficará disponível nesse programa à medida que **peelo menos um estabelecimento da EMPRESA** estiver parametrizado como Complementos Habilitados para o eSocial (**FP0560**).

Os campos CNO e CAEPF somente devem ser informados quando o tomador de serviço representar o estabelecimento que é obra ou representado por uma pessoa física, respectivamente; e não podem estar informados simultaneamente.

Função:

FP0870 – Atualiza Tomador de Serviço – Pasta Unid Lotação

Objetivo:

Disponibilizar os novos campos no complemento eSocial necessários para a geração das mensagens **S-1020 – Tabela de Lotação**.

Descrição:

Por meio do botão eSocial, disponibilizado na pasta Unida Lotação, informar os dados complementares solicitados.

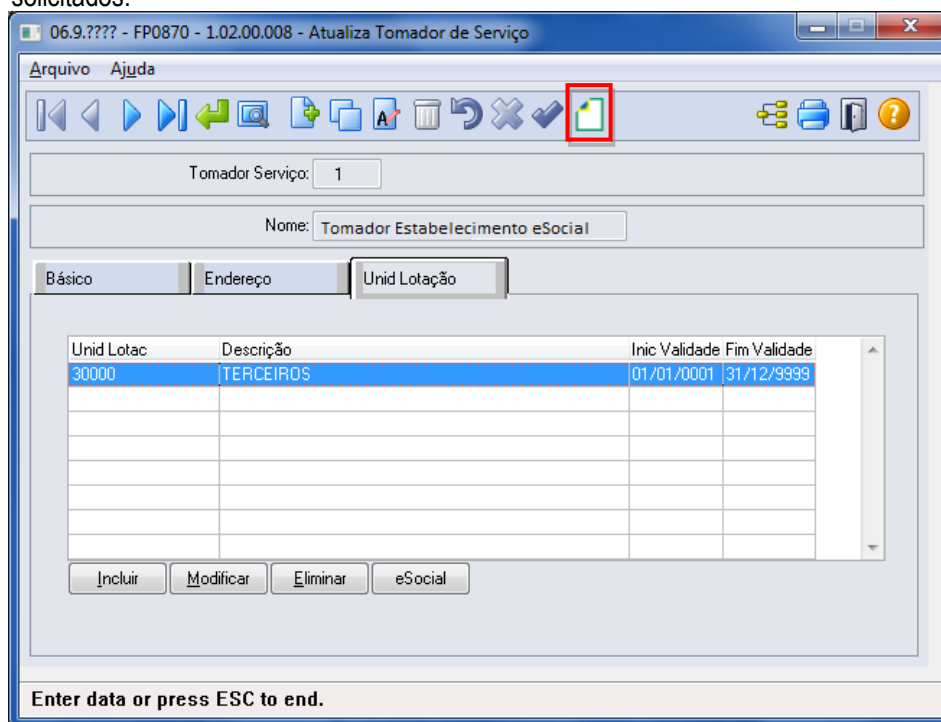

Ao clicar neste botão, será acessada a tela **FP0870C – Atualiza Unidade de Lotação eSocial**:

Campos:

Campo	Descrição	Validações/Regras
Tipo	Informar o tipo da unidade de lotação, conforme anexo I – tabela 10 do eSocial.	<p>Não aceita os tipos de unidade de lotação igual a 01, 07, 08, 09, 10, 21, 23 ou 90.</p> <p>Se tipo de unidade de lotação igual a 02 ou 11, o tomador de serviço deve estar parametrizado como Natureza = Jurídica e Obra Própria.</p> <p>Se tipo de unidade de lotação igual a 03, 04, 05 ou 06, o tomador de serviço deve estar parametrizado como Natureza = Jurídica e Obra Parcial/Tomador.</p> <p>Se tipo de unidade de lotação igual a 22, o tomador de serviço deve estar parametrizado como Natureza = Física e Obra Própria.</p>
FPAS	Informar o código FPAS da lotação, conforme anexo I – tabela 4 do eSocial.	Somente ficam habilitados quando o tipo de unidade de lotação for igual a 11 – Setor, Departamento, entre outros, de qualquer Estabelecimento do contribuinte que possua FPAS/Terceiros diferente do FPAS/Terceiros principal do Estabelecimento.
Terceiros	Informar o código Terceiros da lotação, conforme anexo I – tabela 4 do eSocial.	

Função:

FP1440 – Manutenção Pessoa Física

Objetivo:

Atualizar os dados complementares do cadastro de pessoa física necessários na geração das mensagens destinadas ao eSocial, conforme layouts **S-2100 – Cadastramento Inicial do Vínculo**, **S-2200 – Admissão de Trabalhador**, **S-2220 – Evento de Alteração Dados Cadastrais**, **S-2240 – Alterações Contratuais** e **S-2620 – Trabalhador Sem Vínculo de Emprego – Alteração Contratual**.

Descrição:

Por meio do botão eSocial disponibilizado na função **Manutenção Pessoa Física (FP1440)**, informar os dados complementares solicitados.

Manutenção Pessoa Física - FP1440 - 1.02.03.029 - 1 - eSocial

Arquivo Ajuda

Pessoa Física: 101.167 Pessoa Física eSocial

Cadastral Endereço Documentos Tipo Físico Tipo Sangue Cert. Civil

Nome Abreviado: eSocial

Nom Relat Legais: Pessoa Física eSocial

Imagem:

País: bra BRASIL

Data Nascimento: 01/01/0970

País Nascimento: bra BRASIL UF Nasc: sc SANTA CATARINA

Naturalidade: joinville

Grau Instrução: 1 ANALFABETO

Estado Civil: Solteiro Sexo: Feminino

Senha: *****

Nome Pai: pai

Nome Mãe: mae

Pessoa Física

Após clicar neste botão, será acessada a tela FP1440A – Complemento Pessoa Física:

06.9.5582 - FP1440A - 1.00.00.000 - Complemento Pessoa Física

Pessoa: 10 Pessoa Física eSocial CPF: 124.563.214-05

Nome eSocial: Funcionário eSocial

NIS: 0 Laudo Doença Grave:

Local Nascimento

Município: 4200408 Água Doce

País Nacionalidade: bra BRASIL

Endereço

Município: 1200401 Rio Branco

Tipo Logradouro: r Rua Celular:

Reside Exterior Código Endereçamento Postal:

Estrangeiro

Emissor RNE: Expedição RNE:

Chegada: Filhos Brasileiros Casado com brasileiro

OK Cancelar Ajuda

Campos:

Campo	Descrição	Validações/Regras
Nome eSocial	Nome da pessoa física.	Este campo é preenchido automaticamente com os 60 primeiros caracteres do campo Nom Relat Legias, da pasta Cadastral da tela FP1440. É obrigatório ser informado.
NIS	Número de inscrição do segurado.	Pode ser o PIS, PASEP ou NIT. Em se tratando de funcionário, deve ser informado quando no programa FP1500 não estiver informado o PIS ou a Matrícula INSS.
Laudo Doença Grave	Data atribuída pelo laudo da moléstia grave.	Deve ser informada caso a pessoa seja portadora de moléstia grave.
Município Nascimento	Município de nascimento da pessoa.	Obrigatório apenas quando a origem da pessoa física for igual a Brasileiro. O município de nascimento informado tem que existir no cadastro de municípios para o país e UF de nascimento informados na pasta Cadastral da tela FP1440.
País Nacionalidade	País de nacionalidade da pessoa.	Não permite informação em branco.
Município Endereço Residencial	Município da residência da pessoa.	Obrigatório apenas quando a pessoa física não residir no exterior. O município do endereço informado tem que existir no cadastro de municípios para o país e UF informados na pasta Endereço da tela FP1440.
Tipo Logradouro	Tipo de logradouro (rua, avenida, entre outros).	Conforme anexo I - tabela 20 do eSocial.
Celular	Código do telefone celular da pessoa física.	Não se aplica.
Reside Exterior	Indicar se pessoa física reside no exterior ou não.	Não se aplica.
Código Endereçamento Postal	Código do endereçamento postal caso a pessoa física resida no exterior.	Habilitado somente se o campo "Reside Exterior" for marcado.
Emissor RNE	Órgão emissor do RNE – Registro Nacional de Estrangeiros	Habilitado e obrigatório somente se pessoa física for estrangeira.
Expedição RNE	Data de expedição do RNE.	
Chegada	Data de chegada ao Brasil.	
Filhos Brasileiro	Indicar se pessoa possui filhos brasileiros.	
Casado com Brasileiro	Indicar se a pessoa é casada com brasileiro.	

Nota:

O botão do eSocial ficará disponível nesse programa à medida que **pelo menos um estabelecimento da BASE DE DADOS** estiver parametrizado como Complementos Habilitados para o eSocial (FP0560).

Função: FP1500 – Manutenção Funcionários
Função: FP1510 – Manutenção Funcionários Contratos Especiais
Objetivo: Complementar as informações complementares do funcionário necessárias para geração das mensagens destinadas ao eSocial, conforme layouts **S-2100 – Cadastramento Inicial do Vínculo**, **S-2200 – Admissão de Trabalhador**, **S-2220 – Evento de Alteração Dados Cadastrais**, **S-2240 – Alterações Contratuais**, **S-2600 (Trabalhador Sem Vínculo - Início e S-2620 – Trabalhador Sem Vínculo de Emprego – Alteração Contratual**.

Pré-requisitos: FP1420 – Pessoa Jurídica (Informações cadastrais referentes à instituição de ensino do estagiário).

Descrição: Por meio do botão eSocial, disponibilizado na função Manutenção Funcionários (FP1500) e Manutenção Funcionários Contratos Especiais (FP1510), informar os dados complementares solicitados.

Nota: O botão do eSocial ficará disponível no programa **somente se o estabelecimento** estiver parametrizado como Complementos Habilitados para o eSocial (**FP0560**). No caso de contratos especiais, o botão somente ficará habilitado para o tipo de contratação Estagiário.

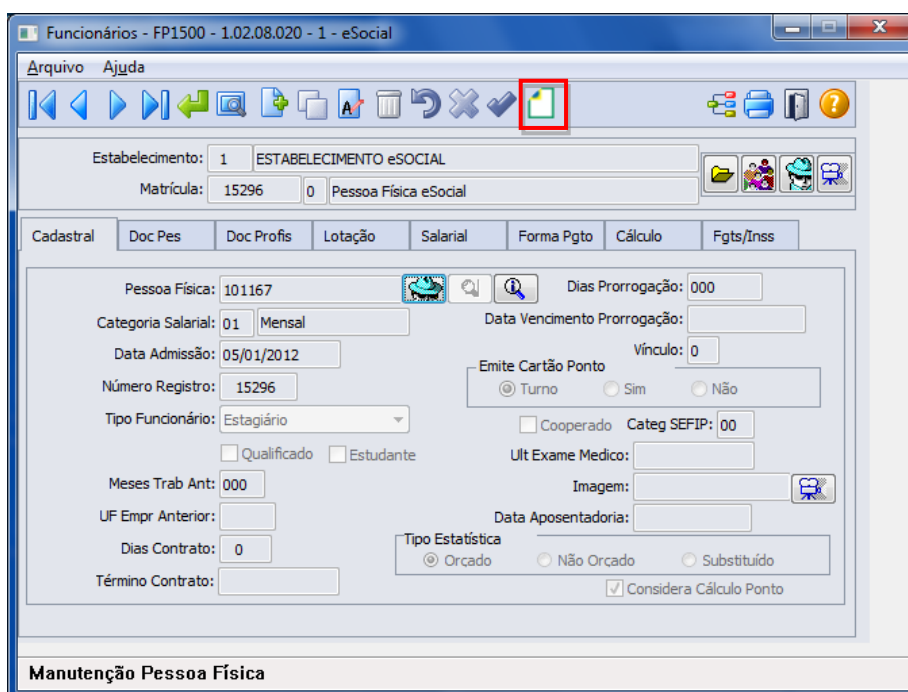

Ao clicar neste botão, será acessada a tela **FP1500F – Complemento Funcionários**:

Campos – Tela Complemento/Pasta Contrato Trab:

Campo	Descrição	Validações/Regras
Matrícula eSocial	Matrícula atribuída pela empresa para o trabalhador.	<p>Não pode se repetir nas empresas do empregador.</p> <p>Fica habilitado somente se no complemento eSocial do estabelecimento empregador estiver parametrizado que a atualização da matrícula eSocial é "Informada".</p> <p>Caso contrário, fica desabilitado e recebe como valor a junção dos campos "Empresa + Estabelecimento + Matrícula" do funcionário.</p>
Tipo Admissão	<p>Indicativo do tipo de admissão:</p> <ul style="list-style-type: none"> • Admissão. • Transferência de empresa do mesmo grupo econômico. 	Não se aplica.

	<ul style="list-style-type: none"> • Admissão por sucessão, incorporação ou fusão. • Trabalhador cedido. 	
Indicativo Admissão	Indicar o tipo de admissão: <ul style="list-style-type: none"> • Normal. • Decorrente de Ação Fiscal. • Decorrente de Decisão Judicial. 	Não se aplica.
Categoria	Selecionar a categoria do trabalhador.	Conforme anexo I - tabela 1 do eSocial.
Regime Trabalhista	Indicativo do tipo de regime trabalhista: <ul style="list-style-type: none"> • CLT – Consolidação das Leis Trabalhistas. • RJU – Regime Jurídico Único. • RJP – Regime Jurídico Próprio. 	Não se aplica.
Regime Previdenciário	Indicativo do tipo de regime previdenciário: <ul style="list-style-type: none"> • RGPS – Regime Geral da Previdência Social. • RPPS – Regime Próprio de Previdência Social. • RPPE – Regime Próprio de Previdência Social no Exterior. 	Não se aplica.
Regime Jornada	Indicativo do tipo de regime de jornada: <ul style="list-style-type: none"> • Submetidos ao Horário de Trabalho (Cap. II da CLT). • Atividade Externa especificada no Inciso I do Art. 62 da CLT. • Funções especificadas no Inciso II do Art. 62 da CLT. 	Não se aplica.
Jornada com Flexibilidade	Campo para indicar se o funcionário possui Jornada com Flexibilidade.	Estes campos serão utilizados somente quando o funcionário não utilizar Controle de Frequência. Portanto, somente ficará habilitado quando a categoria salarial do funcionário não tiver o campo “Utiliza Controle de Frequência” marcado.
Intervalo Variável	Campo para indicar se o funcionário possui Intervalo Variável.	
Contratação Trabalhador Temporário	Informar se a admissão refere-se à contratação de trabalhador temporário.	Não se aplica.
Motivo Contratação	Indicativo do motivo de contratação do trabalhador temporário: <ul style="list-style-type: none"> • Necessidade transitória de substituição de seu pessoal regular. • Acréscimo extraordinário de serviço. 	Habilitado somente quando o campo Contratação Trabalhador Temporário estiver selecionado.
Matrícula eSocial Substituído	Informar a matrícula eSocial do funcionário que está sendo substituído.	Habilitado somente quando o campo Motivo Contratação for igual a “Necessidade transitória de substituição de seu pessoal regular”.
CPF Substituído	Informar o CPF do funcionário que está sendo substituído.	

Alvará Judicial	Processo do alvará judicial.	Este campo fica sempre desabilitado. Caso exista um processo judicial cadastrado na função Manutenção Processos Administrativos/Judiciais (FP0030) com utilização igual a Funcionário e, este esteja relacionado ao funcionário em questão e a aplicação seja Alvará Judicial, o código/descrição do processo serão exibidos em tela.
IRRF	Demonstra o código/descrição do processo judicial com decisão/sentença favorável ao funcionário, determinando o não recolhimento do IRRF.	Este campo fica sempre desabilitado. Caso exista um processo judicial cadastrado na função Manutenção Processos Administrativos/Judiciais (FP0030) com utilização igual a Funcionário e, este esteja relacionado ao funcionário em questão e a aplicação seja IRRF, o código/descrição do processo serão exibidos em tela.
Contrib. Previdenciária	Demonstra o código/descrição do processo judicial com decisão/sentença favorável ao funcionário, determinando o não recolhimento da Contribuição Previdenciária.	Caso exista um processo judicial cadastrado na função Manutenção Processos Administrativos/Judiciais (FP0030) com utilização igual a Funcionário e, este esteja relacionado ao funcionário em questão e a aplicação seja Contribuição Previdenciária, o código/descrição do processo serão exibidos em tela.
Natureza Atividade	Selecionar o tipo de vínculo trabalhista: <ul style="list-style-type: none"> • Trabalho Urbano • Trabalho Rural 	Não se aplica.
Expedição CNH	Data da expedição da CNH – Carteira Nacional de Habilitação.	Habilitado somente quando o número da carteira de habilitação estiver informado na pasta DOC Pes, na tela principal.
Emissor CNH	Órgão emissor da CNH.	
Descrição Salário Variável	Informar a descrição do salário variável do funcionário quando houver.	Não se aplica.

Campos – Pasta Estagiário:

06.9.5582 - FP1500F - 1.00.00.000 - FP1500F

Estabelecimento: 1 Estabelecimento eSocial

Matrícula: 10001 0 Pessoa Física eSocial

Matrícula eSocial: 1-1-10001

Vínculo

Tipo Admissão: Admissão

Indicativo Admissão: Normal

Contrato Trab Estagiário Sucessão Vínc Cessão Trab

Natureza: Obrigatório

Nível: Médio

Apólice Seguro: 5004718712

Área Atuação: desenvolvimento de sistemas

Supervisor: 000000054 NILO REGINATO

Instituição Ensino: 000000010 BANCO DO BRASIL S/A - ROLÂNDIA

Agente Integração: 000000014 BANCO DO BRASIL S/A - CAMBÉ

OK Salvar Cancelar Ajuda

Enter data or press ESC to end.

Campo	Descrição	Validações/Regras
Natureza	Selecionar a natureza do estágio que está sendo prestado: <ul style="list-style-type: none"> • Nenhum. • Obrigatório. • Não Obrigatório. 	Não se aplica.
Nível	Selecionar o nível da escolaridade do estágio: <ul style="list-style-type: none"> • Nenhum. • Fundamental. • Médio. • Formação Profissional. • Superior. 	Habilitado somente quando o tipo de funcionário for Estagiário.
Apólice Seguro	Informar o número da apólice do seguro do estagiário.	
Área Atuação	Informar a área de atual do estágio.	
Coordenador	Informar o código do coordenador do	Habilitado somente quando o tipo de

	estágio (pessoa física) de onde será extraído o CPF dele.	funcionário for Estagiário. Esta informação não é obrigatória.
Instituição Ensino	Informar o código da instituição de ensino (pessoa jurídica) de onde será extraído o CNPJ dela.	Habilitado somente quando o tipo de funcionário for Estagiário.
Agente Integração	Informar o código do agente de integração do estágio (pessoa jurídica) de onde será extraído o CNPJ dela.	Habilitado somente quando o tipo de funcionário for Estagiário. Esta informação não é obrigatória.

Notas: Esta pasta fica habilitada somente para funcionários do tipo Estagiário.

Campos – Pasta Sucessão Vinc:

Campo	Descrição	Validações/Regras
CNPJ Empregador Anterior	Informar o número do CNPJ do empregador anterior.	Obrigatório ser informado.
Matrícula eSocial Anterior	Informar a matrícula eSocial do funcionário no empregador anterior.	Obrigatório ser informado.
Início Vínculo	Informar a data do primeiro vínculo do funcionário naquele grupo econômico	Obrigatório ser informado. Deve ser uma data anterior à data de admissão atual.

Notas:

Esta pasta somente fica habilitada quando o campo Tipo Admissão for igual a “Transferência de empresa do mesmo grupo econômico” ou “Admissão por sucessão, incorporação ou fusão”.

Campos – Pasta Cessão Trab:

Campo	Descrição	Validações/Regras
CNPJ Cedente	Informar o número do CNPJ da empresa cedente.	Obrigatório ser informado.
Matrícula eSocial Cedente	Informar a matrícula eSocial do funcionário na empresa cedente.	Obrigatório ser informado.
Data Admissão Cedente	Informar a data de admissão do funcionário na empresa cedente.	Obrigatório ser informado. Deve ser anterior à data de admissão atual.
Ônus	Indicativo do ônus da cessão: <ul style="list-style-type: none"> • Cedente. • Cessionário. • Cedente e Cessionário. 	Obrigatório ser informado.

Notas: Esta pasta somente fica habilitada quando o campo Tipo Admissão for igual a “Trabalhador Cedido”.

Função: **FP3800 – Manutenção Informações Funcionário**

Objetivo: Complementar cadastro de habilitação profissional do funcionário. Essas informações de habilitação profissional juntamente com os dados de RG, CNH, RIC e RNE do funcionário serão utilizadas geração das mensagens destinadas ao eSocial, conforme layouts **S-2100 – Cadastramento Inicial do Vínculo**, **S-2200 – Admissão de Trabalhador**, **S-2220 – Evento de Alteração Dados Cadastrais** e **S-2600 – Trabalhador Sem Vínculo – Início**.

Descrição: Por meio do programa **FP3800 – Informações Funcionário** – Pasta **Habil Prof**, selecionar a Habilidade Profissional e, por meio do botão **eSocial** complementar as informações de datas de expedição e validade do documento.

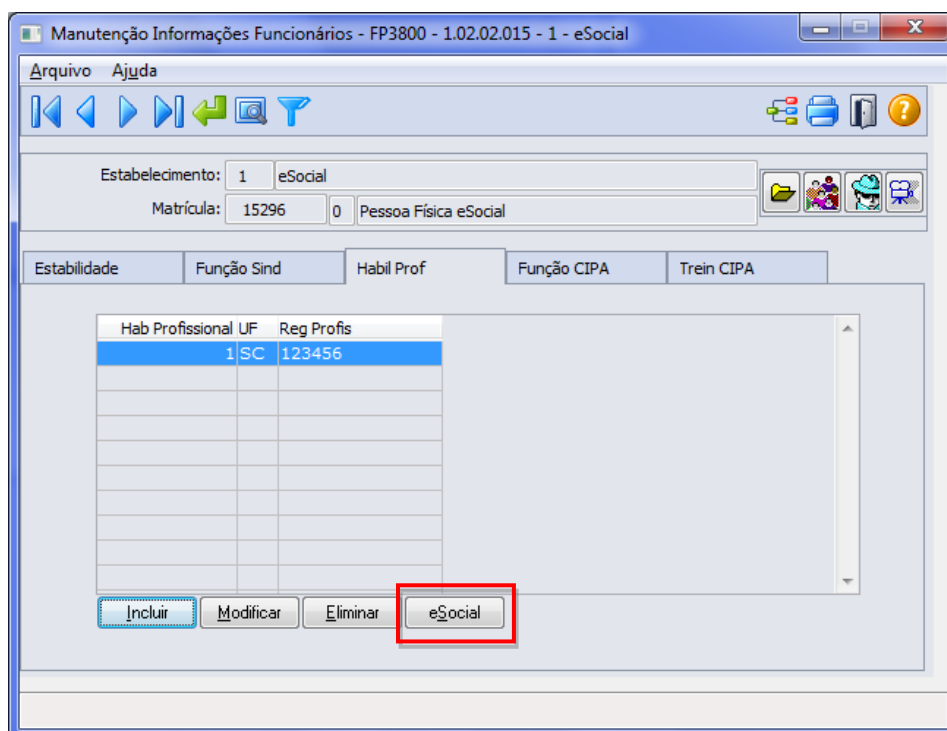

Ao clicar neste botão, será acessada a tela **FP3800F**:

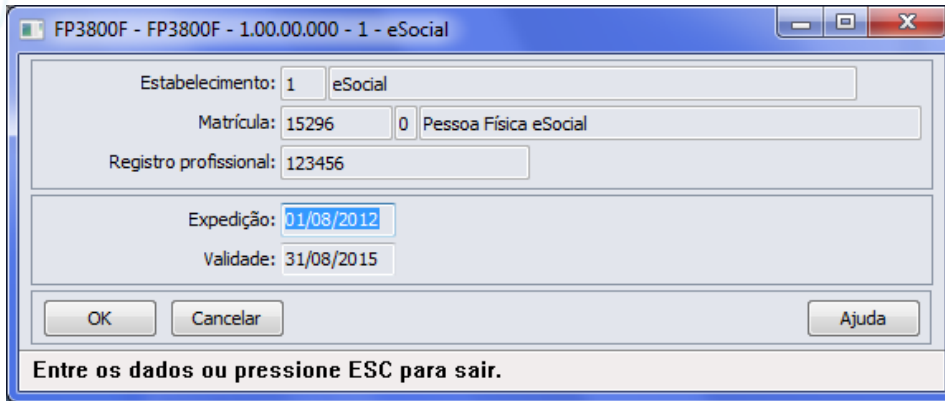

Campos:

Campo	Descrição	Validações/Regras
Expedição	Data de expedição do documento da Habilitação Profissional.	Não se aplica.
Validade	Data de validade do documento da Habilitação Profissional.	Não se aplica.

Nota: O botão do eSocial ficará disponível nesse programa **somente se o estabelecimento** estiver parametrizado como Complementos Habilitados para o eSocial (**FP0560**).

Função: **FP1760 – Manutenção Dependentes**

Objetivo: Complementar o cadastro dos dependentes com o tipo de dependente correspondente à tabela do eSocial. Essa informação será utilizada na geração das mensagens destinadas ao eSocial, conforme layouts **S-2100 – Cadastro Inicial do Vínculo** e **S-2200 – Admissão de Trabalhador**, a partir do momento em que a empresa iniciar o envio das informações para o eSocial.

Descrição: Acessar a função **FP1760 – Dependentes** e para cada dependente acessar o botão eSocial e determinar o tipo de dependente conforme tabela do eSocial.

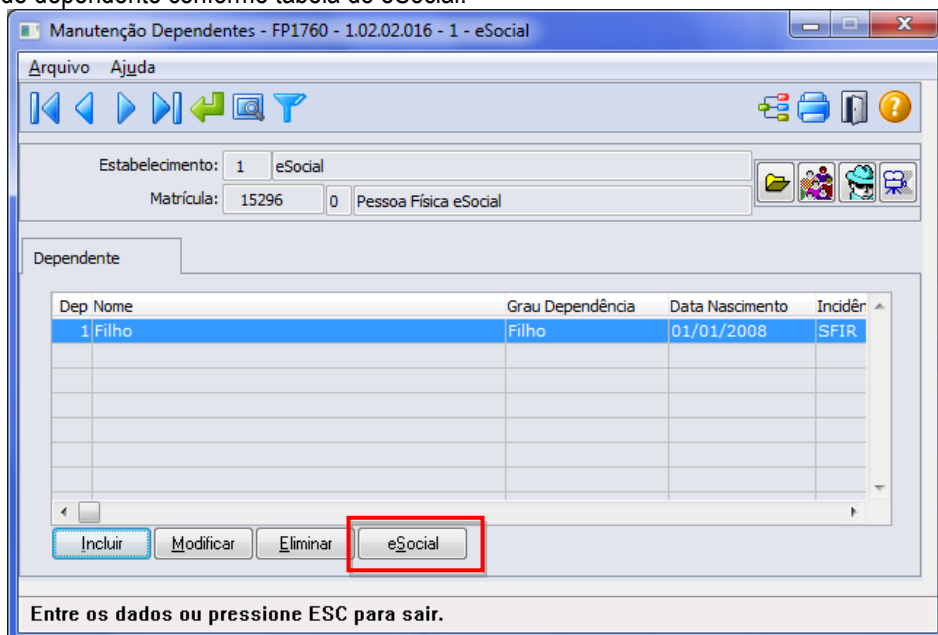

Por meio do botão eSocial, alterar o tipo de dependente conforme tabela do Governo:

Campo:

Campo	Descrição	Validações/Regras
Tipo	<p>Tipo de dependente correspondente aos códigos do eSocial.</p> <p>Para os tipos de dependente Filho, Cônjuge, Companheiro e Pais, será sugerido automaticamente o tipo equivalente à tabela do eSocial, para os demais será atribuído o código.</p> <p>00 – Nenhum – Dependente não irá integrar arquivos do eSocial e devem ser ajustados, se necessário, para identificar o tipo de dependente conforme a tabela do e Social.</p>	Os tipos de dependentes devem ser classificados conforme opções disponibilizadas pelo Governo (ver Notas).

Nota:

Opções de Tipos de Dependentes disponibilizados pelo Governo:

Tipo	Descrição	Equivalência Datasul
01	Cônjuge ou companheiro com o qual tenha filho ou viva há mais de cinco anos.	Cônjuge ou Companheiro
02	Filho ou enteado até vinte e um anos.	Filho e idade até 21 anos.
03	Filho ou enteado universitário ou cursando escola técnica de segundo grau, até vinte e quatro anos.	Filho, idade até 24 anos e Estudante = Sim.
04	Filho ou enteado (a) em qualquer idade, quando incapacitado física e/ou mentalmente para o trabalho.	Filho e Estado Saúde = Inválido.
05	Irmão, neto ou bisneto sem arrimo dos	00 - Nenhum - Dependente não irá integrar

	pais, do qual detenha a guarda judicial, até vinte e um anos.	os arquivos do eSocial.
06	Irmão, neto ou bisneto sem arrimo dos pais, com idade até vinte e quatro anos, cursando nível superior ou escola técnica de segundo grau.	00 - Nenhum - Dependente não irá integrar os arquivos do eSocial.
07	Irmão, neto ou bisneto sem arrimo dos pais, com guarda judicial, em qualquer idade, incapaz física e/ou mentalmente para o trabalho.	00 - Nenhum - Dependente não irá integrar os arquivos do eSocial.
08	Pais, avós e bisavós.	Pais.
09	Menor pobre, até vinte e um anos, que crie e eduque e do qual detenha a guarda judicial.	00 - Nenhum - Dependente não irá integrar os arquivos do eSocial.
10	Pessoa absolutamente incapaz, da qual seja tutor ou curador.	00 - Nenhum - Dependente não irá integrar os arquivos do eSocial.

Nota: O botão do eSocial ficará disponível nesse programa **somente se o estabelecimento** estiver parametrizado como Complementos Habilitados para o eSocial (FP0560).

Função: FP0840 – Manutenção Prestador de Serviços

Objetivo: Complementar o cadastro de Prestador a categoria e beneficiários corresponde a tabela do eSocial, conforme layout S-1200 – eSocial Mensal – Remuneração e S-1300 - Eventos Periódicos – Pagamentos Diversos, a partir do momento em que a empresa iniciar o envio das informações para o eSocial.

Descrição: Acessar o programa FP0840 – Manutenção Prestador de Serviços, acessar o botão eSocial e determinar as seguintes informações:

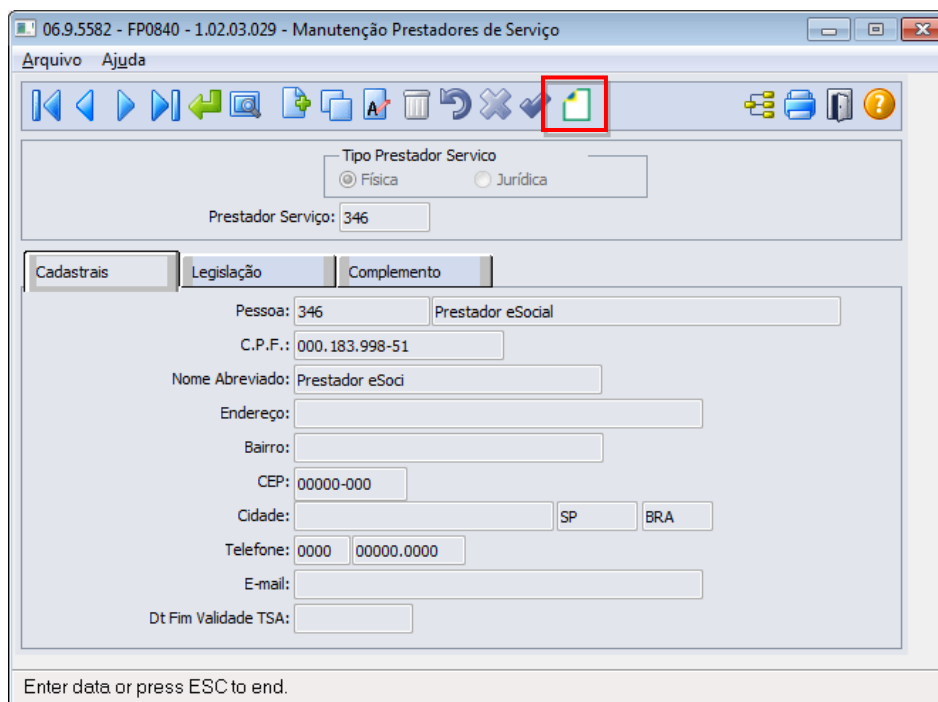

06.9.???? - FP0840A - 1.00.00.000 - FP0840A

Física Jurídica

Prestador Serviço: 346 Prestador eSocial

Gerar Beneficiários

Categoria: 701 Contribuinte individual - Autônomo contratado por Empresas em geral

OK Salvar Cancelar Ajuda

Enter data or press ESC to end.

Campo	Descrição	Validações/Regras
Categoria	Selecionar a categoria do trabalhador.	Conforme anexo I - tabela 1 do eSocial.

06.9.???? - FP0840A - 1.00.00.000 - FP0840A

Física Jurídica

Prestador Serviço: 346 Prestador eSocial

Gerar Beneficiários

Beneficiário	Início Validade	Fim Validade	Pessoa Física	Nome	Nas
	01/01/2012	31/12/9999	179	Beneficiário Prest eSocial	01.

Incluir Modificar Eliminar

OK Salvar Cancelar Ajuda

Enter data or press ESC to end.

06.9.???? - FP0840B - 1.00.00.000 - FP0840B

Beneficiário: 1

Início Validade: 01/01/2012

Fim Validade: 31/12/9999

Pessoa Física: 179

Nome: Beneficiário Prest eSocial

País: BRA BRASIL

C.P.F.: 756.389.408-04

Data Nascimento: 01/01/0001

Perc Distrib Pensão: 100,00

OK Cancelar Ajuda

Enter data or press ESC to end.

Campo	Descrição	Validações/Regras
Beneficiário	Código do Beneficiário do Prestador	Obrigatório
Início da Validade	Data de Início de Validade	Obrigatório. O Default é a data atual. Não poderá ser inferior ao primeiro dia do mês de referência da empresa
Fim da Validade	Data de Fim de Validade	Obrigatório. O Default é 31/12/9999. Não poderá ser inferior a Data de Início da Validade.
Pessoa Física	Pessoa Física do Beneficiário do Prestador	Obrigatório. A pessoa física deverá existir no cadastro de pessoa física
Nome	Nome da Pessoa Física	Somente consulta.
País	País da Pessoa Física	Somente consulta.
CPF	CPF da Pessoa Física	Somente consulta.
Data de Nascimento	Data de Nascimento da Pessoa Física	Somente consulta.
Perc. Distr. Pensão	Percentual de Distribuição de Pensão	Caso o percentual de pelo menos um beneficiário seja informado a soma dos percentuais dos beneficiários do prestador deverá ser igual a 100%

Função:

FP6720 – Importação Prestador Serviço

Objetivo:

Permitir importar o complemento eSocial para os prestadores de serviço pessoa física.

Descrição:

No arquivo de layout deste programa, foi acrescentado o registro tipo 5, com a informação da categoria do prestador.

Também houve alteração no registro tipo 4, no qual foi acrescentado o campo para indicar se o prestador é Produtor Rural.

Campos:

Para detalhes sobre os novos campos, sua obrigatoriedade, entre outros, verificar no programa FP6720, por meio do botão Editar Layout da pasta Layout.

Nota: As validações dos demais campos, são as mesmas efetuadas no complemento eSocial dos programas FP0840 – Manutenção Prestador Serviço.
Somente é obrigatório informar o registro tipo 5 para os prestadores do tipo pessoa física e que não são produtores rurais.
Para a Importação dos Beneficiários, utilizar o programa FP6650 – Importa Complemento eSocial selecionando o campo Importar Complemento como Prestador de Serviço.

Função: **FP2160 – Manutenção Movto Serviço Prestado Física**
Objetivo: Complementar o cadastro de Movimento do Prestador com a categoria, grau de risco e beneficiários corresponde a tabela do eSocial, conforme layout **S-1200 - eSocial Mensal - Remuneração** e **S-1300 - Eventos Periódicos – Pagamentos Diversos**, a partir do momento em que a empresa iniciar o envio das informações para o eSocial.

Descrição: Acessar o programa **FP2160 – Manutenção Movto Serviço Prestado Física**, para cada movimento acessar o botão eSocial e determinar as seguintes informações:

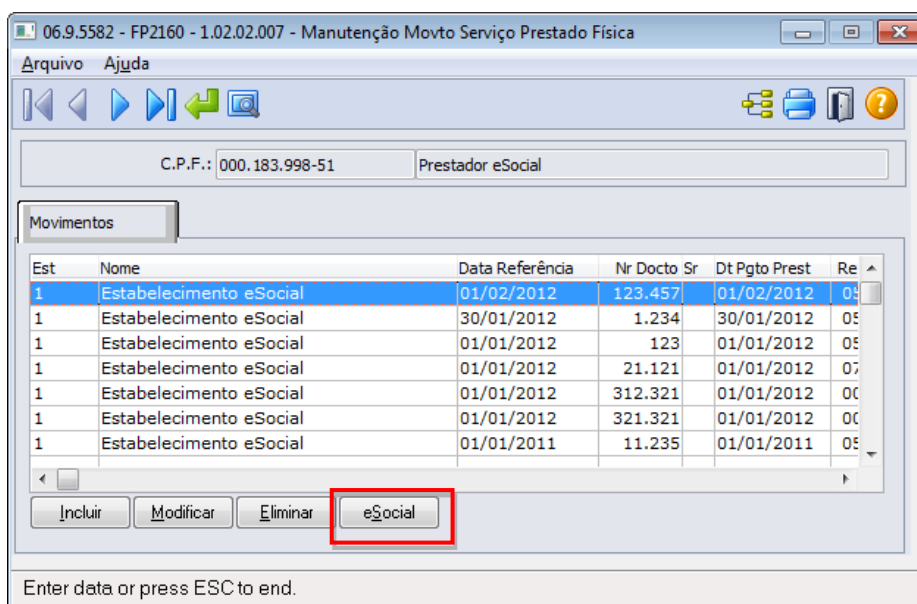

06.9.???? - FP2160D - 1.00.00.000 - Complemento eSocial do Movimento do Pres

Prestador Serviço: 346 Prestador eSocial

Data Referência: 01/02/2012

Série: Número Documento: 123.457

Estabelecimento: 1 Estabelecimento eSocial

Gereral Beneficiários

Categoria: 701 Contribuinte individual - Autônomo contratado por Empresas em geral

Grau Exposição: Não exposto a agente nocivo na atividade atual

OK Salvar Cancelar Ajuda

Enter data or press ESC to end.

Campo	Descrição	Validações/Regras
Categoria	Selecionar a categoria do trabalhador.	Conforme anexo I - tabela 1 do eSocial.
Grau de Exposição	Selecionar o grau de exposição do serviço realizado	Conforme anexo I - tabela 1 do eSocial.

Campo	Descrição	Validações/Regras
Valor Dedução Pensão	Valor Dedução Pensão Informado no programa FP2160 – Manutenção Movto Serviço Prestado Física	Somente Consulta

06.9.???? - FP2160D - 1.00.00.000 - Complemento eSocial do Movimento do Pres

Beneficiário: 1

Início Validade: 01/01/2012

Fim Validade: 31/12/9999

Pessoa Física: 179

Nome: Beneficiário Prest eSocial

País: BRA BRASIL

C.P.F.: 756.389.408-04

Data Nascimento: 01/01/0001

Perc Distrib Pensão: 100,00

Valor Pagamento: 1.200,00

OK Cancelar Ajuda

Enter data or press ESC to end.

Campo	Descrição	Validações/Regras
Beneficiário	Código do Beneficiário do Prestador	Obrigatório. Por meio do Duplo clique ou F5, é possível consultar os beneficiários ativos do prestador que foram cadastrados no programa FP0840 – Manutenção Prestador Serviço .
Início da Validade	Data de Início de Validade	Obrigatório. Por meio do Duplo clique ou F5, é possível consultar os beneficiários ativos do prestador que foram cadastrados no programa FP0840 – Manutenção Prestador Serviço .
Fim da Validade	Data de Fim de Validade	Somente para consulta
Pessoa Física	Pessoa Física do Beneficiário do Prestador	Somente para consulta
Nome	Nome da Pessoa Física	Somente para consulta
País	País da Pessoa Física	Somente para consulta
CPF	CPF da Pessoa Física	Somente para consulta
Data de Nascimento	Data de Nascimento da Pessoa Física	Somente para consulta
Perc. Distr. Pensão	Percentual de Distribuição de Pensão	Somente para consulta
Valor Pagamento	Valor Pagamento da Pensão	Informar o valor do pagamento da pensão. O sistema sugere o valor do pagamento considerando o Valor Dedução Pensão informado no Movimento do Prestador, vezes o percentual informado para o beneficiário no programa FP0840 – Manutenção Prestador

Função: **FP6590 – Importação Movimento Prestador Serviços**

Objetivo: Permitir importar movimento de prestadores de serviço com a categoria do trabalhador, grau de exposição e beneficiários do movimento como complemento do eSocial.

Descrição: No arquivo de layout deste programa, foram acrescentados dois novos tipos de registros: Registro eSocial – Complemento e Beneficiários. O registro tipo eSocial contém o campo categoria social e o grau de exposição. Já o registro Beneficiários possui os campos referente a importação da informação de Beneficiários do movimento.

Campos: Para detalhes sobre os novos campos, sua obrigatoriedade, entre outros, verificar no programa FP6590, por meio do botão Layout e botão Editar Layout da pasta Layout.

Nota: As validações dos demais campos, são as mesmas efetuadas no complemento eSocial do programa FP2160 – Manutenção Movto Serviço Prestado Física.

Função: **FP2240 – Manutenção Participante eSocial**

Objetivo: Registrar as ocorrências de remuneração recebidas em outra empresa, decorrentes de seus múltiplos vínculos, para funcionários e prestadores de serviço pessoa física. Nesse programa também será registrada informação referente ao cancelamento do aviso prévio e as últimas informações necessárias para envio ao eSocial, como por exemplo, categoria eSocial do prestador. Essas informações serão utilizadas geração das mensagens destinadas ao eSocial, conforme layouts **S-1200 - eSocial Mensal – Remuneração** e **S-2405 - Cancelamento de Aviso Prévio**, a partir do momento em que a empresa iniciar o envio das informações para o eSocial.

Descrição: Acessar o programa **FP2240 – Participante eSocial** e incluir as seguintes informações:

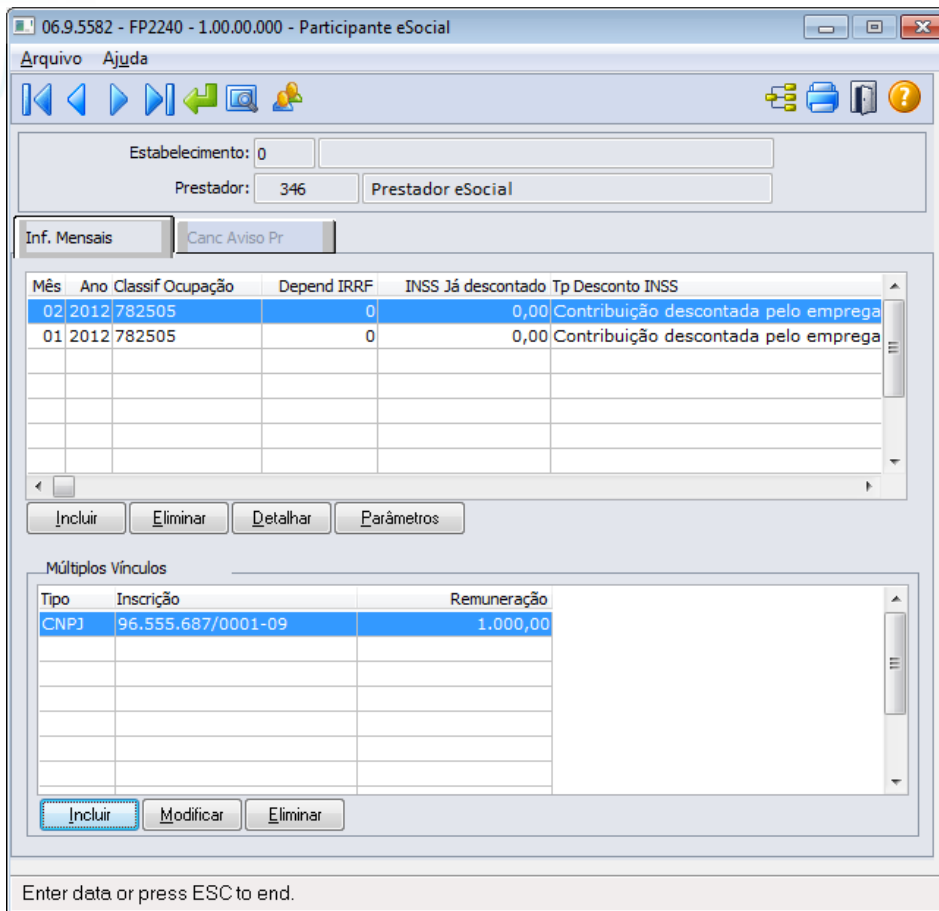

Por meio do botão “Visualizar Terceiros”, é possível trocar a consulta e navegação entre Funcionários e Prestadores de Serviço. Nessa primeira fase, somente estarão disponíveis informações de funcionários, pois a parte de complementação de prestadores de serviços e notas fiscais será liberada somente na segunda fase do projeto.

Por meio do botão incluir (Pasta Inf. Mensais), é possível incluir o mês e ano que as informações estão sendo consideradas:

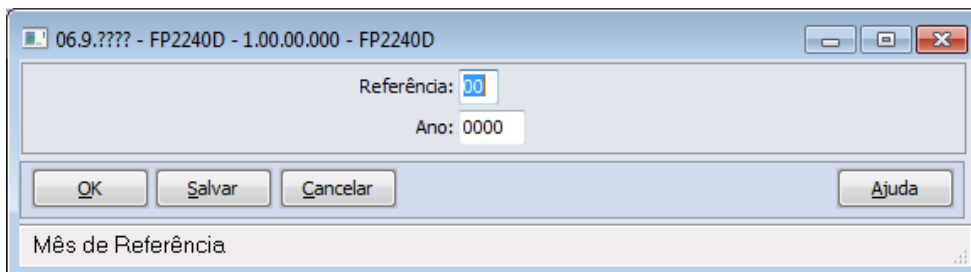

Campos Pasta Inf Mensais:

Campo	Descrição	Validações/Regras
Mês	Mês de referência para o registro da remuneração recebida pelo funcionário/prestador serviço em outra empresa e registro de informações do	Obrigatório preenchimento.

	prestador para o eSocial	
Ano	Ano de referência para o registro da remuneração recebida pelo funcionário/prestador serviço em outra empresa e registro de informações do prestador para o eSocial	Obrigatório preenchimento.

Nota:

Por meio do botão Detalhar (Pasta Inf. Mensais) é possível consultar informações que são gravadas automaticamente quando inserido um movimento do prestador por meio do programa **FP2160 – Manutenção Movto Serviço Prestado Física**. A cada movimento inserido o registro do mês e ano da relativo a data de referência do movimento é atualizado com as informações classificação ocupação, dependentes IRRF, Natureza Atividade, Valor do INSS já descontado, Tipo de Desconto INSS. O campo Tipo Atualização indica se o registro foi inserido Manualmente (por meio do programa FP2240) ou se foi atualizado pelo movimento do prestador. Caso tenha sido atualizado pelo Movto do Prestador (FP2160) não permite eliminar este movimento. O registro será eliminado quando o último movimento do prestador do mês/ano for eliminado do FP2160.

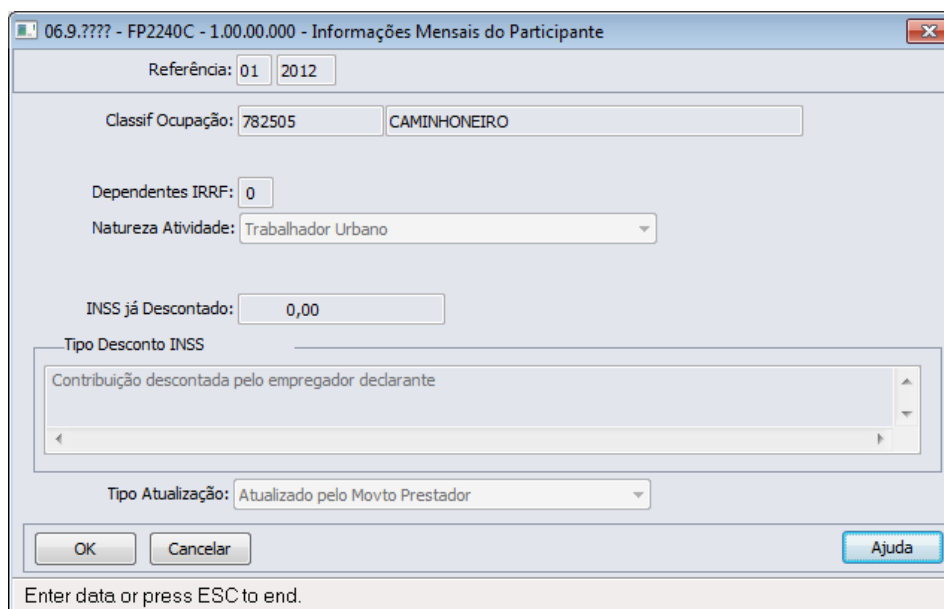
Campos Quadro Múltiplos Vínculos:

Por intermédio do quadro “**Múltiplos Vínculos**”, é feita a atualização das informações referentes à remuneração recebida em outra empresa. Ao clicar no botão Incluir/Modificar é apresentada a tela abaixo:

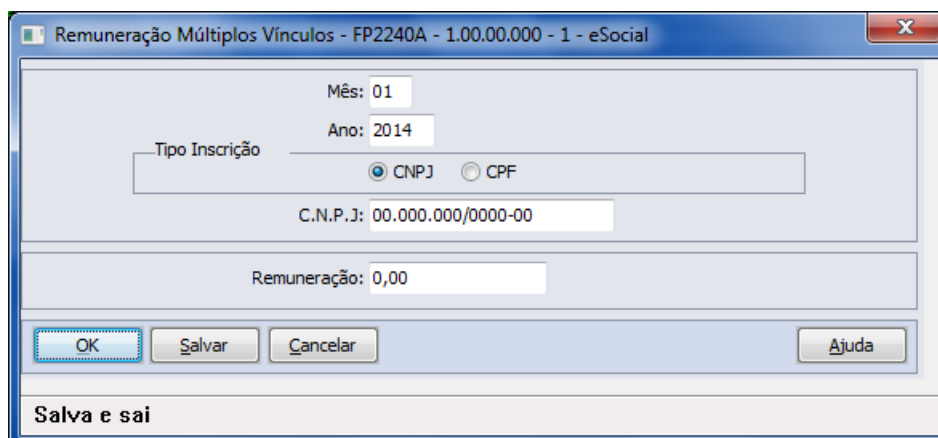

Campo	Descrição	Validações/Regras
Mês	Mês de referência para o registro da remuneração recebida pelo funcionário/prestador serviço em outra empresa.	Obrigatório preenchimento.
Ano	Ano de referência para o registro da remuneração recebida pelo funcionário/prestador serviço em outra empresa.	Obrigatório preenchimento.
Tipo Inscrição	Selecionar o tipo de inscrição da empresa na qual o funcionário/prestador serviço recebeu outra remuneração dentro do mês: CNPJ ou CPF.	Obrigatório preenchimento.
CNPJ ou CPF	CNPJ ou CPF do qual o funcionário/prestador serviço recebeu outra remuneração dentro do mês.	Obrigatório preenchimento.
Remuneração	Valor da remuneração recebida pelo funcionário/prestador serviço referente outro vínculo.	Obrigatório preenchimento.

Nota: Os valores informados nessa função serão utilizados somente para o processo do eSocial. Os valores para trânsito nos cálculos da folha de pagamento e rescisões continuarão sendo lançados por meio do evento relacionado ao índice de função específica 17 – Base INSS Recolhida Terceiros, por meio do movimento em lote (FP220) ou movimento parcelado (FP2040).

Campos Pasta Canc Aviso Pr:

Por meio da Pasta **"Canc Aviso Pr"**, serão demonstradas informações relativas ao cancelamento do aviso prévio, informadas no momento da eliminação da programação de rescisão.

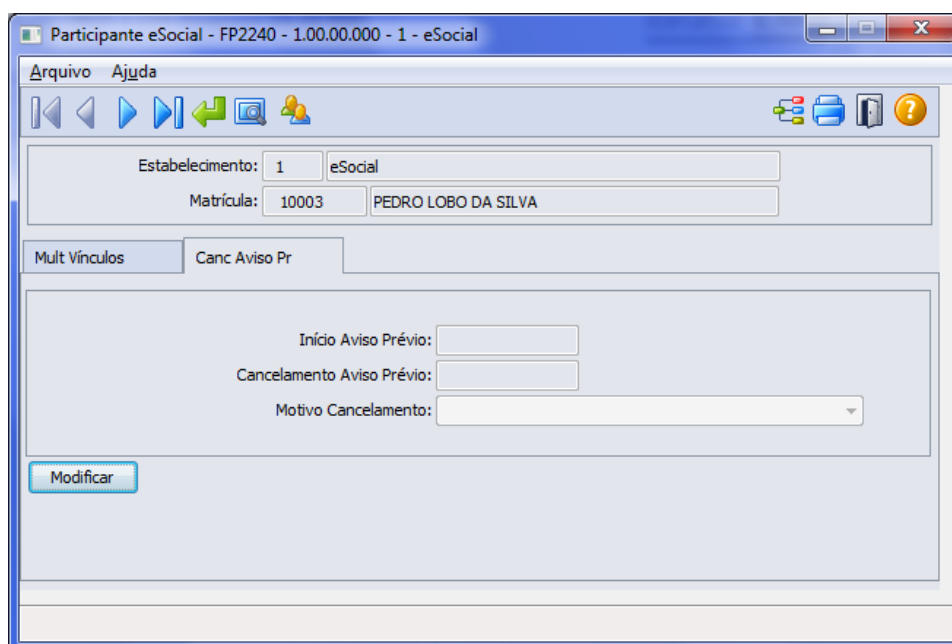

Campo	Descrição	Validações/Regras
Início Aviso Prévio	Data do início do aviso prévio do funcionário.	Essa informação sempre ficará desabilitada, o programa buscará tal informação da programação de rescisão do funcionário.
Cancelamento Aviso Prévio	Data do cancelamento do aviso prévio.	Já virá preenchida com a data informada durante a eliminação da programação, ficará habilitada para alteração, se necessário, e não poderá ser uma data menor ou igual à data de início do aviso prévio.
Motivo Cancelamento	Motivo do cancelamento do aviso prévio, conforme opções previstas no eSocial: <ul style="list-style-type: none"> • Reconsideração prevista no artigo 489 da CLT. • Determinação Judicial. • Cumprimento de norma legal. • Outros. 	Essa informação virá preenchida conforme motivo informado no momento da eliminação da programação da rescisão, ficando habilitado para alteração, se necessário.

Notas:

A pasta “**Canc Aviso Prévio**” ficará habilitada somente quando o tipo de participante for **Funcionário**. Ao modificar um registro da pasta “**Canc Aviso Prévio**”, será validada a existência de programação de rescisão para o funcionário, existindo, não será permitida a alteração dos dados. Sendo necessário primeiramente eliminar a programação da rescisão para alterar os dados de cancelamento do aviso prévio.

O botão do eSocial ficará disponível nesse programa **somente se o estabelecimento** estiver parametrizado como Complementos Habilitados para o eSocial (**FP0560**).

Função:**FP0060 – Manutenção Situações****Objetivo:**

Complementar o cadastro de situações com as informações dos afastamentos temporários e desligamentos de acordo com as tabelas definidas pelo eSocial para geração das mensagens destinadas ao eSocial, conforme layouts **S-2320 – Evento Afastamento Temporário**, **S-2325 - Alteração do Motivo do Afastamento**, **S2330 – Evento Retorno de Afastamento Temporário** e **S-2800 – Evento Desligamento**.

Descrição:

Acessar o programa FP0060 – Manutenção Situação e, por meio do botão eSocial, informar os dados complementares solicitados.

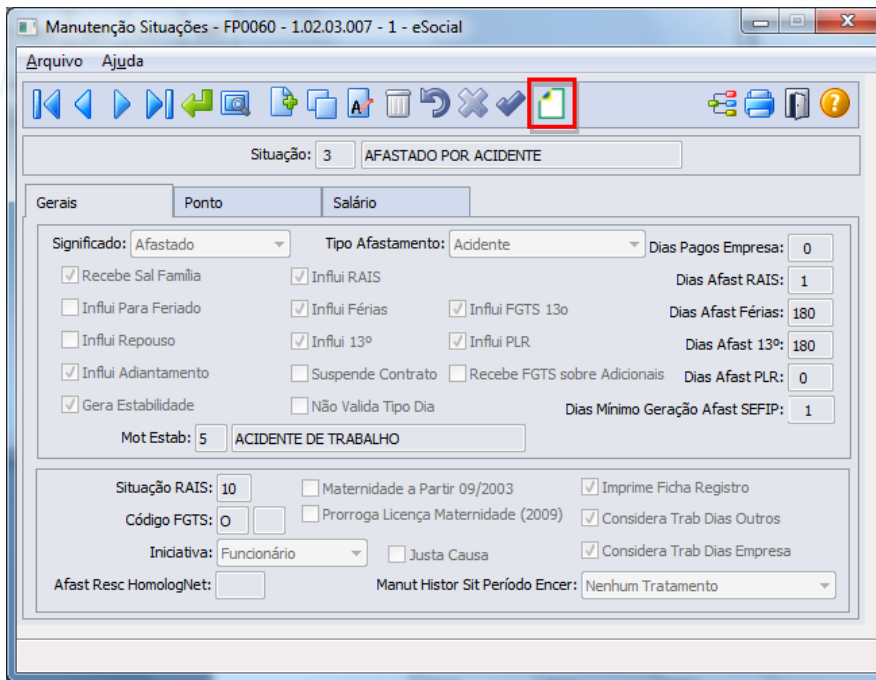

Ao clicar neste botão, será acessada a tela **FP0060A – Complemento Situações**:

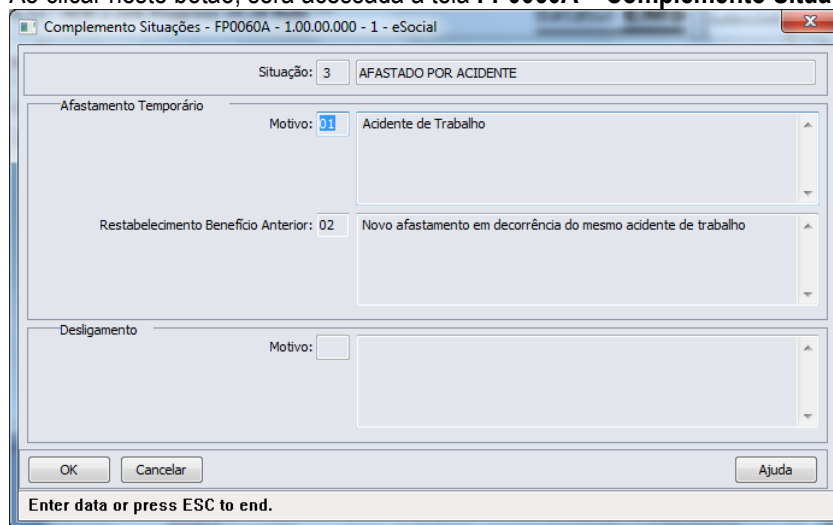

Campos:

Campo	Descrição	Validações/Regras
Afast. Temporário - Motivo	Os motivos de afastamento, conforme anexo I - tabela 18 do eSocial.	Somente fica habilitado quando o significado da situação (campo Significado, na pasta Gerais) for diferente de “Rescisão de Contrato”, sendo obrigatório ser informado.
Restabelecimento Benefício Anterior	Motivo de afastamento, pelo mesmo motivo anterior: 02 - Novo afastamento em decorrência do mesmo acidente de trabalho. 04 - Novo afastamento em decorrência da mesma doença, dentro de 60 dias contados da cessação do afastamento	Somente fica habilitado quando o motivo do afastamento temporário informado for igual a 01 – Acidente de Trabalho, 02 – Novo Afastamento em Decorrência do mesmo Acidente de Trabalho, 03 – Doença ou 04 – Novo Afastamento em Decorrência da mesma doença, dentro de 60 dias, contados da cessação do afastamento anterior , sendo

	anterior.	obrigatório ser informado.
Desligamento - Motivo	Motivos de desligamento, conforme anexo I - tabela 19 do eSocial.	Fica habilitado quando o significado da situação (campo Significado, na pasta Gerais) for "Rescisão de Contrato", sendo obrigatório ser informado.

Nota: O programa de complemento é executado para todas as situações, com exceção das situações de Saída por Transferência. Ficando na responsabilidade do usuário relacionar o motivo **00 – Nenhum – Situação não irá integrar os arquivos do eSocial** para as situações que não devem ser integradas para o eSocial.

Os motivos de desligamento somente são aceitos para as situações com significado "Rescisão de Contrato".

Quando estiver posicionado na tela o registro da situação de saída por transferência com código FGTS igual a N2, ao ser clicado no botão de complemento eSocial, será emitida uma mensagem de alerta informando ao usuário que para a situação de saída por transferência entre empresas o motivo de desligamento será informado diretamente no relacionamento da situação ao funcionário; e a tela FP0060a não será aberta.

Quando estiver posicionado na tela o registro da situação de saída por transferência com código FGTS igual a N1, ao ser clicado no botão de complemento eSocial, será emitida uma mensagem de alerta informando ao usuário que a situação de saída por transferência entre estabelecimentos não representa um desligamento para o eSocial, não necessitando complemento; e a tela FP0060a não será aberta.

Função: **FP1600 – Manutenção Histórico de Situações**

Objetivo: Permitir que seja informado o complemento para as situações de afastamento que estão cadastradas no sistema.

Estas informações serão utilizadas na geração das mensagens destinadas ao eSocial, conforme layouts **S-2320 – Evento Afastamento Temporário, S-2325 - Alteração do Motivo do Afastamento, S-2330 – Evento Retorno de Afastamento Temporário e S-2800 – Desligamento**, quando da inclusão/alteração de uma situação de afastamento, férias ou saída por transferência para algum funcionário.

Descrição: Acessar o programa FP1600 – Manutenção Situação e, por meio do botão eSocial, informar os dados complementares solicitados.

Nota: Para os funcionários contratos especiais, exceto estagiário contrato especial, o programa de complemento não é executado, sendo emitida uma mensagem informando que a origem de contratação é incorreta.

1) Afastamentos pelos motivos (conforme tabela 18 do eSocial):

- **01 – Acidente trabalho.**
- **02 – Novo afastamento em decorrência do mesmo acidente de trabalho.**
- **03 – Doença.**
- **04 – Novo afastamento em decorrência da mesma doença, dentro de 60 dias contados da cessação do afastamento anterior.**
- **06 – Licença maternidade – 120 Dias.**
- **08 – Aborto não criminoso.**

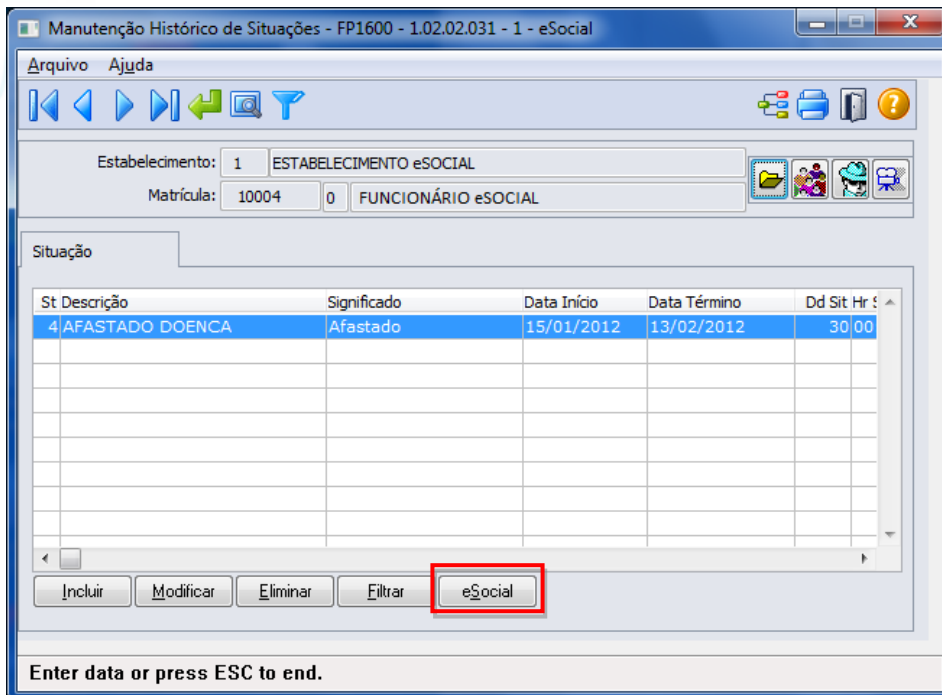

Ao clicar neste botão, será acessada a tela **FP1600B – Complemento Afastamentos**:

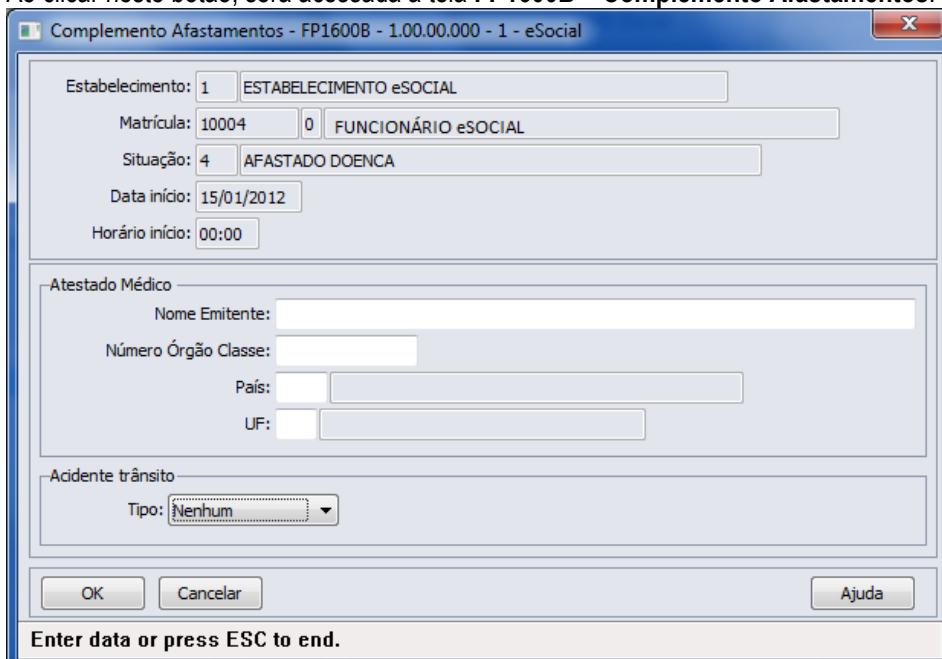

Campos:

Campo	Descrição	Validações/Regras
Nome Emitente	Nome do Médico ou Dentista que emitiu o atestado.	Esses campos ficam desabilitados para as situações com motivo de afastamento (complemento eSocial) igual a: <ul style="list-style-type: none"> • Acidente de Trabalho. • Novo Afastamento em decorrência do mesmo acidente de trabalho.
Número Órgão Classe	Número de inscrição no órgão de classe	
País	Sigla do país do órgão de classe.	
UF	Sigla da UF do órgão de classe.	

		<p>E ficam habilitados e são obrigatórios para as situações com motivo de afastamento (complemento eSocial) igual a:</p> <ul style="list-style-type: none"> • Doença. • Novo Afastamento em decorrência da mesma doença, dentro de 60 dias contados da cessação do afastamento anterior. • Licença Maternidade (120 dias) <p>Aborto não Criminoso:</p>
Acidente de Trânsito - Tipo	<p>Tipo de acidente de trânsito do afastamento, conforme opções disponibilizadas no eSocial:</p> <ul style="list-style-type: none"> • Nenhum. • Atropelamento. • Colisão. • Outros. 	<p>Este campo fica desabilitado para as situações com motivo de afastamento (complemento eSocial) igual a:</p> <ul style="list-style-type: none"> • Licença Maternidade (120 dias). • Aborto não Criminoso. <p>Este campo fica habilitado e é opcional para as situações com motivo de afastamento (complemento eSocial) igual a:</p> <ul style="list-style-type: none"> • Acidente de Trabalho. • Novo Afastamento em decorrência do mesmo acidente de trabalho. • Doença. • Novo Afastamento em decorrência da mesma doença, dentro de 60 dias contados da cessação do afastamento anterior.

2) Afastamento pelo motivo **10 – Exercício Mandato Sindical**, conforme tabela 18 do eSocial:

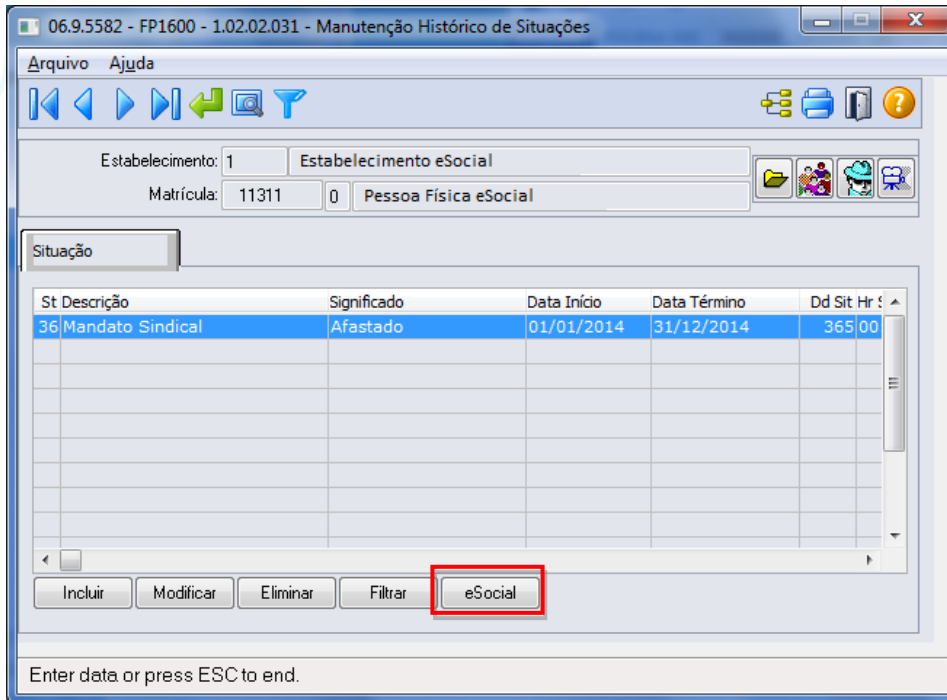

Ao clicar no botão eSocial, será acessada a tela FP1600C – Complemento Mandato Sindical:

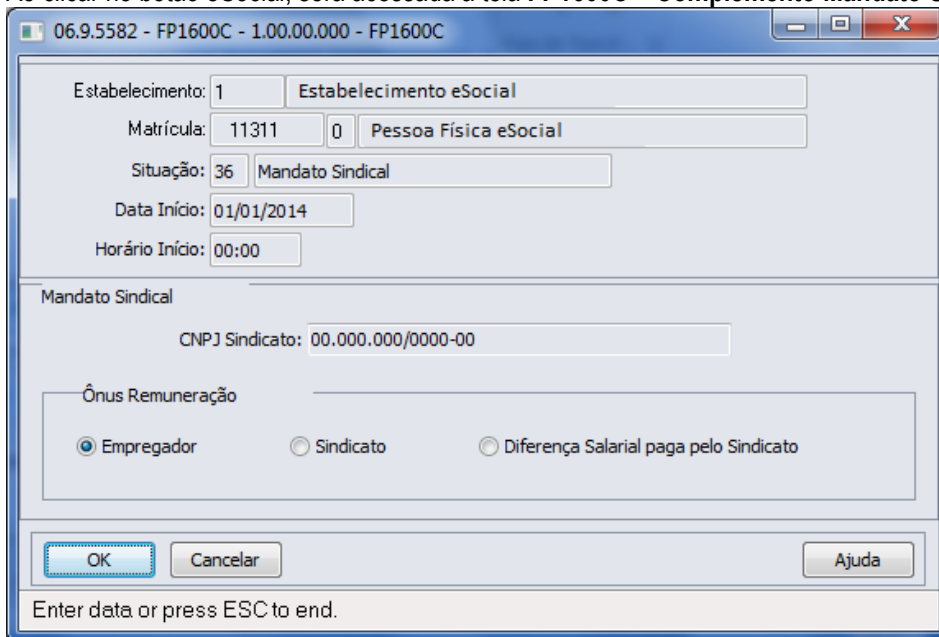

Campos:

Campo	Descrição	Validações/Regras
CNPJ Sindicato	Informar o número do CNPJ do sindicato no qual o funcionário exercerá o mandato.	Obrigatório ser informado.
Ônus Remuneração	Indicativo do ônus da remuneração: <ul style="list-style-type: none"> • Empregador. • Sindicato. • Diferença Salarial paga pelo Sindicato. 	Obrigatório ser informado.

3) Afastamento pelo motivo **16 - Cessão de Trabalhador**, conforme tabela 18 do eSocial:

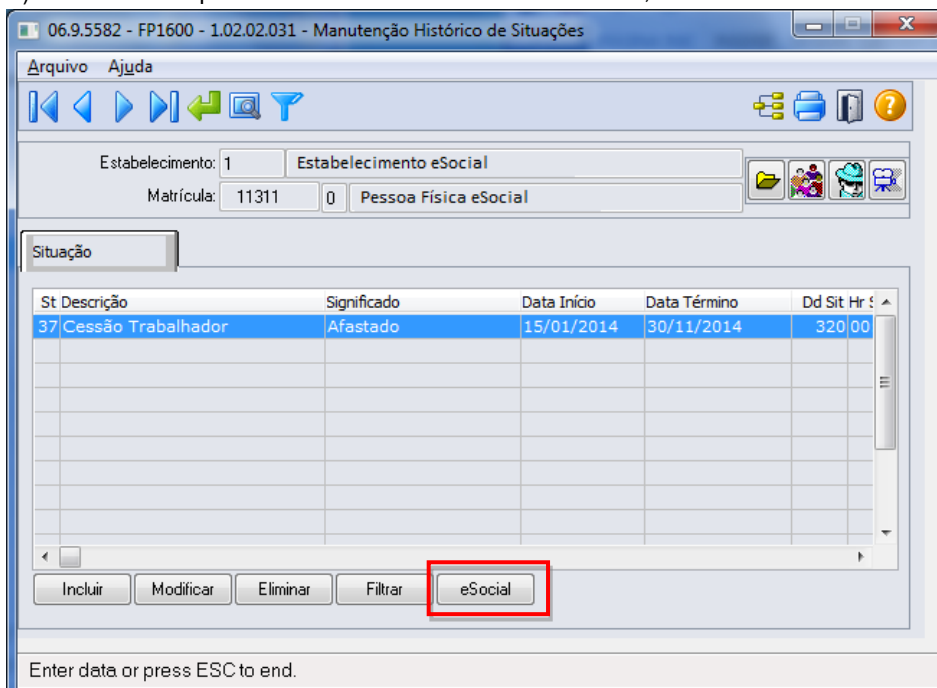

Ao clicar no botão eSocial, será acessada a tela **FP1600D – Complemento Cessão Trabalhador**:

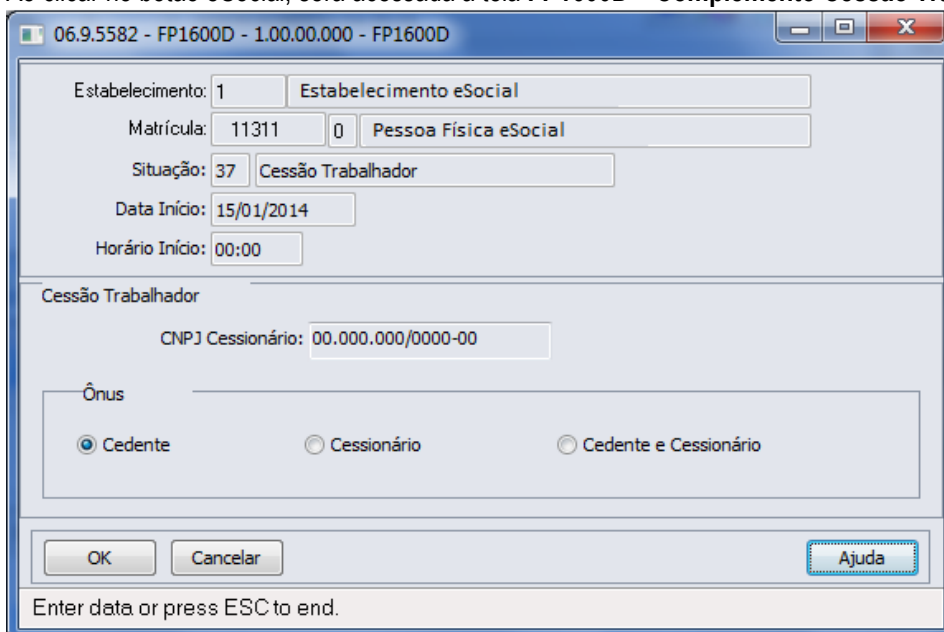

Campos:

Campo	Descrição	Validações/Regras
CNPJ Cessionário	Informar o número do CNPJ do órgão/entidade para o qual o funcionário foi cedido.	Obrigatório ser informado.
Ônus	Indicativo do ônus da remuneração: <ul style="list-style-type: none"> • Cedente. • Cessionário. • Cedente e Cessionário. 	Obrigatório ser informado.

4) Saída por Transferência pelos motivos (conforme tabela 19 do eSocial):

- 11 – Transferência de empregado para outra empresa do mesmo grupo empresarial que tenha assumido os encargos trabalhistas, sem que tenha havido rescisão de contrato de trabalho.
- 12 - Transferência de empregado para outra empresa que tenha assumido os encargos trabalhistas por motivo de sucessão, sem que tenha havido rescisão de contrato de trabalho.

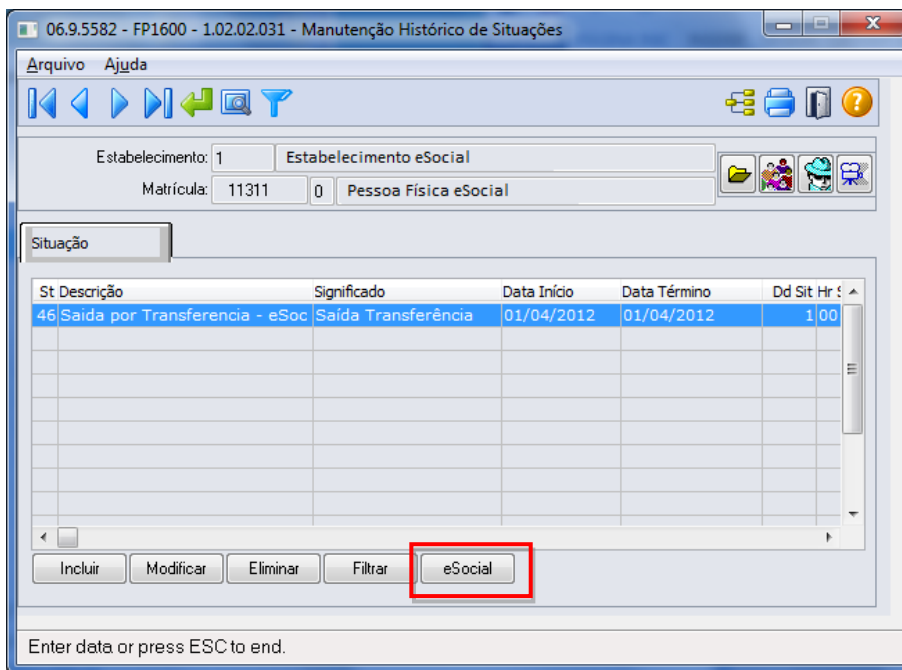

Ao clicar no botão eSocial, será acessada a tela **FP1600E – Complemento Sucessão Vínculo**:

06.9.5582 - FP1600E - 1.00.00.000 - Complemento Sucessão Vínculo

Estabelecimento: 1 Estabelecimento eSocial

Matrícula: 11311 0 Pessoa Física eSocial

Situação: 44 SAIDA POR TRANSFERENCIA

Data Início: 01/04/2012

Horário Início: 00:00

Sucessão Vínculo

CNPJ Sucessora: 74.256.314/0001-96

Motivo Transferência: 11 Transferência de empregado para empresa do mesmo grupo empresarial que tenha assumido os encargos trabalhistas, sem que tenha havido rescisão do contrato de trabalho

OK Cancelar Ajuda

Enter data or press ESC to end.

Campo:

Campo	Descrição	Validações/Regras
CNPJ Sucessora	Informar o número do CNPJ da empresa sucessora.	Obrigatório ser informado. OBS: quando na situação estiver informado a empresa e o estabelecimento destino, o CNPJ Sucessora será automaticamente sugerido ao entrar neste programa.
Motivo Transferência	Informar o motivo de transferência, conforme tabela 19 do eSocial: <ul style="list-style-type: none"> • 11 – Transferência de empregado para empresa do mesmo grupo empresarial que tenha assumido os encargos trabalhistas, sem que tenha havido rescisão do contrato de trabalho. • 12 – Transferência de empregado da empresa consorciada para o consórcio que tenha assumido os encargos trabalhistas, e vice-versa, sem que tenha havido rescisão do contrato de trabalho. • 13 – Transferência de empregado de empresa ou consórcio, para outra empresa ou consórcio que tenha assumido os encargos trabalhistas por motivo de sucessão (fusão, cisão ou incorporação), sem que tenha havido rescisão do contrato de trabalho. 	Obrigatório ser informado.

Função: FP1600 – Manutenção Histórico de Situações – Alteração Espécie Benefício

Objetivo: Permitir que seja informada a alteração da espécie do benefício feita pelo INSS. Estas informações serão utilizadas na geração da mensagem destinada ao eSocial, conforme layouts **S-2325 - Alteração do Motivo do Afastamento**.

Descrição: Para o eSocial, há a necessidade de identificar quando uma situação de afastamento tem sua espécie alterada pelo INSS, isto é, quando o motivo do afastamento é alterado conforme tabela abaixo:

Motivo Original	Motivo Novo
01 – Acidente de trabalho.	03 – Doença.
01 – Acidente de trabalho.	14 – Aposentadoria por Invalidez.
03 – Doença.	01 – Acidente de trabalho.
03 – Doença.	14 – Aposentadoria por Invalidez.

Atualmente, quando isto ocorre, o procedimento efetuado é alterar a data da situação que está em andamento e incluir uma nova situação, conforme novo parecer do INSS.

Para que a mensagem de alteração do motivo de afastamento seja gerada corretamente para o eSocial, este procedimento precisa ser feito de uma nova maneira, conforme demonstrado abaixo:

- 1) Considere que o funcionário possui a seguinte situação de afastamento doença:

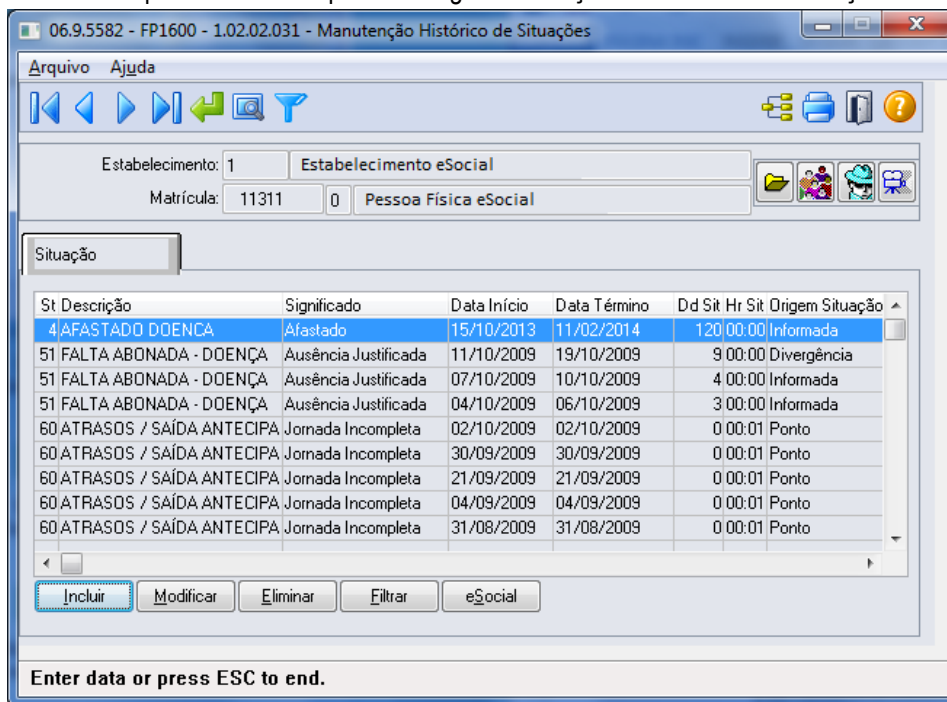

- 2) Em 25/01/2014, o INSS altera a espécie do benefício concedido, que era Doença para Acidente de Trabalho.

Conforme novo procedimento, **não deve ser alterada** a data de término do afastamento da situação 4 – Afastado Doença, mas sim, seguir os passos abaixo:

- a. Lançar a nova situação de afastamento acidente, considerando como data de início a data em que houve a alteração da espécie do benefício.

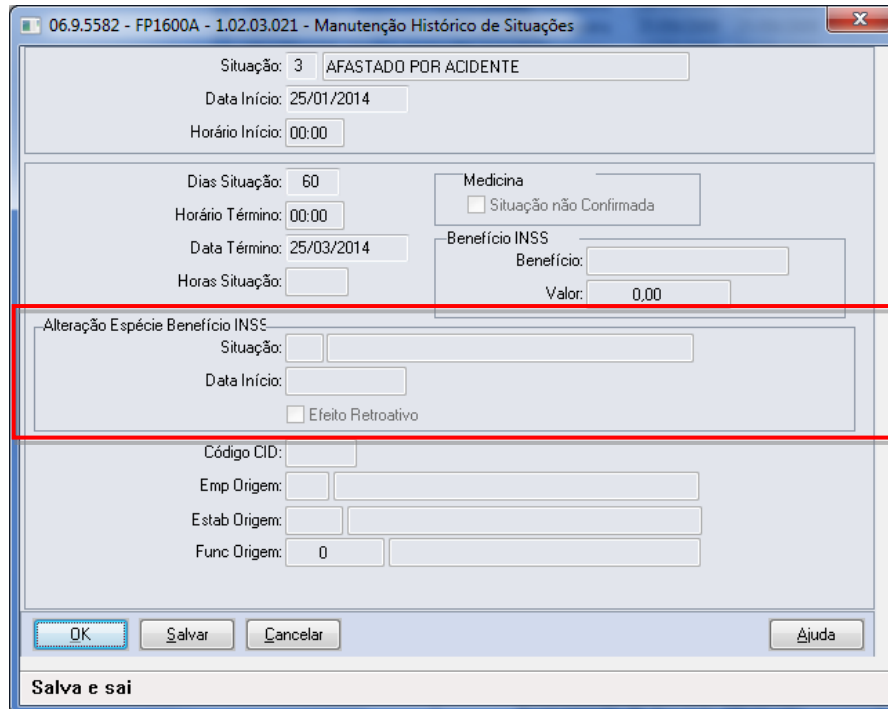

- b. Ao clicar no botão OK, o sistema vai identificar que a situação que está sendo incluída sobrepõe o período de uma situação já cadastrada.

Em seguida, o sistema irá verificar o motivo de afastamento da situação já cadastrada e o motivo de afastamento da situação que está sendo incluída. Se estes motivos se enquadrarem na tabela demonstrada no início deste tópico (FP1600), será apresentada a pergunta abaixo; caso contrário, a inclusão da situação não será permitida.

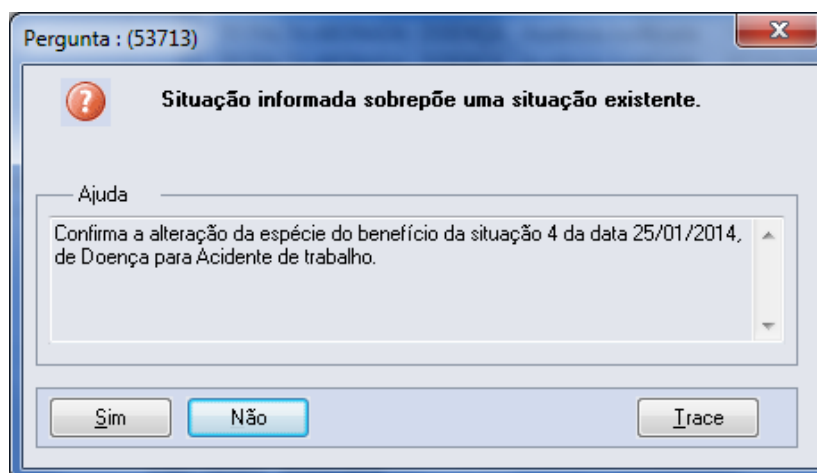

Caso a resposta para esta pergunta seja:

- **Não:** não será permitida a inclusão da situação.
- **Sim:** será atualizado na tela, no quadro Alteração Espécie Benefício INSS o código, a descrição e data de início da situação que será substituída. Também será apresentada a pergunta abaixo:

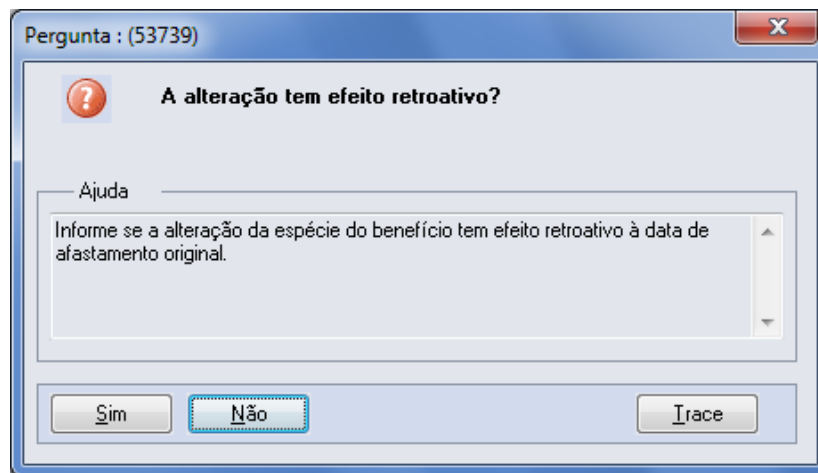

A resposta desta pergunta irá atualizar o conteúdo do campo Efeito Retroativo, localizado no quadro Alteração Espécie Benefício INSS.

- c. Por último, o sistema altera a data de término da situação já cadastrada para que seja igual à data de início da nova situação – 1, e altera também a quantidade de dias da situação.
- 3) Ao término do procedimento, as situações de afastamento do funcionário ficaram conforme demonstrado na tela abaixo:

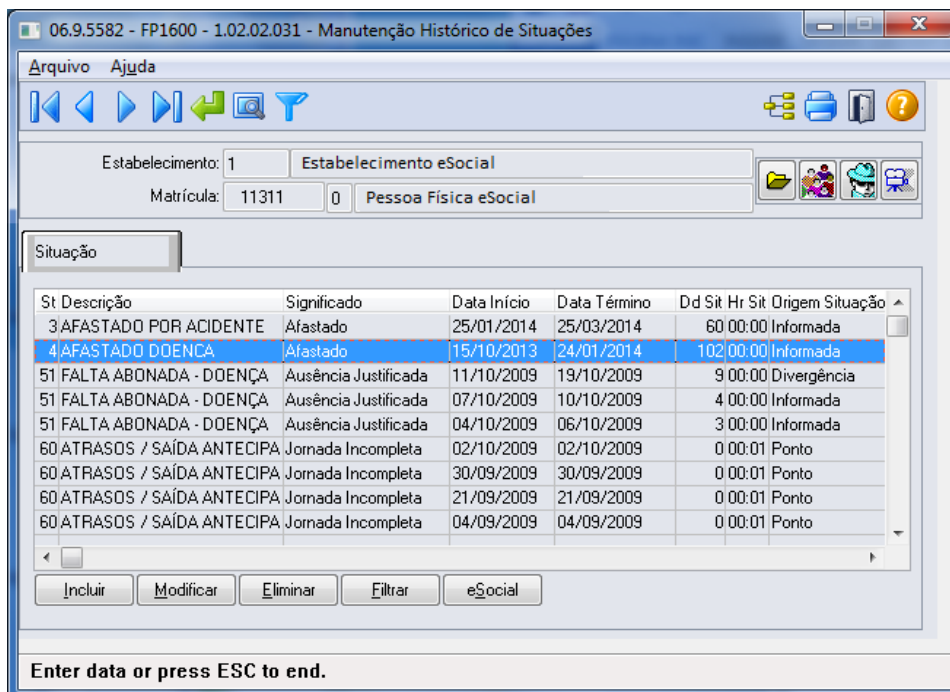

Notas:

Esta implementação reflete nos programas MT0728 – Atendimento Médico, pasta Atest. Ext e, MT0828 – Gerenciador Médico, pasta Afast.

Função: FP9194 – Cálculo das Diferenças Salariais Dissídio

Objetivo: Permitir que sejam informados os dados referentes ao dissídio, por meio deste botão, será acessado o programa **F9194B – Complemento Cálculo Diferenças Salariais**.

Descrição: A partir do momento em que, algum **estabelecimento** compreendido dentro da faixa de estabelecimentos informada na pasta de Seleção, estiver com o eSocial habilitado neste programa irá aparecer o botão eSocial ao lado esquerdo do botão Ajuda.

Este botão inicialmente vem desabilitado e, somente é habilitado depois de selecionado o campo Gera Movimento na pasta Parâmetros, passará a ser obrigatório informar os complementos para o eSocial.

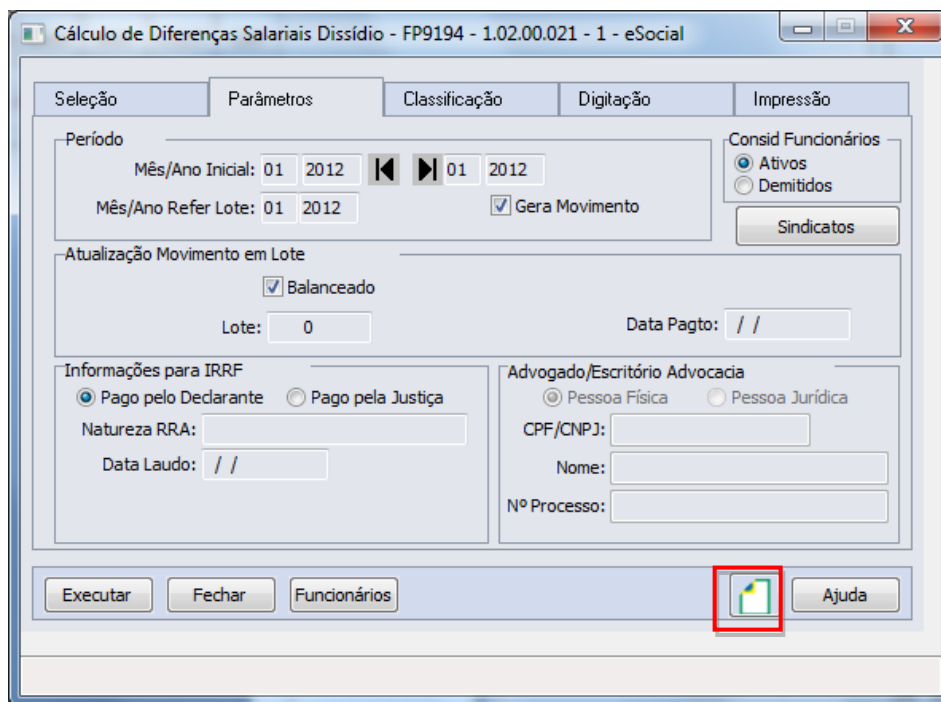

Ao clicar neste botão, será acessada a tela **FP9194B – Complemento Cálculo Diferenças Salariais**:

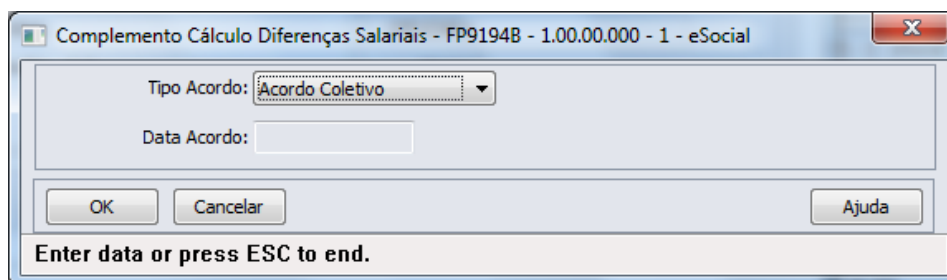

Campos:

Campo	Descrição	Validações/Regras
Tipo Acordo	Tipo de acordo: <ul style="list-style-type: none"> Acordo Coletivo. Comissão de Conciliação Prévia – CCP. Convenção. Dissídio. 	É obrigatório ser informado.
Data Acordo	Data do acordo, convenção ou dissídio.	A data deverá ser data anterior ou igual mês/ano de referência do lote, informado na pasta Parâmetros.

Nota: É obrigatório informar os complementos para o eSocial.

Função: **FP6620 – Importa Dependentes**

Objetivo: Permitir importar os dependentes e as informações complementares necessárias para o eSocial.

Descrição: No arquivo de layout deste programa, foi acrescentado o registro Informações Complementares eSocial, o qual é identificado por meio do campo Tipo de Informação: 3 – eSocial. Este contém os mesmos campos do programa complemento **FP1760C – Complemento Dependentes**.

Campos: Para detalhes sobre os novos campos, sua obrigatoriedade, entre outros, verificar no programa FP6620, por meio do botão Editar Layout da pasta Layout.

Função: **FP6600 – Importa Funcionários**

Objetivo: Permitir importar funcionários com as informações complementares necessárias para o eSocial.

Descrição: No arquivo de layout deste programa, foram acrescentados quatro novos tipos de registros: 7, 8, 9 e 10, que contém os campos complementares para o eSocial, referente ao funcionário e à sua pessoa física.

Campos: Para detalhes sobre os novos campos, sua obrigatoriedade, entre outros, verificar no programa FP6600, por meio do botão Editar Layout da pasta Layout.

Nota: As validações dos demais campos, são as mesmas efetuadas no complemento eSocial dos programas FP1500 – Manutenção Funcionários e FP1440 – Manutenção Pessoa Física.

Ainda que o eSocial não esteja habilitado para o estabelecimento do funcionário que será importado, é necessário informar no arquivo de importação os registros 7, 8, 9 e 10 com os campos de ordem 1, 2, 3, 4, 5 e 6. Para os demais campos, não é necessário informar o valor, mas deve ser informado o separador, conforme indicado no layout.

Função: **FP6610 – Importa Funcionários Contratos Especiais**

Objetivo: Permitir importar funcionários contratos especiais com as informações complementares necessárias para o eSocial.

Descrição: No arquivo de layout deste programa, foram acrescentados quatro novos tipos de registros: 6, 7, 8 e 9, que contém os campos complementares para o eSocial, referente ao funcionário e à sua pessoa física.

Campos: Para detalhes sobre os novos campos, sua obrigatoriedade, entre outros, verificar no programa FP6610, por meio do botão Editar Layout da pasta Layout.

Nota: As validações dos demais campos, são as mesmas efetuadas no complemento eSocial dos programas FP1510 – Manutenção Funcionários Contratos Especiais e FP1440 – Manutenção Pessoa Física.

Ainda que o eSocial não esteja habilitado para o estabelecimento do funcionário que será importado, é necessário informar no arquivo de importação os registros 6, 7, 8 e 9 com os campos de ordem 1, 2, 3, 4, 5 e 6. Para os demais campos não é necessário informar o valor, mas deve ser informado o separador, conforme indicado no layout.

Função: FP6660 – Importa Histórico de Situações

Objetivo: Importar os históricos de situação dos funcionários para o Manutenção Histórico de Situações (FP1600) e suas informações complementares necessárias para o eSocial.

Descrição: No arquivo de layout deste programa, foi acrescentado o registro tipo 2, identificado por meio da constante efd-afas, que o qual contém os campos complementares para o eSocial, referente ao afastamento.

Campos: Para detalhes sobre os novos campos, sua obrigatoriedade, entre outros. Verificar no programa FP6660, por meio do botão Editar Layout da pasta Layout.

Nota: As validações dos demais campos são iguais às efetuadas no complemento eSocial do programa FP1600 – Manutenção Histórico de Situações.

Função: FP6650 – Importa Informações eSocial

Objetivo: Efetuar a importação dos campos adicionais dos cadastros, necessários para a geração das informações para o eSocial.

Descrição: O programa irá possibilitar a importação das informações adicionais para eSocial, atualizando as informações complementares dos novos campos eSocial. Este programa poderá ser utilizado para completar as informações que já estão cadastradas no sistema.

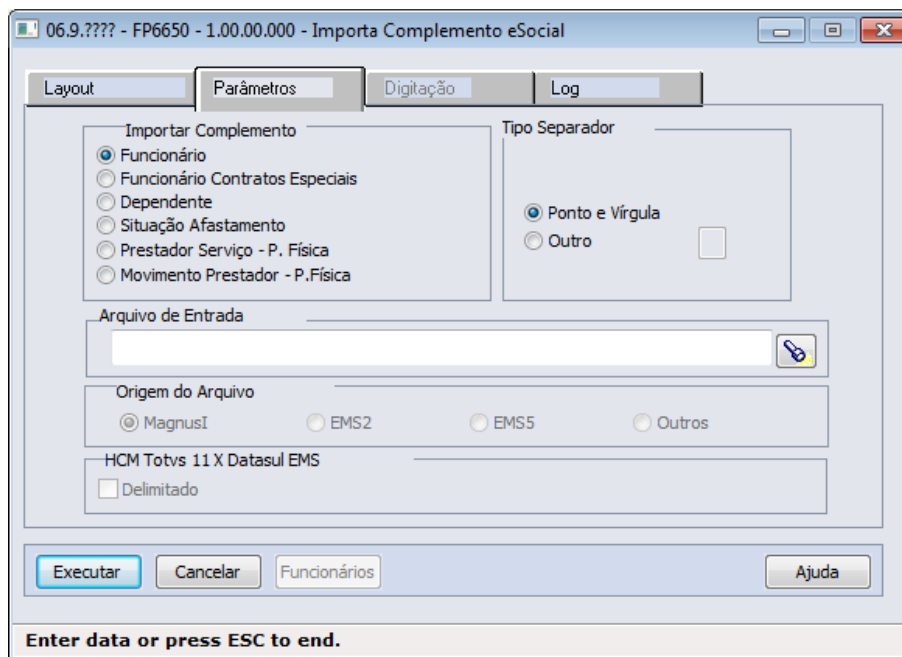

Campos Pasta Layout:

Campo	Descrição	Validações/Regras
Layout	Conforme opção selecionada demonstrará o arquivo de layout correspondente, por meio do botão Editar Layout.	Não se aplica.
Layout - Funcionário	Contém os registros 7, 8, 9 e 10 do layout do programa FP6600.	Para detalhes sobre os novos campos, sua obrigatoriedade, entre outros, verificar no programa FP6650, o arquivo da pasta Layout.
Layout - Funcionário Contratos Especiais	Contém os registros 6, 7, 8 e 9 do programa FP6610.	
Layout - Dependente	Contém o registro Informações Complementares eSocial do programa FP6620.	
Layout - Situação	Contém o registro tipo 2 do programa	

Afastamento	FP6660.
Layout - Prestador	Contém o registro tipo Complemento eSocial e Beneficiários.
Layout – Movimento Prestador	Contém o registro tipo Complemento eSocial e Beneficiários.

Nota: As opções da pasta Layout são somente para visualização dos layouts, o que vai validar qual o tipo de importação será efetuado, são as opções escolhidas na pasta Parâmetros.

Campos Pasta Parâmetros:

Campo	Descrição	Validações/Regras
Importar Complemento	Por meio deste campo, o usuário selecionará para qual informação do sistema será feita a importação das informações complementares. Opções: <ul style="list-style-type: none"> • Funcionário. • Funcionário Contratos Especiais. • Dependente. • Situação Afastamento. • Prestador – P. Física • Movimento do Prestador – P. Física 	Não se aplica.
Tipo Separador	Indica qual o caracter que foi utilizado no arquivo de importação para separar as informações do layout. Possui as seguintes opções: <ul style="list-style-type: none"> • Ponto e Vírgula. • Outro. 	Somente fica habilitado quando estiver selecionada a opção Outro, sendo neste caso, obrigatório ser informado.
Arquivo de Entrada	Indica a localização e o nome do arquivo a ser importado.	Deverá ser informado o caminho/arquivo texto contendo os dados que deverão ser importados.
Origem do arquivo	Indica a origem do arquivo de entrada. As opções disponíveis são: <ul style="list-style-type: none"> • Magnus; • EMS 2; • EMS 5; • Outros. 	Habilitado somente quando estiver selecionada a opção Movimento Prestador – P. Física. Quando selecionada a opção EMS2 é necessário informar os estabelecimentos pasta Digitação
HCM TOTVS 11 x Datasul SEM - Delimitado	Selecionar o campo caso desejar importar o arquivo do EMS com posições delimitadas.	Habilitado somente quando o campo Importar Complemento está selecionado como Movimento do Prestador – P. Física

Campos Pasta Digitação:

Campo	Descrição	Validações/Regras
Emp	Exibe a empresa a ser considerada para importação do arquivo.	Fica sempre desabilitado.
Est	Exibe o estabelecimento a ser considerado para importação do arquivo.	Fica sempre desabilitado.
Emp Origem	Exibe o código da empresa origem.	Fica habilitado para que possa ser informado

		o código da empresa origem correspondente a empresa no HCM.
Est Origem	Exibe o código do estabelecimento origem.	Fica habilitado para que possa ser informado o código do estabelecimento origem correspondente ao estabelecimento no HCM.

Campos Pasta Log:

Campo	Descrição	Validações/Regras
Imprime	Neste campo deve-se escolher uma opção para a impressão dos registros no log de execução.	Não se aplica.
Todos	Indica que todos os registros importados serão impressos no log de execução da importação.	Não se aplica.
Rejeitados	Indica que somente os registros com erros que não foram importados serão impressos no log de execução.	Não se aplica.
Destino	Neste campo deve-se escolher uma opção para a geração do log de execução da importação: Impressora, Arquivo ou Terminal.	Não se aplica.
Execução	Neste campo deve-se escolher uma opção para indicar como deverá ocorrer a execução do programa: <ul style="list-style-type: none"> • On-Line. • Batch. 	Não se aplica.
Imprime Parâmetros	Neste campo deve-se informar se deve ou não ser impressa a página de parâmetros selecionados para a execução.	Não se aplica.

Nota: É obrigatório que o parâmetro do eSocial esteja habilitado para a empresa/estabelecimento informado para que importação seja realizada.

As validações dos campos complementares do eSocial são iguais às efetuadas pelos programas de importação: FP6600 – Importa Funcionários, FP6610 – Importa Funcionários Contratos Especiais, FP6620 – Importa Dependentes, FP6660 – Importa Históricos de Situações, FP6720 – Importação Prestador de Serviço e FP6590 – Importação Movimento Prestador.

Função: **FP1720 – Manutenção Identificação do Funcionário**

FE1720 – Alteração de Contratos

Objetivo: Desativar a execução destes programas.

Descrição: Ao ser executado algum destes programas será exibida a mensagem abaixo e, depois de clicar no botão OK, a tela do programa não será aberta.

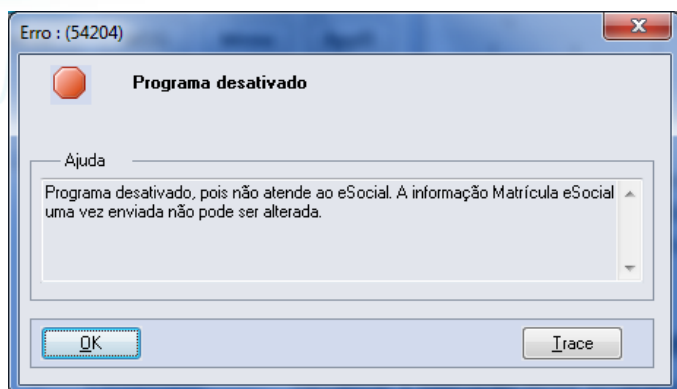

Função: FP1840 – Transferência de Funcionários

Objetivo: Permitir ao usuário complementar as informações da transferência do funcionário com dados solicitados pelo eSocial.

Descrição: Atualmente o sistema possui dois tipos de situação por Saída por Transferência, identificadas da seguinte maneira:

Código FGTS	Situação
N1	Transferência de empregado para outro estabelecimento da mesma empresa.
N2	Transferência de empregado para outra empresa que tenha assumido os encargos trabalhistas, sem que tenha havido rescisão de contrato de trabalho.

O eSocial prevê os seguintes tipos de transferência:

Motivo Desligamento	Descrição
11	Transferência de empregado para empresa do mesmo grupo empresarial que tenha assumido os encargos trabalhistas, sem que tenha havido rescisão do contrato de trabalho.
12	Transferência de empregado da empresa consorciada para o consórcio que tenha assumido os encargos trabalhistas, e vice-versa, sem que tenha havido rescisão do contrato de trabalho.
13	Transferência de empregado de empresa ou consórcio, para outra empresa ou consórcio que tenha assumido os encargos trabalhistas por motivo de sucessão (fusão, cisão ou incorporação), sem que tenha havido rescisão do contrato de trabalho.

No manual de orientação do eSocial está escrito que: “Transferências do empregado entre departamentos ou estabelecimentos da própria empresa não encerram um vínculo trabalhista e, portanto, não alteram a matrícula do empregado.”.

Observação: a matrícula a que o texto refere-se é a matrícula eSocial.

Desta forma, tomaremos por regra o seguinte:

- 1) Quando a transferência ocorrer entre estabelecimentos da mesma empresa ou entre empresas com a mesma raiz do CNPJ, o sistema irá assumir como código de situação de transferência aquela que possui o código FGTS igual a N1 e irá manter no destino a mesma matrícula eSocial da origem.

- 2) Quando a transferência ocorrer entre empresas com raiz do CNPJ diferentes, o sistema irá assumir como código de situação de transferência aquela que possui o código FGTS igual a N2, e o usuário deverá informar qual tipo de transferência (motivo desligamento) esta ocorrendo. E irá criar uma nova matrícula eSocial no destino.

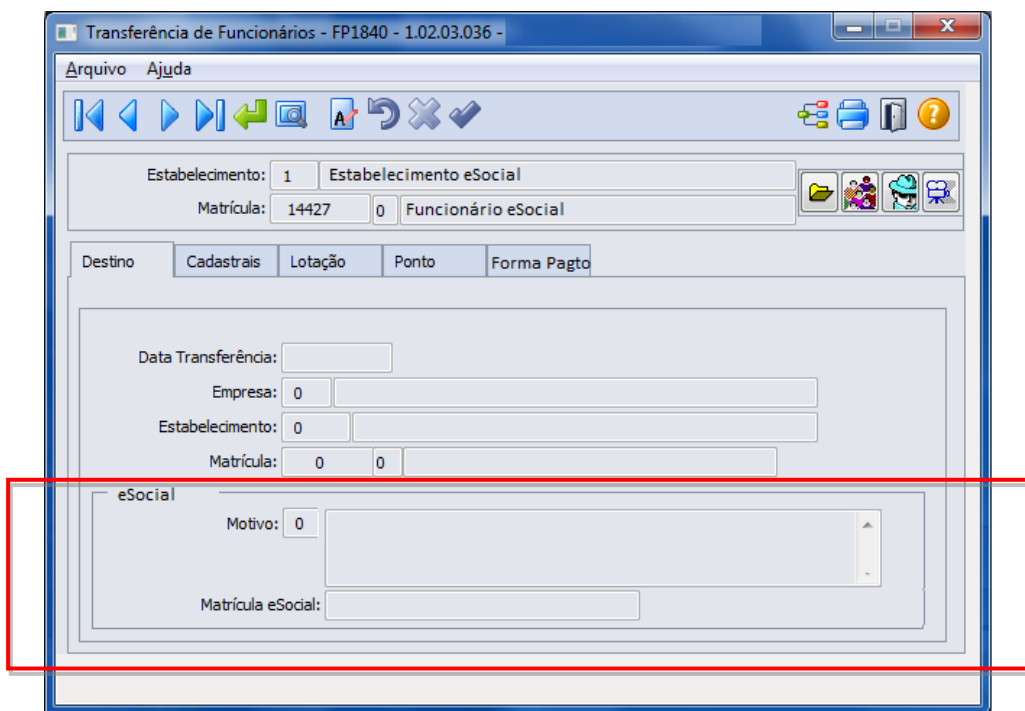

Campos Quadro eSocial:

Campo	Descrição	Validações/Regras
Motivo	<p>Informar o motivo da transferência, conforme tabela 19 do eSocial.</p> <ul style="list-style-type: none"> • 11 – Transferência de empregado para empresa do mesmo grupo empresarial que tenha assumido os encargos trabalhistas, sem que tenha havido rescisão do contrato de trabalho. • 12 – Transferência de empregado da empresa consorciada para o consórcio que tenha assumido os encargos trabalhistas, e vice-versa, sem que tenha havido rescisão do contrato de trabalho. • 13 – Transferência de empregado de empresa ou consórcio, para outra empresa ou consórcio que tenha assumido os encargos trabalhistas por motivo de sucessão (fusão, cisão ou incorporação), sem que tenha havido rescisão do contrato de trabalho. 	<p>Este campo somente fica habilitado quando o sistema identificar que a situação de transferência que será usada possui código FGTS igual a N2, ou seja, a raiz do CNPJ da empresa origem e da empresa destino são diferentes.</p> <p>Obrigatório ser informado.</p>
Matrícula	Matrícula eSocial que o funcionário terá na	Inicialmente este campo vem desabilitado.

<p>eSocial</p>	<p>empresa/estabelecimento destino.</p>	<p>Se a situação de transferência que será utilizada possuir o código FGTS igual a N1, este campo permanece desabilitado e exibe a mesma matrícula eSocial que o funcionário possui na empresa/estabelecimento origem.</p> <p>Se a situação de transferência que será utilizada possuir o código FGTS igual a N2, o sistema verifica no empregador da empresa/estabelecimento destino como está parametrizado o campo Atualização Matrícula eSocial (FP0560). Se estiver como:</p> <ul style="list-style-type: none"> • Empresa + Estabelecimento + Matrícula: este campo permanece desabilitado e exibe a nova matrícula eSocial formada com os dados do destino (empresa, estabelecimento, matrícula). • Informada: este campo é habilitado para que o usuário informe a nova matrícula eSocial.
-----------------------	---	--

Nota: Quando o usuário confirmar a transferência, será emitida uma pergunta solicitando a confirmação sobre os dados da pasta Destino (empresa, estabelecimento e matrícula), pois depois da transferência não será possível alterar estas informações (devido ao programa FP1720 ter sido desativado). Se o usuário responder Sim, o programa prossegue com a execução; caso contrário, não prossegue.

Função: **FP1850 – Transferência Coletiva de Funcionários**

Objetivo: Permitir ao usuário complementar as informações da transferência do funcionário com dados solicitados pelo eSocial.

Descrição: Este programa considera as regras descritas no programa FP1840 com relação:

- Ao código da situação de saída por transferência que será assumido;
- Ao motivo de transferência a ser informado pelo usuário.

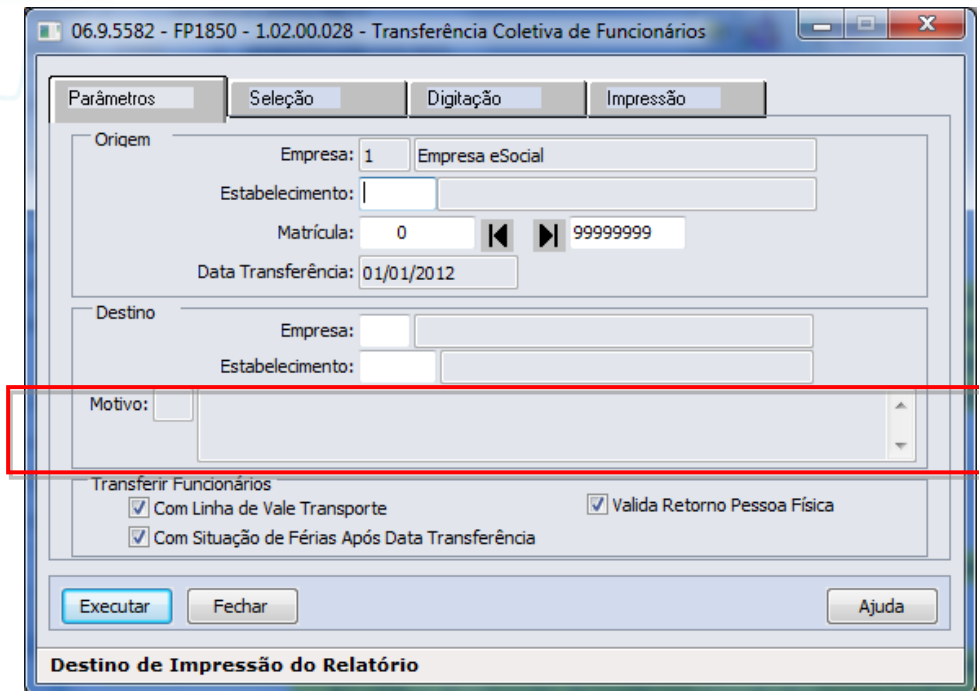

Campos Quadro Destino:

Campo	Descrição	Validações/Regras
Motivo	<p>Informar o motivo da transferência, conforme tabela 19 do eSocial.</p> <ul style="list-style-type: none"> • 11 – Transferência de empregado para empresa do mesmo grupo empresarial que tenha assumido os encargos trabalhistas, sem que tenha havido rescisão do contrato de trabalho. • 12 – Transferência de empregado da empresa consorciada para o consórcio que tenha assumido os encargos trabalhistas, e vice-versa, sem que tenha havido rescisão do contrato de trabalho. • 13 – Transferência de empregado de empresa ou consórcio, para outra empresa ou consórcio que tenha assumido os encargos trabalhistas por motivo de sucessão (fusão, cisão ou incorporação), sem que tenha havido rescisão do contrato de trabalho. 	<p>Este campo somente fica habilitado quando o sistema identificar que a situação de transferência que será usada possui código FGTS igual a N2, ou seja, a raiz do CNPJ da empresa origem e da empresa destino são diferentes.</p> <p>Obrigatório ser informado.</p>

Nota:

A atualização do campo Matrícula eSocial na empresa/estabelecimento destino ocorre da seguinte maneira:

- Se a situação de transferência que será utilizada possuir o código FGTS igual a N1, a atualização será feita com a mesma matrícula eSocial que o funcionário possui na empresa/estabelecimento origem.
- Se a situação de transferência que será utilizada possuir o código FGTS igual a N2, o sistema verifica no empregador da empresa/estabelecimento destino como está parametrizado o campo Atualização Matrícula eSocial (FP0560). Se estiver como:

- **Empresa + Estabelecimento + Matrícula:** a atualização será feita com os dados do destino (empresa, estabelecimento, matrícula).
- **Informada:** o tratamento ainda não foi implementado. É necessário informar a matrícula eSocial na empresa/estabelecimento destino por meio do programa FP1500.

Função: FP1840 – Transferência de Funcionários e

Função: FP1850 – Transferência Coletiva de Funcionários

Objetivo: Efetuar o tratamento das informações do complemento eSocial do funcionário e de suas informações no processo de transferência individual e coletiva.
Efetuar o encerramento das atividades desempenhadas eSocial e das condições diferenciadas de trabalho eSocial dos funcionários transferidos.

Descrição: Os programas de transferência, individual e coletiva, foram alterados para:

1) Transferir para a empresa/estabelecimento/matricula destino as seguintes informações:

- **Funcionário/Participante:** serão transferidos os seguintes campos do complemento eSocial:

Campo
Indicativo Admissão
Categoria
Regime Trabalhista
Regime Previdenciário
Regime Jornada
Alvará Judicial
Natureza Atividade
Expedição CNH
Emissor CNH
Natureza Estágio
Nível Estágio
Apólice Seguro
Área Atuação
Supervisor
Instituição Ensino
Agente Integração

Observação:

- O campo Tipo Admissão será gerado com o valor “Admissão”.
 - Os campos dos quadros “Trabalhador Temporário” e “Descrição Salário Variável”, e das pastas Sucessão Vínculo e Cessão Trabalhador não serão transferidos.
- **Habilidade Profissional:** serão transferidos os seguintes campos do complemento eSocial:

Campo
Expedição

Validade

- **Afastamentos:** serão transferidos os seguintes campos do complemento eSocial:

Campo
Nome Emitente
Número Órgão Classe
País
UF
Tipo
CNPJ Cessionário
Ônus
CNPJ Sindicato
Ônus Remuneração

- **Informações Múltiplos Vínculos:** as informações de múltiplos vínculos que estiverem cadastradas no programa FP2240 – Participantes eSocial para o mês/ano de transferência serão ser transferidas.

2) Efetuar o encerramento das atividades desempenhadas eSocial e das condições diferenciadas de trabalho eSocial dos funcionários transferidos:

- **Atividades Desempenhadas eSocial:**
Os registros de atividades desempenhadas com data de término superior à data de transferência terão a data de término alterada para o dia anterior à data da transferência, independente da sua origem (produto padrão ou cadastro/importação do eSocial).
- **Condição Diferenciada de Trabalho eSocial:**
Os registros de condições diferenciadas de trabalho com data de término superior à data de transferência terão a data de término alterada para o dia anterior à data da transferência.
Para as condições diferenciadas de trabalho do tipo Fator de Risco, também serão encerradas as datas de término dos agentes e dos EPIs relacionados à condição de trabalho diferenciada.

4.2. eSocial – Alterações no Módulo Férias e Rescisões

Função:	FR5040 – Manutenção Programação de Rescisão
Objetivo:	Permitir que seja informado o complemento para as programações de rescisão que estão cadastradas no sistema. Estas informações serão utilizadas na geração das mensagens destinadas ao eSocial, conforme layouts S-2400 – Evento Aviso Prévio , S2800 – Evento Desligamento e S-2680 – Trabalhador Sem Vínculo de Emprego - Término .
Descrição:	Completar as informações de aviso prévio, número atestado de óbito e processo trabalhista para o eSocial.

Manutenção Programação de Rescisões - FR5040 - 1.02.02.034 - 1 - eSocial

Arquivo Ajuda

Estabelecimento: 1 ESTABELECIMENTO eSOCIAL
 Matrícula: 10005 0 FUNCIONÁRIO eSOCIAL

Situação: 81 RESCISAO SJC INICIAT. EMPRES
 Tipo Aviso: Trabalhado
 Dias Aviso: 30,0
 Jornada Trabalho: Reduz 2 horas dia
 Local: 0 DORI ALIMENTOS LTDA
 FGTS Período: Indenizado
 Percent Multa FGTS: 40,00
 Código Saque FGTS: 01
 VI Depósitos FGTS: 0,000
 Valor Juros FGTS: 0,000

Data Desligamento: 03/02/2012
 Início Aviso: 05/01/2012
 Término Aviso: 03/02/2012
 Data Pagamento: 04/02/2012
 Data Aviso: 04/01/2012
 Recebe Dias Até:

Tipo Movimentação
 Automática Manual

Tipo Rescisão
 Efetivo Simulado

Tipo Cheque
 Nenhum
 Administrativo
 Comum

Rec Férias Proporc Imprime Aviso GRFP Já Emitida
 Rec 13º Proporc Movimento Atualizado Cálculo Efetuado
 FGTS Mês Anterior GRFP Aviso Prévio Já Emitido Cálculo Liberado
 Calc Adic Admitidos Seguro Desemprego Já Emitido

HomologNet

Data de desligamento da empresa

Ao clicar neste botão, será acessada a tela **FR5040B – Complemento Programação Rescisão**:

Campos:

Campo	Descrição	Validações/Regras
Aviso Prévio	Indica quem avisou o desligamento, conforme tabela abaixo: 1 - Aviso prévio trabalhado dado pelo empregador ao empregado, que optou pela redução de duas horas diárias [caput do art. 488 da CLT]. 2 - Aviso prévio trabalhado dado pelo empregador ao empregado, que optou pela redução de dias corridos [parágrafo único do art. 488 da CLT]. 3 - Aviso prévio dado pelo empregado (pedido de demissão), dispensado de seu cumprimento. 4 - Aviso prévio dado pelo empregado (pedido de demissão), não dispensado de seu cumprimento, sob pena de desconto, pelo empregador, dos salários correspondentes ao prazo respectivo (§2º do art. 487 da CLT).	Deve ser informado apenas para as programações de rescisão cujo aviso prévio precise ser enviado para o arquivo eSocial; para as demais programações deverá ser informado o código 00 – Nenhum – Aviso Prévio não irá integrar os arquivos do eSocial . Este campo fica desabilitado quando a habilitação de rescisão for de um diretor sem vínculo. E fica habilitado quando a habilitação de rescisão for de um funcionário e o tipo de aviso for igual a Trabalhado (independente da iniciativa do desligamento) ou o tipo de aviso for igual a Indenizado ou Não tem Aviso e a iniciativa do desligamento for do Funcionário.
Número Atestado Óbito	Número do registro do Atestado de Óbito.	Este campo fica habilitado e é obrigatório ser informado quando a situação de desligamento da rescisão possuir motivo de desligamento informado no complemento do eSocial do programa FP0060 igual a 09 –

		<p>Rescisão do Contrato de Trabalho por morte do Empregado ou 10 – Rescisão do Contrato de Trabalho por Morte do Empregado por Acidente de Trabalho (conforme anexo I - tabela 19 do eSocial).</p> <p>Este campo fica desabilitado quando a habilitação de rescisão for de um diretor sem vínculo.</p>
Número Processo Trabalhista	Número do processo trabalhista	<p>Deve ser informado apenas se a rescisão ocorreu por este motivo.</p> <p>Este campo fica desabilitado quando a habilitação de rescisão for de um diretor sem vínculo.</p>
Motivo Desligamento	<p>Indicativo do motivo do desligamento do Diretor Não Empregado:</p> <p>01 - Exoneração do Diretor Não Empregado sem justa causa, por deliberação da assembléia, dos sócios cotistas ou da autoridade competente.</p> <p>02 - Término de Mandato do Diretor Não Empregado que não tenha sido reconduzido ao cargo.</p> <p>03 - Exoneração a pedido de Diretor Não Empregado.</p> <p>04 - Exoneração do Diretor Não Empregado por culpa recíproca ou força maior.</p> <p>05 - Morte do Diretor Não Empregado.</p> <p>06 - Exoneração do Diretor Não Empregado por falência, encerramento ou supressão de parte da empresa.</p>	<p>Obrigatório ser informado quando a categoria do trabalhador corresponder a "Diretor Não Empregado" [721,722].</p> <p>Habilitado somente quando a habilitação de rescisão for de um diretor sem vínculo.</p>

Nota: O complemento será habilitado apenas para os funcionários com origem de contratação empresa e para as programações de rescisão do tipo Efetiva.

Função: FR5040 – Manutenção Programação de Rescisão – Botão Eliminação

Objetivo: Permitir que seja informado o complemento do cancelamento do aviso prévio para a programação de rescisão que está sendo eliminada. Estas informações serão utilizadas na geração das mensagens destinadas ao eSocial, conforme layout **S-2405 – Evento Cancelamento Aviso Prévio**.

Descrição: Ao ser clicado no botão de exclusão para eliminar uma programação de rescisão, serão feitas algumas validações para identificar se o programa de complemento eSocial referente ao cancelamento do aviso prévio deve ser executado ou não, conforme regras abaixo:

Programação de Rescisão Eliminada	Validações/Regras
Sem Aviso Prévio Informado no complemento eSocial	Não executa o programa FR5040rc – Complemento Cancelamento Aviso Prévio.
Com Aviso Prévio informado no complemento eSocial e a mensagem de Aviso Prévio pendente de envio	Não executa o programa FR5040rc – Complemento Cancelamento Aviso Prévio.
Com Aviso Prévio informado no complemento eSocial e a mensagem de Aviso Prévio enviada	Executa o programa FR5040rc – Complemento Cancelamento Aviso Prévio.

Campos:

Campo	Descrição	Validações/Regras
Cancelamento Aviso Prévio	Data do cancelamento do aviso prévio.	Deve ser uma data posterior a data do aviso prévio que está sendo cancelado. É obrigatório ser informada.
Motivo Cancelamento	Indicativo do motivo de cancelamento do aviso prévio: <ul style="list-style-type: none"> • 1 - Reconsideração prevista no artigo 489 da CLT. • 2 - Determinação Judicial. • 3 - Cumprimento de norma legal. • 9 – Outros. 	É obrigatório ser informado.

Nota:

A tela de complemento apenas será aberta se a rescisão for do tipo Efetiva, funcionário de origem de contratação igual à empresa e possuir código de aviso prévio informado no complemento do eSocial.

Caso seja clicado no botão **Cancelar** desta tela, será emitida uma pergunta solicitando a confirmação do usuário se ele deseja sair da tela, pois os dados do cancelamento do aviso prévio são obrigatórios. Se o usuário responder:

- **Não:** a tela de cancelamento permanece aberta para que sejam informados os dados do cancelamento do aviso prévio.
- **Sim:** a tela de cancelamento será fechada e a programação de rescisão não será efetuada.

Caso seja clicado no botão **OK** desta tela, a programação de rescisão será eliminada, e os dados informados sobre o cancelamento poderão ser consultados/modificados por meio do programa FP2240 – Manutenção Participantes eSocial, na pasta Canc Aviso Pr.

Função:

FR5030 – Gera Programação de Rescisão

Objetivo:

Permitir que seja informado o complemento para as programações de rescisão que serão geradas. Estas informações serão utilizadas na geração das mensagens destinadas ao eSocial, conforme layout **S-2400** – Evento Aviso Prévio.

Descrição:

A partir do momento em que, algum estabelecimento compreendido dentro da faixa de estabelecimentos informada na pasta de Seleção, estiver com o eSocial habilitado (FP0560), no programa FR5030 irá aparecer o botão eSocial (na parte inferior da tela, ao lado esquerdo do botão Ajuda). Este botão inicialmente vem desabilitado e, somente é habilitado depois de ser informado o código da situação de rescisão na pasta Parâmetros.

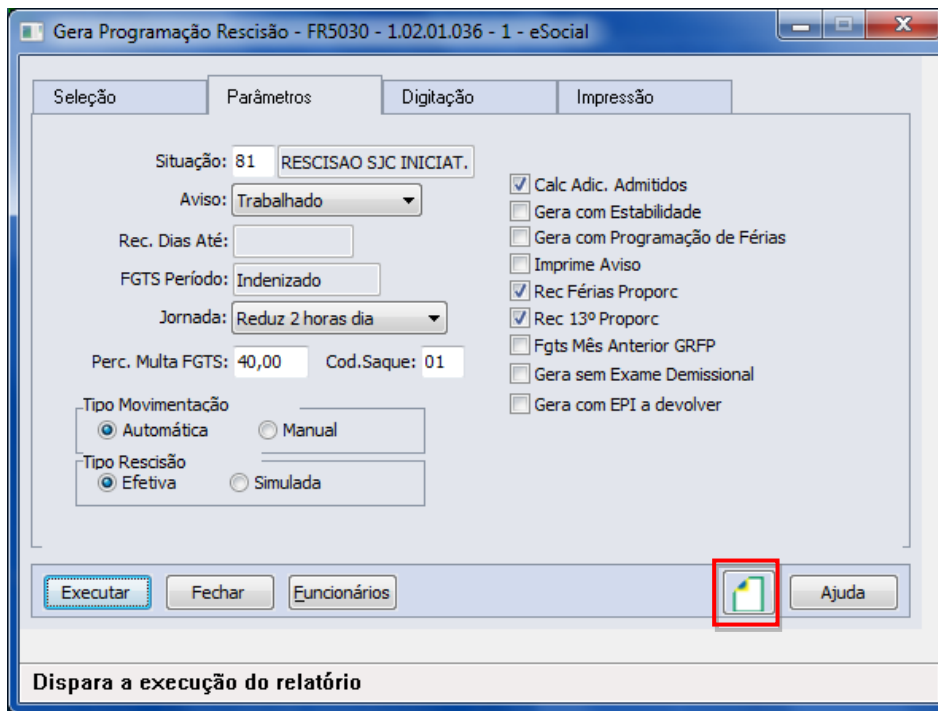

Ao clicar neste botão, será acessada a tela **FR5030A – Complemento Gera Programação Rescisão**:

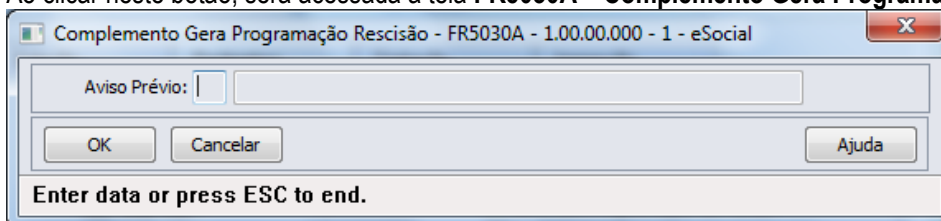

Campo:

Campo	Descrição	Validações/Regras
Aviso Prévio	Indica quem avisou o desligamento, conforme tabela abaixo: 1 - Aviso prévio trabalhado dado pelo empregador ao empregado, que optou pela	Deve ser informado apenas para as programações de rescisão cujo aviso prévio precise ser enviado para o arquivo eSocial; para as demais programações deverá ser informado o código 00 – Nenhum – Aviso

redução de duas horas diárias [caput do art. 488 da CLT].

2 - Aviso prévio trabalhado dado pelo empregador ao empregado, que optou pela redução de dias corridos [parágrafo único do art. 488 da CLT].

3 - Aviso prévio dado pelo empregado (pedido de demissão), dispensado de seu cumprimento.

4 - Aviso prévio dado pelo empregado (pedido de demissão), não dispensado de seu cumprimento, sob pena de desconto, pelo empregador, dos salários correspondentes ao prazo respectivo (§2º do art. 487 da CLT).

Prévio não irá integrar os arquivos do eSocial.

Nota:

O programa de complemento é executado para os funcionários de origem de contratação empresa e se na pasta Parâmetros estiver informado que o tipo de rescisão é Efetiva. Em outras situações ou origem de contrato é emitida mensagem de erro não permitindo que o complemento seja informado.

Durante o processamento, é verificado cada programação de rescisão gerada e, se esta for efetiva e não se referir a contratos especiais, estagiários ou diretores sem vínculo, será atualizado o complemento eSocial informado para a mesma.

Função:

FR5050 – Elimina Programação de Rescisão

Objetivo:

Permitir que sejam informados os dados referentes ao cancelamento do aviso prévio para as programações de rescisão que serão eliminadas.

Estas informações serão utilizadas na geração das mensagens destinadas ao eSocial, conforme layout **S-2405 – Evento Cancelamento Aviso Prévio**.

Descrição:

A partir do momento em que, algum estabelecimento compreendido dentro da faixa de estabelecimentos informada na pasta de Seleção, estiver com o eSocial habilitado (FP0560), no programa FR5050 irá aparecer o botão eSocial (na parte inferior da tela, ao lado esquerdo do botão Ajuda).

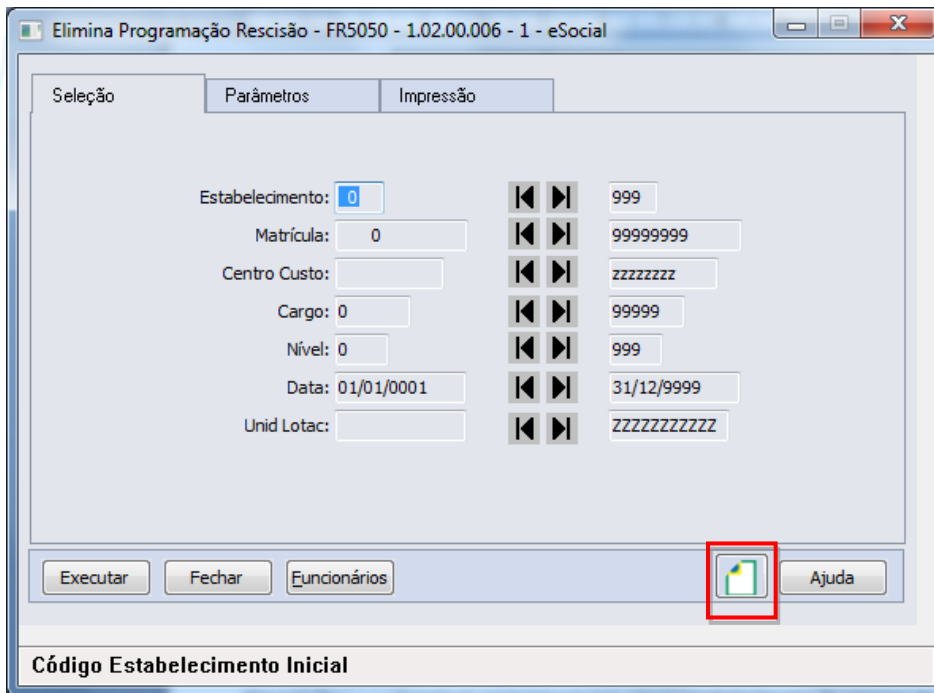

Ao clicar neste botão, será acessada para complemento das informações:

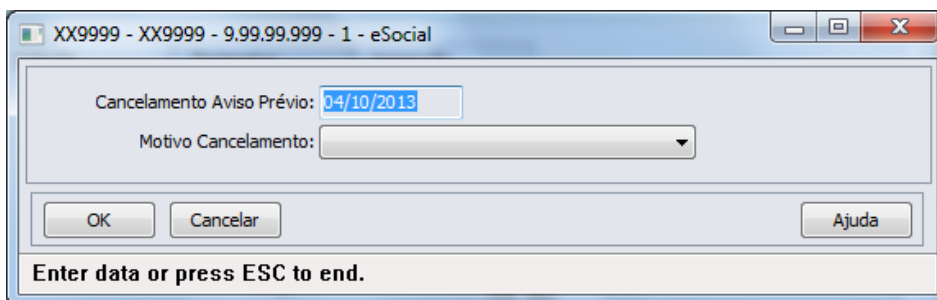

Campos:

Campo	Descrição	Validações/Regras
Cancelamento Aviso Prévio	Data do cancelamento do aviso prévio.	Deve ser uma data posterior a data do aviso prévio que está sendo cancelado. Essa verificação ocorre durante a execução do programa; sendo que, para os funcionários que tiverem data de início do aviso prévio superior à data de cancelamento informada, a programação de rescisão não será eliminada, sendo impressa uma mensagem no log do programa.
Motivo Cancelamento	Indicativo do motivo de cancelamento do aviso prévio: <ul style="list-style-type: none"> 1 - Reconsideração prevista no artigo 489 da CLT. 2 - Determinação Judicial. 3 - Cumprimento de norma legal. 	É obrigatório ser informado.

- 9 – Outros.

Nota:

A tela de complemento apenas será aberta se na pasta Parâmetros estiver selecionada a opção Efetiva ou Ambos para o campo Rescisão e o programa estiver sendo selecionado para a origem contratação Funcionários. Caso contrário, é emitida mensagem de erro não permitindo que o complemento seja informado.

Durante o processamento, é verificado cada programação de rescisão que será eliminada e, se esta for efetiva e não se referir a contratos especiais, estagiários ou diretores sem vínculo, será verificado se os dados informados no complemento eSocial referente ao cancelamento do aviso prévio serão utilizados ou não, conforme regras abaixo:

Programação de Rescisão Eliminada	Validações/Regras
Sem Aviso Prévio Informado no complemento eSocial	Não atualiza no programa FP2240, pasta Canc Aviso Pr, os dados informados no programa FR5050a – Complemento Cancelamento Aviso Prévio.
Com Aviso Prévio informado no complemento eSocial e a mensagem de Aviso Prévio enviada	Atualiza no programa FP2240, pasta Canc Aviso Pr, os dados informados no programa FR5050a – Complemento Cancelamento Aviso Prévio.
Com Aviso Prévio informado no complemento eSocial e a mensagem de Aviso Prévio pendente de envio	Não atualiza no programa FP2240, pasta Canc Aviso Pr, os dados informados no programa FR5050a – Complemento Cancelamento Aviso Prévio.

Função:

FR5240 – Reintegração de Funcionários

Objetivo:

Permitir que seja informado o complemento para reintegração que será efetuada. Esta informação será utilizada na geração das mensagens destinadas ao eSocial, conforme layout **S-2820 - Reintegração**.

Pré-requisito:

FP0030 – Manutenção Processos Administrativos/Judiciais, quando a reintegração ocorrer por Determinação Judicial.

Descrição:

A partir do momento em que, algum **estabelecimento da empresa do usuário** estiver com o eSocial habilitado (FP0560, botão eSocial, “Complementos Habilitados” ou “Geração Mensagens Habilitada”), neste programa irá aparecer o botão eSocial (na parte inferior da tela, ao lado esquerdo do botão Ajuda). Este botão inicialmente vem habilitado e, caso seja informado na pasta Parâmetros um estabelecimento que não esteja com o eSocial habilitado, o botão não fica mais visível.

Ao clicar no botão Executar, caso os dados do complemento da reintegração não tenham sido informados, será emitida uma pergunta solicitando a confirmação para continuar sem informar o complemento para o eSocial, ao responder:

- **Não:** o programa permanece na tela principal.
- **Sim:** o programa segue a execução, efetuando a reintegração do funcionário. Neste caso, se o sistema encontrar a mensagem de desligamento (S-2800) para o funcionário em questão, irá atualizar no programa FR5250 – Funcionários Reintegrados, as informações do funcionário reintegrado, permitindo posterior atualização.

Reintegração de Funcionários - FR5240 - 1.02.01.049 - 1 - eSocial

Parâmetros Lotação Impressão

Estabelecimento: 1 ESTABELECIMENTO eSOCIAL

Matrícula: 10003 FUNCIONÁRIO eSOCIAL

Data Saída: 01/01/2012

Situação: 81 RESCISAO SJC INICIAT. EMPRESA

Cartão Ponto: 10003

Executar Cancelar  Ajuda

Ao clicar neste botão, será acessada a tela **FR52040a**:

Campos:

Campo	Descrição	Validações/Regras
Tipo Reintegração	Tipo de Reintegração: <ul style="list-style-type: none"> • Por Determinação Judicial. • Por Anistia Legal. • Outros. 	Não se aplica.
Número Processo Judicial	Número do Processo Judicial da Reintegração.	Este campo fica habilitado e é obrigatório ser informado quando o tipo de reintegração for Por Determinação Judicial. O processo informado deve estar previamente cadastrado no programa FP0030 – Manutenção Processos Administrativos/Judiciais.
Número da Lei de Anistia Legal	Número da Lei de Anistia Legal: <ul style="list-style-type: none"> • Lei 6.683/1979. • Lei 8.632/1993. • Lei 10.559/2002. • Lei 10.790/2003. • Lei 11.282/2006. 	Este campo fica habilitado e é obrigatório quando o tipo de reintegração for Por Anistia Legal.
Data Efeito Reintegração	Data de Reintegração do Funcionário.	Data a partir da qual o funcionário será considerado como reintegrado.
Data Efetivo Retorno	Data de retorno efetivo ao trabalho.	Data efetiva que funcionário retornou.

Nota:

Posteriormente, o usuário poderá corrigir estes dados no programa FR5250 – Funcionários Reintegrados. Para as reintegrações por Determinação Judicial, o relacionamento entre o processo judicial e o funcionario reintegrado será criado durante a execução deste programa; podendo ser consultado no programa FP0030 – Manutenção Processos Administrativos/Judiciais.

Função: FR5250 – Funcionários Reintegrados

Objetivo: Permitir que o usuário complemente a reintegração do funcionário com as informações adicionais necessários para o eSocial. Esta informação será utilizada na geração das mensagens destinadas ao eSocial, conforme layout **S-2820 - Reintegração**.

Pré-requisito: FP0030 – Manutenção Processos Administrativos/Judiciais, quando a reintegração ocorrer por Determinação Judicial.

Descrição: Este programa somente poderá ser acessado a partir do momento em que, algum **estabelecimento da empresa do usuário** estiver com o eSocial habilitado (FP0560, botão eSocial, “Complementos Habilitados” ou “Geração Mensagens Habilitada”).

As informações visualizadas neste programa são referentes aos funcionários que foram reintegrados depois da habilitação do eSocial para o seu estabelecimento.

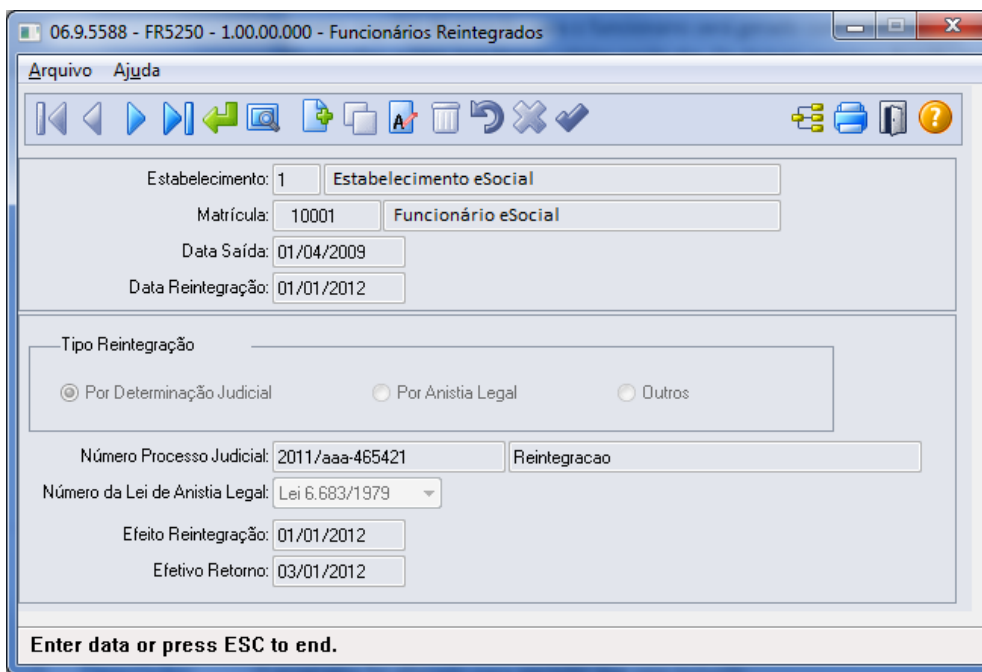

Campos:

Campo	Descrição	Validações/Regras
Estabelecimento	Estabelecimento do funcionário reintegrado.	
Matrícula	Matrícula do funcionário reintegrado.	Somente aceita funcionário que foi reintegrado pelo sistema, por meio da função FR5240.
Data Saída	Data de desligamento do funcionário.	Não se aplica.
Data Reintegração	Data em que foi efetuada a reintegração do funcionário.	Não se aplica.
Tipo Reintegração	Tipo de Reintegração: <ul style="list-style-type: none"> • Por determinação Judicial. • Por Anistia Legal. • Outros. 	Não se aplica.
Número Processo Judicial	Número do Processo Judicial da Reintegração.	Este campo fica habilitado e é obrigatório ser informado quando o tipo de reintegração for

		Por Determinação Judicial. O processo informado deve estar previamente cadastrado no programa FP0030 – Manutenção Processos Administrativos/Judiciais.
Número da Lei de Anistia Legal	Número da Lei de Anistia Legal: <ul style="list-style-type: none"> • Lei 6.683/1979. • Lei 8.632/1993. • Lei 10.559/2002. • Lei 10.790/2003. • Lei 11.282/2006. 	Este campo fica habilitado e é obrigatório quando o tipo de reintegração for Por Anistia Legal.
Data Efeito Reintegração	Data de Reintegração do Funcionário	Informar a data a partir da qual o funcionário deverá ser considerado como reintegrado.
Data Efetivo Retorno	Data de retorno efetivo ao trabalho	Informar a data do efetivo retorno ao trabalho.

Nota:

A tela demonstrará os valores informados pelo usuário no complemento do programa de reintegração ou os valores assumidos automaticamente, caso não tenha sido informado o complemento do programa de reintegração.

Inclusão: somente poderão ser informados funcionários que foram reintegrados pelo sistema.

Cópia: a opção de copiar registros não está habilitada, pois cada funcionário reintegrado tem seus próprios dados reintegração.

Eliminação: a opção de eliminação não está habilitada, pois estas informações são necessárias para envio ao eSocial.

4.3. eSocial – Alterações nos Módulos Medicina e Segurança

4.3.1. Processos Relacionados ao Atendimento Médico

Função:

MT0728 – Atendimento Médico

Objetivo:

Para o eSocial, deverão ser enviadas para o governo informações de afastamentos dos funcionários.

Para os casos de afastamentos solicitados por avaliação médica ou casos de afastamentos por acidente, deverão ser enviadas para o governo as informações complementares do médico, e, se for acidente de trânsito deverá indicar ainda o tipo ocorrido (Nenhum, Atropelamento, Colisão ou Outros).

Descrição:

Na pasta “Cons Méd.”, foi acrescentado o botão “eSocial” que ficará habilitado somente se existir registro de afastamento para a consulta médica.

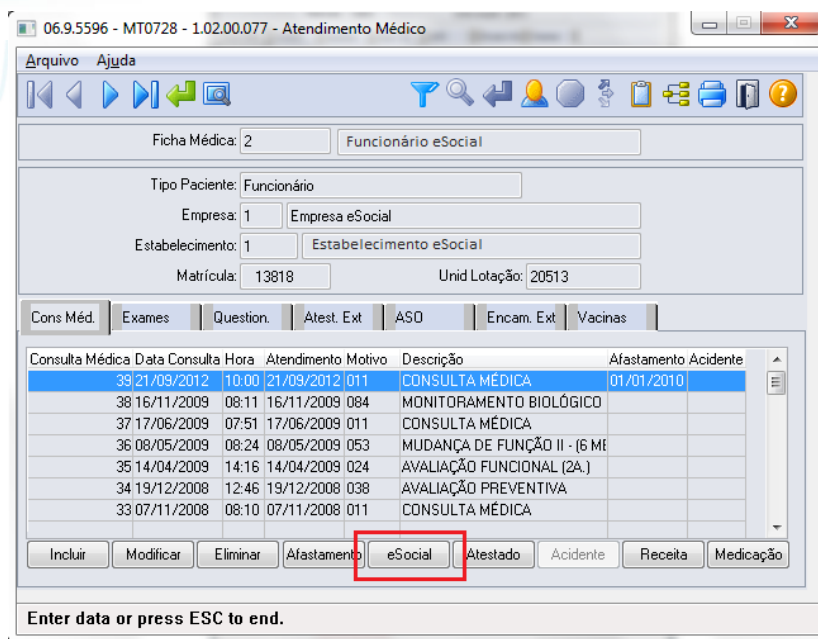

Na pasta “Atest Ext”, foi acrescentado o botão “eSocial” que ficará habilitado somente se existir registro de Atestado Externo.

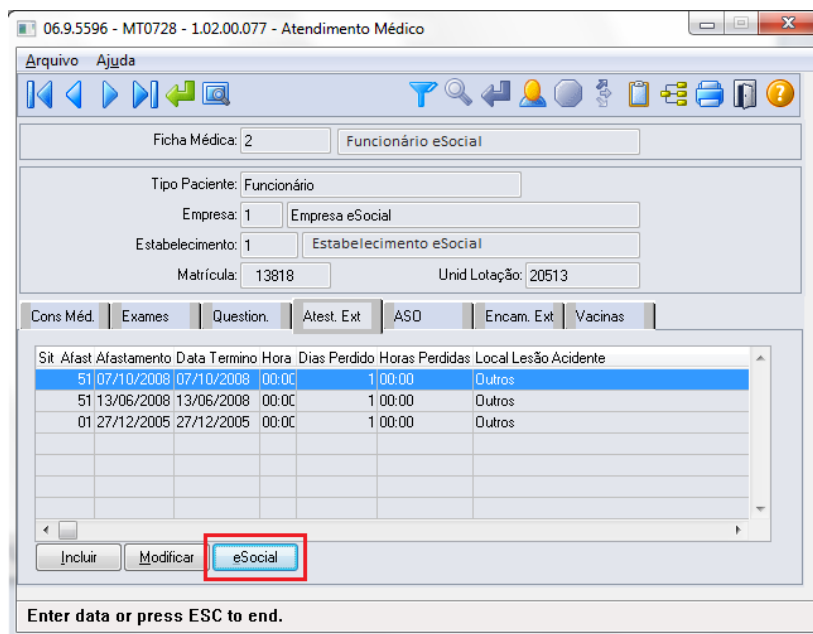

Os botões de ambas as pastas obedecem as seguintes regras:

- São desabilitados quando nos parâmetros do módulo Medicina (MT0004) **não** estiver com o campo “Atualiz Afast FP” selecionado.
- Na seleção do botão, quando o tipo de contratação do funcionário for diferente de 1 – Empresa e 6 – Estagiário será apresentada mensagem de validação “Origem de Contratação Incorreta” (53204).
- Na seleção do botão será chamado o programa FP1600B somente quando for um afastamento médico ou acidente de trânsito.

MT0728G – Cadastro Afastamento Paciente

Na inclusão ou modificação de um afastamento ou atestado externo, se for um afastamento médico ou acidente de trânsito serão atualizadas automaticamente as informações do complemento do afastamento para o eSocial.

Conforme o médico informado no afastamento, serão buscados os dados do médico do cadastro do SESMT (MT0023) ou o Médico Externo se for atestado externo (MT0046), e atualizar os dados do complemento do eSocial (FP1600b):

- Nome Emitente.
- Número Órgão Classe.
- País.
- UF.

Essas informações poderão ser visualizadas ao abrir o complemento por meio do novo botão eSocial.

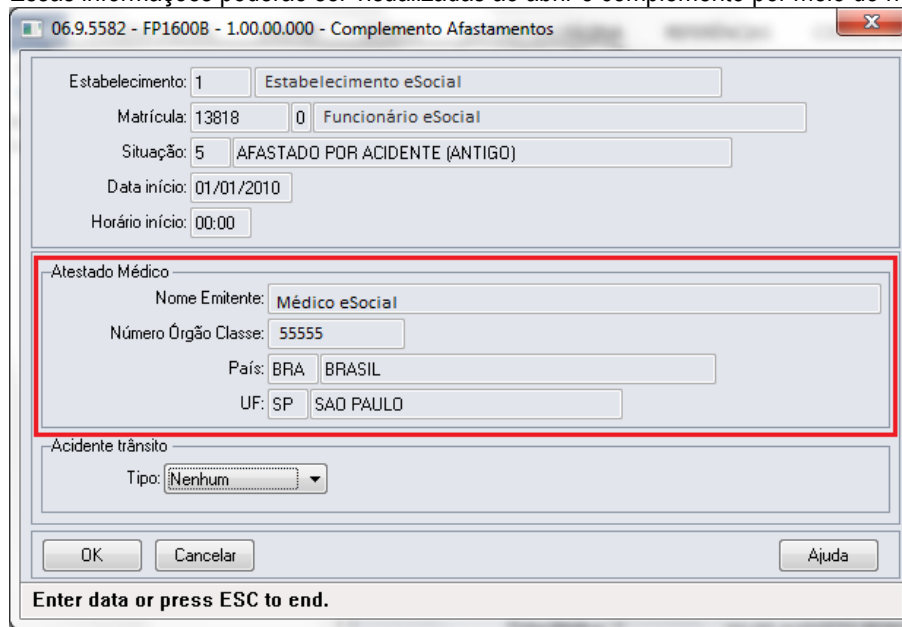

Função:

MT0728 – Atendimento Médico

Objetivo:

Quando era incluído um afastamento que sobrepõe um já existente por meio do módulo Medicina do Trabalho, era eliminado o afastamento anterior e criado o novo. Porém quando é alteração de espécie de benefício, o afastamento já existente deve ser encerrado e criado o novo afastamento.

Descrição:

Foi alterado para que na inclusão do afastamento pelo módulo Medicina do Trabalho que esteja sobrepondo um afastamento já existente, seja apresentada uma mensagem ao usuário para realizar o tratamento de encerramento do afastamento anterior e criação do novo.

Caso o usuário não confirme a mensagem apresentada, passará para o tratamento da eliminação já existente.

Função:

MT0828 – Gerenciador Médico

Objetivo:

Para o eSocial, deverão ser enviadas para o governo informações de afastamentos dos funcionários.

Para os casos de afastamentos solicitados por avaliação médica ou casos de afastamentos por acidente, deverão ser enviadas para o governo as informações complementares do médico, e, se for acidente de trânsito deverá indicar ainda o tipo ocorrido (Nenhum, Atropelamento, Colisão ou Outros).

Descrição:

Na pasta "Afast", foi acrescentado o botão "eSocial".

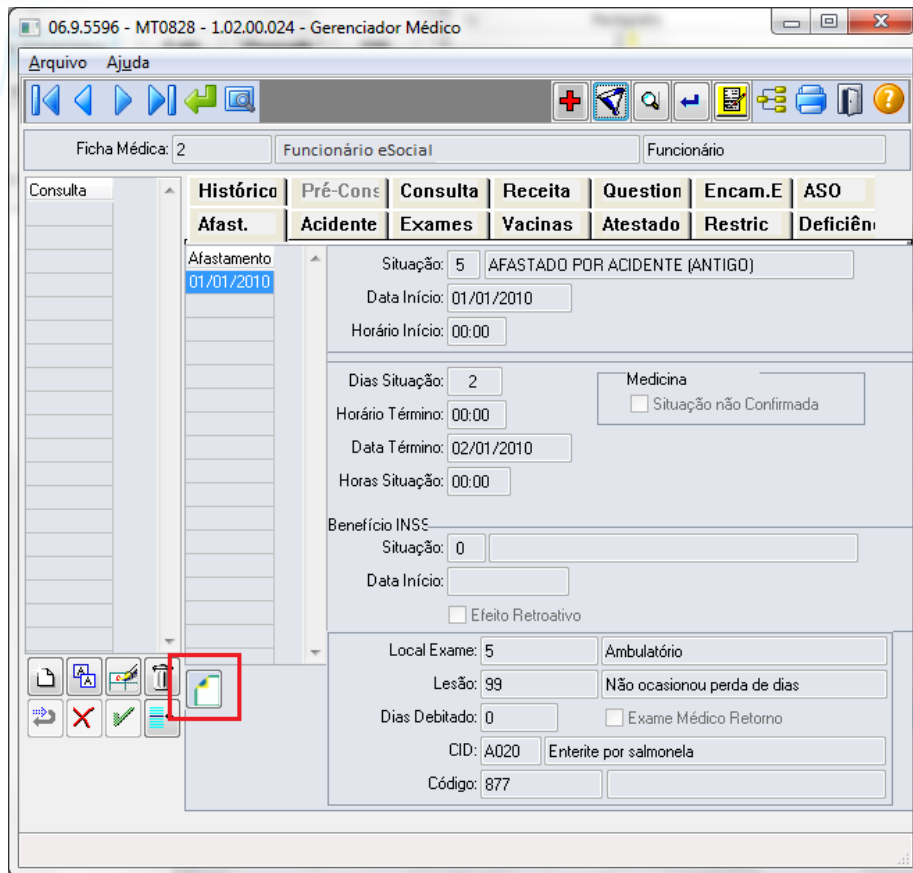

O botão obedece as seguintes regras:

- É desabilitado quando nos parâmetros do módulo Medicina (MT0004) **não** estiver com o campo “Atualiz Afast FP” selecionado.
- Na seleção do botão quando o tipo de contratação do funcionário for diferente de 1 – Empresa e 6 – Estagiário será apresentada mensagem de validação “Origem de Contratação Incorreta” (53204).
- Na seleção do botão será chamado o programa FP1600B somente quando for um afastamento médico ou acidente de trânsito.

Na inclusão ou modificação de um afastamento, se for um afastamento médico ou acidente de trânsito serão atualizadas automaticamente as informações do complemento do afastamento para o eSocial.

Conforme o médico informado no afastamento, serão buscados os dados do médico do cadastro do SESMT (MT0023), e atualizar os dados do complemento do eSocial:

- Nome Emitente
- Número Órgão Classe
- País
- UF

Essas informações poderão ser visualizadas ao abrir o complemento por meio do novo botão eSocial.

06.9.5582 - FP1600B - 1.00.00.000 - Complemento Afastamentos

Estabelecimento: 1 Estabelecimento eSocial

Matrícula: 13818 0 Funcionário eSocial

Situação: 5 AFASTADO POR ACIDENTE (ANTIGO)

Data início: 01/01/2010

Horário início: 00:00

Atestado Médico

Nome Emitente: Médico eSocial

Número Órgão Classe: 55555

País: BRA BRASIL

UF: SP SAO PAULO

Acidente trânsito

Tipo: Nenhum

OK Cancelar Ajuda

Enter data or press ESC to end.

Função: MT0828 – Gerenciador Médico

Objetivo: Quando era incluído um afastamento que sobrepõe um já existente por meio do módulo Medicina do Trabalho, era eliminado o afastamento anterior e criado o novo. Porém quando é alteração de espécie de benefício, o afastamento já existente deve ser encerrado e criado o novo afastamento.

Descrição: Foi alterado para que na inclusão do afastamento pelo módulo Medicina do Trabalho que esteja sobrepondo um afastamento já existente, seja apresentada uma mensagem ao usuário para realizar o tratamento de encerramento do afastamento anterior e criação do novo. Caso o usuário não confirme a mensagem apresentada, passará para o tratamento da eliminação já existente.

Função: MT0738 – Manutenção Atestados Externos

Objetivo: Para o eSocial, deverão ser enviadas para o governo informações de afastamentos dos funcionários. Para os casos de afastamentos solicitados por avaliação médica ou casos de afastamentos por acidente, deverão ser enviadas para o governo as informações complementares do médico, e, se for acidente de trânsito deverá indicar ainda o tipo ocorrido (Nenhum, Atropelamento, Colisão ou Outros).

Descrição: Na pasta "Atestado Ext", foi acrescentado o botão "eSocial" que ficará habilitado somente se existir registro de Atestado Externo.

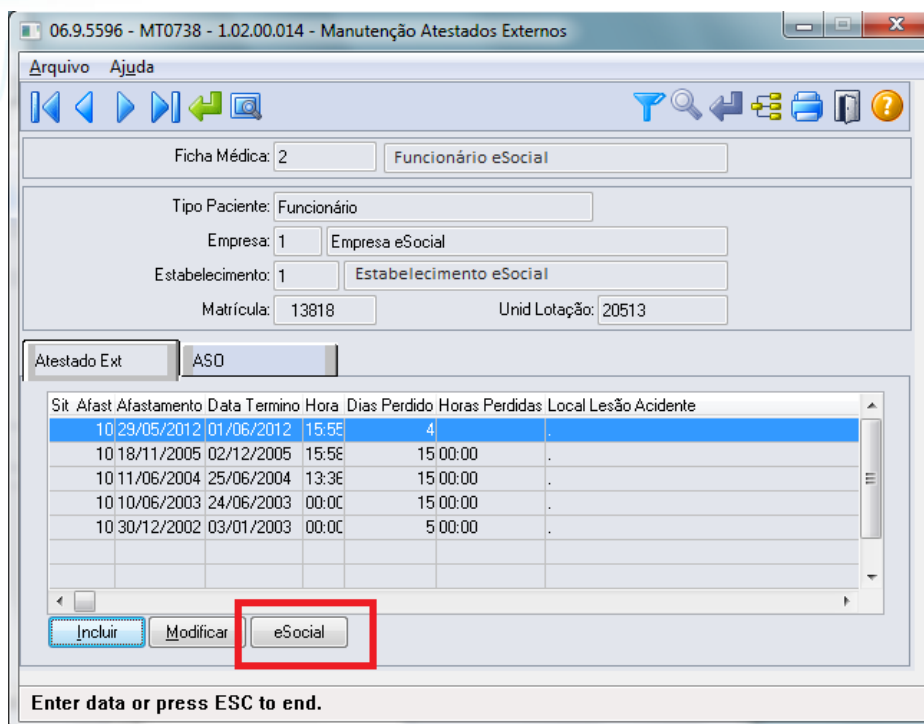

06.9.5596 - MT0738 - 1.02.00.014 - Manutenção Atestados Externos

Arquivo Ajuda

Ficha Médica: 2 Funcionário eSocial

Tipo Paciente: Funcionário

Empresa: 1 Empresa eSocial

Estabelecimento: 1 Estabelecimento eSocial

Matrícula: 13818 Unid Lotação: 20513

Atestado Ext ASD

Sit	Afast	Afastamento	Data Termino	Hora	Dias Perdido	Horas Perdidas	Local	Lesão	Acidente
10	29/05/2012	01/06/2012	15:5E		4				
10	18/11/2005	02/12/2005	15:5E		15	00:00			
10	11/06/2004	25/06/2004	13:3E		15	00:00			
10	10/06/2003	24/06/2003	00:0C		15	00:00			
10	30/12/2002	03/01/2003	00:0C		5	00:00			

Incluir Modificar eSocial

Enter data or press ESC to end.

O botão obedece as seguintes regras:

- É desabilitado quando nos parâmetros do módulo Medicina (MT0004) **não** estiver com o campo “Atualiz Afast FP” selecionado.
- Na seleção do botão quando o tipo de contratação do funcionário for diferente de 1 – Empresa e 6 – Estagiário será apresentada mensagem de validação “Origem de Contratação Incorreta” (53204).
- Na seleção do botão será chamado o programa FP1600B somente quando for um afastamento médico ou acidente de trânsito.

Na inclusão ou modificação de um atestado externo, se for um afastamento médico ou acidente de trânsito serão atualizadas automaticamente as informações do complemento do afastamento para o eSocial.

Conforme o médico informado no afastamento, serão buscados os dados do médico do cadastro de Médico Externo (MT0046), e atualizar os dados do complemento do eSocial:

- Nome Emitente.
- Número Órgão Classe.
- País.
- UF.

Essas informações poderão ser visualizadas ao abrir o complemento por meio do novo botão eSocial.

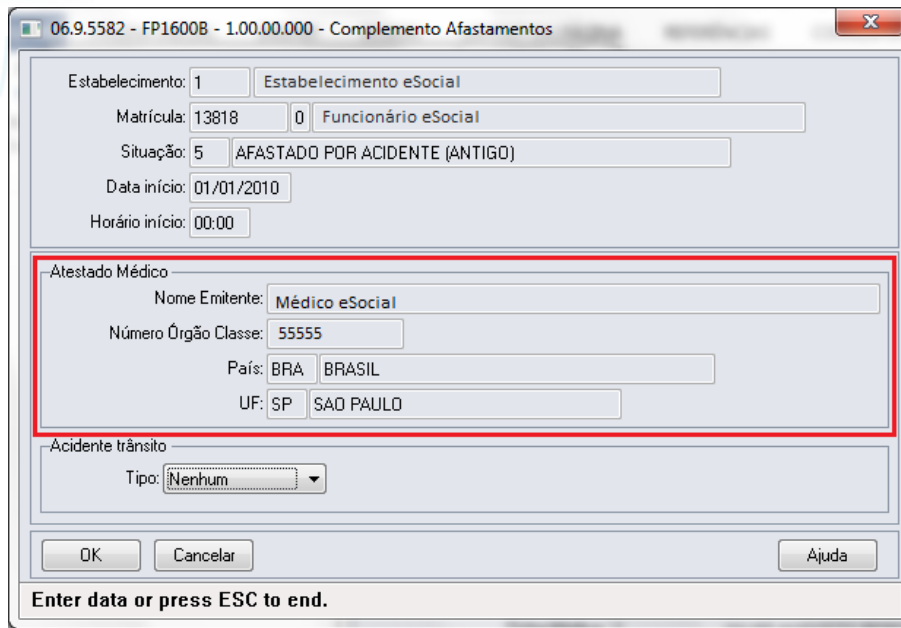

Função: MT0738 – Manutenção Atestados Externos

Objetivo: Quando era incluído um atestado externo que sobrepõe um afastamento já existente, era eliminado o afastamento anterior e criado o novo. Porém quando é alteração de espécie de benefício, o afastamento já existente deve ser encerrado e criado o novo afastamento.

Descrição: Foi alterado para que na inclusão do atestado externo que esteja sobrepondo um afastamento já existente, seja apresentada uma mensagem ao usuário para realizar o tratamento de encerramento do afastamento anterior e criação do novo.

Caso o usuário não confirme a mensagem apresentada, passará para o tratamento da eliminação já existente.

4.3.2. Processos Relacionados ao ASO – Atestado de Saude Ocupacional

Função: ST0005 – Manutenção Controle por Agente (Nocivo) - Botão Complemento eSocial

Objetivo: Relacionar o código do Agente Nocivo cadastro no produto padrão com o código de agente nocivo conforme [anexo 1 - tabela 7 eSocial](#), para permitir que as informações sejam integradas entre módulo Segurança do Trabalho e eSocial.

Pré-Requisitos: FP0560 – Estabelecimento – campo Complementos Habilitados selecionado e período Usa ASO Produto Padrão informado.

Descrição: Ao executar o programa, quando demonstrado botão eSocial será acessado o programa **ST0005f – Complemento Agente Nocivo**, permitindo que seja informado o agente SPED relacionado ao agente nocivo.

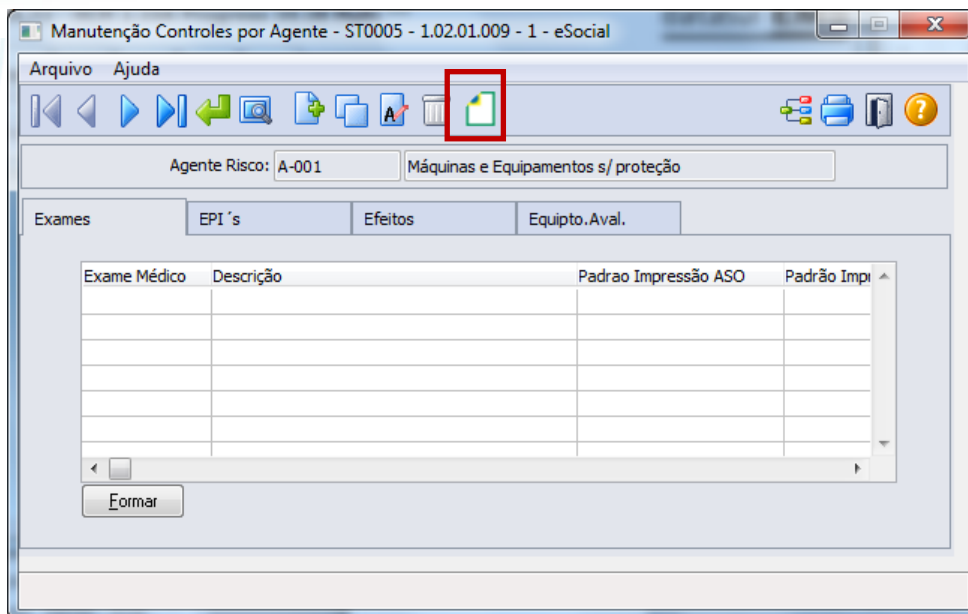

Ao clicar neste botão, será acessada a tela **ST0005F**:

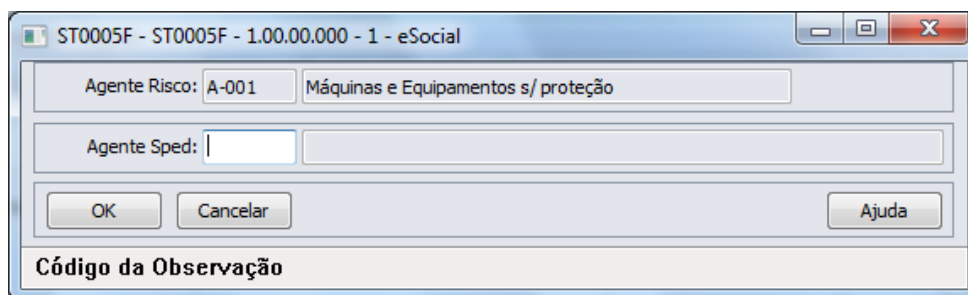

Para os Agentes Nocivos existentes, bem como para os que forem incluídos a partir do momento em que o eSocial estiver habilitado para algum estabelecimento na base de dados, se faz necessário clicar no botão eSocial e informar os dados complementares para o eSocial, em seguida, clicar no botão OK para salvar as informações.

Campos:

Agente Sped – informar Código do Agente Nocivo

Nota:

O relacionamento entre o Código do Agente cadastrado no produto padrão e o Código do Agente Nocivo deve ocorrer conforme [anexo I - tabela 7 do eSocial](#). Saliendo que, independente do código do Agente no cadastro Controle por Agente (Nocivo) ser igual ao código do Agente Nocivo eSocial, se faz necessário realizar este relacionamento.

Função:

MT2000 – Cadastro do ASO eSocial

Objetivo:

Permitir que sejam cadastrados os ASOs (Atestado de Saúde Ocupacional) e seus complementos, realizados pelos participantes da empresa (funcionários e terceiros), conforme solicitado pelo eSocial, quando não utilizado o módulo Medicina do Trabalho Datasul HCM para este fim. Os campos demonstrados em tela são necessários para atender ao eSocial conforme layout **S-2280 – ASO**.

Pré-requisitos:

FP0560 – Estabelecimento – campo Complementos Habilitados selecionado e período Usa ASO Produto Padrão informado.

Descrição:

ST0005 – Manutenção Controle por Agente (Nocivo) - Botão Complemento eSocial.

Definir o participante para o qual deseja que seja feito o registro de ASO e proceder aos registros necessários.

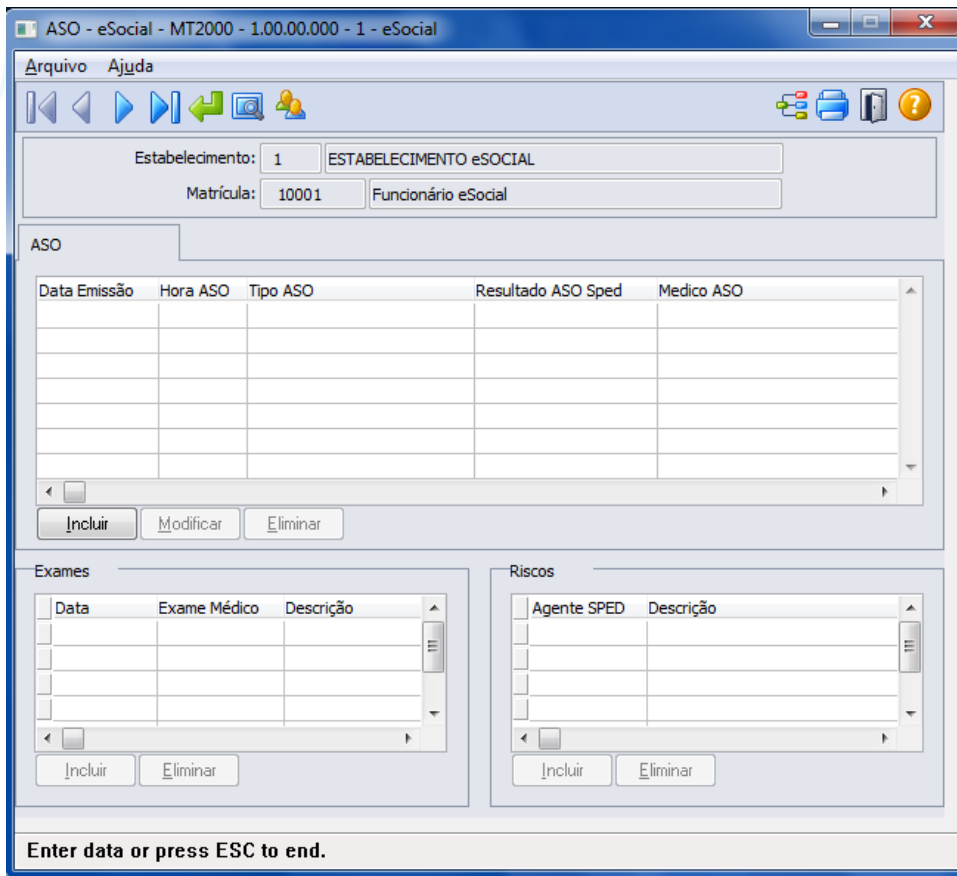

Campos:

Detalhes serão descritos na opção sem utilização dos módulos Medicina e Segurança do Trabalho (ver [Função: MT2000 – Cadastro do ASO eSocial](#)).

Nota:

Durante o período Usa ASO Produto Padrão informado no estabelecimento, os ASOs deverão ser informados por meio de um dos programas: MT0726 – Atestado Médico, MT0728 – Atendimento Médico, MT0828 – Gerenciador Médico e/ou MT0782 – Importação ASO, neste caso, este programa será utilizado apenas como consulta, todas as inclusões e alterações deverão ser realizadas pelas rotinas padrões mencionadas acima. Além, os registros demonstrados no programa MT2000 – Cadastro ASO eSocial, serão demonstrados com origem “Incluído por meio do produto padrão” e não será permitida alteração/exclusão, devendo retornar ao programa de origem do registro para os devidos ajustes.

A atualização automática entre o programa MT0726 – Atestado Médico (ASO) e o MT2000 – ASO eSocial, ocorrerá depois da execução da carga de dados prevista para ser disponibilizada em pacote posterior.

4.3.3. Processos Relacionados às Condições Diferenciadas do Trabalho

Função:

ST2060 - Cadastro das Condições Diferenciadas de Trabalho eSocial

Objetivo:

Permitir que sejam registradas as Condições Diferenciadas de Trabalho e seus complementos, as quais, os participantes da empresa (funcionários e terceiros) estejam expostos, atendendo as necessidades de envio das informações ao eSocial. Os campos demonstrados em tela são necessários para atender ao eSocial conforme layouts **S-2360-Cond Dif Trab-Início-20130405.doc** e **S-2365-Cond Dif Trab-Término**.

Pré-requisitos:

FP0560 – Estabelecimento - campo Complementos Habilitados selecionado e período Usa Condições Diferenciadas Trabalho informado.

Descrição:

A navegação do cadastro pode ser realizada com base no cadastro de participantes, podendo optar se deseja navegar em funcionário ou terceiro, esta ação será por meio de clique no botão Visualizar Terceiros localizado na parte superior esquerda, próximo aos demais botões de navegação, para alteração do tipo de participante o qual se deseja navegar.

As Condições Diferenciadas de Trabalho são compostas de um cadastro base, um cadastro complementar (filho) – Agentes de Risco e um Cadastro Neto, filho do Agente de Risco - Equipamento de Proteção Individual. No cadastro base (Condições Diferenciadas de Trabalho) serão demonstrados os dados referentes à condição de trabalho do participante.

No cadastro filho – Agente do Risco – serão demonstrados os agentes de risco para os quais, o participante está exposto na data do relacionamento com a condição diferenciada de trabalho.

No cadastro neto - Equipamento de Proteção Individual – serão demonstrados os Certificados de Aprovação (CA) dos EPIs que são utilizados pelo participante referentes ao agente de risco discriminado na data de referencia a condição diferenciada de trabalho.

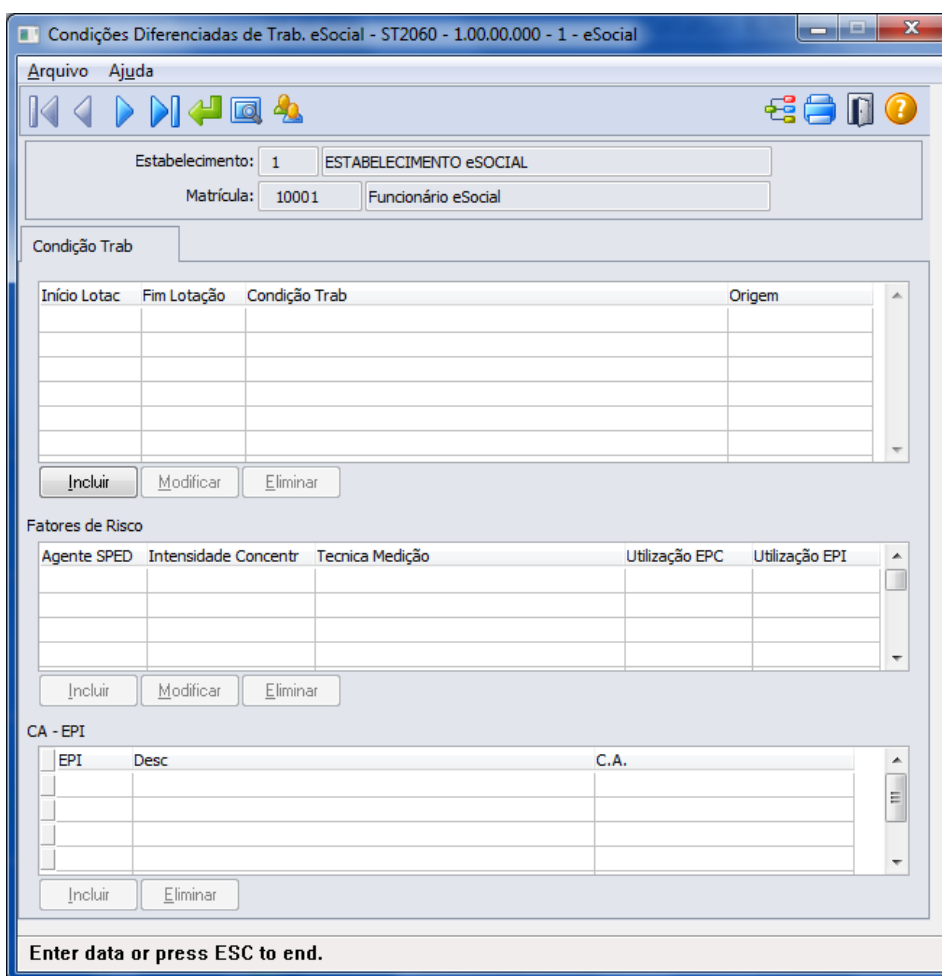

Campos:

Detalhes serão descritos na opção sem utilização dos módulos Medicina e Segurança do Trabalho (ver [Função: ST2060 - Cadastro das Condições Diferenciadas de Trabalho eSocial](#)).

Nota:

As Condições Diferenciadas de Trabalho do tipo “Fator de Risco” que ocorrerem dentro do período informado no complemento do estabelecimento, deverão ser informadas por meio dos programas de Grupo Homogêneo e seus complementos e das rotinas de entrega de EPIs aos funcionários, sendo que ao utilizar estes programas, os registros serão demonstrados no ST2060 – Cadastro das Condições Diferenciadas de Trabalho eSocial apenas como consulta e com origem “Incluído por meio do produto padrão” não permitindo

alterações/exclusões, devendo para este fim retornar ao programa que deu origem a informação para os devidos ajustes.

As Condições Diferenciadas de Trabalho com tipo diferente de “Fator de Risco” que ocorrerem dentro do período informado no complemento do estabelecimento, deverão ser informadas por meio deste programa.

A atualização automática entre os programas do grupo homogêneo e ST2060 – Cadastro das Condições Diferenciadas de Trabalho eSocial, ocorrerá depois da execução da carga de dados prevista para ser disponibilizada em pacote posterior.

4.3.4. Processos Relacionados às Atividades Desempenhadas

- Função:** **ST2000 - Cadastro Atividades Desempenhadas do Participante eSocial**
- Objetivo:** Permitir cadastrar as Atividades Desempenhadas pelos participantes da empresa (funcionários e/ou terceiros) no sistema, atendendo as necessidades de gerar as informações a serem enviadas ao eSocial, conforme layout **S-2400 - EVENTO - Atividades Desempenhadas pelo Trabalhador**.
- Pré-requisitos:** FP0560 – Estabelecimento – botão eSocial - campo Complementos Habilitados selecionado e período Usa Atividade Desempenhada informado.
- Descrição:** A navegação do cadastro pode ser realizada com base no cadastro de participantes, podendo optar se deseja navegar em funcionário ou terceiro, esta ação será por meio de clique no botão Visualizar Terceiros localizado na parte superior esquerda, próximo aos demais botões de navegação, para alteração do tipo de participante o qual se deseja navegar.

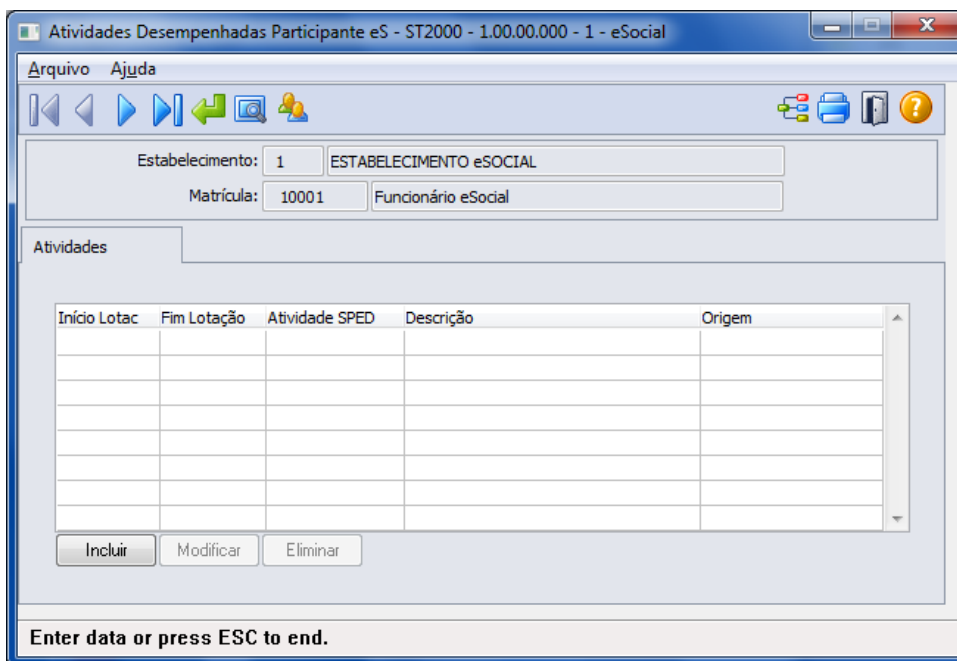

Campos: Detalhes serão descritos na opção sem utilização dos módulos Medicina e Segurança do Trabalho (ver [Função: ST2000 - Cadastro Atividades Desempenhadas do Participante eSocial](#)).

Nota: As atividades que ocorrerem dentro do período informado para registro das Atividades Desempenhadas pelos Participantes pelo produto Datasul HCM deverão ser informadas por meio do programa ST0012 – Atividades Desempenhadas pelos Funcionários.

Quando dentro do período informado no estabelecimento, este programa ST2000 – Cadastro Atividades Desempenhadas do Participante eSocial será utilizado apenas para consulta, todas as inclusões e alterações deverão ser realizadas pelas rotinas que originaram as informações.

4.3.5. Processos Relacionados à CAT – Comunicação de Acidente do Trabalho

Função: ST0701 - Acidente do Trabalho - Complemento eSocial

Objetivo: Complementar as CATs com informações solicitadas pelo eSocial.

Pré-requisitos: FP0560 – Estabelecimento – botão eSocial - campo Complementos Habilitados selecionado e período Usa CAT Produto Padrão informado.

Descrição: Ao executar o programa, quando demonstrado botão eSocial será acessado o programa **ST0701 – Complemento Cadastro de Acidente do Trabalho - eSocial**, permitindo que sejam informados os dados complementares do acidente.

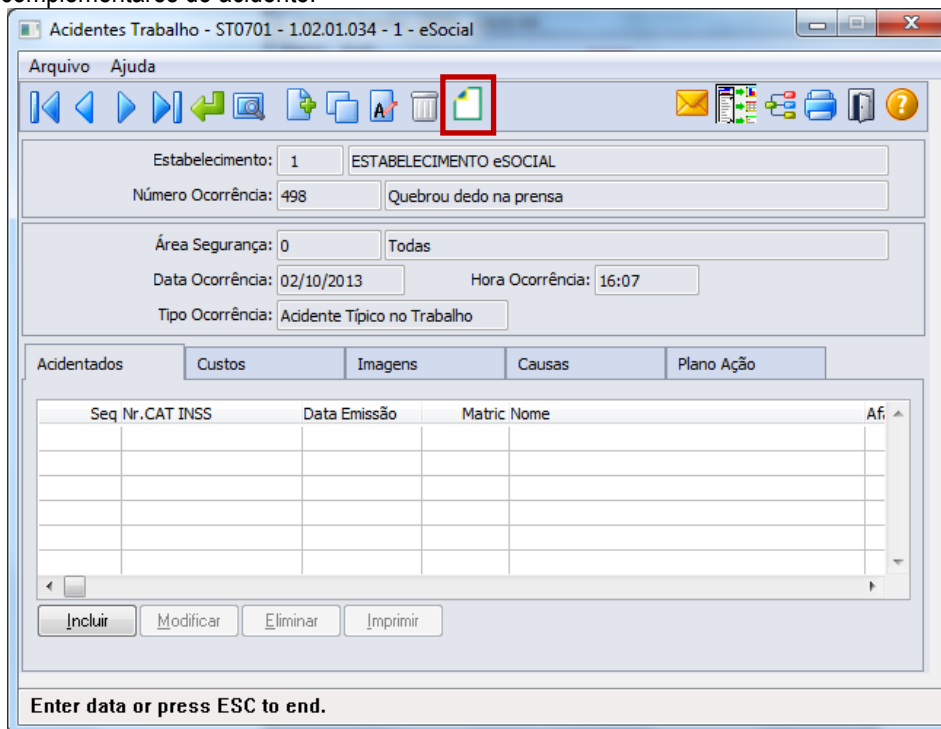

Ao clicar neste botão, será acessada a tela **ST0701I**:

Campos:

Campo	Descrição	Validações/Regras
Especificação do local do acidente	Ex. pátio, rampa de acesso, posto de trabalho, entre outros.	Não permite informação em branco
Endereço	Informação do logradouro do acidente	Não se aplica.
Número	Número do local do acidente	Não permite sem informação.
País	País referente ao local do acidente	Não permite sem informação.
Unidade Federação	Unidade Federativa do local do acidente	Não permite sem informação.
Município	Município do local do acidente.	O município informado tem que existir no cadastro de municípios para o país e UF informados.

Função:

ST0701B - Acidentando do Acidente do Trabalho - Complemento eSocial

Objetivo:

Registrar as informações complementares referente ao Acidentado, solicitadas pelo eSocial.

Pré-requisitos:

FP0560 – Estabelecimento – botão eSocial - campo Complementos Habilitados selecionado e período Usa CAT Produto Padrão informado.

Descrição:

Por meio da Pasta Acidentados, opção incluir/modificar é chamado o programa ST0701B - Acidentando do Acidente do Trabalho - Complemento eSocial, onde é disponibilizado o botão eSocial, a partir do momento em que, pelo menos um estabelecimento da base de dados estiver com o eSocial habilitado, para registro das informações complementares.

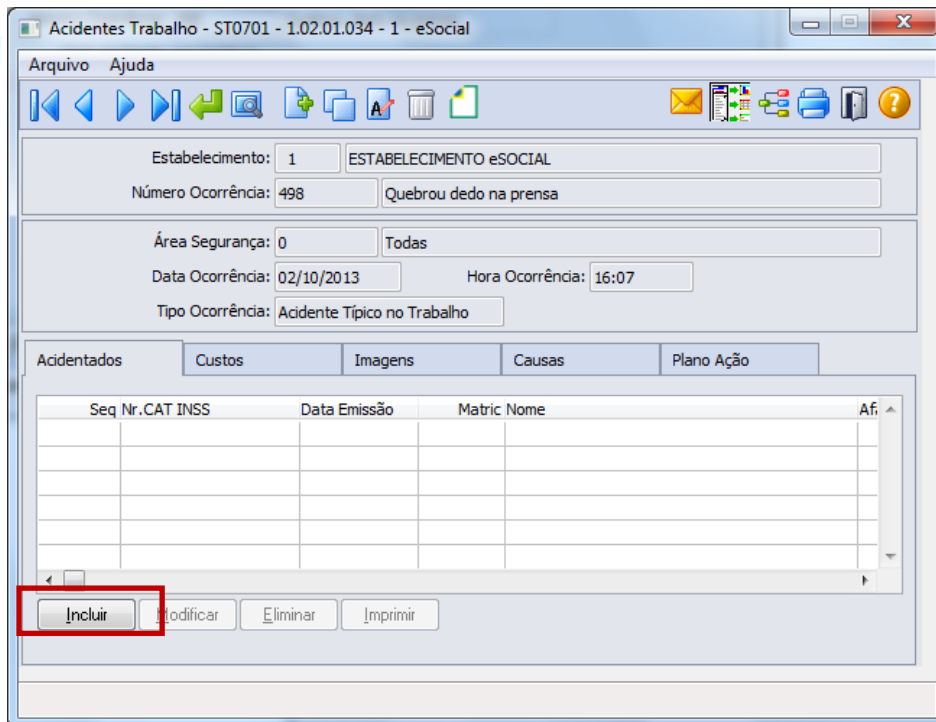

Ao clicar neste botão, será acessada a tela **ST0701B – Acidentes de Trabalho:**

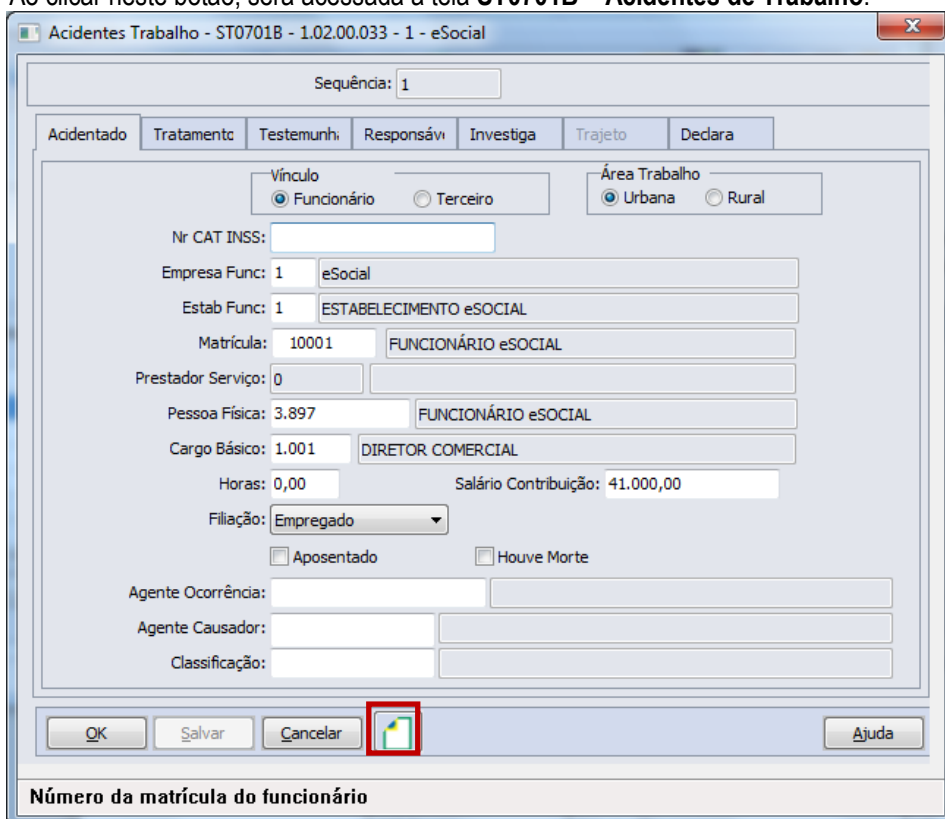

Depois da inclusão do registro de acidentado, retorne por meio do botão Modificar a esta tela, e estando parametrizado para uso no estabelecimento, será habilitado o botão eSocial (demonstrado acima) com isso, permitindo acesso ao programa abaixo para complemento de informações:

Campos:

Pasta CAT

Campo	Descrição	Validações/Regras
CAT Parcial	Sim ou não	Não se aplica.
Situação Geradora	Preencher com o código da situação geradora do acidente.	Quando informado deve constar conforme anexo I – Tabela 16 do eSocial
CAT Original	Informar código da CAT original quando tratar-se de CAT de reabertura.	Obrigatório e válido somente quando for CAT de reabertura

Pasta Tratamento

Campo	Descrição	Validações/Regras
Unidade Atendimento	Código da unidade de atendimento médico no Cadastro Nacional de Estabelecimento de Saúde.	Não se aplica.
Data Atendimento	Data do atendimento na Unidade de Atendimento.	Será obrigatório quando informada Unidade de Atendimento.
Hora Atendimento	Hora do atendimento na Unidade de Atendimento.	Será obrigatório quando informada Unidade de Atendimento.
Diagnóstico Provável	Descrição do diagnóstico realizado na unidade de atendimento.	Não se aplica.
Médico Atendimento	Nome do médico que realizou o atendimento.	Será obrigatório quando informada Unidade de Atendimento.
CRM Médico	CRM - Código do Conselho Regional de Medicina do médico que realizou o atendimento.	Será obrigatório quando informada Unidade de Atendimento.
Código CRM País	Código do país do CRM Médico.	Será obrigatório quando informada Unidade de Atendimento.
CRM Unidade Federação	Código da unidade federativa do CRM do Médico.	Será obrigatório quando informada Unidade de Atendimento.

Pasta Testemunha

Campo	Descrição	Validações/Regras
Número Logradouro – Testemunha 1	Número do endereço da testemunha 1.	Não é obrigatório ser informado.
País – Testemunha 1	País do endereço da testemunha 1.	Não é obrigatório ser informado. Mas quando informado, deve existir cadastrado no programa FP0100 – Manutenção Unidades Federação e Países.
Município – Testemunha 1	Código do município do endereço da testemunha 1.	Somente fica habilitado quando o país informado for igual a BRA. Não é obrigatório ser informado. Mas quando informado, tem que existir para a UF informada no endereço da testemunha 1
Número Logradouro – Testemunha 2	Número do endereço da testemunha 2.	Não é obrigatório ser informado.
País – Testemunha 2	País do endereço da testemunha 2.	Mas quando informado, deve existir cadastrado no programa FP0100 – Manutenção Unidades Federação e Países.
Município – Testemunha 2	Código do município do endereço da testemunha 2.	Somente fica habilitado quando o país informado for igual a BRA. Não é obrigatório ser informado. Mas quando informado, tem que existir para a UF informada no endereço da testemunha 2.

Nota: Os campos do quadro Testemunha 1 somente ficam habilitados quando foi informado o nome da testemunha 1 na pasta Testemunha, no programa ST0701B.
Os campos do quadro Testemunha 2 somente ficam habilitados quando foi informado o nome da testemunha 2 na pasta Testemunha, no programa ST0701B.

Função: **ST2080 - Cadastro de Acidentado Trabalho (CAT) eSocial**

Objetivo: Permitir que sejam registradas as CAT (Comunicação de Acidente do Trabalho) e seus complementos, referentes aos participantes da empresa (funcionários e terceiros), atendendo as necessidades de gerar as informações a serem enviadas ao eSocial, conforme layout **S-2260 - Comunicação de Acidente de Trabalho**.

Pré-requisitos: FP0560 – Estabelecimento - campo Complementos Habilitados selecionado e período Usa CAT Produto Padrão informado.

Descrição: A navegação do cadastro pode ser realizada com base no cadastro de participantes, podendo optar se deseja navegar em funcionário ou terceiro, esta ação será por meio de clique no botão Visualizar Terceiros localizado na parte superior esquerda, próximo aos demais botões de navegação, para alteração do tipo de participante o qual se deseja navegar.

A CAT eSocial é composta de um cadastro base com três abas e três cadastros complementares (filhos) – Agente Causador, Partes do Corpo Atingidas e Testemunhas.

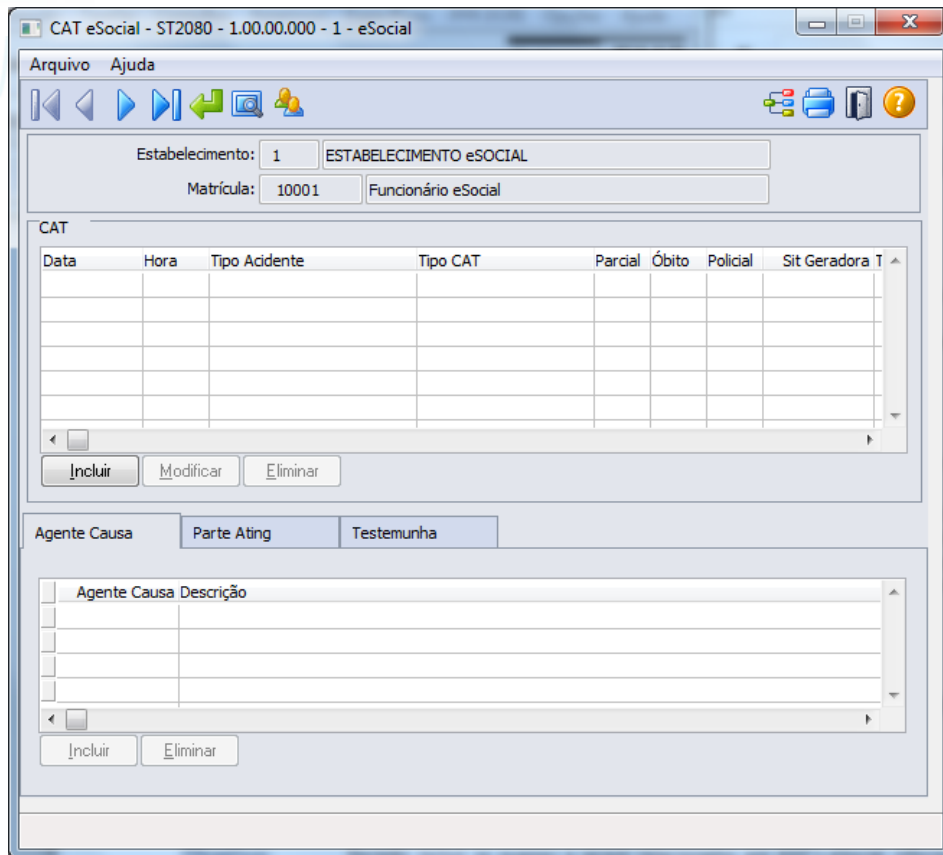

Campos:

Detalhes serão descritos na opção sem utilização dos módulos Medicina e Segurança do Trabalho (ver [Função: ST2080 - Cadastro de Acidentado Trabalho \(CAT\) eSocial](#)).

Nota:

Os acidentes que ocorrerem dentro do período informado para registro da CAT pelo produto Datasul HCM deverão ser informados por meio do programa ST0701 – Acidente do Trabalho. Desta forma, este programa ST2080 – Cadastro de Acidentado Trabalho (CAT) eSocial será utilizado apenas para consulta, demonstrando o registro com origem “Incluído por meio do produto padrão” e todas as inclusões e alterações deverão ser realizadas pelo programa que deu origem a informação.

A atualização automática entre o programa ST0701 – Acidente do Trabalho e o ST2080 – Cadastro de Acidentado Trabalho (CAT) eSocial, ocorrerá depois da execução da carga de dados prevista para ser disponibilizada em pacote posterior.

4.4. eSocial – Alternativa de Utilização sem os Módulos Medicina e Segurança

4.4.1. Processos Relacionados ao ASO – Atestado de Saúde Ocupacional

Função:

MT2020 - Cadastro de Exames eSocial

Objetivo:

Permitir incluir os exames a serem relacionados aos ASOs eSocial do participante.

Pré-requisitos:

FP0560 – Estabelecimento – botão eSocial - campo Complementos Habilitados selecionado e período Usa ASO Produto Padrão informado.

Descrição:

Esse cadastro somente será utilizado pelos registros que não tem origem nas rotinas padrões do produto TOTVS/Datasul HCM, ou seja, em que a data de emissão do ASO esteja fora do período informado no estabelecimento.

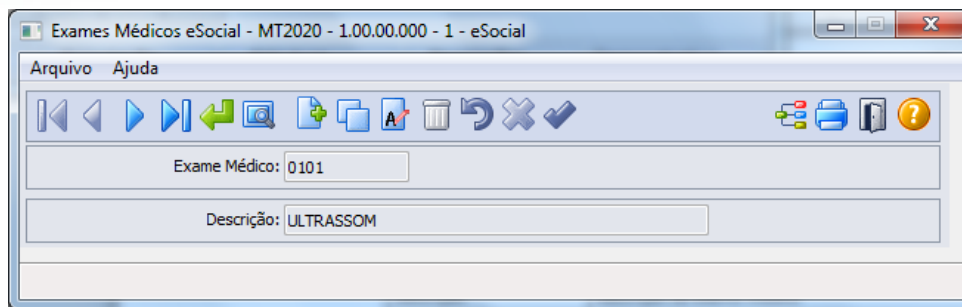

Campos:

Campo	Descrição	Validações/Regras
Exame Médico	Código do exame médico	Campo obrigatório
Descrição	Descrição do exame médico	Deve ser diferente de branco.

Função:

MT2000 – Cadastro do ASO eSocial

Objetivo:

Permitir que sejam cadastrados os ASOs (Atestado de Saúde Ocupacional) e seus complementos, realizados pelos participantes da empresa (funcionários e terceiros), sendo que, os campos solicitados são necessários para atender ao eSocial conforme o layout **S-2280 – ASO**.

Pré-requisitos:

FP0560 – Estabelecimento – botão eSocial - campo Complementos Habilitados selecionado e período Usa ASO Produto Padrão informado.

Descrição:

MT2020 – Cadastro de Exames e Social

O ASO será composto de um cadastro base e dois cadastros complementares (filhos) – Agentes e Exames. No cadastro base (ASO) serão informados os dados referentes à realização e resultado do Atestado.

Nos cadastros filhos – Agentes e Exames – serão informados os agentes (riscos) e os exames relacionados ao Atestado.

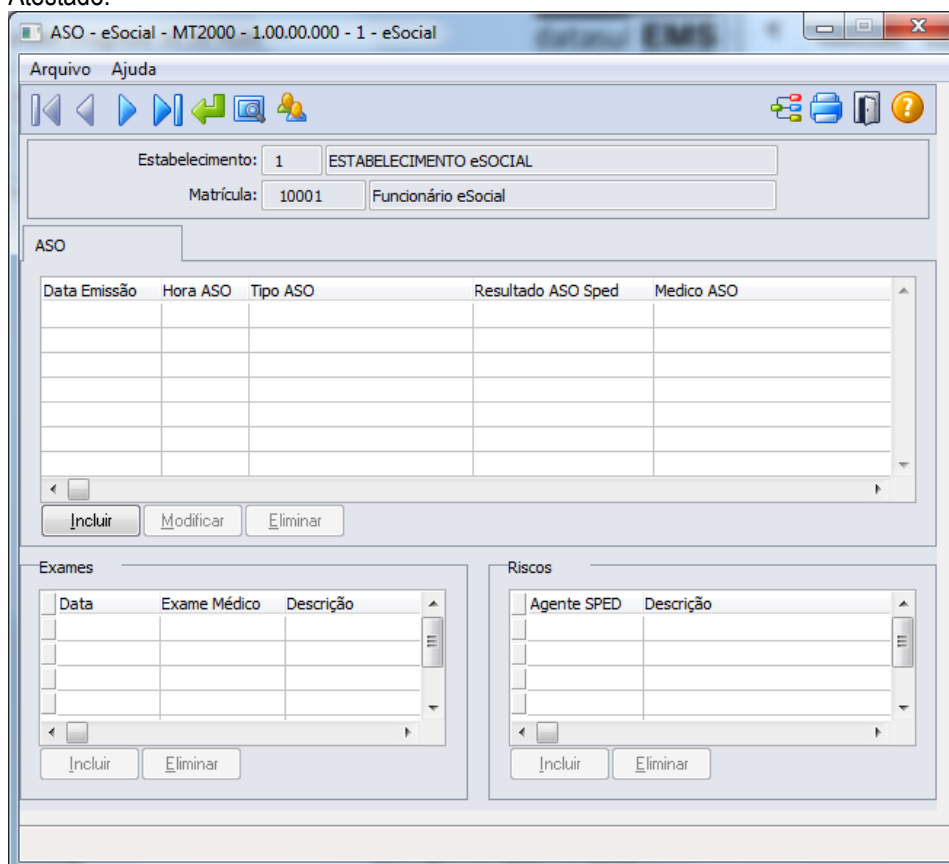

Ao clicar no botão Incluir da pasta ASO, será acessada a tela **MT2000A – Incluir/Modifica ASO eSocial**:

Depois de incluído ASO eSocial, é possível no Quadro exames e no Quadro Riscos realizar as inclusões dos registros respectivos e relacionados ao ASO em questão.

Campos:

Cadastro Base

Navegação no participante (Tipo Funcionário ou Terceiro) – para troca de tipo de participante deve-se utilizar o botão Visualizar Terceiros, localizado ao lado dos botões de navegação da tela principal.

Cadastro do ASO.

Cadastro exames realizados.

Cadastro riscos ocupacionais.

Pasta ASO

Campo	Descrição	Validações/Regras
Emissão	Data de emissão do ASO.	Informação obrigatória.
Hora Atestado Saúde Ocup	Hora de emissão do ASO.	Informação obrigatória.
Tipo ASO	Podendo ser uma das opções: <ul style="list-style-type: none"> • Admissional. • Periódico. • Retorno ao Trabalho. • Mudança de Função. • Monitorização Pontual. • Demissional. 	Informação obrigatória.
Status	Opções: <ul style="list-style-type: none"> • Apto. • Apto com Restrições. • Inapto. 	Informação obrigatória.
Medico Responsável ASO	Médico responsável pela emissão do ASO.	Informação obrigatória.
CRM Médico	CRM - Código do Conselho Regional de Medicina do médico que realizou	Será obrigatório quando informado médico responsável.

	o atendimento.	
Código CRM País	Código do país do CRM Médico.	Será obrigatório quando informado médico responsável.
CRM UF	Código da unidade federativa do CRM do Médico.	Será obrigatório quando informado médico responsável.
Período Utilizado Demissão	Indicando Sim ou não.	Quando ASO está dentro do período de validade e pode ser utilizado como ASO demissional.
Telefone Contato	Informar número DDD + número telefone da testemunha.	Considerar 2 posições para DDD e 11 para o número do telefone. Deve ter no mínimo 10 dígitos.

Quadro Exames

Campo	Descrição	Validações/Regras
Data	Data de realização do exame médico.	A data informada deve ser anterior ou igual à data do ASO a que se refere o exame.
Exame Médico	Código do exame complementar realizado pelo trabalhador relacionados ao ASO.	Caso não informado será considerado que não há exames realizados pelo trabalhador.
Descrição	Descrição do exame médico.	Será demonstrado a correspondente descrição do código informado tendo como base o cadastro MT2020 - Cadastro de Exames - eSocial .

Nota: O não preenchimento deste quadro indica a não realização de exames complementares pelo trabalhador.

Quadro Riscos

Informar: campo código do agente, conforme anexo I - tabela 7 eSocial.

Esta informação é importante para detalhar, caso exista, a ocorrência de exposição a agentes nocivos que, por sua, natureza, concentração, intensidade e tempo de exposição, são capazes de causar danos à saúde do trabalhador.

Nota: Não pode haver duplicidade de registros com o mesmo código vinculado ao mesmo participante, na mesma data e hora de realização do ASO.

Nota:

Este programa será utilizado apenas como consulta, quando data de emissão do ASO estiver dentro do período informado no estabelecimento, sendo que, todas as inclusões e alterações deverão ser realizadas pelas rotinas padrões disponíveis do módulo Medicina do Trabalho, indicando no campo origem do registro a informação de *"Incluído por meio do produto padrão"*.

Quando fora do período de uso do produto padrão informado no estabelecimento, poderá realizar as manutenções dos ASOs por meio do programa de cadastro da ASO-eSocial (MT2000), sendo que, somente modificará ou eliminará registros que foram incluídos ou importados pelos programas do eSocial, onde estes registros de ASO receberão indicação na inclusão de *"Incluído por meio do cadastro de eSocial"* no campo Origem e para importações receberá indicação de *"Importado por meio do programa de importação eSocial"*.

A atualização automática entre o programa MT0726 – Atestado ASO e o MT2000 Cadastro do ASO eSocial, ocorrerá depois da execução da carga de dados disponível apenas em pacote posterior.

Função: MT2010 - Importação do ASO - eSocial

Objetivo: Permitir a importação dos Atestados de Saúde Ocupacional (ASO) dos participantes da empresa (funcionários e terceiros), atendendo as necessidades para gerar informações a serem enviadas ao eSocial, conforme layout **S-2280 – ASO**.

Pré-requisitos: FP0560 – Estabelecimento - campo Complementos Habilitados selecionado e período Usa ASO Produto Padrão informado.

Cadastro de Participantes existente
 MT2020 – Cadastro de Exames e Social

Descrição: A importação dos ASOs dos participantes será realizada com base em arquivo texto ou csv, devendo ser elaborado seguindo ao layout que poderá ser visualizado por meio da aba Layout do programa **MT2010 - Importação do ASO - eSocial**.

As informações serão importadas de maneira agrupada (ASO/Riscos/Exames) para realizar o registro, e as validações necessárias para garantir a integridade desta importação são as mesmas identificadas ao realizar o cadastro do ASO eSocial. Estes registros importados receberão a identificação de Origem *“Importado por meio do programa de importação eSocial”*.

Como informação técnica, o processo vai criar os registros nas tabelas:

- ASO – SPED_ASO
- Agentes relacionados ao ASO – SPED_ASO_AGENT
- Exames relacionados ao ASO – SPED_ASO_EXAM.

Abaixo pasta Layout deste programa:

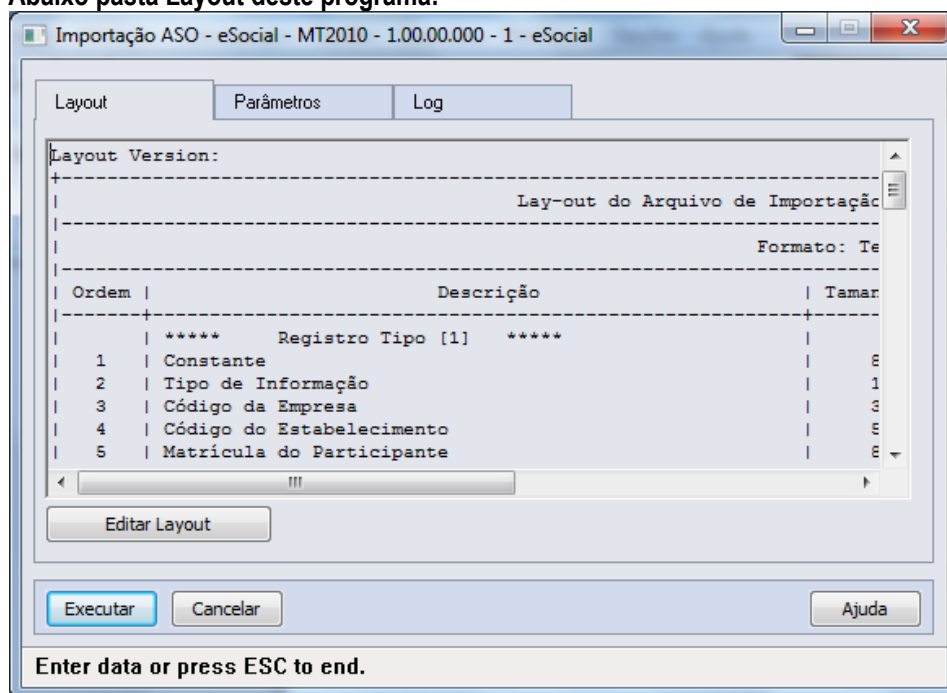

Pasta Parâmetros:

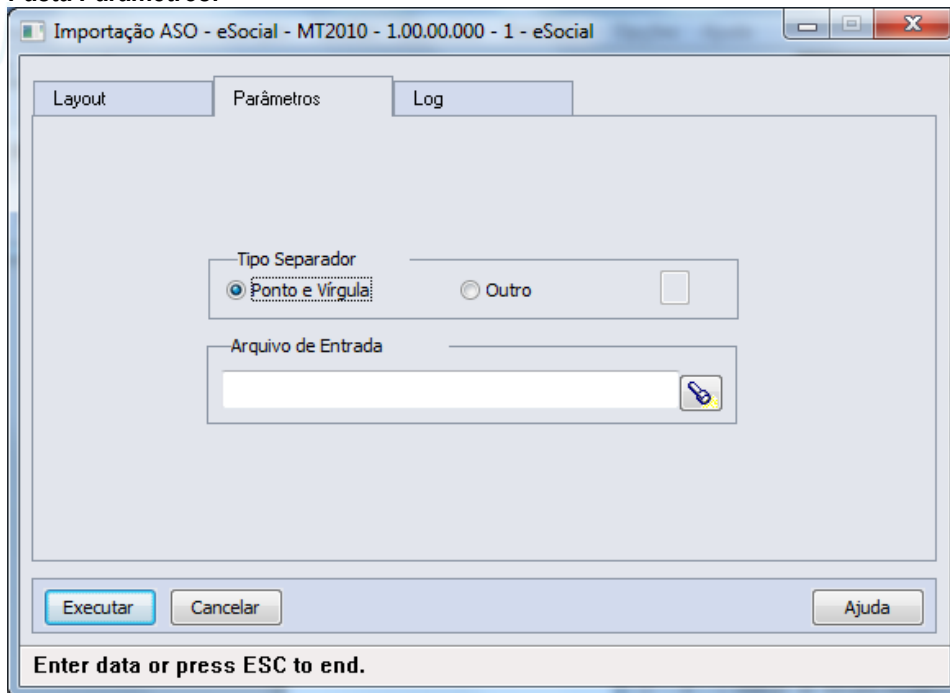

Pasta Log:

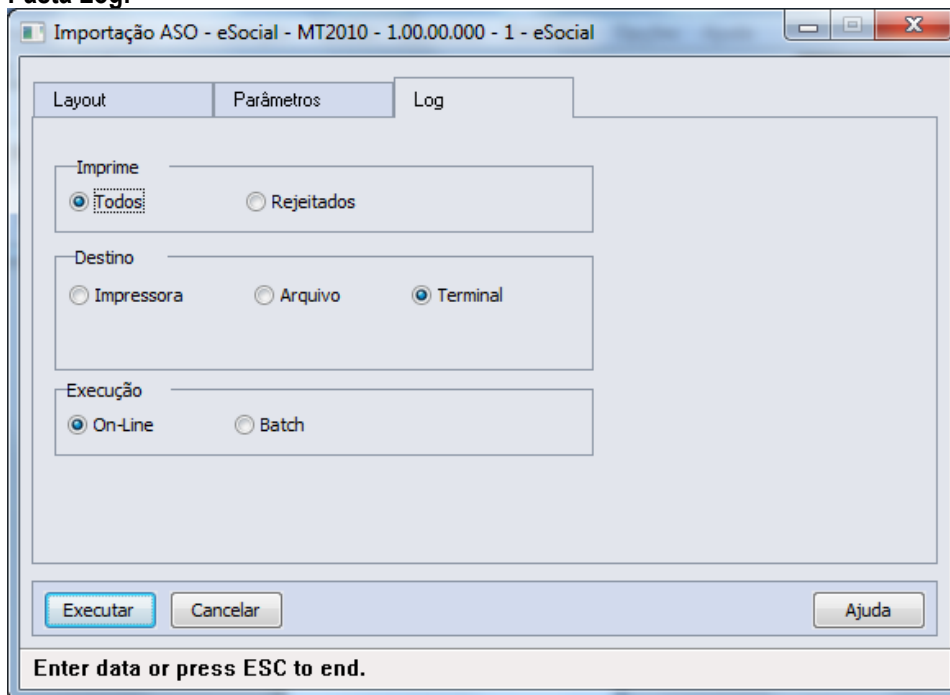

Campos:

Aba "Layout" onde consta o layout base para a montagem do arquivo a ser importado, bastando utilizar o botão Editar Layout para verificar seu conteúdo.

Aba "Parâmetros" onde se deve indicar o arquivo a ser importado (caminho/nome do arquivo).

Aba "Log" com os parâmetros de geração dos logs do processo.

Nota:

Somente serão importados registros onde a data de realização/emissão do ASO seja menor ou maior que o período de Uso ASO Produto Padrão informado nos parâmetros do estabelecimento.

4.4.2. Processos Relacionados às Condições Diferenciadas do Trabalho

- Função:** **ST2100 - Cadastro de Requisitos EPI do Estabelecimento eSocial**
- Objetivo:** Permitir que sejam informados os requisitos de EPI – Equipamento de Proteção Individual para cada um dos estabelecimentos, sendo esta informação referente a Condições Diferenciadas de Trabalho do participante encaminhadas ao eSocial.
- Pré-requisitos:** FP0560 – Estabelecimento - campo Complementos Habilitados selecionado e período Usa Condições Diferenciadas Trabalho informado.
- Descrição:** Para cada estabelecimento Informar a data de início de validade das informações e selecionar as demais informações referentes aos requisitos de EPI, do mesmo.

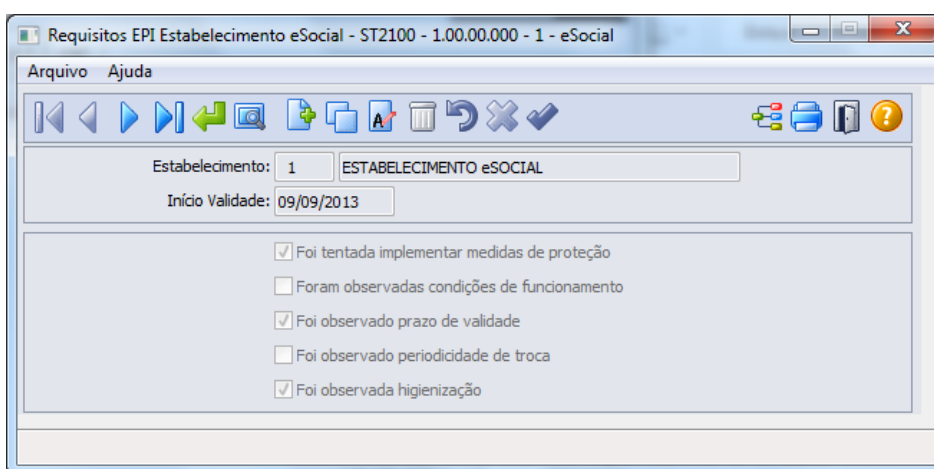

Campos:

Campo	Descrição	Validações/Regras
Início Validade	Informar data de início de validade dos requisitos.	Não será solicitada à data de término do requisito, pois sempre deverá existir um requisito válido para o estabelecimento, sendo considerado o requisito que este válido na data de início da Condição Diferenciada de Trabalho.
Foi tentando implementar medidas de proteção	Foi tentada a implementação de medidas de proteção coletiva, de caráter administrativo ou de organização, optando-se pelo EPI por inviabilidade técnica, insuficiência ou integridade, ou ainda em caráter complementar ou emergencial?	Resposta Sim/Não.
Foram observadas condições de funcionamento	Foram observadas as condições de funcionamento e do uso ininterrupto do EPI ao logo do tempo, conforme especificação técnica do fabricante, ajustada às condições do tempo?	Resposta Sim/Não.
Foi observado prazo de validade	Foi observado o prazo de validade, conforme Certificado de Aprovação - CA do MTE?	Resposta Sim/Não.
Foi observada periodicidade de troca	Foi observada a periodicidade de troca definida pelos programas ambientais, comprovada mediante recibo assinado pelo	Resposta Sim/Não.

	usuário em época própria?	
Foi observada a higienização	Foi observada a higienização dos EPIs?	Resposta Sim/Não.

- Função:** **ST2040 - Cadastro de EPI - Equipamentos de Proteção Individual eSocial**
- Objetivo:** Cadastrar os EPIs necessários para atender ao envio de informações ao eSocial, referente às Condições Diferenciadas de Trabalho.
- Pré-requisitos:** FP0560 – Estabelecimento - campo Complementos Habilitados selecionado e período Usa Condições Diferenciadas Trabalho informado.
- Descrição:** Caso as informações referente às condições diferenciadas de trabalho não tiverem origem no produto Datasul HCM deverá utilizar esse cadastro para informar os EPIs utilizados pelos funcionários e prestadores de serviço (participantes).

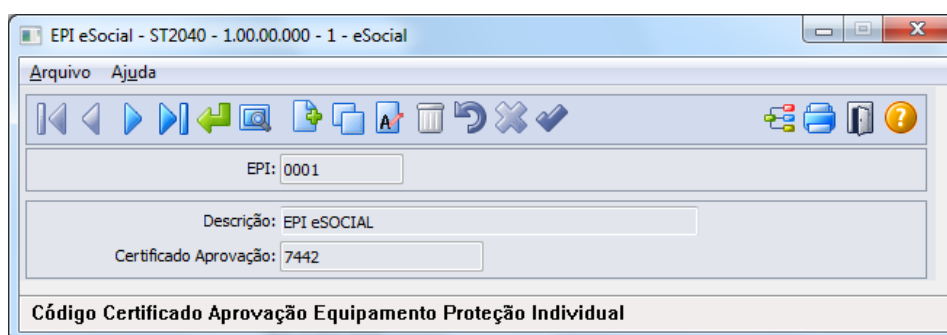

Campos:

Campo	Descrição	Validações/Regras
EPI	Código do equipamento de proteção individual.	Informação Obrigatória.
Descrição	Descrição do equipamento de proteção individual.	Informação Obrigatória.
Certificado Aprovação	Código do Certificado de Aprovação do EPI (CA).	Informação Obrigatória, não sendo permitido cadastro de dois ou mais EPIs com mesmo certificado informado.

- Nota:** Caso seja utilizado o produto Datasul HCM para gerar as informações referentes às condições diferenciadas de trabalho, deverá utilizar as rotinas padrões para o cadastro dos EPIs - ST0070 - Cadastro EPIs e seus programas complementares. Esta atualização automática somente ocorrerá depois da execução da carga de dados disponível apenas em pacote posterior.

- Função:** **ST2060 - Cadastro das Condições Diferenciadas de Trabalho eSocial**
- Objetivo:** Permitir que sejam registradas as Condições Diferenciadas de Trabalho e seus complementos, as quais, os participantes da empresa (funcionários e terceiros) estejam expostos, atendendo as necessidades de envio das informações ao eSocial, conforme layouts **S-2360-Cond Dif Trab-Início-20130405.doc** e **S-2365-Cond Dif Trab -Término**.
- Pré-requisitos:** FP0560 – Estabelecimento - campo Complementos Habilitados selecionado e período Usa Condições Diferenciadas Trabalho informado.
ST2100 - Cadastro de Requisitos EPI do Estabelecimento eSocial.
ST2040 - Cadastro de EPI - Equipamentos de Proteção Individual eSocial.
- Descrição:** A navegação do cadastro será com base no cadastro de participantes, podendo optar se deseja navegar nos funcionários ou nos terceiros, esse tratamento será por meio de clique no botão Visualizar Terceiros localizado

na parte superior esquerda, próximo aos demais botões de navegação, para alteração do tipo de participante o qual se deseja navegar.

As Condições Diferenciadas de Trabalho serão compostas de um cadastro base, um cadastro complementar (filho) – Agentes de Risco e um Cadastro Neto, filho do Agente de Risco - Equipamento de Proteção Individual.

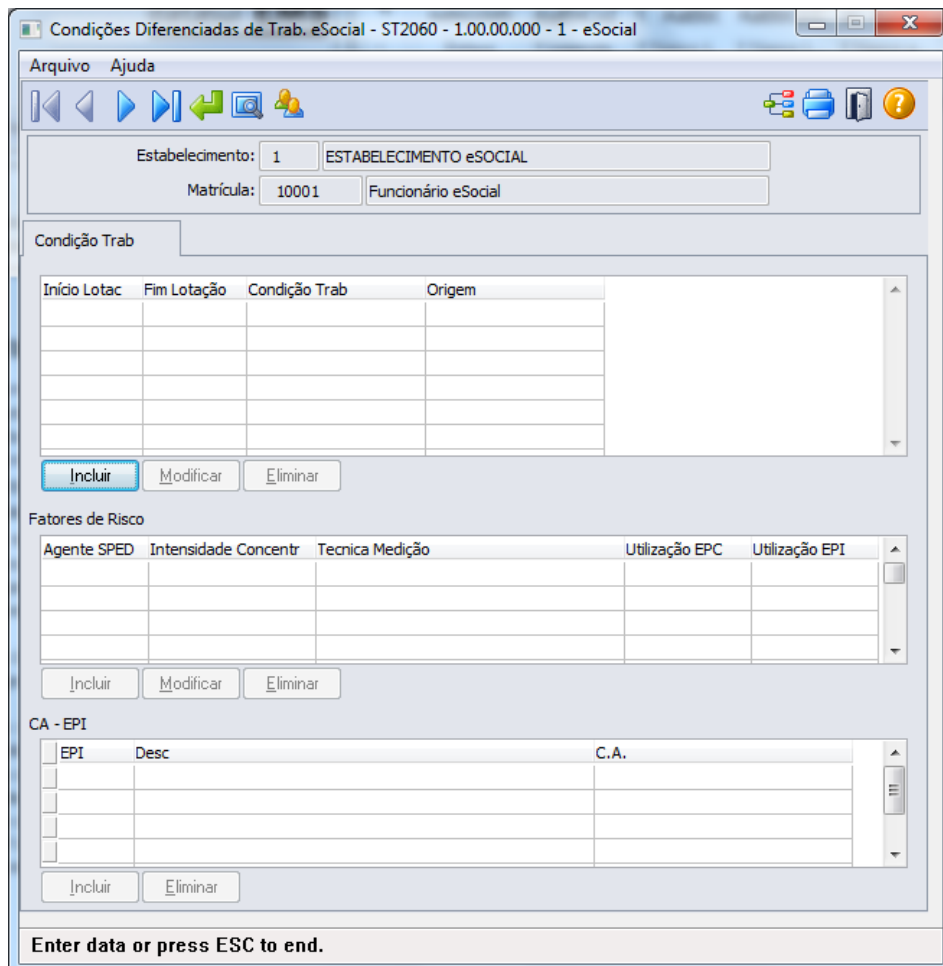

Ao clicar no botão Incluir da Pasta Condição Trab, será acessada a tela **ST2060A – Incluir/Modifica Condição Trab eSocial**:

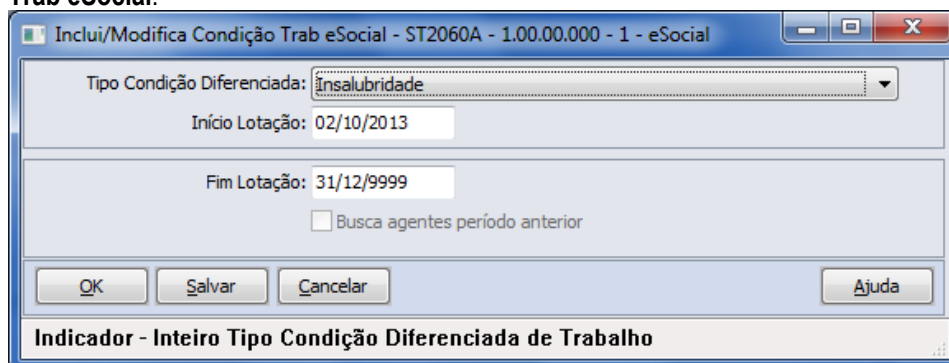

Depois do registro da informação da Condição Diferenciada de Trabalho, quando tratar-se de Fator de Risco, será possibilitado registro dos Fatores de Riscos (Quadro Fatores de Risco – botão Incluir), sendo que ao clicar

no botão Incluir do Quadro Fatores de Risco, será acessada tela **ST2060B – Incluir/Modifica Fator de Risco eSocial**:

Quando para o Fator de Risco for indicado EPI eficaz ou não eficaz, conforme solicitação eSocial, deverá ser incluída informação do certificado de aprovação do EPI (Quadro CA – EPI – botão Incluir), não sendo demonstrada tela, devendo informar nos campos diretamente.

Campos:

Cadastro base

- Cadastro de Condições Diferenciadas de Trabalho.
- Cadastro dos Agentes de Risco – Cadastro por meio de tela (Cadastro Filho)
- Cadastro dos Certificados de Aprovação dos EPIs utilizados pelos participantes

Nota: Navegação no participante (Tipo Funcionário/Terceiros).

Pasta Condição Trab

Campo	Descrição	Validações/Regras
Tipo Condição	Indicador do tipo de condição – Opções: <ul style="list-style-type: none"> • Insalubridade. • Periculosidade. • Fator de Risco. • Membro do SESMT. • Designado da CIPA. • Trabalhador treinado para utilização de material de primeiros socorros. • Autorizado a trabalhar em instalações elétricas. • Autorizado a operar e intervir em máquinas. • Responsável Técnico pela Segurança em Espaço Confinado. 	Informação Obrigatória.
Início Lotação	Data de início da condição diferenciada de trabalho.	Data deve ser maior ou igual à data de admissão ou menor ou igual à data de desligamento do participante, no caso de Funcionário.
Fim Lotação	Data de término da condição diferenciada de trabalho.	Data deve ser maior que data de início da condição, maior ou igual à data de admissão ou menor ou igual à data de desligamento do participante, no caso de Funcionário.
Busca Agentes	Esse campo quando marcado vai copiar os registros dos agentes e de seus EPIs do	Não se aplica.

Período Anterior	período anterior para o período que esta sendo criado, depois dessa copia o usuário deverá realizar os ajustes necessários, incluído e eliminando os agentes e riscos que não estão mais relacionados ao funcionário na data de referência.
-------------------------	---

Quadro Fatores de Risco

Campo	Descrição	Validações/Regras
Agente SPED	Código do Agente - Informar o código do agente, conforme anexo I - tabela 7 do eSocial .	Informação Obrigatória.
Intensidade Concentração	Descrição da Intensidade/Concentração identificada na medição do agente.	Informação Obrigatória.
Técnica Medição	Descrição da técnica utilizada na medição do agente.	Não se aplica.
EPC	Identificar quando a utilização de EPC (Equipamento de Proteção Coletiva) - opções: <ul style="list-style-type: none"> • Não Aplicável. • Eficaz. • Não Eficaz. 	Informação Obrigatória.
EPI	Identificar quanto à utilização de EPI (Equipamento de Proteção Individual) - opções: <ul style="list-style-type: none"> • Não Aplicável. • Eficaz. • Não Eficaz. 	Informação Obrigatória.

Quadro CA - EPI

Código do EPI – informar código do EPI.

Deverá ser informado (ou utilizada pesquisa) o código do EPI, com isso o programa irá buscar no cadastro de EPI, sua descrição e o código do Certificado de Aprovação do EPI (CA).

Nota: Quando informada condição diferenciada relacionada à Insalubridade ou Periculosidade, não serão habilitados os registros para informação de Fator de Risco e CA – EPI, conforme determinação eSocial.

Este programa será utilizado apenas como consulta, quando data de registro da condição de trabalho estiver dentro do período informado no estabelecimento, sendo que, todas as inclusões e alterações deverão ser realizadas pelas rotinas padrões disponíveis do módulo Segurança do Trabalho, indicando no campo origem do registro a informação de *“Incluído por meio do produto padrão”*.

Quando fora do período de uso do produto padrão informado no estabelecimento, poderá realizar as manutenções de Condições Diferenciadas de Trabalho por meio do programa de cadastro (ST2060), sendo que, somente modificará ou eliminará registros que foram incluídos ou importados pelos programas do eSocial, onde estes registros receberão indicação na inclusão de *“Incluído por meio do cadastro de eSocial”* no campo Origem e para importações receberá indicação de *“Importado por meio do programa de importação eSocial”*.

Esta atualização automática somente ocorrerá depois da execução da carga de dados disponível apenas em pacote posterior.

Função:

ST2070 - Importação das Condições Diferenciadas de Trabalho eSocial

Objetivo:

Permitir a importação das Condições Diferenciadas de Trabalho dos participantes da empresa (funcionários e terceiros) para o sistema, atendendo as necessidades de gerar as informações a serem enviadas ao eSocial, conforme layouts **S-2360-Cond Dif Trab-Início-20130405.doc** e **S-2365-Cond Dif Trab-Término**.

Pré-requisitos: FP0560 – Estabelecimento - campo Complementos Habilitados selecionado e período Usa Condições Diferenciadas Trabalho informado.

Cadastro de participantes existente
 ST2100 - Cadastro de Requisitos EPI do Estabelecimento eSocial.
 ST2040 - Cadastro de EPI - Equipamentos de Proteção Individual eSocial.

Descrição: A importação das Condições Diferenciadas de trabalho dos participantes será realizada com base em arquivo texto ou csv, devendo ser elaborado seguindo ao layout que poderá ser visualizado por meio da aba Layout do programa **ST2070 - Importação das Condições Diferenciadas de Trabalho eSocial**.

O programa irá buscar as informações de maneira agrupada (Condição/Fatores de Risco/CA-EPI) para realizar o registro, realizando as validações necessárias para garantir a integridade desta importação, sendo que tais validações são as mesmas identificadas ao realizar o cadastro de Condição Diferenciada de Trabalho eSocial por meio do programa **ST2060 - Cadastro das Condições Diferenciadas de Trabalho eSocial** e estes registros receberão a identificação de Origem de “Importado por meio do programa de importação eSocial”.

Como informação técnica, o processo vai criar os registros nas tabelas:
 Condições Diferenciadas de Trabalho – SPED_COND_DIF_TRAB.
 Agentes relacionados às Condições Diferenciadas de Trabalho SPED_COND_DIF_TRAB_AGENT.
 EPI relacionados as a Condições Diferencias de Trabalho SPED_COND_DIF_TRAB_EPI.

Abaixo pasta Layout deste programa:

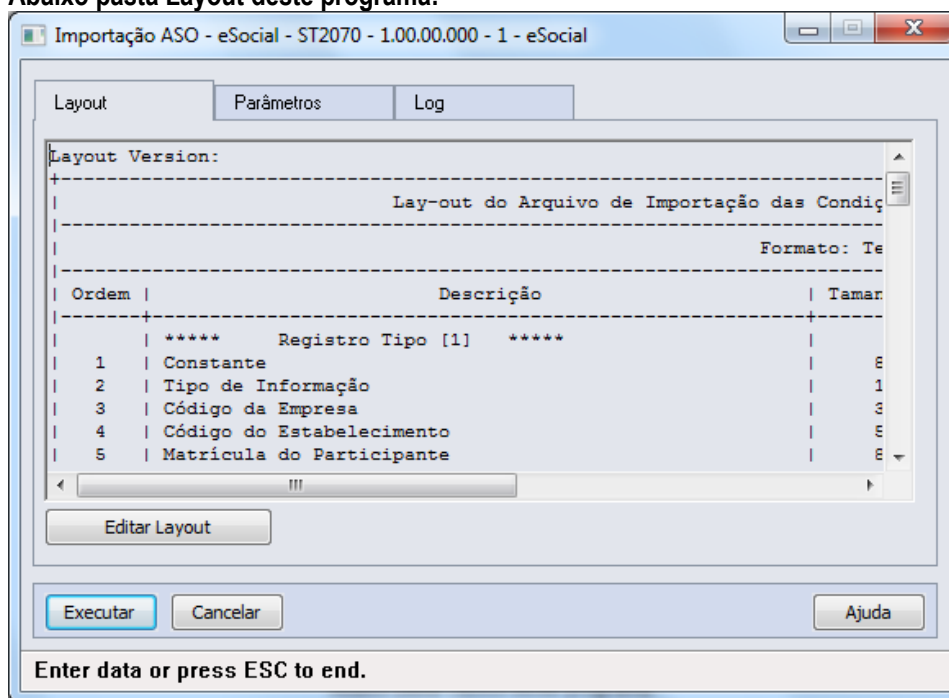

Pasta Parâmetros:

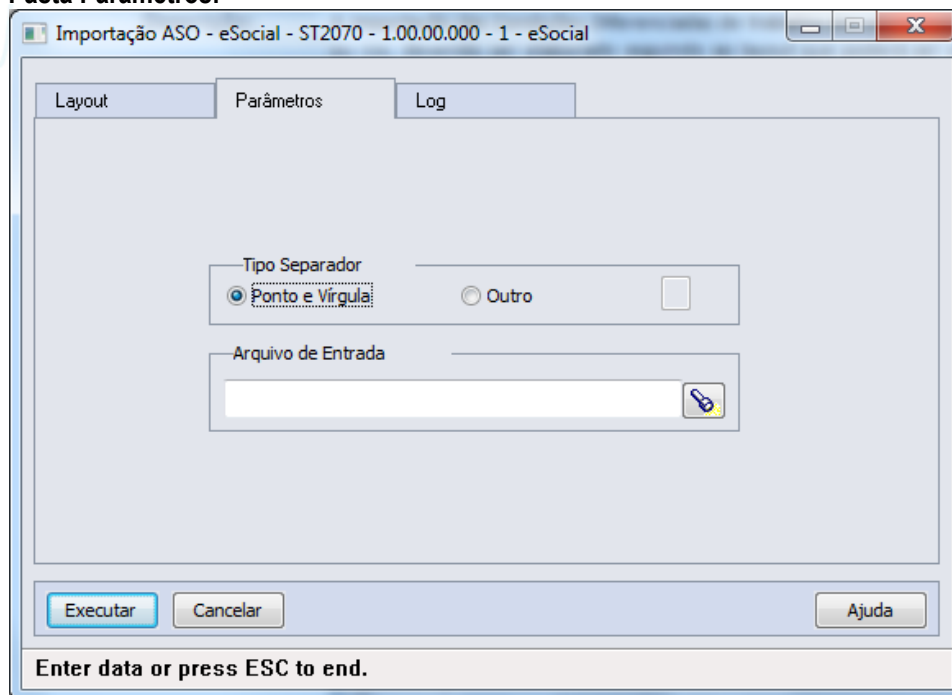

Pasta Log:

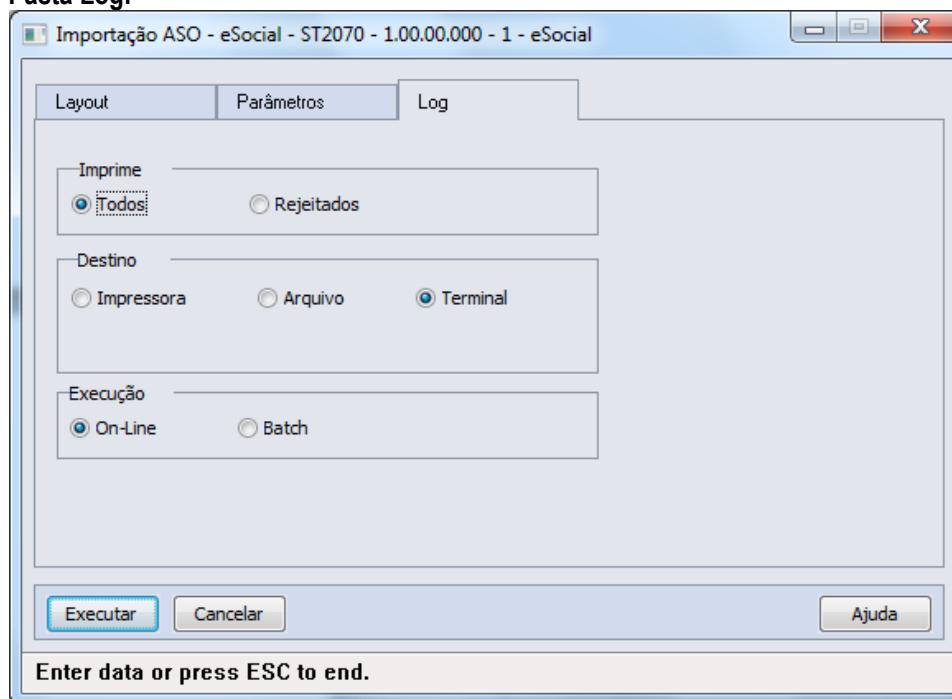

Campos:

- Aba "Layout" onde consta o layout base para a montagem do arquivo a ser importado, bastando utilizar o botão Editar Layout para verificar seu conteúdo.
- Aba "Parâmetros" onde se deve indicar o arquivo a ser importado (caminho/nome do arquivo).
- Aba "Log" com os parâmetros de geração dos logs do processo.

Nota:

Os registros de condição diferenciada de trabalho com tipo "Fator de Risco" somente serão importados quando a data de início da exposição à Condição Diferenciada de Trabalho seja menor ou maior que o período informado como Usa Condições Diferenciadas Trabalho nos parâmetros de estabelecimento. Os demais tipos de condição

diferenciada de trabalho podem ser importados mesmo que a data de início à Condição Diferenciada de Trabalho esteja dentro do período informado como Usa Condições Diferenciadas Trabalho nos parâmetros de estabelecimento.

4.4.3. Processos Relacionados às Atividades Desempenhadas

Função: ST2020 - Cadastro Atividades Desempenhadas eSocial

Objetivo: Cadastrar as Atividades a serem desempenhadas pelos participantes da empresa, visando atender ao eSocial.

Pré-requisitos: FP0560 – Estabelecimento - campo Complementos Habilitados selecionado e período Usa Atividades Produto Padrão informado.

Descrição: Neste programa serão registradas as Atividades que serão utilizadas para registro no **ST2000 - Cadastro Atividades Desempenhadas do Participante - eSocial**.

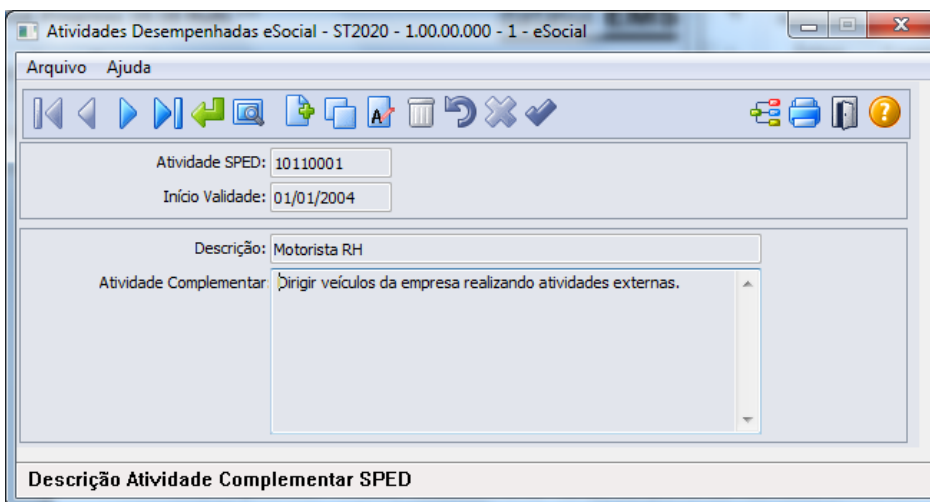

Campos:

Campo	Descrição	Validações/Regras
Atividade SPED	Código da Atividade desempenhada.	Informação Obrigatória.
Início Validade	Data de início da atividade desempenhada.	Informação Obrigatória.
Descrição	Descrição abreviada da atividade desempenhada.	Não permitido registro em branco.
Atividade complementar	Descrição detalhada da atividade desempenhada.	Não permitido registro em branco.

Nota: Quando utilizadas as rotinas padrão do módulo Segurança do Trabalho, deverá utilizar o cadastro **ST0011 – Atividades** para esta finalidade.

Função: ST2000 - Cadastro Atividades Desempenhadas do Participante eSocial

Objetivo: Permitir cadastrar as Atividades Desempenhadas pelos participantes da empresa (funcionários e/ou terceiros) no sistema, atendendo as necessidades de gerar as informações a serem enviadas ao eSocial, conforme layout **S-2400 - EVENTO - Atividades Desempenhadas pelo Trabalhador**.

Pré-requisitos: FP0560 – Estabelecimento – botão eSocial - campo Complementos Habilitados selecionado e período Usa Atividade Desempenhada informado.

Descrição:

ST2020 - Cadastro Atividades Desempenhadas eSocial.

A navegação do cadastro pode ser realizada com base no cadastro de participantes, podendo optar se deseja navegar em funcionário ou terceiro, esta ação será por meio de clique no botão Visualizar Terceiros localizado na parte superior esquerda, próximo aos demais botões de navegação, para alteração do tipo de participante o qual se deseja navegar.

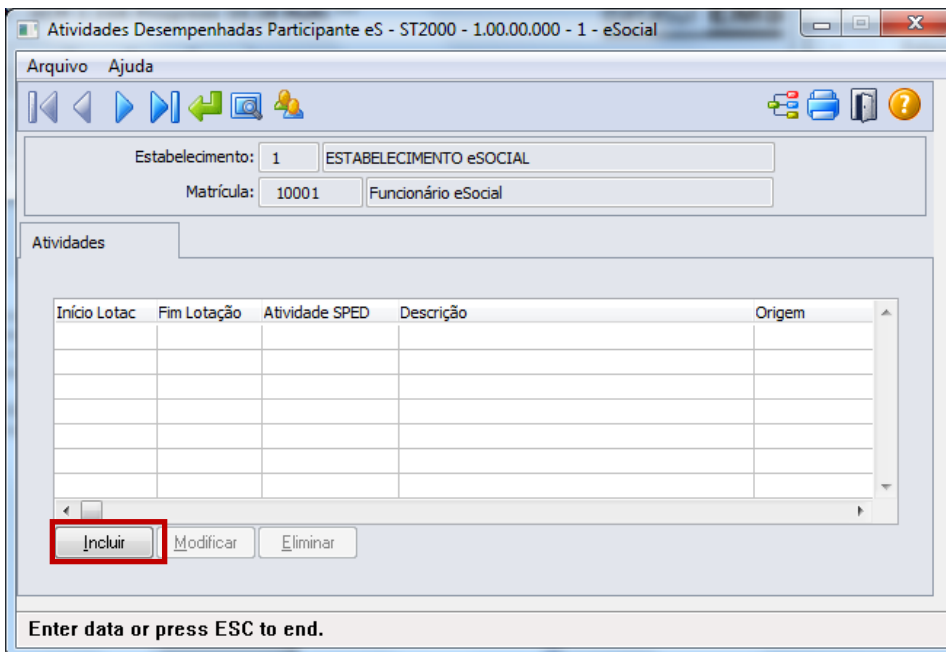

Ao clicar neste botão, será acessada a tela **ST2000A – Inclui/Modifica Atividade Participante**:

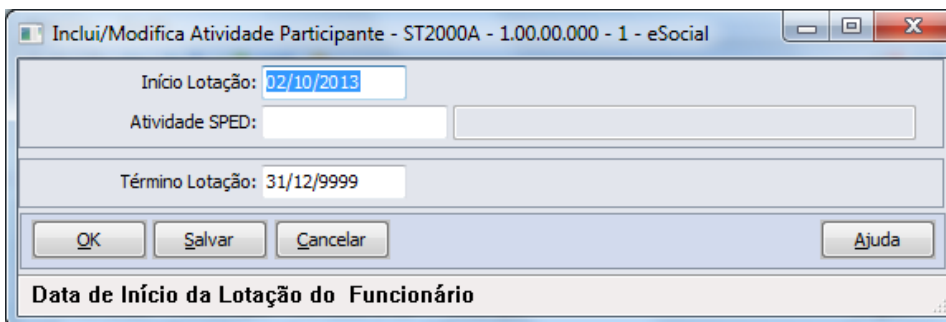

Campos:

Campo	Descrição	Validações/Regras
Início Lotação	Data de início da atividade pelo participante	Informação Obrigatória. A data deve ser igual ou superior à data de admissão do trabalhador, no correspondente vínculo, não podendo ser superior a seu desligamento.
Atividade SPED	Código da Atividade desempenhada	Informação Obrigatória. Não poderá ser incluída uma atividade para um período em que a mesma atividade já esteja relacionada ao participante. A atividade poderá ser relacionada ao participante várias vezes, desde que seus períodos não estejam sobrepostos.
Término Lotação	Data de término da atividade pelo participante	Data não deve ser inferior à data de início e não poderá ser superior a data de desligamento do trabalho, em seu correspondente vínculo.

Nota: As atividades que ocorrerem dentro do período informado para registro das Atividades Desempenhadas pelos Participantes pelo produto Datasul HCM deverão ser informadas por meio do programa **ST0012 – Atividades Desempenhadas pelos Funcionários**.

Quando dentro do período informado no estabelecimento, este programa ST2000 – Cadastro Atividades Desempenhadas do Participante eSocial será utilizado apenas para consulta, todas as inclusões e alterações deverão ser realizadas pelas rotinas que originaram as informações.

Esta atualização automática somente ocorrerá depois da execução da carga de dados disponível apenas em pacote posterior.

Função: **ST2010 - Importação Cadastro Atividades Desempenhadas do Participante eSocial**

Objetivo: Permitir a importação das Atividades Desempenhadas relacionadas aos participantes da empresa (funcionários e terceiros), atendendo as necessidades de gerar as informações a serem enviadas ao eSocial, conforme layout **S-2400 - EVENTO - Atividades Desempenhadas pelo Trabalhador**.

Pré-requisitos: FP0560 – Estabelecimento – botão eSocial - campo Complementos Habilitados selecionado e período Usa Atividade Desempenhada informado.

Cadastro de participante existente

ST2020 - Cadastro Atividades Desempenhadas eSocial

Descrição: A importação das Atividades Desempenhadas dos participantes será realizada com base em arquivo texto ou csv, devendo ser elaborado seguindo ao layout que poderá ser visualizado por meio da aba Layout do programa **ST2010 - Importação Cadastro Atividades Desempenhadas do Participante eSocial**.

O programa vai ler linha a linha o arquivo, realizando as validações necessárias e criando os registros no programa ST2000 - Cadastro Atividades Desempenhadas do Participante eSocial, sendo que as validações realizadas na importação serão as mesmas realizadas neste programa.

Como informação técnica, o processo vai criar os registros nas tabelas:

Atividades Desempenhadas dos Participantes – SPED_ATIVID_PARTICIPAN.

Abaixo pasta Layout deste programa:

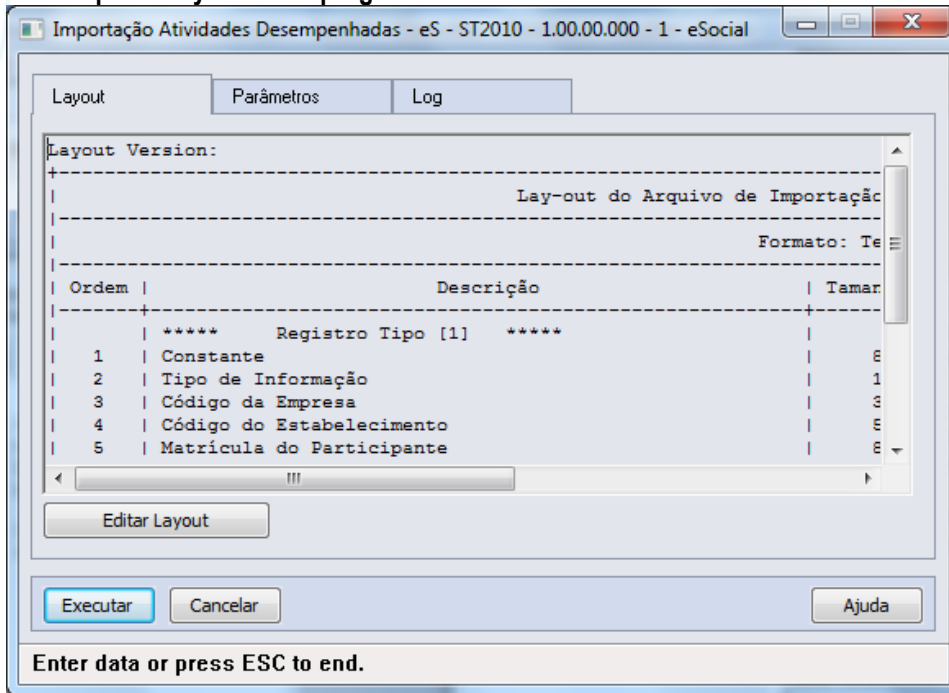

Pasta Parâmetros:

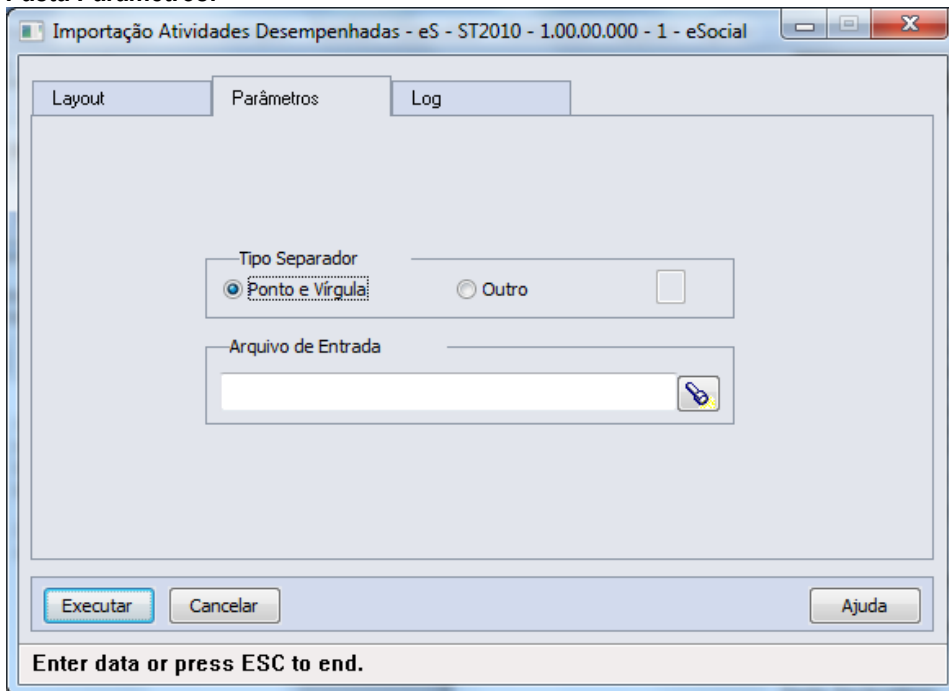

Pasta Log:

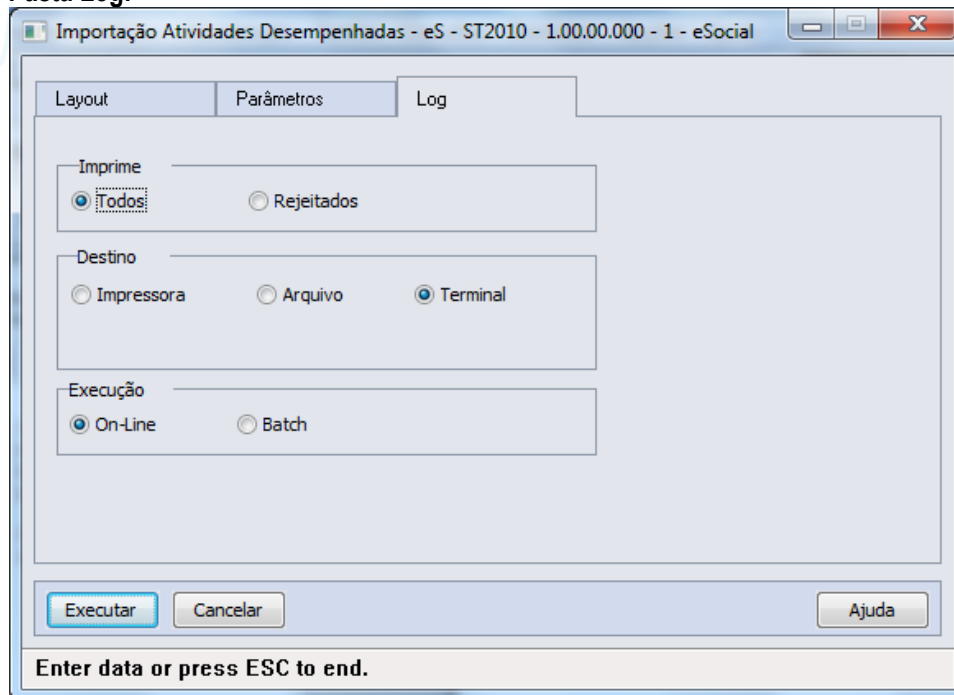

Campos: Aba “Layout” onde consta o layout base para a montagem do arquivo a ser importado, bastando utilizar o botão Editar Layout para verificar seu conteúdo.
 Aba “Parâmetros” onde se deve indicar o arquivo a ser importado (caminho/nome do arquivo).
 Aba “Log” com os parâmetros de geração dos logs do processo.

Nota: Somente serão importados registros onde a data de início da atividade seja menor ou maior que o período informado como Usa Atividade Desempenhada nos parâmetros de estabelecimento.

4.4.4. Processos Relacionados à CAT – Comunicação de Acidente do Trabalho

Função: **ST2080 - Cadastro de Acidentado Trabalho (CAT) eSocial**

Objetivo: Permitir que sejam registradas as CAT (Comunicação de Acidente do Trabalho) e seus complementos, referentes aos participantes da empresa (funcionários e terceiros), atendendo as necessidades de gerar as informações a serem enviadas ao eSocial, conforme layout **S-2260 - Comunicação de Acidente de Trabalho**.

Pré-requisitos: FP0560 – Estabelecimento - campo Complementos Habilitados selecionado e período Usa CAT Produto Padrão informado.

Descrição: A navegação do cadastro pode ser realizada com base no cadastro de participantes, podendo optar se deseja navegar em funcionário ou terceiro, esta ação será por meio de clique no botão Visualizar Terceiros localizado na parte superior esquerda, próximo aos demais botões de navegação, para alteração do tipo de participante o qual se deseja navegar.

A CAT será composta de um cadastro base com três abas referente cadastros complementares (filhos) – Agente Causador, Partes do Corpo Atingidas e Testemunhas.

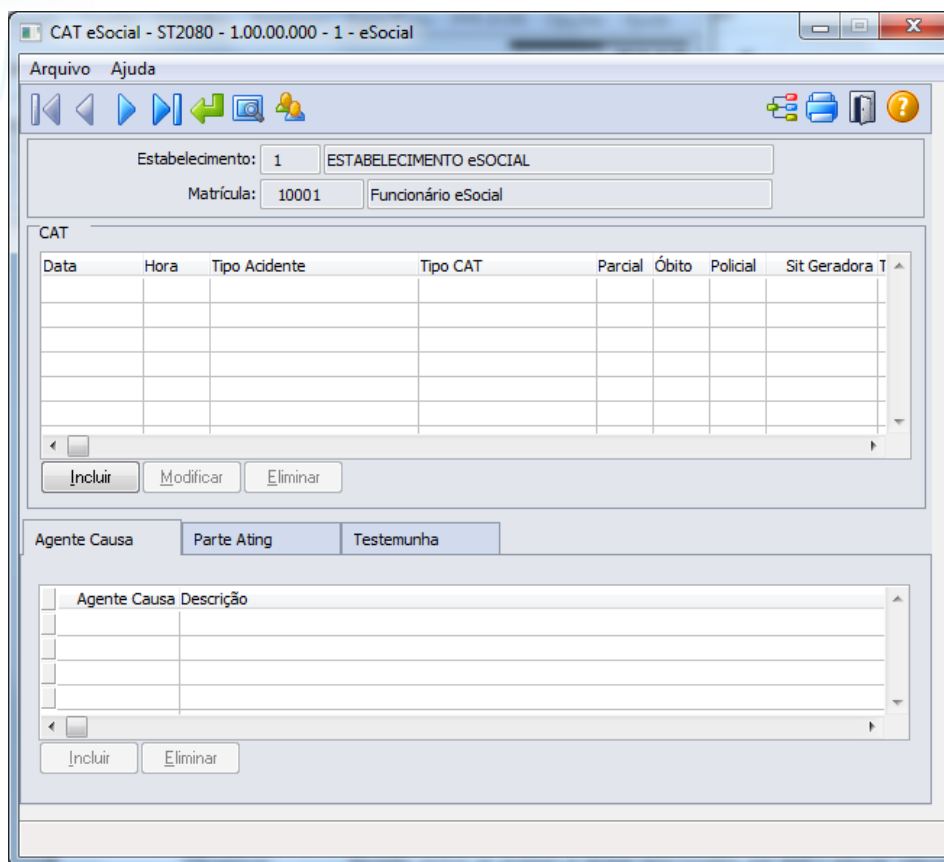

No quadro CAT, ao clicar no botão Incluir, será acessada a tela **ST2080A – Inclui/Modifica CAT eSocial**:

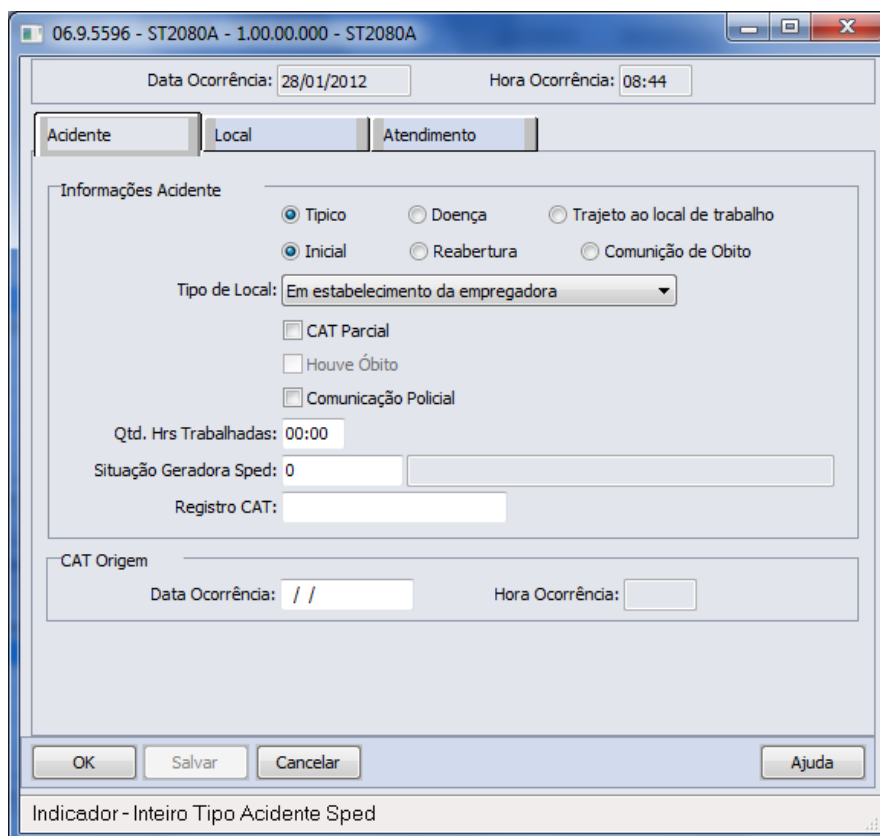

Depois do registro da CAT, são disponibilizados botões para inclusão dos registros das demais pastas. Quanto à pasta Agente Causa e pasta Parte Atingida, a informação é registrada na pasta sem abertura de tela. Na pasta Testemunha ao selecionar botão incluir é demonstrada tela **ST2080B – Incluir/Modifica Testemunha eSocial**:

Campos:

Cadastro base

- Navegação no participante (Tipo Funcionário/Terceiro)
- Cadastro da CAT
- Cadastro das fontes geradoras
- Cadastro parte do corpo atingida
- Cadastro das testemunhas do acidente

Quadro CAT

Neste cadastro devem ser incluídas as informações relativas à CAT relacionada ao trabalhador, por meio do botão incluir:

Pasta Acidente

Campo	Descrição	Validações/Regras
Data Ocorrência	Data da ocorrência do acidente.	Deve ser igual ou posterior à data de admissão do funcionário.
Hora Ocorrência	Hora da ocorrência do acidente.	
Tipo Acidente	Tipo de ocorrência do acidente - opções: <ul style="list-style-type: none"> • Típico. • Doença. • Trajeto ao Local de Trabalho. 	Informação Obrigatória.
Tipo CAT	Tipo de CAT - opções: <ul style="list-style-type: none"> • Inicial. • Reabertura. • Comunicação de Óbito. 	Informação Obrigatória. Não será permitido registro de CAT Reabertura sem informação de CAT de origem. Assim como, não será possível registrar CATs depois do registro de uma CAT de Comunicação de Óbito.

Tipo de Local	Indicar o local onde ocorreu o acidente – Opções: <ul style="list-style-type: none"> • Em estabelecimento da empregadora. • Em empresa onde a empregadora presta serviço. • Em via pública. • Em área rural. • Embarcação. • Outros. 	Informação Obrigatória.
CAT Parcial	Indicar se CAT parcial ou não.	Resposta Sim/Não.
Houve óbito	Indicar se houve óbito do acidentado.	Campo selecionado e habilitado somente quando CAT do tipo Comunicação de Óbito.
Comunicação Policial	Indicar se houve comunicação à autoridade policial do acidente ocorrido.	Resposta Sim/Não.
Qtd. Hrs Trabalhadas	Informar a quantidade de horas trabalhadas pelo participante até o momento do acidente.	Não se aplica.
Situação Geradora Sped	Código da situação geradora do acidente.	Informação obrigatória. Devendo preencher com o código da situação geradora do acidente, conforme anexo I - tabela 16 do eSocial .
Registro CAT	Informar número de registro CAT.	Não se aplica.
Data Ocorrência	Informar data da CAT de origem.	Somente obrigatório quando CAT de tipo Reabertura.
Hora Ocorrência	Informar hora da CAT de origem.	Habilitada quando informada data de ocorrência e somente obrigatório quando CAT de tipo Reabertura.

Pasta Local

Campo	Descrição	Validações/Regras
Especificação Local	Descrever o local onde ocorreu o acidente. Exemplo: pátio, rampa de acesso, posto de trabalho, entre outros.	Informação Obrigatória.
Endereço	Informar endereço do logradouro onde ocorreu o acidente.	Informação Obrigatória.
Número	Informar número do endereço do logradouro onde ocorreu o acidente.	Não se aplica.
Bairro	Informar bairro do endereço do logradouro onde ocorreu o acidente.	Não se aplica.
País	Informar país do endereço do logradouro onde ocorreu o acidente.	Deverá ser país válido no correspondente cadastro.
UF	Unidade federativa do endereço do logradouro onde ocorreu o acidente.	Deverá ser UF válida para o país informado.
Município	Informar código do município onde ocorreu o acidente.	O município informado tem que existir no cadastro de municípios para o país e UF informados.
CNPJ Local Acidente	CNPJ do local do acidente.	Deve ser preenchido quando o acidente ou doença ocupacional ocorrer em empresa onde a empregadora presta serviço.

Pasta Atendimento

Campo	Descrição	Validações/Regras
Unidade Atendimento	Código e descrição da unidade onde ocorreu atendimento do acidentado.	Deve ser informado conforme cadastro do Código da unidade de atendimento médico no Cadastro Nacional de Estabelecimento de Saúde. Aceita apenas números.
Data Atendimento	Data e hora em que houve atendimento ao acidentado.	Obrigatório quando informada unidade de atendimento.
Houve Internação	Indicar se houve internação do acidentado.	Resposta Sim/Não.
Dias Tratamento	Indicar a quantidade de dias de tratamento do acidentado.	Não se aplica.
Afast Durante Tratamento	Indicar se houve afastamento do acidentado durante o tratamento	Resposta Sim/Não.
Natureza Lesão	Descrever a natureza da lesão gerada pelo acidente	Não se aplica.
Diagnóstico Provável	Descrever o diagnóstico realizado no atendimento do acidentado.	Não se aplica.
CID	Indicar o código da Classificação Internacional de Doenças relacionada ao diagnóstico do acidentado.	Informação obrigatória quando informado código de unidade de atendimento.
Observação	Descrever detalhes sobre o atendimento.	Não se aplica.
Médico Atendimento	Médico responsável pelo atendimento	Informação obrigatória quando informado código de unidade de atendimento.
CRM Médico	CRM - Código do Conselho Regional de Medicina do médico que realizou o atendimento	Será obrigatório quando informado médico atendimento
Código CRM País	Código do país do CRM Médico	Será obrigatório quando informado médico atendimento
CRM Unidade Federação	Código da unidade federativa do CRM do Médico	Será obrigatório quando informado médico atendimento

Pasta Agent Causa – Tela Base

Código correspondente ao agente causador do acidente, conforme [anexo I - tabela 7 eSocial](#).

Pasta Parte Ating – Tela Base

Código da parte do corpo atingida, conforme [anexo I - Tabela 13 do eSocial](#).

Pasta Testemunha – Tela Base

Campo	Descrição	Validações/Regras
Nome	Nome Completo da Testemunha do acidente.	Não permitida informação em branco.
Endereço	Informar endereço da testemunha.	Não permitida informação em branco.
Número	Informar número correspondente ao endereço da testemunha.	Não se aplica.
Bairro	Informar bairro do endereço da testemunha.	Não se aplica.
CEP	Informar Código de endereçamento postal do endereço da testemunha.	Não se aplica.
País	Informar país do endereço da testemunha.	Informar país válido no cadastro.
UF	Informar UF do endereço da testemunha.	Deverá ser UF válida para o país do

		endereço.
Município	Informar código do município de endereço da testemunha.	O município informado tem que existir no cadastro de municípios para o país e UF informados.
Telefone	Informar número DDD + número telefone da testemunha.	Considerar duas posições para DDD e 11 para o número do telefone. Deve ter no mínimo 10 dígitos.

Nota: Os acidentes que ocorrerem dentro do período informado para registro da CAT pelo produto Datasul HCM deverão ser informados por meio do programa ST0701 – Acidente do Trabalho. Desta forma, este programa **ST2080 – Cadastro de Acidentado Trabalho (CAT) eSocial** será utilizado apenas para consulta, demonstrando o registro com origem “Incluído por meio do produto padrão” e todas as inclusões e alterações deverão ser realizadas pelo programa que deu origem a informação.

Ao ser eliminada uma CAT, é feita uma validação para não permitir a eliminação quando esta CAT estiver referenciada em uma CAT de Reabertura como Origem.

O relacionamento de uma CAT de Reabertura com a CAT de Origem se dá quando é o mesmo participante (empresa, estabelecimento e matrícula) e data e hora da ocorrência Origem gravadas na CAT de Reabertura sejam as mesmas da CAT que está sendo eliminada.

Função: **ST2090 - Importação de Acidentado Trabalho (CAT) eSocial**

Objetivo: Permitir a importação das CAT relacionadas aos participantes da empresa (funcionários e terceiros), atendendo as necessidades de gerar as informações a serem enviadas ao eSocial, conforme layout **S-2260 - Comunicação de Acidente de Trabalho**.

Pré-requisitos: FP0560 – Estabelecimento - campo Complementos Habilitados selecionado e período Usa CAT Produto Padrão informado.

Cadastro de Participantes existente

Descrição: A importação das CATs dos participantes será realizada com base em arquivo texto ou csv, devendo ser elaborado seguindo o layout que poderá ser visualizado por meio da aba Layout do programa **ST2090 - Importação de Acidentado Trabalho (CAT) - eSocial**.

O programa importará as informações de maneira agrupada (CAT/Agente Causador/Parte do Corpo Atingida/Testemunhas) para realizar o registro, realizando as validações necessárias para garantir a integridade desta importação, sendo que tais validações são as mesmas identificadas ao realizar o cadastro de CAT eSocial e estes registros receberão como origem a identificação de “*Importado por meio do programa de importação eSocial*”.

Como informação técnica, o processo vai criar os registros nas tabelas:

CAT – SPED_CAT.

Agente Causador – SPED_CAT_AGENT_CAUSA.

Parte do Corpo Atingida – SPED_CAT_PARTE_ATGDO.

Testemunhas do Acidente – SPED_CAT_TESTEM.

Abaixo pasta Layout deste programa

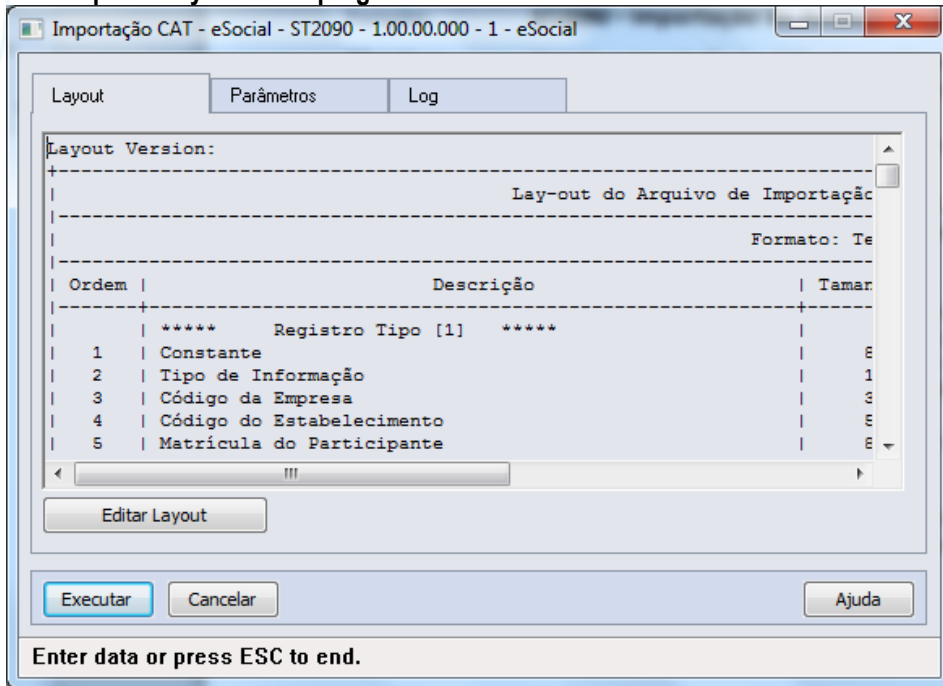

Pasta Parâmetros

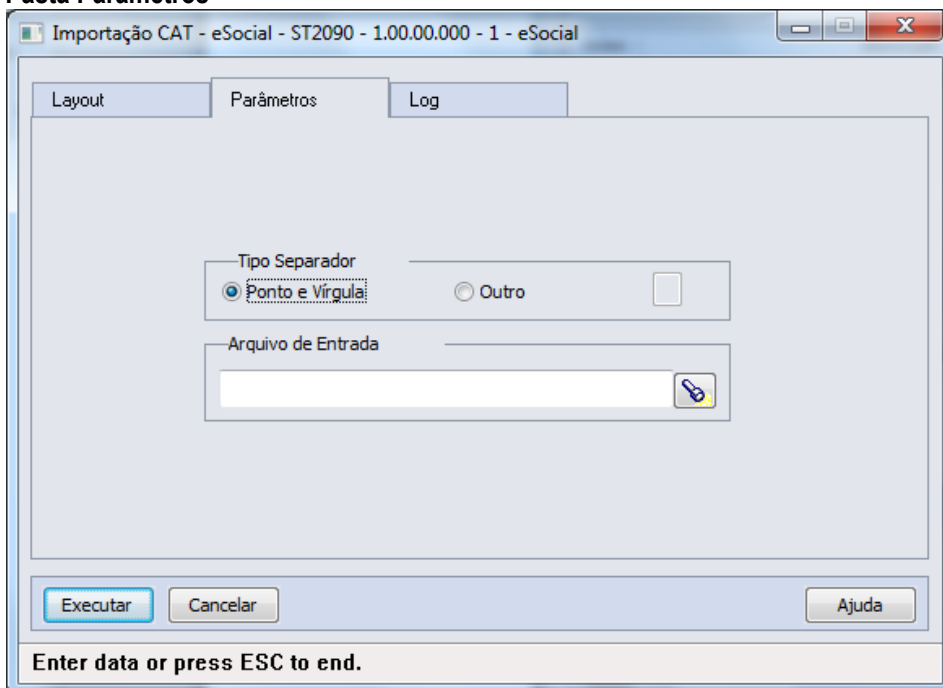

Pasta Log

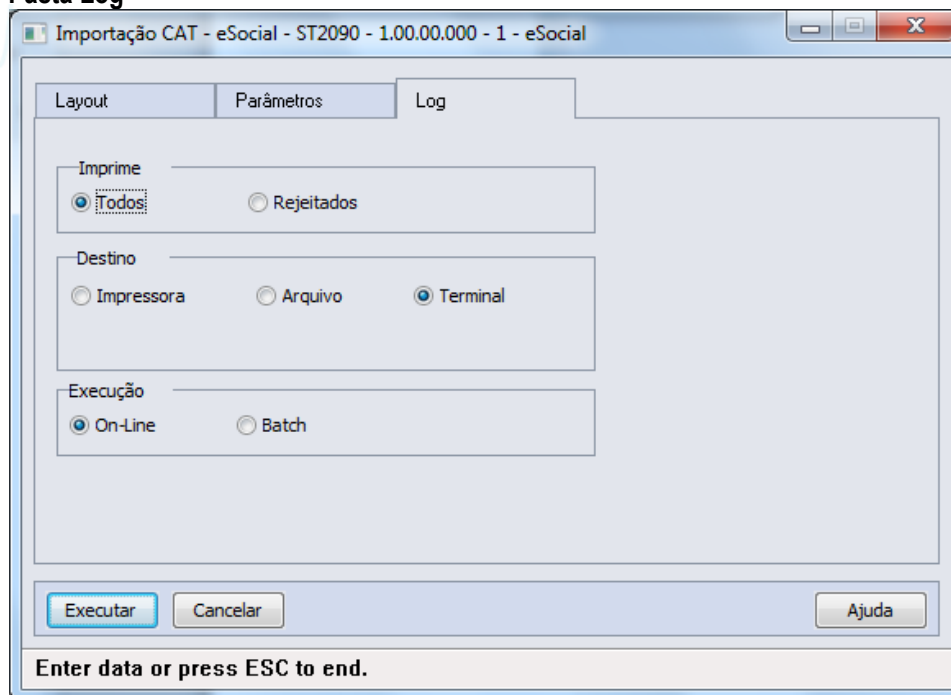

Campos: Aba “Layout” onde consta o layout base para a montagem do arquivo a ser importado, bastando utilizar o botão Editar Layout para verificar seu conteúdo.
 Aba “Parâmetros” onde se deve indicar o arquivo a ser importado (caminho/nome do arquivo).
 Aba “Log” com os parâmetros de geração dos logs do processo.

Nota: Somente serão importados registros onde a data da ocorrência do acidente seja menor ou maior que o período informado como Usa CAT Produto Padrão no complemento eSocial do estabelecimento.

4.5. eSocial – Processo de Carga das Mensagens para o eSocial

Função: **FP9840 – Carga eSocial**

Objetivo: O objetivo do programa de carga é gerar as mensagens iniciais para o eSocial. O programa deverá permitir gerar as mensagens em ambiente de teste ou oficial.

Descrição: Com base nos parâmetros informados o programa vai gerar as mensagens conforme layouts definidos pelo eSocial.

Cada informação possui um processo padrão para geração de sua mensagem. Esse processo é executado por todas as rotinas que realizam a geração de mensagem, sendo elas: Programa de Carga, Processo de Movimentação (Gatilhos de Write e de Delete), Programa Sincronizador das Mensagens com o TSS.

1ª Execução do Programa de Carga

Na primeira execução do programa de carga para o empregador, os campos “Empregador” e “Refazer Mensagens” estarão marcados e desabilitados, e os campos “Mês e Ano Base” estarão habilitados.

O usuário deverá informar o mês e ano base e o programa vai gerar a mensagem – S-1000 – Informações do Empregador/Contribuinte, sendo gravada no empregador a data de início da integração com o eSocial (que é o primeiro dia do mês/ano base informado).

Essa data poderá ser consultada por meio do cadastro de complemento do estabelecimento para o eSocial (FP0560), para o estabelecimento que representa o empregador.

O usuário poderá optar em gerar outras mensagens já na primeira execução do programa de carga, para isso deverá acessar a pasta “Iniciais” e marcar as informações para as quais deseja gerar as mensagens.

Demais execuções do Programa de Carga

Após a primeira execução do programa de carga o programa vai identificar que já foi iniciado o processo de geração das mensagens e os campos “Mês e Ano Base” permanecerão desabilitados e o campo “Empregador” desmarcado e habilitado.

Caso seja necessário alterar o mês e ano base, deverá ser marcado o campo “Empregador”, desta forma, os campos Mês e Ano Base voltam a ficar habilitados.

Quando o campo “Empregador” estiver marcado, o campo “Refaz Mensagens” estará marcado e desabilitado, e a mensagem do empregador será eliminada e regerada e todas as outras mensagens referentes a esse empregador serão eliminadas e regeradas conforme seleção do usuário.

O usuário poderá gerar as mensagens iniciais por meio de seleção na aba “Iniciais”, as informações marcadas serão consideradas no processo de geração da carga inicial.

O usuário poderá refazer as mensagens geradas anteriormente, para isso deverá marcar o campo “Refazer Mensagens”, o programa vai primeiramente eliminar as mensagens que existem na base para o empregador, conforme seleção informada pelo usuário, em seguida será executado a rotina que vai criar as novas mensagens.

Status do Processo de Carga:

O sistema vai controlar o status da geração das mensagens por empregador (empresa e estabelecimento empregador) conforme lista de códigos dos status (Complemento do Estabelecimento - Pasta S-1000 1):

1 - “Carga Teste Não Iniciada” - Valor inicial do status;

2 - “Carga Teste Iniciada” - o programa de carga troca de “Carga Teste Não Iniciada” para “Carga Teste Iniciada” depois da primeira geração de mensagens.

Nessa opção as movimentações (inclusões, alterações e eliminações de registros) não estarão gerando mensagens, sendo assim as alterações na base de dados não estarão disponíveis para serem enviadas ao eSocial.

O cliente poderá “Refazer” todas as mensagens quando desejar, pois as mensagens geradas tem o único objetivo de serem enviadas ao eSocial para testar os conteúdos e o processo de envio e o retorno das mensagens da Carga Inicial.

3 - “Carga Teste OK” - o programa de carga troca de “Carga Teste Iniciada” para “Carga Teste OK” quando identificar que todas as mensagens foram geradas para teste sem erro.

Mesmo estando como “Carga Teste OK” o cliente poderá continuar gerando as mensagens originais de carga, o sistema fará a validação necessária e retornará ao cliente o indicador como “Carga Teste Habilitada” ou “Carga Teste OK”, dependendo da avaliação das mensagens geradas.

As opções referentes à carga oficial não estão disponíveis nessa versão do programa, estamos no aguardo do layout oficial do eSocial e o manual técnico referente aos procedimentos de transmissão das mensagens.

4 - “Carga Oficial Habilitada” - O usuário que já concluiu o complemento das informações dos cadastros do produto e deseja iniciar a geração das mensagens referentes à carga oficial a ser enviada ao eSocial deverá alterar o status de “Carga Teste OK” para “Carga Oficial Habilitada”, o usuário também poderá trocar de “Carga Teste Não Iniciada” para “Carga Oficial Habilitada” caso deseje pular a etapa de carga teste.

Quando o programa de carga identificar que o cliente optou por iniciar a carga oficial vai limpar a informações referentes à carga teste na base de dados e vai eliminar todas as mensagens geradas para teste.

Para a carga oficial é necessário que todos os complementos tenham sido informados, caso contrario o sistema vai passar a gerar mensagens com erro que deverão ser tratadas pelo usuário, podendo gerar retrabalho.

5 - “Carga Oficial Iniciada” - o programa de carga troca de “Carga Oficial Habilitada” para “Carga Oficial Iniciada” após a primeira execução do programa de carga.

Assim que o programa de “Carga Inicial” terminar a geração de todas as mensagens referentes a um processo (tabela), não existindo Erro na mensagem ou no XML, o sistema passará a gerar as mensagens a cada inclusão, alteração ou eliminação de informação nas tabelas envolvidas com o processo, essas mensagens estarão pendentes de envio ao eSocial.

O cliente poderá “Refazer as Mensagens” quando desejar, mais antes de refazer a mensagem o sistema vai eliminar todas as mensagens referentes à tabela que esta sendo refeita.

6 - “Carga Oficial OK” - o programa altera o status de “Carga Oficial Iniciada” para “Carga Oficial OK” quanto todas as mensagens foram geradas sem erro, caso existam mensagem com erro o usuário deverá realizar os acertos necessários;

7 - “Carga Oficial Encerrada” - assim que o programa “Sincronizador de Mensagens” enviar a mensagem do empregador para o TSS esse status será alterado de “Carga Oficial OK” pra “Carga Oficial Encerrada”, a partir desse ponto a rotina de carga esta concluída e o programa de carga não deverá mais ser executado.

Será implementado no programa de Sincronização das Mensagens uma opção que o cliente possa voltar o status de “Carga Oficial Concluída” para “Carga Oficial OK”, permitindo que o cliente retorne ao processo de carga inicial caso ocorra algum problema com a sincronização das mensagens com o eSocial, ou seja postergado à data de início do eSocial por parte do governo.

Controle do status por tipo de mensagens, em nível de empregador e por estabelecimento do empregador:

Ao final do processo, é atualizado um indicador da geração das mensagens para cada informação tratada pelo programa de carga.

Status do processo de geração:

Estabelecimento	Status	Observação
Sem informações a serem carregadas	3 - Concluído	
Com informações a serem carregadas	1 - Pendente	Quando não existir nenhuma mensagem gerada para a informação.
	2 - Iniciado	Quando encontrar pelo menos uma informação sem mensagem gerada ou Quando encontrar pelo menos uma mensagem com erro para a informação.
	3 - Concluído	Todas as informações com mensagens geradas e sem erros.

Esse indicador será de uso interno do sistema, tendo como objetivo o controle sobre cada mensagem que esta sendo gerada.

Registros verificados para a atualização do processo da geração:

Informação	Tabela	Regras
Cadastro Inicial de Vínculos – Contrato Vigente (Trabalhador)	Funcionário	Funcionários com vínculo, ativos ou com data de desligamento maior ou igual ao início da carga.
CAT	Funcionário e sped_cat	CATs com data de ocorrência maior ou igual ao início da carga.
ASO	Funcionário e sped_aso	ASOs com data de emissão maior ou igual ao início da carga.
Condição Diferenciada de Trabalho (início e término)	Funcionário e sped_cond_dif_trab	Registros com data de início de lotação maior ou igual ao início da carga.
Reintegração	Funcionário e sped_func_reinteg	Todos os registros existentes na tabela sped_func_reinteg.
Aviso Prévio	Funcionário e habilit_recis	Funcionários com data de desligamento maior ou igual ao início da carga, e com aviso prévio informado no complemento eSocial da programação da rescisão.
Desligamento	Funcionário e habilit_recis	Funcionários com data de desligamento maior ou igual ao início da carga.
Afastamento Temporário (início e retorno)	Funcionário, sit_afast_func e sit_afast	Afastamentos com data de término maior ou igual ao início da carga, que não representam alteração da espécie do benefício, cujo motivo de afastamento esteja parametrizado com o código do governo no complemento eSocial.
Alteração Motivo Afastamento (alteração e retorno)	Funcionário, sit_afast_func e sit_afast	Afastamentos com data de término maior ou igual ao início da carga, que representam alteração da espécie do benefício, cujo motivo de afastamento esteja parametrizado com o código do governo no complemento eSocial.
Trabalhador Sem Vínculo	Funcionário	Funcionários sem vínculo, ativos ou com data de desligamento maior ou igual ao início da carga.
Trabalhador Sem Vínculo – Término	Funcionário	Funcionários sem vínculo e com data de desligamento maior ou igual ao início da carga.

No processo de iniciar a carga oficial, esses flegs retornarão ao status 1 – Pendente.

Conceitos Importantes

TOTVS 2ª Entrega - eSocial

FP9840 – Carga Inicial eSocial

- **Empregador**
 - FP0560 – Complemento do Estabelecimento.
 - FP0500 – Cadastro de Empresa.
 - Mesma Base CNPJ
 - Gera – “S-1000 – Empregador”

```

    graph TD
      Empregador[Empregador] --> EmpresaA[Empresa A]
      Empregador --> EmpresaB[Empresa B]
      EmpresaA --> EstabA1[Estab A-1]
      EmpresaA --> EstabA2[Estab A-2]
      EmpresaB --> EstabB1[Estab B-1]
      EmpresaB --> EstabB2[Estab B-2]
      EstabA2 --> Empregador
      EstabB1 --> Empregador
  
```

TOTVS 2ª Entrega - eSocial

FP9840 – Carga Inicial eSocial

- **Rubricas – Eventos de Folha**
 - FP0020 – Cadastro de Eventos.
 - FP0024 – Cadastro de Eventos por Empresa.
 - Gera – “S-1010- Rubricas”
 - Código da Rubrica – Código da Empresa + “-” + Código do Evento

```

    graph TD
      Empregador[Empregador] --> EmpresaA[Empresa A]
      Empregador --> EmpresaB[Empresa B]
      EmpresaA --> RubricaA[Rubrica A]
      EmpresaB --> RubricaB[Rubrica B]
  
```

2ª Entrega - eSocial

FP9840 – Carga Inicial eSocial

- **Lotação**
 - FP0800 – Cadastro de Unidade de Lotação.
 - FP0570 – Cadastro de Unidade de Lotação do Estabelecimento (em desenvolvimento).
 - FP0870 – Cadastro de Unidade de Lotação do Tomador de Serviço.
 - Gera – “S-1020 - Lotação”
 - Código da Lotação (30) –
 - Seq Estab no Empregador (5) +
 - Tomador Serviço (5) +
 - Código Unidade de Lotação (20)

Exemplo:

Lotação Estab = “000010000000000012345”

Lotação Tomador = “00001000123000045678”

Observação: Na carga da lotação, somente serão considerados os tomadores de serviço que não representam um estabelecimento.

2ª Entrega - eSocial

FP9840 – Carga Inicial eSocial

- **Cargo**
 - FP0770 – Cadastro Cargo Básico.
 - Gera – “S-1030 - TabCargo”
 - Código do cargo – Código do Cargo Básico.
- **Função.**
 - FP0720 – Cadastro de Cargo.
 - Gera – ‘S-1040 – “TabFunção”
 - Código da Função – Código do Cargo Básico + Código do Nível do Cargo



2ª Entrega - eSocial

FP9840 – Carga Inicial eSocial

- Estabelecimento/Obra
 - FP0560 – Cadastro Estabelecimento.
 - Estabelecimento – CNO não informado
 - Obra – CNO informado
 - FP0870 – Tomador de Serviço
 - Cnpj igual ao do estabelecimento e CNO informado.
 - Gera – “S-1060 – TabEstabelecimento-Obra”
 - Código Estabelecimento/Obra:
 - Estabelecimento: CNPJ ou CAEPF
 - Obra: CNO (Estabelecimento ou Tomador de Serviço)

22



2ª Entrega - eSocial

FP9840 – Carga Inicial eSocial

- Processo Administrativo/Judicial
 - FP0030 – Cadastro de Processos.
 - FP0020/Fp0024 – Eventos
 - FP0560 – Estabelecimento
 - FP1500/FP1510 – Funcionários
 - FR5240 – Reintegração
 - FR5250 – Funcionários Reintegrados
 - Gera – “S-1070 – TabProcesso”
 - Código: Código do Processo (Por Empregador)

23



2ª Entrega - eSocial

FP9840 – Carga Inicial eSocial

- Cadastro Funcionário – Cadastro Inicial e Admissão
 - FP1500 – Cadastro de Funcionário.
 - Cadastro Inicial – Funcionários ativos e com data de admissão menor ou igual ao dia anterior a data base da geração das informações para o eSocial.
 - Admissão – Funcionários com data de Admissão maior ou igual a data base para a geração de informações para o eSocial.
 - Código do Funcionário – único por Empregador.
 - Sugestão: Código da Empresa + Estabelecimento + Matrícula Funcionário.



2ª Entrega - eSocial

FP9840 – Carga Inicial eSocial

- Transferência entre Estabelecimentos:
 - Trata como troca de lotação.
- Transferência entre Empresas:
 - Mesmo Cnpj – Trata como troca de lotação.
 - Cnpj Diferentes – gera mensagens efetivando a transferência.



FP9840 – Carga eSocial

4ª Entrega - eSocial

Carga dos Horários

- Gera – “S-1050 – Tabela de Horários/Turnos de Trabalho”
- FP1000 – Cadastro Jornadas.
- Códigos de horários formado junção das seguintes informações:
Código Jornada + Código Intervalo + Jornada Permite Flexibilidade + Tipo Intervalo.



FP9840 – Carga eSocial

4ª Entrega - eSocial

Regra de Geração Código Horário

Jornada sem Intervalo

- Não Permite Flexibilidade
Código da Jornada + “0000” + “0” + “0”
- Permite Flexibilidade
Código da Jornada + “0000” + “1” + “0”



FP9840 – Carga eSocial

4ª Entrega - eSocial

Regra de Geração Código Horário

Jornada com Intervalo:

- Permite Flexibilidade e Intervalo em Horário Fixo
Código da Jornada + Código do Intervalo + "1" + "1"
- Permite Flexibilidade e Intervalo em Horário Variável
Código da Jornada + Código do Intervalo + "1" + "2"



FP9840 – Carga eSocial

4ª Entrega - eSocial

Regra de Geração Código Horário

Jornada com Intervalo:

- Não Permite Flexibilidade e Intervalo em Horário Fixo
Código da Jornada + Código do Intervalo + "0" + "1"
- Não Permite Flexibilidade e Intervalo em Horário Variável
Código da Jornada + Código do Intervalo + "0" + "2"



FP9840 – Carga eSocial

4ª Entrega - eSocial

Códigos do Horário do Funcionário

Na geração dos arquivos:

- S-2100 – Cadastramento Inicial do Vínculo
- S-2200 – Admissão de Trabalhador
- S-2240 – Alteração de Contrato de Trabalho

o sistema irá identificar em qual código de horário cada jornada trabalhada do turno do funcionário se encaixa.



FP9840 – Carga eSocial

4ª Entrega - eSocial

Códigos do Horário do Funcionário

- 1) Não Utiliza o módulo Controle de Frequência
 - Código Jornada: jornada trabalhada do turno – FP1400
 - Código Intervalo: intervalo da jornada – FP1350
 - Jornada Permite Flexibilidade: Jornada com Flexibilidade – FP1500
 - Tipo Intervalo: Intervalo Variável – FP1500



FP9840 – Carga eSocial

4ª Entrega - eSocial

Códigos do Horário do Funcionário

2) Utiliza o módulo Controle de Frequência

- Horário Rígido e sem Intervalo Móvel:
Considera o horário que indica que não tem flexibilidade e o intervalo é fixo.



FP9840 – Carga eSocial

4ª Entrega - eSocial

Códigos do Horário do Funcionário

- Horário Rígido e com Intervalo Móvel:
Considera o horário que indica que não tem flexibilidade e o intervalo é variável.
- Horário Móvel ou Horário Alternativo e sem Intervalo Móvel:
Considera o horário que indica que tem flexibilidade e o intervalo é fixo.



FP9840 – Carga eSocial

4ª Entrega - eSocial

Códigos do Horário do Funcionário

- Horário Móvel ou Horário Alternativo e com Intervalo Móvel:
Considera o horário que indica que tem flexibilidade e o intervalo é variável.
- Horário Flexível e com Intervalo Móvel:
Considera o horário que indica que tem flexibilidade e o intervalo é variável.



FP9840 – Carga eSocial

4ª Entrega - eSocial

Códigos do Horário do Funcionário

- Horário Flexível e sem Intervalo Móvel:
 - Se existir algum valor informado para os campos: “Antes Fim 1º Per”, “Após Fim 1º Per”, “Antes Fim 2º Per”, “Após Fim 2º Per”, “Qtd Min Posit Interv” ou “Qtd Min Negat Interv”, considera o horário que indica que tem flexibilidade e o intervalo é variável.
 - Senão, considera o horário que indica que tem flexibilidade e o intervalo é fixo.

Criação da tabela Identificação Posição Funcionário:

A criação da tabela Identificação Posição Funcionário ocorrerá junto da carga das seguintes informações: Cadastro Inicial de Vínculos – Contratos Vigentes, e Cadastro Inicial – Sem Vínculo.

As informações consideradas para a posição do funcionário são as seguintes:

Informação	Tabela
Cargo/Nível	Histor_sal_func
Lotação	Func_unid_lotac_plano
Tomador de Serviço	Func_tomador_serv
Categoria Salarial	Func_categ_sal
Centro de Custo	Func_ccusto
Sindicato	Func_sind_estab
Mão de Obra	Func_tip_mdo
Localidade	Func_localid
Turno/Turma	Func_turno_trab
Unidade de Negócio	Func_estab_unid_negoc
Atividade	Sped_ativid_participan

O primeiro registro de posição para o funcionário será gerado com a data de início da carga, considerando as informações acima, que forem válidas neste dia. Os demais registros ficarão registrados com a data em que houver alguma movimentação das informações acima para o funcionário.

A partir do momento em que a carga das informações Cadastro Inicial de Vínculos – Contratos Vigentes, e Cadastro Inicial – Sem Vínculo estiver concluída, sempre que ocorrer uma alteração nas informações da tabela acima, será feita automaticamente a atualização da posição do funcionário.

Campos – Pasta Parâmetros:

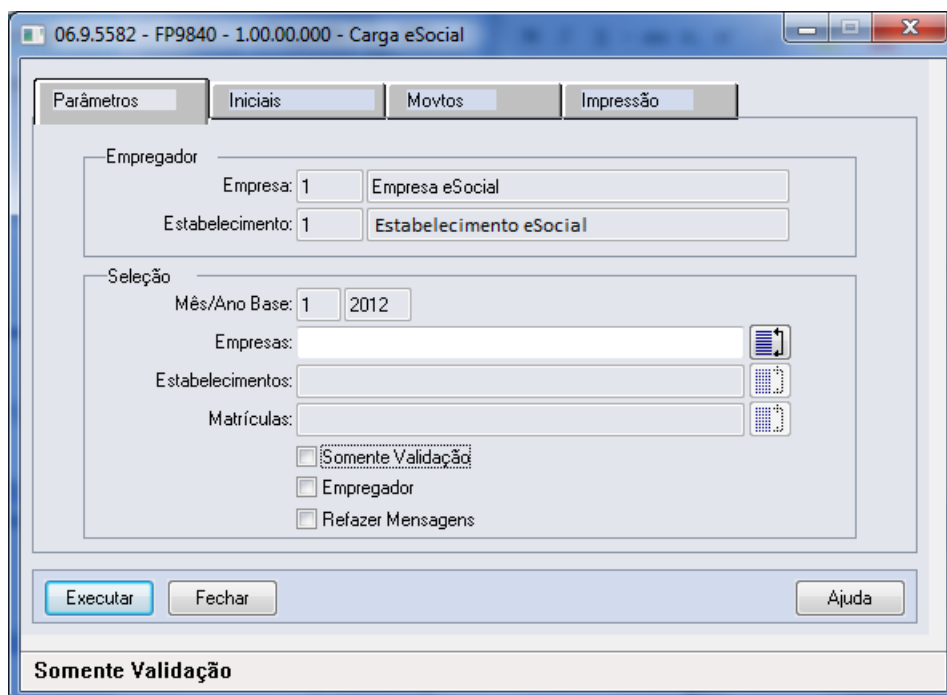

Campo	Descrição	Validações/Regras
Empresa - Empregador	Código da empresa do estabelecimento Empregador para o eSocial.	O empregador é identificado com base na empresa corrente selecionada pelo usuário.
Estabelecimento - Empregador	Código do estabelecimento Empregador para o eSocial.	
Mês e Ano Base	Mês e ano de referência para geração das mensagens.	
Filtro Empresa	Todas ou lista de empresas que estão relacionadas ao empregador.	Depois da primeira execução do programa, será gravado no estabelecimento empregador a data referência para a geração das mensagens ao eSocial. Essa data será o primeiro dia do mês e ano base. Quando esta data já está atualizada, estes campos ficam desabilitados na tela. Quando estiverem marcados os campos "Empregador" e "Refazer Mensagens" os campos "Mês e Ano Base" ficam habilitados na tela.
Filtro Estabelecimento	Todos ou lista de estabelecimentos a serem considerados no processamento, somente estará habilitado se tiver sido informado apenas uma empresa.	Esse filtro será considerado somente para as tabelas em nível de funcionário.
Filtro Funcionário	Todos ou lista de funcionários a serem considerados no processamento, somente estará habilitado se tiver sido informado apenas um estabelecimento.	Esse filtro será considerado somente para as tabelas em nível de funcionário.
Somente Validação	Indica que o programa será executado APENAS para validar as informações da base de dados.	Esse filtro será considerado somente para as tabelas em nível de funcionário.
Empregador	Indica que os dados da mensagem "S-1000 – Informações do Empregador/Contribuinte" serão validados ou a mensagem de carga será gerada.	Sempre que este campo estiver selecionado: <ul style="list-style-type: none"> Os campos Mês/Ano Base ficarão habilitados, mesmo que o campo Empregador não esteja marcado. O campo Refazer Mensagens ficará desabilitado e desmarcado, mesmo que o campo Empregador esteja marcado. A pasta Movtos ficará habilitada. Execução da Carga Na primeira execução do programa de carga para o empregador, este campo estará marcado e desabilitado. A cada nova geração do empregador todas as mensagens relacionadas ao empregador serão eliminadas.
Refazer Mensagens	Indica se as mensagens que já foram geradas para as informações selecionadas nas pastas Iniciais e Movto serão eliminadas ou não.	Execução da Carga Quando o campo Empregador estiver selecionado, este campo fica selecionado e desabilitado, para garantir que todas as mensagens relacionadas ao empregador

também sejam eliminadas.

Campos – Pasta Iniciais:

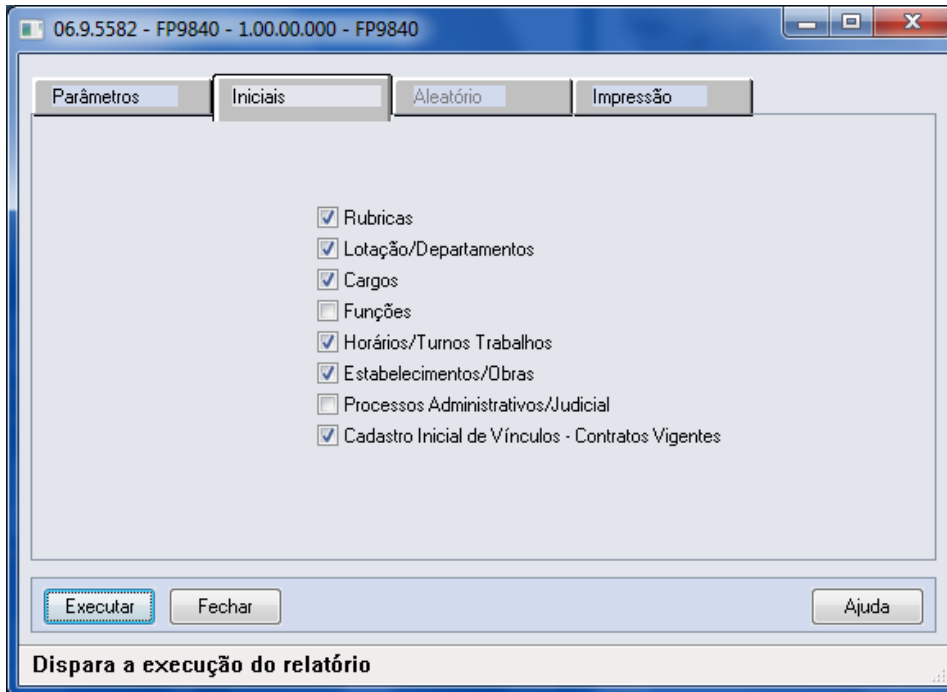

Campo	Descrição	Validações/Regras
Rubricas	Indica que os dados da mensagem “S-1010 – Tabela de Rubricas” serão validados ou a mensagem de carga será gerada.	Não se aplica.
Lotação/Departamento	Indica que os dados da mensagem “S-1020 – Tabela de Lotações” serão validados ou a mensagem de carga será gerada.	Não se aplica.
Cargos	Indica que os dados da mensagem “S-1030 – Tabela de Cargos/Empregos Públicos” serão validados ou a mensagem de carga será gerada.	Não se aplica.
Funções	Indica que os dados da mensagem “S-1040 – Tabela de Funções/Cargos em Comissão” serão validados ou a mensagem de carga será gerada.	Não se aplica.
Horários/Turno Trabalhos	Indica que os dados da mensagem “S-1050 – Tabela de Horários/Turnos de Trabalho” serão validados ou a mensagem de carga será gerada.	Não se aplica.
Estabelecimento/Obras	Indica que os dados da mensagem “S-1005 – Tabela de Estabelecimentos e Obras de Construção Civil” serão validados ou a mensagem de carga será gerada.	Não se aplica.
Processos Administrativos/Judicial	Indica que os dados da mensagem “S-1070 – Tabela de Processos Administrativos/Judiciais” serão validados ou a mensagem de carga será gerada.	Além de realizar a carga de processos que estão relacionados a eventos, estabelecimento, funcionário e reintegração o

		<p>sistema ainda realiza a carga de todos os processos cujo Tipo está configurado como “Notas” e que possuem empregador relacionado no programa FP0033 – Empregadores do Processo.</p>
Cadastro Inicial Vínculos - Contratos Vigentes	<p>Indica que os dados das mensagens “S-2100 – Cadastramento Inicial do Vínculo ou a mensagem S-2200 – Admissão de Trabalhador” serão validados ou a mensagem de carga será gerada para os funcionários selecionados.</p>	<p>Somente fica habilitado após ter sido concluída a carga das informações: Rubricas, Lotação/Departamentos, Cargos, Funções, Horários/Turnos Trabalhos, Estabelecimentos/Obras, Processos Administrativos/Judicial.</p> <p>Para os funcionários ativos e com data de admissão menor que a data de referência será gerada a mensagem “S-2100”, para os funcionários com data de admissão maior que a data de referência será gerado a mensagem “S-2200”.</p>

Campos – Pasta Movtos:

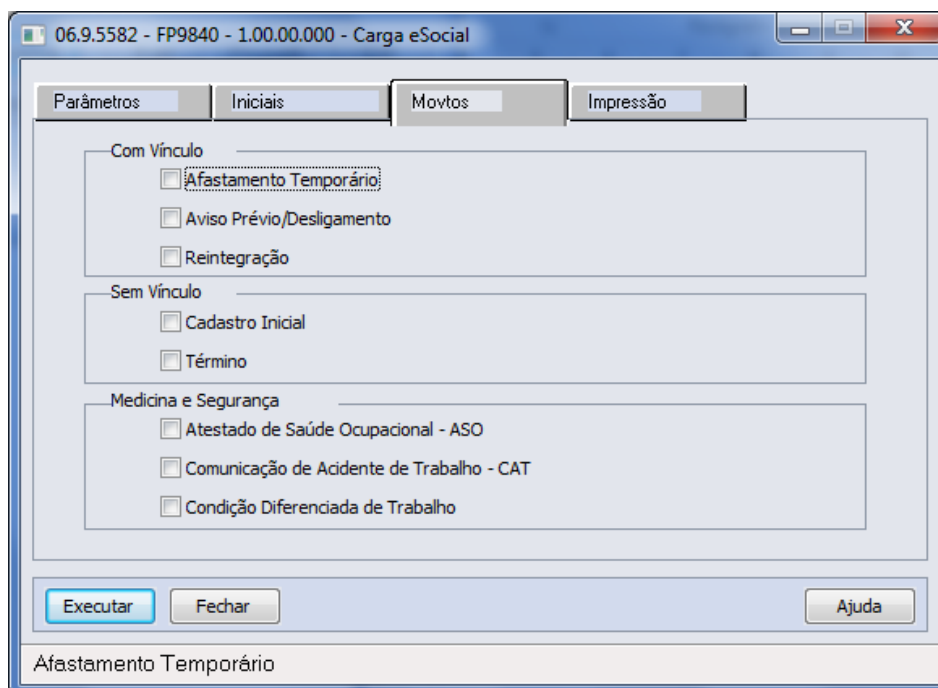

06.9.5582 - FP9840 - 1.00.00.000 - Carga eSocial

Parâmetros Iniciais **Movtos** Impressão

Com Vínculo

Afastamento Temporário

Aviso Prévio/Desligamento

Reintegração

Sem Vínculo

Cadastro Inicial

Término

Medicina e Segurança

Atestado de Saúde Ocupacional - ASO

Comunicação de Acidente de Trabalho - CAT

Condição Diferenciada de Trabalho

Executar Fechar Ajuda

Afastamento Temporário

Campo	Descrição	Validações/Regras
Afastamento Temporário	Indica que os dados das mensagens “ S-2320 – Afastamento Temporário, S-2325 – Alteração do Motivo do Afastamento e S-2330 – Retorno Afastamento ” serão validados ou a mensagem de carga será gerada para os funcionários com vínculo.	Serão considerados todos os afastamentos relacionados no programa FP1600 – Manutenção Histórico de Situações com data de término igual ou superior ao primeiro dia do mês/ano base informado na pasta Parâmetros e, que a situação de afastamento esteja com o complemento eSocial informado no programa FP0060 – Manutenção Situações.
Aviso Prévio/Desligamento	Indica que os dados das mensagens S-2400 – Aviso Prévio e S-2800 – Desligamento serão validados ou a mensagem de carga será gerada para os funcionários com vínculo.	<p>Serão consideradas todas as programações de rescisão que constam no programa FR5040 – Manutenção Programação de Rescisões com data de desligamento igual ou superior ao primeiro dia do mês/ano base informado na pasta Parâmetros.</p> <p>Se no complemento eSocial da programação de rescisão estiver informado o campo Aviso prévio, será gerada a mensagem de aviso prévio.</p> <p>Também será gerada a mensagem de desligamento.</p>
Reintegração	Indica que os dados da mensagem S-2820 – Reintegração serão validados ou a mensagem de carga será gerada para os funcionários com vínculo.	Serão considerados todos os funcionários reintegrados que constam no programa FR5250 – Funcionários Reintegrados, cuja data de reintegração seja igual ou superior ao primeiro dia do mês/ano base informado na pasta Parâmetros.
Cadastro Inicial	Indica que os dados da mensagem S-2600 – Trabalhador Sem Vínculo de Emprego - Início serão validados ou a mensagem de carga será gerada para os estagiários e diretores sem vínculo.	Serão considerados os funcionários com vínculo empregatício igual a “Sem Vínculo” e tipo funcionário igual a “Estagiário”, “Empregador” ou “Estagiário Contratado”, que estiverem ativos no primeiro dia do mês e ano base informado na pasta Parâmetros ou admitidos no decorrer do mês/ano base.
Término	Indica que os dados da mensagem S-2680 – Trabalhador Sem Vínculo de Emprego - Término serão validados ou a mensagem de carga será gerada para os estagiários e diretores sem vínculo.	Serão consideradas todas as programações de rescisão que constam no programa FR5040 – Manutenção Programação de Rescisões com data de desligamento igual ou superior ao primeiro dia do mês/ano base informado na pasta Parâmetros, dos funcionários com vínculo empregatício igual a “Sem Vínculo” e tipo funcionário igual a “Estagiário”, “Empregador” ou “Estagiário Contratado”.
Atestado de Saúde	Indica que os dados da mensagem S-	Com uso dos Módulos de Medicina no

Ocupacional – ASO	<p>2280 – ASO serão validados ou a mensagem de carga será gerada para os funcionários com vínculo.</p>	<p>Trabalho:</p> <ul style="list-style-type: none"> - Efetua a conversão das tabelas de ASO do produto padrão para as tabelas de ASO do eSocial. <p>Serão considerados todos os ASOs (novo cadastro de ASO – MT2000) com data de emissão igual ou superior ao primeiro dia do mês/ano base informado na pasta Parâmetros.</p> <p>Os ASOs disponíveis no cadastro – MT2000 – ASO-eSocial pode ter origem:</p> <ul style="list-style-type: none"> - Produto Padrão – Rotina de conversão – clientes que utilizam ASO – Produto Padrão, - Cadastro manual – clientes que não utilizam o ASO – Produto Padrão e - Processo de Importação de ASO - eSocial– MT2010 – clientes que não utilizam o ASO – Produto Padrão.
Comunicação de Acidente de Trabalho – CAT	<p>Indica que os dados da mensagem S-2260 – Comunicação de Acidente de Trabalho serão validados ou a mensagem de carga será gerada para os funcionários com vínculo.</p>	<p>Com uso dos Módulos de Segurança no Trabalho:</p> <ul style="list-style-type: none"> - Efetua a conversão das tabelas de CAT do produto padrão para as tabelas de CAT do eSocial. <p>Serão consideradas todas as CATs (novo cadastro de CAT – ST2080) com data de emissão igual ou superior ao primeiro dia do mês/ano base informado na pasta Parâmetros.</p> <p>As CATs disponíveis no cadastro – ST2080 – CAT-eSocial pode ter origem:</p> <ul style="list-style-type: none"> - Produto Padrão – Rotina de conversão. - Cadastro manual – clientes que não utilizam a CAT – Produto Padrão e - Processo de Importação de CAT - eSocial– ST2090 – clientes que não utilizam o CAT – Produto Padrão.
Condição Diferenciada de Trabalho	<p>Indica que os dados das mensagens S-2360 – Condição Diferenciada de Trabalho Início e S-2365 – Condição Diferenciada de Trabalho Término serão validados ou a mensagem de carga será gerada para os funcionários com vínculo.</p>	<p>Com uso dos Módulos de Segurança no Trabalho:</p> <ul style="list-style-type: none"> - Efetua a conversão das tabelas envolvidas no processo de risco para as tabelas de condição diferenciada de trabalho do eSocial. <p>Serão consideradas todas as CONDIÇÕES DIFERENCIADAS DE TRABALHO (novo cadastro de CONDIÇÕES DIFERENCIADAS DE TRABALHO –</p>

	<p>ST2060) com data de início de lotação igual ou superior ao primeiro dia do mês/ano base informado na pasta Parâmetros.</p> <p>As CONDIÇÕES DIFERENCIADAS DE TRABALHO disponíveis no cadastro – ST2060 – CONDIÇÕES DIFERENCIADAS DE TRABALHO-eSocial pode ter origem:</p> <ul style="list-style-type: none"> - Produto Padrão – Rotina de conversão – clientes que utilizam o produto padrão. - Cadastro manual – clientes que não utilizam a CDT – Produto Padrão e - Processo de Importação de CDT - eSocial– ST2070 – clientes que não utilizam o CDT – Produto Padrão.
--	---

Notas:

Quando o programa for executado para efetuar a Carga, a opção pasta Movtos somente ficará habilitada quando o processo de carga do Cadastro Inicial de Vínculos – Contrato Vigente estiver iniciado para o empregador em questão.

Para a carga de Afastamento Temporário, Aviso Prévio/Desligamento, Reintegração, Atestado de Saúde Ocupacional – ASO, Comunicação Acidente de Trabalho – CAT e Condição Diferenciada de Trabalho somente serão considerados os funcionários ativos no primeiro dia do mês e ano base ou admitidos no decorrer do mês/ano base, para os quais já tenha sido efetuada a carga do Cadastro Inicial de Vínculos – Contrato Vigente.

Para a carga de Cadastro Inicial e Término dos sem vínculos, serão considerados os funcionários com vínculo empregatício igual a “Sem Vínculo” e tipo funcionário igual a “Estagiário”, “Empregador” ou “Estagiário Contratado”, que estiverem ativos no primeiro dia do mês e ano base informado na pasta Parâmetros ou admitidos no decorrer do mês/ano base.

Na execução somente para validação, a seleção das informações a serem validadas é feita por meio dos mesmos campos que estão disponíveis para executar a carga:

Informação
Empregador
Rubricas
Lotação/Departamentos
Cargos
Funções
Horários/Turnos Trabalho
Estabelecimentos/Obras
Processos Administrativos/Judiciais
Cadastro Inicial de Vínculos – Contratos Vigentes
Afastamento Temporário
Aviso Prévio/Desligamento
Reintegração

Sem Vínculo – Cadastro Inicial
Sem Vínculo – Término
Atestado de Saúde Ocupacional – ASO
Comunicação de Acidente de Trabalho – CAT
Condição Diferenciada de Trabalho

Quando o campo “**Somente Validação**” estiver selecionado, a execução do programa seguirá as regras descritas abaixo:

- Para cada informação selecionada, será efetuada a validação dos campos que, de acordo com o layout são obrigatórios.
- Serão consideradas as informações que são válidas para o mês/ano base informado em tela. Fica a critério do usuário o período de validação.
- Na validação das **Rubricas**, primeiramente será verificado se os eventos (Função FP0020 – Manutenção Eventos Analíticos) estão com o campo Natureza preenchido. Se não estiverem, será impressa uma mensagem de inconsistência.
- Na validação dos **Afastamentos Temporários** e do **Desligamento**, primeiramente será verificado se as situações de afastamentos (FP0060) estão com o complemento eSocial preenchido. Se não estiverem, será impressa uma mensagem de inconsistência.
- Para validação de **CAT, ASO, Atividade Desempenhada e Condição Diferenciada de Trabalho** quando estiver sendo usado o produto padrão, o programa efetuará a carga das informações para os novos programas do eSocial para que possa validar as informações obrigatórias, mas ao final irá “desfazer” esta carga.
- Ao final será impresso um log para cada informação selecionada, informando se a validação está OK ou, em caso de inconsistências, informando cada campo do layout das mensagens que está com problemas.
- Não serão geradas/refeitas as mensagens de carga.
- Não será gerada a tabela de posição do funcionário.
- Não será atualizado/impresso o status da carga.

Para validação/carga da **Condição Diferenciada de Trabalho** é necessário primeiro efetuar validação/carga do Cadastro Inicial do Vínculo, para que seja criada a tabela de identificação da posição do funcionário.

Função: FP9845 – Consulta Identificação Posição Funcionário

Objetivo: Disponibilizar novo programa para realizar a consulta das informações da Identificação da Posição do Funcionário, gerada no processo de carga do cadastro inicial dos funcionários com vínculo e sem vínculo.

Descrição: Por meio do programa será possível consultar todos os dados relacionados à posição do funcionário em determinada data.

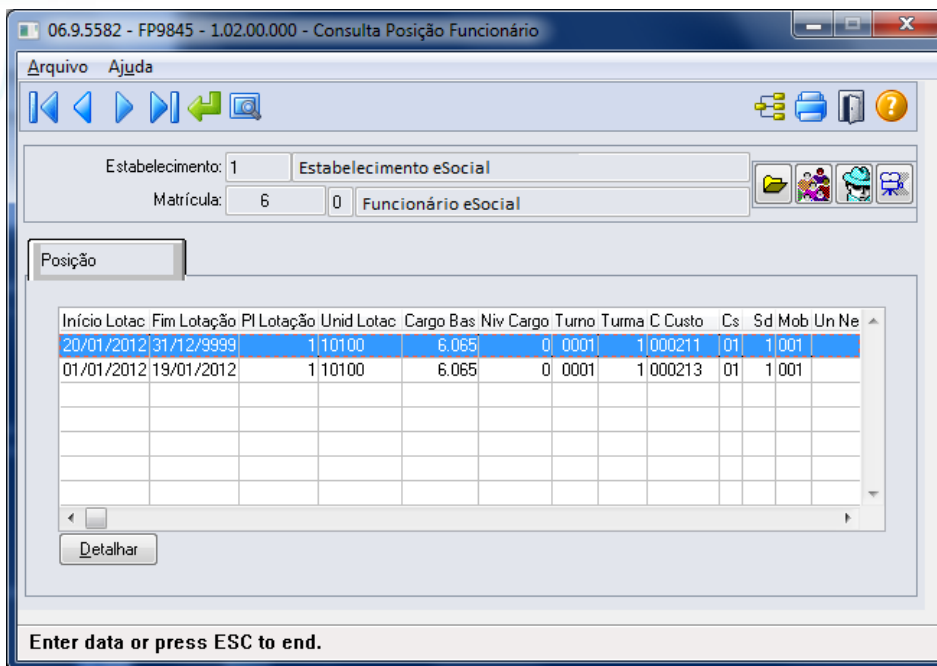

Ao clicar no botão eSocial, será acessada a tela FP9845, conforme abaixo:

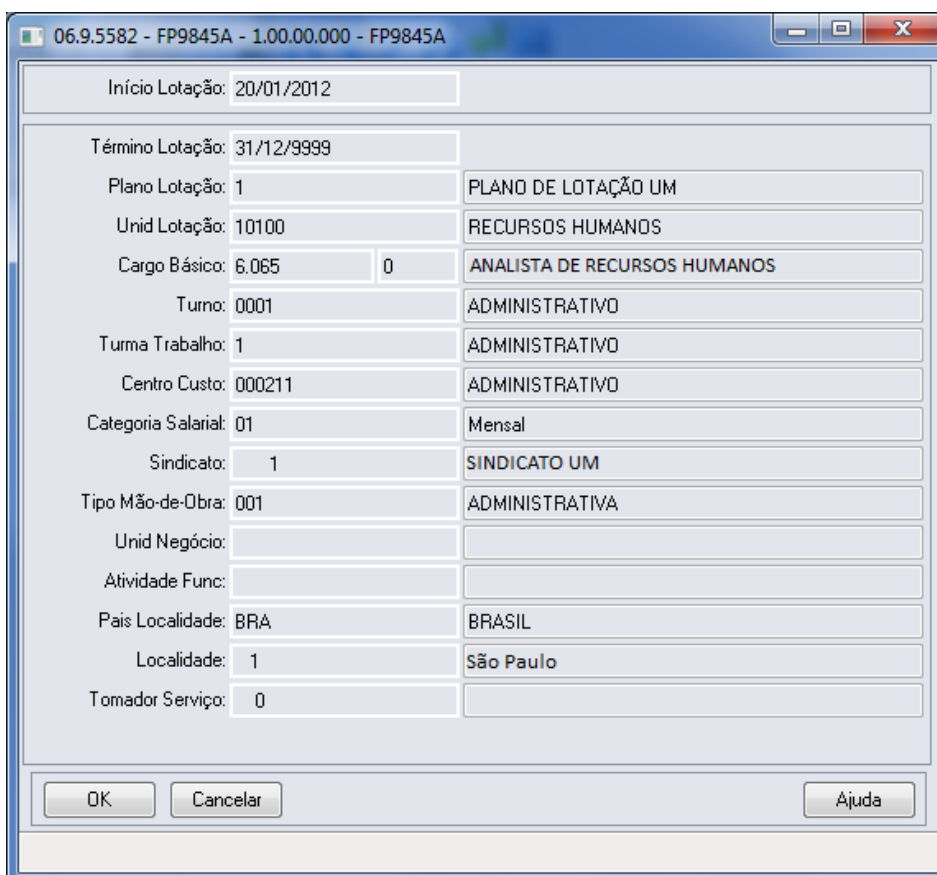

4.5.1. Processo Importação de Arquivos Externos

- Função:** FP9870 – Importador Arquivos Externos
- Objetivo:** Disponibilizar novo programa para realizar a importação de arquivos XML originados de sistemas externos cujas informações não são provenientes de sistema de Recursos Humanos.
- Descrição:** Por meio do programa, será possível parametrizar informações e realizar a importação dos arquivos.

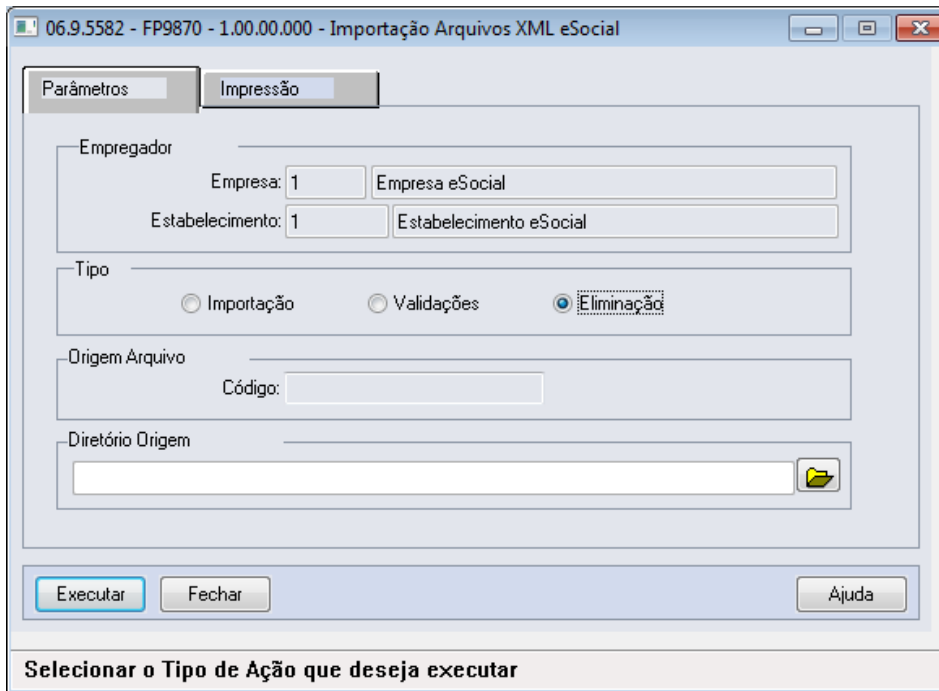

Campo	Descrição	Validações/Regras
Empregador	Código da empresa e do estabelecimento empregador da empresa logada. Informação atualizada automaticamente.	Não se aplica.
Tipo	<p>Importação: quando selecionado permite a empresa empregadora importar arquivos XML para envio para o governo.</p> <p>Validação: quando selecionado permite a empresa empregadora somente validar os arquivos XML para ajustar as inconsistências antes da importação oficial.</p> <p>Eliminação: quando selecionado permite a empresa empregadora eliminar as mensagens e emite um relatório com as mensagens que foram eliminadas.</p>	Não se aplica.
Código de Origem do Arquivo	Informar o código da origem do sistema externo cadastrado no programa FP0565 – Manutenção de Arquivos Externos conforme os layouts que estarão sendo importados no diretório informado.	Habilitado somente quando o tipo selecionador for “Importação ou Validação”. Informar um código válido cadastrado no programa FP0565.

<p>Diretório de Origem do Arquivo</p>	<p>Informar um diretório onde se encontram os XML a serem importados.</p>	<p>Habilitado somente quando o tipo selecionador for “Importação ou Validação”.</p> <p>Dever ser um diretório existente. Sugere-se criar um subdiretório com o nome do código de origem conforme o exemplo da tela.</p> <p>Ao executar a importação, o sistema cria um subdiretório no diretório informado na tela chamado “msg-hist-import”. Caso não tenha permissão de escrita neste diretório ocorrerá erro demonstrando a mensagem 30639 na execução do programa.</p>
--	---	--

Notas:

Ao executar a importação, o sistema cria um subdiretório no diretório informado na tela chamado “msg-hist-import”. Neste diretório serão armazenados todos os arquivos XML que o sistema importou para o HCM. Ou seja, cada arquivo que se encontra no diretório informado na tela será movido para a pasta “msg-hist-import”, para que este arquivo não seja importado novamente pelo sistema. Caso ocorra validação na importação o arquivo permanece no diretório informado na tela.

Ao final da importação, o sistema emitirá um relatório informando os arquivos que foram importados com sucesso e as inconsistências que ocorreram nos arquivos. Caso a opção Validação tenha sido selecionada, o sistema emitirá o relatório informando os arquivos cuja validação ocorreu com sucesso e as inconsistências que ocorreram nos arquivos. O sistema executa as seguintes validações:

Validação	Ação
Arquivo não está parametrizado para importação	Para importar arquivos xml, deverá existir um registro dentro da validade cujo bloco identificador seja igual ao campo (tag) da segunda linha do xml acrescido de "p:" antes do campo.
Tamanho do XML maior que 500 KB	Necessário a quebra do arquivo XML para que ele seja inferior a 500 KB de tamanho para envio ao governo.
Bloco ideEmpregador não encontrado	O XML deverá conter o bloco ideEmpregador. Realizar busca dentro do xml.
Empregador Inexistente	O sistema somente importa xml cujo campo nrInscricao seja igual ao CNPJ do empregador informado na tela
Campo tpInscricao deverá ser igual a 1	Somente é possível importação de arquivos de empregadores pessoa jurídica, ou seja, este campo deverá ser igual a 2.
Bloco ideEvento não encontrado	O XML deverá conter o bloco ideEvento. Realizar busca dentro do xml.
Tag indRetificacao não encontrada	O XML deverá conter o campo indRetificacao informado. Realizar busca dentro do xml.
Tag nrRecibo não encontrada	O XML deverá conter o campo nrRecibo. Realizar busca dentro do xml.
Tag perApuracao não encontrado	O XML deverá conter o campo perApuracao. Realizar busca dentro do xml.

É possível consultar no Monitor eSocial (FP9850) os XML cuja importação ocorreu com sucesso.

O processo de eliminação somente é possível realizar no momento da carga de informações para o eSocial, desde que a carga não esteja finalizada. O sistema somente permite a eliminação de todas as mensagens importadas.

4.5.2. Processo Monitoramento das Mensagens do eSocial

Função: FP9850 – Monitor eSocial

Objetivo: Permitir o monitoramento de geração e envio de mensagens do Processo de Carga para o Governo.

Pré-requisito: FP9840 – Carga Inicial eSocial.

Descrição: Por meio da função Monitor eSocial (FP9850), é possível consultar as mensagens geradas/enviadas para o Governo utilizando filtros para agilidade da consulta.

Campos – Pasta Status Carga:

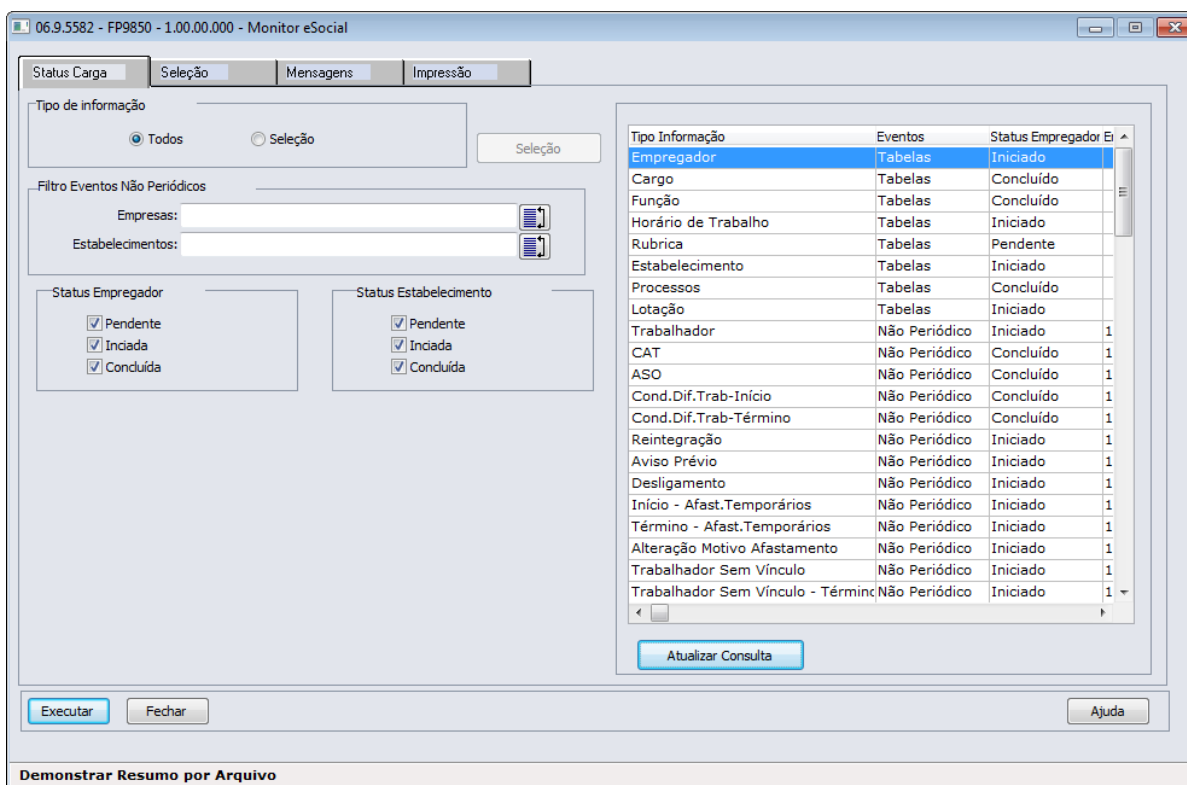

06.9.5582 - FP9850 - 1.00.00.000 - Monitor eSocial

Status Carga Seleção Mensagens Impressão

Tipo de informação
 Todos Seleção Seleção

Filtro Eventos Não Periódicos
 Empresas: [] []
 Estabelecimentos: [] []

Status Empregador
 Pendente
 Iniciada
 Concluída

Status Estabelecimento
 Pendente
 Iniciada
 Concluída

Tipo Informação	Eventos	Status Empregador E
Empregador	Tabelas	Iniciado
Cargo	Tabelas	Concluído
Função	Tabelas	Concluído
Horário de Trabalho	Tabelas	Iniciado
Rubrica	Tabelas	Pendente
Estabelecimento	Tabelas	Iniciado
Processos	Tabelas	Concluído
Lotação	Tabelas	Iniciado
Trabalhador	Não Periódico	Iniciado 1
CAT	Não Periódico	Concluído 1
ASO	Não Periódico	Concluído 1
Cond.Dif.Trab-Início	Não Periódico	Concluído 1
Cond.Dif.Trab-Término	Não Periódico	Concluído 1
Reintegração	Não Periódico	Iniciado 1
Aviso Prévio	Não Periódico	Iniciado 1
Desligamento	Não Periódico	Iniciado 1
Início - Afast.Temporários	Não Periódico	Iniciado 1
Término - Afast.Temporários	Não Periódico	Iniciado 1
Alteração Motivo Afastamento	Não Periódico	Iniciado 1
Trabalhador Sem Vínculo	Não Periódico	Iniciado 1
Trabalhador Sem Vínculo - Término	Não Periódico	Iniciado 1

Atualizar Consulta

Executar Fechar Ajuda

Demonstrar Resumo por Arquivo

Campo	Descrição	Validações/Regras
Tipo de Informação	Permite selecionar se deseja visualizar todos os tipos de informação Grid Status Carga ou realizar uma seleção de informações.	Não se aplica
Botão Seleção	Permite selecionar quais tipos de informação deseja visualizar na Grid Status Carga.	Botão fica habilitado quando o campo Tipo de Informação estiver selecionado como "Seleção".
Filtro Eventos Não Periódicos - Empresas	Permite realizar o filtro de uma empresa ou de uma lista de empresas. Por meio do botão "Seleciona Empresas", é possível selecionar as empresas que deseja consultar. Ao informar uma empresa ou mais e pressionar o botão "Atualizar Consulta", o sistema filtrará os registros da Grid Status Carga cujo campo Evento for do tipo "Não Periódico" e o conteúdo do campo Empresa for igual a uma das empresas informadas.	Não se aplica
Filtro Eventos Não Periódicos - Estabelecimentos	Permite realizar o filtro de um estabelecimento ou de uma lista de estabelecimentos. Por meio do botão "Seleciona Estabelecimentos" é possível selecionar os estabelecimentos que deseja consultar. Ao informar um ou mais estabelecimentos, o sistema irá filtrar os registros da Grid Status Carga cujo campo Evento for do tipo "Não Periódico" e o conteúdo do campo Estabelecimento for igual a um dos estabelecimentos informados.	Não se aplica
Status Empregador	Permite realizar filtro de tipo de Status de Carga do Empregador.	Não se aplica
Status Estabelecimento	Permite realizar filtro de tipo de Status de Carga do Estabelecimento.	Não se aplica
Botão Atualizar Consulta	Ao pressionar este botão, o sistema atualizará a Grid Status Carga considerando o filtro realizado.	Caso tenha sido informada uma empresa que não faz parte do empregador que é demonstrado na pasta Seleção, o sistema demonstrará mensagem de validação informando que existe empresa incorreta informada no campo Empresa do retângulo Filtro Eventos Não Periódicos.
Grid Status Carga	Nesta grid serão demonstrados os registros por Tipo de Informação e o status da carga referente a cada tipo de informação. O campo "Eventos" indica o tipo de evento que a informação se refere. O campo Status Empregador indica o status da carga para a o tipo de informação em relação ao empregador demonstrado na pasta Seleção. O campo Status Estabelecimento indica qual é o status da carga para o tipo de informação em relação à empresa e ao estabelecimento da coluna Emp e Estab.	Não se aplica

Campos - Pasta Seleção:

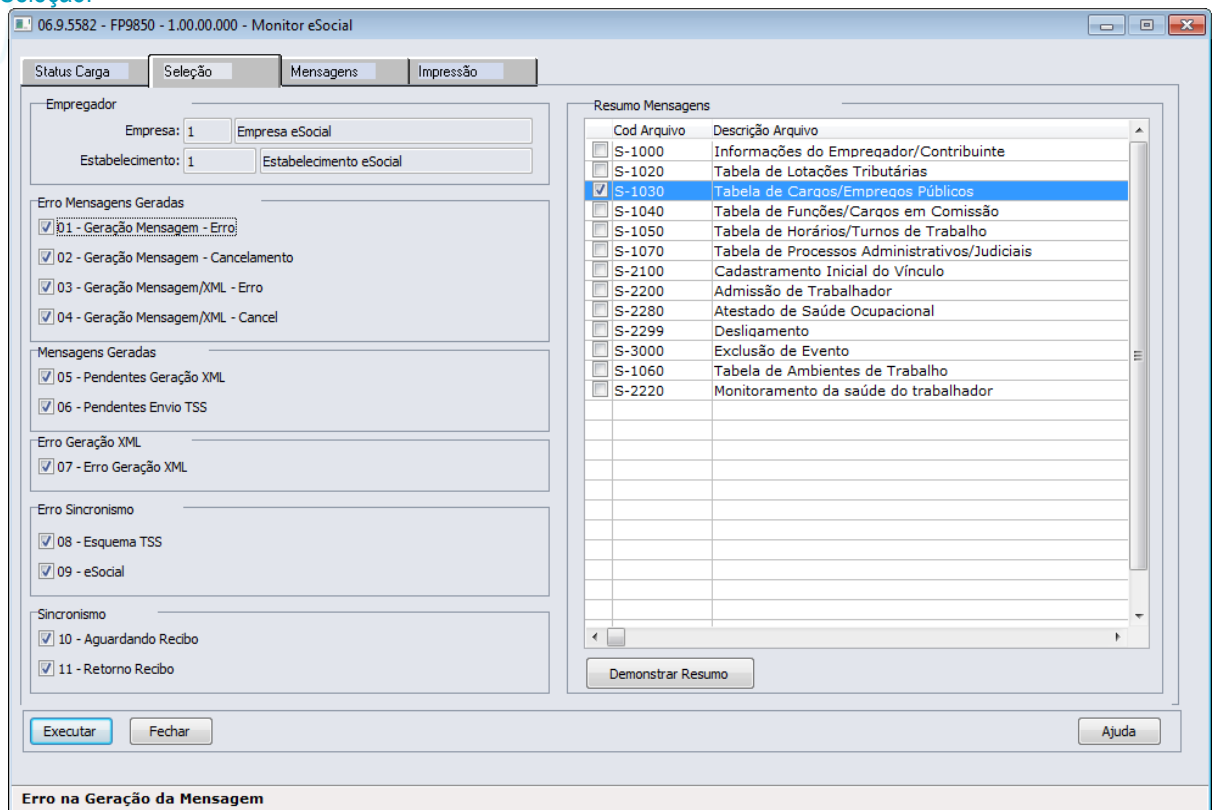

Empregador

Empresa: 1 Empresa eSocial
Estabelecimento: 1 Estabelecimento eSocial

Erro Mensagens Geradas

01 - Geração Mensagem - Erro
 02 - Geração Mensagem - Cancelamento
 03 - Geração Mensagem/XML - Erro
 04 - Geração Mensagem/XML - Cancel

Mensagens Geradas

05 - Pendentes Geração XML
 06 - Pendentes Envio TSS

Erro Geração XML

07 - Erro Geração XML

Erro Sincronismo

08 - Esquema TSS
 09 - eSocial

Sincronismo

10 - Aguardando Recibo
 11 - Retorno Recibo

Resumo Mensagens

Cod Arquivo	Descrição Arquivo
<input type="checkbox"/> S-1000	Informações do Empregador/Contribuinte
<input type="checkbox"/> S-1020	Tabela de Lotações Tributárias
<input checked="" type="checkbox"/> S-1030	Tabela de Cargos/Empregos Públicos
<input type="checkbox"/> S-1040	Tabela de Funções/Cargos em Comissão
<input type="checkbox"/> S-1050	Tabela de Horários/Turnos de Trabalho
<input type="checkbox"/> S-1070	Tabela de Processos Administrativos/Judiciais
<input type="checkbox"/> S-2100	Cadastramento Inicial do Vínculo
<input type="checkbox"/> S-2200	Admissão de Trabalhador
<input type="checkbox"/> S-2280	Atestado de Saúde Ocupacional
<input type="checkbox"/> S-2299	Desligamento
<input type="checkbox"/> S-3000	Exclusão de Evento
<input type="checkbox"/> S-1060	Tabela de Ambientes de Trabalho
<input type="checkbox"/> S-2220	Monitoramento da saúde do trabalhador

Executar Fechar Ajuda

Erro na Geração da Mensagem

Campo	Descrição	Validações/Regras
Empregador	Ao acessar o programa, o sistema atualizará automaticamente os campos empresa e estabelecimento que correspondem à empresa e estabelecimento relacionado como empregador para a empresa logada.	Não se aplica
Geração de Mensagem - Erro	Este campo tem a finalidade de filtrar mensagens pela situação "Geração de Mensagem – Erro", ou seja, ao gerar o registro da mensagem no banco, caso tenha ocorrido algum erro, a mensagem será atualizada com esta situação. Esta situação não será gerada no processo de Carga Inicial do eSocial (FP9840).	Caso o campo esteja marcado, se o sistema encontrar mensagens com esse status que atenda aos demais filtros, ela será demonstrada. Caso contrário, não será demonstrada.
Geração de Mensagem - Cancelamento	Este campo tem a finalidade de filtrar mensagens pela situação "Geração de Mensagem – Cancelamento", ou seja, ao gerar o registro da mensagem no banco, caso o sistema encontre alguma inconsistência entre mensagens da mesma informação, a mensagem anterior a atual será atualizada com esta situação. Esta situação não será gerada no processo de Carga Inicial do eSocial (FP9840).	Caso o campo esteja marcado, se o sistema encontrar mensagens com esse status que atenda aos demais filtros a mesma será demonstrada. Caso contrário, não será demonstrada.
Geração de Mensagem/XML - Erro	Este campo tem a finalidade de filtrar mensagens pela situação "Geração de Mensagem/XML – Erro", ou seja, ao gerar o registro da mensagem	Caso o campo esteja marcado, se o sistema encontrar mensagens com esse status que atenda aos demais

	juntamente com o XML da informação, caso tenha ocorrido algum erro, a mensagem será atualizada com esta situação. Esta situação não será gerada no processo de Carga Inicial do eSocial (FP9840).	filtros, ela será demonstrada. Caso contrário, não será demonstrada.
Geração de Mensagem/XML - Cancelamento	Este campo tem a finalidade de filtrar mensagens pela situação “Geração de Mensagem/XML – Cancelamento”, ou seja, ao gerar o registro da mensagem no banco caso o sistema encontre alguma inconsistência entre mensagens da mesma informação, a mensagem anterior a atual será atualizada com esta situação. Esta situação não será gerada no processo de Carga Inicial do eSocial (FP9840).	Caso o campo esteja marcado, se o sistema encontrar mensagens com esse status que atenda aos demais filtros, ela será demonstrada. Caso contrário, não será demonstrada.
Erro Geração XML	Este campo tem a finalidade de filtrar mensagens pela situação “Erro Geração XML”, ou seja, ao gerar o XML no registro da mensagem, caso ocorra erro, a mensagem será atualizada com esta situação.	Caso o campo esteja marcado, se o sistema encontrar mensagens com esse status que atenda aos demais filtros, ela será demonstrada. Caso contrário, não será demonstrada.
Erro Esquema TSS	Este campo tem a finalidade de filtrar mensagens pela situação “Erro Esquema TSS”, ou seja, no momento que a mensagem é enviada para o TSS e o mesmo retornar um erro de referente ao arquivo esquema para integração (.XSD) a mensagem será atualizada com esta situação.	Caso o campo esteja marcado, se o sistema encontrar mensagens com esse status que atenda aos demais filtros, ela será demonstrada. Caso contrário, não será demonstrada.
Erro eSocial	Este campo tem a finalidade de filtrar mensagens pela situação “Erro eSocial”, ou seja, no momento que a o XML foi enviado para o TSS e o mesmo retornou um erro cuja origem foi do site do governo, a mensagem será atualizada com esta situação.	Caso o campo esteja marcado, se o sistema encontrar mensagens com esse status que atenda aos demais filtros, ela será demonstrada. Caso contrário, não será demonstrada.
Pendente Geração XML	Este campo tem a finalidade de filtrar mensagens pela situação “Pendente Geração XML”, ou seja, no momento que a mensagem é gerada com sucesso, porém não é possível gerar o arquivo XML, a mensagem será atualizada com esta situação.	Caso o campo esteja marcado, se o sistema encontrar mensagens com esse status que atenda aos demais filtros, ela será demonstrada. Caso contrário, não será demonstrada.
Pendente Envio TSS	Este campo tem a finalidade de filtrar mensagens pela situação “Pendente Envio TSS”, ou seja, no momento que a mensagem e o XML foram gerados com sucesso, a mensagem será atualizada com esta situação.	Caso o campo esteja marcado, se o sistema encontrar mensagens com esse status que atenda aos demais filtros, ela será demonstrada. Caso contrário, não será demonstrada.
Aguardando Recibo	Este campo tem a finalidade de filtrar mensagens pela situação “Aguardando Recibo”, ou seja, no momento em que o sistema envia o XML para o TSS e ainda não recebeu nenhum retorno do mesmo, a mensagem será atualizada com esta situação.	Caso o campo esteja marcado, se o sistema encontrar mensagens com esse status que atenda aos demais filtros, ela será demonstrada. Caso contrário, não será demonstrada.
Retorno Recibo	Este campo tem a finalidade de filtrar mensagens pela situação “Retorno Recibo”, ou seja, no momento em que o sistema recebe o retorno do TSS com o recibo do envio par ao site do governo.	Caso o campo esteja marcado, se o sistema encontrar mensagens com esse status que atenda aos demais filtros, ela será demonstrada. Caso contrário, não será demonstrada.

Resumo Mensagens

Esta grid tem por finalidade demonstrar os arquivos encontrados nas mensagens considerando o filtro realizado. E para cada arquivo demonstra se existem mensagens para as situações selecionadas (indicado pelo "X").

Pressionar o botão Demonstrar Resumo para atualizar a Grid Resumo. Caso não tenha sido selecionado o arquivo na Grid Resumo Mensagens, o sistema apresenta uma mensagem de bloqueio e não permite o acesso a pasta mensagens.

Campos - Pasta Mensagens:

Campo	Descrição	Validações/Regras
Número Sequencia	É possível fazer filtro informado uma seleção de número de sequência de mensagem.	Não se aplica.
Data Envio	No processo de carga, a data de envio é gerada sempre com a data 01/01/1800, não é possível realizar o filtro de data e hora para o processo de carga. Este filtro poderá ser utilizado de forma mais eficaz na fase em que for liberado o processo de movimentação de informações.	Não se aplica.
Hora Envio	No processo de carga, a hora de envio é gerada sempre com a hora 00:00:00, não é possível realizar o filtro de data e hora para o processo de carga. Este filtro	Não se aplica.

	poderá ser utilizado de forma mais eficaz na fase em que for liberado o processo de movimentação de informações.	
Tipo Participante	Permite selecionar o tipo de participante o qual será realizado o filtro.	Este campo somente será habilitado quando for liberado o processo de movimentação da folha para o eSocial
Empresas	Permite realizar o filtro de uma empresa ou de uma lista de empresas. Por meio do botão “Seleciona Empresas” é possível selecionar as empresas que deseja consultar.	Este campo somente estará habilitado quando o tipo de arquivo for S-2100 ou S-2200
Estabelecimentos	Permite realizar o filtro de um estabelecimento ou de uma lista de estabelecimentos. Por meio do botão “Seleciona Estabelecimentos” é possível selecionar as empresas que deseja consultar.	Este campo somente estará habilitado quando o tipo de arquivo for S-2100 ou S-2200 e se no campo Empresas for informado somente uma empresa.
Matrículas	Permite realizar o filtro de uma matrícula ou de uma lista de matrículas. Por meio do botão “Seleciona Matrículas” é possível selecionar as matrículas que deseja consultar.	Este campo somente estará habilitado quando o tipo de arquivo for S-2100 ou S-2200 e se no campo Estabelecimentos for informado somente um estabelecimento.
Informação 1	Permite realizar a seleção da chave da informação conforme o arquivo selecionado.	Regras descritas no quadro do item “Chave Informação”.
Informação 2	Permite realizar a seleção da chave da informação conforme o arquivo selecionado.	Regras descritas no quadro do item “Chave Informação”.
Data Referência 1	Permite realizar a seleção da chave da informação conforme o arquivo selecionado.	Este campo somente estará habilitado no processo de movimentação da folha para o eSocial.
Data Referência 2	Permite realizar a seleção da chave da informação conforme o arquivo selecionado.	Este campo somente estará habilitado no processo de movimentação da folha para o eSocial.
Nome Referência	Permite realizar a seleção da chave da informação conforme o arquivo selecionado.	Este campo somente estará habilitado no processo de movimentação da folha para o eSocial.
Atualizar Consulta	Relaciona as mensagens encontradas conforme a seleção feita na grid de mensagens.	Caso a mensagem seja relativa a alguma situação de erro selecionada a mesma é demonstrada em vermelho.
Visualizar XML	Permite a visualização do arquivo XML gerado da informação.	Não se aplica.
Gerar XML	Permite a geração do XML do arquivo XML referente à mensagem posicionada desde que a situação da mensagem seja do tipo “Mensagem Pendente Geração XML” (6), “Erro Geração XML” (8), “Erro Sincronismo - Esquema TSS” (12) ou “Erro Sincronismo – eSocial” (13). Além dessas condições, o arquivo deverá ser diferente dos eventos periódicos e evento de fechamento.	Não se aplica.

Visualizar Erros	Permite a visualização o detalhamento dos erros gerados nas mensagens cuja situação encontra-se nos grupos de erros selecionados.	Não se aplica.
Rastrear Origem	Permite a visualização da sequência de execução de programas executados para a geração ou alteração da mensagem. Permite realizar seleção de período de origem da alteração da mensagem	Não se aplica.
Arquivo CSV	Permite informar o caminho e o nome do arquivo CVS que será gerado caso seja selecionado o botão “Executar”. O diretório + o nome é inicialmente preenchido com o diretório spool do usuário + o nome do programa + .CSV.	Não se aplica.
Imprime Rastreamento Origem	Permite gerar o arquivo .CSV com o detalhamento da sequência de execução de programas executados.	

Chave Informação:

Arquivo	Regra
S-1010	Informação 1: será possível informar seleção de empresa. Informação 2: será possível informar seleção de evento.
S-1020	Informação 1: será possível informar seleção de lotação. A lotação do eSocial será composta de Identificador do Empregador (FP0560) + Tomador (se houver) + Unidade de Lotação.
S-1030	Informação 1: será possível informar seleção de cargo básico.
S-1040	Informação 1: será possível informar seleção de função. Informação 2: será possível informar seleção de nível de função.
S-1050	Informação 1: será possível informar seleção de jornada, sendo que a jornada do eSocial é composta do código da jornada com quatro posições + o código do intervalo com três posições + o código 0 - Intervalo Fixo ou 1 – Intervalo Flexível.
S-1005	Informação 1: será possível informar seleção de CNPJ quando o estabelecimento não for obra e seleção de CNO quando o estabelecimento for obra.

Ao pressionar “Executar”, o sistema gera um arquivo .csv no diretório informado com o conteúdo da consulta de mensagens efetuada. Segue exemplo abaixo:

A	B	C	D	E	F	G	H	I	J	K	L	M	N	O	P	V
Seq	Situação Mensagem	Dt Envio	Hr Envio	Ocorrência	Cargo Básico	Informação	Informação	Informação	Seq Envio	Referência	Referência	Messenger	Tipo Arq	Rec Cor	Rec Ant	
2	5.519 Mensagem Pendente Envio	19/02/2015	08:13:38	Inclusão	99999					1	01/01/180	01/01/180	Inclusão	Genérico		1
3	5.518 Mensagem Pendente Envio	19/02/2015	08:13:37	Inclusão	99998					1	01/01/180	01/01/180	Inclusão	Genérico		1
4	5.517 Mensagem Pendente Envio	19/02/2015	08:13:37	Inclusão	99997					1	01/01/180	01/01/180	Inclusão	Genérico		1
5	5.516 Mensagem Pendente Envio	19/02/2015	08:13:36	Inclusão	10040					1	01/01/180	01/01/180	Inclusão	Genérico		1
6	5.515 Mensagem Pendente Envio	19/02/2015	08:13:35	Inclusão	10039					1	01/01/180	01/01/180	Inclusão	Genérico		1
7	5.514 Mensagem Pendente Envio	19/02/2015	08:13:34	Inclusão	10038					1	01/01/180	01/01/180	Inclusão	Genérico		1
8	5.513 Mensagem Pendente Envio	19/02/2015	08:13:34	Inclusão	10037					1	01/01/180	01/01/180	Inclusão	Genérico		1
9	5.512 Mensagem Pendente Envio	19/02/2015	08:13:33	Inclusão	10036					1	01/01/180	01/01/180	Inclusão	Genérico		1
10	5.511 Mensagem Pendente Envio	19/02/2015	08:13:32	Inclusão	10035					1	01/01/180	01/01/180	Inclusão	Genérico		1
11	5.510 Mensagem Pendente Envio	19/02/2015	08:13:32	Inclusão	10034					1	01/01/180	01/01/180	Inclusão	Genérico		1
12	5.509 Mensagem Pendente Envio	19/02/2015	08:13:31	Inclusão	10033					1	01/01/180	01/01/180	Inclusão	Genérico		1
13	5.508 Mensagem Pendente Envio	19/02/2015	08:13:30	Inclusão	10032					1	01/01/180	01/01/180	Inclusão	Genérico		1
14	5.507 Mensagem Pendente Envio	19/02/2015	08:13:29	Inclusão	10031					1	01/01/180	01/01/180	Inclusão	Genérico		1
15	5.506 Mensagem Pendente Envio	19/02/2015	08:13:28	Inclusão	10030					1	01/01/180	01/01/180	Inclusão	Genérico		1
16	5.505 Mensagem Pendente Envio	19/02/2015	08:13:28	Inclusão	10029					1	01/01/180	01/01/180	Inclusão	Genérico		1
17	5.504 Mensagem Pendente Envio	19/02/2015	08:13:27	Inclusão	10028					1	01/01/180	01/01/180	Inclusão	Genérico		1
18	5.503 Mensagem Pendente Envio	19/02/2015	08:13:27	Inclusão	10027					1	01/01/180	01/01/180	Inclusão	Genérico		1
19	5.502 Mensagem Pendente Envio	19/02/2015	08:13:26	Inclusão	10026					1	01/01/180	01/01/180	Inclusão	Genérico		1
20	5.501 Mensagem Pendente Envio	19/02/2015	08:13:25	Inclusão	10025					1	01/01/180	01/01/180	Inclusão	Genérico		1
21	5.500 Mensagem Pendente Envio	19/02/2015	08:13:25	Inclusão	10024					1	01/01/180	01/01/180	Inclusão	Genérico		1
22	5.499 Mensagem Pendente Envio	19/02/2015	08:13:24	Inclusão	10023					1	01/01/180	01/01/180	Inclusão	Genérico		1
23	5.498 Mensagem Pendente Envio	19/02/2015	08:13:23	Inclusão	10022					1	01/01/180	01/01/180	Inclusão	Genérico		1
24	5.497 Mensagem Pendente Envio	19/02/2015	08:13:23	Inclusão	10021					1	01/01/180	01/01/180	Inclusão	Genérico		1
25	5.496 Mensagem Pendente Envio	19/02/2015	08:13:22	Inclusão	10020					1	01/01/180	01/01/180	Inclusão	Genérico		1
26	5.495 Mensagem Pendente Envio	19/02/2015	08:13:21	Inclusão	10019					1	01/01/180	01/01/180	Inclusão	Genérico		1
27	5.494 Mensagem Pendente Envio	19/02/2015	08:13:20	Inclusão	10018					1	01/01/180	01/01/180	Inclusão	Genérico		1
28	5.493 Mensagem Pendente Envio	19/02/2015	08:13:20	Inclusão	10017					1	01/01/180	01/01/180	Inclusão	Genérico		1
29	5.492 Mensagem Pendente Envio	19/02/2015	08:13:19	Inclusão	10016					1	01/01/180	01/01/180	Inclusão	Genérico		1
30	5.491 Mensagem Pendente Envio	19/02/2015	08:13:18	Inclusão	10015					1	01/01/180	01/01/180	Inclusão	Genérico		1
31	5.490 Mensagem Pendente Envio	19/02/2015	08:13:17	Inclusão	10014					1	01/01/180	01/01/180	Inclusão	Genérico		1
32	5.489 Mensagem Pendente Envio	19/02/2015	08:13:17	Inclusão	10013					1	01/01/180	01/01/180	Inclusão	Genérico		1
33	5.488 Mensagem Pendente Envio	19/02/2015	08:13:16	Inclusão	10012					1	01/01/180	01/01/180	Inclusão	Genérico		1
34	5.487 Mensagem Pendente Envio	19/02/2015	08:13:15	Inclusão	10011					1	01/01/180	01/01/180	Inclusão	Genérico		1
35	5.486 Mensagem Pendente Envio	19/02/2015	08:13:14	Inclusão	10010					1	01/01/180	01/01/180	Inclusão	Genérico		1
36	5.485 Mensagem Pendente Envio	19/02/2015	08:13:13	Inclusão	10009					1	01/01/180	01/01/180	Inclusão	Genérico		1

4.5.3. Processo Sincronização das Mensagens do eSocial

Função: FP9860 – Sincronizador eSocial

Objetivo: Sincronizar as mensagens do eSocial.

Descrição: Sincronizar as mensagens do eSocial (XML) que foram geradas no produto com o TSS para posterior envio ao governo.

Notas: Caso as informações do Empregador não estiverem preenchidas, o processo não será executado. Caso a informação da URL não esteja preenchida no Complemento do Estabelecimento, o processo não será executado.

Serão lidas neste processo todas as mensagens que estiverem com status “Liberada; estão aptas para serem enviadas ao TSS de acordo com a parametrização realizada pelo usuário”.

As informações do Empregador serão carregadas automaticamente pelo programa que busca estes dados do complemento do programa Manutenção Parâmetros Empresa RH (FP0500).

Ao executar, o programa conecta o *webservice* informado na tela de “Config TSS” no complemento do Estabelecimento (F0560) e inicia a transmissão das mensagens.

Caso a conexão com o TSS seja perdida, o processo é interrompido, os registros processados até a queda da conexão são efetivados.

Esta execução pode ser realizada via RPW.

No final do processo, é exibido um relatório mostrando o total de mensagens processados com sucesso e também o total de erros encontrados.

Os erros identificados neste processo deverão ser analisados/avaliados no Monitor eSocial (FP9850).

Campos - Pasta Parâmetros:

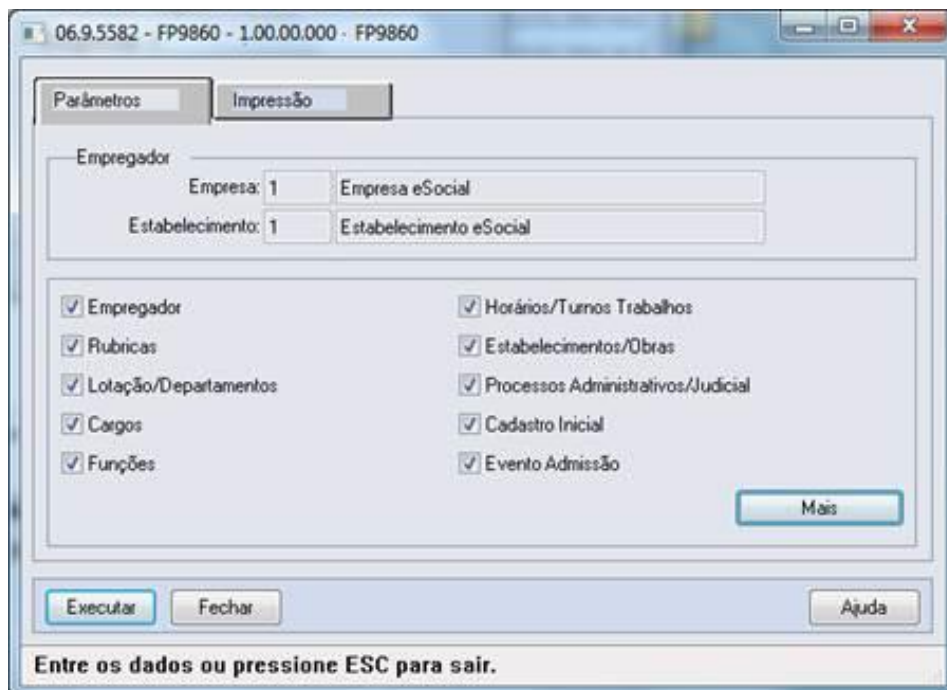

Ao clicar no botão Mais, é acessada a tela FP9860A:

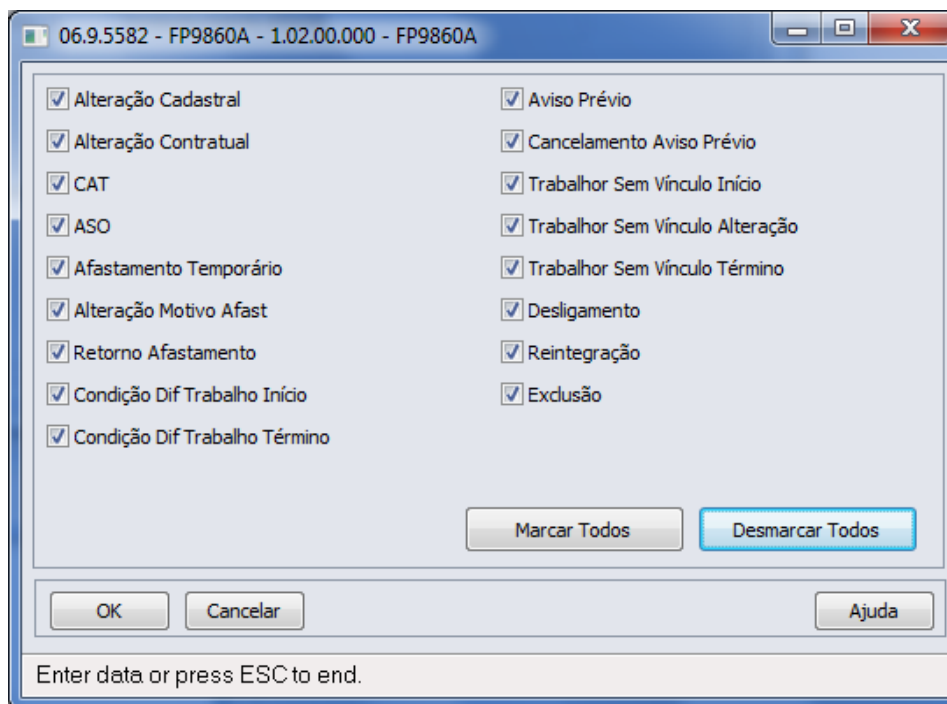

Campo	Descrição	Validações/Regras
Empresa	Empresa do Empregador.	Este campo fica desabilitado, não permitindo a alteração pelo usuário. As informações serão carregadas automaticamente do FP0500A (Complemento eSocial) onde o usuário inclui as informações do Empregador.
Estabelecimento	Estabelecimento do Empregador.	Este campo é desabilitado, não permitindo a alteração pelo usuário. As informações serão carregadas automaticamente do FP0500A (Complemento eSocial) onde o usuário inclui as informações do Empregador.
Empregador	Efetua o envio da mensagem S-1000 - Informações do Empregador/Contribuinte.	Não se aplica.
Rubricas	Efetua o envio da mensagem S-1010 – Tabela de Rubricas.	Não se aplica.
Lotações/Departamentos	Efetua o envio da mensagem S-1020 – Tabela de Lotações/Departamentos.	Não se aplica.
Cargos	Efetua o envio da mensagem S-1030 – Tabela de Cargos/Empregos Públicos.	Não se aplica.
Funções	Efetua o envio da mensagem S-1040 – Tabela de Funções/Cargos em Comissão.	Não se aplica.
Horários/Turnos Trabalhos	Efetua o envio da mensagem S-1050 – Tabela de Horários/Turnos de Trabalhos.	Não se aplica.
Estabelecimentos/Obras	Efetua o envio da mensagem S-1005 - Informações dos Estabelecimentos e Obras de Construção Civil.	Não se aplica.
Processos Administrativos/Judicial	Efetua o envio da mensagem S-1070 – Tabela de Processos Administrativos/Judicial.	Não se aplica.
Cadastro Inicial	Efetua o envio da mensagem S-2100 – Cadastramento Inicial do Vínculo.	Não se aplica.
Evento Admissão	Efetua o envio da mensagem S-2200 - Admissão de Trabalhador.	Não se aplica.
Alteração Cadastral	Efetua o envio da mensagem S-2220 – Alteração Cadastral.	Não se aplica.
Alteração Contratual	Efetua o envio da mensagem S-2240 – Alteração Contratual.	Não se aplica.
CAT	Efetua o envio da mensagem S-2260 – Comunicação de Acidente de Trabalho.	Não se aplica.
ASO	Efetua o envio da mensagem S-2280 – ASO.	Não se aplica.
Afastamento Temporário	Efetua o envio da mensagem S-2320 – Afastamento Temporário.	Não se aplica.
Alteração Motivo Afastamento	Efetua o envio da mensagem S-2325 – Alteração Motivo Afastamento.	Não se aplica.
Retorno Afastamento	Efetua o envio da mensagem S-2330 – Retorno Afastamento Temporário.	Não se aplica.

Condição Diferenciada Trabalho Início	Efetua o envio da mensagem S-2360 – Condição Diferenciada Trabalho Início.	Não se aplica.
Condição Diferenciada Trabalho Término	Efetua o envio da mensagem S-2365 – Condição Diferenciada Trabalho Término.	Não se aplica.
Aviso Prévio	Efetua o envio da mensagem S-2400 – Aviso Prévio.	Não se aplica.
Cancelamento Aviso Prévio	Efetua o envio da mensagem S-2405 – Cancelamento Aviso Prévio.	Não se aplica.
Trabalhador Sem Vínculo Início	Efetua o envio da mensagem S-2600 – Trabalhador Sem Vínculo Início.	Não se aplica.
Trabalhador Sem Vínculo Alteração	Efetua o envio da mensagem S-2620 – Trabalhador Sem Vínculo Alteração.	Não se aplica.
Trabalhador Sem Vínculo Término	Efetua o envio da mensagem S-2680 – Trabalhador Sem Vínculo Término.	Não se aplica.
Desligamento	Efetua o envio da mensagem S-2800 – Desligamento.	Não se aplica.
Reintegração	Efetua o envio da mensagem S-2820 – Reintegração.	Não se aplica.
Exclusão	Efetua o envio da mensagem S-2900 – Exclusão.	Não se aplica.

4.5.4. Processo Movimentação das Informações do eSocial

Objetivo: Necessidade de monitorar a inclusão, alteração e eliminação de todas as informações que devem ser enviadas para o eSocial.

Pré-requisitos: FP9840 – Carga eSocial.

Descrição: O monitoramento das movimentações se baseia no Status da Carga, e esta informação pode ser consultada no programa Manutenção Estabelecimentos – FP0560, por meio do botão complemento eSocial, pasta 'S-1000 1', quadro Carga.

Importante:

- Todo o controle do monitoramento das movimentações é efetuado nos gatilhos das tabelas, portanto não podem ser efetuadas inclusões, alterações, eliminações de informações da base de dados desativando os gatilhos das tabelas, pois impactará diretamente nas mensagens do eSocial.
- O processo de movimentação fica ativo a partir do momento em que o status da carga estiver como:
 - Carga Oficial Iniciada e a carga da informação em questão estiverem concluídas no empregador ou no estabelecimento (conforme tabela abaixo), ou;
 - Carga Oficial OK, ou;
 - Carga Oficial Encerrada.

Informação	Verifica Status Carga
Empregador	No empregador
Rubrica	No empregador
Lotação	No empregador
Cargo	No empregador
Função	No empregador
Horário de Trabalho	No empregador
Estabelecimento/Obra	No empregador
Processos	No empregador
Trabalhador	No estabelecimento
CAT	No estabelecimento
ASO	No estabelecimento
Condição Diferenciada Trabalho – Início	No estabelecimento
Condição Diferenciada Trabalho – Término	No estabelecimento
Reintegração	No estabelecimento
Aviso Prévio	No estabelecimento
Desligamento	No estabelecimento
Afastamento Temporário – Início	No estabelecimento
Afastamento Temporário – Término	No estabelecimento
Alteração Motivo Afastamento	No estabelecimento
Trabalhador Sem Vínculo	No estabelecimento
Trabalhador Sem Vínculo - Término	No estabelecimento

Cada vez que uma informação que deve ser enviada ao eSocial é incluída, alterada ou eliminada, o sistema verifica o status da carga desta informação e, caso esteja concluída, será gerada uma mensagem para o eSocial, que poderá ser consultada na função Monitor eSocial – FP9850.

Status Carga	Ação	Ocorrência Última Mensagem	Status Última Mensagem	Resultado
Carga Teste ou Carga Oficial Iniciada e Carga da Informação não Concluída	Qualquer ação (inclusão, alteração, exclusão)	Independente	Independente	Não cria nenhuma mensagem.
Carga Oficial Iniciada e Carga Informação (ver tabela acima) Concluída ou Carga Oficial OK ou Carga Oficial Encerrada	Inclusão	Não se aplica	Não se aplica	Cria mensagem de "Inclusão".
	Inclusão	Exclusão	Pendente de Envio	Cancela mensagem de "Exclusão". Cria mensagem de "Alteração".
	Inclusão	Exclusão	Enviada	Cria mensagem de "Inclusão".
	Alteração	Inclusão	Pendente de Envio	Não cria mensagem de "Alteração", e refaz o conteúdo XML da mensagem de

				"Inclusão" que está pendente de envio.
	Alteração	Inclusão	Enviada	Cria mensagem de "Alteração".
	Alteração	Alteração	Pendente de Envio	Não cria mensagem de "Alteração", e refaz o conteúdo XML da mensagem de "Alteração" que está pendente de envio.
	Alteração	Alteração	Enviada	Cria mensagem de "Alteração".
	Exclusão	Inclusão	Pendente de Envio	Cancela a mensagem de "Inclusão", e não cria a mensagem de "Exclusão".
	Exclusão	Inclusão	Enviada	Cria a mensagem de "Exclusão".
	Exclusão	Alteração	Pendente de Envio	Cancela a mensagem de "Alteração". Cria a mensagem de "Exclusão".
	Exclusão	Alteração	Enviada	Cria a mensagem de "Exclusão".

Abaixo, segue detalhamento das movimentações que estão sendo liberadas:

Programa	Ação	Mensagens Geradas	Quantidade Mensagens	Regras
FP0560	Inclusão	Tabela Estabelecimento/Obr a	Uma para o empregador do estabelecimento.	
	Alteração	Tabela Empregador* Tabela Estabelecimento/Obr a*	Uma ou duas para o empregador do estabelecimento.	*A mensagem a ser gerada (Empregador ou Estabelecimento/Obra) depende do campo que for alterado.
	Exclusão	Tabela Empregador* Tabela Estabelecimento/Obr a	Uma ou duas para o empregador do estabelecimento.	*Somente se o estabelecimento eliminado for o empregador.
FP1420	Alteração	Tabela Empregador*	Uma para o empregador do estabelecimento relacionado à pessoa jurídica.	*Somente quando for alterado o campo Razão Social Completa
FP0870	Inclusão Alteração Exclusão	Tabela Estabelecimento/Obr a*	Uma para o empregador do estabelecimento cujo tomador represente uma	*Somente quando se tratar de tomador que representa uma obra do estabelecimento.

			obra.	
FP0770 CA0002	Inclusão Alteração Exclusão	Tabela Cargos	Uma por empregador.	Corresponde ao cargo básico.
FP0720 CA0001	Inclusão Alteração Exclusão	Tabela Funções	Uma por empregador.	Corresponde ao cargo.
FP0020 FP0024	Alteração Exclusão	Tabela Rubrica	Variável, por empregador, conforme regra.	<p>1) Somente gera a mensagem para os eventos cujo campo Natureza (localizado na tela de complemento eSocial FP0020/FP0024) tenha um valor válido conforme a tabela 3 – Natureza das rubricas da Folha de Pagamento.</p> <p>2) O código do evento para o eSocial (codRubrica) será composto do código da empresa + código do evento.</p> <p>3) A quantidade de mensagens geradas vai depender da quantidade de empregadores e suas empresas na base de dados, bem como se está sendo usado ou não a função de Eventos por Empresa.</p> <p>3.1) Se o evento é geral (incluído no FP0020) são geradas mensagens para as empresas do empregador onde os eventos estão com as informações iguais nos programas FP0020 e FP0024.</p> <p>3.2) Se o evento é geral (incluído no FP0020) e está com informações diferentes nos programas FP0020 e FP0024, a mensagem é gerada apenas na empresa onde se efetuou a alteração/eliminação do evento por meio do programa FP0024.</p> <p>3.3) Se o evento não é geral (incluído no FP0024) é gerada apenas uma mensagem para o empregador da empresa do evento.</p>

FP1000	Inclusão* Alteração Exclusão	Tabela Horários	Variável, por empregador, conforme regra.	1.1) *Para jornadas que não possuem intervalos, a mensagem é gerada no momento da inclusão da jornada.
				1.2) *Para jornadas que possuem intervalos, a mensagem é gerada no momento da inclusão dos intervalos.
FP1500 FP1510	Inclusão	Admissão de Trabalhador*	Uma para o funcionário em questão.	* Somente gera a mensagem para funcionários com vínculo empregatício.
		Trabalhador Sem Vínculo de Emprego – Início*		* Somente gera a mensagem para Diretores Sem Vínculo e Estagiários.
	Alteração	Admissão de Trabalhador*	Variável, conforme campos alterados.	* Somente gera a mensagem para funcionários com vínculo empregatício.
Alteração de Dados Cadastrais do Trabalhador*		* Gera a mensagem para funcionários com vínculo empregatício, Diretores Sem Vínculo e Estagiários.		
FP1440	Alteração	Trabalhador Sem Vínculo de Emprego – Início*	Uma para o funcionário em questão.	* Somente gera a mensagem para Diretores Sem Vínculo e Estagiários.
		Admissão de Trabalhador*		* Somente gera a mensagem para funcionários com vínculo empregatício.
		Alteração de Dados Cadastrais do Trabalhador*		* Gera a mensagem para funcionários com vínculo empregatício, Diretores Sem Vínculo e Estagiários.
FP1760 FP3800, pasta Habilidades Profissionais MT0021	Inclusão Alteração Exclusão	Trabalhador Sem Vínculo de Emprego – Início*	Uma para o funcionário em questão.	* Somente gera a mensagem para Diretores Sem Vínculo e Estagiários.
		Admissão de Trabalhador*		* Somente gera a mensagem para funcionários com vínculo empregatício.
		Alteração de Dados Cadastrais do Trabalhador*		* Gera a mensagem para funcionários com vínculo empregatício, Diretores Sem Vínculo e Estagiários.

		Trabalhador Sem Vínculo de Emprego – Início*		* Somente gera a mensagem para Diretores Sem Vínculo e Estagiários.
FR5240	Inclusão	Reintegração	Uma para o funcionário em questão.	
		Tabela de Processos*	Uma para o empregador, conforme regra.	* Somente gera a mensagem se o tipo de reintegração for "Por Determinação Judicial".
FR5250	Inclusão Alteração	Reintegração	Uma para o funcionário em questão.	
		Tabela de Processos*	Uma para o empregador, conforme regra.	* Somente gera a mensagem se o tipo de reintegração for "Por Determinação Judicial".
FR5040	Inclusão	Desligamento*		* Somente gera a mensagem para funcionários com vínculo empregatício.
		Trabalhador Sem Vínculo de Emprego - Término*		* Somente gera a mensagem para Diretores Sem Vínculo e Estagiários.
	Alteração	Desligamento*		* Somente gera a mensagem para funcionários com vínculo empregatício.
		Aviso Prévio*	Uma para o funcionário em questão, conforme regra.	* Somente gera a mensagem se tiver sido informado um código do Aviso Prévio no complemento eSocial (diferente de brancos ou diferente de '00' – Nenhum – Aviso Prévio não irá integrar os arquivos do eSocial) para funcionários com vínculo empregatício.
		Trabalhador Sem Vínculo de Emprego - Término*		* Somente gera a mensagem para Diretores Sem Vínculo e Estagiários.
	Exclusão	Exclusão Eventos		* Gera a mensagem para funcionários com vínculo empregatício, diretores sem vínculo e estagiários.
Cancelamento Aviso Prévio*			* Somente gera a mensagem se a mensagem de Aviso Prévio tiver sido enviada ao eSocial, e somente para funcionários com vínculo empregatício.	
FR5030	Inclusão	Desligamento*		* Somente para funcionários com vínculo empregatício.
		Trabalhador Sem Vínculo de Emprego - Término*	Uma para o funcionário em questão.	* Somente gera a mensagem para Diretores Sem Vínculo e Estagiários.

		Aviso Prévio*		* Somente gera a mensagem se tiver sido informado um código do Aviso Prévio no complemento eSocial (diferente de brancos ou diferente de '00' – Nenhum – Aviso Prévio não irá integrar os arquivos do eSocial) para funcionários com vínculo empregatício.
FR5050	Exclusão	Exclusão Eventos	Uma para o funcionário, conforme regra.	* Gera a mensagem para funcionários com vínculo empregatício, diretores sem vínculo e estagiários.
		Cancelamento Aviso Prévio*		* Somente gera a mensagem se a mensagem de Aviso Prévio tiver sido enviada ao eSocial, e somente para funcionários com vínculo empregatício.
FP1600 MT0728 MT0828 MT0738	Inclusão	Afastamento Temporário*	Uma para o funcionário, conforme regra.	* Somente gera a mensagem se a situação não representa alteração de espécie de benefício.
		Retorno Afastamento Temporário	Uma para o funcionário em questão.	
		Alteração Motivo Afastamento*	Uma para o funcionário, conforme regra.	* Somente gera a mensagem se a situação representa alteração de espécie de benefício.
	Alteração	Afastamento Temporário*	Uma para o funcionário, conforme regra.	* Somente gera as mensagens que foram impactadas pela informação alterada.
		Retorno Afastamento Temporário*		
		Alteração Motivo Afastamento*		
Exclusão	Exclusão Eventos	Duas, conforme regra.	Para situações que não representam alteração de espécie de benefício: gera uma para o afastamento temporário e outra para o retorno do afastamento temporário. Para situações que representam alteração de espécie de benefício: gera uma para a alteração do motivo de afastamento e outra para o retorno do afastamento temporário.	
	Retorno Afastamento	Uma para o funcionário,	* Somente gera a mensagem se a situação eliminada	

		Temporário*	conforme regra.	representava uma alteração da espécie de benefício.
FR0040	Inclusão Alteração	Afastamento Temporário Retorno Afastamento Temporário	Uma para o funcionário em questão.	
	Exclusão	Exclusão Eventos	Duas para o funcionário em questão.	Gera uma para o afastamento temporário e outra para o retorno do afastamento temporário.
FR0340	Inclusão	Afastamento Temporário Retorno Afastamento Temporário	Uma para o funcionário em questão.	
FR0360	Exclusão	Exclusão Eventos	Duas para o funcionário em questão.	Gera uma para o afastamento temporário e outra para o retorno do afastamento temporário.
MT2000	Inclusão Alteração	Atestado de Saúde Ocupacional	Uma para o funcionário em questão.	* Quando ocorre a eliminação de Exames e Riscos. **Quando ocorre a eliminação do ASO.
	Exclusão	Atestado de Saúde Ocupacional* Exclusão Eventos**		
MT2010	Importação	Atestado de Saúde Ocupacional	Uma para o funcionário em questão.	
MT0526	Emissão	Atestado de Saúde Ocupacional*	Uma para o funcionário em questão.	*Gera a mensagem apenas quando marcado para registrar a emissão do ASO.
MT0736	Cancelamento ASO	Exclusão Eventos*	Uma para o funcionário em questão.	
ST2080 ST0701	Inclusão Alteração	Comunicação de Acidente de Trabalho	Uma para o funcionário em questão.	* Quando ocorre a eliminação de Agente Causa, Parte Atingida ou Testemunha. * Quando ocorre a eliminação da CAT.
	Exclusão	Comunicação de Acidente de Trabalho* Exclusão de Eventos**		

4.5.4.1. Exemplos de Mensagens Geradas na Movimentação das Informações do eSocial

Tabela de Rubricas

1) Quando não usa Eventos por Empresa

Considerando que no FP0020 foi alterado o evento 001 e que na base tem os seguintes empregadores/empresas:

Empresa Empregadora	Estabelecimento Empregador	Empresa
1	1	1
2	1	2, 3

Serão geradas as seguintes mensagens:

Empresa Empregadora	Estabelecimento Empregador	Rubrica
1	1	1-001
2	1	2-001 3-001

2) Quando usa Eventos por Empresa

Considerando os seguintes empregadores/empresas e eventos:

Empresa Empregadora	Estabelecimento Empregador	FP0020 x FP0024			
		Empresa	Evento	Evento	Evento
1	1	1	Iguais	Iguais	Incluído no FP0024
2	1	2, 3	Iguais	Igual na empresa 2. Diferente na empresa 3.	Não existe

Considerando as seguintes alterações:

- Alterado o evento 001 no programa FP0020, serão geradas as seguintes mensagens:

Empresa Empregadora	Estabelecimento Empregador	Rubrica
1	1	1-001 2-001
2	1	3-001

- Alterado o evento 002 no programa FP0020, serão geradas as seguintes mensagens:

Empresa Empregadora	Estabelecimento Empregador	Rubrica
1	1	1-002
2	1	2-002

- Alterado o evento 002 no programa FP0024, na empresa 3, será gerada a seguinte mensagem:

Empresa	Estabelecimento	Rubrica
---------	-----------------	---------

Empregadora	Empregador	
2	1	3-002

- Alterado o evento XXX no programa FP0024, na empresa 1, será gerada a seguinte mensagem:

Empresa Empregadora	Estabelecimento Empregador	Rubrica
1	1	1-XXX

Tabela de Horários

Considerando que a jornada 1 não possui intervalo e que a jornada 2 possui intervalo, as mensagens serão geradas da seguinte maneira:

Jornada	Intervalo	Permite Flexibilidade	Horário Intervalo	Código Horário Contratual
1	-	Não	-	1-0000-0-0
1	-	Sim	-	1-0000-1-0
2	1	Não	Fixo	2-0001-0-1
2	1	Não	Variável	2-0001-0-2
2	1	Sim	Fixo	2-0001-1-1
2	1	Sim	Variável	2-0001-1-2

Sendo:

- Jornada Permite Flexibilidade:
 - 0: não permite
 - 1: permite
- Tipo Intervalo:
 - 1: Fixo
 - 2: Variável

Notas:

A funcionalidade de Movimentação das Informações do eSocial somente estará ativa a partir do momento em que a Carga Oficial estiver habilitada no sistema. Por enquanto, apenas a Carga Teste está liberada.

5. FAQs

Disponíveis em <http://tdn.totvs.com/display/home/TDN+-+TOTVS+Developer+Network>.

A TOTVS com o objetivo de munir o cliente com o máximo de informações estará criando FAQs do processo eSocial, desta maneira antes da abertura de um chamado será possível à consulta e identificação de situações já atendidas/solucionadas.

6. Informações Técnicas

O eSocial TOTVS Linha Datasul não irá gerar impacto nas tabelas e campos do produto, pois o objetivo principal foi minimizar os riscos desta nova legislação em nossos clientes. Assim foram criadas novas tabelas e campos para a implementação necessária.

7. Anexo I – Tabelas eSocial

As tabelas do eSocial estão disponíveis na opção **Leiautes do eSocial** em: <http://www.esocial.gov.br/>.



E-Social

Boletim Técnico

04/05/2015

Sumário

eSocial	6
1. Procedimento para Atualização	6
2. Procedimento para Configuração	7
2.1. Atualização de Menus	7
2.2. Atualização de Mensagens	7
2.3. Atualização de Dicionário de Dados	8
3. Liberações	12
4. Procedimento para Utilização	16
4.1 eSocial – Alterações no Módulo Folha de Pagamento	16
4.1.1 Processo Inicialização do eSocial	16
Função: FP0500 – Manutenção Parâmetro Empresa RH	16
4.1.2 Processo Parametrização dos Complementos	18
Função: FP0560 – Manutenção Estabelecimento	18
Função: FP1100 – Manutenção Motivos Estabilidade	31
Função: FP0100 – Manutenção Unidades de Federação e Países	31
Função: FP0100 – Manutenção Unidades Federação e Países – Cadastro Municípios	32
Função: FP1420 – Manutenção Pessoa Jurídica	34
Função: FP0030 – Manutenção Processos Administrativos/Judiciais	36
Função: FP0033 – Manutenção de Empregador do Processo	44
Função: FP0020 – Manutenção Eventos Analíticos	45
Função: FP0024 – Eventos por Empresa	45
Função: FP0020 – Manutenção Eventos Analíticos – Consultar Eventos por Empresa	53
Função: FP0770 – Manutenção Cargo Básico	55
Função: FP0800 – Manutenção Plano de Lotação	57
Função: FP0570 – Manutenção Complemento Estabelecimento	59
Função: FP0870 – Manutenção Tomador de Serviços	60
Função: FP0870 – Atualiza Tomador de Serviço – Pasta Unid Lotação	62
Função: FP1440 – Manutenção Pessoa Física	63
Função: FP1500 – Manutenção Funcionários	66
Função: FP1510 – Manutenção Funcionários Contratos Especiais	66
Função: FP3800 – Manutenção Informações Funcionário	75
Função: FP1760 – Manutenção Dependentes	77
Função: FP0840 – Manutenção Prestador de Serviços	79
Função: FP6720 – Importação Prestador Serviço	81

E-Social

Função: FP2160 – Manutenção Movto Serviço Prestado Física.....	81
Função: FP6590 – Importação Movimento Prestador Serviços	83
Função: FP2240 – Manutenção Participante eSocial.....	84
Função: FP0060 – Manutenção Situações.....	88
Função: FP1600 – Manutenção Histórico de Situações.....	90
Função: FP1600 – Manutenção Histórico de Situações – Alteração Espécie Benefício	97
Função: FP9194 – Cálculo das Diferenças Salariais Dissídio.....	101
Função: FP6620 – Importa Dependentes.....	102
Função: FP6600 – Importa Funcionários	102
Função: FP6610 – Importa Funcionários Contratos Especiais.....	102
Função: FP6660 – Importa Histórico de Situações	103
Função: FP6650 – Importa Informações eSocial	103
Função: FP1720 – Manutenção Identificação do Funcionário.....	105
Função: FP1840 – Transferência de Funcionários.....	106
Função: FP1850 – Transferência Coletiva de Funcionários.....	108
Função: FP1840 – Transferência de Funcionários e.....	110
4.2. eSocial – Alterações no Módulo Férias e Rescisões	111
Função: FR5040 – Manutenção Programação de Rescisão	111
Função: FR5040 – Manutenção Programação de Rescisão – Botão Eliminação	115
Função: FR5030 – Gera Programação de Rescisão.....	116
Função: FR5050 – Elimina Programação de Rescisão.....	117
Função: FR5240 – Reintegração de Funcionários	119
Função: FR5250 – Funcionários Reintegrados.....	122
4.3. eSocial – Alterações no Módulo Cargos e Salários	124
Função: CA0002 – Manutenção Cargo Básico	124
4.4. eSocial – Alterações nos Módulos Medicina e Segurança.....	126
4.4.1. Processos Relacionados ao Atendimento Médico	126
Função: MT0728 – Atendimento Médico.....	126
Função: MT0728 – Atendimento Médico.....	128
Função: MT0828 – Gerenciador Médico	128
Função: MT0828 – Gerenciador Médico	130
Função: MT0738 – Manutenção Atestados Externos.....	130
Função: MT0738 – Manutenção Atestados Externos.....	132
4.4.2. Processos Relacionados ao ASO – Atestado de Saude Ocupacional.....	132
Função: ST0005 – Manutenção Controle por Agente (Nocivo) - Botão Complemento eSocial	132
Função: MT2000 – Cadastro do ASO eSocial.....	133

E-Social

4.4.3. Processos Relacionados às Condições Diferenciadas do Trabalho	134
Função: ST2060 - Cadastro das Condições Diferenciadas de Trabalho eSocial	134
4.4.4. Processos Relacionados às Atividades Desempenhadas	136
Função: ST2000 - Cadastro Atividades Desempenhadas do Participante eSocial	136
4.4.5. Processos Relacionados à CAT – Comunicação de Acidente do Trabalho	137
Função: ST0701 - Acidente do Trabalho - Complemento eSocial	137
Função: ST2080 - Cadastro de Acidentado Trabalho (CAT) eSocial	141
4.5. eSocial – Alternativa de Utilização sem os Módulos Medicina e Segurança	142
4.5.1. Processos Relacionados ao ASO – Atestado de Saúde Ocupacional	142
Função: MT2020 - Cadastro de Exames eSocial	142
Função: MT2010 - Importação do ASO - eSocial	146
4.5.2. Processos Relacionados às Condições Diferenciadas do Trabalho	148
Função: ST2100 - Cadastro de Requisitos EPI do Estabelecimento eSocial	148
Função: ST2060 - Cadastro das Condições Diferenciadas de Trabalho eSocial	149
Função: ST2070 - Importação das Condições Diferenciadas de Trabalho eSocial	152
4.5.3. Processos Relacionados às Atividades Desempenhadas	155
Função: ST2020 - Cadastro Atividades Desempenhadas eSocial	155
Função: ST2000 - Cadastro Atividades Desempenhadas do Participante eSocial	155
Função: ST2010 - Importação Cadastro Atividades Desempenhadas do Participante eSocial	157
4.5.4. Processos Relacionados à CAT – Comunicação de Acidente do Trabalho	159
Função: ST2080 - Cadastro de Acidentado Trabalho (CAT) eSocial	159
Função: ST2090 - Importação de Acidentado Trabalho (CAT) eSocial	164
4.6. eSocial – Processo de Carga das Mensagens para o eSocial	166
Função: FP9840 – Carga eSocial	166
Função: FP9845 – Consulta Identificação Posição Funcionário	186
4.6.1. Processo Importação de Arquivos Externos	188
Função: FP0565 – Manutenção Arquivos Externos	188
Função: FP0565 – Manutenção de Arquivos Externos – Geração Automática	189
Função: FP9870 – Importador Arquivos Externos	194
4.6.2. Processo Monitoramento das Mensagens do eSocial	196
Função: FP9850 – Monitor eSocial	196
4.6.3. Processo Sincronização das Mensagens do eSocial	203
Função: FP9860 – Sincronizador eSocial	203
4.6.4. Processo Movimentação das Informações do eSocial	206
4.5.4.1. Exemplos de Mensagens Geradas na Movimentação das Informações do eSocial	213
4.7. Processo Período de Validade Eventos de Tabelas	216

E-Social

4.7.1. Criação – Período Validade S-1030 - Tabela de Cargos/Empregos Públicos	216
4.7.1.A. Cargos Básicos já Existentes na Base de Dados (FP0770 ou CA0002)	216
4.7.1.B. Cargos Básicos Incluídos Após a Conclusão da Carga (FP0770 ou CA0002)	216
4.7.1.C. Alterações dos Cargos Básicos Após a Conclusão da Carga (FP0770 ou CA0002)	216
4.7.2. Consulta – Período Validade Evento de Tabelas	217
Função: FP9810 – Consulta Períodos Validade	217
5. FAQs	219
6. Informações Técnicas	219
7. Anexo I – Tabelas eSocial	219

Produto	: TOTVS 11	Chamado	: D1180HCM12
Data da criação	: 23/04/2015	Data da revisão	: 22/05/15
País	: Brasil	Bancos de Dados	: Ver Procedimento para Implementação

Importante

Este documento tem por objetivo detalhar as ações que envolvem a utilização do sistema Datasul HCM para atendimento ao eSocial, conforme a resolução do comitê gestor nº 001/2015, publicada no D.O.U. de 24/02/2015.

O eSocial visa unificação das diversas informações envolvendo as entidades voltadas a fiscalização e cumprimento de obrigações as quais compõem a base trabalhista, tais como admissões, demissões, folha de pagamentos, acidentes, ações judiciais, retenções de contribuição previdenciária, entre outras.

A consulta detalhada às informações contidas nos layouts do eSocial mencionados neste documento, fazem parte do Manual de Orientação do eSocial disponível em <http://www.esocial.gov.br/Leiautes.aspx>.

1. Procedimento para Atualização

Antes de iniciar o processo de baixa e atualização do ambiente descritos na sessão **Procedimentos para Configuração**, deve-se atentar para os requisitos de ambiente necessários para realização:

Entrega eSocial	Versão da Entrega	Versão Pré-Requisito
1 ^a	11.5.8 – especial	11.5.8
2 ^a	11.5.9	11.5.8 – Especial
3 ^a	11.5.10	11.5.9
4 ^a	11.5.11	11.5.10
5 ^a	12.1.1	11.5.12
6 ^a	12.1.2	12.1.1
7 ^a	12.1.3	12.1.2
8 ^a	12.1.4	12.1.3
9 ^a	12.1.5	12.1.4

2. Procedimento para Configuração

2.1. Atualização de Menus

Entrega eSocial	Versão da Entrega	Versão Pré-Requisito
1ª	men_mfp_por.d	Folha de Pagamento
	men_mfr_por.d	Férias e Rescisões
	men_mmt_por.d	Medicina do Trabalho
	men_mst_por.d	Segurança do Trabalho
2ª	men_mfp_por.d	Folha de Pagamento
3ª	men_mfp_por.d	Folha de Pagamento
4ª	men_mfp_por.d	Folha de Pagamento
5ª	men_mfp_por.d	Folha de Pagamento
6ª	men_mfp_por.d	Folha de Pagamento
	men_mfe_por.d	Folha Educacional
7ª	men_mfp_por.d	Folha de Pagamento
8ª	men_mfp_por.d	Folha de Pagamento
	men_mfd_por.d	Foundation HR
9ª	men_mfp_por.d	Folha de Pagamento

Nota: É obrigatória a importação de todos os arquivos de menu, ainda que nem todos os módulos sejam utilizados. Os Menus liberados no pacote ficam disponíveis no diretório UNIVDATA de instalação do Produto.

2.2. Atualização de Mensagens

Para a atualização do cadastro de mensagens, o usuário deve realizar o acesso ao Portal de Clientes – <http://suporte.totvs.com> e acessar o seguinte caminho:

<Download> Linha <Datasul><Versão><Plataforma><Idioma><Categoria><Tipo> para baixa do arquivo de atualização de mensagens.

Depois de efetuar o download do arquivo desejado, deve-se descompactá-lo e realizar a importação utilizando o Menu.

Nota:

Para importar o arquivo de Mensagem, deve-se:

1. Acessar o Produto Datasul HCM.
2. Aplicativo Tecnologia.
3. Módulo Menu.
4. Efetuar a importação do cadastro de Mensagens liberadas.

2.3. Atualização de Dicionário de Dados

1ª Entrega – 11.5.8 – Especial

Para esta fase não houve alterações de dicionário de dados, as liberações de ambiente já foram realizadas por meio do respectivo pacote da versão pré-requisito mencionada anteriormente, no qual foram criadas as seguintes tabelas:

Banco	Tabela	Tipo Atualização
dthrgst	sped_agent_risco_func	Inclusão da Tabela
	sped_ambien_participan	Inclusão da Tabela
	sped_aso	Inclusão da Tabela
	sped_aso_agent	Inclusão da Tabela
	sped_aso_exam	Inclusão da Tabela
	sped_ativid	Inclusão da Tabela
	sped_ativid_participan	Inclusão da Tabela
	sped_bnfciar_prestdor_serv	Inclusão da Tabela
	sped_cat	Inclusão da Tabela
	sped_cat_agent_causa	Inclusão da Tabela
	sped_cat_compl	Inclusão da Tabela
	sped_cat_compl_acidado	Inclusão da Tabela
	sped_cat_parte_atgdo	Inclusão da Tabela
	sped_cat_testem	Inclusão da Tabela
	sped_cond_dif_trab	Inclusão da Tabela
	sped_cond_dif_trab_agent	Inclusão da Tabela
	sped_cond_dif_trab_epi	Inclusão da Tabela
	sped_epi	Inclusão da Tabela
	sped_epi_func	Inclusão da Tabela
	sped_estab_requis_epi	Inclusão da Tabela
	sped_exam_func	Inclusão da Tabela
	sped_exam_medic	Inclusão da Tabela
	sped_func_reinteg	Inclusão da Tabela
	sped_ident_pos_func	Inclusão da Tabela
	sped_movto_msg	Inclusão da Tabela
	sped_movto_participan	Inclusão da Tabela
	sped_movto_tab	Inclusão da Tabela
	sped_multiplo_vinc	Inclusão da Tabela
	sped_participan	Inclusão da Tabela
	sped_proces_justic	Inclusão da Tabela
	sped_proces_justic_det	Inclusão da Tabela
	sped_rh_estab	Inclusão da Tabela

2ª Entrega – 11.5.9

Banco	Tabela	Tipo Atualização
Dthrypc	compl_pessoa_fisic	Inclusão de Campos
	rh_munpio	Inclusão da Tabela
Dthrgst	sped_aquis_produc	Inclusão da Tabela
	sped_aso	Alteração de Campos
	sped_aso_agent	Alteração de Campos
	sped_aso_exam	Alteração de Campos
	sped_ativid	Alteração de Campos
	sped_ativid_participan	Alteração de Campos
	sped_bnfciar_movto_prestad	Inclusão da Tabela
	sped_cat	Alteração de Campos
	sped_cat_agent_causa	Alteração de Campos
	sped_cat_compl	Alteração de Campos
	sped_cat_compl_acidado	Alteração de Campos
	sped_cat_parte_atgdo	Alteração de Campos
	sped_cat_testem	Alteração de Campos
	sped_cond_dif_trab	Alteração de Campos
	sped_cond_dif_trab_agent	Alteração de Campos
	sped_cond_dif_trab_epi	Alteração de Campos
	sped_cno	Inclusão da Tabela
	sped_cno_prestdor	Inclusão da Tabela
	sped_comerc_produc	Inclusão da Tabela
	sped_estab_requis_epi	Alteração de Tabela
	sped_event_despes	Inclusão da Tabela
	sped_event_despr	Inclusão da Tabela
	sped_event_despr_bolet	Inclusão da Tabela
	sped_event_ingresso	Inclusão da Tabela
	sped_event_mdo	Inclusão da Tabela
	sped_event_recta	Inclusão da Tabela
	sped_event_recta_outras	Inclusão da Tabela
	sped_func_reinteg	Alteração de Campos
	sped_monitoram_biolog	Inclusão de Tabela
	sped_monitoram_biolog_exam	Inclusão de Tabela
	sped_movto_msg	Alteração de Campos
		Inclusão de campo
		Inclusão de campo
sped_movto_participan	Alteração de Campos	
sped_movto_nf_tomador	Inclusão de Tabela	
sped_movto_prestad_terc	Inclusão de Tabela	
sped_movto_prestdor_parc	Inclusão de Tabela	
sped_movto_tomador_sub	Inclusão de Tabela	
sped_multiplo_vinc	Alteração de Campos	
sped_param_tss	Inclusão de Tabela	
sped_participan	Alteração de Campos	
	Inclusão de Campos	
	Inclusão de Campos	
sped_proces_justic	Alteração de Campos	
sped_rat_prestdor_parc	Inclusão de Tabela	
sped_repas	Inclusão de Tabela	

	sped_rh_estab	Alteração de Campos Inclusão de campos
	sped_soft_house	Inclusão de Tabela
	tafst1	Inclusão de Tabela

3ª Entrega – 11.5.10

Banco	Tabela	Tipo Atualização
Dthrgst	sped_agent_risco_func	Inclusão de Campos Alteração de Índice
	sped_ambien_participan	Inclusão de Campos Alteração de Índice
	sped_aso	Inclusão de Campos
	sped_movto_msg	Inclusão de Campos Alteração de Campos Alteração de Campos
	sped_movto_msg_erro	Inclusão da Tabela
	sped_participan	Inclusão de Campos Alteração de Índice
	sped_proces_participan	Inclusão da Tabela
	sped_sit_afast_func	Inclusão da Tabela
	sped_soft_arq	Inclusão da Tabela
	sped_soft_config_arq	Inclusão da Tabela
	sped_unid_lotac_estab	Inclusão da Tabela
	sped_vers_layout	Inclusão da Tabela

4ª Entrega – 11.5.11

Banco	Tabela	Tipo Atualização
Dthrgst	sped_aso	Alteração de Campos
	sped_cat_testem	Alteração de Campos
	sped_ident_pos_func	Inclusão de Campos
	sped_monitoram_biolog	Inclusão de Campos
	sped_movto_msg	Inclusão de Campos
	sped_monitoram_biolog	Exclusão de Campos
	Sped_proces_utiliz	Inclusão da Tabela
	Sped_rh_estab	Inclusão de Campos
	Sped_rh_pessoa_jurid	Inclusão da Tabela

5ª Entrega – 12.1.1

Para esta fase houve alterações de dicionário de dados que foram liberadas no pacote da versão 11.5.12, além das alterações liberadas no pacote da versão 12.1.1.

Banco	Tabela	Tipo Atualização
Dthrgst	sped_aso_agent	Alteração de campo
	sped_agent_risco_func	Alteração de Índice
	sped_ativid	Inclusão de Campos Alteração de Campos
	sped_ativid_concom	Inclusão da Tabela
	sped_bnfciar_movto_prestad	Inclusão de Campos Alteração de Campos Alteração de Índice
	sped_bnfciar_prestdor_serv	Inclusão de Campos Alteração de Índice
	sped_cat_agent_causa	Alteração de Campos
	sped_cond_dif_trab_agent	Alteração de Campos
	sped_cond_dif_trab_epi	Alteração de Campos
	sped_deson_folha	Inclusão da Tabela
	sped_event_despr_bolet	Alteração de Campos
	sped_event_ingresso	Inclusão de Campos
	sped_ident_pos_func	Inclusão de Campos
	sped_matriz_pagto_diver	Inclusão da Tabela Alteração de Campos Inclusão de Campos
	sped_movto_msg	Alteração de Campos
	sped_movto_msg_erro	Alteração de Campos
	sped_movto_pagto_diver	Inclusão da Tabela Alteração de Campos Inclusão de Campos Eliminação de Campos
	sped_movto_rat	Inclusão da Tabela
	sped_particip_inf_mensal	Inclusão da Tabela
	sped_proces_participan	Alteração de Campos
	sped_rh_estab	Inclusão de Campos
	sped_segur_grp_atrib_sit	Inclusão da Tabela

6ª Entrega – 12.1.2

Para esta fase, não houve alterações de dicionário de dados.

7ª Entrega – 12.1.3

Banco	Tabela	Tipo Atualização
Dthrgst	sped_cat_compl_acidado	Inclusão de Campos
	sped_func_reinteg	Alteração de índice

8ª Entrega – 12.1.4

Banco	Tabela	Tipo Atualização
Dthrupc	compl_pessoa_fisic	Inclusão de Campos
	depend_func	Inclusão de Campos
	habilit_rescis	Inclusão de Campos
Dthrgst	sped_cargo_basic	Inclusão da Tabela
	sped_rh_estab	Inclusão de Campos
		Alteração de Campos
	sped_func_reinteg	Inclusão de Campos
		Alteração de Campos
	sped_movto_msg	Inclusão de Campos
		Alteração de Campos
		Exclusão de Campos
	sped_movto_msg_orig	Inclusão da Tabela
	sped_participan	Inclusão de Campos
	Alteração de Campos	
	sped_proces_justic	Alteração de Campos
	sped_sit_afast_func	Inclusão de Campos
		Alteração de Campos

9ª Entrega – 12.1.5

Banco	Tabela	Tipo Atualização
Dthrgst	sped_rh_estab	Alteração de Campos
	sped_valid_tab	Criação da Tabela
	sped_admis_prelim	Criação da Tabela
	sped_matr_bloqdo	Criação da Tabela

3. Liberações

1ª Entrega – 11.5.8 - especial

- Implementações Cadastrais.
- Implementações Importação.
- Implementações Cadastrais Medicina (Novo).
- Implementações Importação Medicina (Novo).
- Implementações Cadastrais Segurança do Trabalho (Novo).
- Implementações Importação Segurança do Trabalho (Novo).

2ª Entrega – 11.5.9

- Ajustes nos Cadastros.
- Carga Eventos Iniciais.
- Monitor eSocial.

3ª Entrega – 11.5.10

- Ajustes nos Cadastros.
- Carga dos Movimentos.
- Importação Arquivos eSocial de Sistemas Externos.
- Ajustes Monitor eSocial.
- Sincronizador eSocial.

4ª Entrega – 11.5.11

- Ajustes nos Cadastros.
- Ajustes na Carga eSocial – layout 1.2 beta 2.
- Ajustes Monitor eSocial.

5ª Entrega – 12.1.1

- Ajustes Reintegração de Funcionários.
- Transferência do Complemento eSocial.
- Validação Dados eSocial.
- Atestados via Medicina/Ponto.
- Tomador = Estabelecimento x Lotação.

6ª Entrega – 12.1.2

- Consulta Posição Funcionário.
- Validação Dados eSocial – Condição Diferenciada de Trabalho.
- Desativação dos Programas FP1720 – Identificação de Funcionários e FE1720 – Alteração de Contratos.
- Movimentação Cargo.
- Movimentação Funções.
- Movimentação Rubricas.
- Movimentação Horários.
- Movimentação Estabilidade.
- Movimentação Afastamento Temporário.
- Movimentação Habilitação de Rescisão.
- Movimentação Reintegração.

7ª Entrega – 12.1.3

- Processos x Relacionamentos.
- Prestador de Serviço x Complemento eSocial.
- Novos Campos Complemento eSocial Pessoa Física.
- Movimentação Estabelecimento.
- Movimentação ASO.
- Movimentação CAT.
- Movimentação Alteração Cadastral.

8ª Entrega – 12.1.4

Implementação	Programas Envolvidos
<p>Alteração de Tabelas eSocial: Adequar os programas de zoom dos campos que referenciam tabelas do eSocial para demonstrarem os novos códigos/descrições.</p> <p>Tabelas eSocial que foram atualizadas nos programas:</p> <ul style="list-style-type: none"> 1 – Categoria de Trabalhadores. 3 – Natureza das Rubricas da Folha de Pagamento. 6 – Países. 8 – Classificação Tributária. 9 – Tipos de Arquivo eSocial. 10 – Tipos de Lotação Tributária. 19 – Motivos de Desligamento. 20 – Tabela de Tipos de Logradouros. 	FP1500 FP1510 FP0020 FP0100 FP0560 FP0870 FP1420 FP1440 FP9850
<p>Estabilidade: Retirada do tratamento desta informação para o eSocial.</p>	FP1100 FP9840 FP9850 FP9860
<p>Observações: Retirada do botão que permitia acesso ao programa de complemento eSocial.</p>	FP0740
<p>Empregador: Implementação das informações pertinentes à classificação tributária 85 – Ente Federativo, Órgãos da União, Autarquias e Fundações Públicas.</p>	FP0560
<p>Cargo: Implementação do programa de complemento eSocial para: Descrição do cargo com 60 caracteres. Informações pertinentes ao cargo/emprego público.</p>	FP0770 CA0002
<p>Rubrica: Alteração dos valores para os campos Tipo Rubrica, Incidência Tributária INSS e Incidência Tributária IRRF. Implementação de programa de acerto para alterar o valor dos campos Tipo Rubrica e Incidência Tributária IRRF.</p>	FP0020 FP0024
<p>Processos: Alteração dos valores para o campo Decisão.</p>	FP0030
<p>Transferência: Alteração na maneira de relacionar a situação de saída por transferência com código FGTS</p>	FP0060 FP1600

N2 com o motivo de desligamento do eSocial. Bloqueio no acesso ao complemento eSocial para a situação de saída por transferência com código FGTS N1 (cadastro de situações e relacionamento da situação ao funcionário). Implementação do campo Motivo Transferência na importação dos históricos de situação. Implementação do campo Motivo Transferência no processo de transferência individual e coletiva. Implementação do campo Matrícula eSocial no processo de transferência individual.	FP6660 FP6650 FP1840 FP1850
Melhoria Monitor eSocial Inclusão da pasta Status Carga para permitir a consulta do status da carga de informações para o eSocial. Readequação de campos da pasta seleção para melhor visualização da situação das mensagens de cada arquivo. Readequação de campos da pasta Mensagem, alteração de ordem dos campos na visualização das mensagens, inclusão dos campos Empresa, Estab e Participante quando o tipo de arquivo for de exclusão de informação. Inclusão do botão Rastrear Origem que permite visualizar quais processos originaram a mensagem selecionada.	FP9850

9ª Entrega – 12.1.5

Implementação	Programas Envolvidos
Funcionários Alterações nas informações Tipo Admissão, Regime Trabalhista, Regime Previdenciário, Emissor CNH, e Primeira Habilitação. Alteração no tratamento para habilitar/solicitar as informações de Cessão e Sucessão Vinc. Inclusão das informações referentes a Estatutário.	FP1500 FP1510 FP6600 FP6610 FP6650
Dependentes Alteração do código do tipo de dependente para o eSocial. Inclusão do campo Dependente para Fins Previdenciários.	FP1760 FP6620 FP6650
Pessoa Física Inclusão do campo Condição para os estrangeiros. Alteração do campo NIS, que era do tipo inteiro e passou para caractere.	FP1440 FP6600 FP6610 FP6650
Afastamentos Temporários Alteração dos códigos dos motivos de afastamento (tabela 18 eSocial). Inclusão do campo Órgão Classe no complemento eSocial dos afastamentos por acidente/doença relacionados ao trabalho. Complemento eSocial para o afastamento pelo motivo de licença sem remuneração.	FP1600 FP6660 MT0728 MT0828 MT0738
Programação de Rescisão Inclusão do campo Observação e da data de Término Quarentena no programa do complemento eSocial.	FR5040 FR5030
Reintegração de Funcionários e Funcionários Reintegrados Novas opções para os campos Tipo Reintegração e Número da Lei de Anistia Legal.	FR5240 FR5250

Validações para os campos Data Efetivo Retorno e Data Efeito Reintegração. Novo campo Pagamento em Juízo.	
Período Validade Informações	FP9840
Geração do período de validade da Tabela Cargo através do programa de carga eSocial (FP9840).	FP0770
Controle dos períodos de validade da Tabela Cargo (FP0770 e CA0002) quando ocorrer a inclusão, alteração e eliminação de cargos básicos.	CA0002
Consulta dos períodos de validade da Tabela Cargo.	FP9810

4. Procedimento para Utilização

4.1 eSocial – Alterações no Módulo Folha de Pagamento

4.1.1 Processo Inicialização do eSocial

Função: FP0500 – Manutenção Parâmetro Empresa RH

Objetivo: Permitir a parametrização da empresa e estabelecimento que representam o empregador para o eSocial. Essas informações serão utilizadas na geração de todas as mensagens destinadas ao eSocial.

Descrição: Por meio do botão eSocial, disponibilizado na função Manutenção Parâmetros Empresa HR (FP0500), informar os dados complementares solicitados.

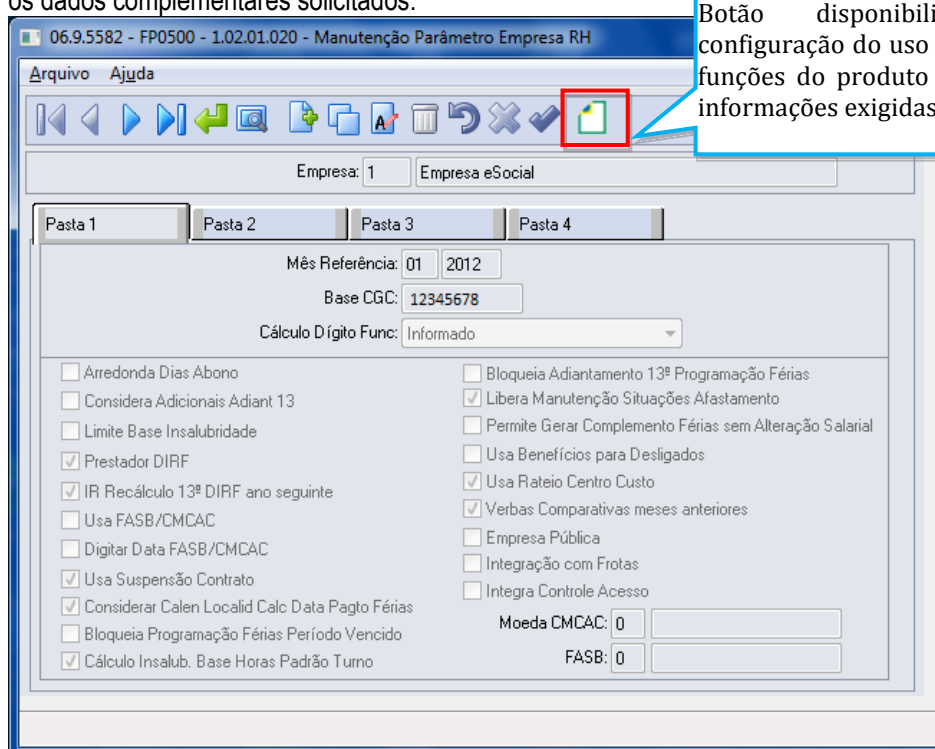

E-Social

Por meio deste botão, será acessada a tela **FP0500A – Complemento Parâmetro Empresa RH:**

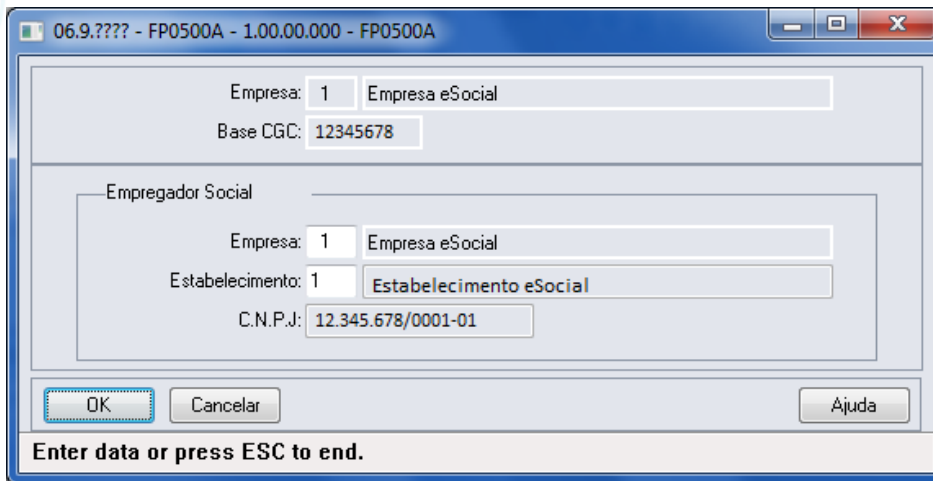

Campos:

Campo	Descrição	Validações/Regras
Empresa	Código da empresa que representa o empregador.	<p>Não permite que seja informado um estabelecimento que tenha a base do CGC diferente da base do CGC da empresa para a qual está sendo informado o complemento.</p> <p>Se o controle do CNPJ do estabelecimento informado for diferente de 0001, será emitida uma pergunta solicitando a confirmação do usuário.</p>
Estabelecimento	Código do estabelecimento que representa o empregador.	<p>Quando a empresa informada como empregador for igual à empresa que está selecionada na tela de complemento, não será validado se o eSocial está habilitado; caso contrário, a validação será feita e, caso não esteja habilitado o eSocial será emitida uma mensagem de inconsistência.</p> <p>Quando a empresa informada como empregador for diferente da empresa que está selecionada na tela de complemento, o programa buscará automaticamente o estabelecimento empregador desta empresa, mostra-o na tela e deixa o campo estabelecimento desabilitado.</p>
C.N.P.J.	CNPJ do estabelecimento que foi informado como empregador.	Este campo fica sempre desabilitado.

Notas:

A parametrização do empregador é pré-requisito para que o complemento eSocial dos estabelecimentos possam ser informados.

Pode-se informar um único empregador para mais de uma empresa.

Ao informar o empregador pela primeira vez para a empresa, será executado automaticamente um programa para atualizar as informações complementares do eSocial para a tabela de eventos (exceto o campo Natureza Rubrica e Processos).

Depois de ter sido gerada a mensagem de empregador (layout **S-1000 – Informações do Empregado/Contribuinte**), não será mais possível alterar o empregador informado.

4.1.2 Processo Parametrização dos Complementos

Função: FP0560 – Manutenção Estabelecimento

Objetivo: Determinar a fase de uso do eSocial para o estabelecimento e o período de datas da utilização automática das informações referentes à Medicina e Segurança do Trabalho.

Pré-requisitos: FP0500 – Manutenção Parâmetros Empresa RH.

Descrição: Ao executar o programa será visualizado o botão eSocial (parte superior da tela, ao lado direito do botão Confirma Alterações (check verde)), no qual, por meio dele será apresentado o programa **FP0560A – Complemento Estabelecimento**, permitindo que seja configurado o uso do eSocial para o estabelecimento e as datas de uso das informações referentes aos módulos Medicina e Segurança do Trabalho.

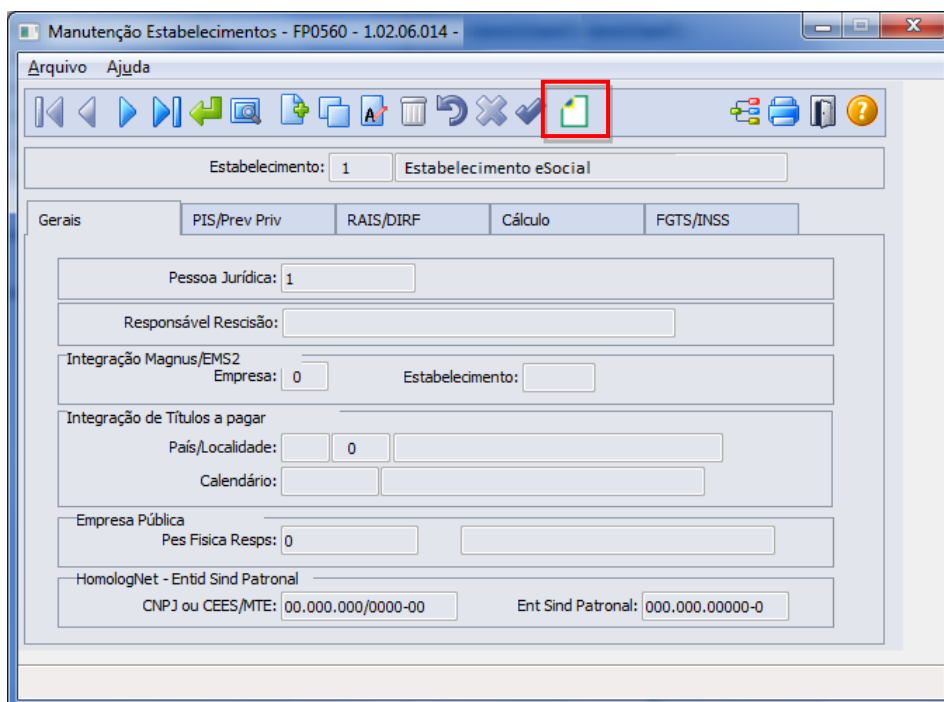

Validações para que o programa de complemento possa ser acessado:

Estabelecimento	Descrição	Validações/Regras
Empregador	É o estabelecimento que está informado no programa FP0500 – Parâmetros Empresa RH.	Não se aplica.
Não Empregador	Demais estabelecimentos da empresa.	Não permite a execução do programa de complemento enquanto: <ol style="list-style-type: none"> 1) O empregador não estiver informado no programa FP0500. 2) Não estiver parametrizado o campo Atualização Matrícula eSocial para o estabelecimento empregador.

Ao clicar neste botão, será acessada a tela **FP0560A – Complemento Estabelecimento**:

Campos – Pasta eSocial:

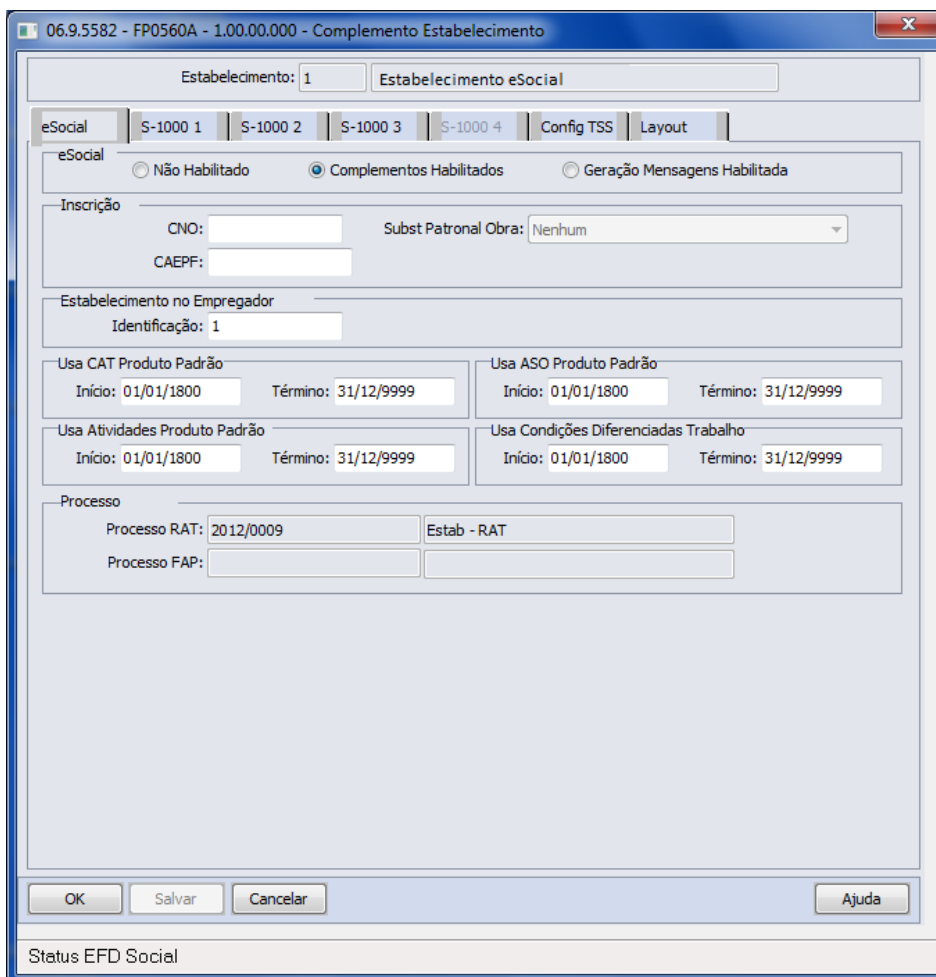

Campos:

Campo	Descrição	Validações/Regras
eSocial	<p>Indicativo de uso do processo eSocial, onde:</p> <p>Não Habilitado: estabelecimento não enviará informações para o eSocial, dessa forma não será visualizado o botão de Complemento eSocial em determinadas funções para esse estabelecimento.</p> <p>Complementos Habilitados: indica que o estabelecimento iniciou a complementação das informações exigidas ao eSocial, portanto, em determinadas funções será visualizado o botão Complemento eSocial para inclusão das informações complementares exigidas no processo.</p>	<p>Esse campo terá seu valor alterado para “Geração Mensagens Habilitadas” automaticamente depois do processo de Carga inicial das informações para o Governo.</p> <p>Caso seja selecionado antes da finalização do processo de Carga Inicial, apresentará mensagem de restrição: “Habilitar geração de mensagens não permitida”.</p>

	Geração Mensagens Habilitadas: indica que o estabelecimento passou a gerar os arquivos do eSocial para o Governo.	
CNO	Número de inscrição no Cadastro Nacional de Obras, caso o estabelecimento seja uma obra.	Os campos CNO e CAEPF somente devem ser informados quando o estabelecimento for obra ou representado por uma pessoa física, respectivamente; e não podem estar informados simultaneamente.
CAEPF	Número de inscrição no Cadastro de Atividade Econômica de Pessoa Física, caso o estabelecimento seja representado por uma pessoa física.	
Substituição Patronal Obra	Indicativo de substituição patronal obra, onde: 1 – Nenhum. 2 – Contribuição Patronal Substituída. 3 – Contribuição Patronal Não Substituída.	Não havendo valor no campo CNO, este campo ficará desabilitado com o item Nenhum selecionado. Caso contrário, deverá ser indicado o item [2] – Contribuição Patronal Substituída ou [3] – Contribuição Patronal Não Substituída.
Identificação	Código numérico que representa o estabelecimento no empregador. Será utilizado para compor o código da lotação da mensagem S-1020 – Tabela de Lotações.	Este código não pode se repetir para estabelecimento de um único empregador (ainda que sejam de empresas diferentes).
Usa CAT Produto Padrão	Período de datas da utilização dos módulos Medicina e Segurança do Trabalho do Datasul HCM para que as informações abaixo sejam consideradas automaticamente no processo do eSocial: <ul style="list-style-type: none"> • CAT – Comunicação Acidente do Trabalho. • ASO – Atestado Saúde Ocupacional • Atividades. • Condições Diferenciadas Trabalho (ambientes de risco). <p>Caso utilize Medicina e Segurança do Trabalho ou utilizou por um determinado período, informe as datas de uso para que tais informações sejam alimentadas automaticamente nos programas do eSocial.</p> <p>Caso não utilize Medicina e Segurança do Trabalho, mantenha as datas como default, 01/01/1800 a 01/01/1800, dessa forma nenhuma informação será considerada automaticamente, devendo incluir ou importar as informações para os programas</p>	Os campos de Data Início e Data Término serão inicializados com 01/01/1800 a 01/01/1800 , devendo ajustá-los caso queira considerar informações dos módulos Medicina e Segurança do Trabalho para o eSocial.
Usa ASO Produto Padrão		
Usa Atividades Produto Padrão		
Usa Condições Diferenciadas Trabalho		

	disponibilizados exclusivamente no processo do eSocial.	
Processo RAT	Código do processo administrativo ou judicial em que houve decisão/sentença favorável ao contribuinte modificando a alíquota RAT da empresa.	Este campo fica sempre desabilitado. Caso exista um processo judicial cadastrado na função Manutenção Processos Administrativos/Judiciais (FP0030) com utilização igual a Estabelecimento e, este esteja relacionado ao estabelecimento em questão e a aplicação seja RAT, o código/descrição do processo serão exibidos em tela.
Processo FAP	Código do processo administrativo ou judicial em que houve decisão/sentença favorável ao contribuinte modificando a alíquota FAP da empresa.	Este campo fica sempre desabilitado. Caso exista um processo judicial cadastrado na função Manutenção Processos Administrativos/Judiciais (FP0030) com utilização igual a Estabelecimento e, este esteja relacionado ao estabelecimento em questão e a aplicação seja FAP, o código/descrição do processo serão exibidos em tela.

Campos – Pasta S-1000 1:

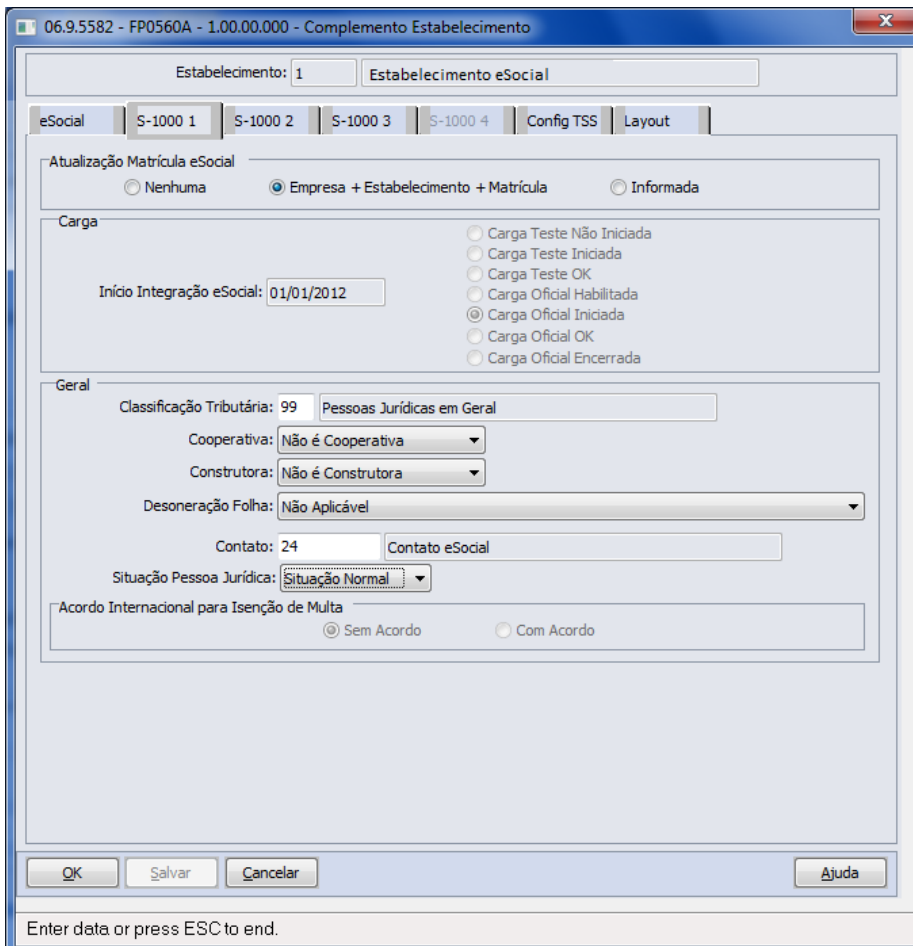

06.9.5582 - FP0560A - 1.00.00.000 - Complemento Estabelecimento

Estabelecimento: 1 Estabelecimento eSocial

eSocial S-1000 1 S-1000 2 S-1000 3 S-1000 4 Config TSS Layout

Atualização Matrícula eSocial
 Nenhuma Empresa + Estabelecimento + Matrícula Informada

Carga
 Carga Teste Não Iniciada
 Carga Teste Iniciada
 Carga Teste OK
 Carga Oficial Habilitada
 Carga Oficial Iniciada
 Carga Oficial OK
 Carga Oficial Encerrada

Início Integração eSocial: 01/01/2012

Geral
 Classificação Tributária: 99 Pessoas Jurídicas em Geral
 Cooperativa: Não é Cooperativa
 Construtora: Não é Construtora
 Desoneração Folha: Não Aplicável
 Contato: 24 Contato eSocial
 Situação Pessoa Jurídica: Situação Normal
 Acordo Internacional para Isenção de Multa
 Sem Acordo Com Acordo

OK Salvar Cancelar Ajuda

Enter data or press ESC to end.

Campo	Descrição	Validações/Regras
Atualização Matrícula eSocial	Indica como será efetuada a atualização da matrícula eSocial pelo sistema, para todas as empresas/estabelecimentos do empregador em questão: <ul style="list-style-type: none"> • Nenhuma. • Empresa + Estabelecimento + Matrícula. • Informada. 	Este campo somente fica habilitado enquanto não houver mensagem do arquivo S-2100 ou S-2200 gerada para o empregador em questão. Possui as seguintes opções: Nenhuma: indica que ainda não houve parametrização deste campo para o empregador. Empresa + Estabelecimento + Matrícula: indica que a matrícula eSocial será composta pela junção dos campos empresa, estabelecimento e matrícula do funcionário. Informada: indica que a matrícula eSocial deverá ser informada pelo usuário, não podendo se repetir para um único empregador.
Início Integração eSocial	Data em que iniciou a integração do empregador com o eSocial.	Sempre desabilitado. Esta data é preenchida com o primeiro dia do mês/ano base informado na execução do programa de carga (FP9840).
Status Carga	Indica o status da execução das cargas Teste e Oficial para o empregador: <ul style="list-style-type: none"> • Carga Teste Não Iniciada. • Carga Teste Iniciada. • Carga Teste OK. • Carga Oficial Habilitada. • Carga Oficial Iniciada. • Carga Oficial OK. • Carga Oficial Encerrada. 	Sempre desabilitado.
Classificação Tributária	Código da classificação tributária do empregador, conforme anexo I - tabela 3 do eSocial .	Não permite informação 0.
Cooperativa	Indica se o empregador é uma cooperativa: <ul style="list-style-type: none"> • Não é Cooperativa. • Cooperativa de Trabalho. • Cooperativa de Produção. • Outras Cooperativas. 	Não se aplica.
Construtora	Indica se o empregador é uma construtora:	Não se aplica.

	<ul style="list-style-type: none"> • Não é construtora. • Empresa construtora. 	
Indicativo Desoneração Folha	<p>Indicativo de desoneração da folha de pagamento, onde:</p> <p>1 - Não Aplicável.</p> <p>2 - Empresa enquadrada no Art. 14 da Lei 11.774/2008.</p> <p>3 - Empresa enquadrada nos art. 7º a 9º da Lei 12.546/2011, exceto aquelas enquadradas no Art. 14 da Lei 11.774/2008.</p>	<p>As opções [2] e [3] somente poderão ser selecionadas se a Classificação Tributária do empregador for [2] ou [3] ou [99].</p> <p>Quando a Classificação Tributária for diferente de [2] ou [3] ou [99], o Indicativo da Desoneração deverá ser [1] – Não aplicável.</p>
Contato	Código da pessoa física que representa o contato do empregador.	
Situação Pessoa Jurídica	<p>Indicativo de Situação Especial:</p> <ul style="list-style-type: none"> • Situação Normal. • Extinção. • Fusão. • Cisão. • Incorporação. 	Não se aplica.
Acordo Internacional para Isenção de Multa	<p>Sem Acordo.</p> <p>Com Acordo.</p>	Informações exclusivas de organismos internacionais e outras instituições extraterritoriais.

Notas:

As opções [2] e [3] somente poderão ser selecionadas se a Classificação Tributária do empregador for uma das opções abaixo:

2 – Empresas enquadradas no regime de tributação Simples com tributação previdenciária não substituída.

3 – Empresas enquadradas no regime de tributação Simples com tributação previdenciária substituída e não substituída.

99 – Pessoas Jurídicas em Geral.

Campos – Pasta S-1000 2:

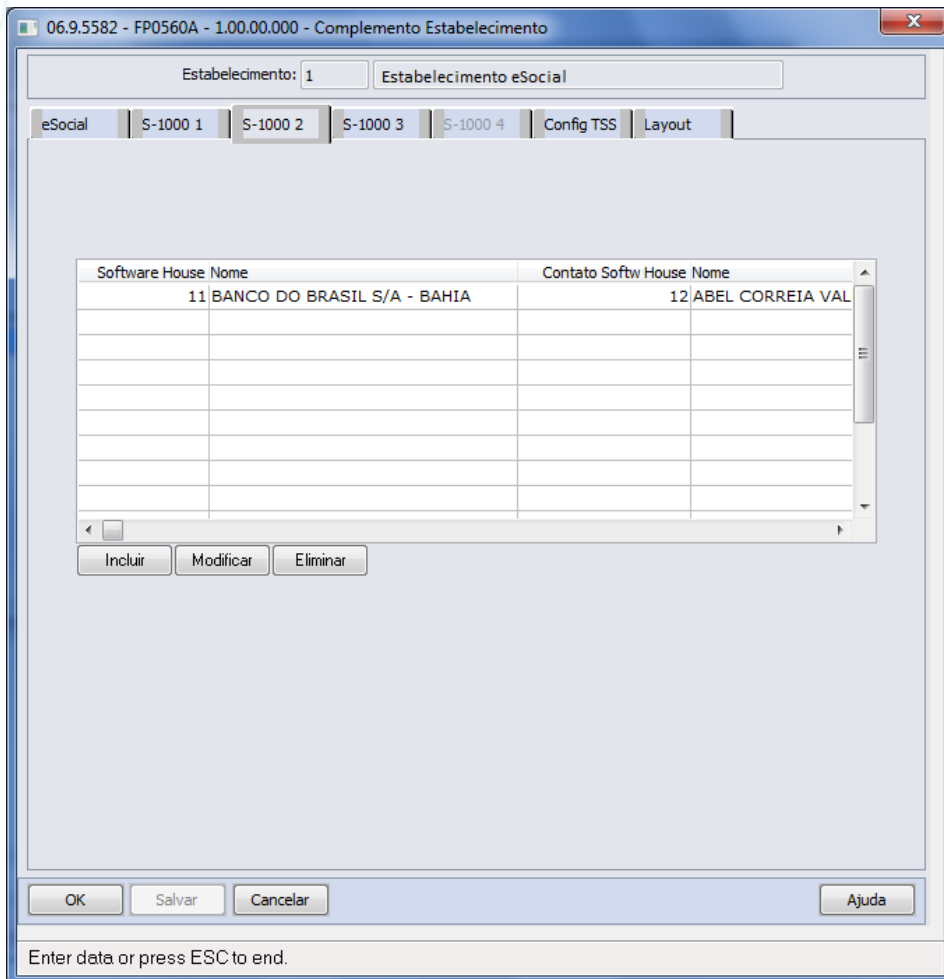

Por meio dos botões Incluir e Modificar, será acessada a tela **FP0560B – Manutenção Software House**:

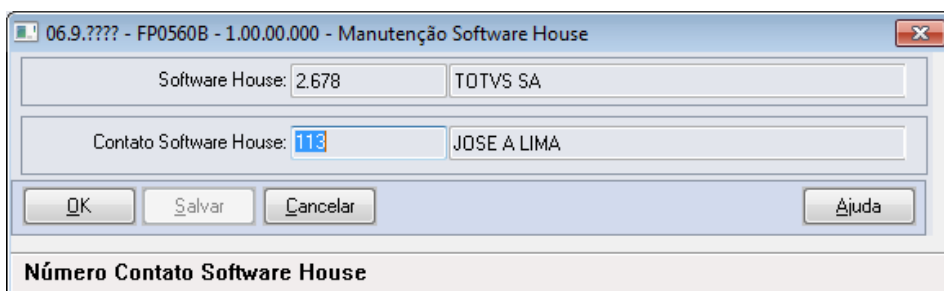

Campos:

Campo	Descrição	Validações/Regras
Software House	Número da Pessoa Jurídica referente à Software House do Empregador.	Obrigatório ser informado, e deve existir na função Manutenção Pessoa Jurídica (FP1420).
Contato	Número da Pessoa Física referente ao contato da Software House para o Empregador.	Obrigatório ser informado, e deve existir na função Manutenção Pessoa Física (FP1440).

Campos – Pasta S-1000 3:

06.9.5582 - FP0560A - 1.00.00.000 - Complemento Estabelecimento

Estabelecimento: 1 Estabelecimento eSocial

eSocial S-1000 1 S-1000 2 S-1000 3 S-1000 4 Config TSS Layout

Isenção

Certificado:

Emissão Certificado:

Vencimento Certificado:

Nr Protocolo Renovação:

Data Protocolo Renovação:

Ministério:

Página D.O.U.: 0

Publicação D.O.U.:

OK Salvar Cancelar Ajuda

Código Certificado Isenção

Campo	Descrição	Validações/Regras
Certificado	<p>Informar o:</p> <ul style="list-style-type: none"> • Número do Certificado de Entidade Beneficente de Assistência Social ou; • Número da portaria de concessão do Certificado ou; • Número da lei, no caso de concessão por meio de Lei específica. 	Deve ser informado quando a classificação tributária do empregador for igual 80 – Entidade Beneficente/Isenta.
Emissão Certificado	Data de Emissão do Certificado/publicação da Lei.	
Vencimento Certificado	Data de Vencimento do Certificado.	Não pode ser anterior à data de emissão do certificado.
Nr Protocolo Renovação	Número do protocolo de pedido de renovação.	
Data Protocolo Renovação	Data do protocolo de renovação.	
Ministério	<p>Identificação do Ministério/Lei que concedeu o Certificado:</p> <ul style="list-style-type: none"> • CNAS – Conselho Nacional de Assistência Social. • MEC – Ministério da Educação. • MS – Ministério da Saúde. • MDS – Ministério do Desenvolvimento Social e Combate à Fome. • LEI – Lei Específica. 	
Página D.O.U.	Número da página no Diário Oficial da União referente à publicação do documento de concessão do certificado.	
Publicação D.O.U.	Preencher com a data de publicação no Diário Oficial da União.	

Campos – Pasta S-1000 4:

06.9.5582 - FP0560A - 1.00.00.000 - Complemento Estabelecimento

Estabelecimento: 1 Estabelecimento eSocial

eSocial S-1000 1 S-1000 2 S-1000 3 S-1000 4 Config TSS Layout

Orção Público
NR SIAFI:

Possui Regime Próprio Previdência

UF:

Município: 0

Alíquota

	Perc Seq	Perc Ente	Perc Supl
<input type="checkbox"/> Servidor Ativo	0,00	0,00	0,00
<input type="checkbox"/> Aposentado	0,00	0,00	0,00
<input type="checkbox"/> Aposentado por Invalidez	0,00	0,00	0,00
<input type="checkbox"/> Pensionista	0,00	0,00	0,00
<input type="checkbox"/> Militar (Ativo ou Reformado)	0,00	0,00	0,00
<input type="checkbox"/> Segurado Diferenciado	0,00	0,00	0,00

Descrição:

Limite Remuneratório

	Valor Subteto	Idade
<input type="checkbox"/> Executivo	0,00	00
<input type="checkbox"/> Legislativo	0,00	00
<input type="checkbox"/> Judiciário	0,00	00
<input type="checkbox"/> Todos os Poderes	0,00	00

OK Salvar Cancelar Ajuda

Enter data or press ESC to end.

Campo	Descrição	Validações/Regras
NR SIAFI	Preencher com o número SIAFI - Sistema Integrado de Administração Financeira, caso seja órgão público usuário do sistema.	Não se aplica.
Possui Regime Próprio Previdência	Informar se o ente público possui Regime Próprio de Previdência Social - RPPS.	Não se aplica.
UF	Informar a Unidade de Federação do ente federativo.	Somente fica habilitado quando o campo Possui Regime Próprio de Previdência Social. Obrigatório ser informado.
Município	Informar o código do município do ente federativo, conforme tabela do IBGE.	Somente fica habilitado quando o campo Possui Regime Próprio de Previdência Social. Obrigatório ser informado.
Alíquota	Selecionar o tipo de público alvo para o qual a alíquota é aplicada. Opções: <ul style="list-style-type: none"> • Servidor Ativo 	Somente fica habilitado quando o campo Possui Regime Próprio de Previdência Social. Obrigatório ser informado pelo

	<ul style="list-style-type: none"> • Aposentado • Aposentado por Invalidez • Pensionista • Militar Ativo (e o Reformado) • Segurado Diferenciado 	menos um tipo de público alvo.
Descrição	Preencher com as informações referentes a lei específica para o enquadramento dos segurados diferenciados.	Obrigatório ser informado para o tipo de público alvo Segurado Diferenciado.
Perc Seg	Informar o percentual de alíquota de contribuição do segurado ou beneficiário para o RPPS.	Campo habilitado conforme o tipo de público alvo selecionado. Obrigatório ser informado.
Perc Ente	Informar o percentual de alíquota de contribuição normal do Ente Federativo para o RPPS.	Campo habilitado conforme o tipo de público alvo selecionado. Obrigatório ser informado para o tipo de público alvo selecionado.
Perc Supl	Informar o percentual de alíquota de contribuição suplementar do Ente Federativo para o RPPS (passivo atuarial).	Campo habilitado conforme o tipo de público alvo selecionado. Obrigatório ser informado.
Limite Remuneratório	Selecionar o poder a que se refere o subteto. Opções: <ul style="list-style-type: none"> • Executivo • Legislativo • Judiciário • Todos os Poderes 	Somente fica habilitado quando o campo Possui Regime Próprio de Previdência Social. Obrigatório ser informado pelo menos um tipo de poder.
Valor Subteto	Informar o valor do subteto do Ente Federativo, não ultrapassando o valor do teto geral.	Campo habilitado conforme o poder selecionado. Obrigatório ser informado.
Idade	Informar o número de anos (idade) correspondente a maioria dos dependentes para o Ente Federativo, declarados por legislação específica.	Campo habilitado conforme o poder selecionado. Obrigatório ser informado.

Notas:

Esta pasta somente fica habilitada quando a classificação tributária for igual a 85 – Ente Federativo, Órgãos da União, Autarquias e Fundações Públicas.

Campos – Pasta Config TSS:

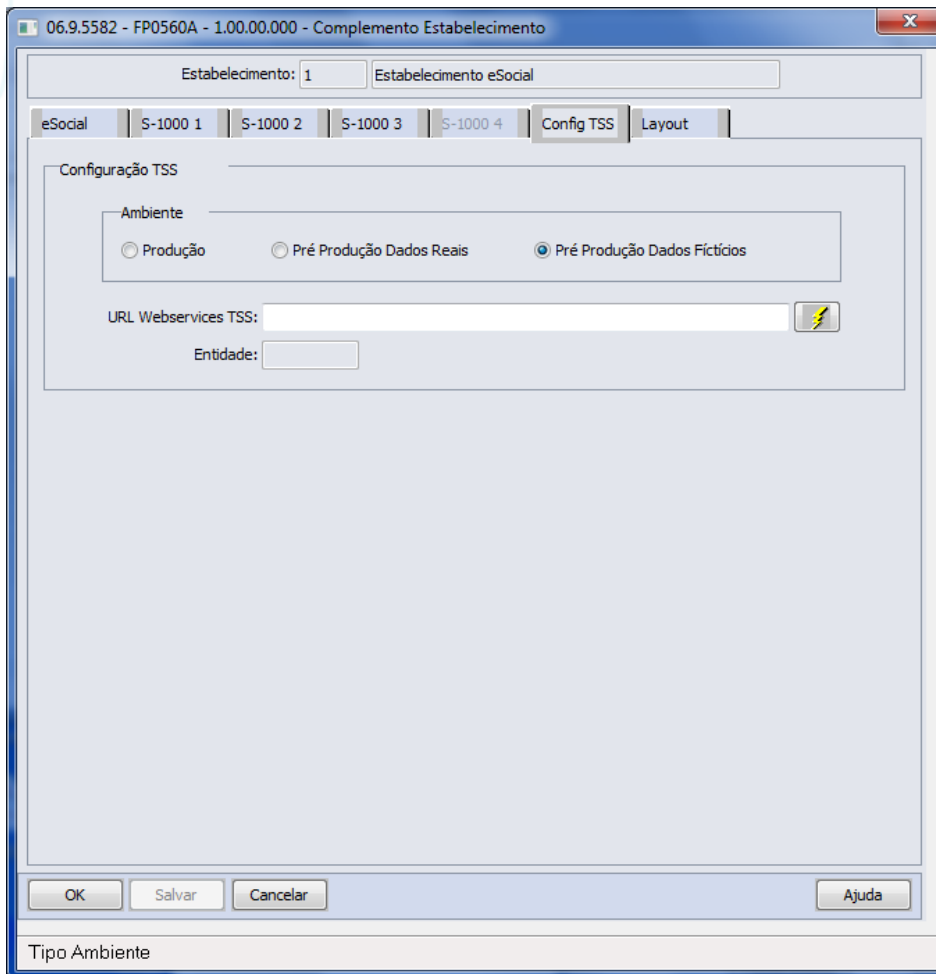

Campo	Descrição	Validações/Regras
Ambiente	Tipo de Ambiente: <ul style="list-style-type: none"> • Produção. • Pré Produção Dados Reais. • Pré Produção Dados Fictícios. 	Usuário define qual ambiente será conectado pelo Sincronizador.
URL Webservices TSS	URL Webservices TSS	Caso este campo seja informado, ao clicar no "OK" o programa conectará o serviço do TSS para criar a Entidade com informações relacionadas ao Empregador. Se houver algum erro neste processo, será exibida uma mensagem para o usuário e o processo será interrompido. Caso o campo URL esteja em branco, não é validado.
Botão Connect	Botão Connect	Este botão tem o objetivo de testar a conexão com a URL informada pelo usuário.
Entidade	Entidade	Campo Desabilitado. Este campo é preenchido automaticamente caso o a criação da Entidade no TSS ocorra com sucesso. Este campo é utilizado pelo integrado para enviar as mensagens XML para o governo.

E-Social

Campos – Pasta Layout:

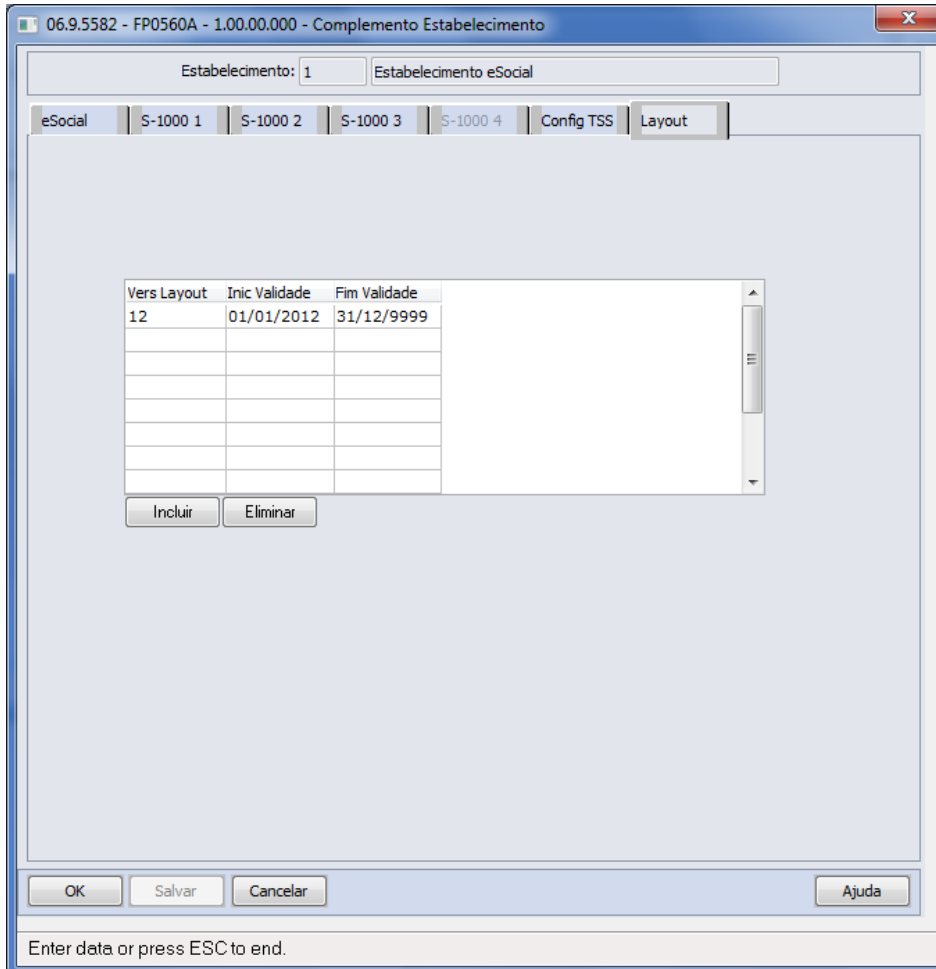

Vers Layout	Inic Validade	Fim Validade
12	01/01/2012	31/12/9999

Por meio do botão Incluir, será acessada a tela **FP0565E – Manutenção Versão Layout**:

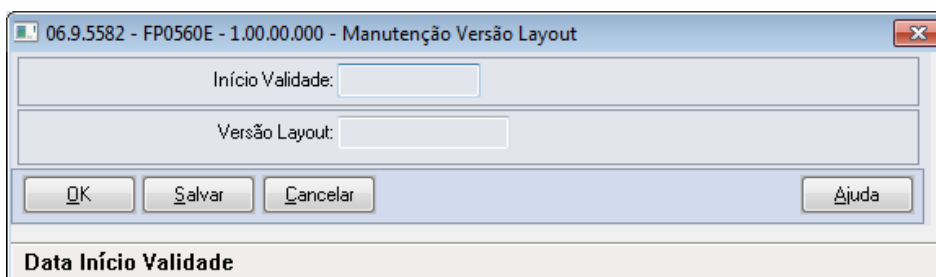

Campos:

Campo	Descrição	Validações/Regras
Versão do Layout	Código da Versão do Layout disponibilizada pelo governo no Manual de Orientação do eSocial (http://www.esocial.gov.br/)	Obrigatório informar um código do layout.
Início da Validade	Informar a data de início da validade do layout.	Não será permitido informar um registro com período inferior a um já existente.

E-Social

		Não será permitido informar um registro com o layout igual ao já cadastrado no período anterior ao informado.
Fim Validade	Este campo é atualizado automaticamente quando incluído um registro novo.	Para o registro que está sendo incluído o campo, será atualizado com a data 31/12/9999. Caso exista um registro anterior, a data fim de validade deste registro será atualizada considerando a data inicial do registro que está sendo incluído menos um dia.

Nota: As pastas **S-1000 1, S-1000 2, S-1000 3, S-1000 4, Config TSS e Layout** somente ficam habilitadas para o estabelecimento empregador.

Atenção

Ao configurar o uso da complementação do eSocial, será atualizada a tabela de Participantes, essa tabela reúne informações de Funcionários e Prestadores de Serviço, necessária para inclusão de informações obrigatórias no eSocial, como, por exemplo: novas funções para inclusão de ASO, CAT, Múltiplos Vínculos, entre outras.

Nessas telas será disponibilizado o novo botão para troca do tipo de participante (Funcionários ou Prestador Serviço) permitindo assim a navegação entre os registros por tipo de participante.

Importante: A tabela será atualizada somente com os funcionários nesse momento, visto que, a parte de prestadores de serviço será liberada em outra fase do projeto.

Função: FP1100 – Manutenção Motivos Estabilidade

Objetivo: Retirar o tratamento implementado no sistema para o envio das informações de estabilidade dos funcionários para o eSocial, visto que, de acordo com o novo layout essa informação não é mais solicitada.

Descrição: Foi retirado o botão que acessa o programa de complemento eSocial para os motivos de estabilidade.

Notas: Caso já tenha sido feito o relacionamento com os motivos de estabilidade do sistema com os motivos de estabilidade definidos pelo eSocial, não há necessidade de desfazer este processo. Esta informação será ignorada pelo sistema.

Os demais programas que efetuavam tratamento da estabilidade para o eSocial também foram alterados:

- FP9840 – Carga eSocial.
- FP9850 – Monitor eSocial.
- FP9860 – Sincronizador eSocial.

Função: FP0100 – Manutenção Unidades de Federação e Países

Objetivo: Permitir o complemento do cadastro de país com o código corresponde à tabela da Receita Federal do Brasil. Essa informação será utilizada na geração das mensagens destinadas ao eSocial, conforme layouts **S-2100 – Cadastramento Inicial do Vínculo, S-2220 – Alteração Dados Cadastrais e S-2600 – Trabalho Sem Vínculo de Emprego**.

Descrição: Por meio do botão eSocial, disponibilizado na função FP1420 – Manutenção Pessoa Jurídica para complemento das informações.

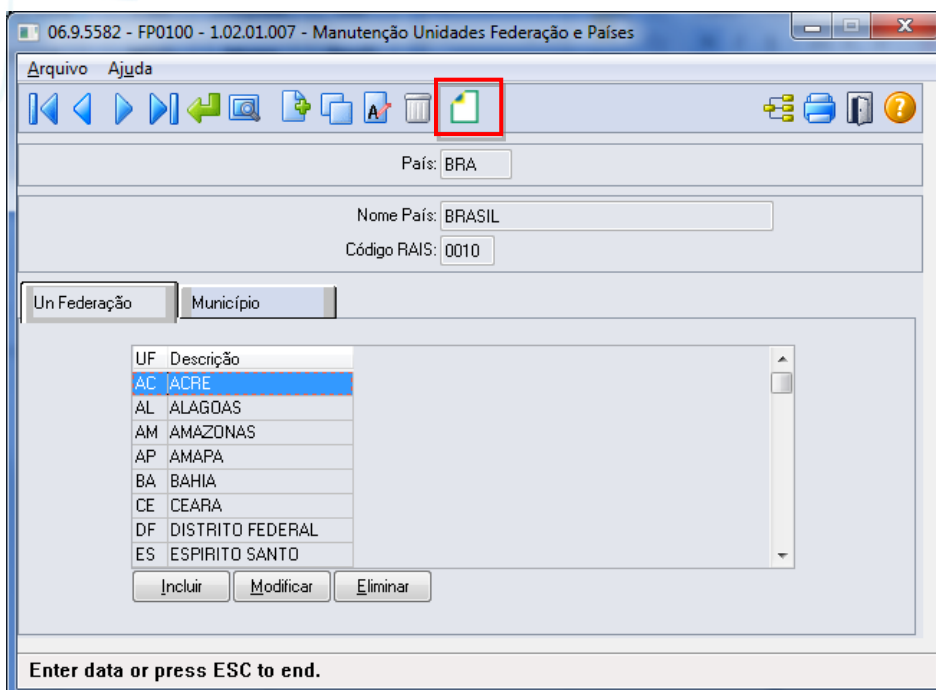

Por meio deste botão, será acessada a tela **FP0100C – Complemento País**:

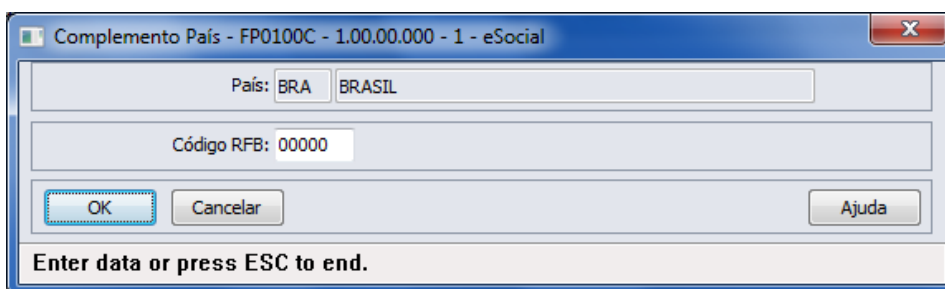

Campo:

Campo	Descrição	Validações/Regras
Código RFB	Código do país na Receita Federal do Brasil.	Deve ser um código válido, conforme anexo I - tabela 22 do eSocial.

Notas:

A tabela de código de país está disponível no site da receita:

<http://www.receita.fazenda.gov.br/TextConcat/Default.asp?Pos=33&Div=PessoaFisica/Espolio/2003/Orientacoes/>

O botão do eSocial ficará disponível nesse programa à medida que **pelo menos um estabelecimento da base de dados** esteja parametrizado como Complementos Habilitados para o eSocial (**FP0560**).

Função:

FP0100 – Manutenção Unidades Federação e Países – Cadastro Municípios

Objetivo:

Disponibilizar o cadastro de municípios, conforme tabela do IBGE.

Descrição:

Por meio da Pasta Município será possível visualizar, incluir, modificar ou eliminar os municípios da UF que está selecionada na pasta UN Federação.

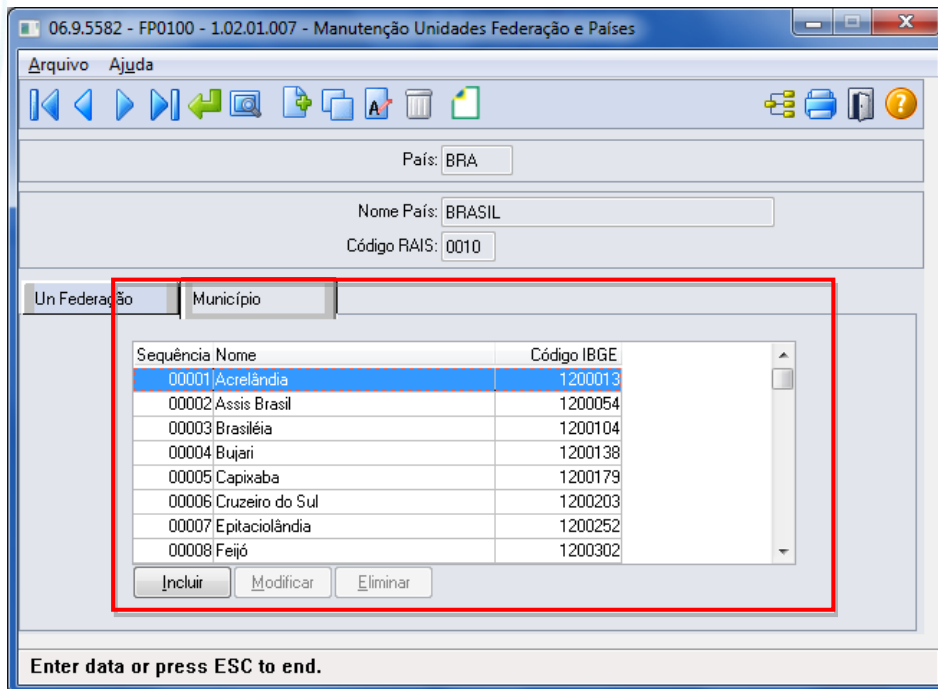

Sequência	Nome	Código IBGE
00001	Acrelândia	1200013
00002	Assis Brasil	1200054
00003	Brasília	1200104
00004	Bujari	1200138
00005	Capixaba	1200179
00006	Cruzeiro do Sul	1200203
00007	Epitaciolândia	1200252
00008	Feijó	1200302

Por meio dos botões Incluir e Modificar, será acessada a tela **FP0100D – Manutenção Municípios**:

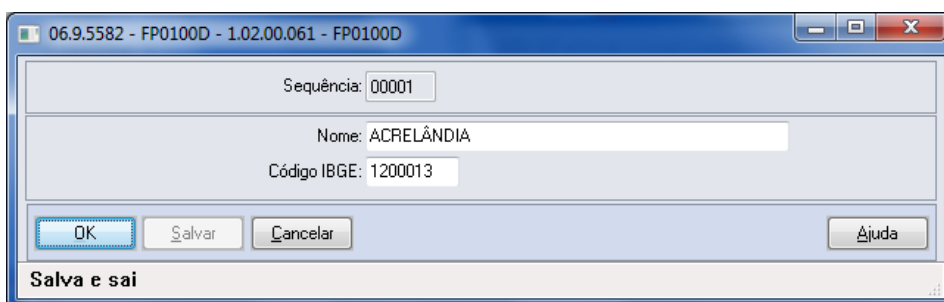

Campos:

Campo	Descrição	Validações/Regras
Sequência	Indica a sequência do município na tabela do sistema.	Fica sempre desabilitado e é calculado automaticamente pelo sistema.
Nome	Nome da cidade.	Não permite informação em branco.
Código IBGE	Código do município, conforme tabela do IBGE.	Não permite informação igual à '0000000'. Deve ser um código válido, conforme tabela do IBGE.

Notas:

A pasta Município fica habilitada somente para o país BRA.

Os municípios de todas as unidades de federação serão carregados por meio do arquivo **py00790.d**, para o qual deverá ser efetuado o processo de "load".

A tabela de código de municípios encontra-se disponível no site do IBGE: www.ibge.gov.br

Também está sendo liberado um programa de pesquisa para o cadastro de municípios, que estará disponível nas funções abaixo:

Função	Campo	Validações/Regras
FP1420 – Manutenção Pessoa Jurídica	Município, localizado na tela FP1420A – Complemento Pessoa Jurídica.	O município informado tem que existir no cadastro de municípios para o país e UF informados na pasta Básico da tela FP1420.
FP1440 – Manutenção Pessoa Física	Município, localizado na tela FP1440A – Complemento Pessoa Física, quadro Local Nascimento. Município, localizado na tela FP1440A – Complemento Pessoa Física, quadro Endereço.	O município de nascimento informado tem que existir no cadastro de municípios para o país e UF de nascimento informados na pasta Cadastral da tela FP1440. O município do endereço informado tem que existir no cadastro de municípios para o país e UF informados na pasta Endereço da tela FP1440.
FP0870 – Atualiza Tomador Serviço	Município, localizado na tela FP0870B – Complemento Tomador Serviço.	O município informado tem que existir no cadastro de municípios para o país e UF informados na pasta Básico da tela FP0870.
FP0030 – Manutenção Processos Administrativos/Judiciais	Município, localizado na tela principal do programa.	O município informado tem que existir no cadastro de municípios para o país e UF Vara informados na tela FP0030.
ST0701 – Acidentes Trabalho	Município, localizado na tela ST0701I – Complemento Acidente de Trabalho.	O município informado tem que existir no cadastro de municípios para o país e UF informados na tela ST0701I.
ST2080 – CAT eSocial	Município, localizado na tela ST2080A – Manutenção CAT eSocial, pasta Local. Município, localizado na tela ST2080B – Manutenção Testemunha.	O município informado tem que existir no cadastro de municípios para o país e UF informados na tela ST2080A. O município informado tem que existir no cadastro de municípios para o país e UF informados na tela ST2080B.

As funções **FP6600 – Importa Funcionários**, **FP6610 – Importa Funcionários Contratos Especiais** e **FP6650 – Importa Complemento eSocial** também foram alteradas para validar se o município de nascimento e o município de endereço informados no arquivo estão cadastrados na função Manutenção Unidades Federação e Países (FP0100).

Função:

FP1420 – Manutenção Pessoa Jurídica

Objetivo:

Permitir o complemento do cadastro de pessoa jurídica, informando o tipo de logradouro e o código do município, conforme tabela do IBGE. Essas informações serão utilizadas na geração das mensagens destinadas ao eSocial, conforme layout **S-1000 – Informações do Empregador/Contribuinte**.

Descrição:

Por meio do botão eSocial, disponibilizado na função Manutenção Pessoa Jurídica (FP1420), informar os dados complementares solicitados.

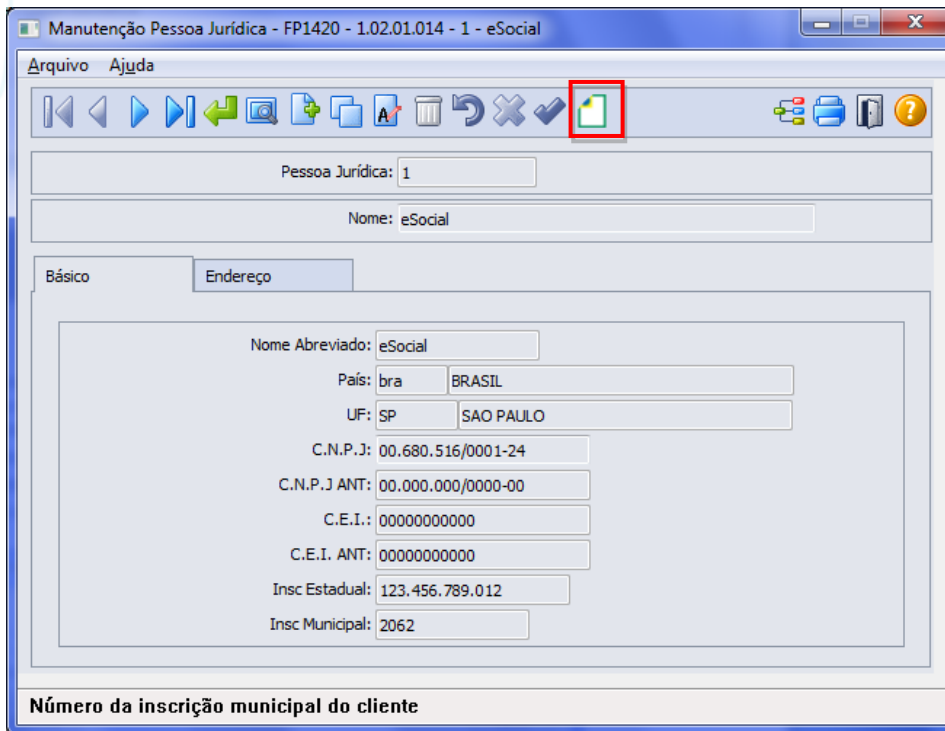

Manutenção Pessoa Jurídica - FP1420 - 1.02.01.014 - 1 - eSocial

Arquivo Ajuda

Pessoa Jurídica: 1

Nome: eSocial

Básico Endereço

Nome Abreviado: eSocial

País: bra BRASIL

UF: SP SAO PAULO

C.N.P.J: 00.680.516/0001-24

C.N.P.J ANT: 00.000.000/0000-00

C.E.I.: 00000000000

C.E.I. ANT: 00000000000

Insc Estadual: 123.456.789.012

Insc Municipal: 2062

Número da inscrição municipal do cliente

Ao clicar neste botão, será acessada a tela **FP1420A – Complemento Pessoa Jurídica**:

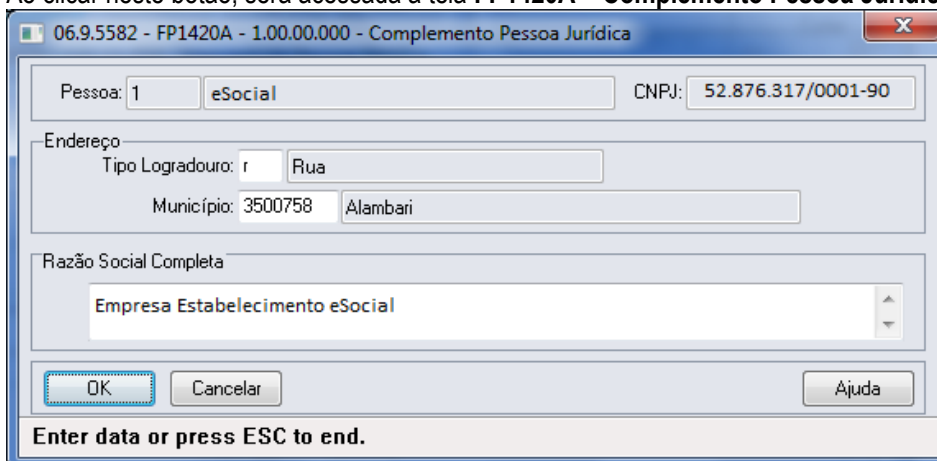

06.9.5582 - FP1420A - 1.00.00.000 - Complemento Pessoa Jurídica

Pessoa: 1 eSocial CNPJ: 52.876.317/0001-90

Endereço

Tipo Logradouro: r Rua

Município: 3500758 Alambari

Razão Social Completa

Empresa Estabelecimento eSocial

OK Cancelar Ajuda

Enter data or press ESC to end.

Campos:

Campo	Descrição	Validações/Regras
Tipo Logradouro	Código do tipo de logradouro (rua, avenida, entre outros).	Código válido, conforme anexo I - tabela 20 do eSocial.
Município	Código do município do endereço do estabelecimento.	O município informado tem que existir no cadastro de municípios para o país e UF informados na pasta Básico da tela FP1420.
Razão Social Completa	Campo para informar a razão social completa da pessoa jurídica. Este campo será enviado ao governo como nome completo do estabelecimento empregador; e também como nome completo da instituição de ensino e agente integrador.	Poderá ser informado até 115 caracteres.

Notas:

A tabela de código de municípios encontra-se disponível no site do IBGE: www.ibge.gov.br
 O botão do eSocial ficará disponível nesse programa à medida que **pelo menos um estabelecimento da base de dados** esteja parametrizado como Complementos Habilitados para o eSocial (FP0560).

Função:

FP0030 – Manutenção Processos Administrativos/Judiciais

Objetivo:

Permitir o cadastro dos processos administrativos e judiciais que tramitam na Justiça. Essas informações serão utilizadas na geração das mensagens destinadas ao eSocial, conforme layout **S-1070 – Tabela de Processos Administrativos/Judiciais**.

Pré-requisito:

FP0560 – Estabelecimento - campo **Complementos Habilitados** para pelo menos um estabelecimento da base de dados.

Descrição:

O programa somente estará disponível para cadastro depois da parametrização do uso do eSocial, caso contrário, o programa não será acessado, exibindo a mensagem durante o acesso.

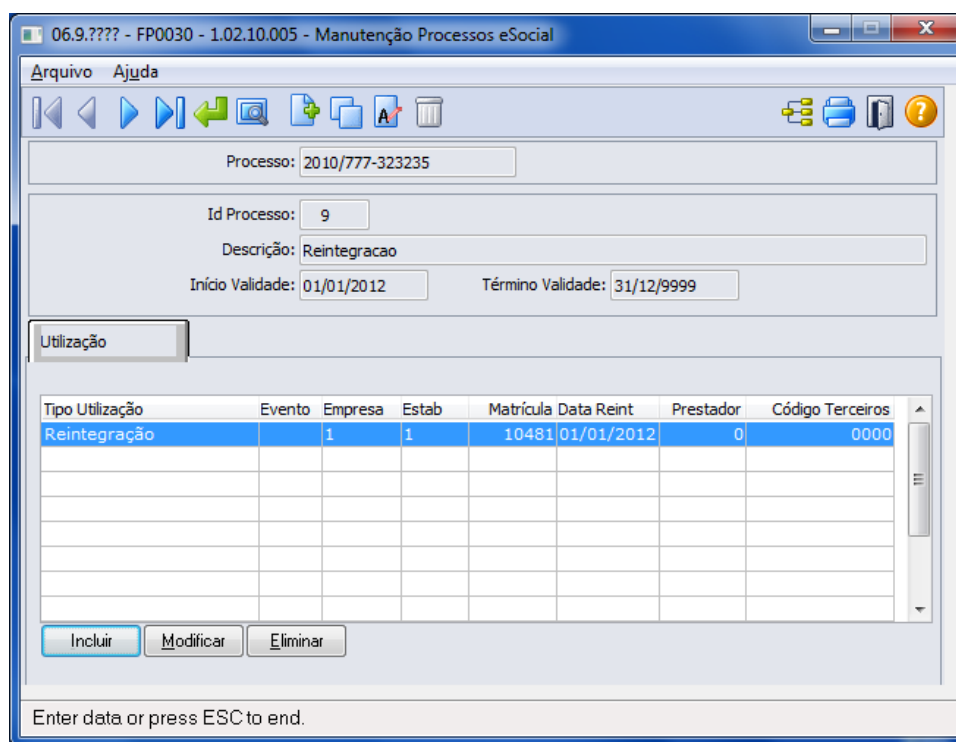

Ao clicar nos botões Incluir, Copiar e Alterar que estão localizados na parte superior da tela, será acessada a tela **FP0030A – Atualiza Processos Administrativos/Judiciais**:

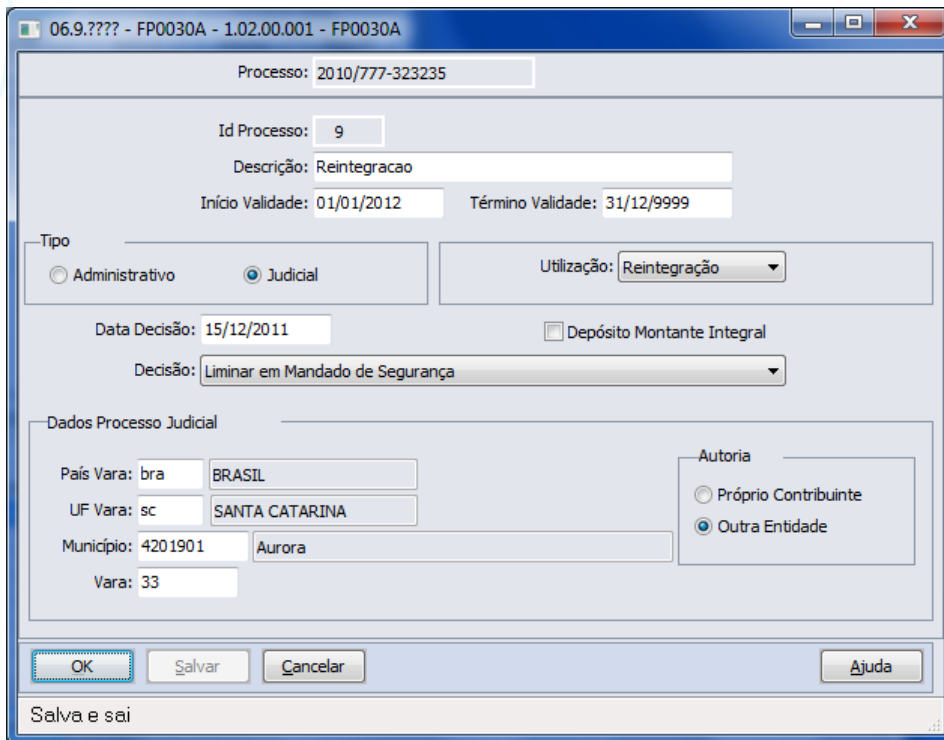

06.9.???? - FP0030A - 1.02.00.001 - FP0030A

Processo: 2010/777-323235

Id Processo: 9

Descrição: Reintegracao

Início Validade: 01/01/2012 Término Validade: 31/12/9999

Tipo
 Administrativo Judicial Utilização: Reintegração

Data Decisão: 15/12/2011 Depósito Montante Integral

Decisão: Liminar em Mandado de Segurança

Dados Processo Judicial

País Vara: bra BRASIL

UF Vara: sc SANTA CATARINA

Município: 4201901 Aurora

Vara: 33

Autoria
 Próprio Contribuinte Outra Entidade

OK Salvar Cancelar Ajuda

Salva e sai

Campos:

Campo	Descrição	Validações/Regras
Processo	Número do processo que tramita na Justiça.	Não permite informação em branco.
Id Processo	Código sequencial do processo.	Gerado automaticamente pelo programa.
Descrição	Descrição resumida do processo.	Não permite informação em branco.
Início Validade	Data de início da validade do processo.	Não permite informação em branco.
Término Validade	Data de término da validade do processo.	Não permite informação em branco.
Tipo	<ul style="list-style-type: none"> Administrativo. Judicial. 	Conforme o tipo de processo, alguns campos serão habilitados para preenchimento.
Utilização	<p>Evento: processos referentes à suspensão da incidência de INSS, FGTS, IRRF e Contribuição Sindical dos eventos.</p> <p>Estabelecimento: processos referentes às alíquotas de FAP, RAT e contribuições destinadas a outras entidades, quando ocorre a existência de processo favorável ao contribuinte, modificando a alíquota de FAP, RAT e/ou Terceiros para recolhimento.</p> <p>Funcionário: processos utilizados para:</p> <ul style="list-style-type: none"> Indicar o alvará judicial na contratação de menores de 14 anos ou maiores de 14 anos e menores de 16 anos quando a categoria for diferente de 103 – Aprendiz. Suspensão de recolhimento de IRRF e/ou Contribuição Previdenciária do funcionário. 	Os processos serão liberados para consultas nos programas de Estabelecimento, Eventos, Funcionários, e Reintegração, conforme a informação contida nesse campo.

	<p>Reintegração: processo utilizado para identificar a reintegração de funcionários desligados quando esta ocorrer por determinação Judicial.</p> <p>Notas: processo utilizado para suspensão de recolhimento de determinados impostos referente às notas fiscais de serviços tomados e prestados.</p> <p>Autônomos: processo utilizado para suspensão de recolhimento de IRRF e/ou Contribuição Previdenciária do autônomo.</p>	
Data Sentença/Decisão	Data da decisão, sentença ou despacho administrativo.	Não permite informação em branco.
Depósito Montante	Informar se o depósito foi realizado no valor montante integral ou não.	Não se aplica.
Decisão	<p>Indicativo da decisão do processo:</p> <p>01 - Liminar em Mandado de Segurança. 02 - Depósito Judicial no montante integral. 03 - Antecipação de Tutela. 04 - Liminar em Medida Cautelar. 05 - Depósito Administrativo no Montante Integral. 08 - Sentença em Mandado de Segurança Favorável ao Contribuinte. 09 - Sentença em Ação Ordinária Favorável ao Contribuinte e Confirmada pelo TRF. 10 - Acórdão do TRF Favorável ao Contribuinte. 11 - Acórdão do STJ em Recurso Especial Favorável ao Contribuinte. 12 - Acórdão do STF em Recurso Extraordinário Favorável ao Contribuinte. 13 - Sentença 1ª instância não transitada em julgado com efeito suspensivo. 14 - Contestação Administrativa FAP. 90 - Decisão Definitiva a favor do contribuinte (Transitada em Julgado). 91 - Solução de Consulta Interna da RFB. 92 - Sem suspensão da exigibilidade.</p>	<p>Se Tipo Processo = Administrativo, o indicativo de decisão somente pode ser igual a [05, 14, 90, 91, 92].</p> <p>Se Tipo Processo = Judicial, o indicativo de decisão deve ser igual a [01, 02, 03, 04, 08, 09, 10, 11, 12, 13, 90, 92]</p>
País/Vara	País onde o processo está tramitando.	Habilitado somente para processos do tipo Judicial.
UF Vara	Unidade de federação da seção judiciária do processo.	Habilitado somente para processos do tipo Judicial.
Município	Código do município onde está tramitando o processo.	Habilitado somente para processos do tipo Judicial.
Vara	Código de identificação da vara do processo.	Habilitado somente para processos do tipo Judicial.
Autoria	Autor da ação do processo:	Habilitado somente para processos do

- Próprio Contribuinte.
 - Outra Entidade.
- tipo Judicial.

Pasta Utilização: Por meio desta pasta, será feito o relacionamento dos processos com eventos, estabelecimentos, funcionários, reintegração, e autônomos.

Relacionamento com Eventos

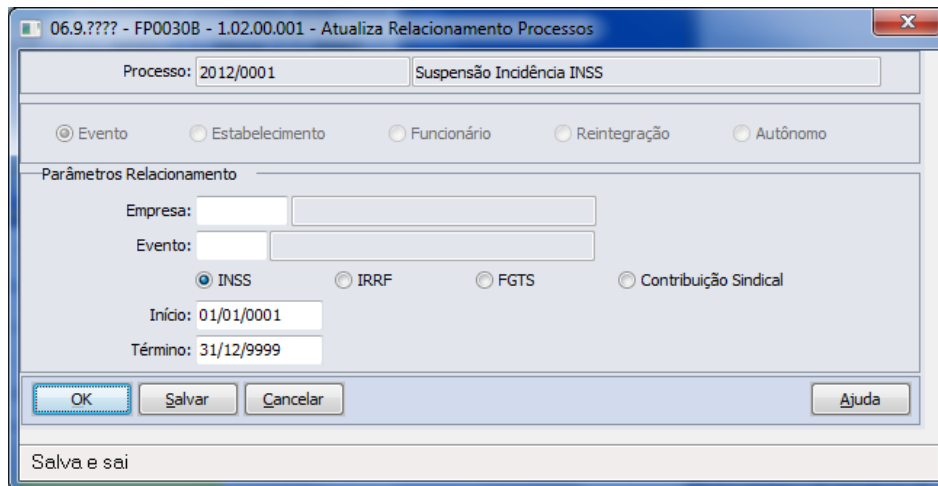

Campos:

Campo	Descrição	Validações/Regras
Processo	Número do processo que tramita na Justiça.	Não se aplica
Utilização	Utilização do Processo. Contém as seguintes opções: <ul style="list-style-type: none"> • Evento. • Estabelecimento. • Funcionário. • Reintegração. • Autônomo. 	Fica desabilitado e demonstra a utilização informada no cadastro do processo.
Empresa	Código da empresa para a qual o processo será relacionado.	<p>Quando não utiliza eventos por empresa: - este campo fica desabilitado e com o valor '*'. Isto significa que, para todos os empregadores da base de dados a mensagem da tabela de rubricas será gerada informando que o evento em questão possui incidência suspensa.</p> <p>Quando utiliza eventos por empresa: - este campo fica habilitado, podendo:</p> <ol style="list-style-type: none"> 1) Ser informado *: Isto significa que, para todos os empregadores da base de dados a mensagem da tabela de rubricas será gerada informando que o evento em questão possui incidência suspensa, desde que as informações

		<p>deste evento no programa FP0024 sejam iguais às do mesmo evento no programa FP0020.</p> <p>2) Ser especificado um código de empresa: Isto significa que, para o empregador da empresa informada a mensagem da tabela de rubricas será gerada informando que o evento em questão possui incidência suspensa.</p> <p>OBS: neste caso, é efetuada a atualização do evento da empresa informada, indicando que ele está diferente do mesmo evento no programa FP0020.</p>
Evento	Código do evento para o qual o processo será relacionado.	É obrigatório ser informado.
Aplicação	Indica qual o tributo que teve seu recolhimento suspenso pela decisão/sentença do processo. Contém as seguintes opções: <ul style="list-style-type: none"> • INSS • IRRF • FGTS • Contribuição Sindical 	Não se aplica.
Início	Data em que o processo passou a ser válido para a empresa/evento.	É obrigatório ser informada.
Término	Data em que o processo deixou de ser válido para a empresa/evento.	É obrigatório ser informada.

Relacionamento com Estabelecimento

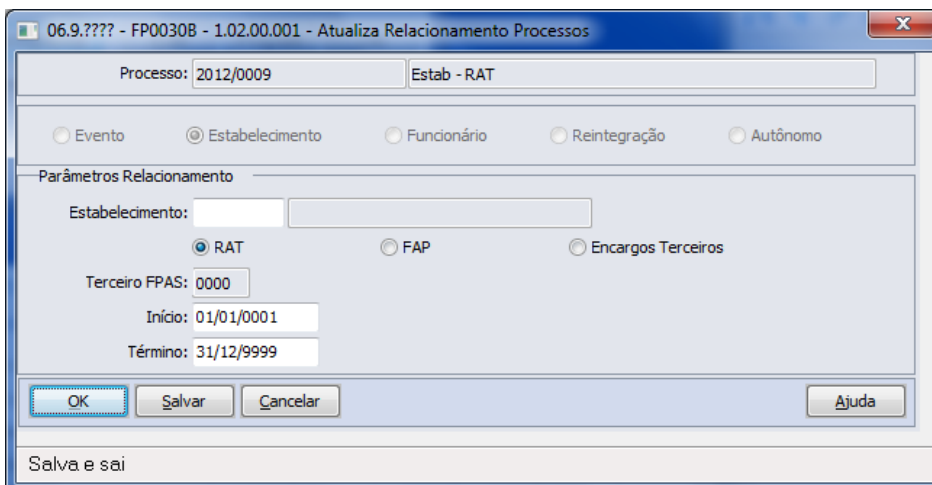

Campos:

Campo	Descrição	Validações/Regras
Processo	Número do processo que tramita na Justiça.	Não se aplica
Utilização	Utilização do Processo. Contém as seguintes opções: <ul style="list-style-type: none"> • Evento • Estabelecimento • Funcionário • Reintegração • Autônomo 	Fica desabilitado e demonstra a utilização informada no cadastro do processo.
Estabelecimento	Código do estabelecimento para o qual o processo será relacionado.	É obrigatório ser informado.
Aplicação	Indica qual o tributo que teve sua alíquota alterada pela decisão/sentença do processo. Contém as seguintes opções: <ul style="list-style-type: none"> • RAT • FAP • Encargos Terceiros 	Não se aplica.
Terceiro	Código que representa a entidade para a qual o estabelecimento possui processo judicial com sentença/decisão favorável ao contribuinte, relativo às contribuições destinadas a outras Entidades e Fundos.	Fica habilitado somente quando for selecionada a opção Encargo Terceiros, sendo obrigatório ser informado.
Início	Data em que o processo passou a ser válido para o estabelecimento.	É obrigatório ser informada.
Término	Data em que o processo deixou de ser válido para o estabelecimento.	É obrigatório ser informada.

Relacionamento com Funcionários

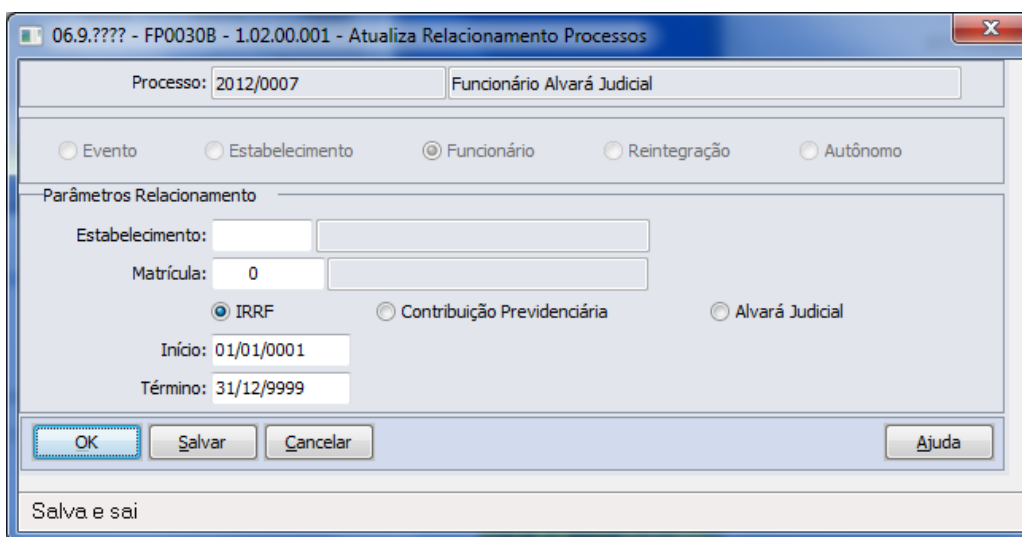

06.9.???? - FP0030B - 1.02.00.001 - Atualiza Relacionamento Processos

Processo: 2012/0007 Funcionário Alvará Judicial

Evento
 Estabelecimento
 Funcionário
 Reintegração
 Autônomo

Parâmetros Relacionamento

Estabelecimento:

Matrícula: 0

IRRF
 Contribuição Previdenciária
 Alvará Judicial

Início: 01/01/0001

Término: 31/12/9999

OK Salvar Cancelar Ajuda

Salva e sai

E-Social

Campos:

Campo	Descrição	Validações/Regras
Processo	Número do processo que tramita na Justiça.	Não se aplica
Utilização	Utilização do Processo. Contém as seguintes opções: <ul style="list-style-type: none"> • Evento • Estabelecimento • Funcionário • Reintegração • Autônomo 	Fica desabilitado e demonstra a utilização informada no cadastro do processo.
Estabelecimento	Código do estabelecimento para o qual o processo será relacionado.	É obrigatório ser informado.
Funcionário	Matrícula do funcionário para o qual o processo será relacionado.	É obrigatório ser informado.
Aplicação	Pode indicar: <ul style="list-style-type: none"> • A suspensão de recolhimento de IRRF e/ou Contribuição Previdenciária do funcionário; ou • O alvará judicial na contratação de menores de 14 anos ou maiores de 14 anos e menores de 16 anos quando a categoria for diferente de 103 – Aprendiz. Possui as seguintes opções: <ul style="list-style-type: none"> • IRRF • Contribuição Previdenciária • Alvará Judicial 	Não se aplica.
Início	Data em que o processo passou a ser válido para o funcionário.	É obrigatório ser informada.
Término	Data em que o processo deixou de ser válido para o funcionário.	É obrigatório ser informada.

Relacionamento com Reintegração

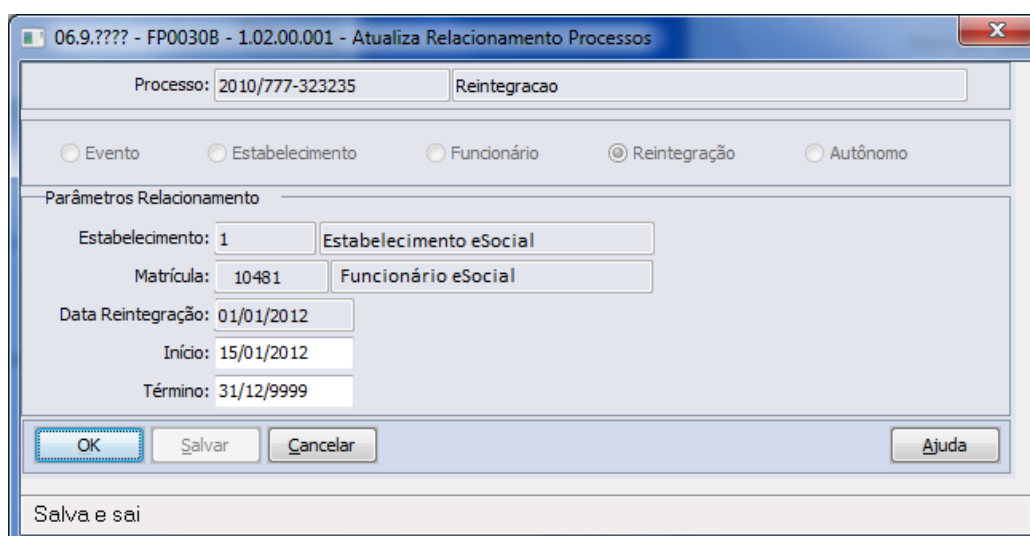

06.9.???? - FP0030B - 1.02.00.001 - Atualiza Relacionamento Processos

Processo: 2010/777-323235 Reintegracao

Evento
 Estabelecimento
 Funcionário
 Reintegração
 Autônomo

Parâmetros Relacionamento

Estabelecimento: 1 Estabelecimento eSocial

Matrícula: 10481 Funcionário eSocial

Data Reintegração: 01/01/2012

Início: 15/01/2012

Término: 31/12/9999

OK Salvar Cancelar Ajuda

Salva e sai

E-Social

Campos:

Campo	Descrição	Validações/Regras
Processo	Número do processo que tramita na Justiça.	Não se aplica
Utilização	Utilização do Processo. Contém as seguintes opções: <ul style="list-style-type: none"> • Evento • Estabelecimento • Funcionário • Reintegração • Autônomo 	Fica desabilitado e demonstra a utilização informada no cadastro do processo.
Estabelecimento	Código do estabelecimento para o qual o processo está relacionado.	Não se aplica.
Funcionário	Matrícula do funcionário para o qual o processo está relacionado.	Não se aplica.
Data Reintegração	Data em que ocorreu a reintegração do funcionário.	Não se aplica.
Início	Data em que o processo passou a ser válido para o funcionário.	É obrigatório ser informada.
Término	Data em que o processo deixou de ser válido para o funcionário.	É obrigatório ser informada.

Notas:

O programa permite apenas a alteração das datas de início e término do relacionamento do processo para um funcionário reintegrado.

A inclusão do relacionamento somente pode ser efetuada por meio dos programas FR5240 – Reintegração de Funcionários e FR5250 – Funcionários Reintegrados.

A eliminação do relacionamento somente pode ser efetuada por intermédio do programa FR5250 – Funcionários Reintegrados, alterando-se o tipo de reintegração, caso necessário.

Relacionamento com Autônomo

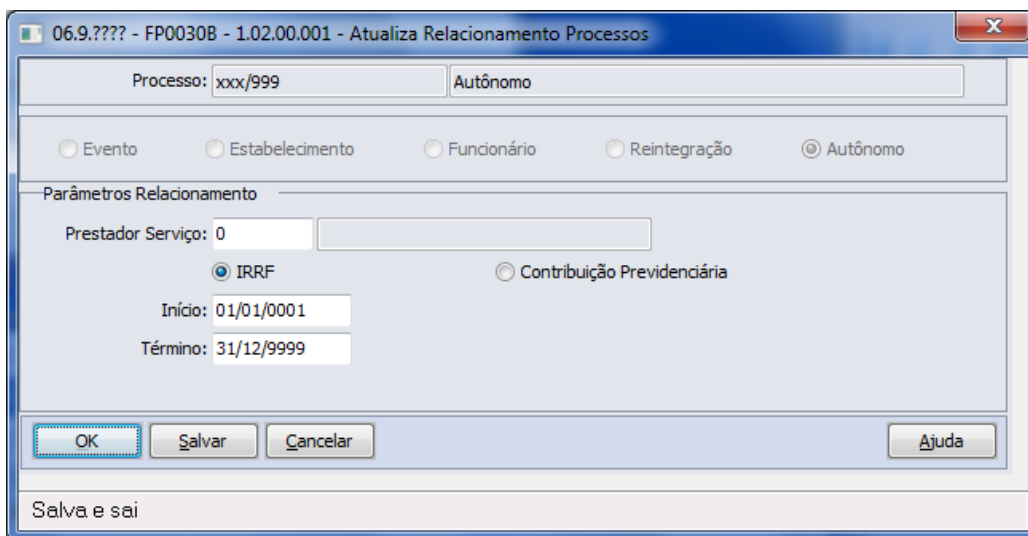

06.9.???? - FP0030B - 1.02.00.001 - Atualiza Relacionamento Processos

Processo: xxx/999 Autônomo

Evento
 Estabelecimento
 Funcionário
 Reintegração
 Autônomo

Parâmetros Relacionamento

Prestador Serviço: 0

IRRF
 Contribuição Previdenciária

Início: 01/01/0001

Término: 31/12/9999

OK Salvar Cancelar Ajuda

Salva e sai

E-Social

Campos:

Campo	Descrição	Validações/Regras
Processo	Número do processo que tramita na Justiça.	Não se aplica
Utilização	Utilização do Processo. Contém as seguintes opções: <ul style="list-style-type: none"> • Evento. • Estabelecimento. • Funcionário. • Reintegração. • Autônomo. 	Fica desabilitado e demonstra a utilização informada no cadastro do processo.
Autônomo	Matrícula do prestador de serviço pessoa física para o qual o processo será relacionado.	É obrigatório ser informado.
Aplicação	Indica qual o tributo que teve seu recolhimento suspenso pela decisão/sentença do processo. Contém as seguintes opções: <ul style="list-style-type: none"> • IRRF. • Contribuição Previdenciária. 	Não se aplica.
Início	Data em que o processo passou a ser válido para o autônomo.	É obrigatório ser informada.
Término	Data em que o processo deixou de ser válido para o autônomo.	É obrigatório ser informada.

Notas:

- Os processos que já haviam sido relacionados nos programas FP0560, FP0020, FP0024, FP1500, FP1510, FR5240 e FR5250 serão carregados automaticamente para o programa FP0030 quando ocorrer a 1ª execução deste programa após a atualização da versão 12.1.3.
- Para os processos com utilização igual a Notas, não é permitido efetuar relacionamentos.

Função:

FP0033 – Manutenção de Empregador do Processo

Objetivo:

Permitir o cadastro de empregadores para o processo do tipo “Notas”. Essas informações serão utilizadas na geração das mensagens destinadas ao eSocial, conforme layout **S-1070 – Tabela de Processos Administrativos/Judiciais**.

Pré-requisito:

Processos com utilização igual a “Nota” cadastrados no FP0030 – Manutenção Processos Administrativos/Judiciais.

Descrição:

Essa funcionalidade deverá ser utilizada por empresas que possuem processos judiciais relativos a contribuições previdenciárias, que deverão ser enviados nos arquivos provenientes de sistemas externos, S-1310, S-1320, S-1330, S-1350, S-1360, S-1370.

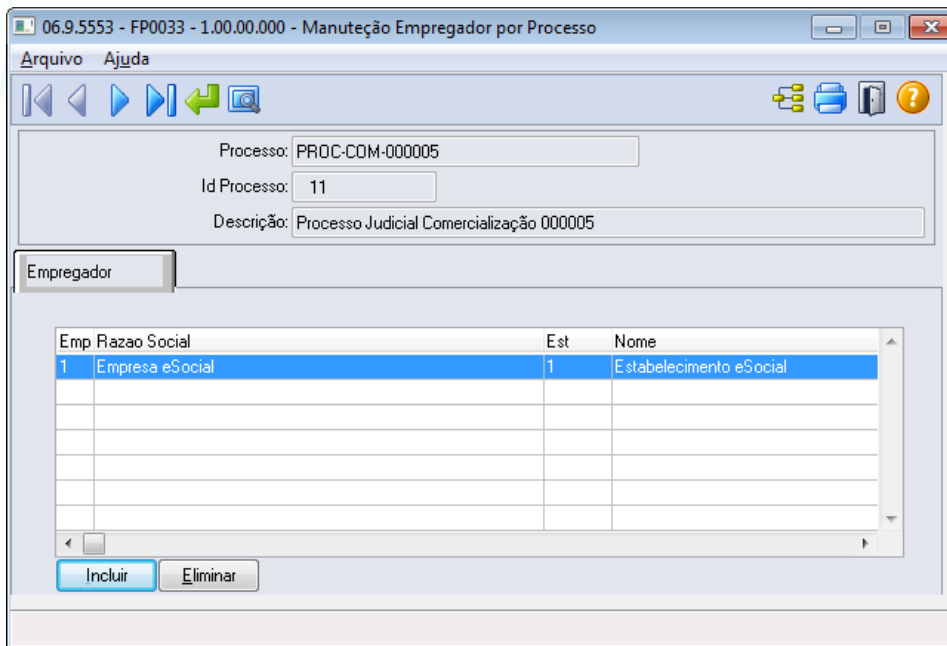

Campos que deverão ser informados no cadastro da pasta Empregador:

Informação	Tabela	Regras
Empresa	Sped_rh_estab	Empresa relativo ao empregador
Estabelecimento	Sped_rh_estab	Estabelecimento relativo ao empregador

Notas:

É necessário realizar o cadastro do empregador para o processo antes de realizar a importação de mensagens XML por meio do programa FP9870, para que a informação do processo seja enviada para o eSocial antes dos arquivos importados de sistemas externos.

Função:

FP0020 – Manutenção Eventos Analíticos

Função:

FP0024 – Eventos por Empresa

Objetivo:

Complementar o cadastro dos eventos analíticos com as informações exigidas nos arquivos do eSocial e determinar a rubrica correspondente à tabela liberada pelo Governo e seus respectivos processos referente suspensão de recolhimentos. Essas informações serão utilizadas na geração das mensagens destinadas ao eSocial, conforme layout **S-1010 Tabela de Rubricas**.

Descrição:

Por meio do botão eSocial, disponibilizado na função Manutenção Eventos Analíticos (FP0020) e Manutenção Eventos por Empresa (FP0024), para empresas que utilizam essa rotina, informar os dados complementares solicitados.

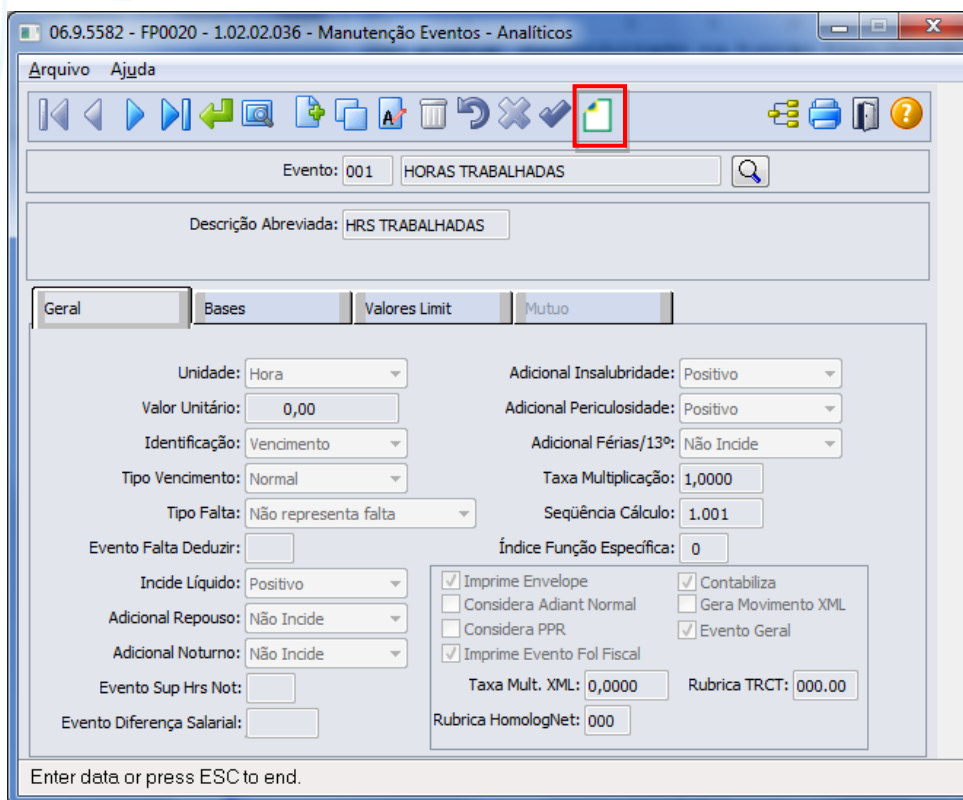

06.9.5582 - FP0020 - 1.02.02.036 - Manutenção Eventos - Analíticos

Arquivo Ajuda

Evento: 001 HORAS TRABALHADAS

Descrição Abreviada: HRS TRABALHADAS

Unidade: Hora

Valor Unitário: 0,00

Identificação: Vencimento

Tipo Vencimento: Normal

Tipo Falta: Não representa falta

Evento Falta Deduzir:

Incidência Líquido: Positivo

Adicional Repouso: Não Incide

Adicional Noturno: Não Incide

Evento Sup Hrs Not:

Evento Diferença Salarial:

Adicional Insalubridade: Positivo

Adicional Periculosidade: Positivo

Adicional Férias/13º: Não Incide

Taxa Multiplicação: 1,0000

Seqüência Cálculo: 1.001

Índice Função Específica: 0

Imprime Envelope

Considera Adiant Normal

Considera PPR

Imprime Evento Fol Fiscal

Contabiliza

Gera Movimento XML

Evento Geral

Taxa Mult. XML: 0,0000

Rubrica HomologNet: 000

Rubrica TRCT: 000.00

Enter data or press ESC to end.

Ao clicar neste botão, será acessada a tela **FP0020C – Complemento Evento Analítico**:

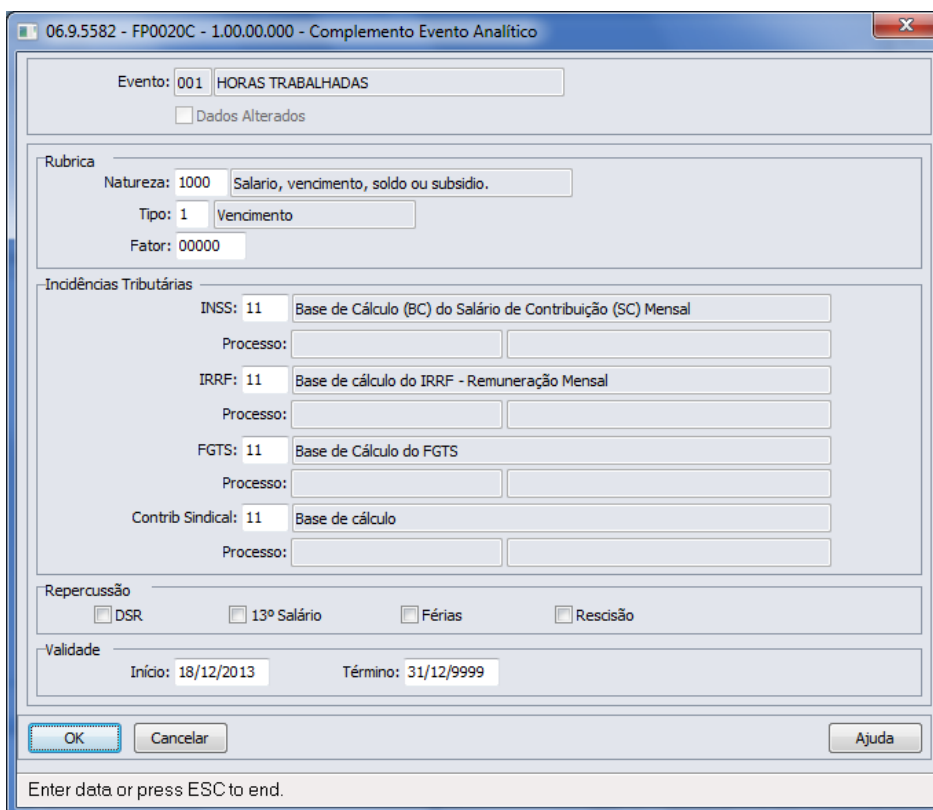

06.9.5582 - FP0020C - 1.00.00.000 - Complemento Evento Analítico

Evento: 001 HORAS TRABALHADAS

Dados Alterados

Rubrica

Natureza: 1000 Salario, vencimento, soldo ou subsidio.

Tipo: 1 Vencimento

Fator: 00000

Incidências Tributárias

INSS: 11 Base de Cálculo (BC) do Salário de Contribuição (SC) Mensal

Processo:

IRRF: 11 Base de cálculo do IRRF - Remuneração Mensal

Processo:

FGTS: 11 Base de Cálculo do FGTS

Processo:

Contrib Sindical: 11 Base de cálculo

Processo:

Repercussão

DSR 13º Salário Férias Rescisão

Validade

Início: 18/12/2013 Término: 31/12/9999

OK Cancelar Ajuda

Enter data or press ESC to end.

Campos:

Campo	Descrição	Validações/Regras
Dados Alterados	Indica se algum dos campos desta tabela foi alterado depois de ter sido efetuada a carga do complementado evento, quando da informação do empregador na função Manutenção Parâmetro Empresa RH.	Sempre desabilitado
Natureza	Código da Natureza do evento, conforme anexo I - tabela 3 do eSocial.	Caso o evento não necessite ser enviado ao eSocial, informar 0000 – Não Enviar para o eSocial.
Tipo	Indicativo do tipo de rubrica: <ul style="list-style-type: none"> • 1 – Provento. • 2 – Desconto. • 3 – Informativa. • 4 – Informativa Dedutora. 	Aceita somente os valores 1, 2, 3 ou 4.
Fator	Informar o fator, percentual, entre outros, da rubrica, quando necessário.	Não se aplica.
INSS	Código da incidência tributária da rubrica para a Previdência Social: <ul style="list-style-type: none"> • 00 - Não é Base de Cálculo. • 11 - Base de Cálculo (BC) do Salário de Contribuição (SC) Mensal. • 12 - Base de Cálculo da Contrib. Prev. sobre 13o Salário. • 21 - Base de Cálculo da Contrib. Prev. Sal. Maternidade. • 22 - Base de Cálculo da Contrib. Prev. Sal. Maternidade - 13º Salário. • 23 - Base de Cálculo da Contrib. Prev. Auxílio Doença - Regime Próprio de Previdência Social. • 24 - Base de Cálculo da Contrib. Prev. Auxílio Doença - 13º Salário Doença - Regime Próprio de Previdência Social. • 31 - Contribuição Descontada do Segurado - SC Mensal. • 32 - Contribuição Descontada do Segurado - 13o Salário. • 34 - Contribuição Descontada do Segurado - SEST + SENAT. • 51 - Salário-Família. • 61 - Complemento de salário-mínimo - Regime Próprio de Previdência Social. • 91 - Incid. suspensa em decorrência de decisão judicial ou consulta interna RFB (BC SC Mensal). • 92 - Incid. suspensa em decorrência de decisão judicial ou consulta interna RFB (BC 13o Salário). • 93 - Incid. suspensa em decorrência de 	Deve ser informado um dos códigos de incidência tributária para INSS, conforme opções ao lado.

	<p>decisão judicial ou consulta interna RFB (BC Sal. Maternidade).</p> <ul style="list-style-type: none"> 94 - Incid. suspensa em decorrência de decisão judicial ou consulta interna RFB (BC Sal. Maternidade 13o Salário). 	
Processo	<p>Demonstra o código/descrição do processo judicial com decisão/sentença favorável à empresa, determinando a não incidência do evento para contribuição previdenciária.</p>	<p>Este campo fica sempre desabilitado.</p> <p>Caso exista um processo judicial cadastrado na função Manutenção Processos Administrativos/Judiciais (FP0030) com utilização igual a Evento e, este esteja relacionado ao evento em questão e a aplicação seja INSS, o código/descrição do processo serão exibidos em tela.</p> <p>Ao alterar o conteúdo deste campo para os códigos 91, 92, 93 ou 94 é emitida uma mensagem de alerta informando que deve ser relacionado um processo judicial na função FP0030 – Manutenção Processos Administrativos/Judiciais.</p> <p>Se o conteúdo deste campo for igual a 91, 92, 93 ou 94 e for alterado para outro valor é emitida uma mensagem de erro, informando que há processo relacionado ao evento e que é necessário informar a data de término deste relacionamento.</p>
IRRF	<p>Código de incidência tributária da rubrica para o IRRF:</p> <p>BASES DE CÁLCULO:</p> <ul style="list-style-type: none"> 11 - Base de cálculo do IRRF - Remuneração Mensal. 12 - Base de cálculo do IRRF - 13o Salário. 13 - Base de cálculo do IRRF – Férias. 14 - Base de cálculo do IRRF – PLR. 15 - Base de cálculo do IRRF - Rendimentos Recebidos Acumuladamente – RRA. <p>VALOR DO DESCONTO DO IRRF:</p> <ul style="list-style-type: none"> 31 - Valor do IRRF - Remuneração Mensal. 32 - Valor do IRRF - 13o Salário. 33 - Valor do IRRF – Férias. 34 - Valor do IRRF – PLR. 35 - Valor do IRRF – RRA. <p>DEDUÇÕES DA BASE DO IRRF:</p> <ul style="list-style-type: none"> 41 - Previdência Social Oficial - Remuneração 	<p>Deve ser informado um dos códigos de incidência tributária para IRRF, conforme opções ao lado.</p>

Mensal;

- 42 - Previdência Social Oficial - 13° salário.
- 43 - Previdência Social Oficial – Férias.
- 44 - Previdência Social Oficial – RRA.
- 46 - Previdência Privada - salário mensal.
- 47 - Previdência Privada - 13° salário.
- 51 - Pensão Alimentícia - Remuneração Mensal.
- 52 - Pensão Alimentícia - 13° salário.
- 53 - Pensão Alimentícia – Férias.
- 54 - Pensão Alimentícia – RRA.
- 56 - Dependente - Remuneração Mensal.
- 57 - Dependente - 13° salário.
- 58 - Dependente – Férias.
- 61 - Fundo de Aposentadoria Programada Individual - FAPI - Remuneração Mensal.
- 62 - Fundo de Aposentadoria Programada Individual - FAPI - 13° salário.
- 63 - Fundação de Previdência Complementar do Servidor Público Federal - Funpresp - Remuneração Mensal.
- 64 - Fundação de Previdência Complementar do Servidor Público Federal - Funpresp - 13° salário.

ISENÇÕES DO IRRF:

- 71 - Parcela Isenta 65 anos - Remuneração Mensal.
- 72 - Parcela Isenta 65 anos - 13° salário.
- 73 - Diária e Ajuda de Custo.
- 74 - Indenização e rescisão de contrato, inclusive a título de PDV.
- 75 - Abono pecuniário.
- 76 - Pensão, aposentadoria ou reforma por moléstia grave ou acidente em serviço - Remuneração Mensal.
- 77 - Pensão, aposentadoria ou reforma por moléstia grave ou acidente em serviço - 13° salário.
- 78 - Valores pagos a titular ou sócio de microempresa ou empresa de pequeno porte, exceto pró-labore e alugueis.
- 79 - Outros (o nome da rubrica deve ser claro para identificação).
- 81 - Depósito Judicial.
- 82 - Compensação Judicial do ano calendário;
- 83 - Compensação Judicial de anos anteriores.

INCIDÊNCIA SUSPensa:

- 91 - Incidência suspensa em decorrência de

	<p>decisão judicial ou Consulta Interna RFB (BC IRRF Remuneração Mensal).</p> <ul style="list-style-type: none"> • 92 - Incidência suspensa em decorrência de decisão judicial ou Consulta Interna RFB (BC IRRF 13o Salário). • 93 - Incidência suspensa em decorrência de decisão judicial ou Consulta Interna RFB (BC IRRF Férias). • 94 - Incidência suspensa em decorrência de decisão judicial ou Consulta Interna RFB (BC IRRF PLR). • 95 - Incidência suspensa em decorrência de decisão judicial ou Consulta Interna RFB (BC IRRF RRA). 	
Processo	Demonstra o código/descrição do processo judicial com decisão/sentença favorável à empresa, determinando a não incidência do evento para IRRF.	<p>Este campo fica sempre desabilitado.</p> <p>Caso exista um processo judicial cadastrado na função Manutenção Processos Administrativos/Judiciais (FP0030) com utilização igual a Evento e, este esteja relacionado ao evento em questão e a aplicação seja IRRF, o código/descrição do processo serão exibidos em tela.</p> <p>Ao alterar o conteúdo deste campo para os códigos 91, 92, 93, 94 ou 95 é emitida uma mensagem de alerta informando que deve ser relacionado um processo judicial na função FP0030 – Manutenção Processos Administrativos/Judiciais.</p> <p>Se o conteúdo deste campo for igual a 91, 92, 93, 94 ou 95 e for alterado para outro valor é emitida uma mensagem de erro, informando que há processo relacionado ao evento e que é necessário informar a data de término deste relacionamento.</p>
FGTS	<p>Código de incidência tributária da rubrica para o FGTS:</p> <p>00 - Não é Base de Cálculo do FGTS.</p> <p>11 - Base de Cálculo do FGTS.</p> <p>91 - Incidência suspensa em decorrência de decisão judicial.</p>	Deve ser informado um dos códigos de incidência tributária para FGTS, conforme opções ao lado.
Processo	Demonstra o código/descrição do processo judicial com decisão/sentença favorável à empresa, determinando a não incidência do evento para FGTS.	<p>Este campo fica sempre desabilitado.</p> <p>Caso exista um processo judicial cadastrado na função Manutenção Processos Administrativos/Judiciais (FP0030) com utilização igual a</p>

		<p>Evento e, este esteja relacionado ao evento em questão e a aplicação seja FGTS, o código/descrição do processo serão exibidos em tela.</p> <p>Ao alterar o conteúdo deste campo para o código 91 é emitida uma mensagem de alerta informando que deve ser relacionado um processo judicial na função FP0030 – Manutenção Processos Administrativos/Judiciais.</p> <p>Se o conteúdo deste campo for igual a 91 e for alterado para outro valor é emitida uma mensagem de erro, informando que há processo relacionado ao evento e que é necessário informar a data de término deste relacionamento.</p>
Contrib Sindical	<p>Código de incidência tributária da rubrica para a Contribuição Sindical Laboral:</p> <p>00 - Não é base de cálculo.</p> <p>11 - Base de cálculo.</p> <p>31 - Valor da contribuição sindical laboral descontada.</p> <p>91 - Incidência suspensa em decorrência de decisão judicial.</p>	<p>Deve ser informado um dos códigos de incidência tributária para Contribuição Sindical, conforme opções ao lado.</p>
Processo	<p>Demonstra o código/descrição do processo judicial com decisão/sentença favorável à empresa, determinando a não incidência do evento para Contribuição Sindical.</p>	<p>Este campo fica sempre desabilitado.</p> <p>Caso exista um processo judicial cadastrado na função Manutenção Processos Administrativos/Judiciais (FP0030) com utilização igual a Evento e, este esteja relacionado ao evento em questão e a aplicação seja Contribuição Sindical, o código/descrição do processo serão exibidos em tela.</p> <p>Ao alterar o conteúdo deste campo para o código 91 é emitida uma mensagem de alerta informando que deve ser relacionado um processo judicial na função FP0030 – Manutenção Processos Administrativos/Judiciais.</p> <p>Se o conteúdo deste campo for igual a 91 e for alterado para outro valor é emitida uma mensagem de erro, informando que há processo relacionado ao evento e que é</p>

		necessário informar a data de término deste relacionamento.
Repercussão DSR	Indicar se a rubrica repercute no cálculo do Descanso Semanal Remunerado.	Não se aplica.
Repercussão 13o Salário	Indicar se a rubrica repercute no cálculo do 13º Salário.	Não se aplica.
Repercussão Férias	Indicar se a rubrica repercute no cálculo das Férias.	Não se aplica.
Repercussão Rescisão	Indicar se a rubrica repercute no cálculo da Rescisão.	Não se aplica.
Início Validade	Data de início da validade das informações prestadas no evento.	Não permite informação em branco.
Término Validade	Data de término da validade das informações prestadas no evento.	Não permite informação em branco.

Nota:

- O botão do eSocial ficará disponível nesses programas à medida que **pelo menos um estabelecimento da base de dados** esteja parametrizado como Complementos Habilitados para o eSocial (**FP0560**).

Mas para o programa **FP0024**, além da regra citada acima, o botão complemento eSocial só aparece se:

- O evento não for geral ou;
 - O evento for geral, mas está com informações diferentes do evento original (cadastrado no FP0020).
- Depois da atualização da versão 12.1.4, ao acessar os programas FP0020 e FP0024 pela primeira vez será executado um programa de acerto para atualizar os campos **Tipo** e **Incidência Tributária IRRF** conforme valores definidos pelo layout 2.0.

Este acerto efetuará as seguintes atualizações:

- Os eventos que representam as deduções referentes à **Previdência Social Oficial** e **Pensão Alimentícia**, terão o campo Incidência Tributária IRRF atualizado conforme tabela abaixo:

Índice	Descrição Evento	Incidência Tributária IRRF
43	INSS para IRF	41 – Previdência Social Oficial – Remuneração Mensal
44	INSS 13º para IRF	42 – Previdência Social Oficial – 13º Salário
72	Pensão Alim. Adiant. (empresa)	51 - Pensão Alimentícia - Remuneração Mensal
47	Pensão Alim. 13º (empresa)	52 - Pensão Alimentícia - 13º salário
48	Pensão Alim. 13º (func)	52 - Pensão Alimentícia - 13º salário
49	Pensão Alim. Adt 13º (empresa)	52 - Pensão Alimentícia - 13º salário
45	Pensão Alim. Férias (empresa)	53 - Pensão Alimentícia - Férias;
46	Pensão Alim. Férias (func)	53 - Pensão Alimentícia - Férias;
8	Pensão Alim. (empregado)	51 - Pensão Alimentícia - Remuneração Mensal
7	Pensão Alim. Normal (empresa)	51 - Pensão Alimentícia - Remuneração Mensal
66	Pensão Alim. S/ PLR	51 - Pensão Alimentícia - Remuneração Mensal

- Os eventos que estiverem com o campo **Previdência Privada** marcado serão atualizados com a incidência tributária para IRRF igual a 47 - Previdência Privada - 13º salário se tipo vencimento evento for igual a Décimo; caso contrário, serão atualizados com 46 - Previdência Privada - salário mensal.

- 3) Os eventos que estiverem com o campo **Incide IRRF** igual a **“Isento”** serão atualizados com uma das incidências tributárias para IRRF que representa isenção.

Para determinar qual será a incidência, será verificado:

- Se o evento está relacionado a um dos índices específicos de férias abaixo:

Índice Específico de Férias	Incidência Tributária IRRF
12 – Férias Abono Concedido	75 – Abono Pecuniário
14 – Adicionais Abono	75 – Abono Pecuniário
16 – Férias Abono 1/3	75 – Abono Pecuniário

- Se existe relacionamento do evento com o grupo de eventos para a DIRF.

Grupo	Incidência Tributária IRRF
Ajuda de Custo	73 – Diária e Ajuda de Custo
Indenização Rescisão/PDV/Acidente Trabalho	74 – Indenização e rescisão de contrato, inclusive a título de PDV
Rendimentos Isentos e Não Tributáveis – Outros	79 – Outros
Rendimentos Isentos – Voluntários da Copa	79 – Outros
Rendimentos Isentos – Bolsa Médico-Residente	79 – Outros
Se não encontrar relacionamento com grupo.	79 – Outros

Função:

Objetivo:

Descrição:

FP0020 – Manutenção Eventos Analíticos – Consultar Eventos por Empresa

Consultar em quais empresas da base de dados o evento tem atualização automática ou não.

Por meio do botão Consulta, disponibilizado na função Manutenção Eventos Analíticos (FP0020) e Manutenção Eventos por Empresa (FP0024), para empresas que utilizam essa rotina, consultar a situação do evento nas empresas da base de dados.

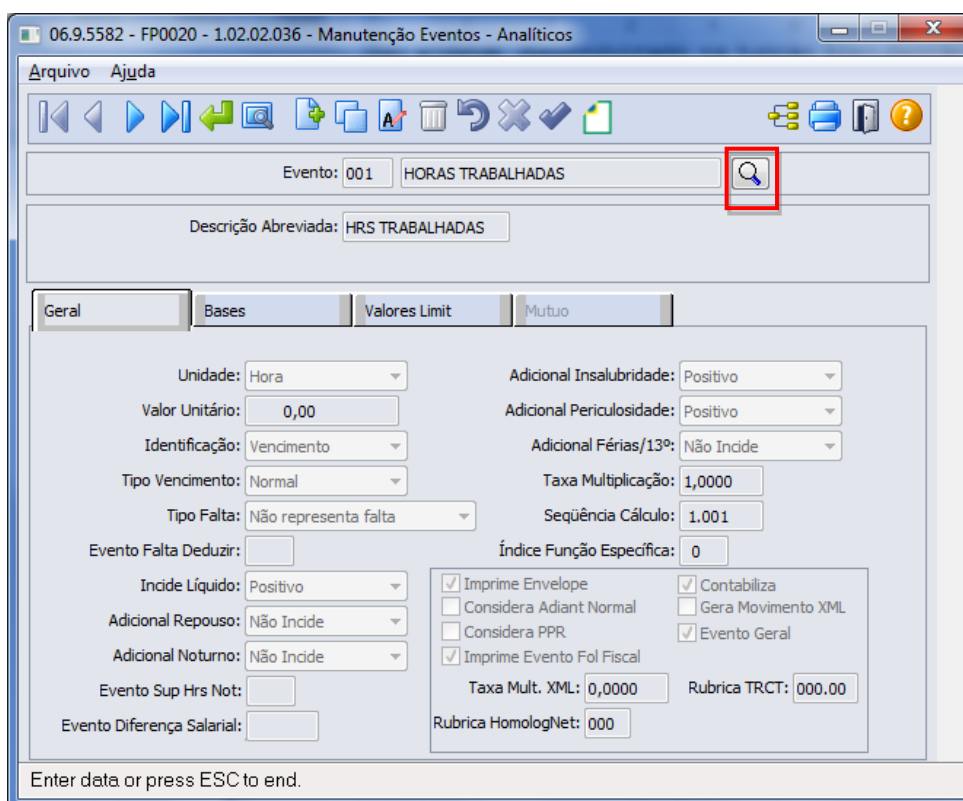

Ao clicar neste botão, será acessada a tela **Z04PY067**:

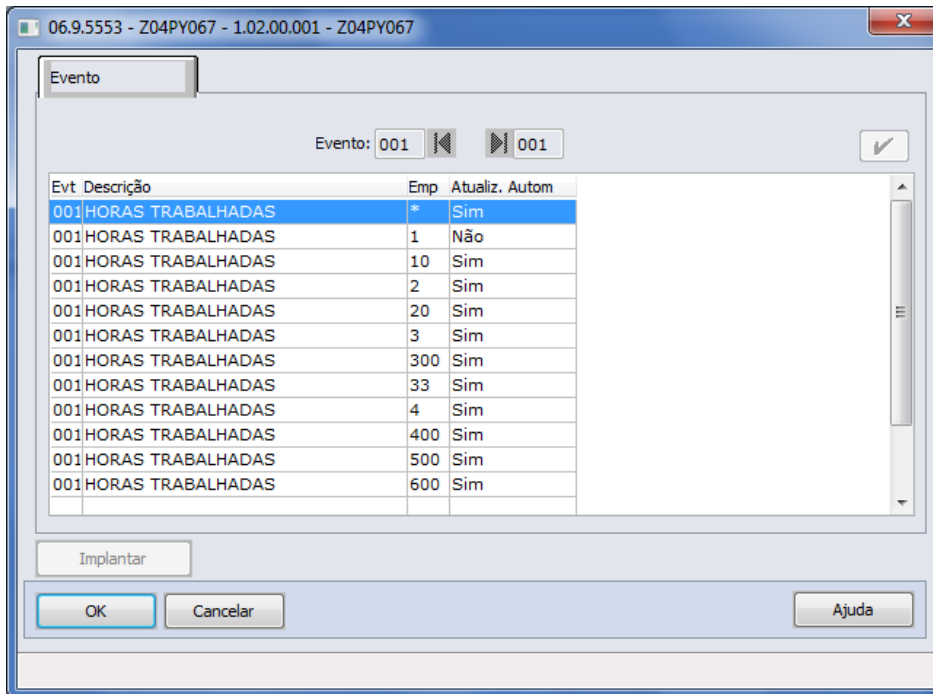

06.9.5553 - Z04PY067 - 1.02.00.001 - Z04PY067

Evento

Evento: 001

Evt	Descrição	Emp	Atualiz. Autom
001	HORAS TRABALHADAS	*	Sim
001	HORAS TRABALHADAS	1	Não
001	HORAS TRABALHADAS	10	Sim
001	HORAS TRABALHADAS	2	Sim
001	HORAS TRABALHADAS	20	Sim
001	HORAS TRABALHADAS	3	Sim
001	HORAS TRABALHADAS	300	Sim
001	HORAS TRABALHADAS	33	Sim
001	HORAS TRABALHADAS	4	Sim
001	HORAS TRABALHADAS	400	Sim
001	HORAS TRABALHADAS	500	Sim
001	HORAS TRABALHADAS	600	Sim

Implantar

OK Cancelar Ajuda

Campos:

Campo	Descrição	Validações/Regras
Evento Inicial e Final	Faixa de eventos que estão sendo consultados.	Quando esta consulta é acessada por meio do programa: <ul style="list-style-type: none"> FP0020: a faixa de eventos fica desabilitada e recebe como valor o evento que estava posicionado na tela FP0020. FP0024: a faixa de eventos fica habilitada, permitindo que o usuário selecione o evento que deseja consultar.
Evt	Código do evento que está sendo consultado.	
Descrição	Descrição do evento que está sendo consultado.	
Emp	Código da empresa que possui o evento cadastrado.	A empresa igual a "*" indica que é o evento que é visualizado no programa FP0020.
Atualiz. Autom	Indica se o evento nas empresas diferentes de "*" terá atualização automática ou não quando ocorrer alteração do evento no programa FP0020.	Quando o valor é igual a: <ul style="list-style-type: none"> Sim: indica que o evento no programa FP0024 está igual a este mesmo evento no programa FP0020. Não: indica que o evento no programa FP0024 possui alguma informação diferente deste mesmo evento no programa FP0020.

E-Social

Função:

FP0770 – Manutenção Cargo Básico

Objetivo:

Complementar o cadastro de cargo básico. Essa informação será utilizada na geração das mensagens destinadas ao eSocial, conforme layout **S-1030 – Tabela de Cargos/Empregos Públicos**, a partir do momento em que a empresa iniciar a carga das informações para o Governo.

Descrição:

Por meio do botão eSocial, disponibilizado na função Manutenção Cargo Básico (FP0770) informar os dados complementares solicitados.

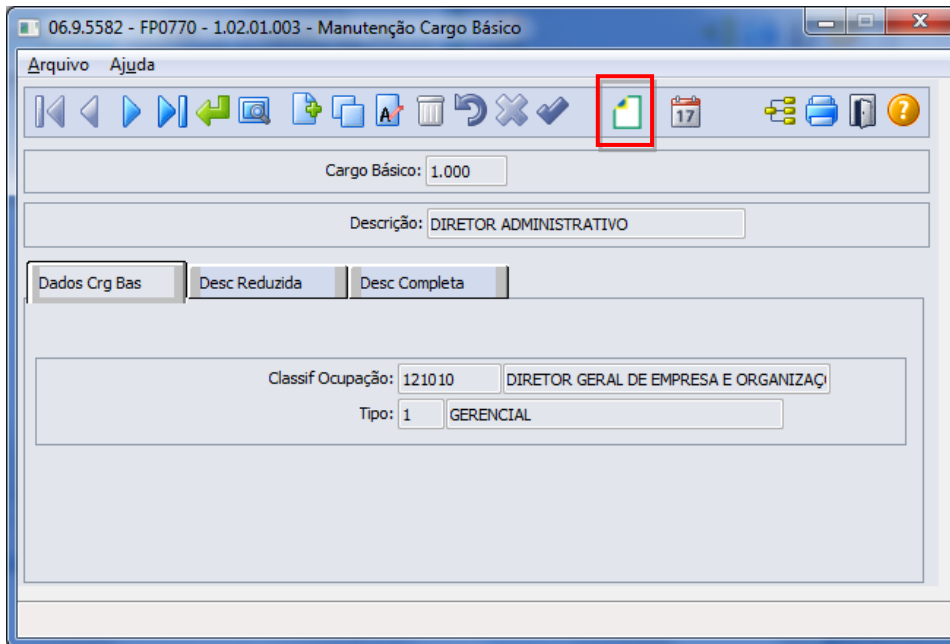

Ao clicar neste botão, será acessada a tela **FP0770A – Complemento Cargo Básico**:

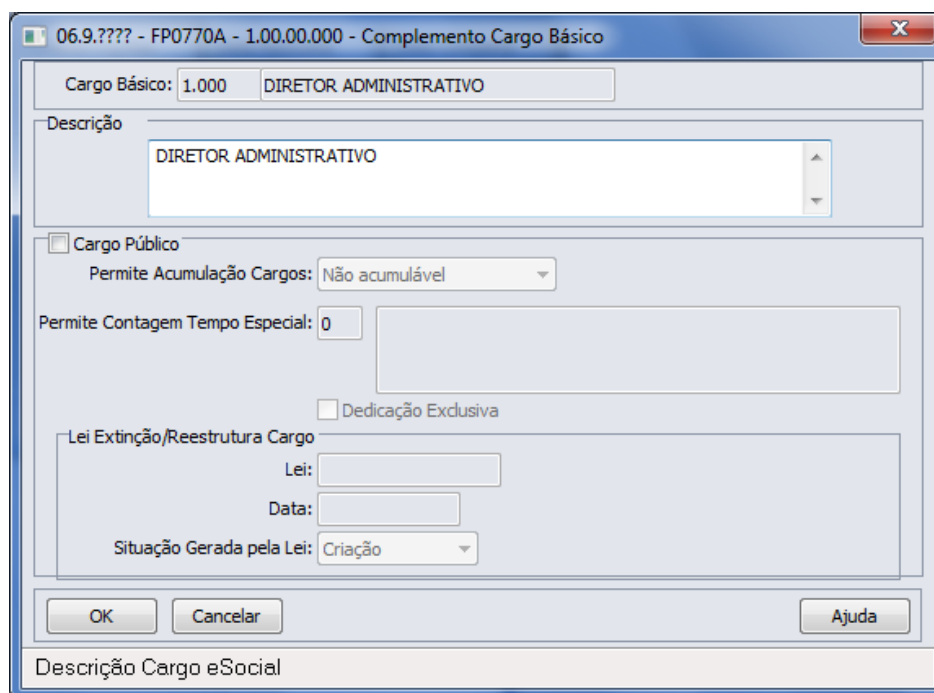

E-Social

Campos:

Campo	Descrição	Validações/Regras
Descrição	Informar a descrição do cargo para o eSocial.	É obrigatório ser informado.
Cargo Público	Informar se o cargo em questão é cargo/emprego público.	Não se aplica.
Permite Acumulação Cargos	Informar a opção correspondente quanto à possibilidade de acumulação de cargos. Opções: <ul style="list-style-type: none"> • Não acumulável. • Profissional de Saúde. • Professor. • Técnico/Científico. 	Campo habilitado somente quando se tratar de cargo público.
Permite Contagem Tempo Especial	Informar a opção correspondente quanto à possibilidade de contagem de tempo especial. Opções: <ul style="list-style-type: none"> • Não. • Professor (Infantil, Fundamental e Médio). • Professor de Ensino Superior, Magistrado, Membro de Ministério Público, Membro do Tribunal de Contas (com ingresso anterior a 16/12/2008 EC nr. 20/98). 	Campo habilitado somente quando se tratar de cargo público.
Dedicação Exclusiva	Informar se é cargo de dedicação exclusiva.	Campo habilitado somente quando se tratar de cargo público.
Lei	Informar o número da lei que criou, extinguiu, reestruturou o cargo.	Campo habilitado somente quando se tratar de cargo público.
Data	Informar a data da lei que criou, extinguiu, reestruturou o cargo.	Campo habilitado somente quando se tratar de cargo público.
Situação Gerada pela Lei	Informar a situação gerada pela Lei. Opções: 1 – Criação. 2 – Extinção. 3 – Reestruturação.	Campo habilitado somente quando se tratar de cargo público.

Nota:

- Depois da atualização da versão 12.1.4, ao acessar o programa FP0770 pela primeira vez será executado um programa de acerto para atualizar o campo Descrição do complemento eSocial.
- O botão do eSocial ficará disponível nesses programas à medida que **pelo menos um estabelecimento da base de dados** estiver parametrizado como Complementos Habilitados para o eSocial (FP0560).
- Por meio do botão Período Validade eSocial  17, é possível consultar os período de validade da Tabela Cargo para cada empregador da base de dados. Veja mais detalhes na [Consulta Período Validade Evento de Tabelas](#).

Função:

FP0800 – Manutenção Plano de Lotação

Objetivo:

Complementar o cadastro das unidades de lotação do plano válido para o estabelecimento. Essa informação será utilizada na geração das mensagens destinadas ao eSocial, conforme layout **S-1020 – Tabela de Lotações**, a partir do momento em que a empresa iniciar a carga das informações para o Governo.

Descrição:

Selecionar o plano de lotação válido para cada estabelecimento e, por meio do botão “**Estrutura Lotação**” localizado na parte superior direita da tela (ao lado do botão consultas relacionadas):

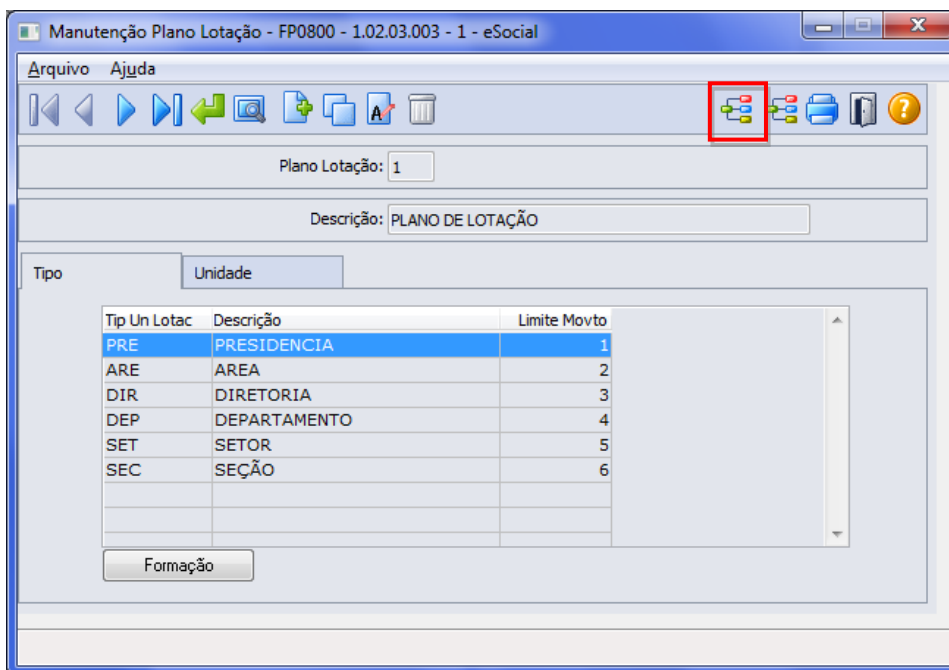

Expandir a estrutura do plano e para cada unidade de lotação, acionar o botão “**eSocial**” localizado no lado direito da tela:

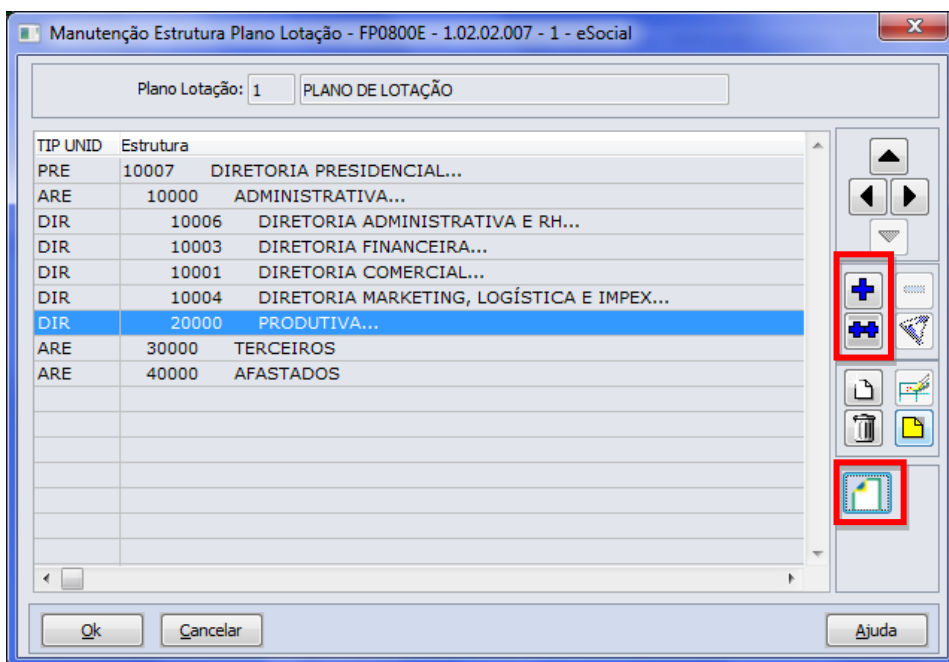

Ao clicar neste botão, será acessada a tela FP0800I – Complemento Unidade Lotação Plano:

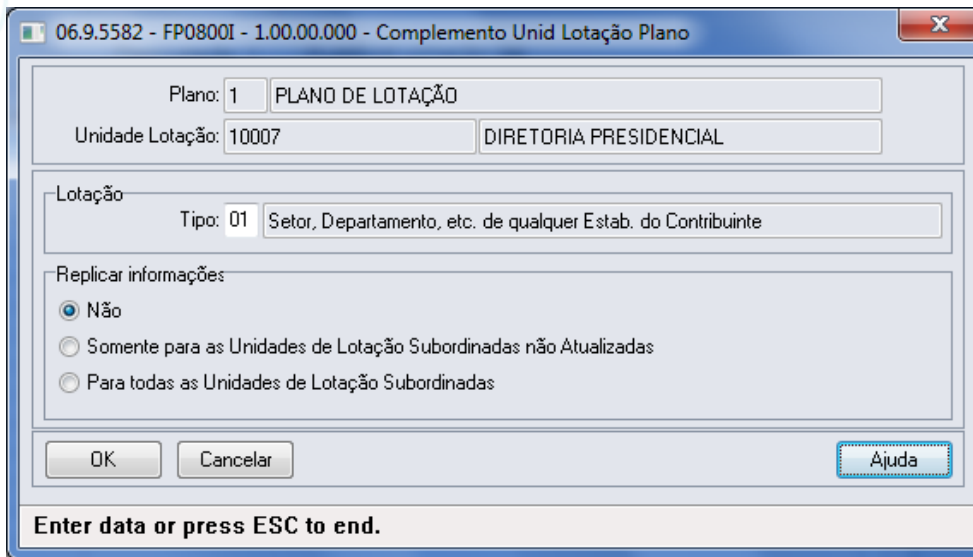

Campos:

Campo	Descrição	Validações/Regras
Tipo	Informar o tipo da unidade de lotação.	Preencher com código válido, conforme anexo I - tabela 10 do eSocial.
Replicar Informações	Facilitador na parametrização das unidades de lotação do plano: <ul style="list-style-type: none"> • Não – não atualiza unidade de lotação subordinada. • Somente para as unidades de lotação subordinadas não atualizadas – atualiza com os dados iguais aos informados em tela para as demais unidades de lotação subordinadas a unidade de lotação em questão, exceto as que já foram parametrizadas. • Para todas as unidades de lotação subordinadas – atualiza com os dados iguais aos informados em tela todas as unidades de lotação subordinadas, sem exceção. 	Não se aplica.

Nota:

Se a unidade de lotação estiver relacionada a um tomador de serviços (FP0870), o tipo da lotação deve ser correspondente a um dos tipos de tomadação de serviço:

- **04 – Tomador de Serviço - Cessão de Mão de Obra.**
- **05 – Tomador de Serviço - trabalho temporário.**
- **06 – Tomador de Serviço - trabalho temporário – serviços extraordinários.**

E, para essa unidade de lotação, é necessário que ela esteja relacionada a um tomador de serviço (FP0870).

E-Social

O botão do eSocial ficará disponível nesse programa à medida que **pelo menos um estabelecimento da BASE DE DADOS** estiver parametrizado como Complementos Habilitados para o eSocial (FP0560).

Função: FP0570 – Manutenção Complemento Estabelecimento

Objetivo: Permitir o complemento do cadastro de plano de lotação do estabelecimento. Essa informação será utilizada na geração da mensagem **S-1020 – Tabela de Lotação**.

Descrição: Por meio do botão eSocial, disponibilizado na função Manutenção Complemento Estabelecimento (FP0570), informar os dados complementares solicitados.

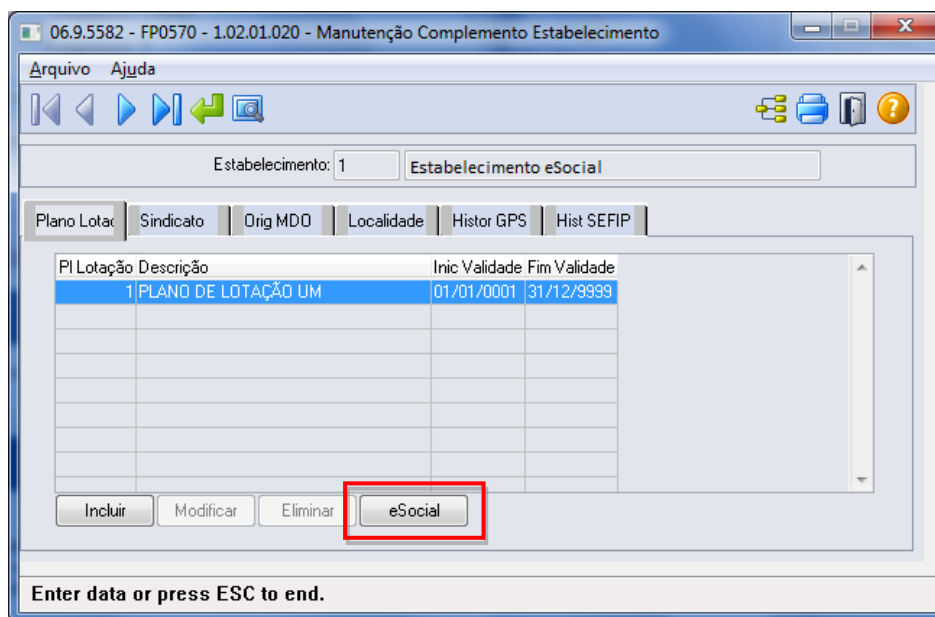

Ao clicar neste botão, será acessada a tela **FP0570K – Complemento Unidade de Lotação Estabelecimento**:

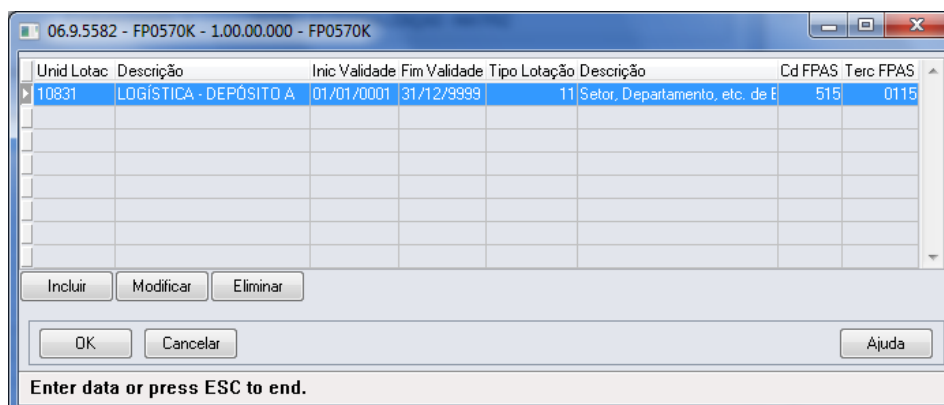

E-Social

Campos:

Campo	Descrição	Validações/Regras
Unid Lotac	Informar o código da unidade de lotação.	Deve ser uma lotação pertencente ao plano de lotação selecionado na tela principal.
Descrição	Descrição da unidade de lotação.	Não se aplica.
Início Validade	Informar o início da validade das informações para a unidade de lotação.	Deve ser uma data dentro da validade do plano no estabelecimento.
Término Validade	Informar o término da validade das informações para a unidade de lotação.	Deve ser uma data dentro da validade do plano no estabelecimento.
Tipo Lotação	Informar o tipo da unidade de lotação, conforme anexo I – tabela 10 do eSocial.	<p>Não aceita os tipos de unidade de lotação igual a 04, 05 e 06.</p> <p>Somente aceita os tipos de lotação 02 e 22 para estabelecimentos que com CNO informado no complemento eSocial.</p> <p>Somente aceita os tipos de lotação 21 e 23 para estabelecimentos que com CAEPF informado no complemento eSocial.</p> <p>Os demais tipos de lotação são aceitos para estabelecimentos sem CNO/CAEPF informado no complemento eSocial.</p>
Descrição	Descrição do tipo de lotação.	Não se aplica.
Cd FPAS	Informar o código FPAS da lotação, conforme anexo I – tabela 4 do eSocial.	Somente ficam habilitados quando o tipo de unidade de lotação for igual a 09, 11 ou 90.
Terc FPAS	Informar o código Terceiros da lotação, conforme anexo I – tabela 4 do eSocial.	

Função:**FP0870 – Manutenção Tomador de Serviços****Objetivo:**

Atualizar os dados complementares do cadastro de Tomador de Serviços. Essas informações serão utilizadas na geração das mensagens destinadas ao eSocial, conforme layout **S-1020 – Tabela de Lotações**, para compor a parte de informações de endereço do tomador, a partir do momento em que a empresa iniciar o envio das informações para o eSocial.

Descrição:

Por meio do botão eSocial disponibilizado na função do Tomador de Serviços (FP0870), informar os dados complementares solicitados.

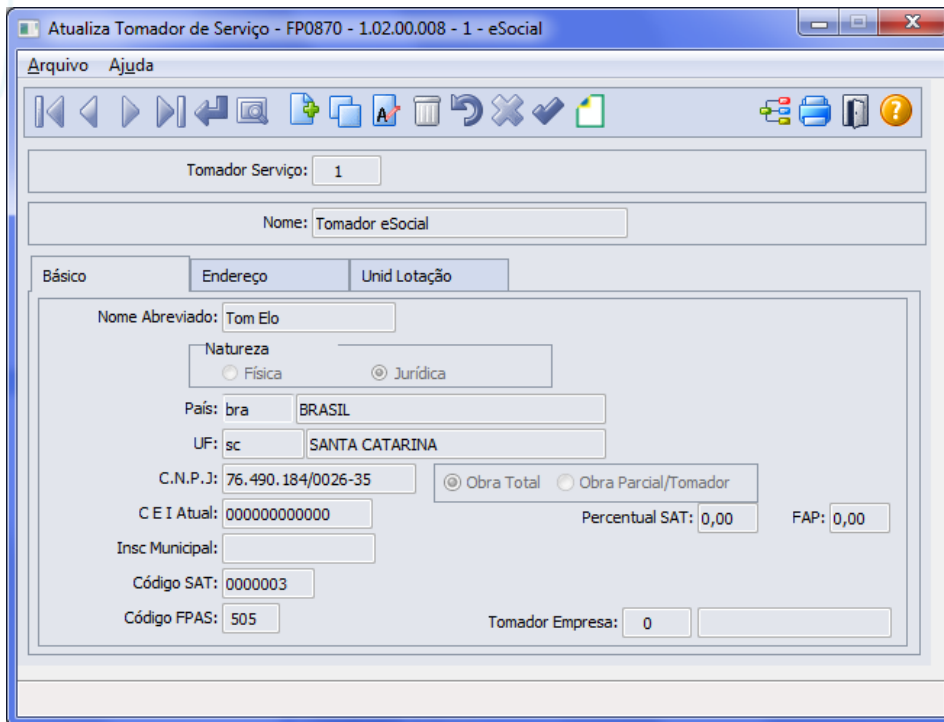

Ao clicar neste botão, será acessada a tela **FP0870B – Complemento Tomador Serviço**:

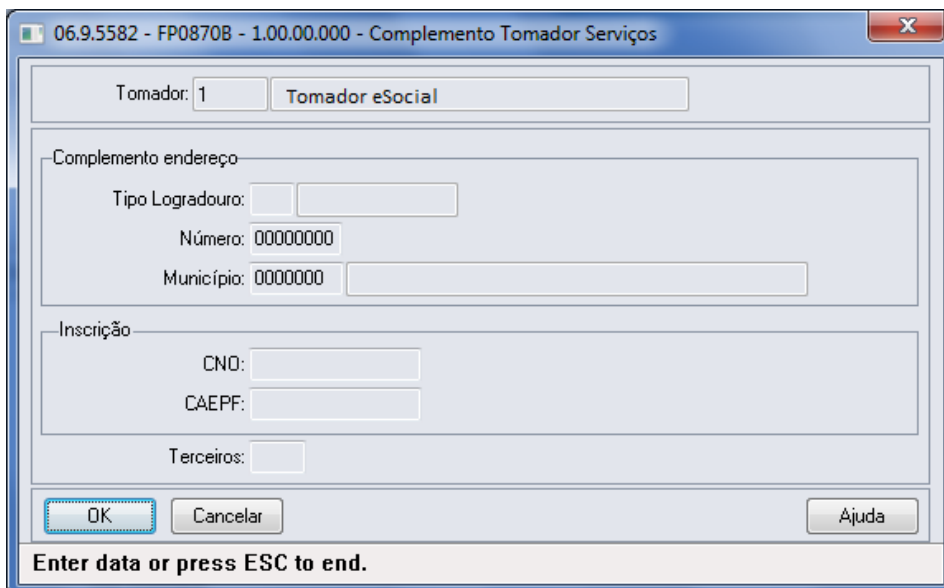

Campos:

Campo	Descrição	Validações/Regras
Tipo Logradouro	Código do tipo de logradouro (rua, avenida, entre outros).	Código válido, conforme anexo I - tabela 20 do eSocial.
Número Logradouro	Número do logradouro do endereço do tomador de serviço.	Não se aplica.
Município	Código do município do endereço do tomador de serviço.	O município informado tem que existir no cadastro de municípios para o país e UF informados na pasta Básico da tela

		FP0870
CNO	Número de inscrição no Cadastro Nacional de Obras, caso o estabelecimento seja uma obra e tenha sido cadastrado um tomador de serviço para representar esta estrutura.	Não se aplica.
CAEPF	Número de inscrição no Cadastro de Atividade Econômica de Pessoa Física, caso o estabelecimento seja representado por uma pessoa física e tenha sido cadastrado um tomador de serviço para representar esta estrutura.	Não se aplica.
Terceiros	Informar o código Terceiros da lotação, conforme anexo I – tabela 4 do eSocial.	Não se aplica.

Notas:

Se alterado os campos **Natureza** e **Tipo Obra** do cadastro de Tomador de Serviço, ao relacionar uma nova unidade de lotação ao tomador, as informações devem estar de acordo com o conteúdo do campo **Tipo Lotação** informado no complemento da unidade de lotação do plano (**FP0800**).

O botão do eSocial ficará disponível nesse programa à medida que **peelo menos um estabelecimento da EMPRESA** estiver parametrizado como Complementos Habilitados para o eSocial (**FP0560**).

Os campos CNO e CAEPF somente devem ser informados quando o tomador de serviço representar o estabelecimento que é obra ou representado por uma pessoa física, respectivamente; e não podem estar informados simultaneamente.

Função:

FP0870 – Atualiza Tomador de Serviço – Pasta Unid Lotação

Objetivo:

Disponibilizar os novos campos no complemento eSocial necessários para a geração das mensagens **S-1020 – Tabela de Lotação**.

Descrição:

Por meio do botão eSocial, disponibilizado na pasta Unida Lotação, informar os dados complementares solicitados.

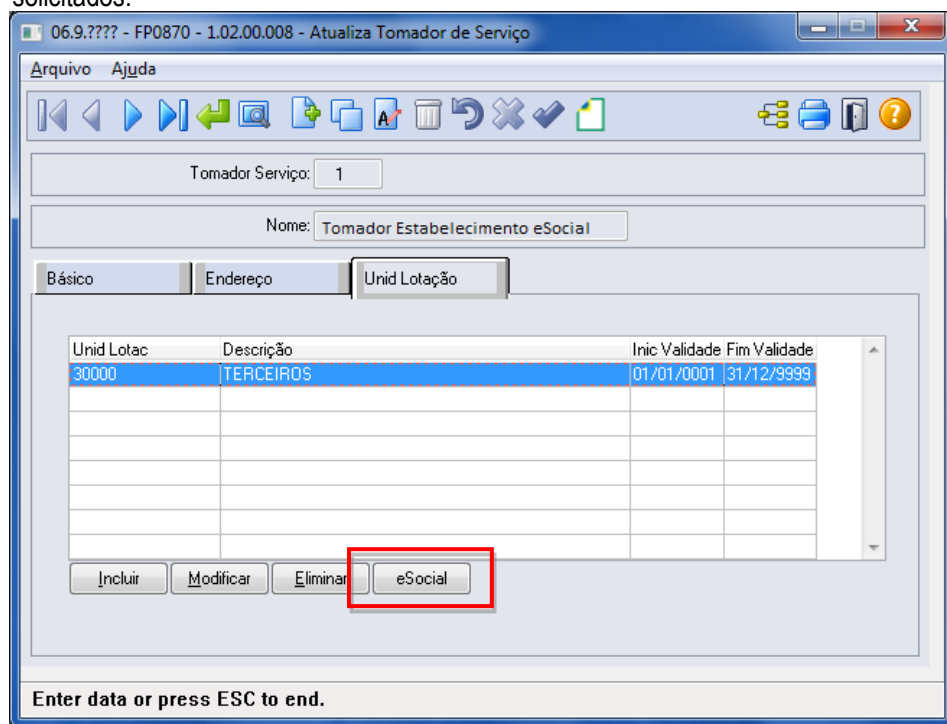

E-Social

Ao clicar neste botão, será acessada a tela **FP0870C – Atualiza Unidade de Lotação eSocial**:

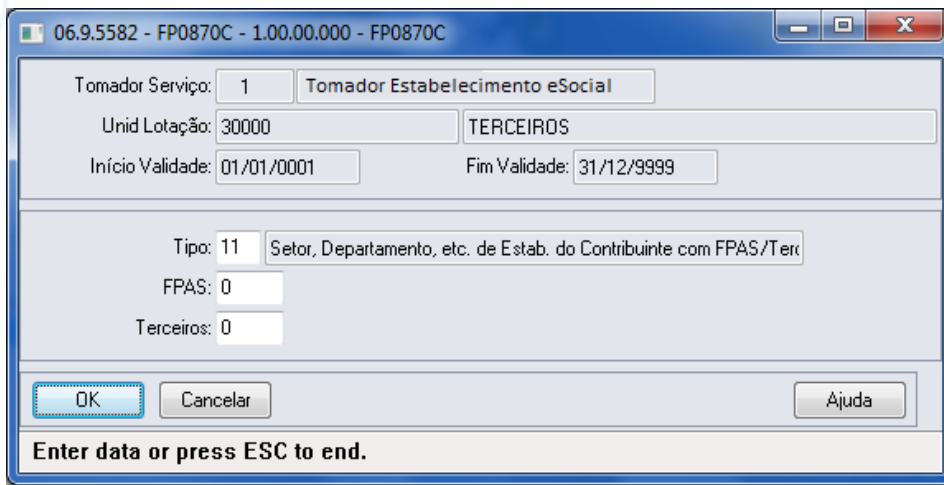

Campos:

Campo	Descrição	Validações/Regras
Tipo	Informar o tipo da unidade de lotação, conforme anexo I – tabela 10 do eSocial.	<p>Não aceita os tipos de unidade de lotação igual a 01, 07, 08, 09, 10, 21, 23 ou 90.</p> <p>Se tipo de unidade de lotação igual a 02 ou 11, o tomador de serviço deve estar parametrizado como Natureza = Jurídica e Obra Própria.</p> <p>Se tipo de unidade de lotação igual a 03, 04, 05 ou 06, o tomador de serviço deve estar parametrizado como Natureza = Jurídica e Obra Parcial/Tomador.</p> <p>Se tipo de unidade de lotação igual a 22, o tomador de serviço deve estar parametrizado como Natureza = Física e Obra Própria.</p>
FPAS	Informar o código FPAS da lotação, conforme anexo I – tabela 4 do eSocial.	Somente ficam habilitados quando o tipo de unidade de lotação for igual a 11 – Setor, Departamento, entre outros, de qualquer Estabelecimento do contribuinte que possua FPAS/Terceiros diferente do FPAS/Terceiros principal do Estabelecimento.
Terceiros	Informar o código Terceiros da lotação, conforme anexo I – tabela 4 do eSocial.	

Função:

FP1440 – Manutenção Pessoa Física

Objetivo:

Atualizar os dados complementares do cadastro de pessoa física necessários na geração das mensagens destinadas ao eSocial, conforme layouts **S-2100 – Cadastramento Inicial do Vínculo**, **S-2200 – Admissão de Trabalhador**, **S-2220 – Evento de Alteração Dados Cadastrais**, **S-2240 – Alterações Contratuais** e **S-2620 – Trabalhador Sem Vínculo de Emprego – Alteração Contratual**.

Descrição:

Por meio do botão eSocial disponibilizado na função **Manutenção Pessoa Física (FP1440)**, informar os dados complementares solicitados.

Após clicar neste botão, será acessada a tela **FP1440A – Complemento Pessoa Física**:

E-Social

Campos:

Campo	Descrição	Validações/Regras
Nome eSocial	Nome da pessoa física.	Este campo é preenchido automaticamente com os 60 primeiros caracteres do campo Nom Relat Legias, da pasta Cadastral da tela FP1440. É obrigatório ser informado.
NIS	Número de inscrição do segurado.	Pode ser o PIS, PASEP ou NIT. Em se tratando de funcionário, deve ser informado quando no programa FP1500 não estiver informado o PIS ou a Matrícula INSS.
Laudo Doença Grave	Data atribuída pelo laudo da moléstia grave.	Deve ser informada caso a pessoa seja portadora de moléstia grave.
Município Nascimento	Município de nascimento da pessoa.	Obrigatório apenas quando a origem da pessoa física for igual a Brasileiro. O município de nascimento informado tem que existir no cadastro de municípios para o país e UF de nascimento informados na pasta Cadastral da tela FP1440.
País Nacionalidade	País de nacionalidade da pessoa.	Não permite informação em branco.
Município Endereço Residencial	Município da residência da pessoa.	Obrigatório apenas quando a pessoa física não residir no exterior. O município do endereço informado tem que existir no cadastro de municípios para o país e UF informados na pasta Endereço da tela FP1440.
Tipo Logradouro	Tipo de logradouro (rua, avenida, entre outros).	Conforme anexo I - tabela 20 do eSocial.
Celular	Código do telefone celular da pessoa física.	Não se aplica.
Reside Exterior	Indicar se pessoa física reside no exterior ou não.	Não se aplica.
Código Endereçamento Postal	Código do endereçamento postal caso a pessoa física resida no exterior.	Habilitado somente se o campo "Reside Exterior" for marcado.
Emissor RNE	Órgão emissor do RNE – Registro Nacional de Estrangeiros	Habilitado e obrigatório somente se pessoa física for estrangeira.
Expedição RNE	Data de expedição do RNE.	
Chegada	Data de chegada ao Brasil.	
Filhos Brasileiro	Indicar se pessoa possui filhos brasileiros.	
Casado com Brasileiro	Indicar se a pessoa é casada com brasileiro.	Obrigatório ser informada.
Condição	Classificação da condição do trabalhador estrangeiro. Opções: <ul style="list-style-type: none"> • Visto permanente • Visto temporário • Asilado 	

<ul style="list-style-type: none"> • Refugiado • Solicitante de Refúgio • Residente em país fronteiriço ao Brasil • Deficiente físico e com mais de 51 anos • Com residência provisória e anistiado, em situação irregular • Permanência no Brasil em razão de filhos ou cônjuge brasileiros • Beneficiado pelo acordo entre países do Mercosul • Dependente de agente diplomático e/ou consular de países que mantém convênio de reciprocidade para o exercício de atividade remunerada no Brasil • Beneficiado pelo Tratado de Amizade, Cooperação e Consulta entre a República Federativa do Brasil e a República Portuguesa. 	
---	--

Nota: O botão do eSocial ficará disponível nesse programa à medida que **pelo menos um estabelecimento da BASE DE DADOS** esteja parametrizado como Complementos Habilitados para o eSocial (**FP0560**).

Função: **FP1500 – Manutenção Funcionários**

Função: **FP1510 – Manutenção Funcionários Contratos Especiais**

Objetivo: Complementar as informações complementares do funcionário necessárias para geração das mensagens destinadas ao eSocial, conforme layouts **S-2100 – Cadastramento Inicial do Vínculo**, **S-2200 – Admissão de Trabalhador**, **S-2220 – Evento de Alteração Dados Cadastrais**, **S-2240 – Alterações Contratuais**, **S-2600 (Trabalhador Sem Vínculo - Início e S-2620 – Trabalhador Sem Vínculo de Emprego – Alteração Contratual**.

Pré-requisitos: FP1420 – Pessoa Jurídica (Informações cadastrais referentes à instituição de ensino do estagiário).

Descrição: Por meio do botão eSocial, disponibilizado na função Manutenção Funcionários (FP1500) e Manutenção Funcionários Contratos Especiais (FP1510), informar os dados complementares solicitados.

Nota: O botão do eSocial ficará disponível no programa **somente se o estabelecimento** estiver parametrizado como Complementos Habilitados para o eSocial (**FP0560**). No caso de contratos especiais, o botão somente ficará habilitado para o tipo de contratação Estagiário.

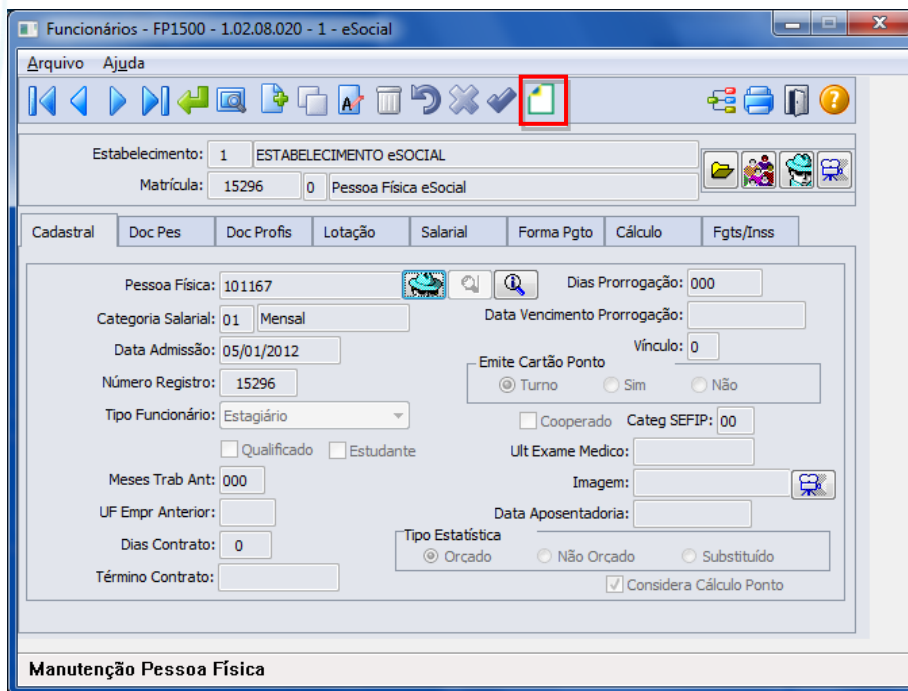

Ao clicar neste botão, será acessada a tela **FP1500F – Complemento Funcionários:**

Campos – Tela Complemento/Pasta Contrato Trab:

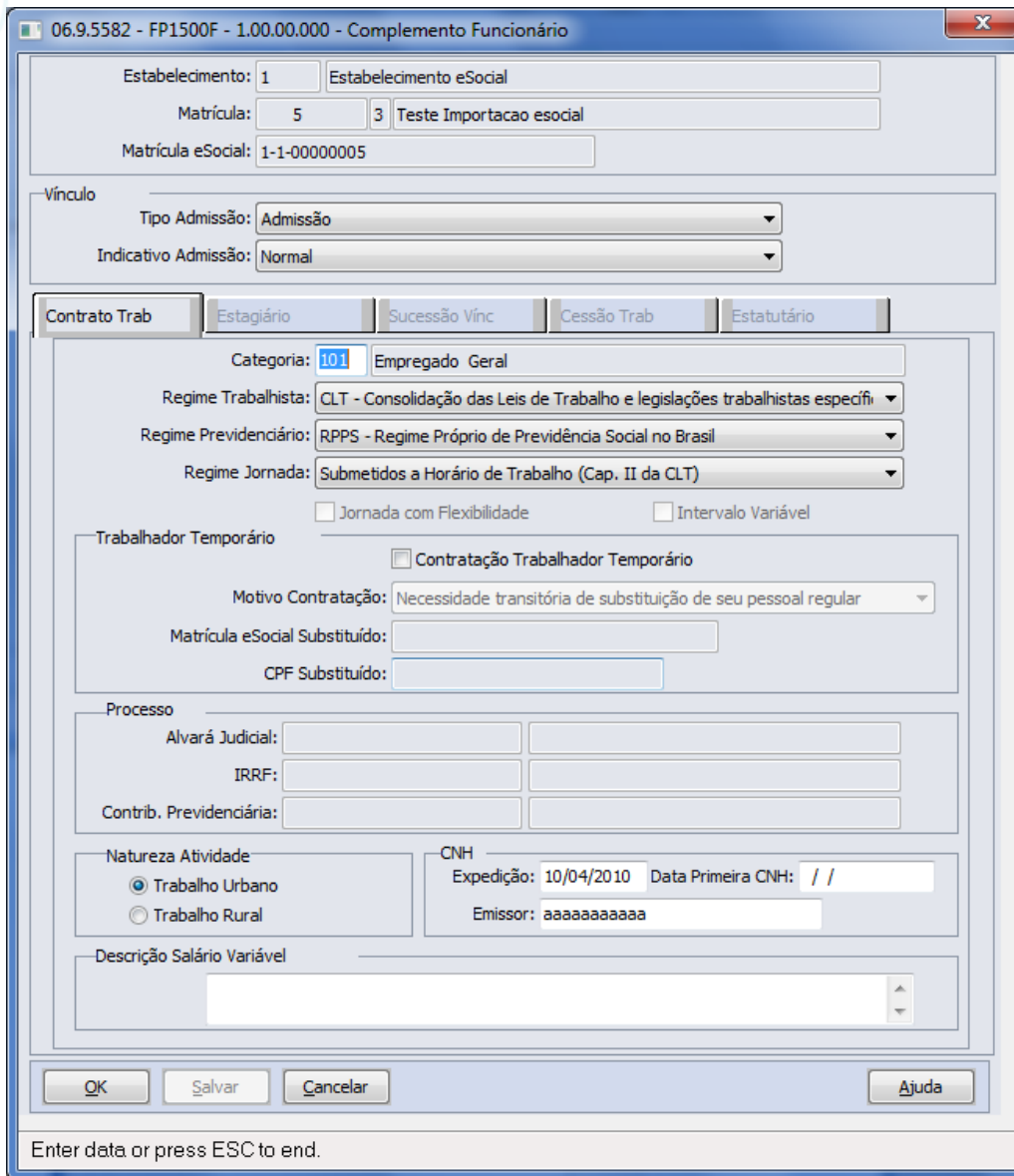

Campo	Descrição	Validações/Regras
Matricula eSocial	Matrícula atribuída pela empresa para o trabalhador.	Não pode se repetir nas empresas do empregador. Fica habilitado somente se no complemento eSocial do estabelecimento empregador estiver parametrizado que a atualização da matrícula eSocial é "Informada". Caso contrário, fica desabilitado e recebe como valor a junção dos campos "Empresa + Estabelecimento + Matrícula" do funcionário.
Tipo Admissão	Indicativo do tipo de admissão: <ul style="list-style-type: none"> • Admissão. 	Não se aplica.

	<ul style="list-style-type: none"> Transferência de empresa do mesmo grupo econômico. Transferência de empresa consorciada ou de consórcio. Transferência por motivo de sucessão, incorporação, cisão ou fusão. 	
Indicativo Admissão	Indicar o tipo de admissão: <ul style="list-style-type: none"> Normal. Decorrente de Ação Fiscal. Decorrente de Decisão Judicial. 	Não se aplica.
Categoria	Selecionar a categoria do trabalhador.	Conforme anexo I - tabela 1 do eSocial.
Regime Trabalhista	Indicativo do tipo de regime trabalhista: <ul style="list-style-type: none"> CLT – Consolidação das Leis Trabalhistas. RJP – Regime Jurídico Próprio. 	Não se aplica.
Regime Previdenciário	Indicativo do tipo de regime previdenciário: <ul style="list-style-type: none"> RGPS – Regime Geral da Previdência Social. RPPS – Regime Próprio de Previdência Social no Brasil. RPPE – Regime Próprio de Previdência Social no Exterior. 	Não se aplica.
Regime Jornada	Indicativo do tipo de regime de jornada: <ul style="list-style-type: none"> Submetidos ao Horário de Trabalho (Cap. II da CLT). Atividade Externa especificada no Inciso I do Art. 62 da CLT. Funções especificadas no Inciso II do Art. 62 da CLT. 	Não se aplica.
Jornada com Flexibilidade	Campo para indicar se o funcionário possui Jornada com Flexibilidade.	Estes campos serão utilizados somente quando o funcionário não utilizar Controle de Frequência. Portanto, somente ficará habilitado quando a categoria salarial do funcionário não tiver o campo “Utiliza Controle de Frequência” marcado.
Intervalo Variável	Campo para indicar se o funcionário possui Intervalo Variável.	
Contratação Trabalhador Temporário	Informar se a admissão refere-se à contratação de trabalhador temporário.	Não se aplica.
Motivo Contratação	Indicativo do motivo de contratação do trabalhador temporário: <ul style="list-style-type: none"> Necessidade transitória de substituição de seu pessoal regular. Acréscimo extraordinário de serviço. 	Habilitado somente quando o campo Contratação Trabalhador Temporário estiver selecionado.
Matrícula eSocial	Informar a matrícula eSocial do	Habilitado somente quando o campo Motivo

Substituído	funcionário que está sendo substituído.	Contratação for igual a “Necessidade transitória de substituição de seu pessoal regular”.
CPF Substituído	Informar o CPF do funcionário que está sendo substituído.	
Alvará Judicial	Processo do alvará judicial.	Este campo fica sempre desabilitado. Caso exista um processo judicial cadastrado na função Manutenção Processos Administrativos/Judiciais (FP0030) com utilização igual a Funcionário e, este esteja relacionado ao funcionário em questão e a aplicação seja Alvará Judicial, o código/descrição do processo serão exibidos em tela.
IRRF	Demonstra o código/descrição do processo judicial com decisão/sentença favorável ao funcionário, determinando o não recolhimento do IRRF.	Este campo fica sempre desabilitado. Caso exista um processo judicial cadastrado na função Manutenção Processos Administrativos/Judiciais (FP0030) com utilização igual a Funcionário e, este esteja relacionado ao funcionário em questão e a aplicação seja IRRF, o código/descrição do processo serão exibidos em tela.
Contrib. Previdenciária	Demonstra o código/descrição do processo judicial com decisão/sentença favorável ao funcionário, determinando o não recolhimento da Contribuição Previdenciária.	Caso exista um processo judicial cadastrado na função Manutenção Processos Administrativos/Judiciais (FP0030) com utilização igual a Funcionário e, este esteja relacionado ao funcionário em questão e a aplicação seja Contribuição Previdenciária, o código/descrição do processo serão exibidos em tela.
Natureza Atividade	Selecionar o tipo de vínculo trabalhista: <ul style="list-style-type: none"> • Trabalho Urbano • Trabalho Rural 	Não se aplica.
Expedição CNH	Data da expedição da CNH – Carteira Nacional de Habilitação.	Habilitado somente quando o número da carteira de habilitação estiver informado na pasta DOC Pes, na tela principal. Obrigatório ser informada.
Primeira Habilitação	Data da primeira habilitação.	Não é obrigatório ser informada.
Emissor CNH	Órgão emissor da CNH.	Habilitado somente quando o número da carteira de habilitação estiver informado na pasta DOC Pes, na tela principal. Não é obrigatório ser informado.
Descrição Salário Variável	Informar a descrição do salário variável do funcionário quando houver.	Não se aplica.

Campos – Pasta Estagiário:

06.9.5582 - FP1500F - 1.00.00.000 - Complemento Funcionário

Estabelecimento: 1 Estabelecimento eSocial

Matrícula: 88888903 0 Estagiário eSocial

Matrícula eSocial: 1-1-88888903

Vínculo

Tipo Admissão: Admissão

Indicativo Admissão: Normal

Contrato Trab Estagiário Sucessão Vínc Cessão Trab Estatutário

Natureza: Obrigatório

Nível: Formação Profissional

Apólice Seguro:

Área Atuação:

Supervisor: 000000000

Instituição Ensino: 000000000

Agente Integração: 000000000

OK Salvar Cancelar Ajuda

Salva e sai

Campo	Descrição	Validações/Regras
Natureza	Selecionar a natureza do estágio que está sendo prestado: <ul style="list-style-type: none"> Nenhum. Obrigatório. Não Obrigatório. 	Não se aplica.
Nível	Selecionar o nível da escolaridade do estágio: <ul style="list-style-type: none"> Nenhum. Fundamental. Médio. Formação Profissional. Superior. 	Habilitado somente quando o tipo de funcionário for Estagiário.
Apólice Seguro	Informar o número da apólice do seguro	

	do estagiário.	
Área Atuação	Informar a área de atual do estágio.	
Coordenador	Informar o código do coordenador do estágio (pessoa física) de onde será extraído o CPF dele.	Habilitado somente quando o tipo de funcionário for Estagiário. Esta informação não é obrigatória.
Instituição Ensino	Informar o código da instituição de ensino (pessoa jurídica) de onde será extraído o CNPJ dela.	Habilitado somente quando o tipo de funcionário for Estagiário.
Agente Integração	Informar o código do agente de integração do estágio (pessoa jurídica) de onde será extraído o CNPJ dela.	Habilitado somente quando o tipo de funcionário for Estagiário. Esta informação não é obrigatória.

Notas:

Esta pasta fica habilitada somente para funcionários do tipo Estagiário.

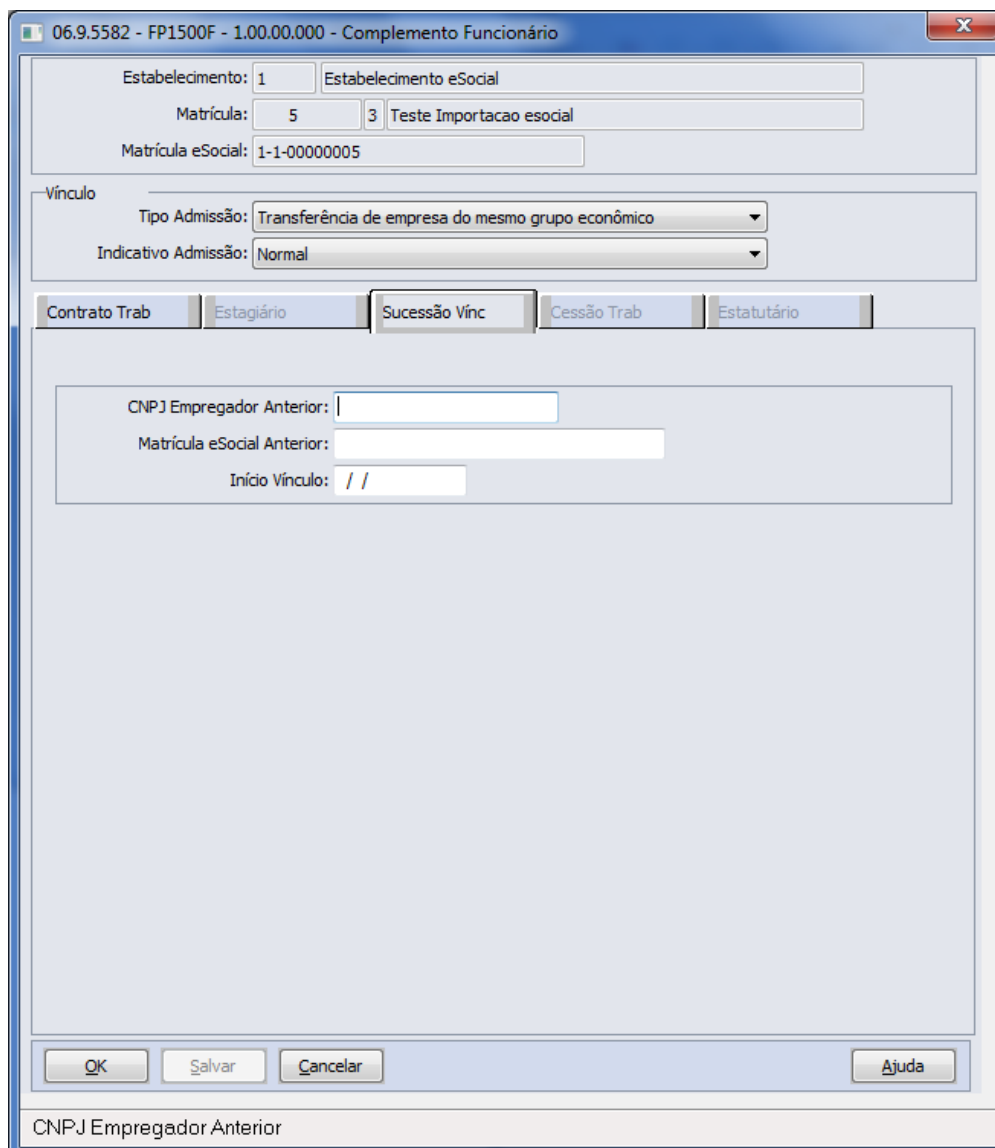
Campos – Pasta Sucessão Vinc:

06.9.5582 - FP1500F - 1.00.00.000 - Complemento Funcionário

Estabelecimento: 1 Estabelecimento eSocial

Matrícula: 5 3 Teste Importacao esocial

Matrícula eSocial: 1-1-00000005

Vínculo

Tipo Admissão: Transferência de empresa do mesmo grupo econômico

Indicativo Admissão: Normal

Contrato Trab Estagiário **Sucessão Vinc** Cessão Trab Estatutário

CNPJ Empregador Anterior: []

Matrícula eSocial Anterior: []

Início Vínculo: / /

OK Salvar Cancelar Ajuda

CNPJ Empregador Anterior

Campo	Descrição	Validações/Regras
CNPJ Empregador Anterior	Informar o número do CNPJ do empregador anterior.	Obrigatório ser informado.
Matrícula eSocial Anterior	Informar a matrícula eSocial do funcionário no empregador anterior.	Obrigatório ser informado.
Início Vínculo	Informar a data do primeiro vínculo do funcionário naquele grupo econômico	Obrigatório ser informado. Deve ser uma data anterior à data de admissão atual.

Notas: Esta pasta somente fica habilitada quando o campo Tipo Admissão diferente de "Admissão".

Campos – Pasta Cessão Trab:

Campo	Descrição	Validações/Regras
CNPJ Cedente	Informar o número do CNPJ da empresa cedente.	Obrigatório ser informado.
Matrícula eSocial Cedente	Informar a matrícula eSocial do funcionário na empresa cedente.	Obrigatório ser informado.
Data Admissão Cedente	Informar a data de admissão do funcionário na empresa cedente.	Obrigatório ser informado. Deve ser anterior à data de admissão atual.
Ônus	Indicativo do ônus da cessão: <ul style="list-style-type: none"> • Cedente. • Cessionário. • Cedente e Cessionário. 	Obrigatório ser informado.

Notas:

Esta pasta somente fica habilitada quando o campo Categoria Trabalhador (pasta Contrato Trab) for igual a 410 – Trabalhador Cedido.

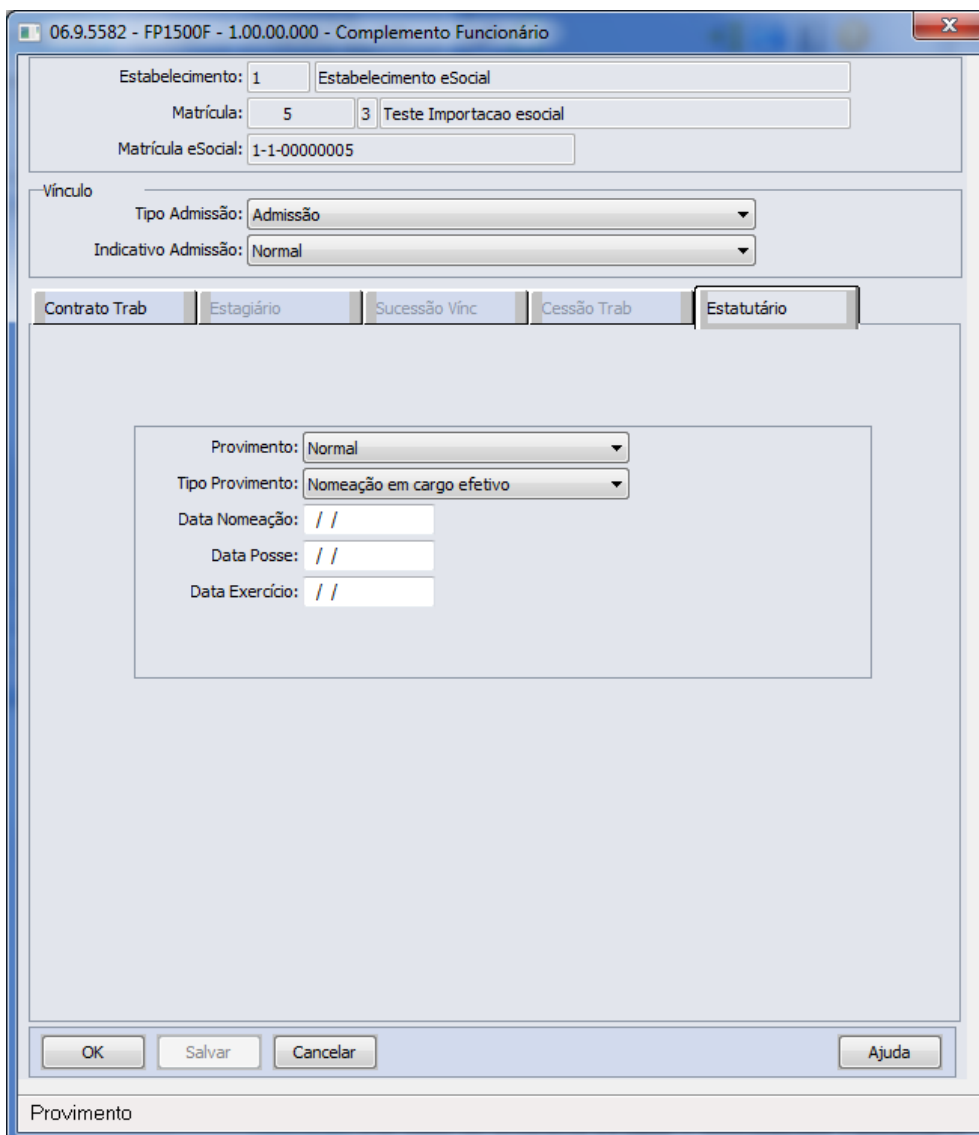
Campos – Pasta Estatutário:

06.9.5582 - FP1500F - 1.00.00.000 - Complemento Funcionário

Estabelecimento: 1 Estabelecimento eSocial

Matrícula: 5 3 Teste Importacao esocial

Matrícula eSocial: 1-1-00000005

Vínculo

Tipo Admissão: Admissão

Indicativo Admissão: Normal

Contrato Trab | Estagiário | Sucessão Vínc | Cessão Trab | **Estatutário**

Provimento: Normal

Tipo Provimento: Nomeação em cargo efetivo

Data Nomeação: //

Data Posse: //

Data Exercício: //

OK Salvar Cancelar Ajuda

Provimento

Campo	Descrição	Validações/Regras
Provimento	Indicativo do provimento. Opções: <ul style="list-style-type: none"> Normal Decorrente de Decisão Judicial Tomou Posse mas não Entrou Exercício 	Obrigatório ser informado.
Tipo Provimento	Tipo de provimento. Opções: <ul style="list-style-type: none"> Nomeação em carga efetivo Nomeação em cargo em comissão Incorporação (militar) Matrícula (militar) Reinclusão (militar) 	Obrigatório ser informado. As opções "Incorporação (militar)", "Matrícula (militar)" e "Reinclusão (militar)" só podem ser informadas se a natureza jurídica do declarante for igual a 101-5, 104-0, 107-4 ou 116-3.
Data Nomeação	Data de nomeação do servidor.	Obrigatório ser informada. Deve ser posterior à data de nascimento do servidor.
Data Posse	Data de posse do servidor.	Obrigatório ser informada. Deve ser igual ou posterior à data de nomeação do servidor.
Data Exercício	Data da entrada em exercício pelo servidor.	Obrigatório ser informada quando Provimento for igual a "Normal" ou "Decorrente de Decisão Judicial". Deve ser igual ou posterior à data da posse.

Notas: Esta pasta somente fica habilitada quando o campo Regime Trabalhista (pasta Contrato Trab) for igual a RJP – Regime Jurídico Próprio.

Função: **FP3800 – Manutenção Informações Funcionário**

Objetivo: Complementar cadastro de habilitação profissional do funcionário. Essas informações de habilitação profissional juntamente com os dados de RG, CNH, RIC e RNE do funcionário serão utilizadas geração das mensagens destinadas ao eSocial, conforme layouts **S-2100 – Cadastramento Inicial do Vínculo**, **S-2200 – Admissão de Trabalhador**, **S-2220 – Evento de Alteração Dados Cadastrais** e **S-2600 – Trabalhador Sem Vínculo – Início**.

Descrição: Por meio do programa **FP3800 – Informações Funcionário** – Pasta **Habil Prof**, selecionar a Habilidade Profissional e, por meio do botão **eSocial** complementar as informações de datas de expedição e validade do documento.

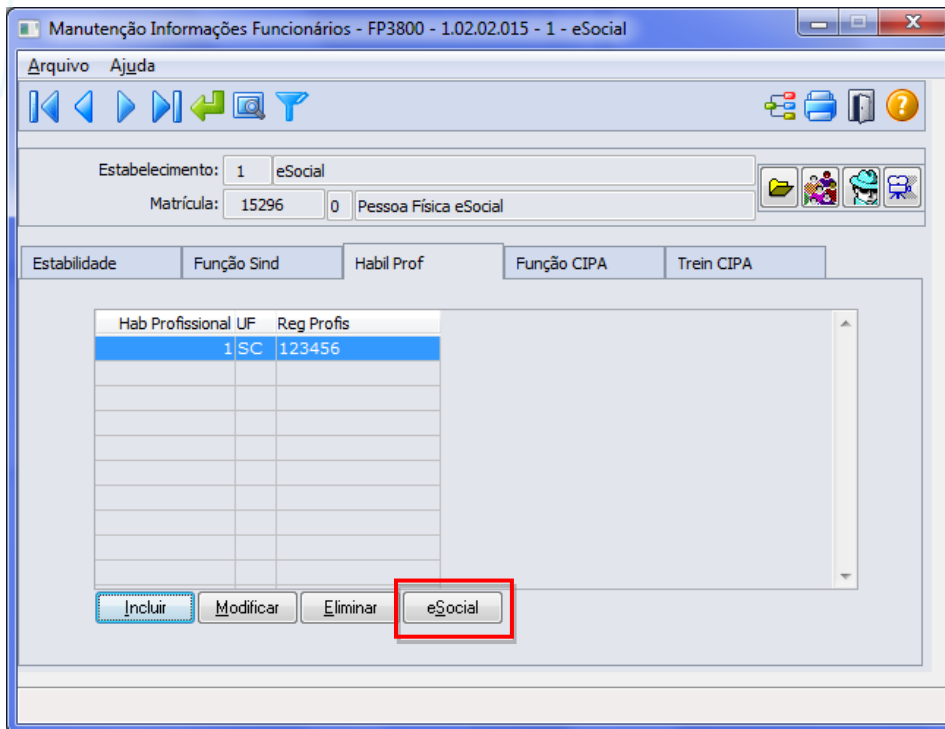

Ao clicar neste botão, será acessada a tela **FP3800F**:

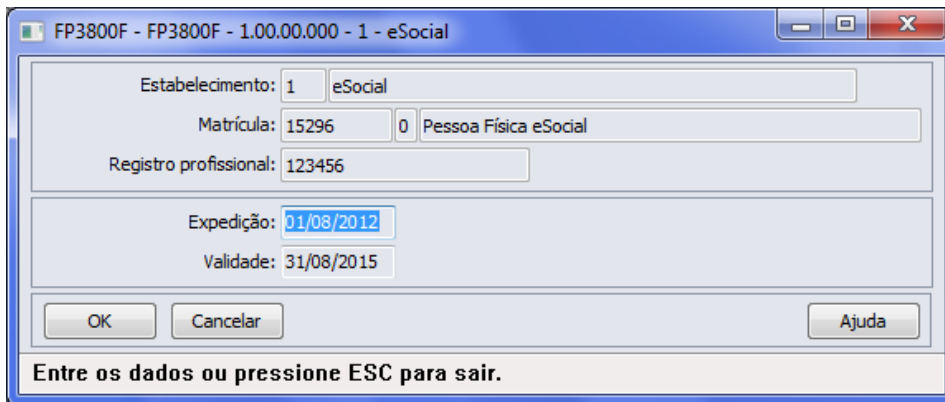

Campos:

Campo	Descrição	Validações/Regras
Expedição	Data de expedição do documento da Habilitação Profissional.	Não se aplica.
Validade	Data de validade do documento da Habilitação Profissional.	Não se aplica.

Nota:

O botão do eSocial ficará disponível nesse programa **somente se o estabelecimento** estiver parametrizado como Complementos Habilitados para o eSocial (**FP0560**).

Função:

FP1760 – Manutenção Dependentes

Objetivo:

Complementar o cadastro dos dependentes com o tipo de dependente correspondente à tabela do eSocial. Essa informação será utilizada na geração das mensagens destinadas ao eSocial, conforme layouts **S-2100 – Cadastramento Inicial do Vínculo** e **S-2200 – Admissão de Trabalhador**, a partir do momento em que a empresa iniciar o envio das informações para o eSocial.

Descrição:

Acessar a função **FP1760 – Dependentes** e para cada dependente acessar o botão eSocial e determinar o tipo de dependente conforme tabela do eSocial.

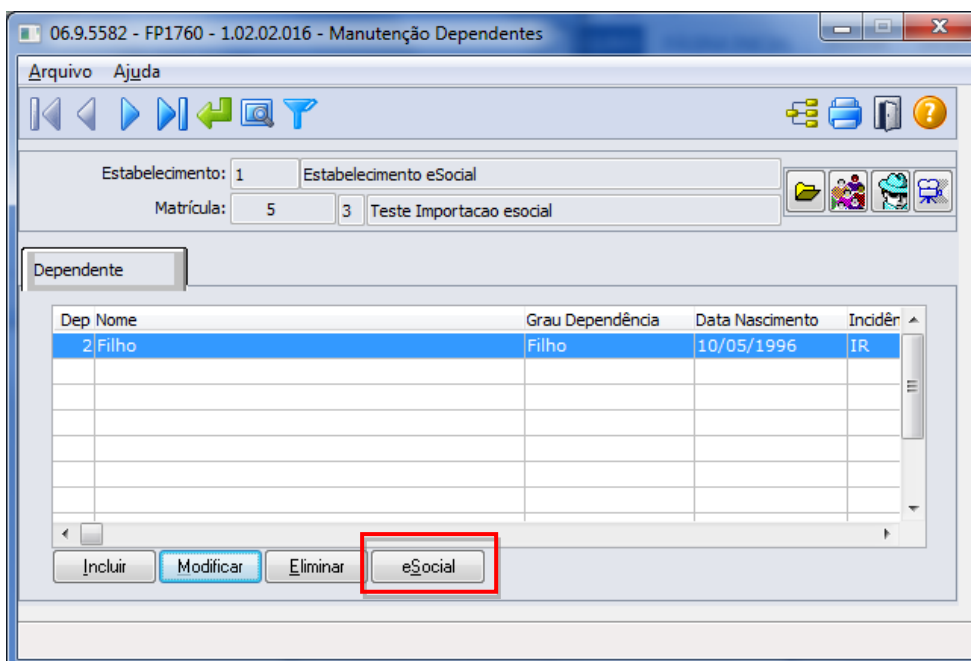

Por meio do botão eSocial, alterar o tipo de dependente conforme tabela do Governo:

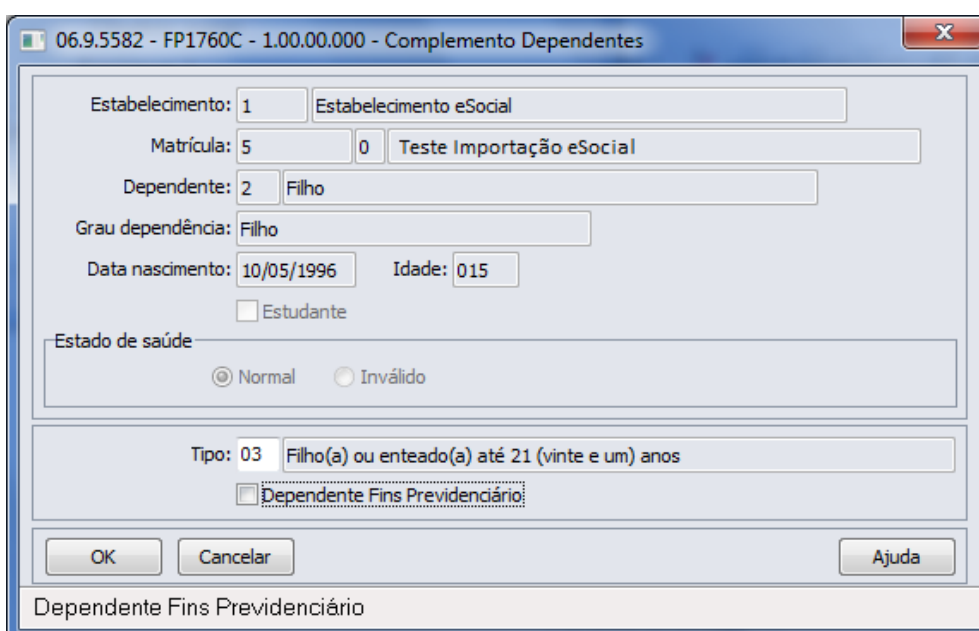

Campo:

Campo	Descrição	Validações/Regras
Tipo	<p>Tipo de dependente correspondente aos códigos do eSocial.</p> <p>Para os tipos de dependente Filho, Cônjuge, Companheiro e Pais, será sugerido automaticamente o tipo equivalente à tabela do eSocial, para os demais será atribuído o código.</p> <p>00 – Nenhum – Dependente não irá integrar arquivos do eSocial e devem ser ajustados, se necessário, para identificar o tipo de dependente conforme a tabela do e Social.</p>	Os tipos de dependentes devem ser classificados conforme opções disponibilizadas pelo Governo (ver Notas).
Dependente Fins Previdenciário	Informar se é dependente para fins previdenciários (pensão ou auxílio-reclusão).	Habilitado somente quando o funcionário está vinculado a Regime Próprio de Previdência Social.

Nota:

Opções de Tipos de Dependentes disponibilizados pelo Governo:

Tipo	Descrição	Equivalência Datasul
01	Cônjuge.	Cônjuge
02	Companheiro(a) com o qual tenha filho ou viva há mais de 5 (cinco) anos.	Companheiro
03	Filho(a) ou enteado(a) até 21 (vinte e um) anos.	Filho e idade até 21 anos.
04	Filho(a) ou enteado(a) universitário ou cursando escola técnica de segundo grau, até 24 (vinte e quatro) anos.	Filho, idade até 24 anos e Estudante = Sim.
05	Filho(a) ou enteado(a) em qualquer idade, quando incapacitado física e/ou mentalmente para o trabalho.	Filho e Estado Saúde = Inválido.
06	Irmão(ã), neto(a) ou bisneto(a) sem arrimo dos pais, do(a) qual detenha a guarda judicial, até 21 (vinte e um) anos.	00 - Nenhum - Dependente não irá integrar os arquivos do eSocial.
07	Irmão(ã), neto(a) ou bisneto(a) sem arrimo dos pais, com idade até 24 anos, se ainda estiver cursando estabelecimento de nível superior ou escola técnica de 2º grau, desde que tenha detido sua guarda judicial até os 21 anos.	00 - Nenhum - Dependente não irá integrar os arquivos do eSocial.
08	Irmão(ã), neto(a) ou bisneto(a) sem arrimo dos pais, do(a) qual detenha a guarda judicial, em qualquer idade, quando incapacitado física e/ou mentalmente para o trabalho.	00 - Nenhum - Dependente não irá integrar os arquivos do eSocial.
09	Pais, avós e bisavós.	Pais.
10	Menor pobre, até 21 (vinte e um) anos, que crie e eduque e do qual detenha a guarda judicial.	00 - Nenhum - Dependente não irá integrar os arquivos do eSocial.
11	Pessoa absolutamente incapaz, da qual seja tutor ou curador.	00 - Nenhum - Dependente não irá integrar os arquivos do eSocial.
12	Ex-cônjuge que Receba Pensão de Alimentos.	Em implementação

Nota: O botão do eSocial ficará disponível nesse programa **somente se o estabelecimento** estiver parametrizado como Complementos Habilitados para o eSocial (FP0560).

Função: **FP0840 – Manutenção Prestador de Serviços**

Objetivo: Complementar o cadastro de Prestador a categoria e beneficiários corresponde a tabela do eSocial, conforme layout **S-1200 – eSocial Mensal – Remuneração** e **S-1300 - Eventos Periódicos – Pagamentos Diversos**, a partir do momento em que a empresa iniciar o envio das informações para o eSocial.

Descrição: Acessar o programa **FP0840 – Manutenção Prestador de Serviços**, acessar o botão eSocial e determinar as seguintes informações:

Campo	Descrição	Validações/Regras
Categoria	Selecionar a categoria do trabalhador.	Conforme anexo I - tabela 1 do eSocial.

Campo	Descrição	Validações/Regras
Beneficiário	Código do Beneficiário do Prestador	Obrigatório
Início da Validade	Data de Início de Validade	Obrigatório. O Default é a data atual. Não poderá ser inferior ao primeiro dia do mês de referência da empresa
Fim da Validade	Data de Fim de Validade	Obrigatório. O Default é 31/12/9999. Não poderá ser inferior a Data de Início da Validade.

E-Social

Pessoa Física	Pessoa Física do Beneficiário do Prestador	Obrigatório. A pessoa física deverá existir no cadastro de pessoa física
Nome	Nome da Pessoa Física	Somente consulta.
País	País da Pessoa Física	Somente consulta.
CPF	CPF da Pessoa Física	Somente consulta.
Data de Nascimento	Data de Nascimento da Pessoa Física	Somente consulta.
Perc. Distr. Pensão	Percentual de Distribuição de Pensão	Caso o percentual de pelo menos um beneficiário seja informado a soma dos percentuais dos beneficiários do prestador deverá ser igual a 100%

Função:

FP6720 – Importação Prestador Serviço

Objetivo:

Permitir importar o complemento eSocial para os prestadores de serviço pessoa física.

Descrição:

No arquivo de layout deste programa, foi acrescentado o registro tipo 5, com a informação da categoria do prestador.

Também houve alteração no registro tipo 4, no qual foi acrescentado o campo para indicar se o prestador é Produtor Rural.

Campos:

Para detalhes sobre os novos campos, sua obrigatoriedade, entre outros, verificar no programa FP6720, por meio do botão Editar Layout da pasta Layout.

Nota:

As validações dos demais campos, são as mesmas efetuadas no complemento eSocial do programa FP0840 – Manutenção Prestador Serviço.

Somente é obrigatório informar o registro tipo 5 para os prestadores do tipo pessoa física e que não são produtores rurais.

Para a Importação dos Beneficiários, utilizar o programa FP6650 – Importa Complemento eSocial selecionando o campo Importar Complemento como Prestador de Serviço.

Função:

FP2160 – Manutenção Movto Serviço Prestado Física

Objetivo:

Complementar o cadastro de Movimento do Prestador com a categoria, grau de risco e beneficiários corresponde a tabela do eSocial, conforme layout **S-1200 - eSocial Mensal - Remuneração** e **S-1300 - Eventos Periódicos – Pagamentos Diversos**, a partir do momento em que a empresa iniciar o envio das informações para o eSocial.

Descrição:

Acessar o programa **FP2160 – Manutenção Movto Serviço Prestado Física**, para cada movimento acessar o botão eSocial e determinar as seguintes informações:

06.9.5582 - FP2160 - 1.02.02.007 - Manutenção Movto Serviço Prestado Física

Arquivo Ajuda

C.P.F.: 000.183.998-51 Prestador eSocial

Movimentos

Est	Nome	Data Referência	Nr Docto Sr	Dt Pgto Prest	Re
1	Estabelecimento eSocial	01/02/2012	123.457	01/02/2012	05
1	Estabelecimento eSocial	30/01/2012	1.234	30/01/2012	05
1	Estabelecimento eSocial	01/01/2012	123	01/01/2012	05
1	Estabelecimento eSocial	01/01/2012	21.121	01/01/2012	07
1	Estabelecimento eSocial	01/01/2012	312.321	01/01/2012	00
1	Estabelecimento eSocial	01/01/2012	321.321	01/01/2012	00
1	Estabelecimento eSocial	01/01/2011	11.235	01/01/2011	05

Incluir Modificar Eliminar **eSocial**

Enter data or press ESC to end.

06.9.???? - FP2160D - 1.00.00.000 - Complemento eSocial do Movimento do Pres

Prestador Serviço: 346 Prestador eSocial

Data Referência: 01/02/2012

Série: Número Documento: 123.457

Estabelecimento: 1 Estabelecimento eSocial

Geral Beneficiários

Categoria: 701 Contribuinte individual - Autônomo contratado por Empresas em geral

Grau Exposição: Não exposto a agente nocivo na atividade atual

OK Salvar Cancelar Ajuda

Enter data or press ESC to end.

Campo	Descrição	Validações/Regras
Categoria	Selecionar a categoria do trabalhador.	Conforme anexo I - tabela 1 do eSocial.
Grau de Exposição	Selecionar o grau de exposição do serviço realizado	Conforme anexo I - tabela 1 do eSocial.

Campo	Descrição	Validações/Regras
Valor Dedução Pensão	Valor Dedução Pensão Informado no programa FP2160 - Manutenção Movto Serviço Prestado Física	Somente Consulta

06.9.???? - FP2160D - 1.00.00.000 - Complemento eSocial do Movimento do Pres

Beneficiário: 1

Início Validade: 01/01/2012

Fim Validade: 31/12/9999

Pessoa Física: 179

Nome: Beneficiário Prest eSocial

País: BRA BRASIL

C.P.F.: 756.389.408-04

Data Nascimento: 01/01/0001

Perc Distrib Pensão: 100,00

Valor Pagamento: 1.200,00

OK Cancelar Ajuda

Enter data or press ESC to end.

Campo	Descrição	Validações/Regras
Beneficiário	Código do Beneficiário do Prestador	Obrigatório. Por meio do Duplo clique ou F5, é possível consultar os beneficiários ativos do prestador que foram cadastrados no programa FP0840 – Manutenção Prestador Serviço .
Início da Validade	Data de Início de Validade	Obrigatório. Por meio do Duplo clique ou F5, é possível consultar os beneficiários ativos do prestador que foram cadastrados no programa FP0840 – Manutenção Prestador Serviço .
Fim da Validade	Data de Fim de Validade	Somente para consulta
Pessoa Física	Pessoa Física do Beneficiário do Prestador	Somente para consulta
Nome	Nome da Pessoa Física	Somente para consulta
País	País da Pessoa Física	Somente para consulta
CPF	CPF da Pessoa Física	Somente para consulta
Data de Nascimento	Data de Nascimento da Pessoa Física	Somente para consulta
Perc. Distr. Pensão	Percentual de Distribuição de Pensão	Somente para consulta
Valor Pagamento	Valor Pagamento da Pensão	Informar o valor do pagamento da pensão. O sistema sugere o valor do pagamento considerando o Valor Dedução Pensão informado no Movimento do Prestador, vezes o percentual informado para o beneficiário no programa FP0840 – Manutenção Prestador

Função:

FP6590 – Importação Movimento Prestador Serviços

Objetivo:

Permitir importar movimento de prestadores de serviço com a categoria do trabalhador, grau de exposição e beneficiários do movimento como complemento do eSocial.

E-Social

Descrição: No arquivo de layout deste programa, foram acrescentados dois novos tipos de registros: Registro eSocial – Complemento e Beneficiários. O registro tipo eSocial contém o campo categoria social e o grau de exposição. Já o registro Beneficiários possui os campos referente a importação da informação de Beneficiários do movimento.

Campos: Para detalhes sobre os novos campos, sua obrigatoriedade, entre outros, verificar no programa FP6590, por meio do botão Layout e botão Editar Layout da pasta Layout.

Nota: As validações dos demais campos, são as mesmas efetuadas no complemento eSocial do programa FP2160 – Manutenção Movto Serviço Prestado Física.

Função: **FP2240 – Manutenção Participante eSocial**

Objetivo: Registrar as ocorrências de remuneração recebidas em outra empresa, decorrentes de seus múltiplos vínculos, para funcionários e prestadores de serviço pessoa física. Nesse programa também será registrada informação referente ao cancelamento do aviso prévio e as últimas informações necessárias para envio ao eSocial, como por exemplo, categoria eSocial do prestador. Essas informações serão utilizadas geração das mensagens destinadas ao eSocial, conforme layouts **S-1200 - eSocial Mensal – Remuneração** e **S-2405 - Cancelamento de Aviso Prévio**, a partir do momento em que a empresa iniciar o envio das informações para o eSocial.

Descrição: Acessar o programa **FP2240 – Participante eSocial** e incluir as seguintes informações:

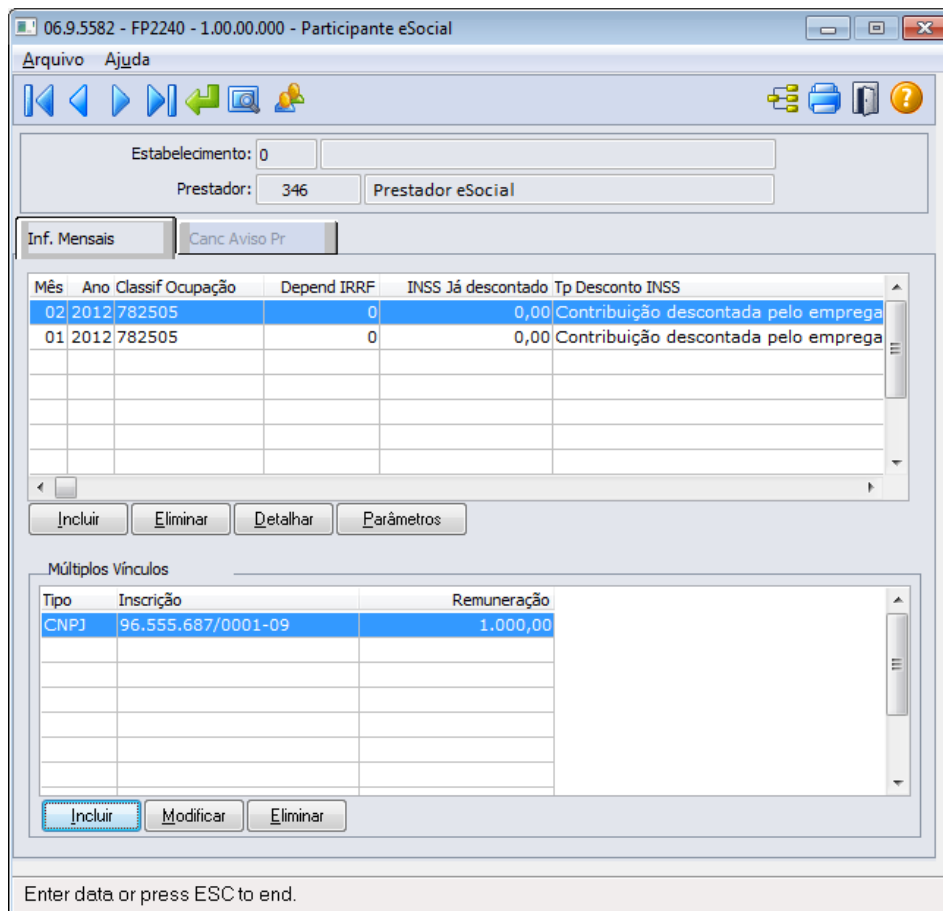

Mês	Ano	Classif Ocupação	Depend IRRF	INSS Já descontado	Tp Desconto INSS
02	2012	782505	0	0,00	Contribuição descontada pelo empregador
01	2012	782505	0	0,00	Contribuição descontada pelo empregador

Tipo	Inscrição	Remuneração
CNPJ	96.555.687/0001-09	1.000,00

Por meio do botão  “Visualizar Terceiros”, é possível trocar a consulta e navegação entre Funcionários e Prestadores de Serviço. Nessa primeira fase, somente estarão disponíveis informações de funcionários, pois a parte de complementação de prestadores de serviços e notas fiscais será liberada somente na segunda fase do projeto.

Por meio do botão incluir (Pasta Inf. Mensais), é possível incluir o mês e ano que as informações estão sendo consideradas:

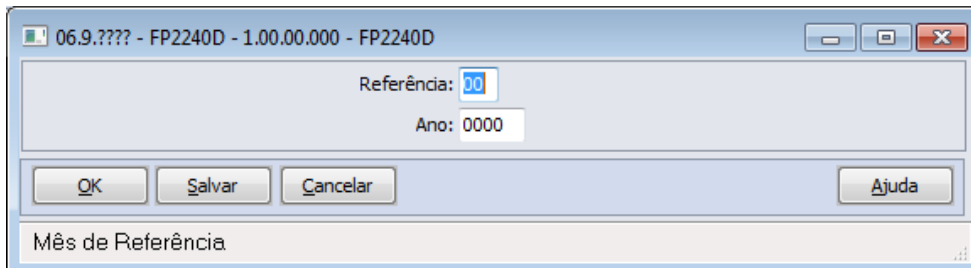

Campos Pasta Inf Mensais:

Campo	Descrição	Validações/Regras
Mês	Mês de referência para o registro da remuneração recebida pelo funcionário/prestador serviço em outra empresa e registro de informações do prestador para o eSocial	Obrigatório preenchimento.
Ano	Ano de referência para o registro da remuneração recebida pelo funcionário/prestador serviço em outra empresa e registro de informações do prestador para o eSocial	Obrigatório preenchimento.

Nota:

Por meio do botão Detalhar (Pasta Inf. Mensais) é possível consultar informações que são gravadas automaticamente quando inserido um movimento do prestador por meio do programa **FP2160 – Manutenção Movto Serviço Prestado Física**. A cada movimento inserido o registro do mês e ano da relativo a data de referência do movimento é atualizado com as informações classificação ocupação, dependentes IRRF, Natureza Atividade, Valor do INSS já descontado, Tipo de Desconto INSS. O campo Tipo Atualização indica se o registro foi inserido Manualmente (por meio do programa FP2240) ou se foi atualizado pelo movimento do prestador. Caso tenha sido atualizado pelo Movto do Prestador (FP2160) não permite eliminar este movimento. O registro será eliminado quando o último movimento do prestador do mês/ano for eliminado do FP2160.

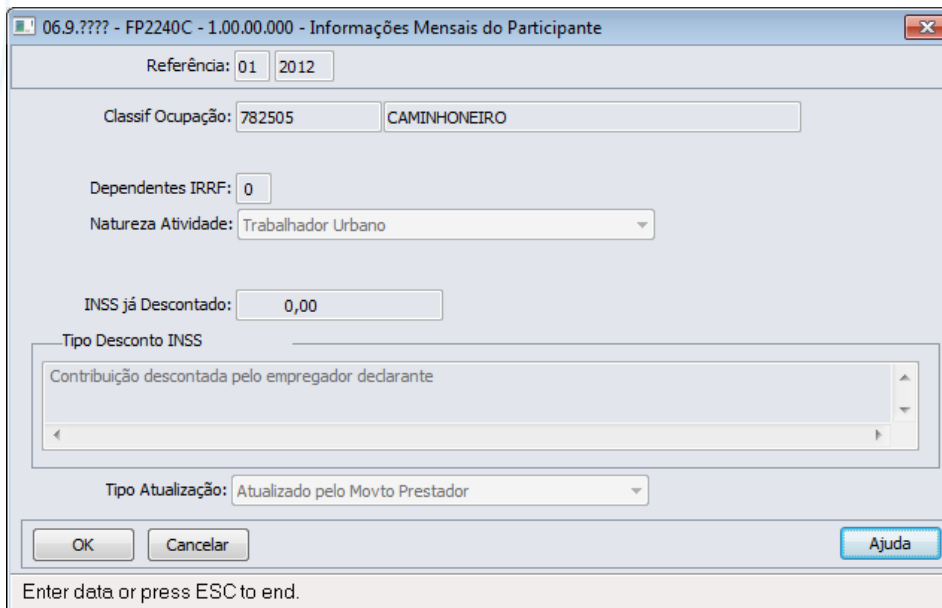

06.9.???? - FP2240C - 1.00.00.000 - Informações Mensais do Participante

Referência: 01 2012

Classif Ocupação: 782505 CAMINHONEIRO

Dependentes IRRF: 0

Natureza Atividade: Trabalhador Urbano

INSS já Descontado: 0,00

Tipo Desconto INSS
Contribuição descontada pelo empregador declarante

Tipo Atualização: Atualizado pelo Movto Prestador

OK Cancelar Ajuda

Enter data or press ESC to end.

Campos Quadro Múltiplos Vínculos:

Por intermédio do quadro “**Múltiplos Vínculos**”, é feita a atualização das informações referentes à remuneração recebida em outra empresa. Ao clicar no botão Incluir/Modificar é apresentada a tela abaixo:

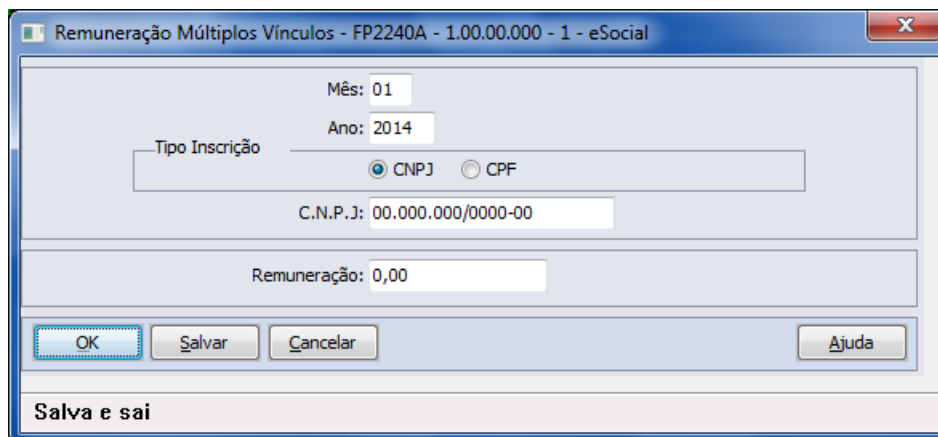

Remuneração Múltiplos Vínculos - FP2240A - 1.00.00.000 - 1 - eSocial

Mês: 01

Ano: 2014

Tipo Inscrição
 CNPJ CPF

C.N.P.J.: 00.000.000/0000-00

Remuneração: 0,00

OK Salvar Cancelar Ajuda

Salva e sai

Campo	Descrição	Validações/Regras
Mês	Mês de referência para o registro da remuneração recebida pelo funcionário/prestador serviço em outra empresa.	Obrigatório preenchimento.
Ano	Ano de referência para o registro da remuneração recebida pelo funcionário/prestador serviço em outra empresa.	Obrigatório preenchimento.
Tipo Inscrição	Selecionar o tipo de inscrição da empresa na qual o funcionário/prestador serviço recebeu outra remuneração dentro do mês: CNPJ ou CPF.	Obrigatório preenchimento.
CNPJ ou CPF	CNPJ ou CPF do qual o funcionário/prestador serviço recebeu	Obrigatório preenchimento.

	outra remuneração dentro do mês.	
Remuneração	Valor da remuneração recebida pelo funcionário/prestador serviço referente outro vínculo.	Obrigatório preenchimento.

Nota: Os valores informados nessa função serão utilizados somente para o processo do eSocial. Os valores para trânsito nos cálculos da folha de pagamento e rescisões continuarão sendo lançados por meio do evento relacionado ao índice de função específica 17 – Base INSS Recolhida Terceiros, por meio do movimento em lote (FP220) ou movimento parcelado (FP2040).

Campos Pasta Canc Aviso Pr:

Por meio da Pasta “**Canc Aviso Pr**”, serão demonstradas informações relativas ao cancelamento do aviso prévio, informadas no momento da eliminação da programação de rescisão.

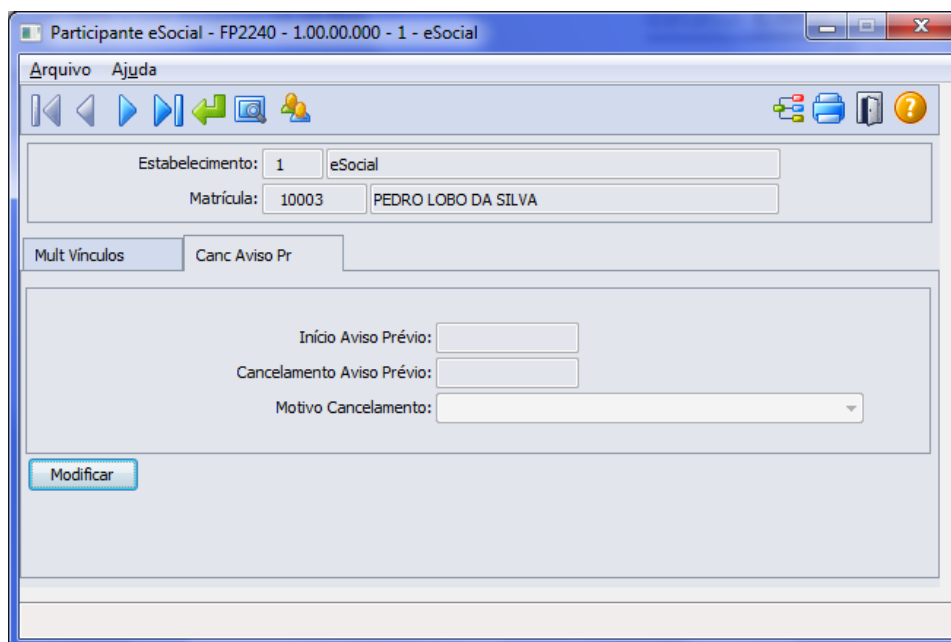

Campo	Descrição	Validações/Regras
Início Aviso Prévio	Data do início do aviso prévio do funcionário.	Essa informação sempre ficará desabilitada, o programa buscará tal informação da programação de rescisão do funcionário.
Cancelamento Aviso Prévio	Data do cancelamento do aviso prévio.	Já virá preenchida com a data informada durante a eliminação da programação, ficará habilitada para alteração, se necessário, e não poderá ser uma data menor ou igual à data de início do aviso prévio.
Motivo Cancelamento	Motivo do cancelamento do aviso prévio, conforme opções previstas no eSocial: <ul style="list-style-type: none"> Reconsideração prevista no artigo 489 da CLT. Determinação Judicial. 	Essa informação virá preenchida conforme motivo informado no momento da eliminação da programação da rescisão, ficando habilitado para alteração, se necessário.

- Cumprimento de norma legal.
- Outros.

Notas:

A pasta “**Canc Aviso Prévio**” ficará habilitada somente quando o tipo de participante for **Funcionário**.
Ao modificar um registro da pasta “**Canc Aviso Prévio**”, será validada a existência de programação de rescisão para o funcionário, existindo, não será permitida a alteração dos dados. Sendo necessário primeiramente eliminar a programação da rescisão para alterar os dados de cancelamento do aviso prévio.

O botão do eSocial ficará disponível nesse programa **somente se o estabelecimento** estiver parametrizado como Complementos Habilitados para o eSocial (**FP0560**).

Função:**FP0060 – Manutenção Situações****Objetivo:**

Complementar o cadastro de situações com as informações dos afastamentos temporários e desligamentos de acordo com as tabelas definidas pelo eSocial para geração das mensagens destinadas ao eSocial, conforme layouts **S-2320 – Evento Afastamento Temporário**, **S-2325 - Alteração do Motivo do Afastamento**, **S2330 – Evento Retorno de Afastamento Temporário** e **S-2800 – Evento Desligamento**.

Descrição:

Acessar o programa FP0060 – Manutenção Situação e, por meio do botão eSocial, informar os dados complementares solicitados.

Ao clicar neste botão, será acessada a tela **FP0060A – Complemento Situações**:

Campos:

Campo	Descrição	Validações/Regras
Afast. Temporário - Motivo	Os motivos de afastamento, conforme anexo I - tabela 18 do eSocial.	Somente fica habilitado quando o significado da situação (campo Significado, na pasta Gerais) for diferente de "Rescisão de Contrato", sendo obrigatório ser informado.
Restabelecimento Benefício Anterior	Motivo de afastamento, pelo mesmo motivo anterior: 02 - Novo afastamento em decorrência do mesmo acidente de trabalho. 04 - Novo afastamento em decorrência da mesma doença, dentro de 60 dias contados da cessação do afastamento anterior.	Somente fica habilitado quando o motivo do afastamento temporário informado for igual a 01 – Acidente de Trabalho, 02 – Novo Afastamento em Decorrência do mesmo Acidente de Trabalho, 03 – Doença ou 04 – Novo Afastamento em Decorrência da mesma doença, dentro de 60 dias, contados da cessação do afastamento anterior , sendo obrigatório ser informado.
Desligamento - Motivo	Motivos de desligamento, conforme anexo I - tabela 19 do eSocial.	Fica habilitado quando o significado da situação (campo Significado, na pasta Gerais) for "Rescisão de Contrato", sendo obrigatório ser informado.

Nota:

O programa de complemento é executado para todas as situações, com exceção das situações de Saída por Transferência. Ficando na responsabilidade do usuário relacionar o motivo **00 – Nenhum – Situação não irá integrar os arquivos do eSocial** para as situações que não devem ser integradas para o eSocial.

Os motivos de desligamento somente são aceitos para as situações com significado "Rescisão de Contrato".

Quando estiver posicionado na tela o registro da situação de saída por transferência com código FGTS igual a N2, ao ser clicado no botão de complemento eSocial, será emitida uma mensagem de alerta informando ao usuário que para a situação de saída por transferência entre empresas o motivo de desligamento será informado diretamente no relacionamento da situação ao funcionário; e a tela FP0060a não será aberta.

Quando estiver posicionado na tela o registro da situação de saída por transferência com código FGTS igual a N1, ao ser clicado no botão de complemento eSocial, será emitida uma mensagem de alerta informando ao usuário que a situação de saída por transferência entre estabelecimentos não representa um desligamento para o eSocial, não necessitando complemento; e a tela FP0060a não será aberta.

E-Social

Função: FP1600 – Manutenção Histórico de Situações

Objetivo: Permitir que seja informado o complemento para as situações de afastamento que estão cadastradas no sistema.

Estas informações serão utilizadas na geração das mensagens destinadas ao eSocial, conforme layouts **S-2320 – Evento Afastamento Temporário**, **S-2325 - Alteração do Motivo do Afastamento**, **S-2330 – Evento Retorno de Afastamento Temporário** e **S-2800 – Desligamento**, quando da inclusão/alteração de uma situação de afastamento, férias ou saída por transferência para algum funcionário.

Descrição: Acessar o programa FP1600 – Manutenção Situação e, por meio do botão eSocial, informar os dados complementares solicitados.

Nota: Para os funcionários contratos especiais, exceto estagiário contrato especial, o programa de complemento não é executado, sendo emitida uma mensagem informando que a origem de contratação é incorreta.

1) Afastamentos pelos motivos (conforme tabela 18 do eSocial):

- **01 Acidente/Doença do trabalho.**
- **02 Novo afastamento decorrente do mesmo acidente/doença do trabalho dentro de 60 dias.**
- **03 Acidente/Doença não relacionada ao trabalho.**
- **04 Novo afastamento decorrente do mesmo acidente/doença não relacionado ao trabalho dentro de 60 dias.**

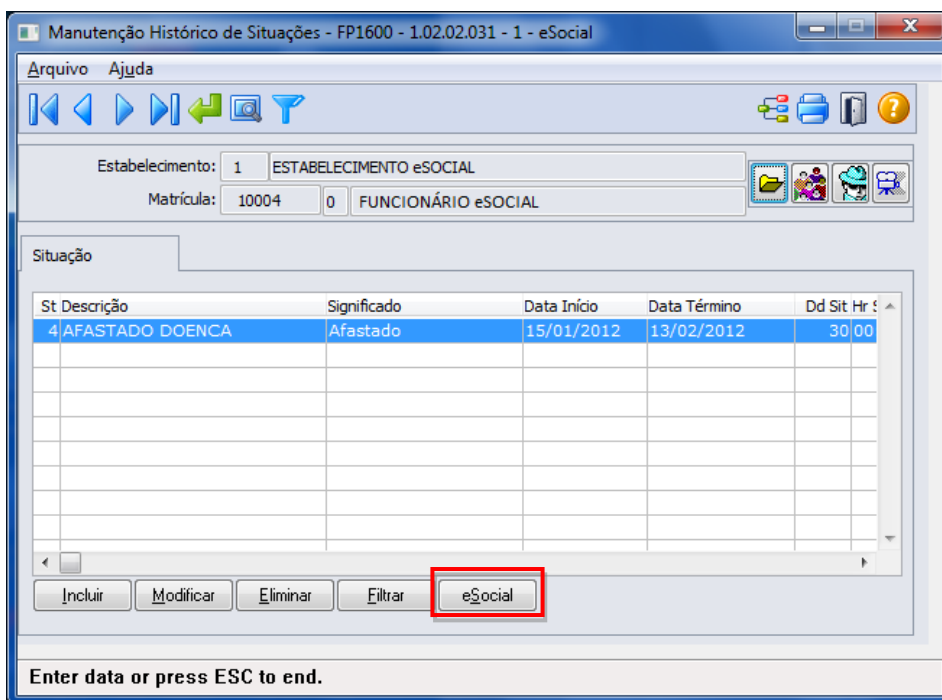

Ao clicar neste botão, será acessada a tela **FP1600B – Complemento Afastamentos**:

E-Social

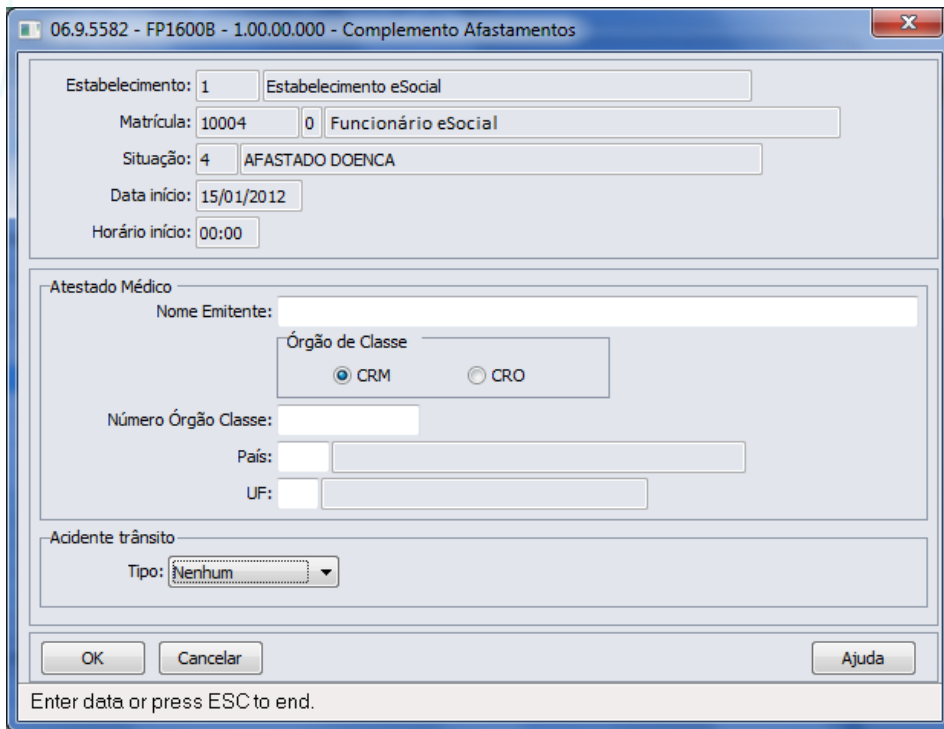

Campos:

Campo	Descrição	Validações/Regras
Nome Emitente	Nome do Médico ou Dentista que emitiu o atestado.	<p>Esses campos ficam desabilitados para as situações com motivo de afastamento (complemento eSocial) igual a:</p> <ul style="list-style-type: none"> Acidente/Doença não relacionada ao trabalho. Novo afastamento decorrente do mesmo acidente/doença não relacionado ao trabalho dentro de 60 dias. <p>E ficam habilitados e são obrigatórios para as situações com motivo de afastamento (complemento eSocial) igual a:</p> <ul style="list-style-type: none"> Acidente/Doença do trabalho. Novo afastamento decorrente do mesmo acidente/doença do trabalho dentro de 60 dias.
Órgão Classe	Órgão de Classe do emitente do atestado médico.	
Número Órgão Classe	Número de inscrição no órgão de classe	
País	Sigla do país do órgão de classe.	
UF	Sigla da UF do órgão de classe.	
Acidente de Trânsito - Tipo	<p>Tipo de acidente de trânsito do afastamento, conforme opções disponibilizadas no eSocial:</p> <ul style="list-style-type: none"> Nenhum. Atropelamento. Colisão. Outros. 	<p>Este campo fica habilitado e é opcional para as situações com motivo de afastamento (complemento eSocial) igual a:</p> <ul style="list-style-type: none"> Acidente/Doença do trabalho. Novo afastamento decorrente do mesmo acidente/doença do trabalho dentro de 60 dias. Acidente/Doença não relacionada ao trabalho. Novo afastamento decorrente do mesmo acidente/doença não relacionado ao trabalho dentro de 60 dias.

- 2) Afastamento pelo motivo **24 – Mandato Sindical - Afastamento temporário para exercício de mandato sindical**, conforme tabela 18 do eSocial:

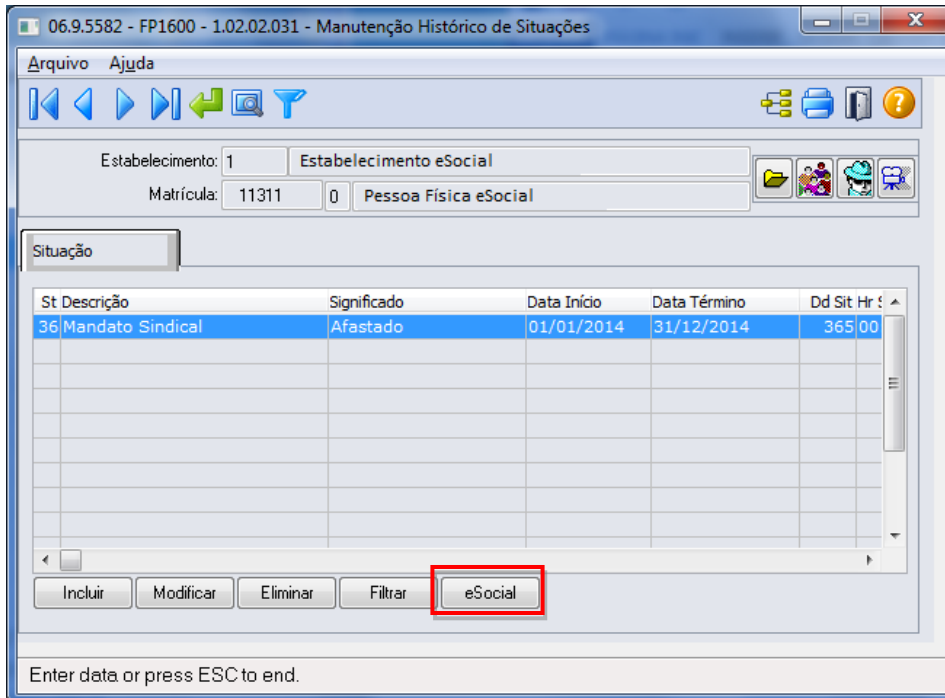

Arquivo Ajuda

Estabelecimento: 1 Estabelecimento eSocial

Matrícula: 11311 0 Pessoa Física eSocial

St	Descrição	Significado	Data Início	Data Término	Dd Sit Hr :
36	Mandato Sindical	Afastado	01/01/2014	31/12/2014	365 00

Incluir Modificar Eliminar Filtrar eSocial

Enter data or press ESC to end.

Ao clicar no botão eSocial, será acessada a tela **FP1600C – Complemento Mandato Sindical**:

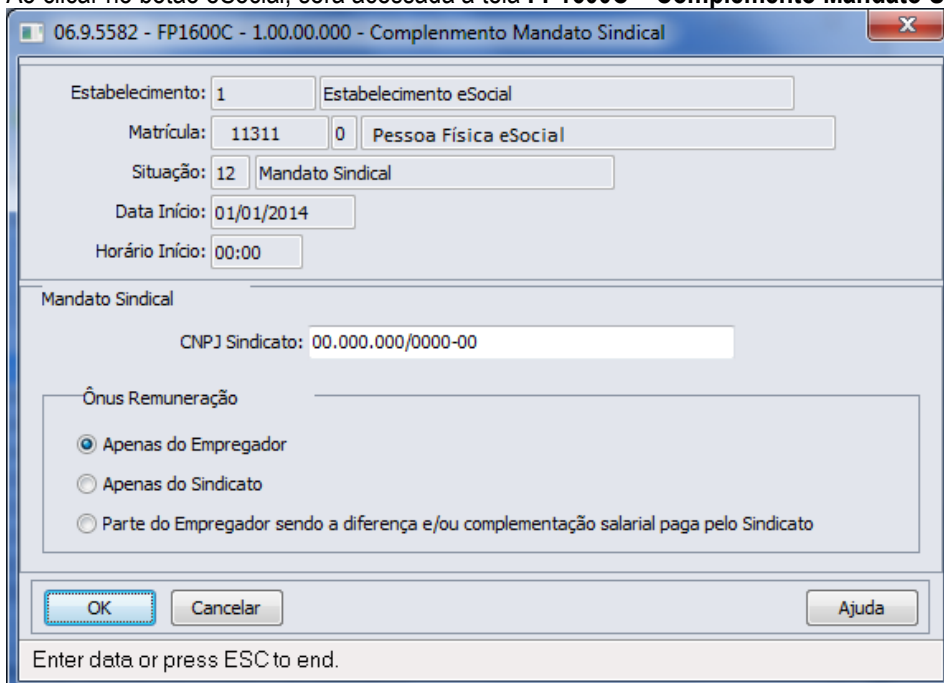

Estabelecimento: 1 Estabelecimento eSocial

Matrícula: 11311 0 Pessoa Física eSocial

Situação: 12 Mandato Sindical

Data Início: 01/01/2014

Horário Início: 00:00

Mandato Sindical

CNPJ Sindicato: 00.000.000/0000-00

Ônus Remuneração

Apenas do Empregador

Apenas do Sindicato

Parte do Empregador sendo a diferença e/ou complementação salarial paga pelo Sindicato

OK Cancelar Ajuda

Enter data or press ESC to end.

Campos:

Campo	Descrição	Validações/Regras
CNPJ Sindicato	Informar o número do CNPJ do sindicato no qual o funcionário exercerá o mandato.	Obrigatório ser informado.
Ônus Remuneração	Indicativo do ônus da remuneração: <ul style="list-style-type: none"> Apenas do Empregador. Apenas do Sindicato. Parte do Empregador sendo a diferença e/ou complementação salarial paga pelo Sindicato. 	Obrigatório ser informado.

3) Afastamento pelo motivo **14 - Cessão**, conforme tabela 18 do eSocial:

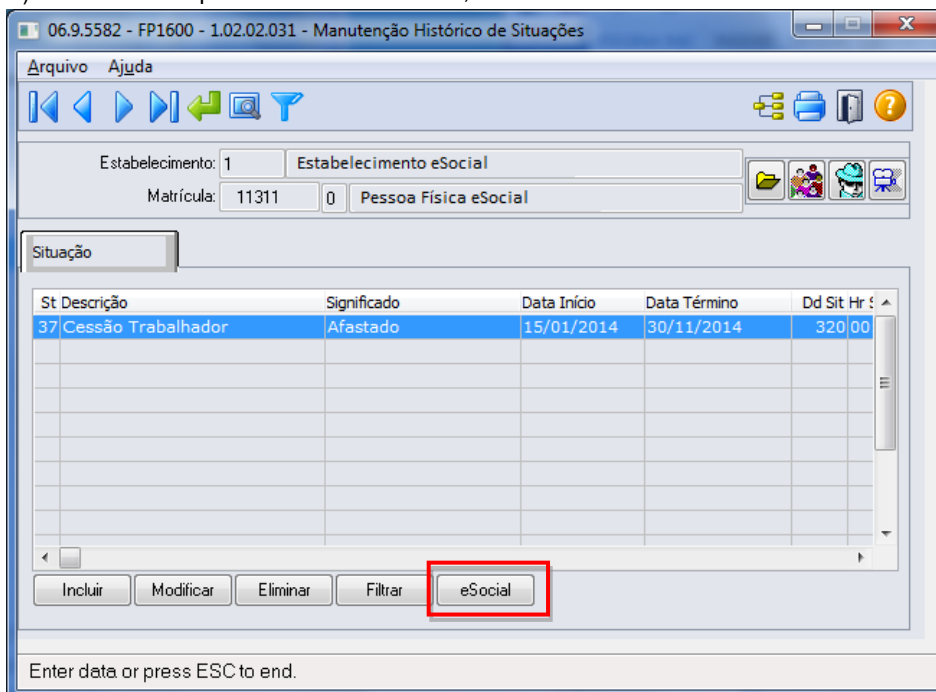

Ao clicar no botão eSocial, será acessada a tela **FP1600D – Complemento Cessão Trabalhador**:



06.9.5582 - FP1600D - 1.00.00.000 - FP1600D

Estabelecimento: 1 Estabelecimento eSocial

Matrícula: 11311 0 Pessoa Física eSocial

Situação: 37 Cessão Trabalhador

Data Início: 15/01/2014

Horário Início: 00:00

Cessão Trabalhador

CNPJ Cessionário: 00.000.000/0000-00

Ônus

Cedente Cessionário Cedente e Cessionário

OK Cancelar Ajuda

Enter data or press ESC to end.

Campos:

Campo	Descrição	Validações/Regras
CNPJ Cessionário	Informar o número do CNPJ do órgão/entidade para o qual o funcionário foi cedido.	Obrigatório ser informado.
Ônus	Indicativo do ônus da remuneração: <ul style="list-style-type: none"> • Cedente. • Cessionário. • Cedente e Cessionário. 	Obrigatório ser informado.

4) Saída por Transferência pelos motivos (conforme tabela 19 do eSocial):

- 11 – Transferência de empregado para outra empresa do mesmo grupo empresarial que tenha assumido os encargos trabalhistas, sem que tenha havido rescisão de contrato de trabalho.
- 12 - Transferência de empregado para outra empresa que tenha assumido os encargos trabalhistas por motivo de sucessão, sem que tenha havido rescisão de contrato de trabalho.
- 13 - Transferência de empregado de empresa ou consórcio, para outra empresa ou consórcio que tenha assumido os encargos trabalhistas por motivo de sucessão (fusão, cisão ou incorporação), sem que tenha havido rescisão do contrato de trabalho.

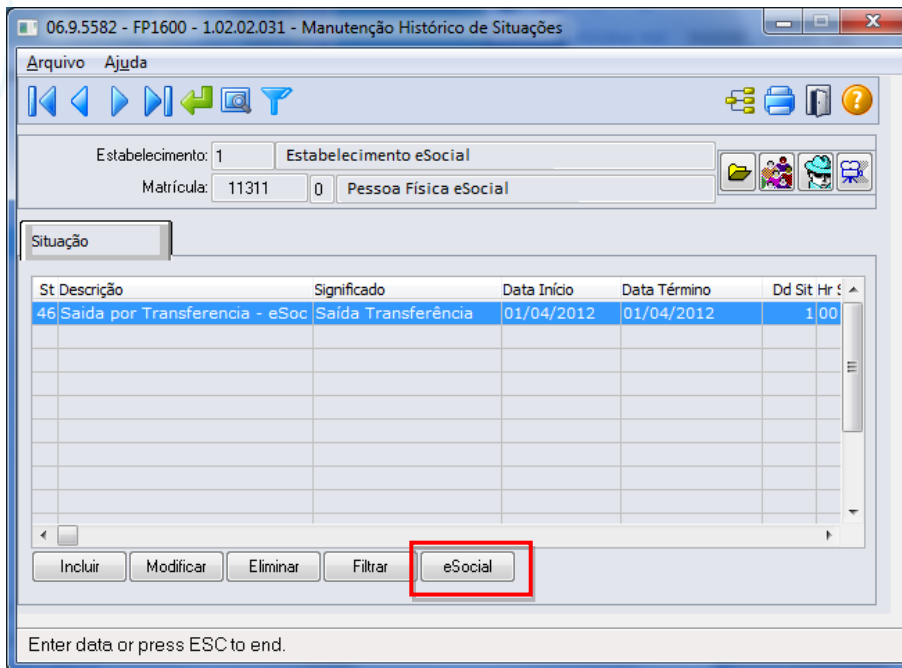

Ao clicar no botão eSocial, será acessada a tela **FP1600E – Complemento Sucessão Vínculo**:

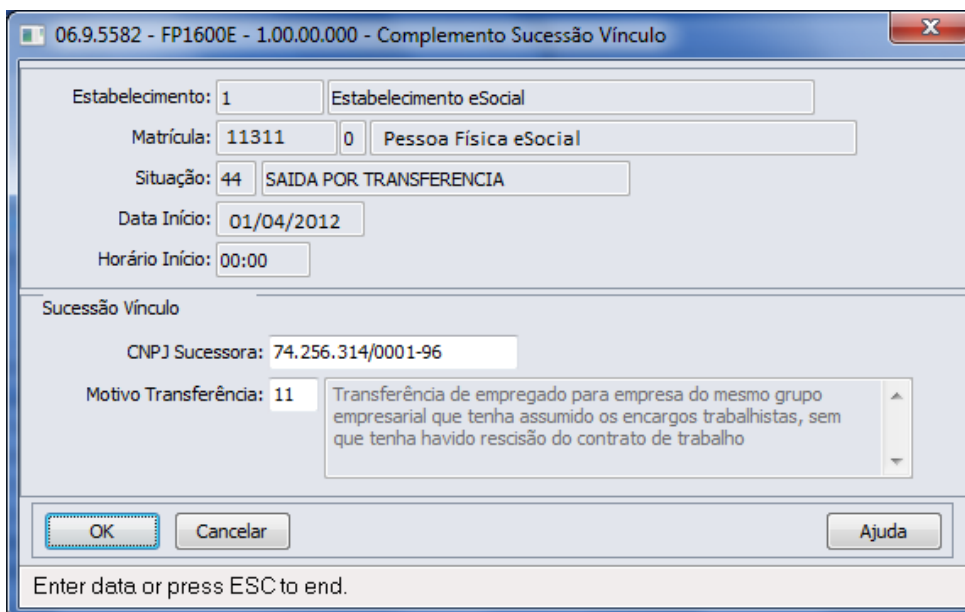

Campo:

Campo	Descrição	Validações/Regras
CNPJ Sucessora	Informar o número do CNPJ da empresa sucessora.	Obrigatório ser informado. OBS: quando na situação estiver informado a empresa e o estabelecimento destino, o CNPJ Sucessora será automaticamente sugerido ao entrar neste programa.
Motivo	Informar o motivo de transferência,	Obrigatório ser informado.

Transferência

conforme tabela 19 do eSocial:

- 11 – Transferência de empregado para empresa do mesmo grupo empresarial que tenha assumido os encargos trabalhistas, sem que tenha havido rescisão do contrato de trabalho.
- 12 – Transferência de empregado da empresa consorciada para o consórcio que tenha assumido os encargos trabalhistas, e vice-versa, sem que tenha havido rescisão do contrato de trabalho.
- 13 – Transferência de empregado de empresa ou consórcio, para outra empresa ou consórcio que tenha assumido os encargos trabalhistas por motivo de sucessão (fusão, cisão ou incorporação), sem que tenha havido rescisão do contrato de trabalho.

- 5) Afastamento pelo motivo **21 - Licença não remunerada ou Sem Vencimento**, conforme tabela 18 do eSocial.

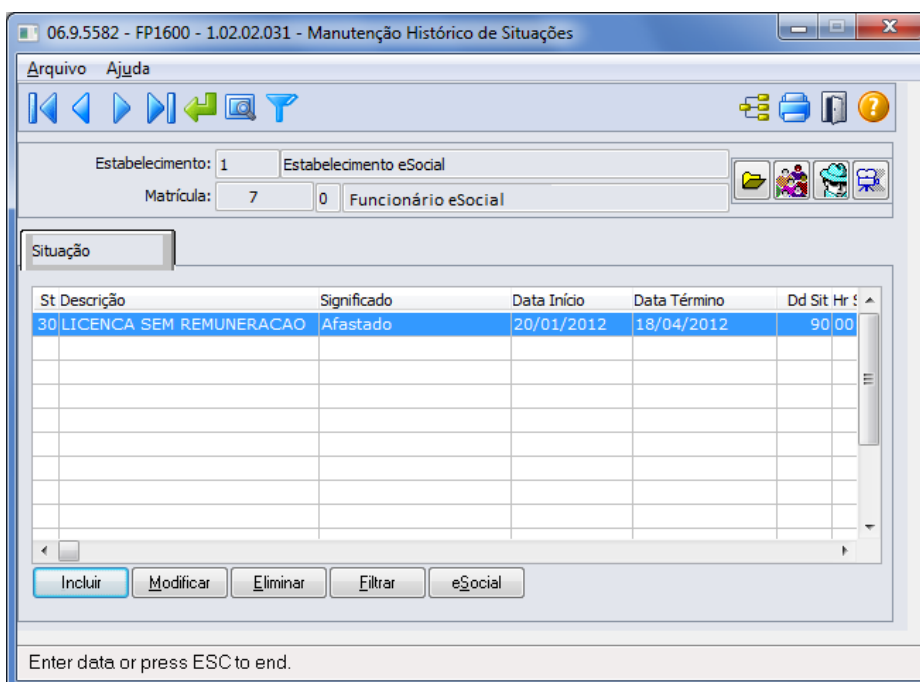

St	Descrição	Significado	Data Início	Data Término	Dd Sit Hr
30	LICENCA SEM REMUNERACAO	Afastado	20/01/2012	18/04/2012	90 00

Ao clicar no botão eSocial, será acessada a tela **FP1600F – Licença Sem Remuneração**:

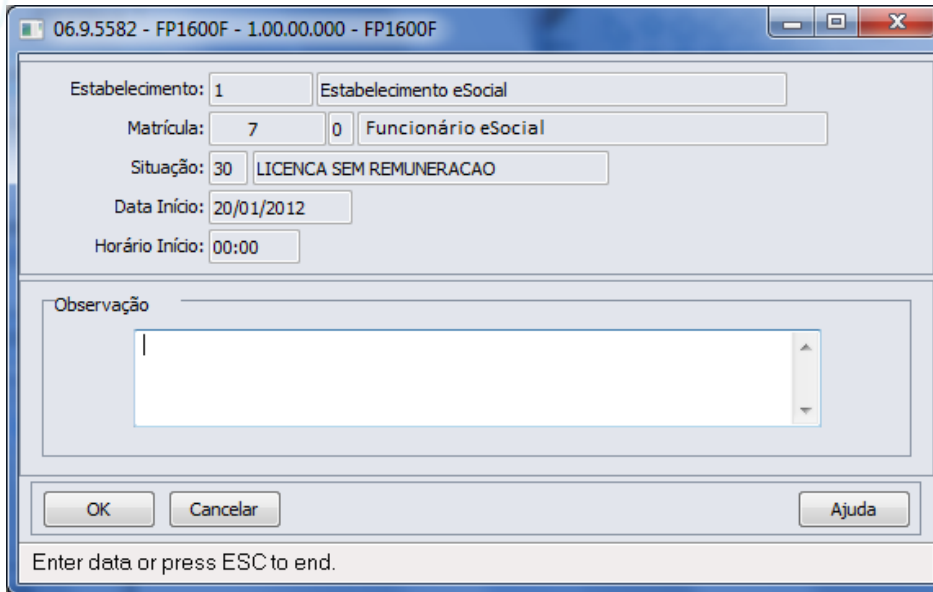

Campos:

Campo	Descrição	Validações/Regras
Observação	Detalhar as informações sobre o afastamento do trabalhador, de maneira a explicitar os motivos do mesmo.	Obrigatório ser informado.

Função:

FP1600 – Manutenção Histórico de Situações – Alteração Espécie Benefício

Objetivo:

Permitir que seja informada a alteração da espécie do benefício feita pelo INSS. Estas informações serão utilizadas na geração da mensagem destinada ao eSocial, conforme layouts **S-2325 - Alteração do Motivo do Afastamento**.

Descrição:

Para o eSocial, há a necessidade de identificar quando uma situação de afastamento tem sua espécie alterada pelo INSS, isto é, quando o motivo do afastamento é alterado conforme tabela abaixo:

Motivo Original	Motivo Novo
01 – Acidente/Doença do Trabalho.	03 – Acidente/Doença não relacionada ao trabalho 06 – Aposentadoria por invalidez
02 - Novo afastamento decorrente do mesmo acidente/doença do trabalho dentro de 60 dias.	06 – Aposentadoria por invalidez
03 – Doença.	01 – Acidente/Doença do Trabalho 06 – Aposentadoria por invalidez
04 - Novo afastamento decorrente do mesmo acidente/doença não relacionado ao trabalho dentro de 60 dias.	06 – Aposentadoria por invalidez

Atualmente, quando isto ocorre, o procedimento efetuado é alterar a data da situação que está em andamento e incluir uma nova situação, conforme novo parecer do INSS.

Para que a mensagem de alteração do motivo de afastamento seja gerada corretamente para o eSocial, este procedimento precisa ser feito de uma nova maneira, conforme demonstrado abaixo:

- 1) Considere que o funcionário possui a seguinte situação de afastamento doença:

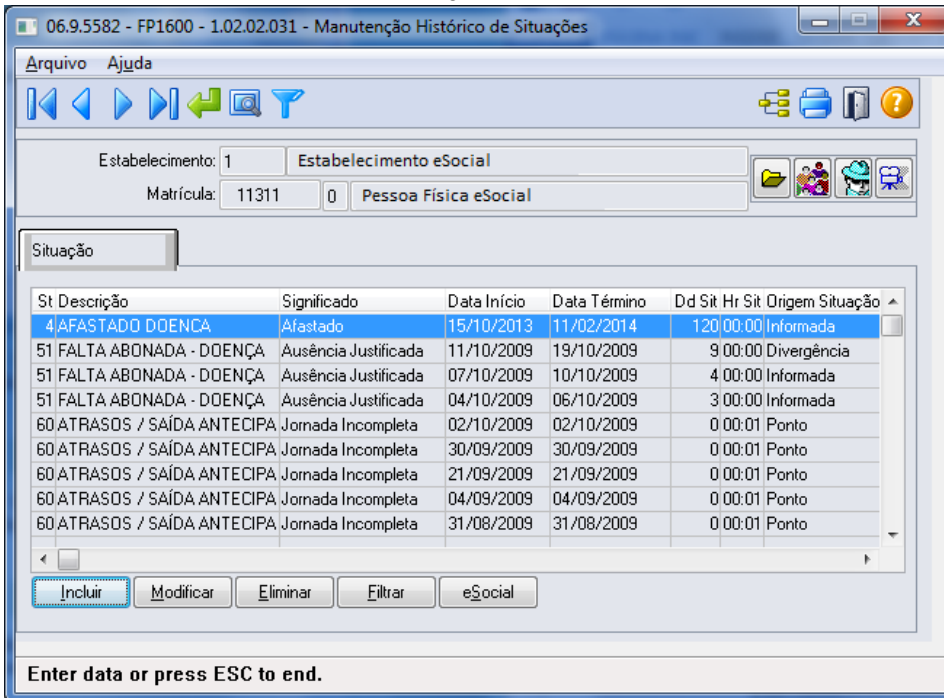

St	Descrição	Significado	Data Início	Data Término	Dd Sit	Hr Sit	Sit	Origem Situação
4	AFASTADO DOENÇA	Afastado	15/10/2013	11/02/2014	120	00:00	Informada	
51	FALTA ABONADA - DOENÇA	Ausência Justificada	11/10/2009	19/10/2009		9 00:00	Divergência	
51	FALTA ABONADA - DOENÇA	Ausência Justificada	07/10/2009	10/10/2009		4 00:00	Informada	
51	FALTA ABONADA - DOENÇA	Ausência Justificada	04/10/2009	06/10/2009		3 00:00	Informada	
60	ATRASOS / SAÍDA ANTECIPA	Jornada Incompleta	02/10/2009	02/10/2009		0 00:01	Ponto	
60	ATRASOS / SAÍDA ANTECIPA	Jornada Incompleta	30/09/2009	30/09/2009		0 00:01	Ponto	
60	ATRASOS / SAÍDA ANTECIPA	Jornada Incompleta	21/09/2009	21/09/2009		0 00:01	Ponto	
60	ATRASOS / SAÍDA ANTECIPA	Jornada Incompleta	04/09/2009	04/09/2009		0 00:01	Ponto	
60	ATRASOS / SAÍDA ANTECIPA	Jornada Incompleta	31/08/2009	31/08/2009		0 00:01	Ponto	

Buttons: Incluir, Modificar, Eliminar, Filtrar, eSocial

Enter data or press ESC to end.

- 2) Em 25/01/2014, o INSS altera a espécie do benefício concedido, que era Doença para Acidente de Trabalho.

Conforme novo procedimento, **não deve ser alterada** a data de término do afastamento da situação 4 – Afastado Doença, mas sim, seguir os passos abaixo:

- a. Lançar a nova situação de afastamento acidente, considerando como data de início a data em que houve a alteração da espécie do benefício.

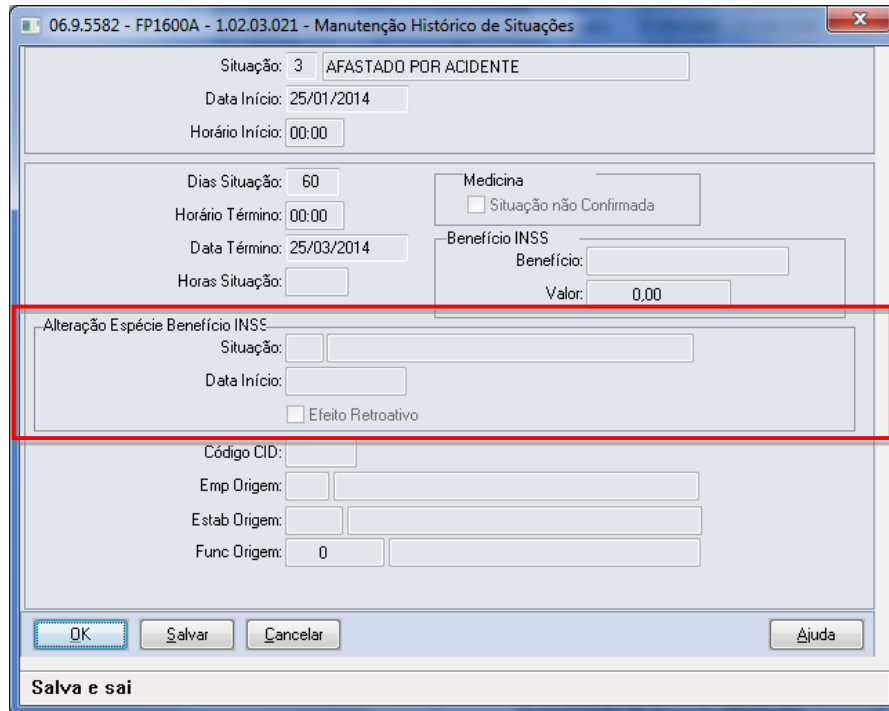

- b. Ao clicar no botão OK, o sistema vai identificar que a situação que está sendo incluída sobrepõe o período de uma situação já cadastrada.

Em seguida, o sistema irá verificar o motivo de afastamento da situação já cadastrada e o motivo de afastamento da situação que está sendo incluída. Se estes motivos se enquadrarem na tabela demonstrada no início deste tópico (FP1600), será apresentada a pergunta abaixo; caso contrário, a inclusão da situação não será permitida.

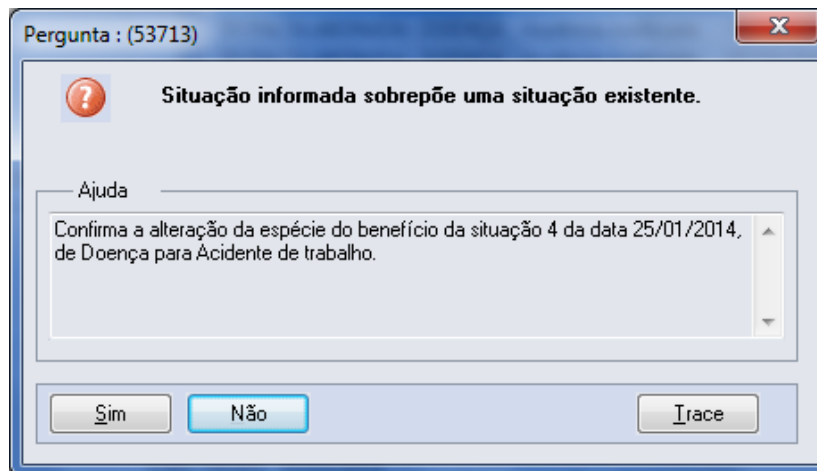

Caso a resposta para esta pergunta seja:

- **Não:** não será permitida a inclusão da situação.
- **Sim:** será atualizado na tela, no quadro Alteração Espécie Benefício INSS o código, a descrição e data de início da situação que será substituída. Também será apresentada a pergunta abaixo:

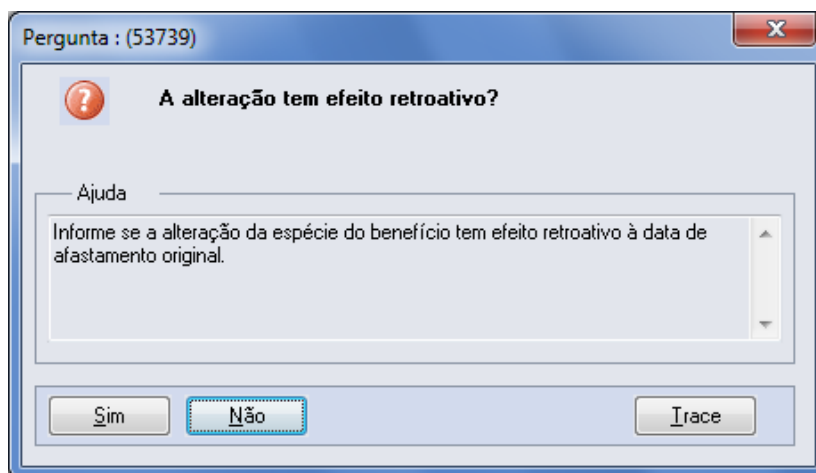

A resposta desta pergunta irá atualizar o conteúdo do campo Efeito Retroativo, localizado no quadro Alteração Espécie Benefício INSS.

- c. Por último, o sistema altera a data de término da situação já cadastrada para que seja igual à data de início da nova situação - 1, e altera também a quantidade de dias da situação.
- 3) Ao término do procedimento, as situações de afastamento do funcionário ficaram conforme demonstrado na tela abaixo:

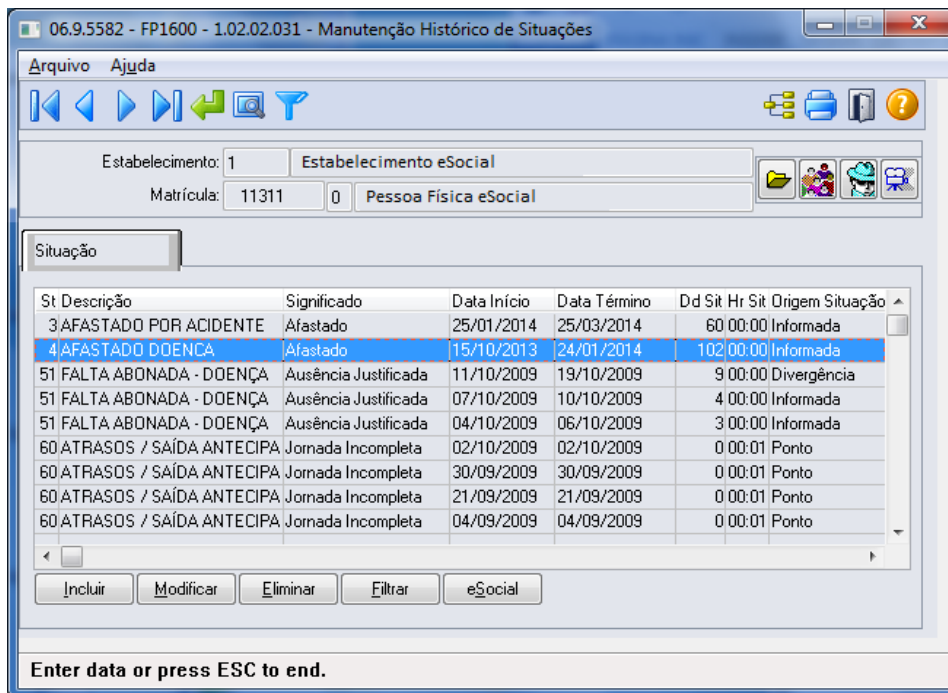

St	Descrição	Significado	Data Início	Data Término	Dd Sit	Hr Sit	Sit Origem	Situação
3	AFASTADO POR ACIDENTE	Afastado	25/01/2014	25/03/2014	60	00:00	Informada	
4	AFASTADO DOENÇA	Afastado	15/10/2013	24/01/2014	102	00:00	Informada	
51	FALTA ABONADA - DOENÇA	Ausência Justificada	11/10/2009	19/10/2009	9	00:00	Divergência	
51	FALTA ABONADA - DOENÇA	Ausência Justificada	07/10/2009	10/10/2009	4	00:00	Informada	
51	FALTA ABONADA - DOENÇA	Ausência Justificada	04/10/2009	06/10/2009	3	00:00	Informada	
60	ATRASOS / SAÍDA ANTECIPA	Jornada Incompleta	02/10/2009	02/10/2009	0	00:01	Ponto	
60	ATRASOS / SAÍDA ANTECIPA	Jornada Incompleta	30/09/2009	30/09/2009	0	00:01	Ponto	
60	ATRASOS / SAÍDA ANTECIPA	Jornada Incompleta	21/09/2009	21/09/2009	0	00:01	Ponto	
60	ATRASOS / SAÍDA ANTECIPA	Jornada Incompleta	04/09/2009	04/09/2009	0	00:01	Ponto	

Notas:

Esta implementação reflete nos programas MT0728 – Atendimento Médico, pasta Atest. Ext e, MT0828 – Gerenciador Médico, pasta Afast.

Função:

FP9194 – Cálculo das Diferenças Salariais Dissídio

Objetivo:

Permitir que sejam informados os dados referentes ao dissídio, por meio deste botão, será acessado o programa **F9194B – Complemento Cálculo Diferenças Salariais**.

Descrição:

A partir do momento em que, algum **estabelecimento** compreendido dentro da faixa de estabelecimentos informada na pasta de Seleção, estiver com o eSocial habilitado neste programa irá aparecer o botão eSocial ao lado esquerdo do botão Ajuda.

Este botão inicialmente vem desabilitado e, somente é habilitado depois de selecionado o campo Gera Movimento na pasta Parâmetros, passará a ser obrigatório informar os complementos para o eSocial.

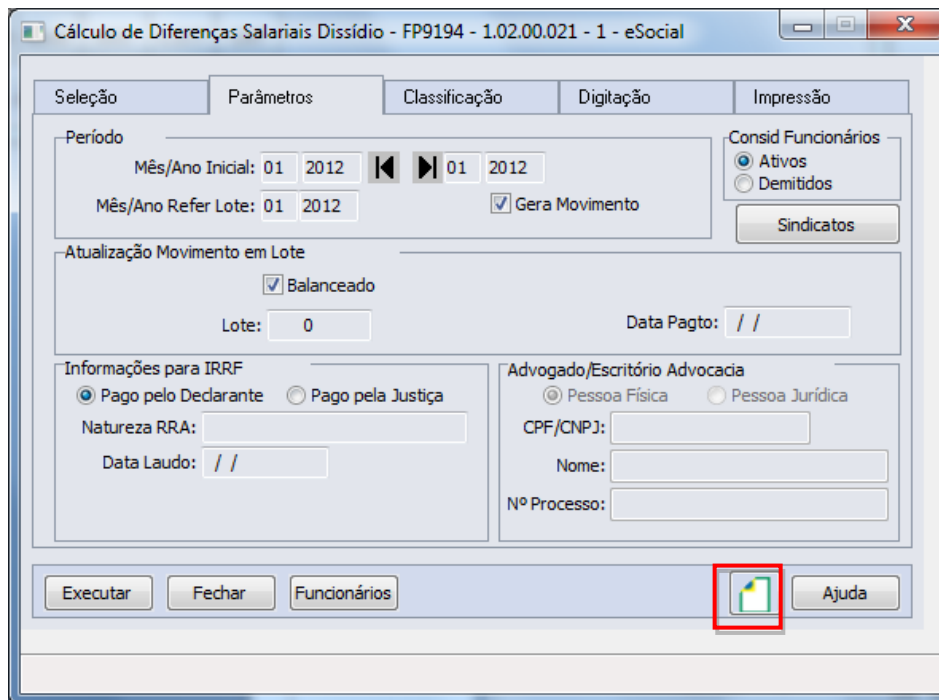

Ao clicar neste botão, será acessada a tela **FP9194B – Complemento Cálculo Diferenças Salariais**:

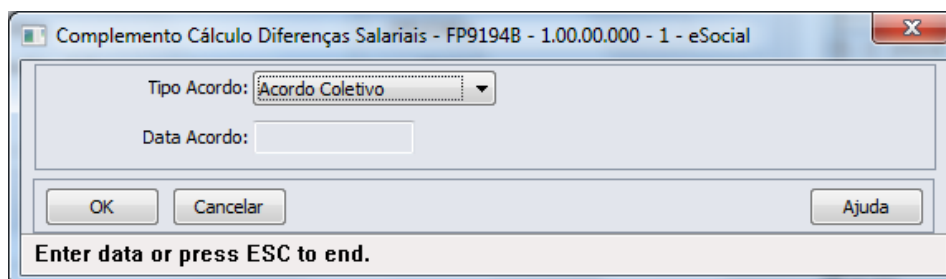

E-Social

Campos:

Campo	Descrição	Validações/Regras
Tipo Acordo	Tipo de acordo: <ul style="list-style-type: none"> Acordo Coletivo. Comissão de Conciliação Prévia – CCP. Convenção. Dissídio. 	É obrigatório ser informado.
Data Acordo	Data do acordo, convenção ou dissídio.	A data deverá ser data anterior ou igual mês/ano de referência do lote, informado na pasta Parâmetros.

Nota: É obrigatório informar os complementos para o eSocial.

Função: **FP6620 – Importa Dependentes**

Objetivo: Permitir importar os dependentes e as informações complementares necessárias para o eSocial.

Descrição: No arquivo de layout deste programa, foi acrescentado o registro Informações Complementares eSocial, o qual é identificado por meio do campo Tipo de Informação: 3 – eSocial. Este contém os mesmos campos do programa complemento **FP1760C – Complemento Dependentes**.

Campos: Para detalhes sobre os novos campos, sua obrigatoriedade, entre outros, verificar no programa FP6620, por meio do botão Editar Layout da pasta Layout.

Função: **FP6600 – Importa Funcionários**

Objetivo: Permitir importar funcionários com as informações complementares necessárias para o eSocial.

Descrição: No arquivo de layout deste programa, foram acrescentados quatro novos tipos de registros: 7, 8, 9 e 10, que contém os campos complementares para o eSocial, referente ao funcionário e à sua pessoa física.

Campos: Para detalhes sobre os novos campos, sua obrigatoriedade, entre outros, verificar no programa FP6600, por meio do botão Editar Layout da pasta Layout.

Nota: As validações dos demais campos, são as mesmas efetuadas no complemento eSocial dos programas FP1500 – Manutenção Funcionários e FP1440 – Manutenção Pessoa Física.

Ainda que o eSocial não esteja habilitado para o estabelecimento do funcionário que será importado, é necessário informar no arquivo de importação os registros 7, 8, 9 e 10 com os campos de ordem 1, 2, 3, 4, 5 e 6. Para os demais campos, não é necessário informar o valor, mas deve ser informado o separador, conforme indicado no layout.

Função: **FP6610 – Importa Funcionários Contratos Especiais**

Objetivo: Permitir importar funcionários contratos especiais com as informações complementares necessárias para o eSocial.

Descrição: No arquivo de layout deste programa, foram acrescentados quatro novos tipos de registros: 6, 7, 8 e 9, que contém os campos complementares para o eSocial, referente ao funcionário e à sua pessoa física.

Campos: Para detalhes sobre os novos campos, sua obrigatoriedade, entre outros, verificar no programa FP6610, por meio do botão Editar Layout da pasta Layout.

Nota: As validações dos demais campos, são as mesmas efetuadas no complemento eSocial dos programas FP1510 – Manutenção Funcionários Contratos Especiais e FP1440 – Manutenção Pessoa Física.

Ainda que o eSocial não esteja habilitado para o estabelecimento do funcionário que será importado, é necessário informar no arquivo de importação os registros 6, 7, 8 e 9 com os campos de ordem 1, 2, 3, 4, 5 e 6. Para os demais campos não é necessário informar o valor, mas deve ser informado o separador, conforme indicado no layout.

E-Social

- Função:** **FP6660 – Importa Histórico de Situações**
- Objetivo:** Importar os históricos de situação dos funcionários para o Manutenção Histórico de Situações (FP1600) e suas informações complementares necessárias para o eSocial.
- Descrição:** No arquivo de layout deste programa, foi acrescentado o registro tipo 2, identificado por meio da constante efd-afas, que o qual contém os campos complementares para o eSocial, referente ao afastamento.
- Campos:** Para detalhes sobre os novos campos, sua obrigatoriedade, entre outros. Verificar no programa FP6660, por meio do botão Editar Layout da pasta Layout.
- Nota:** As validações dos demais campos são iguais às efetuadas no complemento eSocial do programa FP1600 – Manutenção Histórico de Situações.

- Função:** **FP6650 – Importa Informações eSocial**
- Objetivo:** Efetuar a importação dos campos adicionais dos cadastros, necessários para a geração das informações para o eSocial.
- Descrição:** O programa irá possibilitar a importação das informações adicionais para eSocial, atualizando as informações complementares dos novos campos eSocial. Este programa poderá ser utilizado para completar as informações que já estão cadastradas no sistema.

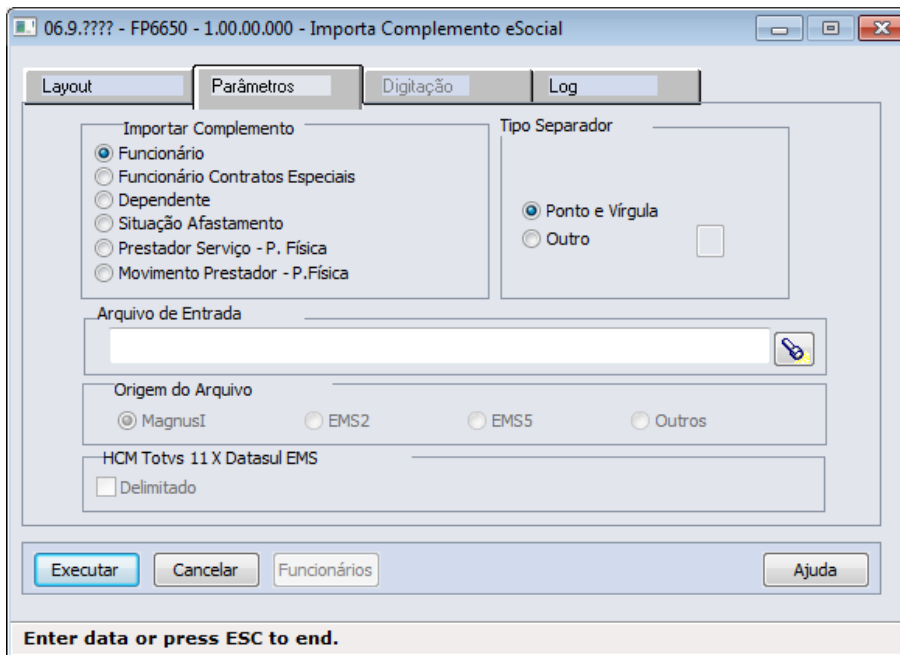

Campos Pasta Layout:

Campo	Descrição	Validações/Regras
Layout	Conforme opção selecionada demonstrará o arquivo de layout correspondente, por meio do botão Editar Layout.	Não se aplica.
Layout - Funcionário	Contém os registros 7, 8, 9 e 10 do layout do programa FP6600.	Para detalhes sobre os novos campos, sua obrigatoriedade, entre outros, verificar no programa FP6650, o arquivo da pasta Layout.
Layout - Funcionário Contratos Especiais	Contém os registros 6, 7, 8 e 9 do programa FP6610.	
Layout - Dependente	Contém o registro Informações Complementares eSocial do programa FP6620.	
Layout - Situação	Contém o registro tipo 2 do programa	

E-Social

Afastamento	FP6660.
Layout - Prestador	Contém o registro tipo Complemento eSocial e Beneficiários.
Layout – Movimento Prestador	Contém o registro tipo Complemento eSocial e Beneficiários.

Nota: As opções da pasta Layout são somente para visualização dos layouts, o que vai validar qual o tipo de importação será efetuado, são as opções escolhidas na pasta Parâmetros.

Campos Pasta Parâmetros:

Campo	Descrição	Validações/Regras
Importar Complemento	Por meio deste campo, o usuário selecionará para qual informação do sistema será feita a importação das informações complementares. Opções: <ul style="list-style-type: none"> • Funcionário. • Funcionário Contratos Especiais. • Dependente. • Situação Afastamento. • Prestador – P. Física • Movimento do Prestador – P. Física 	Não se aplica.
Tipo Separador	Indica qual o caracter que foi utilizado no arquivo de importação para separar as informações do layout. Possui as seguintes opções: <ul style="list-style-type: none"> • Ponto e Vírgula. • Outro. 	Somente fica habilitado quando estiver selecionada a opção Outro, sendo neste caso, obrigatório ser informado.
Arquivo de Entrada	Indica a localização e o nome do arquivo a ser importado.	Deverá ser informado o caminho/arquivo texto contendo os dados que deverão ser importados.
Origem do arquivo	Indica a origem do arquivo de entrada. As opções disponíveis são: <ul style="list-style-type: none"> • Magnus; • EMS 2; • EMS 5; • Outros. 	Habilitado somente quando estiver selecionada a opção Movimento Prestador – P. Física. Quando selecionada a opção EMS2 é necessário informar os estabelecimentos pasta Digitação
HCM TOTVS 11 x Datasul SEM - Delimitado	Selecionar o campo caso desejar importar o arquivo do EMS com posições delimitadas.	Habilitado somente quando o campo Importar Complemento está selecionado como Movimento do Prestador – P. Física

Campos Pasta Digitação:

Campo	Descrição	Validações/Regras
Emp	Exibe a empresa a ser considerada para importação do arquivo.	Fica sempre desabilitado.
Est	Exibe o estabelecimento a ser considerado para importação do arquivo.	Fica sempre desabilitado.
Emp Origem	Exibe o código da empresa origem.	Fica habilitado para que possa ser informado

E-Social

		o código da empresa origem correspondente a empresa no HCM.
Est Origem	Exibe o código do estabelecimento origem.	Fica habilitado para que possa ser informado o código do estabelecimento origem correspondente ao estabelecimento no HCM.

Campos Pasta Log:

Campo	Descrição	Validações/Regras
Imprime	Neste campo deve-se escolher uma opção para a impressão dos registros no log de execução.	Não se aplica.
Todos	Indica que todos os registros importados serão impressos no log de execução da importação.	Não se aplica.
Rejeitados	Indica que somente os registros com erros que não foram importados serão impressos no log de execução.	Não se aplica.
Destino	Neste campo deve-se escolher uma opção para a geração do log de execução da importação: Impressora, Arquivo ou Terminal.	Não se aplica.
Execução	Neste campo deve-se escolher uma opção para indicar como deverá ocorrer a execução do programa: <ul style="list-style-type: none"> • On-Line. • Batch. 	Não se aplica.
Imprime Parâmetros	Neste campo deve-se informar se deve ou não ser impressa a página de parâmetros selecionados para a execução.	Não se aplica.

Nota: É obrigatório que o parâmetro do eSocial esteja habilitado para a empresa/estabelecimento informado para que importação seja realizada.

As validações dos campos complementares do eSocial são iguais às efetuadas pelos programas de importação: FP6600 – Importa Funcionários, FP6610 – Importa Funcionários Contratos Especiais, FP6620 – Importa Dependentes, FP6660 – Importa Históricos de Situações, FP6720 – Importação Prestador de Serviço e FP6590 – Importação Movimento Prestador.

Função: **FP1720 – Manutenção Identificação do Funcionário**

FE1720 – Alteração de Contratos

Objetivo: Desativar a execução destes programas.

Descrição: Ao ser executado algum destes programas será exibida a mensagem abaixo e, depois de clicar no botão OK, a tela do programa não será aberta.

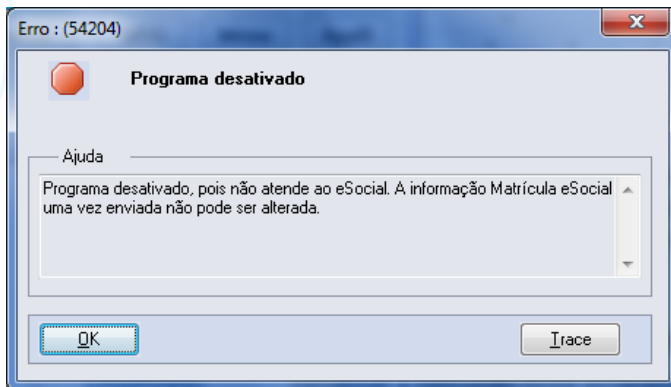

Função: FP1840 – Transferência de Funcionários

Objetivo: Permitir ao usuário complementar as informações da transferência do funcionário com dados solicitados pelo eSocial.

Descrição: Atualmente o sistema possui dois tipos de situação por Saída por Transferência, identificadas da seguinte maneira:

Código FGTS	Situação
N1	Transferência de empregado para outro estabelecimento da mesma empresa.
N2	Transferência de empregado para outra empresa que tenha assumido os encargos trabalhistas, sem que tenha havido rescisão de contrato de trabalho.

O eSocial prevê os seguintes tipos de transferência:

Motivo Desligamento	Descrição
11	Transferência de empregado para empresa do mesmo grupo empresarial que tenha assumido os encargos trabalhistas, sem que tenha havido rescisão do contrato de trabalho.
12	Transferência de empregado da empresa consorciada para o consórcio que tenha assumido os encargos trabalhistas, e vice-versa, sem que tenha havido rescisão do contrato de trabalho.
13	Transferência de empregado de empresa ou consórcio, para outra empresa ou consórcio que tenha assumido os encargos trabalhistas por motivo de sucessão (fusão, cisão ou incorporação), sem que tenha havido rescisão do contrato de trabalho.

No manual de orientação do eSocial está escrito que: “Transferências do empregado entre departamentos ou estabelecimentos da própria empresa não encerram um vínculo trabalhista e, portanto, não alteram a matrícula do empregado.”.

Observação: a matrícula a que o texto refere-se é a matrícula eSocial.

Desta forma, tomaremos por regra o seguinte:

- 1) Quando a transferência ocorrer entre estabelecimentos da mesma empresa ou entre empresas com a mesma raiz do CNPJ, o sistema irá assumir como código de situação de transferência aquela que possui o código FGTS igual a N1 e irá manter no destino a mesma matrícula eSocial da origem.

- 2) Quando a transferência ocorrer entre empresas com raiz do CNPJ diferentes, o sistema irá assumir como código de situação de transferência aquela que possui o código FGTS igual a N2, e o usuário deverá informar qual tipo de transferência (motivo desligamento) esta ocorrendo. E irá criar uma nova matrícula eSocial no destino.

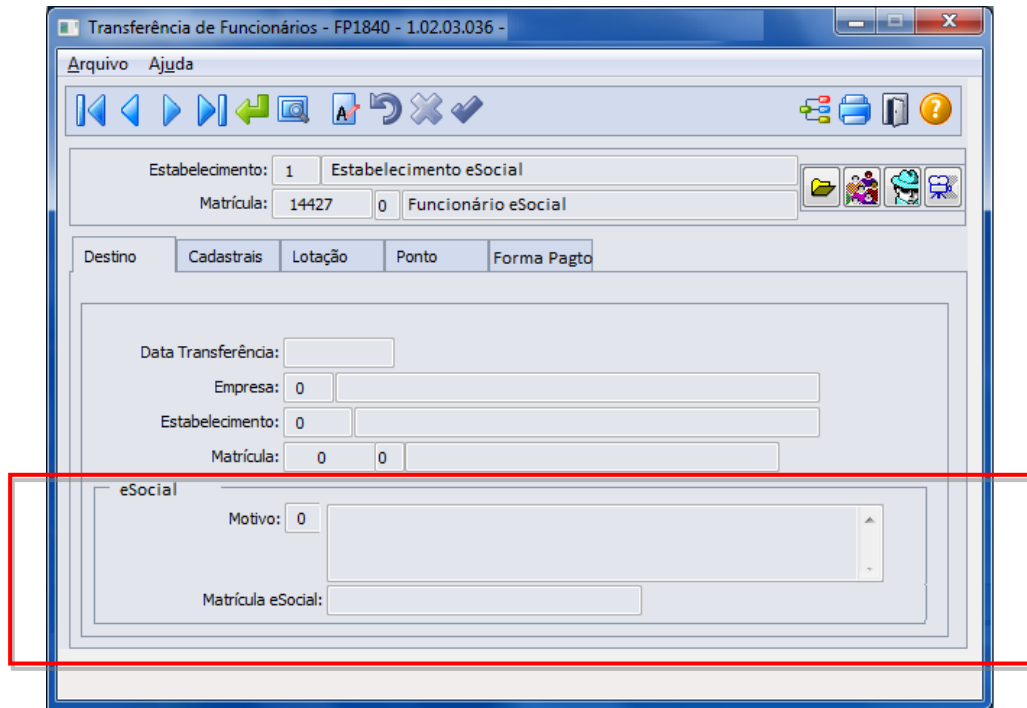

Campos Quadro eSocial:

Campo	Descrição	Validações/Regras
Motivo	<p>Informar o motivo da transferência, conforme tabela 19 do eSocial.</p> <ul style="list-style-type: none"> • 11 – Transferência de empregado para empresa do mesmo grupo empresarial que tenha assumido os encargos trabalhistas, sem que tenha havido rescisão do contrato de trabalho. • 12 – Transferência de empregado da empresa consorciada para o consórcio que tenha assumido os encargos trabalhistas, e vice-versa, sem que tenha havido rescisão do contrato de trabalho. • 13 – Transferência de empregado de empresa ou consórcio, para outra empresa ou consórcio que tenha assumido os encargos trabalhistas por motivo de sucessão (fusão, cisão ou incorporação), sem que tenha havido rescisão do contrato de trabalho. 	<p>Este campo somente fica habilitado quando o sistema identificar que a situação de transferência que será usada possui código FGTS igual a N2, ou seja, a raiz do CNPJ da empresa origem e da empresa destino são diferentes.</p> <p>Obrigatório ser informado.</p>
Matrícula	Matrícula eSocial que o funcionário terá na	Inicialmente este campo vem desabilitado.

E-Social

eSocial	empresa/estabelecimento destino.	
		<p>Se a situação de transferência que será utilizada possuir o código FGTS igual a N1, este campo permanece desabilitado e exibe a mesma matrícula eSocial que o funcionário possui na empresa/estabelecimento origem.</p> <p>Se a situação de transferência que será utilizada possuir o código FGTS igual a N2, o sistema verifica no empregador da empresa/estabelecimento destino como está parametrizado o campo Atualização Matrícula eSocial (FP0560). Se estiver como:</p> <ul style="list-style-type: none"> • Empresa + Estabelecimento + Matrícula: este campo permanece desabilitado e exibe a nova matrícula eSocial formada com os dados do destino (empresa, estabelecimento, matrícula). • Informada: este campo é habilitado para que o usuário informe a nova matrícula eSocial.

Nota: Quando o usuário confirmar a transferência, será emitida uma pergunta solicitando a confirmação sobre os dados da pasta Destino (empresa, estabelecimento e matrícula), pois depois da transferência não será possível alterar estas informações (devido ao programa FP1720 ter sido desativado). Se o usuário responder Sim, o programa prossegue com a execução; caso contrário, não prossegue.

Função: **FP1850 – Transferência Coletiva de Funcionários**

Objetivo: Permitir ao usuário complementar as informações da transferência do funcionário com dados solicitados pelo eSocial.

Descrição: Este programa considera as regras descritas no programa FP1840 com relação:

- Ao código da situação de saída por transferência que será assumido;
- Ao motivo de transferência a ser informado pelo usuário.

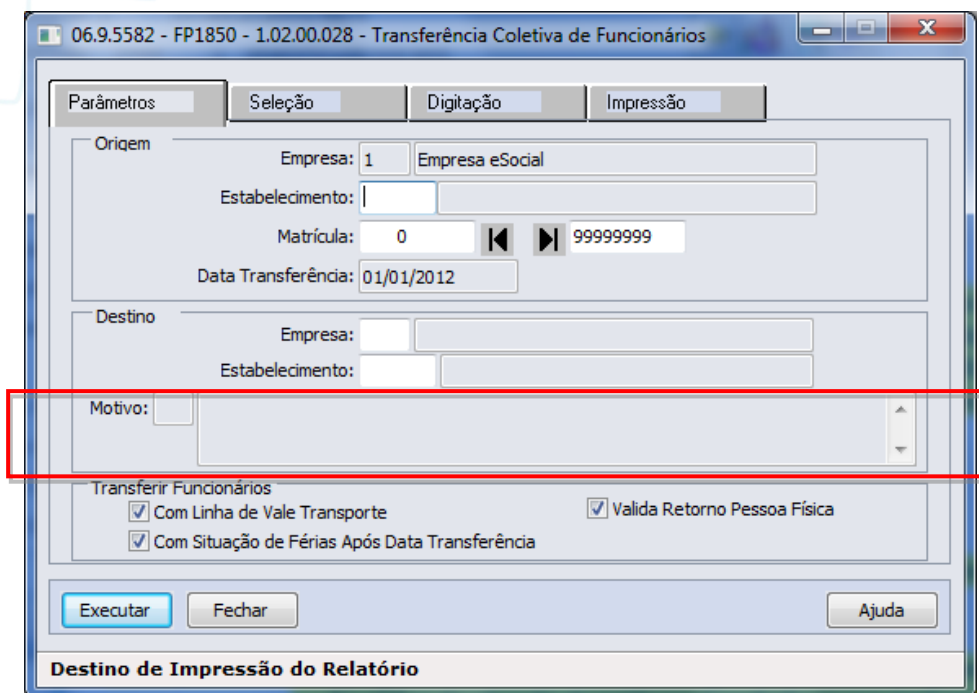

Campos Quadro Destino:

Campo	Descrição	Validações/Regras
Motivo	<p>Informar o motivo da transferência, conforme tabela 19 do eSocial.</p> <ul style="list-style-type: none"> • 11 – Transferência de empregado para empresa do mesmo grupo empresarial que tenha assumido os encargos trabalhistas, sem que tenha havido rescisão do contrato de trabalho. • 12 – Transferência de empregado da empresa consorciada para o consórcio que tenha assumido os encargos trabalhistas, e vice-versa, sem que tenha havido rescisão do contrato de trabalho. • 13 – Transferência de empregado de empresa ou consórcio, para outra empresa ou consórcio que tenha assumido os encargos trabalhistas por motivo de sucessão (fusão, cisão ou incorporação), sem que tenha havido rescisão do contrato de trabalho. 	<p>Este campo somente fica habilitado quando o sistema identificar que a situação de transferência que será usada possui código FGTS igual a N2, ou seja, a raiz do CNPJ da empresa origem e da empresa destino são diferentes.</p> <p>Obrigatório ser informado.</p>

Nota:

A atualização do campo Matrícula eSocial na empresa/estabelecimento destino ocorre da seguinte maneira:

- Se a situação de transferência que será utilizada possuir o código FGTS igual a N1, a atualização será feita com a mesma matrícula eSocial que o funcionário possui na empresa/estabelecimento origem.
- Se a situação de transferência que será utilizada possuir o código FGTS igual a N2, o sistema verifica no empregador da empresa/estabelecimento destino como está parametrizado o campo Atualização Matrícula eSocial (FP0560). Se estiver como:

- **Empresa + Estabelecimento + Matrícula:** a atualização será feita com os dados do destino (empresa, estabelecimento, matrícula).
- **Informada:** o tratamento ainda não foi implementado. É necessário informar a matrícula eSocial na empresa/estabelecimento destino por meio do programa FP1500.

Função: FP1840 – Transferência de Funcionários e
Função: FP1850 – Transferência Coletiva de Funcionários
Objetivo: Efetuar o tratamento das informações do complemento eSocial do funcionário e de suas informações no processo de transferência individual e coletiva.
 Efetuar o encerramento das atividades desempenhadas eSocial e das condições diferenciadas de trabalho eSocial dos funcionários transferidos.

Descrição: Os programas de transferência, individual e coletiva, foram alterados para:
 1) **Transferir para a empresa/estabelecimento/matricula destino as seguintes informações:**

- **Funcionário/Participante:** serão transferidos os seguintes campos do complemento eSocial:

Campo
Indicativo Admissão
Categoria
Regime Trabalhista
Regime Previdenciário
Regime Jornada
Alvará Judicial
Natureza Atividade
Expedição CNH
Emissor CNH
Natureza Estágio
Nível Estágio
Apólice Seguro
Área Atuação
Supervisor
Instituição Ensino
Agente Integração

- Observação:**
- O campo Tipo Admissão será gerado com o valor “Admissão”.
 - Os campos dos quadros “Trabalhador Temporário” e “Descrição Salário Variável”, e das pastas Sucessão Vínculo e Cessão Trabalhador não serão transferidos.

- **Habilidade Profissional:** serão transferidos os seguintes campos do complemento eSocial:

Campo
Expedição

Validade

- **Afastamentos:** serão transferidos os seguintes campos do complemento eSocial:

Campo
Nome Emitente
Número Órgão Classe
País
UF
Tipo
CNPJ Cessionário
Ônus
CNPJ Sindicato
Ônus Remuneração

- **Informações Múltiplos Vínculos:** as informações de múltiplos vínculos que estiverem cadastradas no programa FP2240 – Participantes eSocial para o mês/ano de transferência serão ser transferidas.

2) Efetuar o encerramento das atividades desempenhadas eSocial e das condições diferenciadas de trabalho eSocial dos funcionários transferidos:

- **Atividades Desempenhadas eSocial:**
Os registros de atividades desempenhadas com data de término superior à data de transferência terão a data de término alterada para o dia anterior à data da transferência, independente da sua origem (produto padrão ou cadastro/importação do eSocial).
- **Condição Diferenciada de Trabalho eSocial:**
Os registros de condições diferenciadas de trabalho com data de término superior à data de transferência terão a data de término alterada para o dia anterior à data da transferência.
Para as condições diferenciadas de trabalho do tipo Fator de Risco, também serão encerradas as datas de término dos agentes e dos EPIs relacionados à condição de trabalho diferenciada.

4.2. eSocial – Alterações no Módulo Férias e Rescisões

Função:	FR5040 – Manutenção Programação de Rescisão
Objetivo:	Permitir que seja informado o complemento para as programações de rescisão que estão cadastradas no sistema. Estas informações serão utilizadas na geração das mensagens destinadas ao eSocial, conforme layouts S-2400 – Evento Aviso Prévio , S2800 – Evento Desligamento e S-2680 – Trabalhador Sem Vínculo de Emprego - Término .
Descrição:	Completar as informações de aviso prévio, número atestado de óbito e processo trabalhista para o eSocial.

Manutenção Programação de Rescisões - FR5040 - 1.02.02.034 - 1 - eSocial

Arquivo Ajuda

Estabelecimento: 1 ESTABELECIMENTO eSOCIAL
Matrícula: 10005 0 FUNCIONÁRIO eSOCIAL

Situação: 81 RESCISAO SJC INICIAT. EMPRES
Tipo Aviso: Trabalhado
Dias Aviso: 30,0
Jornada Trabalho: Reduz 2 horas dia
Local: 0 DORI ALIMENTOS LTDA
FGTS Período: Indenizado
Percent Multa FGTS: 40,00
Código Saque FGTS: 01
VI Depósitos FGTS: 0,000
Valor Juros FGTS: 0,000

Data Desligamento: 03/02/2012
Início Aviso: 05/01/2012
Término Aviso: 03/02/2012
Data Pagamento: 04/02/2012
Data Aviso: 04/01/2012
Recebe Dias Até:

Tipo Movimentação
 Automática Manual

Tipo Rescisão
 Efetivo Simulado

Tipo Cheque
 Nenhum
 Administrativo
 Comum

Rec Férias Proporc Imprime Aviso GRFP Já Emitida
 Rec 13º Proporc Movimento Atualizado Cálculo Efetuado
 FGTS Mês Anterior GRFP Aviso Prévio Já Emitido Cálculo Liberado
 Calc Adic Admitidos Seguro Desemprego Já Emitido

HomologNet

Data de desligamento da empresa

Ao clicar neste botão, será acessada a tela **FR5040B – Complemento Programação Rescisão**:

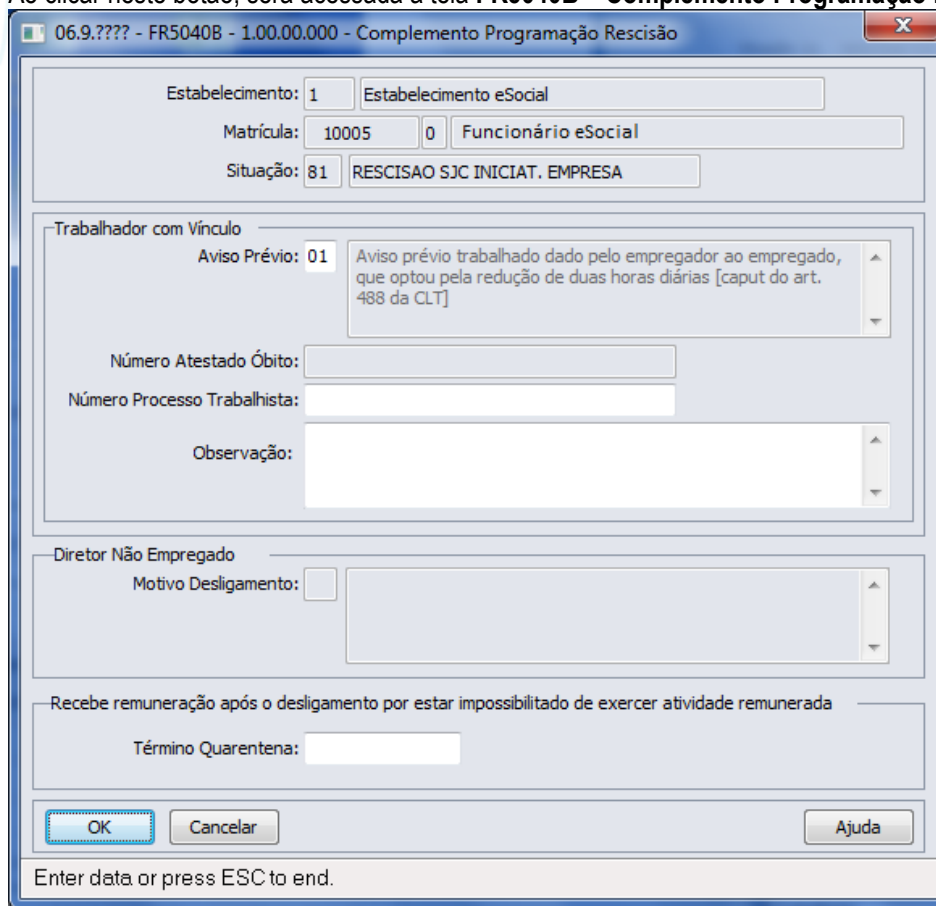

Campos:

Campo	Descrição	Validações/Regras
Aviso Prévio	<p>Indica quem avisou o desligamento, conforme tabela abaixo:</p> <p>1 - Aviso prévio trabalhado dado pelo empregador ao empregado, que optou pela redução de duas horas diárias [caput do art. 488 da CLT].</p> <p>2 - Aviso prévio trabalhado dado pelo empregador ao empregado, que optou pela redução de dias corridos [parágrafo único do art. 488 da CLT].</p> <p>3 - Aviso prévio dado pelo empregado (pedido de demissão), dispensado de seu cumprimento.</p> <p>4 - Aviso prévio dado pelo empregado (pedido de demissão), não dispensado de seu cumprimento, sob pena de desconto, pelo empregador, dos salários correspondentes ao prazo respectivo (§2º do</p>	<p>Deve ser informado apenas para as programações de rescisão cujo aviso prévio precise ser enviado para o arquivo eSocial; para as demais programações deverá ser informado o código 00 – Nenhum – Aviso Prévio não irá integrar os arquivos do eSocial.</p> <p>Este campo fica desabilitado quando a habilitação de rescisão for de um diretor sem vínculo.</p> <p>E fica habilitado quando a habilitação de rescisão for de um funcionário e o tipo de aviso for igual a Trabalhado (independente da iniciativa do desligamento) ou o tipo de aviso for igual a Indenizado ou Não Tem Aviso e a iniciativa do desligamento for do Funcionário.</p>

	art. 487 da CLT).	
Número Atestado Óbito	Número do registro do Atestado de Óbito.	Este campo fica habilitado e é obrigatório ser informado quando a situação de desligamento da rescisão possuir motivo de desligamento informado no complemento do eSocial do programa FP0060 igual a 09 – Falecimento provocado por acidente de trabalho ou 10 – Falecimento do empregado provocado por outros motivos, exceto acidente de trabalho (conforme tabela 19 do eSocial). Este campo fica desabilitado quando a habilitação de rescisão for de um diretor sem vínculo.
Número Processo Trabalhista	Número do processo trabalhista	Deve ser informado apenas se a rescisão ocorreu por este motivo. Este campo fica desabilitado quando a habilitação de rescisão for de um diretor sem vínculo.
Observação	Qualquer anotação relevante sobre o desligamento do trabalhador, que ainda não esteja consignada em campo próprio.	Este campo somente fica habilitado quando a habilitação de rescisão for de um funcionário com vínculo.
Motivo Desligamento	Indicativo do motivo do desligamento do Diretor Não Empregado: 01 - Exoneração do Diretor Não Empregado sem justa causa, por deliberação da assembleia, dos sócios cotistas ou da autoridade competente. 02 - Término de Mandato do Diretor Não Empregado que não tenha sido reconduzido ao cargo. 03 - Exoneração a pedido de Diretor Não Empregado. 04 - Exoneração do Diretor Não Empregado por culpa recíproca ou força maior. 05 - Morte do Diretor Não Empregado. 06 - Exoneração do Diretor Não Empregado por falência, encerramento ou supressão de parte da empresa. 99 - Outros	Obrigatório ser informado quando a categoria do trabalhador corresponder a "Diretor Não Empregado" [721,771]. Habilitado somente quando a habilitação de rescisão for de um diretor sem vínculo.
Término Quarentena	Quarentena remunerado do trabalhador.	Deve ser preenchido apenas no caso do trabalhador que recebe remuneração após o desligamento por estar impossibilitado de exercer atividade remunerada.

Nota:

O complemento será habilitado apenas para os funcionários com origem de contratação empresa e para as programações de rescisão do tipo Efetiva.

E-Social

- Função:** **FR5040 – Manutenção Programação de Rescisão – Botão Eliminação**
- Objetivo:** Permitir que seja informado o complemento do cancelamento do aviso prévio para a programação de rescisão que está sendo eliminada.
Estas informações serão utilizadas na geração das mensagens destinadas ao eSocial, conforme layout **S-2405 – Evento Cancelamento Aviso Prévio**.
- Descrição:** Ao ser clicado no botão de exclusão para eliminar uma programação de rescisão, serão feitas algumas validações para identificar se o programa de complemento eSocial referente ao cancelamento do aviso prévio deve ser executado ou não, conforme regras abaixo:

Programação de Rescisão Eliminada	Validações/Regras
Sem Aviso Prévio Informado no complemento eSocial	Não executa o programa FR5040rc – Complemento Cancelamento Aviso Prévio.
Com Aviso Prévio informado no complemento eSocial e a mensagem de Aviso Prévio pendente de envio	Não executa o programa FR5040rc – Complemento Cancelamento Aviso Prévio.
Com Aviso Prévio informado no complemento eSocial e a mensagem de Aviso Prévio enviada	Executa o programa FR5040rc – Complemento Cancelamento Aviso Prévio.

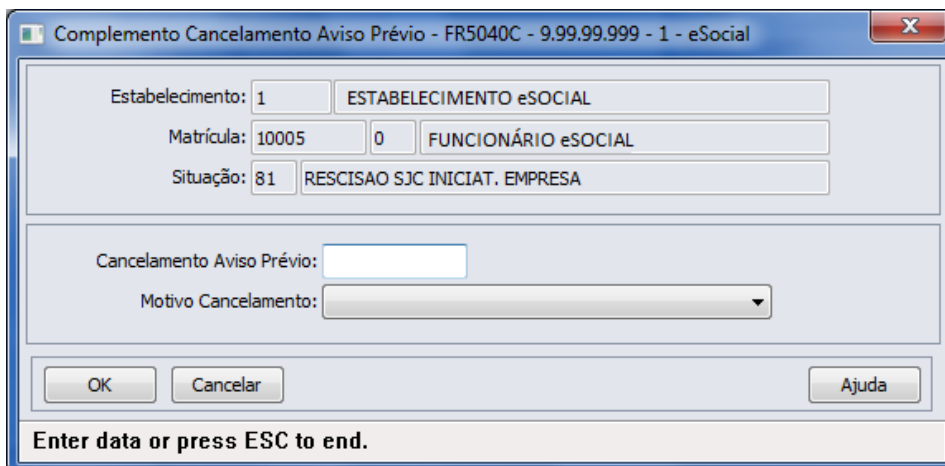

Campos:

Campo	Descrição	Validações/Regras
Cancelamento Aviso Prévio	Data do cancelamento do aviso prévio.	Deve ser uma data posterior a data do aviso prévio que está sendo cancelado. É obrigatório ser informada.
Motivo Cancelamento	Indicativo do motivo de cancelamento do aviso prévio: <ul style="list-style-type: none"> • 1 - Reconsideração prevista no artigo 489 da CLT. • 2 - Determinação Judicial. • 3 - Cumprimento de norma legal. • 9 – Outros. 	É obrigatório ser informado.

E-Social

Nota: A tela de complemento apenas será aberta se a rescisão for do tipo Efetiva, funcionário de origem de contratação igual à empresa e possuir código de aviso prévio informado no complemento do eSocial.

Caso seja clicado no botão **Cancelar** desta tela, será emitida uma pergunta solicitando a confirmação do usuário se ele deseja sair da tela, pois os dados do cancelamento do aviso prévio são obrigatórios. Se o usuário responder:

- **Não:** a tela de cancelamento permanece aberta para que sejam informados os dados do cancelamento do aviso prévio.
- **Sim:** a tela de cancelamento será fechada e a programação de rescisão não será efetuada.

Caso seja clicado no botão **OK** desta tela, a programação de rescisão será eliminada, e os dados informados sobre o cancelamento poderão ser consultados/modificados por meio do programa FP2240 – Manutenção Participantes eSocial, na pasta Canc Aviso Pr.

Função:

FR5030 – Gera Programação de Rescisão

Objetivo:

Permitir que seja informado o complemento para as programações de rescisão que serão geradas. Estas informações serão utilizadas na geração das mensagens destinadas ao eSocial, conforme layout **S-2400** – Evento Aviso Prévio.

Descrição:

A partir do momento em que, algum estabelecimento compreendido dentro da faixa de estabelecimentos informada na pasta de Seleção, estiver com o eSocial habilitado (FP0560), no programa FR5030 irá aparecer o botão eSocial (na parte inferior da tela, ao lado esquerdo do botão Ajuda). Este botão inicialmente vem desabilitado e, somente é habilitado depois de ser informado o código da situação de rescisão na pasta Parâmetros.

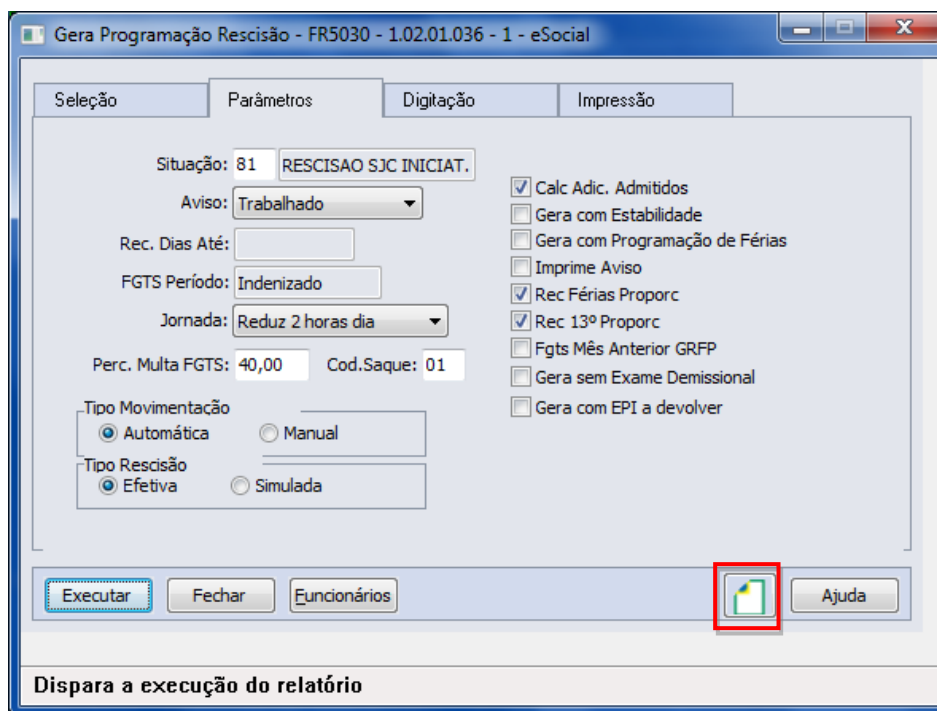

Ao clicar neste botão, será acessada a tela **FR5030A – Complemento Gera Programação Rescisão**:

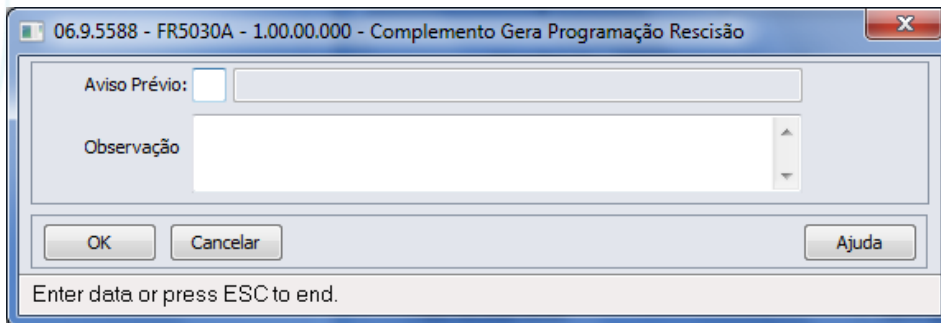

Campo:

Campo	Descrição	Validações/Regras
Aviso Prévio	Indica quem avisou o desligamento, conforme tabela abaixo: 1 - Aviso prévio trabalhado dado pelo empregador ao empregado, que optou pela redução de duas horas diárias [caput do art. 488 da CLT]. 2 - Aviso prévio trabalhado dado pelo empregador ao empregado, que optou pela redução de dias corridos [parágrafo único do art. 488 da CLT]. 3 - Aviso prévio dado pelo empregado (pedido de demissão), dispensado de seu cumprimento. 4 - Aviso prévio dado pelo empregado (pedido de demissão), não dispensado de seu cumprimento, sob pena de desconto, pelo empregador, dos salários correspondentes ao prazo respectivo (§2º do art. 487 da CLT).	Deve ser informado apenas para as programações de rescisão cujo aviso prévio precise ser enviado para o arquivo eSocial; para as demais programações deverá ser informado o código 00 – Nenhum – Aviso Prévio não irá integrar os arquivos do eSocial .
Observação	Qualquer anotação relevante sobre o desligamento do trabalhador, que ainda não esteja consignada em campo próprio.	Este campo somente é atualizado para as habilitações de rescisão de funcionários com vínculo.

Nota: O programa de complemento é executado para os funcionários de origem de contratação empresa e se na pasta Parâmetros estiver informado que o tipo de rescisão é Efetiva. Em outras situações ou origem de contrato é emitida mensagem de erro não permitindo que o complemento seja informado.

Durante o processamento, é verificado cada programação de rescisão gerada e, se esta for efetiva e não se referir a contratos especiais, estagiários ou diretores sem vínculo, será atualizado o complemento eSocial informado para a mesma.

Função:**FR5050 – Elimina Programação de Rescisão****Objetivo:**

Permitir que sejam informados os dados referentes ao cancelamento do aviso prévio para as programações de rescisão que serão eliminadas.

Estas informações serão utilizadas na geração das mensagens destinadas ao eSocial, conforme layout **S-2405 – Evento Cancelamento Aviso Prévio**.

Descrição:

A partir do momento em que, algum estabelecimento compreendido dentro da faixa de estabelecimentos informada na pasta de Seleção, estiver com o eSocial habilitado (FP0560), no programa FR5050 irá aparecer o botão eSocial (na parte inferior da tela, ao lado esquerdo do botão Ajuda).

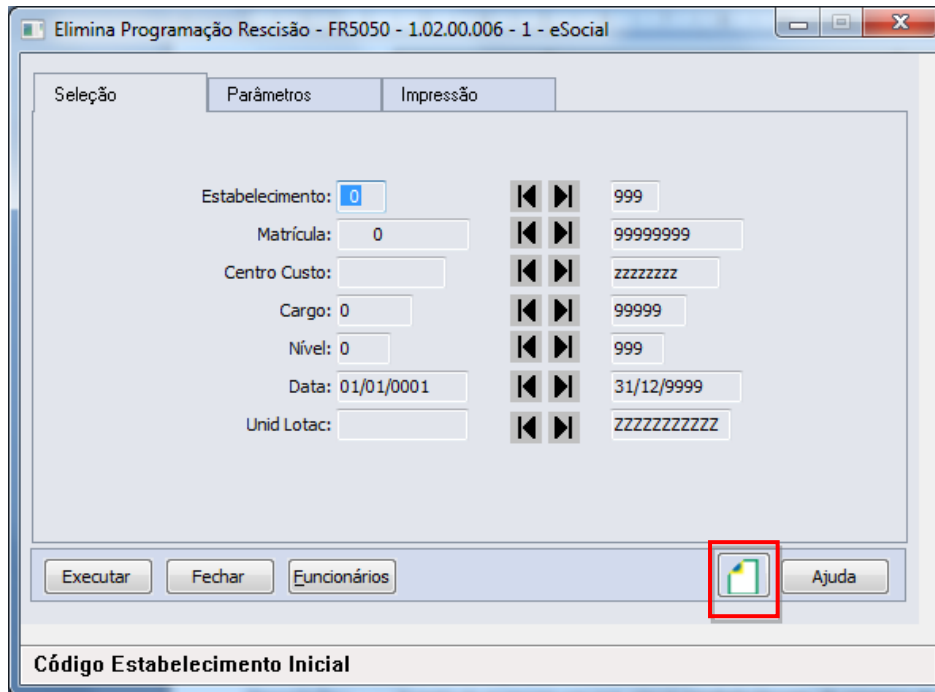

Ao clicar neste botão, será acessada para complemento das informações:

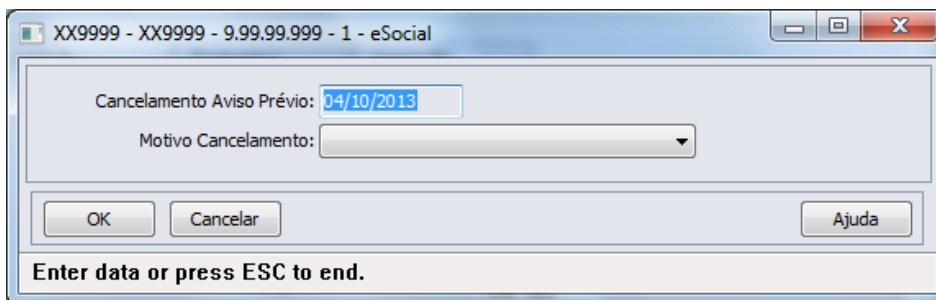
Campos:

Campo	Descrição	Validações/Regras
Cancelamento Aviso Prévio	Data do cancelamento do aviso prévio.	Deve ser uma data posterior a data do aviso prévio que está sendo cancelado. Essa verificação ocorre durante a execução do programa; sendo que, para os funcionários que tiverem data de início do aviso prévio superior à data de cancelamento informada, a programação de rescisão não será eliminada, sendo impressa uma mensagem no log do programa.
Motivo Cancelamento	Indicativo do motivo de cancelamento do aviso prévio: <ul style="list-style-type: none"> 1 - Reconsideração prevista no artigo 489 	É obrigatório ser informado.

E-Social

- da CLT.
- 2 - Determinação Judicial.
- 3 - Cumprimento de norma legal.
- 9 – Outros.

Nota:

A tela de complemento apenas será aberta se na pasta Parâmetros estiver selecionada a opção Efetiva ou Ambos para o campo Rescisão e o programa estiver sendo selecionado para a origem contratação Funcionários. Caso contrário, é emitida mensagem de erro não permitindo que o complemento seja informado.

Durante o processamento, é verificado cada programação de rescisão que será eliminada e, se esta for efetiva e não se referir a contratos especiais, estagiários ou diretores sem vínculo, será verificado se os dados informados no complemento eSocial referente ao cancelamento do aviso prévio serão utilizados ou não, conforme regras abaixo:

Programação de Rescisão Eliminada	Validações/Regras
Sem Aviso Prévio Informado no complemento eSocial	Não atualiza no programa FP2240, pasta Canc Aviso Pr, os dados informados no programa FR5050a – Complemento Cancelamento Aviso Prévio.
Com Aviso Prévio informado no complemento eSocial e a mensagem de Aviso Prévio enviada	Atualiza no programa FP2240, pasta Canc Aviso Pr, os dados informados no programa FR5050a – Complemento Cancelamento Aviso Prévio.
Com Aviso Prévio informado no complemento eSocial e a mensagem de Aviso Prévio pendente de envio	Não atualiza no programa FP2240, pasta Canc Aviso Pr, os dados informados no programa FR5050a – Complemento Cancelamento Aviso Prévio.

Função:

FR5240 – Reintegração de Funcionários

Objetivo:

Permitir que seja informado o complemento para reintegração que será efetuada. Esta informação será utilizada na geração das mensagens destinadas ao eSocial, conforme layout **S-2820 - Reintegração**.

Pré-requisito:

FP0030 – Manutenção Processos Administrativos/Judiciais, quando a reintegração ocorrer por Determinação Judicial.

Descrição:

A partir do momento em que, algum **estabelecimento da empresa do usuário** estiver com o eSocial habilitado (FP0560, botão eSocial, “Complementos Habilitados” ou “Geração Mensagens Habilitada”), neste programa irá aparecer o botão eSocial (na parte inferior da tela, ao lado esquerdo do botão Ajuda). Este botão inicialmente vem habilitado e, caso seja informado na pasta Parâmetros um estabelecimento que não esteja com o eSocial habilitado, o botão não fica mais visível.

Ao clicar no botão Executar, caso os dados do complemento da reintegração não tenham sido informados, será emitida uma pergunta solicitando a confirmação para continuar sem informar o complemento para o eSocial, ao responder:

- **Não:** o programa permanece na tela principal.
- **Sim:** o programa segue a execução, efetuando a reintegração do funcionário. Neste caso, se o sistema encontrar a mensagem de desligamento (S-2800) para o funcionário em questão, irá atualizar no programa FR5250 – Funcionários Reintegrados, as informações do funcionário reintegrado, permitindo posterior atualização.

Reintegração de Funcionários - FR5240 - 1.02.01.049 - 1 - eSocial

Parâmetros Lotação Impressão

Estabelecimento: 1 ESTABELECIMENTO eSOCIAL

Matrícula: 10003 FUNCIONÁRIO eSOCIAL

Data Saída: 01/01/2012

Situação: 81 RESCISAO SJC INICIAT. EMPRESA

Cartão Ponto: 10003

Executar Cancelar  Ajuda

Ao clicar neste botão, será acessada a tela **FR52040a**:

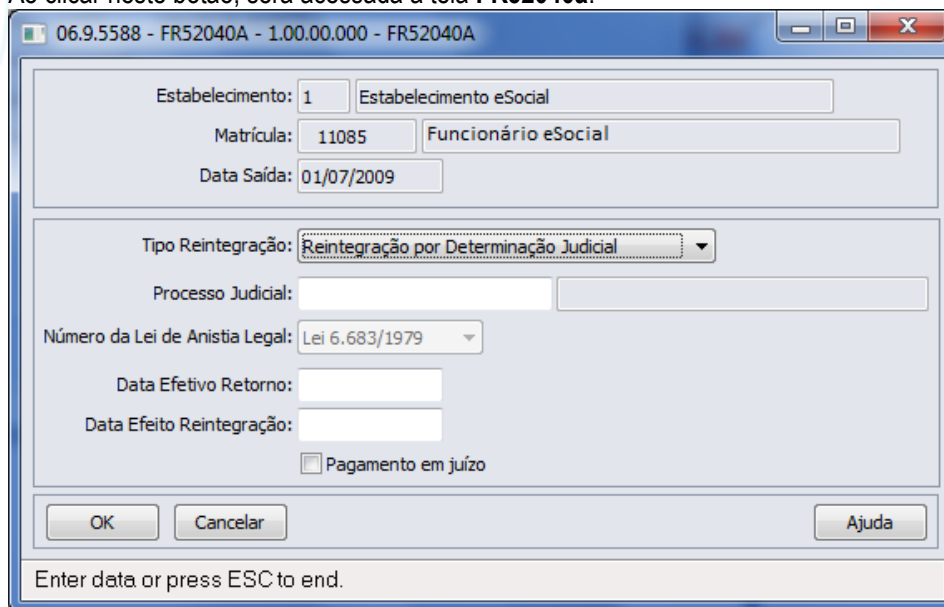

Campos:

Campo	Descrição	Validações/Regras
Tipo Reintegração	Tipo de Reintegração: <ul style="list-style-type: none"> Reintegração por Decisão Judicial Reintegração por Anistia Legal Reversão de Servidor Público Recondução de Servidor Público Reinclusão de Militar Outros. 	As opções “Reversão de Servidor Público”, “Recondução de Servidor Público” e “Reinclusão de Militar” só podem ser informadas por órgãos públicos.
Número Processo Judicial	Número do Processo Judicial da Reintegração.	Este campo fica habilitado e é obrigatório ser informado quando o tipo de reintegração for Reintegração por Decisão Judicial. O processo informado deve estar previamente cadastrado no programa FP0030 – Manutenção Processos Administrativos/Judiciais.
Número da Lei de Anistia Legal	Número da Lei de Anistia Legal: <ul style="list-style-type: none"> Lei 6.683/1979. Lei 8.632/1993. Lei 8.878/1994. Lei 10.559/2002. Lei 10.790/2003. Lei 11.282/2006. 	Este campo fica habilitado e é obrigatório quando o tipo de reintegração for Reintegração por Anistia Legal.
Data Efetivo Retorno	Data de retorno efetivo ao trabalho.	Deve ser igual ou posterior a data de desligamento do trabalhador.
Data Efeito Reintegração	Data a partir da qual o trabalhador deverá ser considerado como reintegrado.	Este campo fica habilitado somente quando o tipo de reintegração for Reintegração por Decisão Judicial, e deve ser uma data igual ou posterior à data de desligamento do

		trabalhador, e anterior ou igual a data de efetivo retorno. Para os demais tipos de reintegração, este campo fica desabilitado e seu valor é igual a data de efetivo retorno.
Pagamento em Juízo	Indica se as remunerações e correspondentes contribuições do período compreendido entre o desligamento e a reintegração foram pagas em juízo.	Não se aplica.

Nota: Posteriormente, o usuário poderá corrigir estes dados no programa FR5250 – Funcionários Reintegrados. Para as reintegrações do tipo Reintegração por Descisão Judicial, o relacionamento entre o processo judicial e o funcionario reintegrado será criado durante a execução deste programa; podendo ser consultado no programa FP0030 – Manutenção Processos Administrativos/Judiciais.

Função: **FR5250 – Funcionários Reintegrados**

Objetivo: Permitir que o usuário complemente a reintegração do funcionário com as informações adicionais necessários para o eSocial. Esta informação será utilizada na geração das mensagens destinadas ao eSocial, conforme layout **S-2820 - Reintegração**.

Pré-requisito: FP0030 – Manutenção Processos Administrativos/Judiciais, quando a reintegração for do tipo Reintegração por Decisão Judicial.

Descrição: Este programa somente poderá ser acessado a partir do momento em que, algum **estabelecimento da empresa do usuário** estiver com o eSocial habilitado (FP0560, botão eSocial, “Complementos Habilitados” ou “Geração Mensagens Habilitada”).
As informações visualizadas neste programa são referentes aos funcionários que foram reintegrados depois da habilitação do eSocial para o seu estabelecimento.

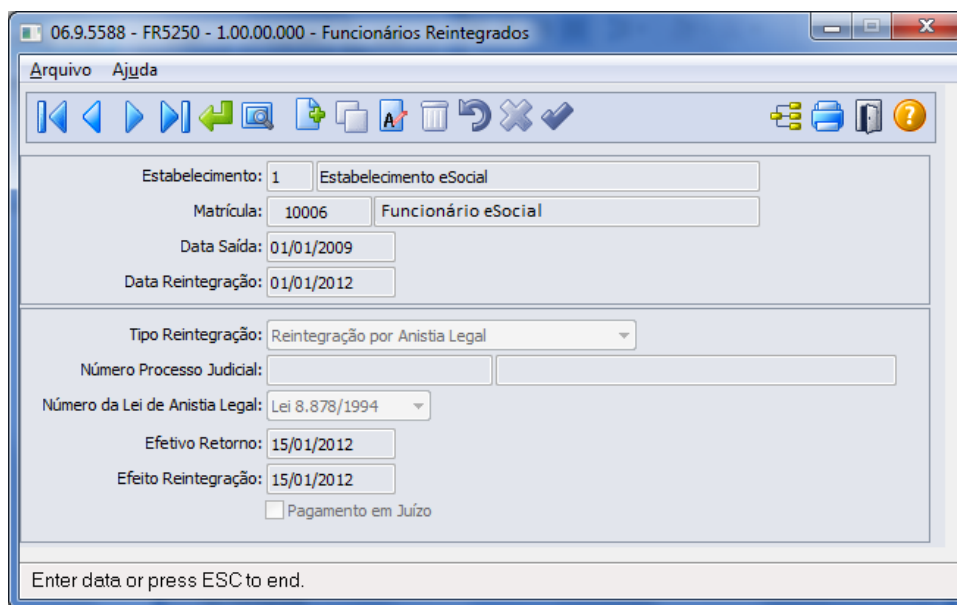

Campos:

Campo	Descrição	Validações/Regras
Estabelecimento	Estabelecimento do funcionário reintegrado.	
Matrícula	Matrícula do funcionário reintegrado.	Somente aceita funcionário que foi reintegrado pelo sistema, por meio da função FR5240.
Data Saída	Data de desligamento do funcionário.	Não se aplica.
Data Reintegração	Data em que foi efetuada a reintegração do funcionário.	Não se aplica.
Tipo Reintegração	Tipo de Reintegração: <ul style="list-style-type: none"> • Reintegração por Decisão Judicial • Reintegração por Anistia Legal • Reversão de Servidor Público • Recondição de Servidor Público • Reinclusão de Militar • Outros. 	As opções “Reversão de Servidor Público”, “Recondição de Servidor Público” e “Reinclusão de Militar” só podem ser informadas por órgãos públicos.
Número Processo Judicial	Número do Processo Judicial da Reintegração.	Este campo fica habilitado e é obrigatório ser informado quando o tipo de reintegração for Reintegração por Decisão Judicial. O processo informado deve estar previamente cadastrado no programa FP0030 – Manutenção Processos Administrativos/Judiciais.
Número da Lei de Anistia Legal	Número da Lei de Anistia Legal: <ul style="list-style-type: none"> • Lei 6.683/1979. • Lei 8.632/1993. • Lei 8.878/1994. • Lei 10.559/2002. • Lei 10.790/2003. • Lei 11.282/2006. 	Este campo fica habilitado e é obrigatório quando o tipo de reintegração for Reintegração por Anistia Legal.
Data Efetivo Retorno	Data de retorno efetivo ao trabalho.	Deve ser igual ou posterior a data de desligamento do trabalhador.
Data Efeito Reintegração	Data a partir da qual o trabalhador deverá ser considerado como reintegrado.	Este campo fica habilitado somente quando o tipo de reintegração for Reintegração por Decisão Judicial, e deve ser uma data igual ou posterior à data de desligamento do trabalhador, e anterior ou igual a data de efetivo retorno. Para os demais tipos de reintegração, este campo fica desabilitado e seu valor é igual a data de efetivo retorno.
Pagamento em Juízo	Indica se as remunerações e correspondentes contribuições do período compreendido entre o desligamento e a reintegração foram pagas em juízo.	Não se aplica.

E-Social

Nota: A tela demonstrará os valores informados pelo usuário no complemento do programa de reintegração ou os valores assumidos automaticamente, caso não tenha sido informado o complemento do programa de reintegração.

Inclusão: somente poderão ser informados funcionários que foram reintegrados pelo sistema.

Cópia: a opção de copiar registros não está habilitada, pois cada funcionário reintegrado tem seus próprios dados reintegração.

Eliminação: a opção de eliminação não está habilitada, pois estas informações são necessárias para envio ao eSocial.

4.3. eSocial – Alterações no Módulo Cargos e Salários

Função: CA0002 – Manutenção Cargo Básico

Objetivo: Complementar o cadastro de cargo básico. Essa informação será utilizada na geração das mensagens destinadas ao eSocial, conforme layout **S-1030 – Tabela de Cargos/Empregos Públicos**, a partir do momento em que a empresa iniciar a carga das informações para o Governo.

Descrição: Por meio do botão eSocial, disponibilizado na função Manutenção Cargo Básico (CA0002) informar os dados complementares solicitados.

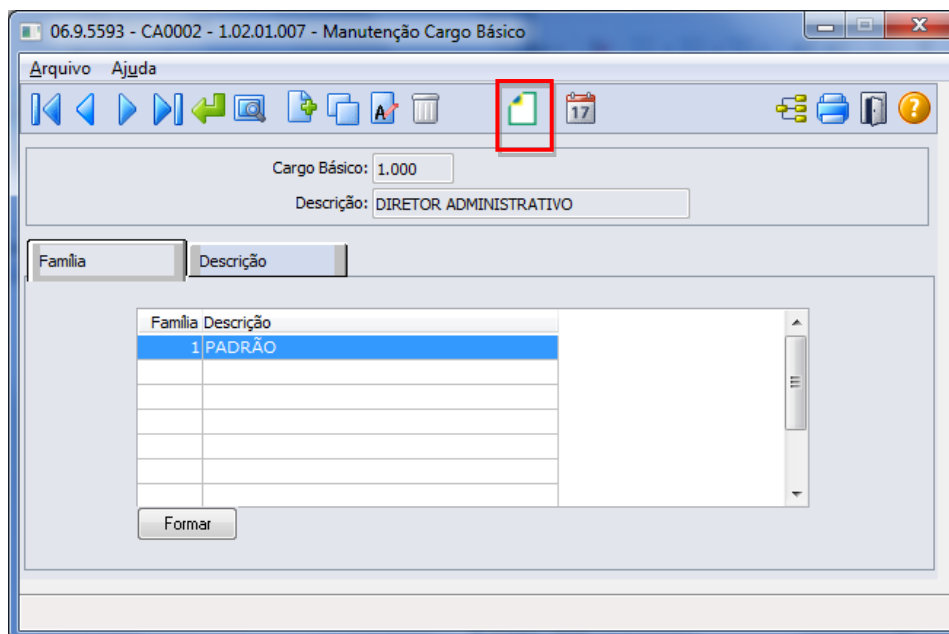

Ao clicar neste botão, será acessada a tela **FP0770A – Complemento Cargo Básico**:

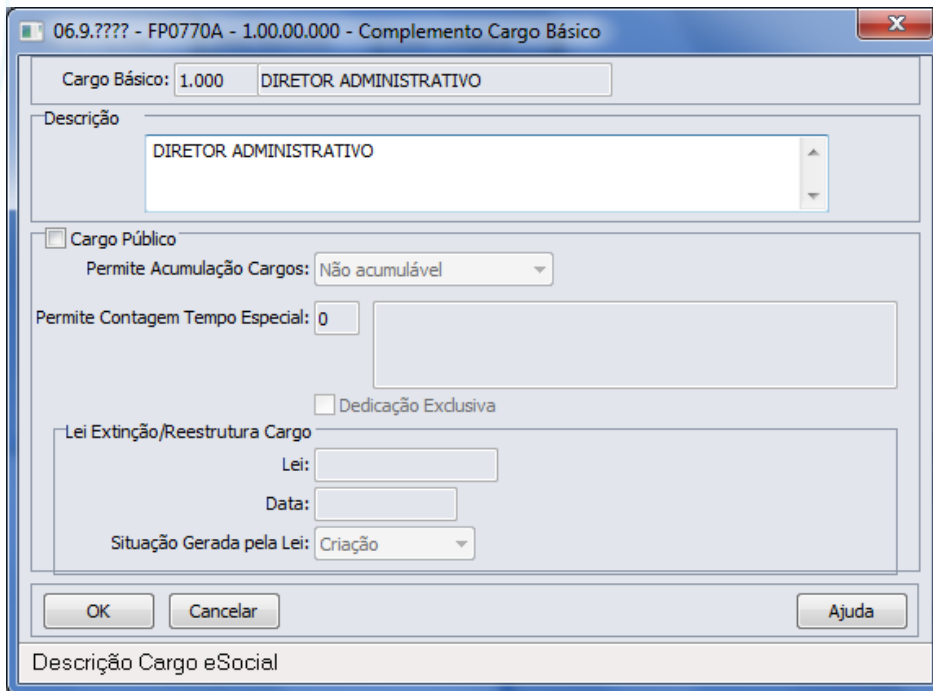

Campos:

Campo	Descrição	Validações/Regras
Descrição	Informar a descrição do cargo para o eSocial.	É obrigatório ser informado.
Cargo Público	Informar se o cargo em questão é cargo/emprego público.	Não se aplica.
Permite Acumulação Cargos	Informar a opção correspondente quanto à possibilidade de acumulação de cargos. Opções: <ul style="list-style-type: none"> • Não acumulável; • Profissional de Saúde; • Professor; • Técnico/Científico. 	Campo habilitado somente quando se tratar de cargo público.
Permite Contagem Tempo Especial	Informar a opção correspondente quanto à possibilidade de contagem de tempo especial. Opções: <ul style="list-style-type: none"> • Não; • Professor (Infantil, Fundamental e Médio); • Professor de Ensino Superior, Magistrado, Membro de Ministério Público, Membro do Tribunal de Contas (com ingresso anterior a 16/12/2008 EC nr. 20/98). 	Campo habilitado somente quando se tratar de cargo público.
Dedicação Exclusiva	Informar se é cargo de dedicação exclusiva.	Campo habilitado somente quando se tratar de cargo público.
Lei	Informar o número da lei que criou, extinguiu, reestruturou o cargo.	Campo habilitado somente quando se tratar de cargo público.
Data	Informar a data da lei que criou, extinguiu, reestruturou o cargo.	Campo habilitado somente quando se tratar de cargo público.
Situação Gerada pela Lei	Informar a situação gerada pela Lei. Opções: <ol style="list-style-type: none"> 1 - Criação; 2 - Extingção; 3 - Reestruturação. 	Campo habilitado somente quando se tratar de cargo público.

E-Social

Nota:

- Após a atualização da versão 12.1.4, ao acessar o programa FP0770 pela primeira vez será executado um programa de acerto para atualizar o campo Descrição do complemento eSocial.
- O botão do eSocial ficará disponível nesses programas à medida que **pele menos um estabelecimento da base de dados** esteja parametrizado como Complementos Habilitados para o eSocial (**FP0560**).
- Por meio do botão Período Validade eSocial , é possível consultar os período de validade da Tabela Cargo para cada empregador da base de dados. Veja mais detalhes na [Consulta Período Validade Evento de Tabelas](#).

4.4. eSocial – Alterações nos Módulos Medicina e Segurança

4.4.1. Processos Relacionados ao Atendimento Médico

Função:

MT0728 – Atendimento Médico

Objetivo:

Para o eSocial, deverão ser enviadas para o governo informações de afastamentos dos funcionários.

Para os casos de afastamentos solicitados por avaliação médica ou casos de afastamentos por acidente, deverão ser enviadas para o governo as informações complementares do médico, e, se for acidente de trânsito deverá indicar ainda o tipo ocorrido (Nenhum, Atropelamento, Colisão ou Outros).

Descrição:

Na pasta “Cons Méd.”, foi acrescentado o botão “eSocial” que ficará habilitado somente se existir registro de afastamento para a consulta médica.

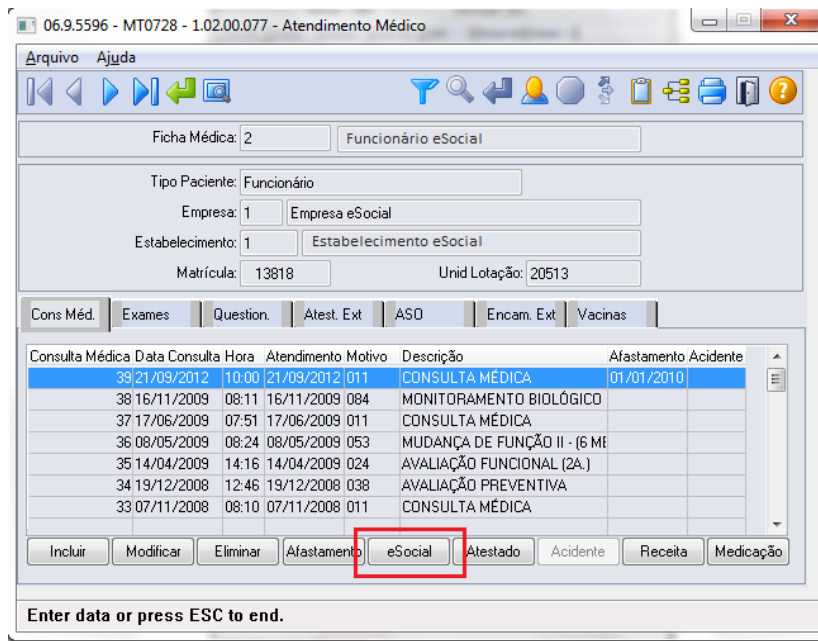

Na pasta “Atest Ext”, foi acrescentado o botão “eSocial” que ficará habilitado somente se existir registro de Atestado Externo.

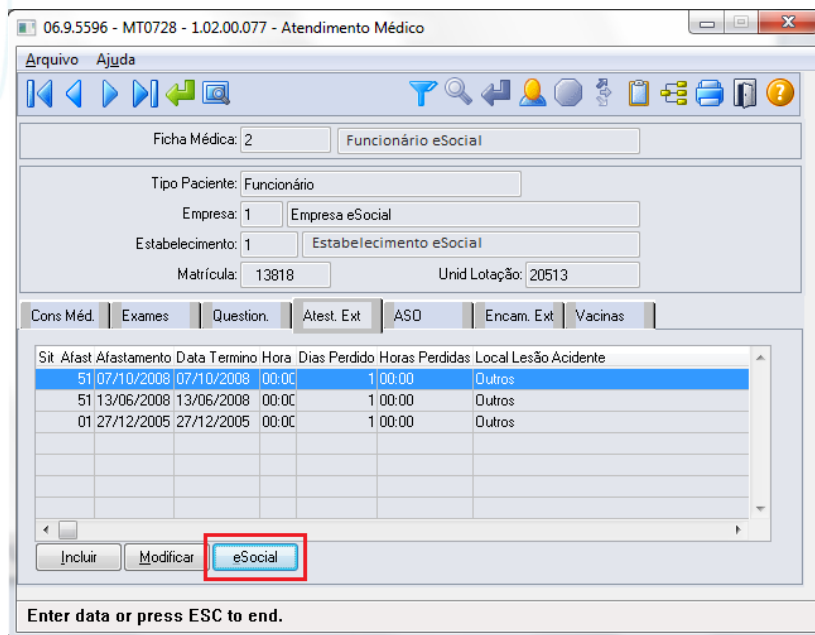

Os botões de ambas as pastas obedecem as seguintes regras:

- São desabilitados quando nos parâmetros do módulo Medicina (MT0004) **não** estiver com o campo “Atualiz Afast FP” selecionado.
- Na seleção do botão, quando o tipo de contratação do funcionário for diferente de 1 – Empresa e 6 – Estagiário será apresentada mensagem de validação “Origem de Contratação Incorreta” (53204).
- Na seleção do botão será chamado o programa FP1600B somente quando for um afastamento médico ou acidente de trânsito, com motivo de afastamento igual a:

Motivo Afastamento

01 – Acidente/Doença do Trabalho.

02 – Novo afastamento decorrente do mesmo acidente/doença do trabalho dentro de 60 dias.

03 – Acidente/Doença não relacionada ao trabalho.

04 – Novo afastamento decorrente do mesmo acidente/doença não relacionado ao trabalho dentro de 60 dias.

MT0728G – Cadastro Afastamento Paciente

Na inclusão ou modificação de um afastamento ou atestado externo, se for um afastamento médico ou acidente de trânsito serão atualizadas automaticamente as informações do complemento do afastamento para o eSocial.

Conforme o médico informado no afastamento, serão buscados os dados do médico do cadastro do SESMT (MT0023) ou o Médico Externo se for atestado externo (MT0046), e atualizar os dados do complemento do eSocial (FP1600b):

- Nome Emitente.
- Órgão de Classe:
 - Para o médico do cadastro do SESMT: sempre CRM.
 - Para o médico externo: CRM ou CRO.
- Número Órgão Classe.
- País.
- UF.

Essas informações poderão ser visualizadas ao abrir o complemento por meio do novo botão eSocial.

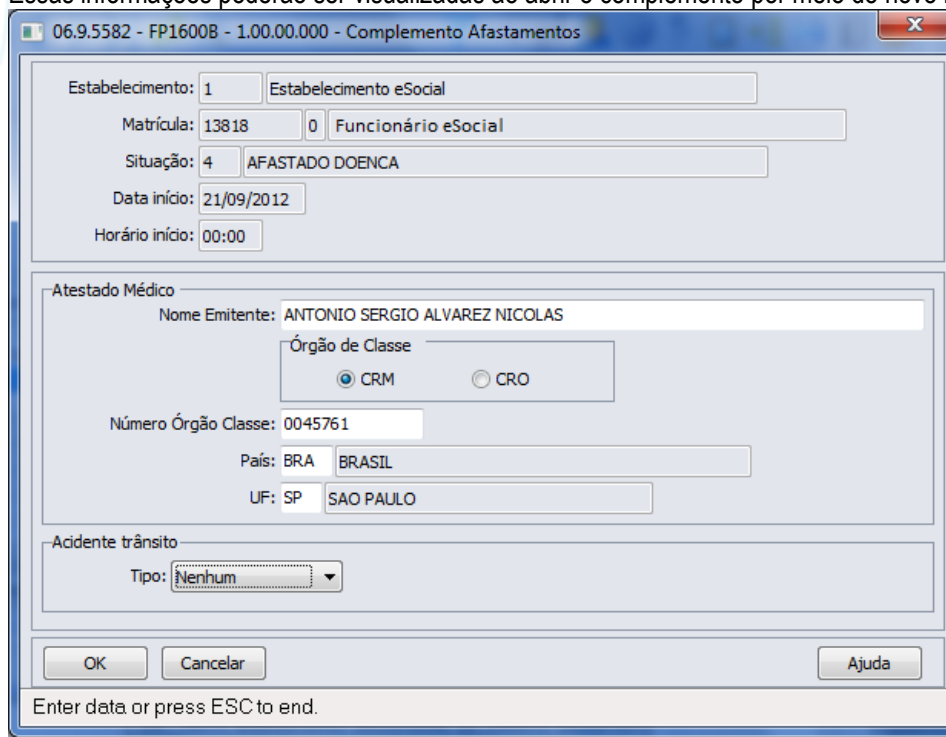

Função:

MT0728 – Atendimento Médico

Objetivo:

Quando era incluído um afastamento que sobrepõe um já existente por meio do módulo Medicina do Trabalho, era eliminado o afastamento anterior e criado o novo. Porém quando é alteração de espécie de benefício, o afastamento já existente deve ser encerrado e criado o novo afastamento.

Descrição:

Foi alterado para que na inclusão do afastamento pelo módulo Medicina do Trabalho que esteja sobrepondo um afastamento já existente, seja apresentada uma mensagem ao usuário para realizar o tratamento de encerramento do afastamento anterior e criação do novo.

Caso o usuário não confirme a mensagem apresentada, passará para o tratamento da eliminação já existente.

Função:

MT0828 – Gerenciador Médico

Objetivo:

Para o eSocial, deverão ser enviadas para o governo informações de afastamentos dos funcionários.

Para os casos de afastamentos solicitados por avaliação médica ou casos de afastamentos por acidente, deverão ser enviadas para o governo as informações complementares do médico, e, se for acidente de trânsito deverá indicar ainda o tipo ocorrido (Nenhum, Atropelamento, Colisão ou Outros).

Descrição:

Na pasta "Afast", foi acrescentado o botão "eSocial".

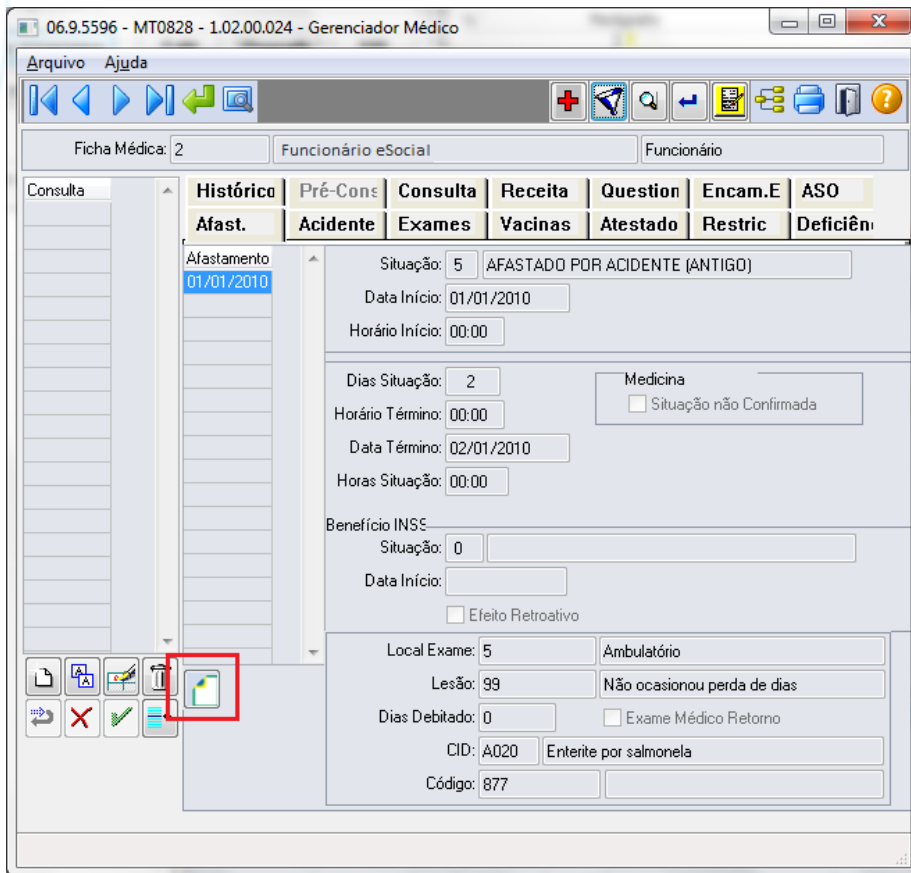

O botão obedece as seguintes regras:

- É desabilitado quando nos parâmetros do módulo Medicina (MT0004) **não** estiver com o campo “Atualiz Afast FP” selecionado.
- Na seleção do botão quando o tipo de contratação do funcionário for diferente de 1 – Empresa e 6 – Estagiário será apresentada mensagem de validação “Origem de Contratação Incorreta” (53204).
- Na seleção do botão será chamado o programa FP1600B somente quando for um afastamento médico ou acidente de trânsito, com motivo de afastamento igual a:

Motivo Afastamento

- 01 – Acidente/Doença do Trabalho.
- 02 – Novo afastamento decorrente do mesmo acidente/doença do trabalho dentro de 60 dias.
- 03 – Acidente/Doença não relacionada ao trabalho.
- 04 – Novo afastamento decorrente do mesmo acidente/doença não relacionado ao trabalho dentro de 60 dias.

Na inclusão ou modificação de um afastamento, se for um afastamento médico ou acidente de trânsito serão atualizadas automaticamente as informações do complemento do afastamento para o eSocial.

Conforme o médico informado no afastamento, serão buscados os dados do médico do cadastro do SESMT (MT0023), e atualizar os dados do complemento do eSocial:

- Nome Emitente
- Órgão de Classe:

- Para o médico do cadastro do SESMT: sempre CRM.
- Para o médico externo: CRM ou CRO.
- Número Órgão Classe
- País
- UF

Essas informações poderão ser visualizadas ao abrir o complemento por meio do novo botão eSocial.

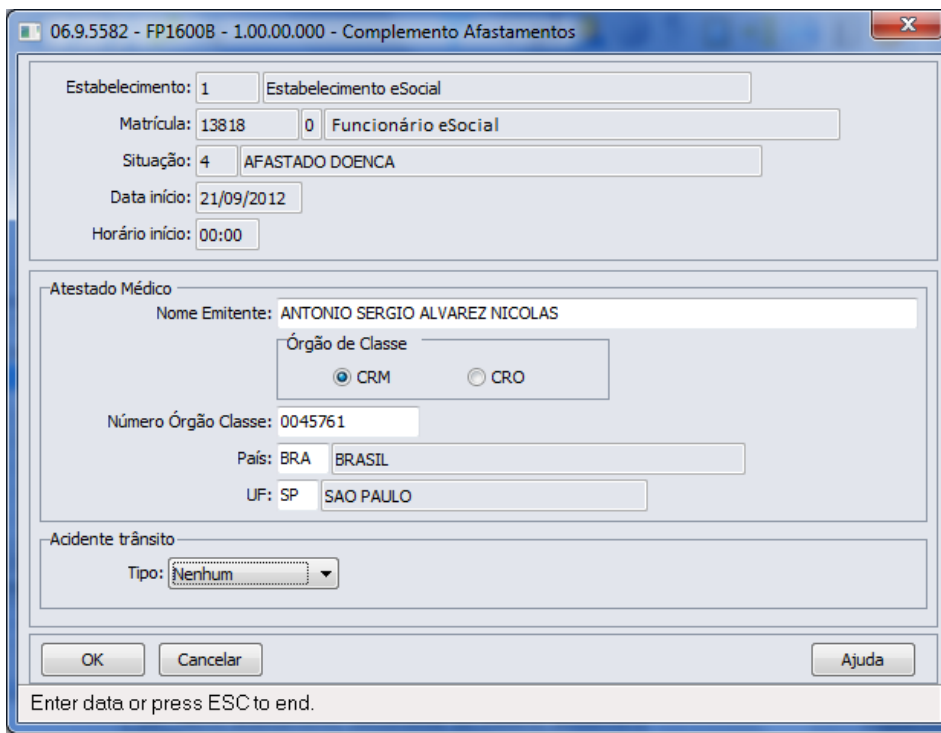

Função: MT0828 – Gerenciador Médico

Objetivo: Quando era incluído um afastamento que sobrepõe um já existente por meio do módulo Medicina do Trabalho, era eliminado o afastamento anterior e criado o novo. Porém quando é alteração de espécie de benefício, o afastamento já existente deve ser encerrado e criado o novo afastamento.

Descrição: Foi alterado para que na inclusão do afastamento pelo módulo Medicina do Trabalho que esteja sobrepondo um afastamento já existente, seja apresentada uma mensagem ao usuário para realizar o tratamento de encerramento do afastamento anterior e criação do novo.

Caso o usuário não confirme a mensagem apresentada, passará para o tratamento da eliminação já existente.

Função: MT0738 – Manutenção Atestados Externos

Objetivo: Para o eSocial, deverão ser enviadas para o governo informações de afastamentos dos funcionários.

Para os casos de afastamentos solicitados por avaliação médica ou casos de afastamentos por acidente, deverão ser enviadas para o governo as informações complementares do médico, e, se for acidente de trânsito deverá indicar ainda o tipo ocorrido (Nenhum, Atropelamento, Colisão ou Outros).

Descrição: Na pasta "Atestado Ext", foi acrescentado o botão "eSocial" que ficará habilitado somente se existir registro de Atestado Externo.

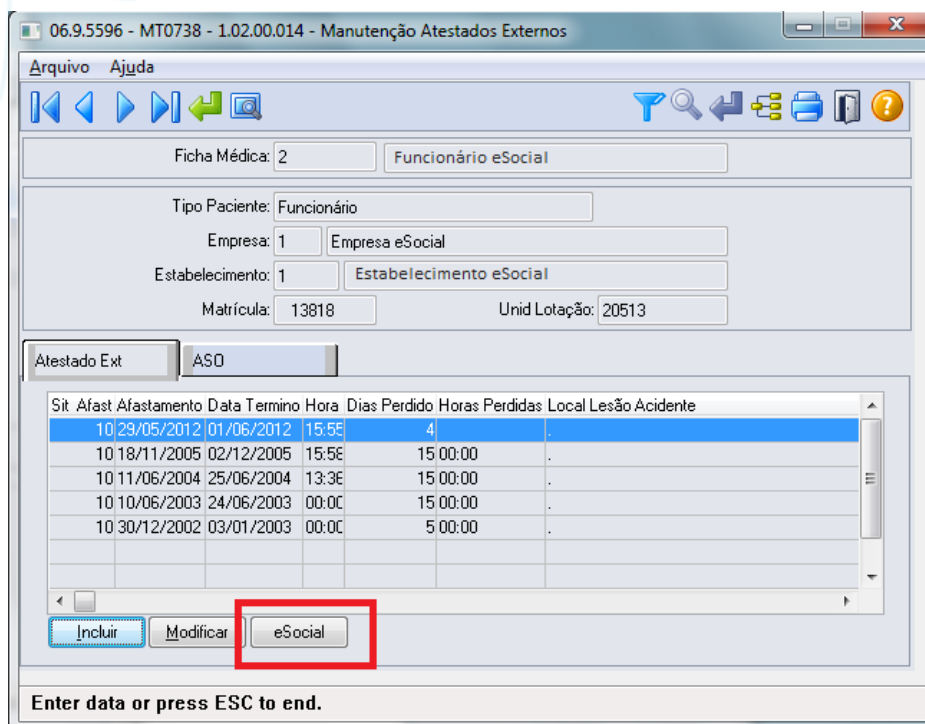

Sit	Afast	Afastamento	Data Termino	Hora	Dias Perdido	Horas Perdidas	Local Lesão	Acidente
10	29/05/2012	01/06/2012	15:5E	4
10	18/11/2005	02/12/2005	15:5E	15 00:00
10	11/06/2004	25/06/2004	13:3E	15 00:00
10	10/06/2003	24/06/2003	00:0C	15 00:00
10	30/12/2002	03/01/2003	00:0C	5 00:00

O botão obedece as seguintes regras:

- É desabilitado quando nos parâmetros do módulo Medicina (MT0004) **não** estiver com o campo “Atualiz Afast FP” selecionado.
- Na seleção do botão quando o tipo de contratação do funcionário for diferente de 1 – Empresa e 6 – Estagiário será apresentada mensagem de validação “Origem de Contratação Incorreta” (53204).
- Na seleção do botão será chamado o programa FP1600B somente quando for um afastamento médico ou acidente de trânsito, com motivo de afastamento igual a:

Motivo Afastamento

01 – Acidente/Doença do Trabalho.

02 – Novo afastamento decorrente do mesmo acidente/doença do trabalho dentro de 60 dias.

03 – Acidente/Doença não relacionada ao trabalho.

04 – Novo afastamento decorrente do mesmo acidente/doença não relacionado ao trabalho dentro de 60 dias.

Na inclusão ou modificação de um atestado externo, se for um afastamento médico ou acidente de trânsito serão atualizadas automaticamente as informações do complemento do afastamento para o eSocial.

Conforme o médico informado no afastamento, serão buscados os dados do médico do cadastro de Médico Externo (MT0046), e atualizar os dados do complemento do eSocial:

- Nome Emitente.
- Órgão de Classe: CRM ou CRO
- Número Órgão Classe.
- País.
- UF.

Essas informações poderão ser visualizadas ao abrir o complemento por meio do novo botão eSocial.

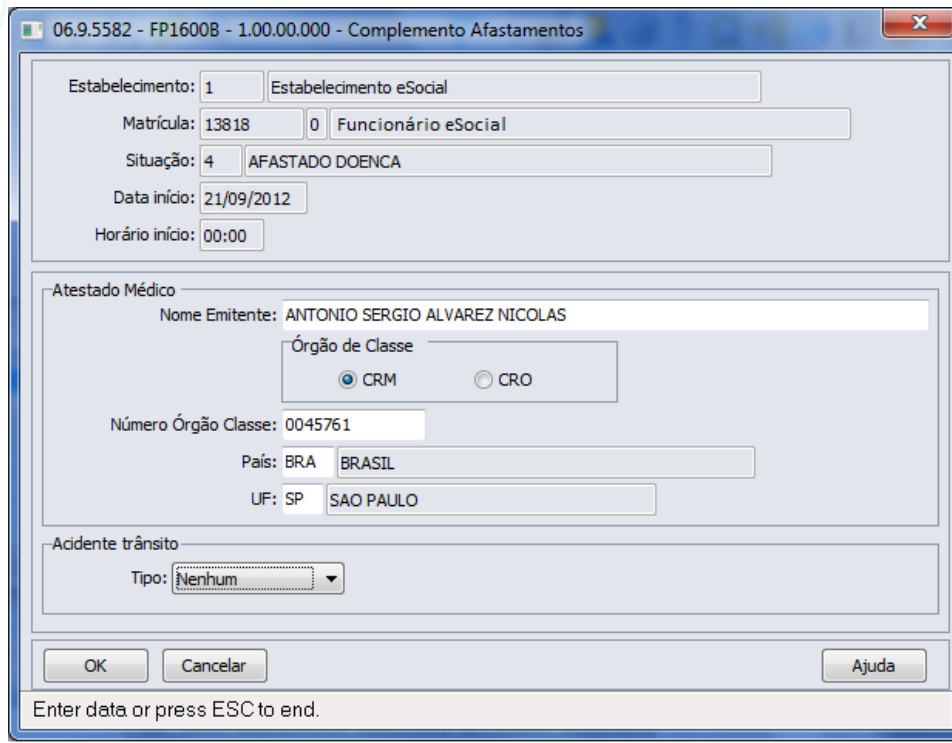

Função: MT0738 – Manutenção Atestados Externos

Objetivo: Quando era incluído um atestado externo que sobrepõe um afastamento já existente, era eliminado o afastamento anterior e criado o novo. Porém quando é alteração de espécie de benefício, o afastamento já existente deve ser encerrado e criado o novo afastamento.

Descrição: Foi alterado para que na inclusão do atestado externo que esteja sobrepondo um afastamento já existente, seja apresentada uma mensagem ao usuário para realizar o tratamento de encerramento do afastamento anterior e criação do novo.

Caso o usuário não confirme a mensagem apresentada, passará para o tratamento da eliminação já existente.

4.4.2. Processos Relacionados ao ASO – Atestado de Saude Ocupacional

Função: ST0005 – Manutenção Controle por Agente (Nocivo) - Botão Complemento eSocial

Objetivo: Relacionar o código do Agente Nocivo cadastro no produto padrão com o código de agente nocivo conforme [anexo I - tabela 7 eSocial](#), para permitir que as informações sejam integradas entre módulo Segurança do Trabalho e eSocial.

Pré-Requisitos: FP0560 – Estabelecimento – campo Complementos Habilitados selecionado e período Usa ASO Produto Padrão informado.

Descrição: Ao executar o programa, quando demonstrado botão eSocial será acessado o programa **ST0005f – Complemento Agente Nocivo**, permitindo que seja informado o agente SPED relacionado ao agente nocivo.

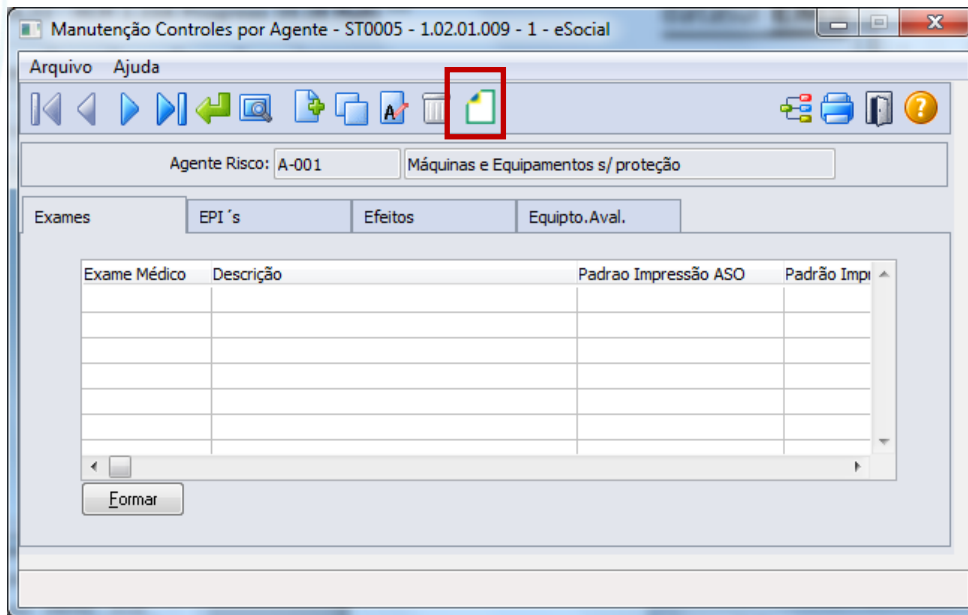

Ao clicar neste botão, será acessada a tela **ST0005F**:

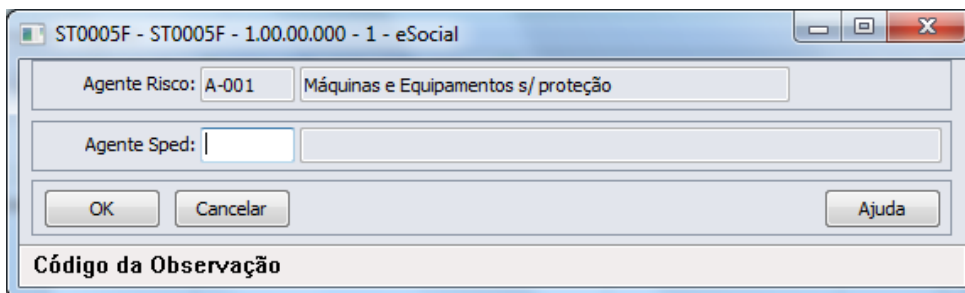

Para os Agentes Nocivos existentes, bem como para os que forem incluídos a partir do momento em que o eSocial estiver habilitado para algum estabelecimento na base de dados, se faz necessário clicar no botão eSocial e informar os dados complementares para o eSocial, em seguida, clicar no botão OK para salvar as informações.

Campos:

Agente Sped – informar Código do Agente Nocivo

Nota:

O relacionamento entre o Código do Agente cadastrado no produto padrão e o Código do Agente Nocivo deve ocorrer conforme [anexo I - tabela 7 do eSocial](#). Saliendo que, independente do código do Agente no cadastro Controle por Agente (Nocivo) ser igual ao código do Agente Nocivo eSocial, se faz necessário realizar este relacionamento.

Função:

MT2000 – Cadastro do ASO eSocial

Objetivo:

Permitir que sejam cadastrados os ASOs (Atestado de Saúde Ocupacional) e seus complementos, realizados pelos participantes da empresa (funcionários e terceiros), conforme solicitado pelo eSocial, quando não utilizado o módulo Medicina do Trabalho Datasul HCM para este fim. Os campos demonstrados em tela são necessários para atender ao eSocial conforme layout **S-2280 – ASO**.

Pré-requisitos:

FP0560 – Estabelecimento – campo Complementos Habilitados selecionado e período Usa ASO Produto Padrão informado.

Descrição:

ST0005 – Manutenção Controle por Agente (Nocivo) - Botão Complemento eSocial.

Definir o participante para o qual deseja que seja feito o registro de ASO e proceder aos registros necessários.

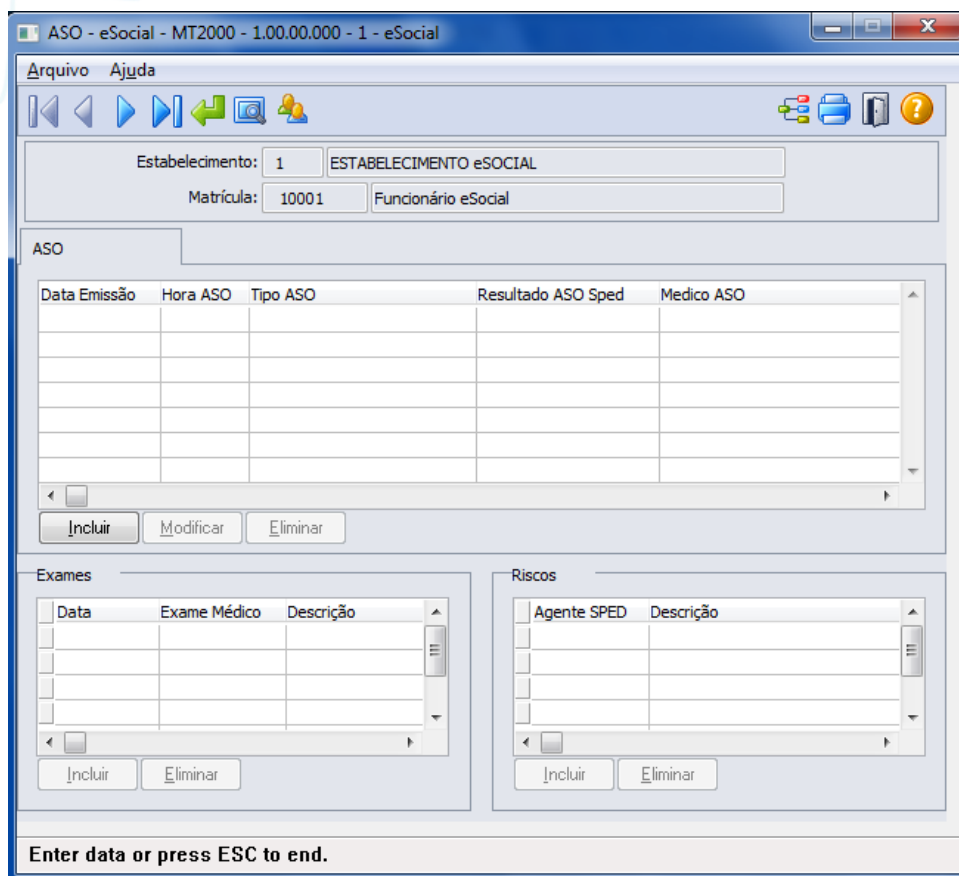

Campos:

Detalhes serão descritos na opção sem utilização dos módulos Medicina e Segurança do Trabalho (ver [Função: MT2000 – Cadastro do ASO eSocial](#)).

Nota:

Durante o período Usa ASO Produto Padrão informado no estabelecimento, os ASOs deverão ser informados por meio de um dos programas: MT0726 – Atestado Médico, MT0728 – Atendimento Médico, MT0828 – Gerenciador Médico e/ou MT0782 – Importação ASO, neste caso, este programa será utilizado apenas como consulta, todas as inclusões e alterações deverão ser realizadas pelas rotinas padrões mencionadas acima. Além, os registros demonstrados no programa MT2000 – Cadastro ASO eSocial, serão demonstrados com origem “Incluído por meio do produto padrão” e não será permitida alteração/exclusão, devendo retornar ao programa de origem do registro para os devidos ajustes.

A atualização automática entre o programa MT0726 – Atestado Médico (ASO) e o MT2000 – ASO eSocial, ocorrerá depois da execução da carga de dados prevista para ser disponibilizada em pacote posterior.

4.4.3. Processos Relacionados às Condições Diferenciadas do Trabalho

Função:

ST2060 - Cadastro das Condições Diferenciadas de Trabalho eSocial

Objetivo:

Permitir que sejam registradas as Condições Diferenciadas de Trabalho e seus complementos, as quais, os participantes da empresa (funcionários e terceiros) estejam expostos, atendendo as necessidades de envio das informações ao eSocial. Os campos demonstrados em tela são necessários para atender ao eSocial conforme layouts **S-2360-Cond Dif Trab-Início-20130405.doc** e **S-2365-Cond Dif Trab-Término**.

Pré-requisitos:

FP0560 – Estabelecimento - campo Complementos Habilitados selecionado e período Usa Condições Diferenciadas Trabalho informado.

E-Social

Descrição:

A navegação do cadastro pode ser realizada com base no cadastro de participantes, podendo optar se deseja navegar em funcionário ou terceiro, esta ação será por meio de clique no botão Visualizar Terceiros localizado na parte superior esquerda, próximo aos demais botões de navegação, para alteração do tipo de participante o qual se deseja navegar.

As Condições Diferenciadas de Trabalho são compostas de um cadastro base, um cadastro complementar (filho) – Agentes de Risco e um Cadastro Neto, filho do Agente de Risco - Equipamento de Proteção Individual. No cadastro base (Condições Diferenciadas de Trabalho) serão demonstrados os dados referentes à condição de trabalho do participante.

No cadastro filho – Agente do Risco – serão demonstrados os agentes de risco para os quais, o participante está exposto na data do relacionamento com a condição diferenciada de trabalho.

No cadastro neto - Equipamento de Proteção Individual – serão demonstrados os Certificados de Aprovação (CA) dos EPIs que são utilizados pelo participante referentes ao agente de risco discriminado na data de referencia a condição diferenciada de trabalho.

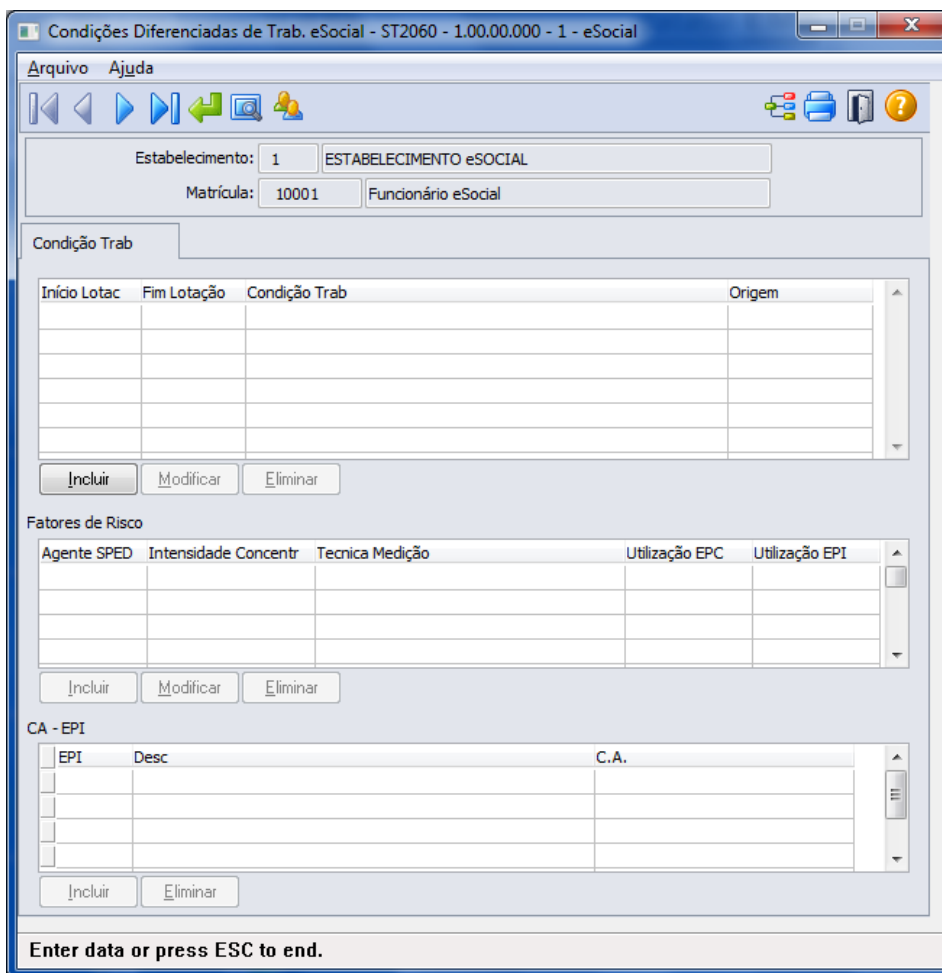

Condição Trab

Início Lotac	Fim Lotação	Condição Trab	Origem

Fatores de Risco

Agente SPED	Intensidade	Concentr	Tecnica	Medição	Utilização EPC	Utilização EPI

CA - EPI

EPI	Desc	C.A.

Enter data or press ESC to end.

Campos:

Detalhes serão descritos na opção sem utilização dos módulos Medicina e Segurança do Trabalho (ver [Função: ST2060 - Cadastro das Condições Diferenciadas de Trabalho eSocial](#)).

Nota:

As Condições Diferenciadas de Trabalho do tipo “Fator de Risco” que ocorrerem dentro do período informado no complemento do estabelecimento, deverão ser informadas por meio dos programas de Grupo Homogêneo e seus complementos e das rotinas de entrega de EPIs aos funcionários, sendo que ao utilizar estes programas, os registros serão demonstrados no ST2060 – Cadastro das Condições Diferenciadas de Trabalho eSocial apenas como consulta e com origem “Incluído por meio do produto padrão” não permitindo

alterações/exclusões, devendo para este fim retornar ao programa que deu origem a informação para os devidos ajustes.

As Condições Diferenciadas de Trabalho com tipo diferente de “Fator de Risco” que ocorrerem dentro do período informado no complemento do estabelecimento, deverão ser informadas por meio deste programa.

A atualização automática entre os programas do grupo homogêneo e ST2060 – Cadastro das Condições Diferenciadas de Trabalho eSocial, ocorrerá depois da execução da carga de dados prevista para ser disponibilizada em pacote posterior.

4.4.4. Processos Relacionados às Atividades Desempenhadas

Função:	ST2000 - Cadastro Atividades Desempenhadas do Participante eSocial
Objetivo:	Permitir cadastrar as Atividades Desempenhadas pelos participantes da empresa (funcionários e/ou terceiros) no sistema, atendendo as necessidades de gerar as informações a serem enviadas ao eSocial, conforme layout S-2400 - EVENTO - Atividades Desempenhadas pelo Trabalhador .
Pré-requisitos:	FP0560 – Estabelecimento – botão eSocial - campo Complementos Habilitados selecionado e período Usa Atividade Desempenhada informado.
Descrição:	A navegação do cadastro pode ser realizada com base no cadastro de participantes, podendo optar se deseja navegar em funcionário ou terceiro, esta ação será por meio de clique no botão Visualizar Terceiros localizado na parte superior esquerda, próximo aos demais botões de navegação, para alteração do tipo de participante o qual se deseja navegar.

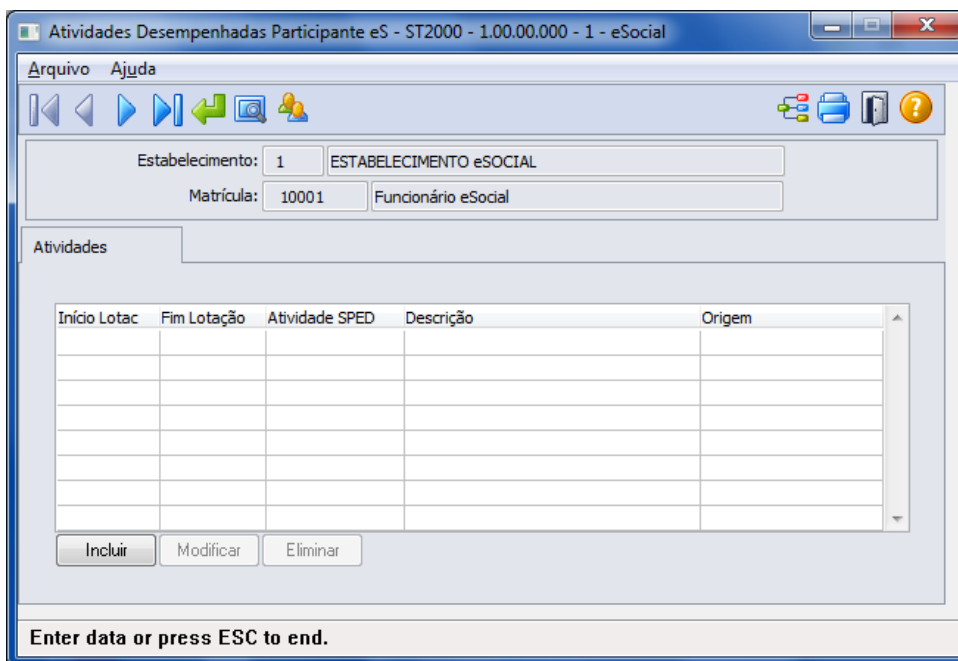

Campos: Detalhes serão descritos na opção sem utilização dos módulos Medicina e Segurança do Trabalho (ver [Função: ST2000 - Cadastro Atividades Desempenhadas do Participante eSocial](#)).

Nota: As atividades que ocorrerem dentro do período informado para registro das Atividades Desempenhadas pelos Participantes pelo produto Datasul HCM deverão ser informadas por meio do programa ST0012 – Atividades Desempenhadas pelos Funcionários.

Quando dentro do período informado no estabelecimento, este programa ST2000 – Cadastro Atividades Desempenhadas do Participante eSocial será utilizado apenas para consulta, todas as inclusões e alterações deverão ser realizadas pelas rotinas que originaram as informações.

4.4.5. Processos Relacionados à CAT – Comunicação de Acidente do Trabalho

Função: ST0701 - Acidente do Trabalho - Complemento eSocial

Objetivo: Complementar as CATs com informações solicitadas pelo eSocial.

Pré-requisitos: FP0560 – Estabelecimento – botão eSocial - campo Complementos Habilitados selecionado e período Usa CAT Produto Padrão informado.

Descrição: Ao executar o programa, quando demonstrado botão eSocial será acessado o programa **ST0701 – Complemento Cadastro de Acidente do Trabalho - eSocial**, permitindo que sejam informados os dados complementares do acidente.

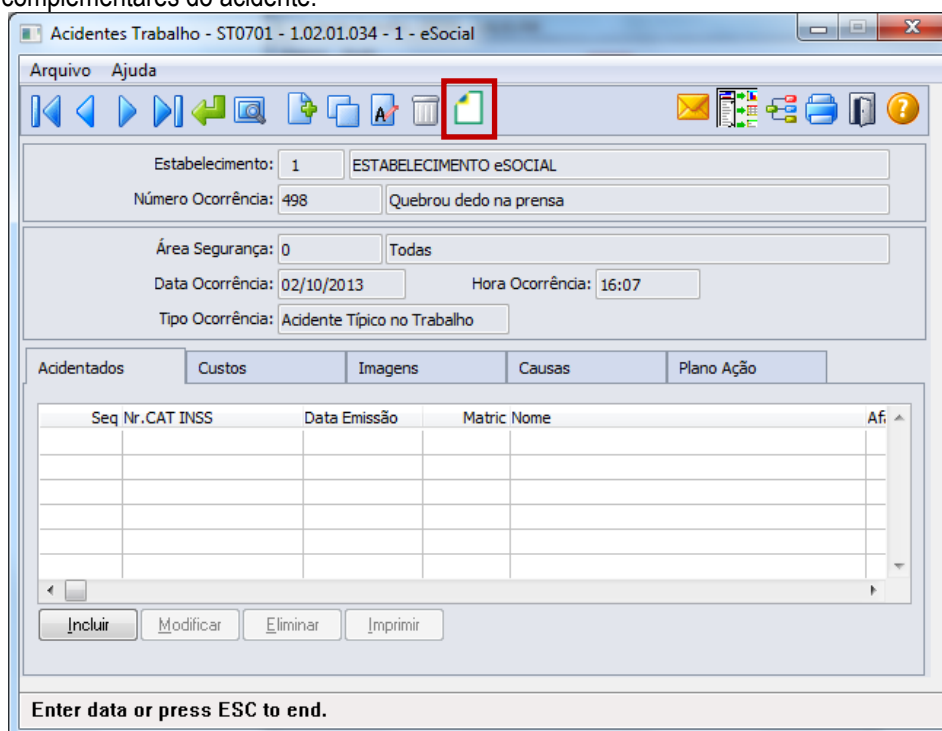

Ao clicar neste botão, será acessada a tela **ST0701I**:

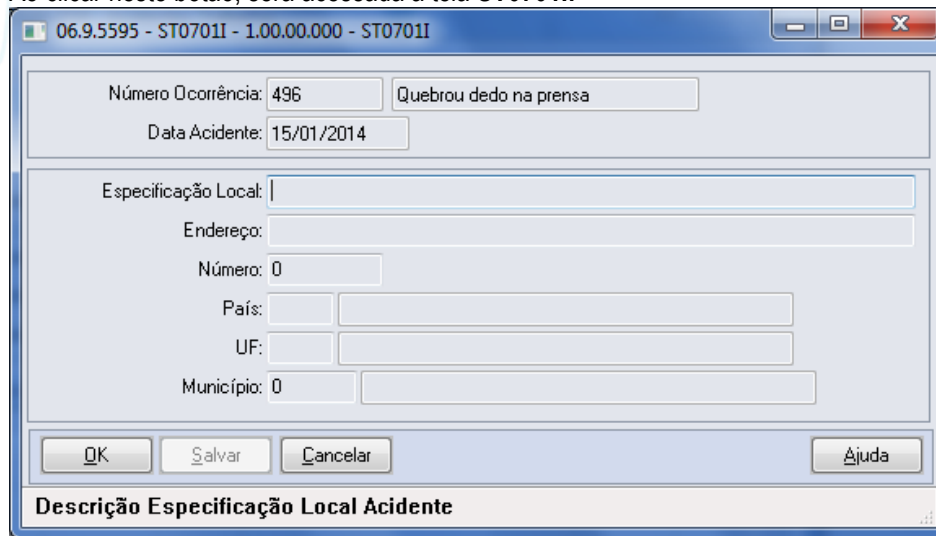

Campos:

Campo	Descrição	Validações/Regras
Especificação do local do acidente	Ex. pátio, rampa de acesso, posto de trabalho, entre outros.	Não permite informação em branco
Endereço	Informação do logradouro do acidente	Não se aplica.
Número	Número do local do acidente	Não permite sem informação.
País	País referente ao local do acidente	Não permite sem informação.
Unidade Federação	Unidade Federativa do local do acidente	Não permite sem informação.
Município	Município do local do acidente.	O município informado tem que existir no cadastro de municípios para o país e UF informados.

Função:

ST0701B - Acidentando do Acidente do Trabalho - Complemento eSocial

Objetivo:

Registrar as informações complementares referente ao Acidentado, solicitadas pelo eSocial.

Pré-requisitos:

FP0560 – Estabelecimento – botão eSocial - campo Complementos Habilitados selecionado e período Usa CAT Produto Padrão informado.

Descrição:

Por meio da Pasta Acidentados, opção incluir/modificar é chamado o programa ST0701B - Acidentando do Acidente do Trabalho - Complemento eSocial, onde é disponibilizado o botão eSocial, a partir do momento em que, pelo menos um estabelecimento da base de dados estiver com o eSocial habilitado, para registro das informações complementares.

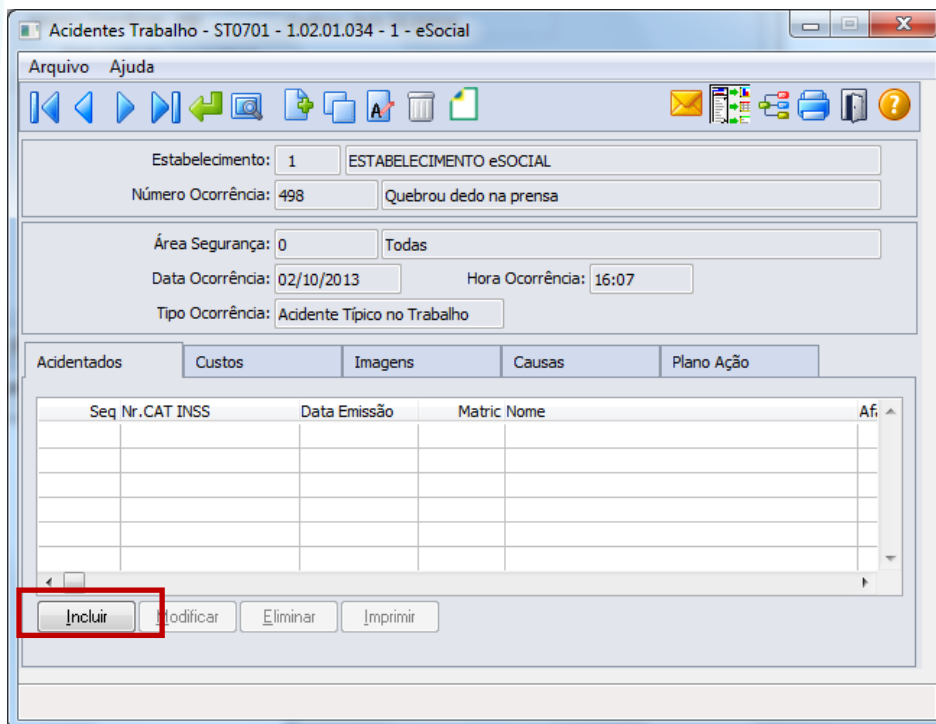

Ao clicar neste botão, será acessada a tela **ST0701B – Acidentes de Trabalho:**

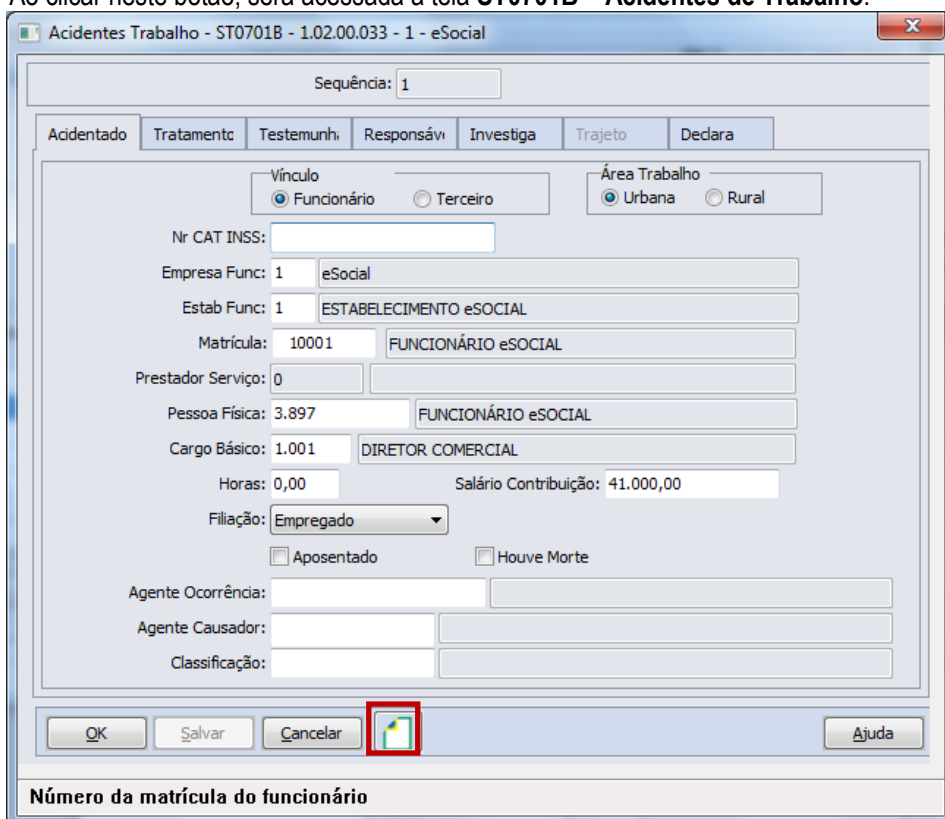

Depois da inclusão do registro de acidentado, retorne por meio do botão Modificar a esta tela, e estando parametrizado para uso no estabelecimento, será habilitado o botão eSocial (demonstrado acima) com isso, permitindo acesso ao programa abaixo para complemento de informações:

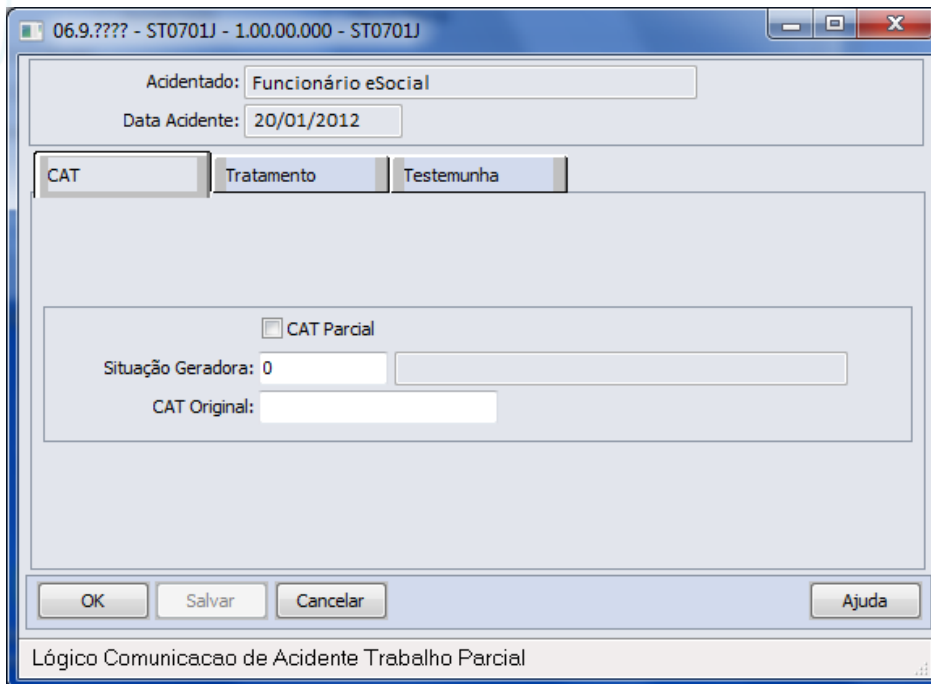

Campos:

Pasta CAT

Campo	Descrição	Validações/Regras
CAT Parcial	Sim ou não	Não se aplica.
Situação Geradora	Preencher com o código da situação geradora do acidente.	Quando informado deve constar conforme anexo I – Tabela 16 do eSocial
CAT Original	Informar código da CAT original quando tratar-se de CAT de reabertura.	Obrigatório e válido somente quando for CAT de reabertura

Pasta Tratamento

Campo	Descrição	Validações/Regras
Unidade Atendimento	Código da unidade de atendimento médico no Cadastro Nacional de Estabelecimento de Saúde.	Não se aplica.
Data Atendimento	Data do atendimento na Unidade de Atendimento.	Será obrigatório quando informada Unidade de Atendimento.
Hora Atendimento	Hora do atendimento na Unidade de Atendimento.	Será obrigatório quando informada Unidade de Atendimento.
Diagnóstico Provável	Descrição do diagnóstico realizado na unidade de atendimento.	Não se aplica.
Médico Atendimento	Nome do médico que realizou o atendimento.	Será obrigatório quando informada Unidade de Atendimento.
CRM Médico	CRM - Código do Conselho Regional de Medicina do médico que realizou o atendimento.	Será obrigatório quando informada Unidade de Atendimento.
Código CRM País	Código do país do CRM Médico.	Será obrigatório quando informada Unidade de Atendimento.
CRM Unidade Federação	Código da unidade federativa do CRM do Médico.	Será obrigatório quando informada Unidade de Atendimento.

Pasta Testemunha

Campo	Descrição	Validações/Regras
Número Logradouro – Testemunha 1	Número do endereço da testemunha 1.	Não é obrigatório ser informado.
País – Testemunha 1	País do endereço da testemunha 1.	Não é obrigatório ser informado. Mas quando informado, deve existir cadastrado no programa FP0100 – Manutenção Unidades Federação e Países.
Município – Testemunha 1	Código do município do endereço da testemunha 1.	Somente fica habilitado quando o país informado for igual a BRA. Não é obrigatório ser informado. Mas quando informado, tem que existir para a UF informada no endereço da testemunha 1
Número Logradouro – Testemunha 2	Número do endereço da testemunha 2.	Não é obrigatório ser informado.
País – Testemunha 2	País do endereço da testemunha 2.	Mas quando informado, deve existir cadastrado no programa FP0100 – Manutenção Unidades Federação e Países.
Município – Testemunha 2	Código do município do endereço da testemunha 2.	Somente fica habilitado quando o país informado for igual a BRA. Não é obrigatório ser informado. Mas quando informado, tem que existir para a UF informada no endereço da testemunha 2.

Nota:

Os campos do quadro Testemunha 1 somente ficam habilitados quando foi informado o nome da testemunha 1 na pasta Testemunha, no programa ST0701B.

Os campos do quadro Testemunha 2 somente ficam habilitados quando foi informado o nome da testemunha 2 na pasta Testemunha, no programa ST0701B.

Função:

ST2080 - Cadastro de Acidentado Trabalho (CAT) eSocial

Objetivo:

Permitir que sejam registradas as CAT (Comunicação de Acidente do Trabalho) e seus complementos, referentes aos participantes da empresa (funcionários e terceiros), atendendo as necessidades de gerar as informações a serem enviadas ao eSocial, conforme layout **S-2260 - Comunicação de Acidente de Trabalho**.

Pré-requisitos:

FP0560 – Estabelecimento - campo Complementos Habilitados selecionado e período Usa CAT Produto Padrão informado.

Descrição:

A navegação do cadastro pode ser realizada com base no cadastro de participantes, podendo optar se deseja navegar em funcionário ou terceiro, esta ação será por meio de clique no botão Visualizar Terceiros localizado na parte superior esquerda, próximo aos demais botões de navegação, para alteração do tipo de participante o qual se deseja navegar.

A CAT eSocial é composta de um cadastro base com três abas e três cadastros complementares (filhos) – Agente Causador, Partes do Corpo Atingidas e Testemunhas.

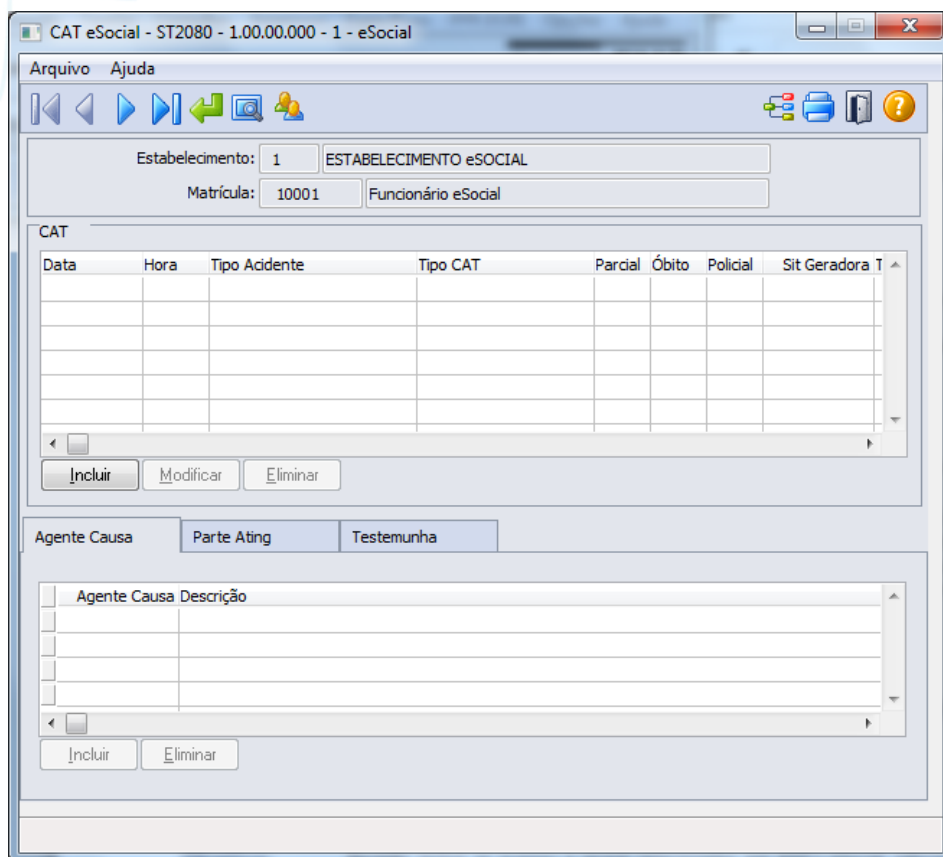

Campos: Detalhes serão descritos na opção sem utilização dos módulos Medicina e Segurança do Trabalho (ver [Função: ST2080 - Cadastro de Acidentado Trabalho \(CAT\) eSocial](#)).

Nota: Os acidentes que ocorrerem dentro do período informado para registro da CAT pelo produto Datasul HCM deverão ser informados por meio do programa ST0701 – Acidente do Trabalho. Desta forma, este programa ST2080 – Cadastro de Acidentado Trabalho (CAT) eSocial será utilizado apenas para consulta, demonstrando o registro com origem “Incluído por meio do produto padrão” e todas as inclusões e alterações deverão ser realizadas pelo programa que deu origem a informação.

A atualização automática entre o programa ST0701 – Acidente do Trabalho e o ST2080 – Cadastro de Acidentado Trabalho (CAT) eSocial, ocorrerá depois da execução da carga de dados prevista para ser disponibilizada em pacote posterior.

4.5. eSocial – Alternativa de Utilização sem os Módulos Medicina e Segurança

4.5.1. Processos Relacionados ao ASO – Atestado de Saúde Ocupacional

Função: **MT2020 - Cadastro de Exames eSocial**

Objetivo: Permitir incluir os exames a serem relacionados aos ASOs eSocial do participante.

Pré-requisitos: FP0560 – Estabelecimento – botão eSocial - campo Complementos Habilitados selecionado e período Usa ASO Produto Padrão informado.

Descrição: Esse cadastro somente será utilizado pelos registros que não tem origem nas rotinas padrões do produto TOTVS/Datasul HCM, ou seja, em que a data de emissão do ASO esteja fora do período informado no estabelecimento.

E-Social

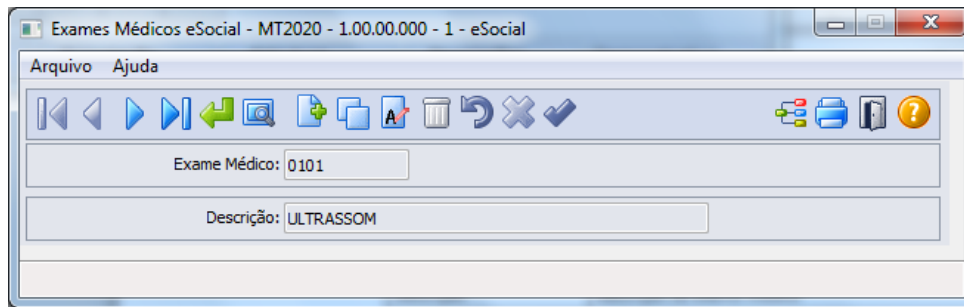

Campos:

Campo	Descrição	Validações/Regras
Exame Médico	Código do exame médico	Campo obrigatório
Descrição	Descrição do exame médico	Deve ser diferente de branco.

Função:

MT2000 – Cadastro do ASO eSocial

Objetivo:

Permitir que sejam cadastrados os ASOs (Atestado de Saúde Ocupacional) e seus complementos, realizados pelos participantes da empresa (funcionários e terceiros), sendo que, os campos solicitados são necessários para atender ao eSocial conforme o layout **S-2280 – ASO**.

Pré-requisitos:

FP0560 – Estabelecimento – botão eSocial - campo Complementos Habilitados selecionado e período Usa ASO Produto Padrão informado.

Descrição:

MT2020 – Cadastro de Exames e Social

O ASO será composto de um cadastro base e dois cadastros complementares (filhos) – Agentes e Exames.

No cadastro base (ASO) serão informados os dados referentes à realização e resultado do Atestado.

Nos cadastros filhos – Agentes e Exames – serão informados os agentes (riscos) e os exames relacionados ao Atestado.

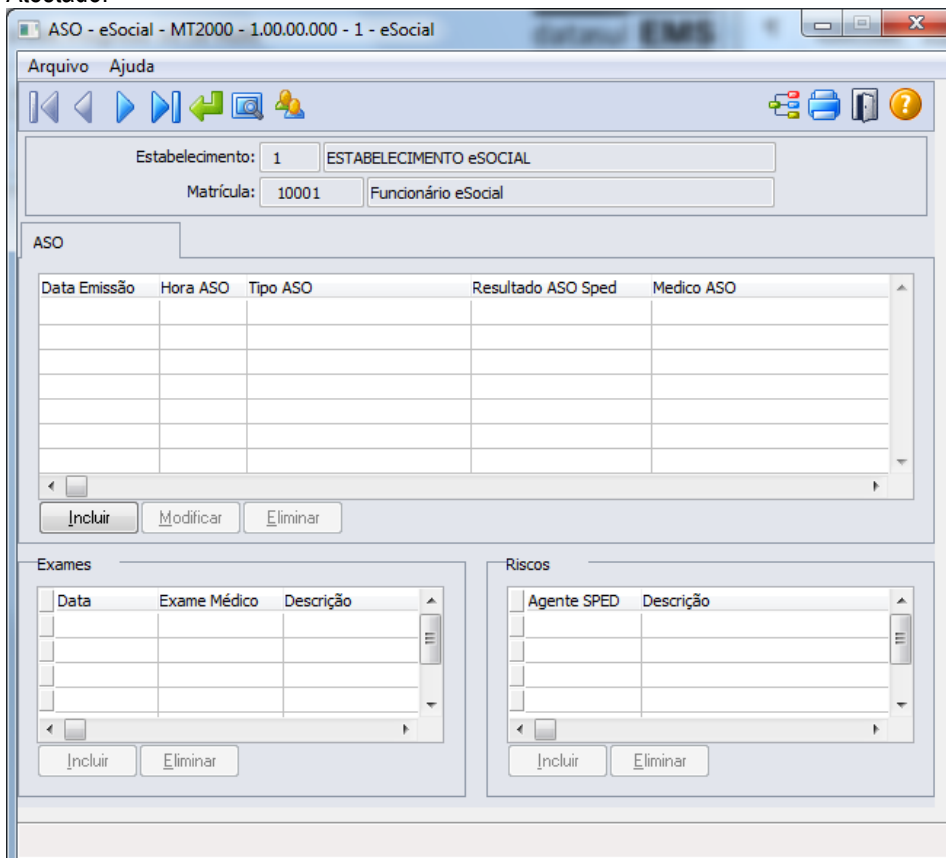

Ao clicar no botão Incluir da pasta ASO, será acessada a tela **MT2000A – Incluir/Modifica ASO eSocial**:

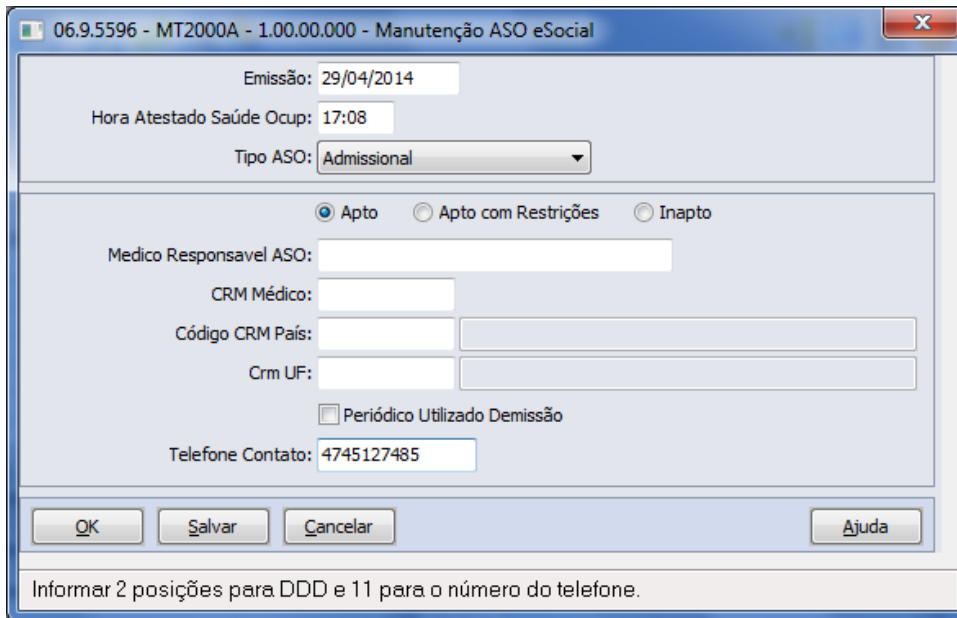

06.9.5596 - MT2000A - 1.00.00.000 - Manutenção ASO eSocial

Emissão: 29/04/2014

Hora Atestado Saúde Ocup: 17:08

Tipo ASO: Admissional

Apto Apto com Restrições Inapto

Medico Responsável ASO: _____

CRM Médico: _____

Código CRM País: _____

Crm UF: _____

Período Utilizado Demissão

Telefone Contato: 4745127485

OK Salvar Cancelar Ajuda

Informar 2 posições para DDD e 11 para o número do telefone.

Depois de incluído ASO eSocial, é possível no Quadro exames e no Quadro Riscos realizar as inclusões dos registros respectivos e relacionados ao ASO em questão.

Campos:

Cadastro Base

Navegação no participante (Tipo Funcionário ou Terceiro) – para troca de tipo de participante deve-se utilizar o botão Visualizar Terceiros, localizado ao lado dos botões de navegação da tela principal.

Cadastro do ASO.

Cadastro exames realizados.

Cadastro riscos ocupacionais.

Pasta ASO

Campo	Descrição	Validações/Regras
Emissão	Data de emissão do ASO.	Informação obrigatória.
Hora Atestado Saúde Ocup	Hora de emissão do ASO.	Informação obrigatória.
Tipo ASO	Podendo ser uma das opções: <ul style="list-style-type: none"> • Admissional. • Periódico. • Retorno ao Trabalho. • Mudança de Função. • Monitorização Pontual. • Demissional. 	Informação obrigatória.
Status	Opções: <ul style="list-style-type: none"> • Apto. • Apto com Restrições. • Inapto. 	Informação obrigatória.
Medico Responsável ASO	Médico responsável pela emissão do ASO.	Informação obrigatória.
CRM Médico	CRM - Código do Conselho Regional de Medicina do médico que realizou	Será obrigatório quando informado médico responsável.

	o atendimento.	
Código CRM País	Código do país do CRM Médico.	Será obrigatório quando informado médico responsável.
CRM UF	Código da unidade federativa do CRM do Médico.	Será obrigatório quando informado médico responsável.
Período Utilizado Demissão	Indicando Sim ou não.	Quando ASO está dentro do período de validade e pode ser utilizado como ASO demissional.
Telefone Contato	Informar número DDD + número telefone da testemunha.	Considerar 2 posições para DDD e 11 para o número do telefone. Deve ter no mínimo 10 dígitos.

Quadro Exames

Campo	Descrição	Validações/Regras
Data	Data de realização do exame médico.	A data informada deve ser anterior ou igual à data do ASO a que se refere o exame.
Exame Médico	Código do exame complementar realizado pelo trabalhador relacionados ao ASO.	Caso não informado será considerado que não há exames realizados pelo trabalhador.
Descrição	Descrição do exame médico.	Será demonstrado a correspondente descrição do código informado tendo como base o cadastro MT2020 - Cadastro de Exames - eSocial .

Nota: O não preenchimento deste quadro indica a não realização de exames complementares pelo trabalhador.

Quadro Riscos

Informar: campo código do agente, conforme anexo I - tabela 7 eSocial.

Esta informação é importante para detalhar, caso exista, a ocorrência de exposição a agentes nocivos que, por sua, natureza, concentração, intensidade e tempo de exposição, são capazes de causar danos à saúde do trabalhador.

Nota: Não pode haver duplicidade de registros com o mesmo código vinculado ao mesmo participante, na mesma data e hora de realização do ASO.

Nota:

Este programa será utilizado apenas como consulta, quando data de emissão do ASO estiver dentro do período informado no estabelecimento, sendo que, todas as inclusões e alterações deverão ser realizadas pelas rotinas padrões disponíveis do módulo Medicina do Trabalho, indicando no campo origem do registro a informação de *"Incluído por meio do produto padrão"*.

Quando fora do período de uso do produto padrão informado no estabelecimento, poderá realizar as manutenções dos ASOs por meio do programa de cadastro da ASO-eSocial (MT2000), sendo que, somente modificará ou eliminará registros que foram incluídos ou importados pelos programas do eSocial, onde estes registros de ASO receberão indicação na inclusão de *"Incluído por meio do cadastro de eSocial"* no campo Origem e para importações receberá indicação de *"Importado por meio do programa de importação eSocial"*.

A atualização automática entre o programa MT0726 – Atestado ASO e o MT2000 Cadastro do ASO eSocial, ocorrerá depois da execução da carga de dados disponível apenas em pacote posterior.

E-Social

Função: **MT2010 - Importação do ASO - eSocial**

Objetivo: Permitir a importação dos Atestados de Saúde Ocupacional (ASO) dos participantes da empresa (funcionários e terceiros), atendendo as necessidades para gerar informações a serem enviadas ao eSocial, conforme layout **S-2280 – ASO**.

Pré-requisitos: FP0560 – Estabelecimento - campo Complementos Habilitados selecionado e período Usa ASO Produto Padrão informado.

Cadastro de Participantes existente

MT2020 – Cadastro de Exames e Social

Descrição: A importação dos ASOs dos participantes será realizada com base em arquivo texto ou csv, devendo ser elaborado seguindo ao layout que poderá ser visualizado por meio da aba Layout do programa **MT2010 - Importação do ASO - eSocial**.

As informações serão importadas de maneira agrupada (ASO/Riscos/Exames) para realizar o registro, e as validações necessárias para garantir a integridade desta importação são as mesmas identificadas ao realizar o cadastro do ASO eSocial. Estes registros importados receberão a identificação de Origem *“Importado por meio do programa de importação eSocial”*.

Como informação técnica, o processo vai criar os registros nas tabelas:

ASO – SPED_ASO

Agentes relacionados ao ASO – SPED_ASO_AGENT

Exames relacionados ao ASO – SPED_ASO_EXAM.

Abaixo pasta Layout deste programa:

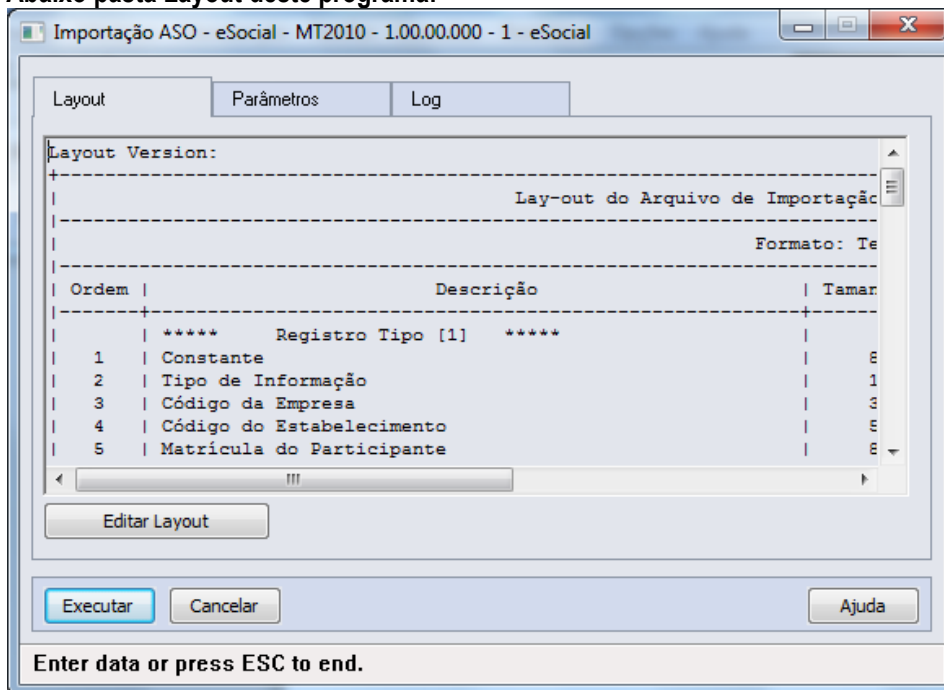

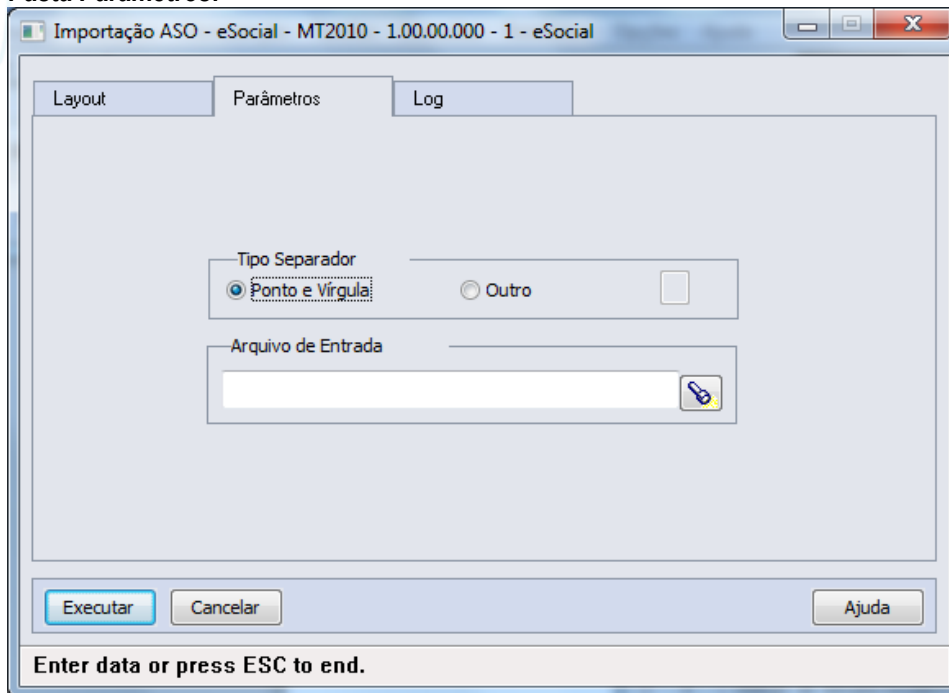
Pasta Parâmetros:

Importação ASO - eSocial - MT2010 - 1.00.00.000 - 1 - eSocial

Layout Parâmetros Log

Tipo Separador

Ponto e Virgula Outro

Arquivo de Entrada

Executar Cancelar Ajuda

Enter data or press ESC to end.

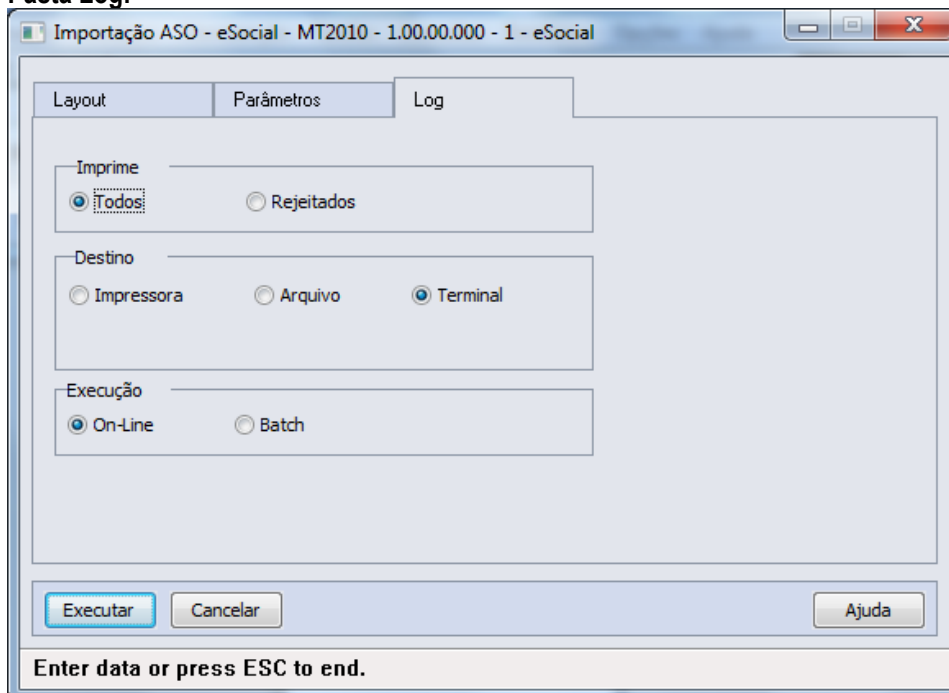
Pasta Log:

Importação ASO - eSocial - MT2010 - 1.00.00.000 - 1 - eSocial

Layout Parâmetros Log

Imprime

Todos Rejeitados

Destino

Impressora Arquivo Terminal

Execução

On-Line Batch

Executar Cancelar Ajuda

Enter data or press ESC to end.

Campos:

Aba "Layout" onde consta o layout base para a montagem do arquivo a ser importado, bastando utilizar o botão Editar Layout para verificar seu conteúdo.

Aba "Parâmetros" onde se deve indicar o arquivo a ser importado (caminho/nome do arquivo).

Aba "Log" com os parâmetros de geração dos logs do processo.

Nota:

Somente serão importados registros onde a data de realização/emissão do ASO seja menor ou maior que o período de Uso ASO Produto Padrão informado nos parâmetros do estabelecimento.

4.5.2. Processos Relacionados às Condições Diferenciadas do Trabalho

- Função:** **ST2100 - Cadastro de Requisitos EPI do Estabelecimento eSocial**
- Objetivo:** Permitir que sejam informados os requisitos de EPI – Equipamento de Proteção Individual para cada um dos estabelecimentos, sendo esta informação referente a Condições Diferenciadas de Trabalho do participante encaminhadas ao eSocial.
- Pré-requisitos:** FP0560 – Estabelecimento - campo Complementos Habilitados selecionado e período Usa Condições Diferenciadas Trabalho informado.
- Descrição:** Para cada estabelecimento Informar a data de início de validade das informações e selecionar as demais informações referentes aos requisitos de EPI, do mesmo.

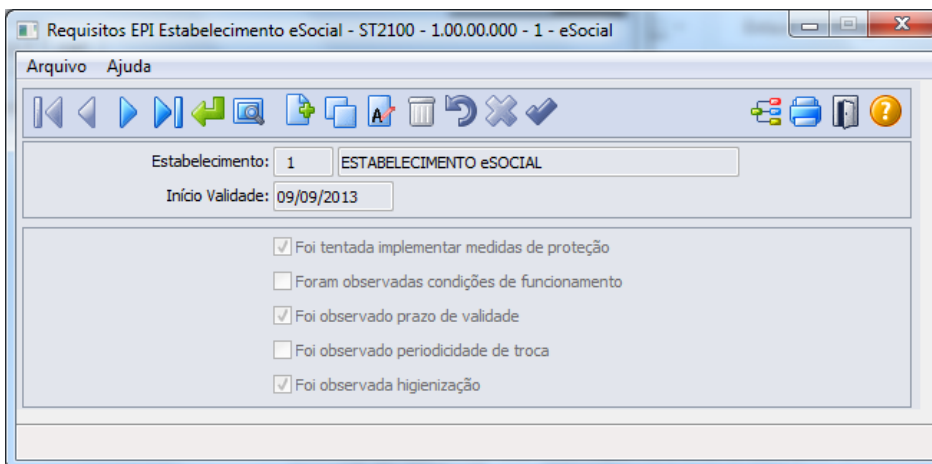

Campos:

Campo	Descrição	Validações/Regras
Início Validade	Informar data de início de validade dos requisitos.	Não será solicitada à data de término do requisito, pois sempre deverá existir um requisito válido para o estabelecimento, sendo considerado o requisito que este válido na data de início da Condição Diferenciada de Trabalho.
Foi tentando implementar medidas de proteção	Foi tentada a implementação de medidas de proteção coletiva, de caráter administrativo ou de organização, optando-se pelo EPI por inviabilidade técnica, insuficiência ou integridade, ou ainda em caráter complementar ou emergencial?	Resposta Sim/Não.
Foram observadas condições de funcionamento	Foram observadas as condições de funcionamento e do uso ininterrupto do EPI ao longo do tempo, conforme especificação técnica do fabricante, ajustada às condições do tempo?	Resposta Sim/Não.
Foi observado prazo de validade	Foi observado o prazo de validade, conforme Certificado de Aprovação - CA do MTE?	Resposta Sim/Não.
Foi observada periodicidade de troca	Foi observada a periodicidade de troca definida pelos programas ambientais, comprovada mediante recibo assinado pelo	Resposta Sim/Não.

E-Social

	usuário em época própria?	
Foi observada a higienização	Foi observada a higienização dos EPIs?	Resposta Sim/Não.

Função:

ST2040 - Cadastro de EPI - Equipamentos de Proteção Individual eSocial

Objetivo:

Cadastrar os EPIs necessários para atender ao envio de informações ao eSocial, referente às Condições Diferenciadas de Trabalho.

Pré-requisitos:

FP0560 – Estabelecimento - campo Complementos Habilitados selecionado e período Usa Condições Diferenciadas Trabalho informado.

Descrição:

Caso as informações referente às condições diferenciadas de trabalho não tiverem origem no produto Datasul HCM deverá utilizar esse cadastro para informar os EPIs utilizados pelos funcionários e prestadores de serviço (participantes).

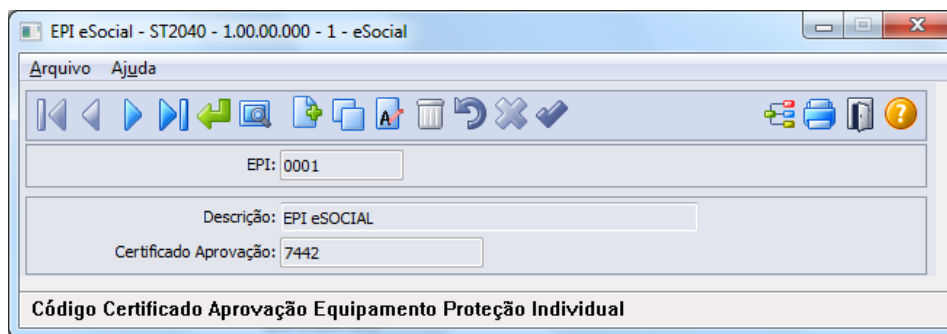

Campos:

Campo	Descrição	Validações/Regras
EPI	Código do equipamento de proteção individual.	Informação Obrigatória.
Descrição	Descrição do equipamento de proteção individual.	Informação Obrigatória.
Certificado Aprovação	Código do Certificado de Aprovação do EPI (CA).	Informação Obrigatória, não sendo permitido cadastro de dois ou mais EPIs com mesmo certificado informado.

Nota:

Caso seja utilizado o produto Datasul HCM para gerar as informações referentes às condições diferenciadas de trabalho, deverá utilizar as rotinas padrões para o cadastro dos EPIs - ST0070 - Cadastro EPIs e seus programas complementares.

Esta atualização automática somente ocorrerá depois da execução da carga de dados disponível apenas em pacote posterior.

Função:

ST2060 - Cadastro das Condições Diferenciadas de Trabalho eSocial

Objetivo:

Permitir que sejam registradas as Condições Diferenciadas de Trabalho e seus complementos, as quais, os participantes da empresa (funcionários e terceiros) estejam expostos, atendendo as necessidades de envio das informações ao eSocial, conforme layouts **S-2360-Cond Dif Trab-Início-20130405.doc** e **S-2365-Cond Dif Trab -Término**.

Pré-requisitos:

FP0560 – Estabelecimento - campo Complementos Habilitados selecionado e período Usa Condições Diferenciadas Trabalho informado.

ST2100 - Cadastro de Requisitos EPI do Estabelecimento eSocial.

ST2040 - Cadastro de EPI - Equipamentos de Proteção Individual eSocial.

Descrição:

A navegação do cadastro será com base no cadastro de participantes, podendo optar se deseja navegar nos funcionários ou nos terceiros, esse tratamento será por meio de clique no botão Visualizar Terceiros localizado

na parte superior esquerda, próximo aos demais botões de navegação, para alteração do tipo de participante o qual se deseja navegar.

As Condições Diferenciadas de Trabalho serão compostas de um cadastro base, um cadastro complementar (filho) – Agentes de Risco e um Cadastro Neto, filho do Agente de Risco - Equipamento de Proteção Individual.

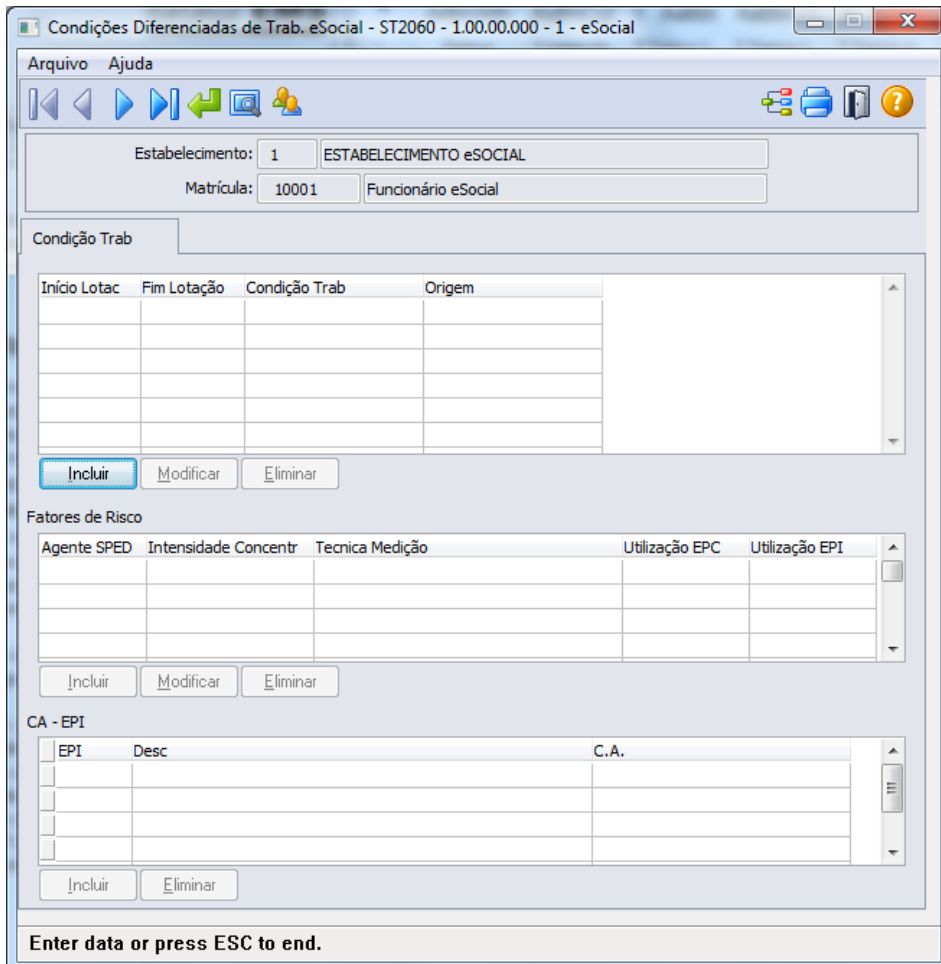

Início Lotac	Fim Lotação	Condição Trab	Origem

Agente SPED	Intensidade Concentr	Tecnica Medição	Utilização EPC	Utilização EPI

EPI	Desc	C.A.

Ao clicar no botão Incluir da Pasta Condição Trab, será acessada a tela **ST2060A – Incluir/Modifica Condição Trab eSocial**:

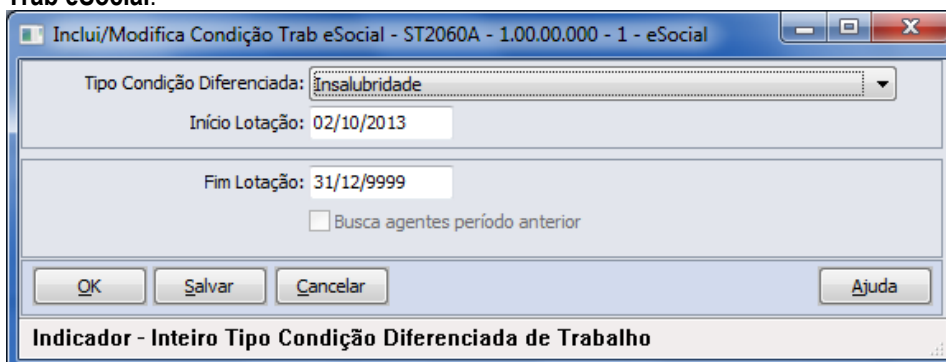

Depois do registro da informação da Condição Diferenciada de Trabalho, quando tratar-se de Fator de Risco, será possibilitado registro dos Fatores de Riscos (Quadro Fatores de Risco – botão Incluir), sendo que ao clicar

no botão Incluir do Quadro Fatores de Risco, será acessada tela **ST2060B – Incluir/Modifica Fator de Risco eSocial**:

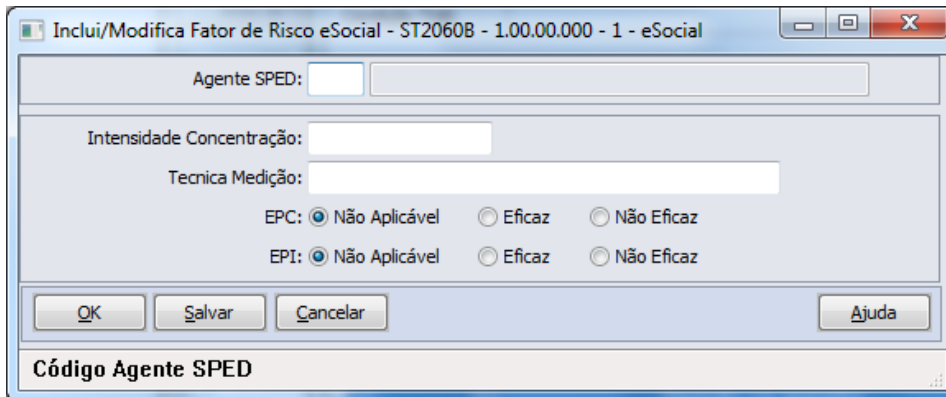

Quando para o Fator de Risco for indicado EPI eficaz ou não eficaz, conforme solicitação eSocial, deverá ser incluída informação do certificado de aprovação do EPI (Quadro CA – EPI – botão Incluir), não sendo demonstrada tela, devendo informar nos campos diretamente.

Campos:

Cadastro base

Cadastro de Condições Diferenciadas de Trabalho.

Cadastro dos Agentes de Risco – Cadastro por meio de tela (Cadastro Filho)

Cadastro dos Certificados de Aprovação dos EPIs utilizados pelos participantes

Nota: Navegação no participante (Tipo Funcionário/Terceiros).

Pasta Condição Trab

Campo	Descrição	Validações/Regras
Tipo Condição	Indicador do tipo de condição – Opções: <ul style="list-style-type: none"> • Insalubridade. • Periculosidade. • Fator de Risco. • Membro do SESMT. • Designado da CIPA. • Trabalhador treinado para utilização de material de primeiros socorros. • Autorizado a trabalhar em instalações elétricas. • Autorizado a operar e intervir em máquinas. • Responsável Técnico pela Segurança em Espaço Confinado. 	Informação Obrigatória.
Início Lotação	Data de início da condição diferenciada de trabalho.	Data deve ser maior ou igual à data de admissão ou menor ou igual à data de desligamento do participante, no caso de Funcionário.
Fim Lotação	Data de término da condição diferenciada de trabalho.	Data deve ser maior que data de início da condição, maior ou igual à data de admissão ou menor ou igual à data de desligamento do participante, no caso de Funcionário.
Busca Agentes	Esse campo quando marcado vai copiar os registros dos agentes e de seus EPIs do	Não se aplica.

Período Anterior	período anterior para o período que esta sendo criado, depois dessa copia o usuário deverá realizar os ajustes necessários, incluído e eliminando os agentes e riscos que não estão mais relacionados ao funcionário na data de referência.
-------------------------	---

Quadro Fatores de Risco

Campo	Descrição	Validações/Regras
Agente SPED	Código do Agente - Informar o código do agente, conforme anexo I - tabela 7 do eSocial .	Informação Obrigatória.
Intensidade Concentração	Descrição da Intensidade/Concentração identificada na medição do agente.	Informação Obrigatória.
Técnica Medição	Descrição da técnica utilizada na medição do agente.	Não se aplica.
EPC	Identificar quando a utilização de EPC (Equipamento de Proteção Coletiva) - opções: <ul style="list-style-type: none"> • Não Aplicável. • Eficaz. • Não Eficaz. 	Informação Obrigatória.
EPI	Identificar quanto à utilização de EPI (Equipamento de Proteção Individual) - opções: <ul style="list-style-type: none"> • Não Aplicável. • Eficaz. • Não Eficaz. 	Informação Obrigatória.

Quadro CA - EPI

Código do EPI – informar código do EPI.

Deverá ser informado (ou utilizada pesquisa) o código do EPI, com isso o programa irá buscar no cadastro de EPI, sua descrição e o código do Certificado de Aprovação do EPI (CA).

Nota: Quando informada condição diferenciada relacionada à Insalubridade ou Periculosidade, não serão habilitados os registros para informação de Fator de Risco e CA – EPI, conforme determinação eSocial.

Este programa será utilizado apenas como consulta, quando data de registro da condição de trabalho estiver dentro do período informado no estabelecimento, sendo que, todas as inclusões e alterações deverão ser realizadas pelas rotinas padrões disponíveis do módulo Segurança do Trabalho, indicando no campo origem do registro a informação de *"Incluído por meio do produto padrão"*.

Quando fora do período de uso do produto padrão informado no estabelecimento, poderá realizar as manutenções de Condições Diferenciadas de Trabalho por meio do programa de cadastro (ST2060), sendo que, somente modificará ou eliminará registros que foram incluídos ou importados pelos programas do eSocial, onde estes registros receberão indicação na inclusão de *"Incluído por meio do cadastro de eSocial"* no campo Origem e para importações receberá indicação de *"Importado por meio do programa de importação eSocial"*.

Esta atualização automática somente ocorrerá depois da execução da carga de dados disponível apenas em pacote posterior.

Função:

ST2070 - Importação das Condições Diferenciadas de Trabalho eSocial

Objetivo:

Permitir a importação das Condições Diferenciadas de Trabalho dos participantes da empresa (funcionários e terceiros) para o sistema, atendendo as necessidades de gerar as informações a serem enviadas ao eSocial, conforme layouts **S-2360-Cond Dif Trab-Início-20130405.doc** e **S-2365-Cond Dif Trab-Término**.

E-Social

Pré-requisitos: FP0560 – Estabelecimento - campo Complementos Habilitados selecionado e período Usa Condições Diferenciadas Trabalho informado.

Cadastro de participantes existente

ST2100 - Cadastro de Requisitos EPI do Estabelecimento eSocial.

ST2040 - Cadastro de EPI - Equipamentos de Proteção Individual eSocial.

Descrição: A importação das Condições Diferenciadas de trabalho dos participantes será realizada com base em arquivo texto ou csv, devendo ser elaborado seguindo ao layout que poderá ser visualizado por meio da aba Layout do programa **ST2070 - Importação das Condições Diferenciadas de Trabalho eSocial**.

O programa irá buscar as informações de maneira agrupada (Condição/Fatores de Risco/CA-EPI) para realizar o registro, realizando as validações necessárias para garantir a integridade desta importação, sendo que tais validações são as mesmas identificadas ao realizar o cadastro de Condição Diferenciada de Trabalho eSocial por meio do programa **ST2060 - Cadastro das Condições Diferenciadas de Trabalho eSocial** e estes registros receberão a identificação de Origem de “Importado por meio do programa de importação eSocial”.

Como informação técnica, o processo vai criar os registros nas tabelas:

Condições Diferenciadas de Trabalho – SPED_COND_DIF_TRAB.

Agentes relacionados às Condições Diferenciadas de Trabalho SPED_COND_DIF_TRAB_AGENT.

EPI relacionados as a Condições Diferencias de Trabalho SPED_COND_DIF_TRAB_EPI.

Abaixo pasta Layout deste programa:

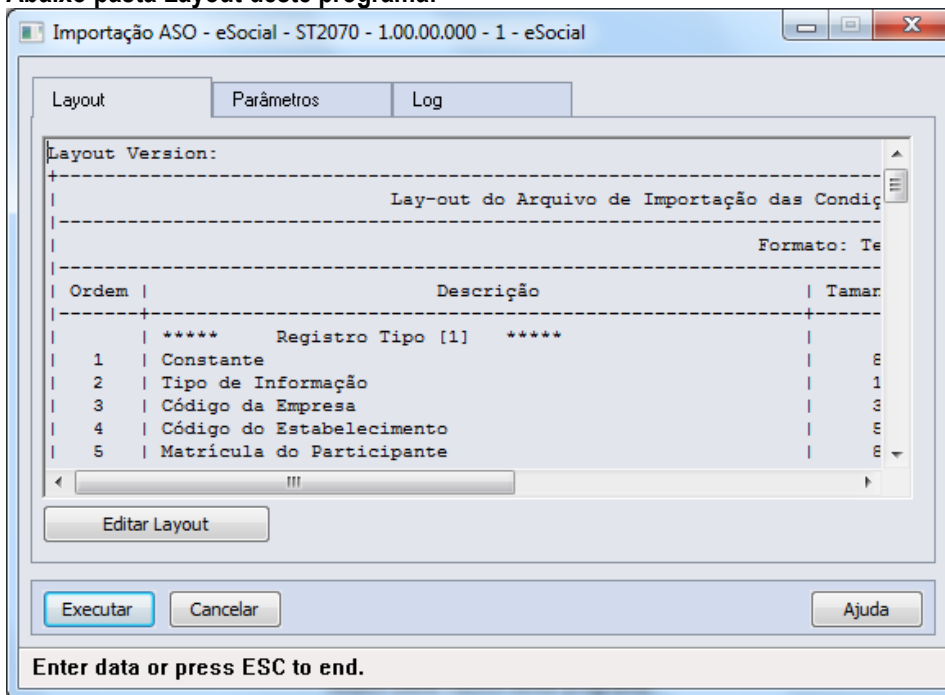

Pasta Parâmetros:

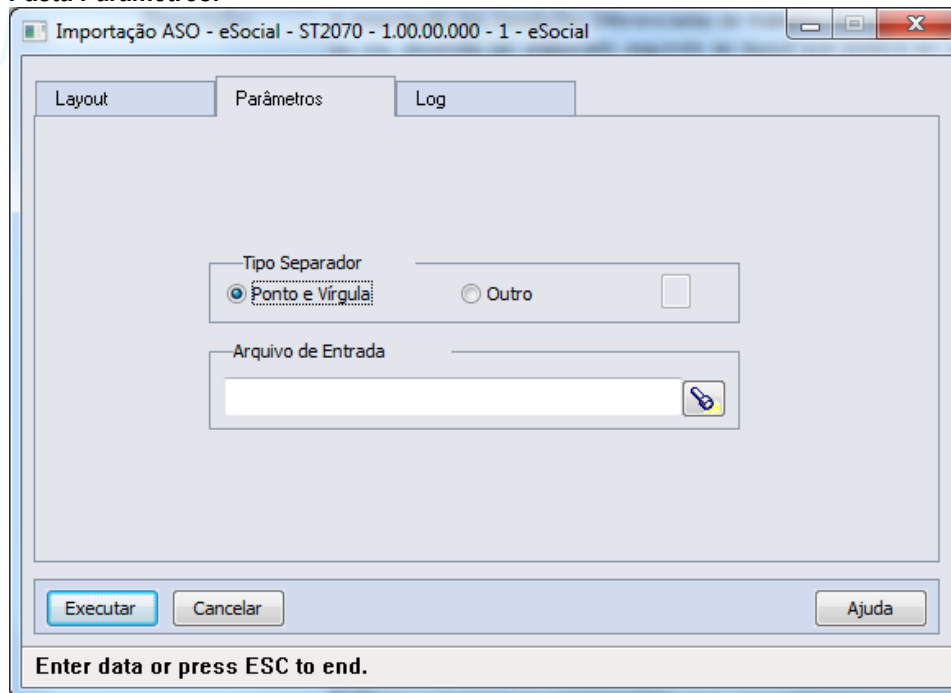

Pasta Log:

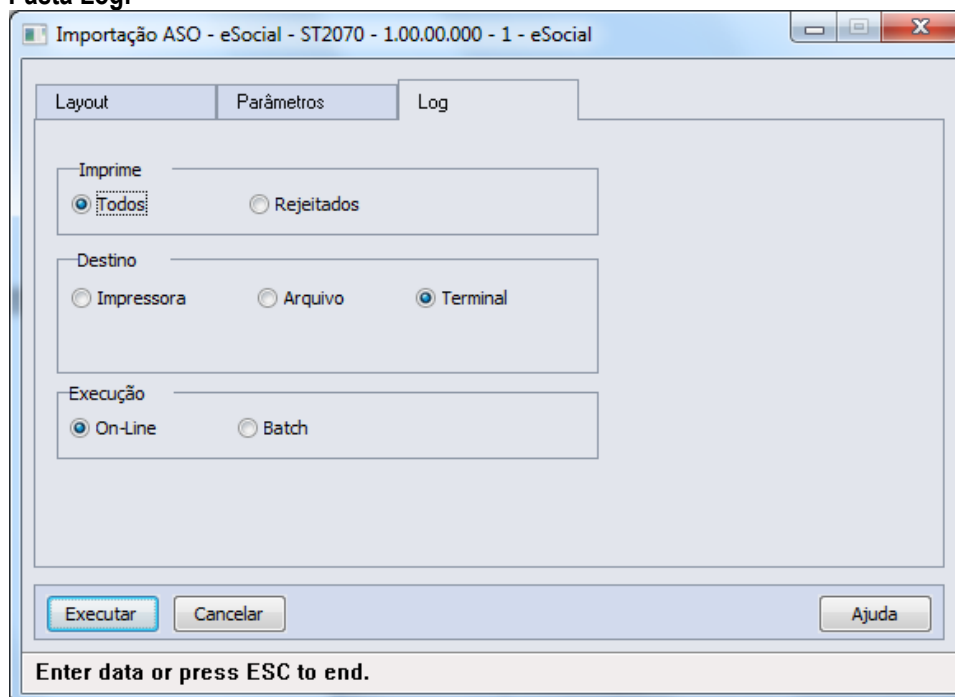

Campos:

Aba "Layout" onde consta o layout base para a montagem do arquivo a ser importado, bastando utilizar o botão Editar Layout para verificar seu conteúdo.

Aba "Parâmetros" onde se deve indicar o arquivo a ser importado (caminho/nome do arquivo).

Aba "Log" com os parâmetros de geração dos logs do processo.

Nota:

Os registros de condição diferenciada de trabalho com tipo "Fator de Risco" somente serão importados quando a data de início da exposição à Condição Diferenciada de Trabalho seja menor ou maior que o período informado como Usa Condições Diferenciadas Trabalho nos parâmetros de estabelecimento. Os demais tipos de condição

diferenciada de trabalho podem ser importados mesmo que a data de início à Condição Diferenciada de Trabalho esteja dentro do período informado como Usa Condições Diferenciadas Trabalho nos parâmetros de estabelecimento.

4.5.3. Processos Relacionados às Atividades Desempenhadas

- Função:** **ST2020 - Cadastro Atividades Desempenhadas eSocial**
- Objetivo:** Cadastrar as Atividades a serem desempenhadas pelos participantes da empresa, visando atender ao eSocial.
- Pré-requisitos:** FP0560 – Estabelecimento - campo Complementos Habilitados selecionado e período Usa Atividades Produto Padrão informado.
- Descrição:** Neste programa serão registradas as Atividades que serão utilizadas para registro no **ST2000 - Cadastro Atividades Desempenhadas do Participante - eSocial**.

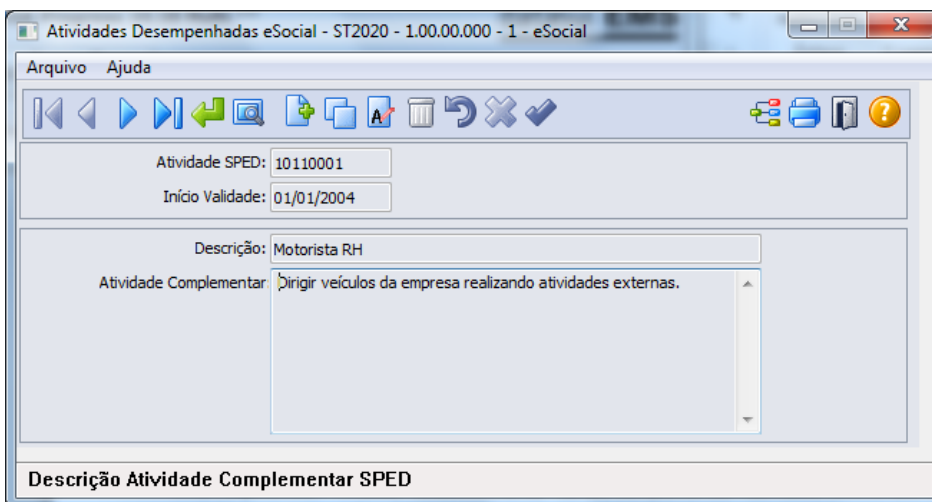

Atividades Desempenhadas eSocial - ST2020 - 1.00.00.000 - 1 - eSocial

Arquivo Ajuda

Atividade SPED: 10110001

Início Validade: 01/01/2004

Descrição: Motorista RH

Atividade Complementar: Dirigir veículos da empresa realizando atividades externas.

Descrição Atividade Complementar SPED

Campos:

Campo	Descrição	Validações/Regras
Atividade SPED	Código da Atividade desempenhada.	Informação Obrigatória.
Início Validade	Data de início da atividade desempenhada.	Informação Obrigatória.
Descrição	Descrição abreviada da atividade desempenhada.	Não permitido registro em branco.
Atividade complementar	Descrição detalhada da atividade desempenhada.	Não permitido registro em branco.

Nota: Quando utilizadas as rotinas padrão do módulo Segurança do Trabalho, deverá utilizar o cadastro **ST0011 – Atividades** para esta finalidade.

- Função:** **ST2000 - Cadastro Atividades Desempenhadas do Participante eSocial**
- Objetivo:** Permitir cadastrar as Atividades Desempenhadas pelos participantes da empresa (funcionários e/ou terceiros) no sistema, atendendo as necessidades de gerar as informações a serem enviadas ao eSocial, conforme layout **S-2400 - EVENTO - Atividades Desempenhadas pelo Trabalhador**.
- Pré-requisitos:** FP0560 – Estabelecimento – botão eSocial - campo Complementos Habilitados selecionado e período Usa Atividade Desempenhada informado.

Descrição:

ST2020 - Cadastro Atividades Desempenhadas eSocial.

A navegação do cadastro pode ser realizada com base no cadastro de participantes, podendo optar se deseja navegar em funcionário ou terceiro, esta ação será por meio de clique no botão Visualizar Terceiros localizado na parte superior esquerda, próximo aos demais botões de navegação, para alteração do tipo de participante o qual se deseja navegar.

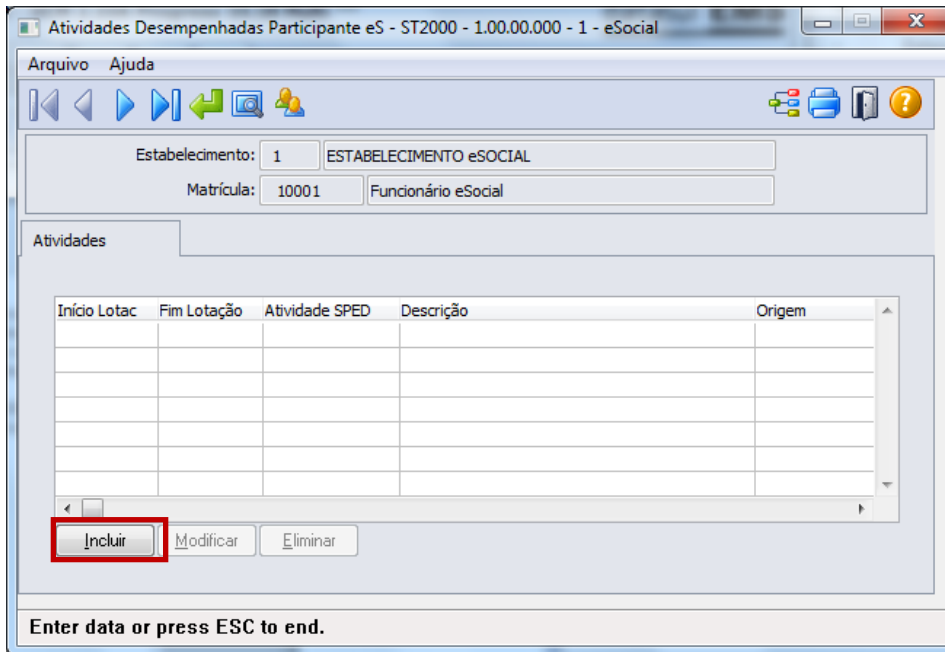

Ao clicar neste botão, será acessada a tela **ST2000A – Inclui/Modifica Atividade Participante**:

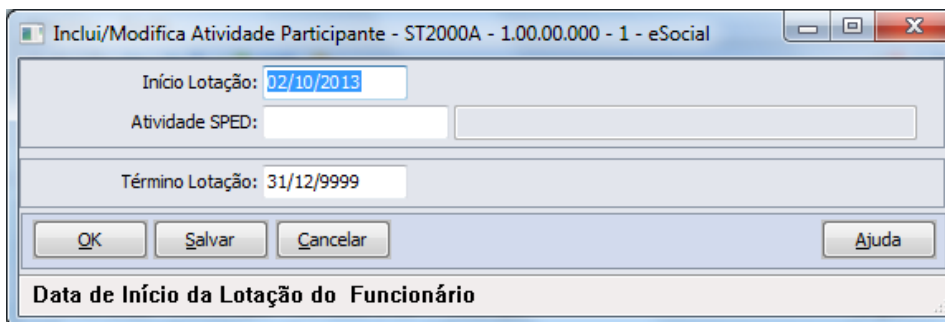

E-Social

Campos:

Campo	Descrição	Validações/Regras
Início Lotação	Data de início da atividade pelo participante	Informação Obrigatória. A data deve ser igual ou superior à data de admissão do trabalhador, no correspondente vínculo, não podendo ser superior a seu desligamento.
Atividade SPED	Código da Atividade desempenhada	Informação Obrigatória. Não poderá ser incluída uma atividade para um período em que a mesma atividade já esteja relacionada ao participante. A atividade poderá ser relacionada ao participante várias vezes, desde que seus períodos não estejam sobrepostos.
Término Lotação	Data de término da atividade pelo participante	Data não deve ser inferior à data de início e não poderá ser superior a data de desligamento do trabalho, em seu correspondente vínculo.

Nota:

As atividades que ocorrerem dentro do período informado para registro das Atividades Desempenhadas pelos Participantes pelo produto Datasul HCM deverão ser informadas por meio do programa **ST0012 – Atividades Desempenhadas pelos Funcionários**.

Quando dentro do período informado no estabelecimento, este programa ST2000 – Cadastro Atividades Desempenhadas do Participante eSocial será utilizado apenas para consulta, todas as inclusões e alterações deverão ser realizadas pelas rotinas que originaram as informações.

Esta atualização automática somente ocorrerá depois da execução da carga de dados disponível apenas em pacote posterior.

Função:

ST2010 - Importação Cadastro Atividades Desempenhadas do Participante eSocial

Objetivo:

Permitir a importação das Atividades Desempenhadas relacionadas aos participantes da empresa (funcionários e terceiros), atendendo as necessidades de gerar as informações a serem enviadas ao eSocial, conforme layout **S-2400 - EVENTO - Atividades Desempenhadas pelo Trabalhador**.

Pré-requisitos:

FP0560 – Estabelecimento – botão eSocial - campo Complementos Habilitados selecionado e período Usa Atividade Desempenhada informado.

Cadastro de participante existente

ST2020 - Cadastro Atividades Desempenhadas eSocial

Descrição:

A importação das Atividades Desempenhadas dos participantes será realizada com base em arquivo texto ou csv, devendo ser elaborado seguindo ao layout que poderá ser visualizado por meio da aba Layout do programa **ST2010 - Importação Cadastro Atividades Desempenhadas do Participante eSocial**.

O programa vai ler linha a linha o arquivo, realizando as validações necessárias e criando os registros no programa ST2000 - Cadastro Atividades Desempenhadas do Participante eSocial, sendo que as validações realizadas na importação serão as mesmas realizadas neste programa.

Como informação técnica, o processo vai criar os registros nas tabelas:

Atividades Desempenhadas dos Participantes – SPED_ATIVID_PARTICIPAN.

Abaixo pasta Layout deste programa:

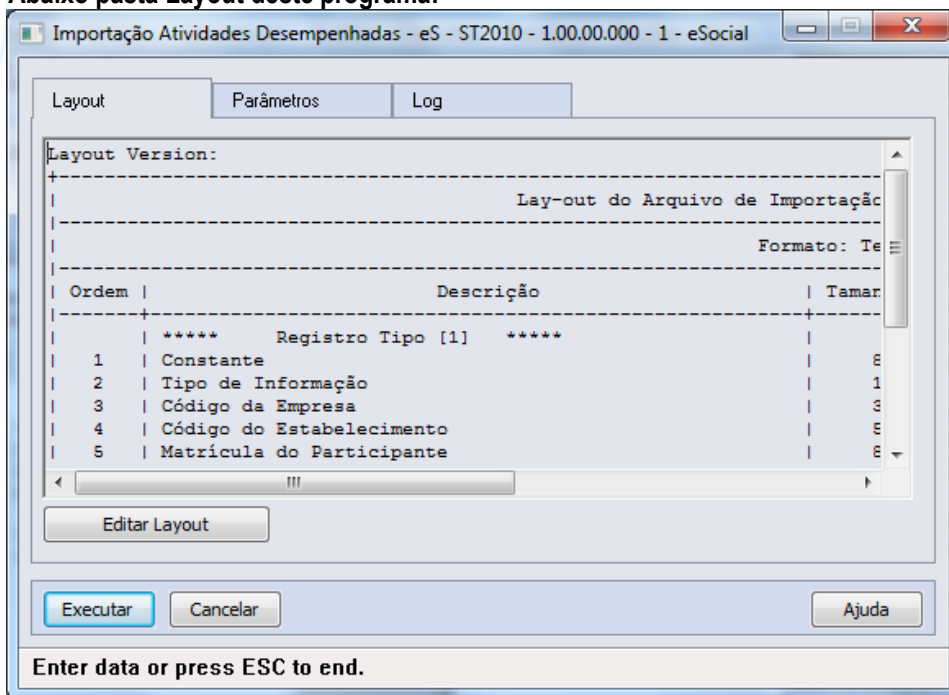

Pasta Parâmetros:

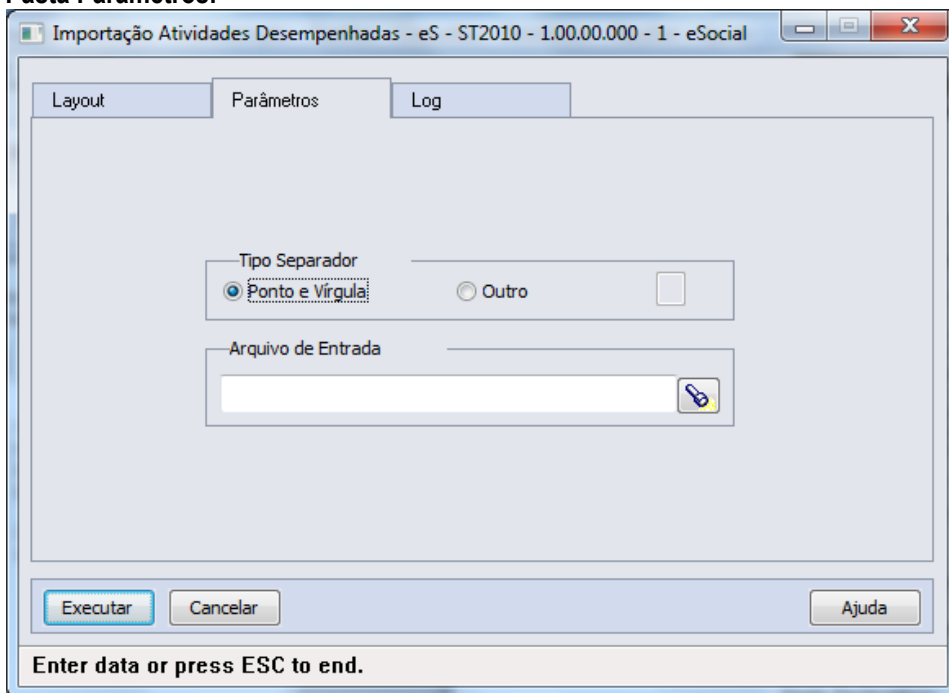

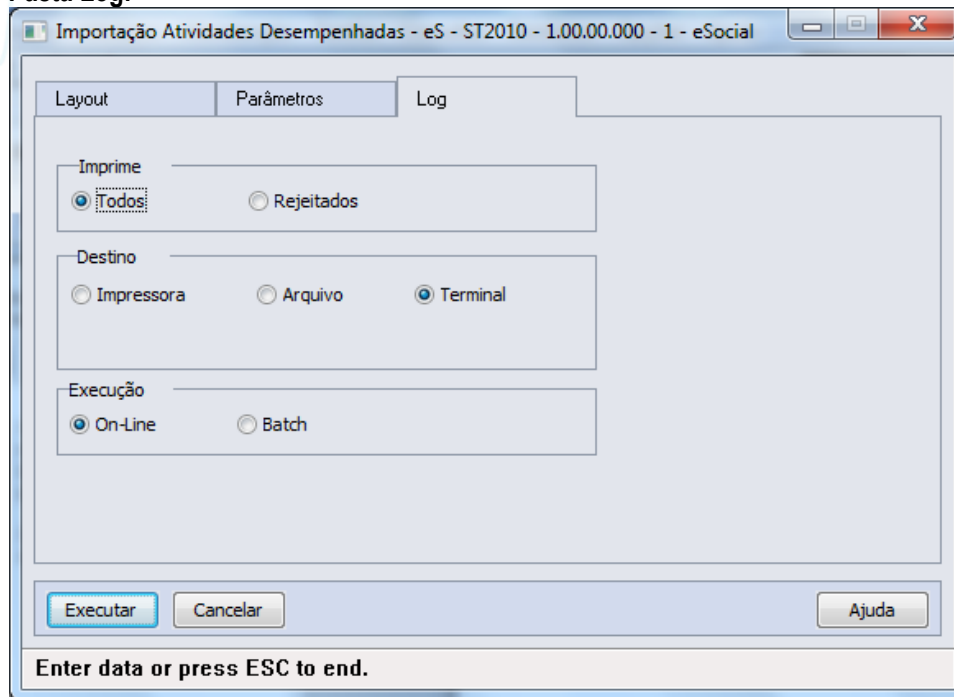
Pasta Log:

Campos: Aba “Layout” onde consta o layout base para a montagem do arquivo a ser importado, bastando utilizar o botão Editar Layout para verificar seu conteúdo.
 Aba “Parâmetros” onde se deve indicar o arquivo a ser importado (caminho/nome do arquivo).
 Aba “Log” com os parâmetros de geração dos logs do processo.

Nota: Somente serão importados registros onde a data de início da atividade seja menor ou maior que o período informado como Usa Atividade Desempenhada nos parâmetros de estabelecimento.

4.5.4. Processos Relacionados à CAT – Comunicação de Acidente do Trabalho

Função: **ST2080 - Cadastro de Acidentado Trabalho (CAT) eSocial**

Objetivo: Permitir que sejam registradas as CAT (Comunicação de Acidente do Trabalho) e seus complementos, referentes aos participantes da empresa (funcionários e terceiros), atendendo as necessidades de gerar as informações a serem enviadas ao eSocial, conforme layout **S-2260 - Comunicação de Acidente de Trabalho**.

Pré-requisitos: FP0560 – Estabelecimento - campo Complementos Habilitados selecionado e período Usa CAT Produto Padrão informado.

Descrição: A navegação do cadastro pode ser realizada com base no cadastro de participantes, podendo optar se deseja navegar em funcionário ou terceiro, esta ação será por meio de clique no botão Visualizar Terceiros localizado na parte superior esquerda, próximo aos demais botões de navegação, para alteração do tipo de participante o qual se deseja navegar.

A CAT será composta de um cadastro base com três abas referente cadastros complementares (filhos) – Agente Causador, Partes do Corpo Atingidas e Testemunhas.

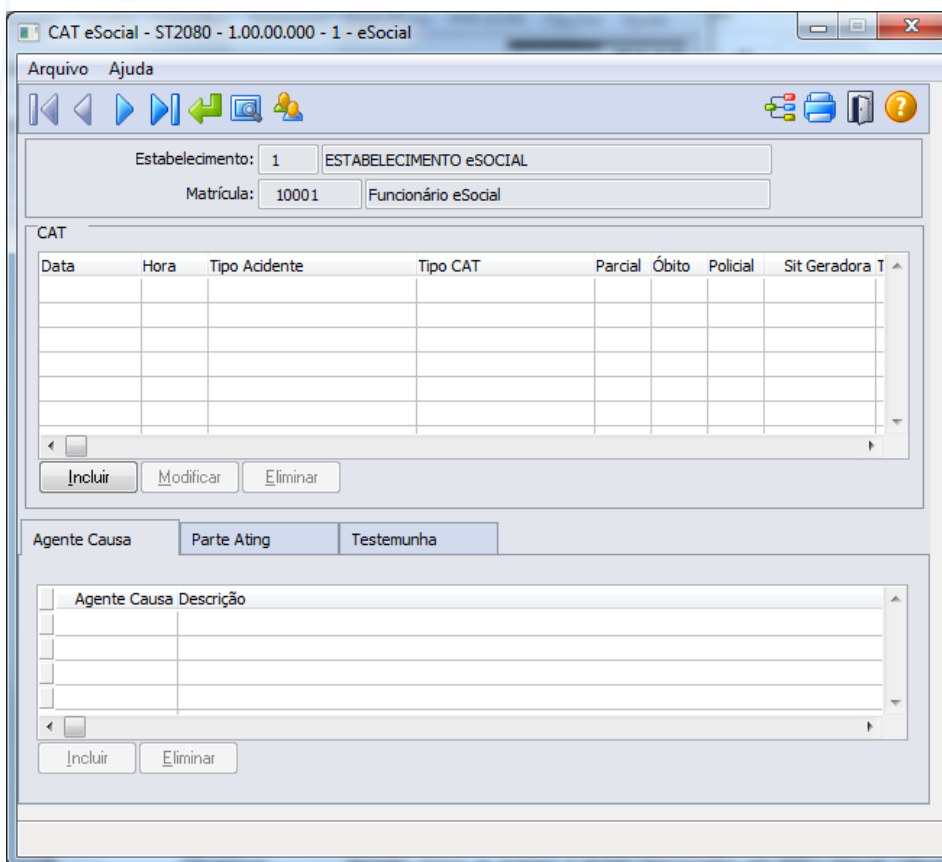

No quadro CAT, ao clicar no botão Incluir, será acessada a tela **ST2080A – Inclui/Modifica CAT eSocial**:

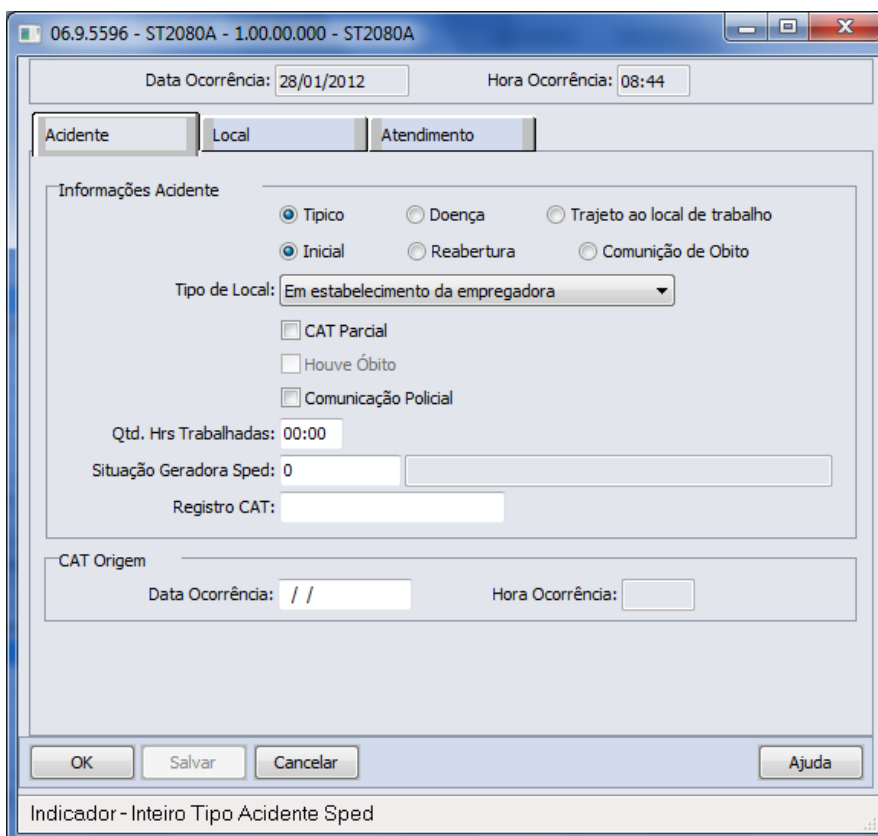

Depois do registro da CAT, são disponibilizados botões para inclusão dos registros das demais pastas. Quanto à pasta Agente Causa e pasta Parte Atingida, a informação é registrada na pasta sem abertura de tela. Na pasta Testemunha ao selecionar botão incluir é demonstrada tela **ST2080B – Incluir/Modifica Testemunha eSocial**:

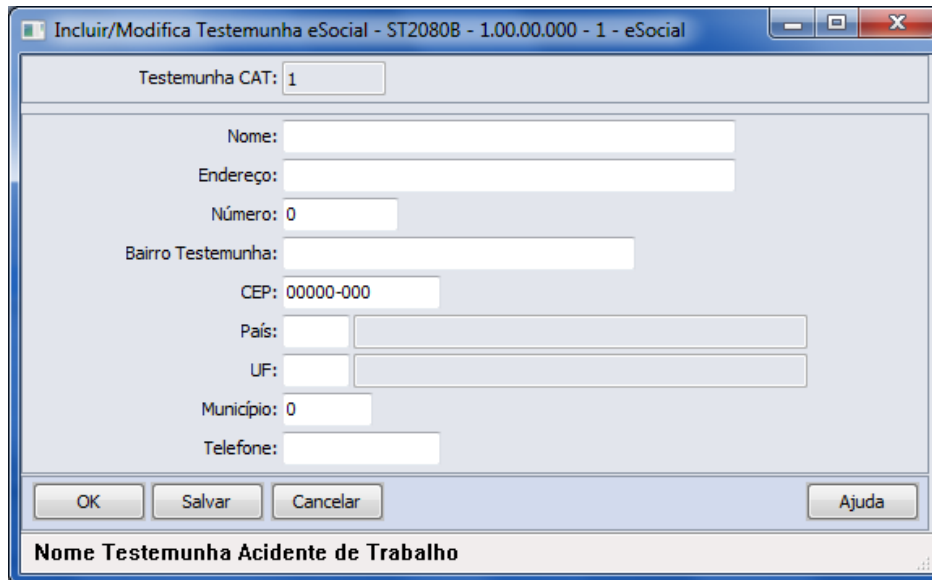

Campos:

Cadastro base

Navegação no participante (Tipo Funcionário/Terceiro)
 Cadastro da CAT
 Cadastro das fontes geradoras
 Cadastro parte do corpo atingida
 Cadastro das testemunhas do acidente

Quadro CAT

Neste cadastro devem ser incluídas as informações relativas à CAT relacionada ao trabalhador, por meio do botão incluir:

Pasta Acidente

Campo	Descrição	Validações/Regras
Data Ocorrência	Data da ocorrência do acidente.	Deve ser igual ou posterior à data de admissão do funcionário.
Hora Ocorrência	Hora da ocorrência do acidente.	
Tipo Acidente	Tipo de ocorrência do acidente - opções: <ul style="list-style-type: none"> • Típico. • Doença. • Trajeto ao Local de Trabalho. 	Informação Obrigatória.
Tipo CAT	Tipo de CAT - opções: <ul style="list-style-type: none"> • Inicial. • Reabertura. • Comunicação de Óbito. 	Informação Obrigatória. Não será permitido registro de CAT Reabertura sem informação de CAT de origem. Assim como, não será possível registrar CATs depois do registro de uma CAT de Comunicação de Óbito.

Tipo de Local	Indicar o local onde ocorreu o acidente – Opções: <ul style="list-style-type: none"> • Em estabelecimento da empregadora. • Em empresa onde a empregadora presta serviço. • Em via pública. • Em área rural. • Embarcação. • Outros. 	Informação Obrigatória.
CAT Parcial	Indicar se CAT parcial ou não.	Resposta Sim/Não.
Houve óbito	Indicar se houve óbito do acidentado.	Campo selecionado e habilitado somente quando CAT do tipo Comunicação de Óbito.
Comunicação Policial	Indicar se houve comunicação à autoridade policial do acidente ocorrido.	Resposta Sim/Não.
Qtd. Hrs Trabalhadas	Informar a quantidade de horas trabalhadas pelo participante até o momento do acidente.	Não se aplica.
Situação Geradora Sped	Código da situação geradora do acidente.	Informação obrigatória. Devendo preencher com o código da situação geradora do acidente, conforme anexo I - tabela 16 do eSocial .
Registro CAT	Informar número de registro CAT.	Não se aplica.
Data Ocorrência	Informar data da CAT de origem.	Somente obrigatório quando CAT de tipo Reabertura.
Hora Ocorrência	Informar hora da CAT de origem.	Habilitada quando informada data de ocorrência e somente obrigatório quando CAT de tipo Reabertura.

Pasta Local

Campo	Descrição	Validações/Regras
Especificação Local	Descrever o local onde ocorreu o acidente. Exemplo: pátio, rampa de acesso, posto de trabalho, entre outros.	Informação Obrigatória.
Endereço	Informar endereço do logradouro onde ocorreu o acidente.	Informação Obrigatória.
Número	Informar número do endereço do logradouro onde ocorreu o acidente.	Não se aplica.
Bairro	Informar bairro do endereço do logradouro onde ocorreu o acidente.	Não se aplica.
País	Informar país do endereço do logradouro onde ocorreu o acidente.	Deverá ser país válido no correspondente cadastro.
UF	Unidade federativa do endereço do logradouro onde ocorreu o acidente.	Deverá ser UF válida para o país informado.
Município	Informar código do município onde ocorreu o acidente.	O município informado tem que existir no cadastro de municípios para o país e UF informados.
CNPJ Local Acidente	CNPJ do local do acidente.	Deve ser preenchido quando o acidente ou doença ocupacional ocorrer em empresa onde a empregadora presta serviço.

Pasta Atendimento

Campo	Descrição	Validações/Regras
Unidade Atendimento	Código e descrição da unidade onde ocorreu atendimento do acidentado.	Deve ser informado conforme cadastro do Código da unidade de atendimento médico no Cadastro Nacional de Estabelecimento de Saúde. Aceita apenas números.
Data Atendimento	Data e hora em que houve atendimento ao acidentado.	Obrigatório quando informada unidade de atendimento.
Houve Internação	Indicar se houve internação do acidentado.	Resposta Sim/Não.
Dias Tratamento	Indicar a quantidade de dias de tratamento do acidentado.	Não se aplica.
Afast Durante Tratamento	Indicar se houve afastamento do acidentado durante o tratamento	Resposta Sim/Não.
Natureza Lesão	Descrever a natureza da lesão gerada pelo acidente	Não se aplica.
Diagnóstico Provável	Descrever o diagnóstico realizado no atendimento do acidentado.	Não se aplica.
CID	Indicar o código da Classificação Internacional de Doenças relacionada ao diagnóstico do acidentado.	Informação obrigatória quando informado código de unidade de atendimento.
Observação	Descrever detalhes sobre o atendimento.	Não se aplica.
Médico Atendimento	Médico responsável pelo atendimento	Informação obrigatória quando informado código de unidade de atendimento.
CRM Médico	CRM - Código do Conselho Regional de Medicina do médico que realizou o atendimento	Será obrigatório quando informado médico atendimento
Código CRM País	Código do país do CRM Médico	Será obrigatório quando informado médico atendimento
CRM Unidade Federação	Código da unidade federativa do CRM do Médico	Será obrigatório quando informado médico atendimento

Pasta Agent Causa – Tela Base

Código correspondente ao agente causador do acidente, conforme [anexo I - tabela 7 eSocial](#).

Pasta Parte Ating – Tela Base

Código da parte do corpo atingida, conforme [anexo I - Tabela 13 do eSocial](#).

Pasta Testemunha – Tela Base

Campo	Descrição	Validações/Regras
Nome	Nome Completo da Testemunha do acidente.	Não permitida informação em branco.
Endereço	Informar endereço da testemunha.	Não permitida informação em branco.
Número	Informar número correspondente ao endereço da testemunha.	Não se aplica.
Bairro	Informar bairro do endereço da testemunha.	Não se aplica.
CEP	Informar Código de endereçamento postal do endereço da testemunha.	Não se aplica.
País	Informar país do endereço da testemunha.	Informar país válido no cadastro.
UF	Informar UF do endereço da testemunha.	Deverá ser UF válida para o país do

E-Social

		endereço.
Município	Informar código do município de endereço da testemunha.	O município informado tem que existir no cadastro de municípios para o país e UF informados.
Telefone	Informar número DDD + número telefone da testemunha.	Considerar duas posições para DDD e 11 para o número do telefone. Deve ter no mínimo 10 dígitos.

Nota: Os acidentes que ocorrerem dentro do período informado para registro da CAT pelo produto Datasul HCM deverão ser informados por meio do programa ST0701 – Acidente do Trabalho. Desta forma, este programa **ST2080 – Cadastro de Acidentado Trabalho (CAT) eSocial** será utilizado apenas para consulta, demonstrando o registro com origem “Incluído por meio do produto padrão” e todas as inclusões e alterações deverão ser realizadas pelo programa que deu origem a informação.

Ao ser eliminada uma CAT, é feita uma validação para não permitir a eliminação quando esta CAT estiver referenciada em uma CAT de Reabertura como Origem. O relacionamento de uma CAT de Reabertura com a CAT de Origem se dá quando é o mesmo participante (empresa, estabelecimento e matrícula) e data e hora da ocorrência Origem gravadas na CAT de Reabertura sejam as mesmas da CAT que está sendo eliminada.

Função: **ST2090 - Importação de Acidentado Trabalho (CAT) eSocial**

Objetivo: Permitir a importação das CAT relacionadas aos participantes da empresa (funcionários e terceiros), atendendo as necessidades de gerar as informações a serem enviadas ao eSocial, conforme layout **S-2260 - Comunicação de Acidente de Trabalho**.

Pré-requisitos: FP0560 – Estabelecimento - campo Complementos Habilitados selecionado e período Usa CAT Produto Padrão informado.

Cadastro de Participantes existente

Descrição: A importação das CATs dos participantes será realizada com base em arquivo texto ou csv, devendo ser elaborado seguindo o layout que poderá ser visualizado por meio da aba Layout do programa **ST2090 - Importação de Acidentado Trabalho (CAT) - eSocial**.

O programa importará as informações de maneira agrupada (CAT/Agente Causador/Parte do Corpo Atingida/Testemunhas) para realizar o registro, realizando as validações necessárias para garantir a integridade desta importação, sendo que tais validações são as mesmas identificadas ao realizar o cadastro de CAT eSocial e estes registros receberão como origem a identificação de “*Importado por meio do programa de importação eSocial*”.

Como informação técnica, o processo vai criar os registros nas tabelas:

CAT – SPED_CAT.

Agente Causador – SPED_CAT_AGENT_CAUSA.

Parte do Corpo Atingida – SPED_CAT_PARTE_ATGDO.

Testemunhas do Acidente – SPED_CAT_TESTEM.

Abaixo pasta Layout deste programa

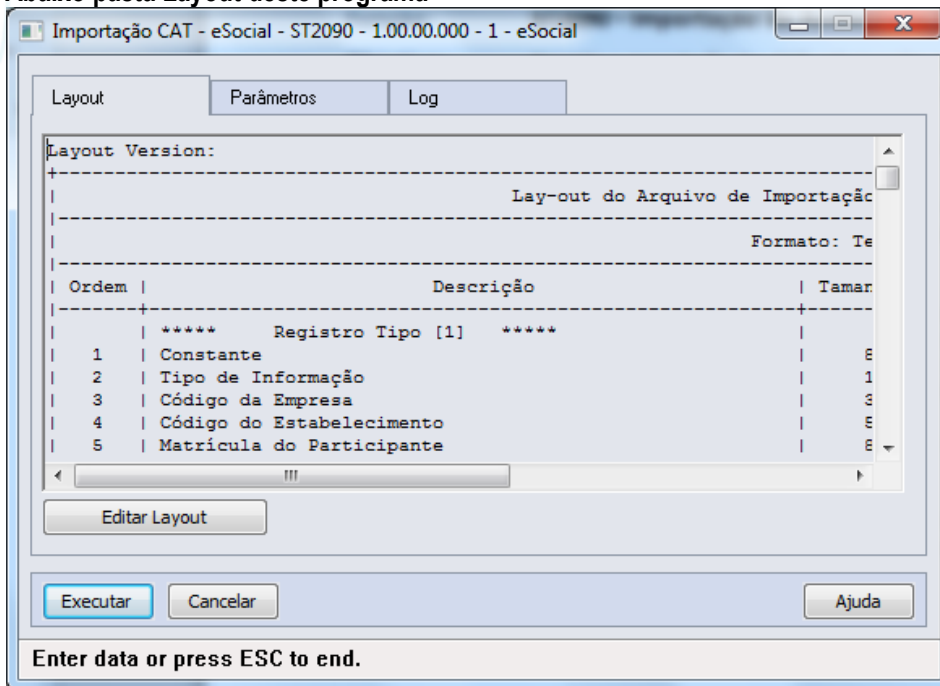

Pasta Parâmetros

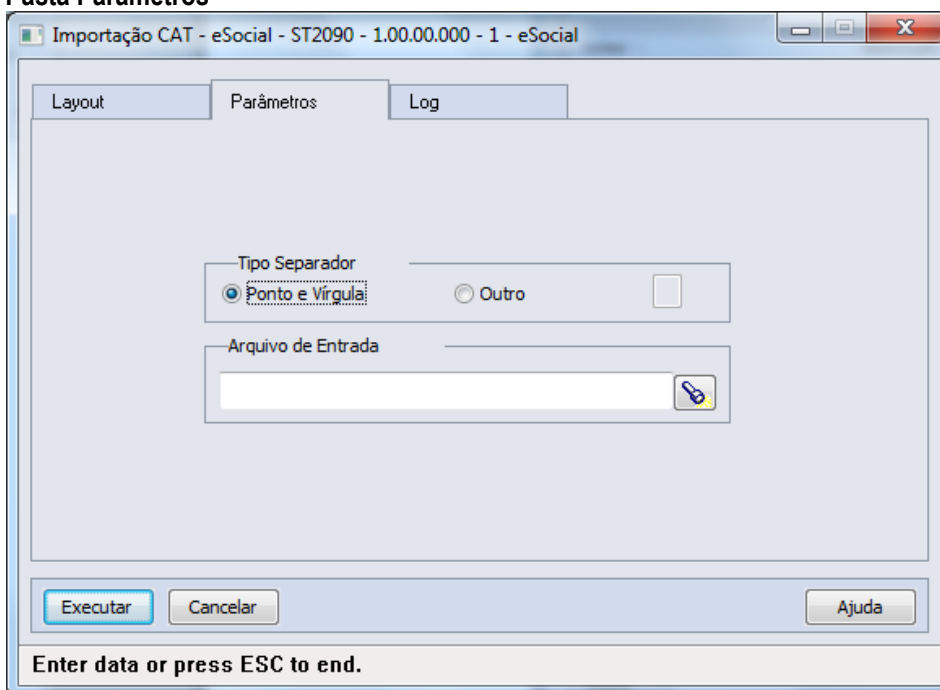

Pasta Log

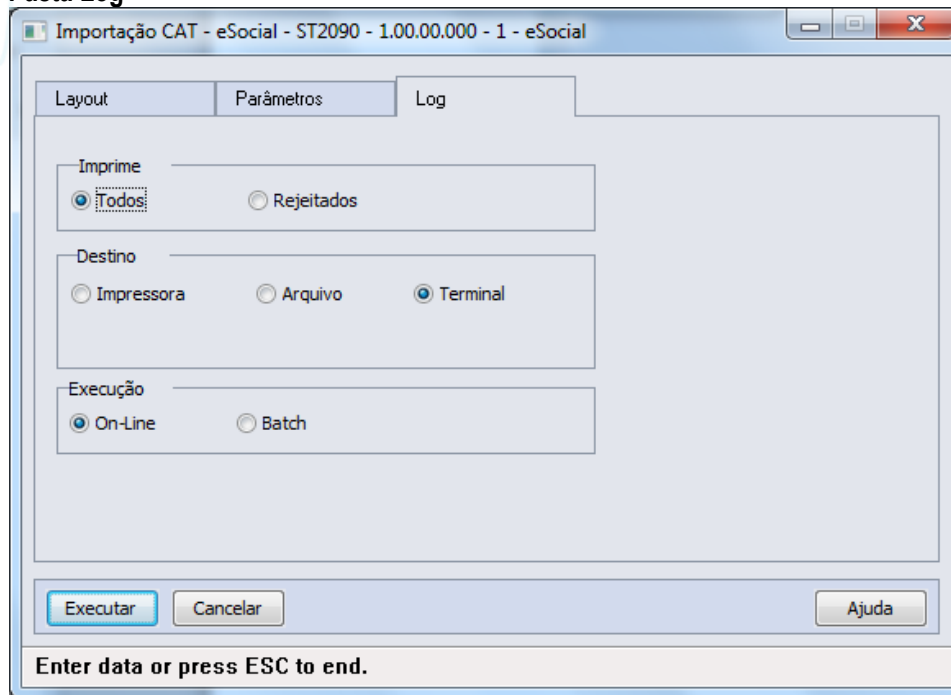

Campos: Aba “Layout” onde consta o layout base para a montagem do arquivo a ser importado, bastando utilizar o botão Editar Layout para verificar seu conteúdo.
 Aba “Parâmetros” onde se deve indicar o arquivo a ser importado (caminho/nome do arquivo).
 Aba “Log” com os parâmetros de geração dos logs do processo.

Nota: Somente serão importados registros onde a data da ocorrência do acidente seja menor ou maior que o período informado como Usa CAT Produto Padrão no complemento eSocial do estabelecimento.

4.6. eSocial – Processo de Carga das Mensagens para o eSocial

Função: **FP9840 – Carga eSocial**

Objetivo: O objetivo do programa de carga é gerar as mensagens iniciais para o eSocial. O programa deverá permitir gerar as mensagens em ambiente de teste ou oficial.

Descrição: Com base nos parâmetros informados o programa vai gerar as mensagens conforme layouts definidos pelo eSocial.

Cada informação possui um processo padrão para geração de sua mensagem. Esse processo é executado por todas as rotinas que realizam a geração de mensagem, sendo elas: Programa de Carga, Processo de Movimentação (Gatilhos de Write e de Delete), Programa Sincronizador das Mensagens com o TSS.

1ª Execução do Programa de Carga

Na primeira execução do programa de carga para o empregador, os campos “Empregador” e “Refazer Mensagens” estarão marcados e desabilitados, e os campos “Mês e Ano Base” estarão habilitados.

O usuário deverá informar o mês e ano base e o programa vai gerar a mensagem – S-1000 – Informações do Empregador/Contribuinte, sendo gravada no empregador a data de início da integração com o eSocial (que é o primeiro dia do mês/ano base informado).

Essa data poderá ser consultada por meio do cadastro de complemento do estabelecimento para o eSocial (FP0560), para o estabelecimento que representa o empregador.

O usuário poderá optar em gerar outras mensagens já na primeira execução do programa de carga, para isso deverá acessar a pasta “Iniciais” e marcar as informações para as quais deseja gerar as mensagens.

Demais execuções do Programa de Carga

Após a primeira execução do programa de carga o programa vai identificar que já foi iniciado o processo de geração das mensagens e os campos “Mês e Ano Base” permanecerão desabilitados e o campo “Empregador” desmarcado e habilitado.

Caso seja necessário alterar o mês e ano base, deverá ser marcado o campo “Empregador”, desta forma, os campos Mês e Ano Base voltam a ficar habilitados.

Quando o campo “Empregador” estiver marcado, o campo “Refaz Mensagens” estará marcado e desabilitado, e a mensagem do empregador será eliminada e regerada e todas as outras mensagens referentes a esse empregador serão eliminadas e regeradas conforme seleção do usuário.

O usuário poderá gerar as mensagens iniciais por meio de seleção na aba “Iniciais”, as informações marcadas serão consideradas no processo de geração da carga inicial.

O usuário poderá refazer as mensagens geradas anteriormente, para isso deverá marcar o campo “Refazer Mensagens”, o programa vai primeiramente eliminar as mensagens que existem na base para o empregador, conforme seleção informada pelo usuário, em seguida será executado a rotina que vai criar as novas mensagens.

Status do Processo de Carga:

O sistema vai controlar o status da geração das mensagens por empregador (empresa e estabelecimento empregador) conforme lista de códigos dos status (Complemento do Estabelecimento - Pasta S-1000 1):

1 - “Carga Teste Não Iniciada” - Valor inicial do status;

2 - “Carga Teste Iniciada” - o programa de carga troca de “Carga Teste Não Iniciada” para “Carga Teste Iniciada” depois da primeira geração de mensagens.

Nessa opção as movimentações (inclusões, alterações e eliminações de registros) não estarão gerando mensagens, sendo assim as alterações na base de dados não estarão disponíveis para serem enviadas ao eSocial.

O cliente poderá “Refazer” todas as mensagens quando desejar, pois as mensagens geradas tem o único objetivo de serem enviadas ao eSocial para testar os conteúdos e o processo de envio e o retorno das mensagens da Carga Inicial.

3 - “Carga Teste OK” - o programa de carga troca de “Carga Teste Iniciada” para “Carga Teste OK” quando identificar que todas as mensagens foram geradas para teste sem erro.

Mesmo estando como “Carga Teste OK” o cliente poderá continuar gerando as mensagens originais de carga, o sistema fará a validação necessária e retornará ao cliente o indicador como “Carga Teste Habilitada” ou “Carga Teste OK”, dependendo da avaliação das mensagens geradas.

As opções referentes à carga oficial não estão disponíveis nessa versão do programa, estamos no aguardo do layout oficial do eSocial e o manual técnico referente aos procedimentos de transmissão das mensagens.

4 - “Carga Oficial Habilitada” - O usuário que já concluiu o complemento das informações dos cadastros do produto e deseja iniciar a geração das mensagens referentes à carga oficial a ser enviada ao eSocial deverá alterar o status de “Carga Teste OK” para “Carga Oficial Habilitada”, o usuário também poderá trocar de “Carga Teste Não Iniciada” para “Carga Oficial Habilitada” caso deseje pular a etapa de carga teste.

Quando o programa de carga identificar que o cliente optou por iniciar a carga oficial vai limpar a informações referentes à carga teste na base de dados e vai eliminar todas as mensagens geradas para teste.

Para a carga oficial é necessário que todos os complementos tenham sido informados, caso contrário o sistema vai passar a gerar mensagens com erro que deverão ser tratadas pelo usuário, podendo gerar retrabalho.

5 - “Carga Oficial Iniciada” - o programa de carga troca de “Carga Oficial Habilitada” para “Carga Oficial Iniciada” após a primeira execução do programa de carga.

Assim que o programa de “Carga Inicial” terminar a geração de todas as mensagens referentes a um processo (tabela), não existindo Erro na mensagem ou no XML, o sistema passará a gerar as mensagens a cada inclusão, alteração ou eliminação de informação nas tabelas envolvidas com o processo, essas mensagens estarão pendentes de envio ao eSocial.

O cliente poderá “Refazer as Mensagens” quando desejar, mais antes de refazer a mensagem o sistema vai eliminar todas as mensagens referentes à tabela que esta sendo refeita.

6 - “Carga Oficial OK” - o programa altera o status de “Carga Oficial Iniciada” para “Carga Oficial OK” quanto todas as mensagens foram geradas sem erro, caso existam mensagem com erro o usuário deverá realizar os acertos necessários;

7 - “Carga Oficial Encerrada” - assim que o programa “Sincronizador de Mensagens” enviar a mensagem do empregador para o TSS esse status será alterado de “Carga Oficial OK” pra “Carga Oficial Encerrada”, a partir desse ponto a rotina de carga esta concluída e o programa de carga não deverá mais ser executado.

Será implementado no programa de Sincronização das Mensagens uma opção que o cliente possa voltar o status de “Carga Oficial Concluída” para “Carga Oficial OK”, permitindo que o cliente retorne ao processo de carga inicial caso ocorra algum problema com a sincronização das mensagens com o eSocial, ou seja postergado à data de início do eSocial por parte do governo.

Controle do status por tipo de mensagens, em nível de empregador e por estabelecimento do empregador:

Ao final do processo, é atualizado um indicador da geração das mensagens para cada informação tratada pelo programa de carga.

Status do processo de geração:

Estabelecimento	Status	Observação
Sem informações a serem carregadas	3 - Concluído	
Com informações a serem carregadas	1 - Pendente	Quando não existir nenhuma mensagem gerada para a informação.
	2 - Iniciado	Quando encontrar pelo menos uma informação sem mensagem gerada ou Quando encontrar pelo menos uma mensagem com erro para a informação.
	3 - Concluído	Todas as informações com mensagens geradas e sem erros.

Esse indicador será de uso interno do sistema, tendo como objetivo o controle sobre cada mensagem que esta sendo gerada.

Registros verificados para a atualização do processo da geração:

Informação	Tabela	Regras
Cadastro Inicial de Vínculos – Contrato Vigente (Trabalhador)	Funcionário	Funcionários com vínculo, ativos ou com data de desligamento maior ou igual ao início da carga.
CAT	Funcionário e sped_cat	CATs com data de ocorrência maior ou igual ao início da carga.
ASO	Funcionário e sped_aso	ASOs com data de emissão maior ou igual ao início da carga.
Condição Diferenciada de Trabalho (início e término)	Funcionário e sped_cond_dif_trab	Registros com data de início de lotação maior ou igual ao início da carga.
Reintegração	Funcionário e sped_func_reinteg	Todos os registros existentes na tabela sped_func_reinteg.
Aviso Prévio	Funcionário e habilit_recis	Funcionários com data de desligamento maior ou igual ao início da carga, e com aviso prévio informado no complemento eSocial da programação da rescisão.
Desligamento	Funcionário e habilit_recis	Funcionários com data de desligamento maior ou igual ao início da carga.
Afastamento Temporário (início e retorno)	Funcionário, sit_afast_func e sit_afast	Afastamentos com data de término maior ou igual ao início da carga, que não representam alteração da espécie do benefício, cujo motivo de afastamento esteja parametrizado com o código do governo no complemento eSocial.
Alteração Motivo Afastamento (alteração e retorno)	Funcionário, sit_afast_func e sit_afast	Afastamentos com data de término maior ou igual ao início da carga, que representam alteração da espécie do benefício, cujo motivo de afastamento esteja parametrizado com o código do governo no complemento eSocial.
Trabalhador Sem Vínculo	Funcionário	Funcionários sem vínculo, ativos ou com data de desligamento maior ou igual ao início da carga.
Trabalhador Sem Vínculo – Término	Funcionário	Funcionários sem vínculo e com data de desligamento maior ou igual ao início da carga.

No processo de iniciar a carga oficial, esses flegs retornarão ao status 1 – Pendente.

Conceitos Importantes

TOTVS 2ª Entrega - eSocial

FP9840 – Carga Inicial eSocial

- **Empregador**
 - FP0560 – Complemento do Estabelecimento.
 - FP0500 – Cadastro de Empresa.
 - Mesma Base CNPJ
 - Gera – “S-1000 – Empregador”

```

    graph TD
      Empregador[Empregador] --> EmpresaA[Empresa A]
      Empregador --> EmpresaB[Empresa B]
      EmpresaA --> EstabA1[Estab A-1]
      EmpresaA --> EstabA2[Estab A-2]
      EmpresaB --> EstabB1[Estab B-1]
      EmpresaB --> EstabB2[Estab B-2]
      EstabA2 --> Empregador
  
```

TOTVS 2ª Entrega - eSocial

FP9840 – Carga Inicial eSocial

- **Rubricas – Eventos de Folha**
 - FP0020 – Cadastro de Eventos.
 - FP0024 – Cadastro de Eventos por Empresa.
 - Gera – “S-1010- Rubricas”
 - Código da Rubrica – Código da Empresa + “-” + Código do Evento

```

    graph TD
      Empregador[Empregador] --> EmpresaA[Empresa A]
      Empregador --> EmpresaB[Empresa B]
      EmpresaA --> RubricaA[Rubrica A]
      EmpresaB --> RubricaB[Rubrica B]
  
```

 TOTVS
2ª Entrega - eSocial

FP9840 – Carga Inicial eSocial

- **Lotação**
 - FP0800 – Cadastro de Unidade de Lotação.
 - FP0570 – Cadastro de Unidade de Lotação do Estabelecimento (em desenvolvimento).
 - FP0870 – Cadastro de Unidade de Lotação do Tomador de Serviço.
 - Gera – “S-1020 - Lotação”
 - Código da Lotação (30) –
 - Seq Estab no Empregador (5) +
 - Tomador Serviço (5) +
 - Código Unidade de Lotação (20)

Exemplo:

Lotação Estab = “000010000000000012345”

Lotação Tomador = “00001000123000045678”

Observação: Na carga da lotação, somente serão considerados os tomadores de serviço que não representam um estabelecimento.

 TOTVS
2ª Entrega - eSocial

FP9840 – Carga Inicial eSocial

- **Cargo**
 - FP0770 – Cadastro Cargo Básico.
 - Gera – “S-1030 - TabCargo”
 - Código do cargo – Código do Cargo Básico.
- **Função.**
 - FP0720 – Cadastro de Cargo.
 - Gera – ‘S-1040 – “TabFunção”
 - Código da Função – Código do Cargo Básico + Código do Nível do Cargo

FP9840 – Carga Inicial eSocial

- Estabelecimento/Obra
 - FP0560 – Cadastro Estabelecimento.
 - Estabelecimento – CNO não informado
 - Obra – CNO informado
 - FP0870 – Tomador de Serviço
 - Cnpj igual ao do estabelecimento e CNO informado.
 - Gera – “S-1060 – TabEstabelecimento-Obra”
 - Código Estabelecimento/Obra:
 - Estabelecimento: CNPJ ou CAEPF
 - Obra: CNO (Estabelecimento ou Tomador de Serviço)

22

FP9840 – Carga Inicial eSocial

- Processo Administrativo/Judicial
 - FP0030 – Cadastro de Processos.
 - FP0020/Fp0024 – Eventos
 - FP0560 – Estabelecimento
 - FP1500/FP1510 – Funcionários
 - FR5240 – Reintegração
 - FR5250 – Funcionários Reintegrados
 - Gera – “S-1070 – TabProcesso”
 - Código: Código do Processo (Por Empregador)

23



2ª Entrega - eSocial

FP9840 – Carga Inicial eSocial

- Cadastro Funcionário – Cadastro Inicial e Admissão
 - FP1500 – Cadastro de Funcionário.
 - Cadastro Inicial – Funcionários ativos e com data de admissão menor ou igual ao dia anterior a data base da geração das informações para o eSocial.
 - Admissão – Funcionários com data de Admissão maior ou igual a data base para a geração de informações para o eSocial.
 - Código do Funcionário – único por Empregador.
 - Sugestão: Código da Empresa + Estabelecimento + Matrícula Funcionário.

24



2ª Entrega - eSocial

FP9840 – Carga Inicial eSocial

- Transferência entre Estabelecimentos:
 - Trata como troca de lotação.
- Transferência entre Empresas:
 - Mesmo Cnpj – Trata como troca de lotação.
 - Cnpj Diferentes – gera mensagens efetivando a transferência.

25



FP9840 – Carga eSocial

4ª Entrega - eSocial

Carga dos Horários

- Gera – “S-1050 – Tabela de Horários/Turnos de Trabalho”
- FP1000 – Cadastro Jornadas.
- Códigos de horários formado junção das seguintes informações:
Código Jornada + Código Intervalo + Jornada Permite Flexibilidade + Tipo Intervalo.



FP9840 – Carga eSocial

4ª Entrega - eSocial

Regra de Geração Código Horário

Jornada sem Intervalo

- Não Permite Flexibilidade
Código da Jornada + “0000” + “0” + “0”
- Permite Flexibilidade
Código da Jornada + “0000” + “1” + “0”



FP9840 – Carga eSocial

4ª Entrega - eSocial

Regra de Geração Código Horário

Jornada com Intervalo:

- Permite Flexibilidade e Intervalo em Horário Fixo
Código da Jornada + Código do Intervalo + "1" + "1"
- Permite Flexibilidade e Intervalo em Horário Variável
Código da Jornada + Código do Intervalo + "1" + "2"



FP9840 – Carga eSocial

4ª Entrega - eSocial

Regra de Geração Código Horário

Jornada com Intervalo:

- Não Permite Flexibilidade e Intervalo em Horário Fixo
Código da Jornada + Código do Intervalo + "0" + "1"
- Não Permite Flexibilidade e Intervalo em Horário Variável
Código da Jornada + Código do Intervalo + "0" + "2"



FP9840 – Carga eSocial

4ª Entrega - eSocial

Códigos do Horário do Funcionário

Na geração dos arquivos:

- S-2100 – Cadastramento Inicial do Vínculo
- S-2200 – Admissão de Trabalhador
- S-2240 – Alteração de Contrato de Trabalho

o sistema irá identificar em qual código de horário cada jornada trabalhada do turno do funcionário se encaixa.



FP9840 – Carga eSocial

4ª Entrega - eSocial

Códigos do Horário do Funcionário

- 1) Não Utiliza o módulo Controle de Frequência
 - Código Jornada: jornada trabalhada do turno – FP1400
 - Código Intervalo: intervalo da jornada – FP1350
 - Jornada Permite Flexibilidade: Jornada com Flexibilidade – FP1500
 - Tipo Intervalo: Intervalo Variável – FP1500



FP9840 – Carga eSocial

4ª Entrega - eSocial

Códigos do Horário do Funcionário

2) Utiliza o módulo Controle de Frequência

- Horário Rígido e sem Intervalo Móvel:
Considera o horário que indica que não tem flexibilidade e o intervalo é fixo.



FP9840 – Carga eSocial

4ª Entrega - eSocial

Códigos do Horário do Funcionário

- Horário Rígido e com Intervalo Móvel:
Considera o horário que indica que não tem flexibilidade e o intervalo é variável.
- Horário Móvel ou Horário Alternativo e sem Intervalo Móvel:
Considera o horário que indica que tem flexibilidade e o intervalo é fixo.



FP9840 – Carga eSocial

4ª Entrega - eSocial

Códigos do Horário do Funcionário

- Horário Móvel ou Horário Alternativo e com Intervalo Móvel:
Considera o horário que indica que tem flexibilidade e o intervalo é variável.
- Horário Flexível e com Intervalo Móvel:
Considera o horário que indica que tem flexibilidade e o intervalo é variável.



FP9840 – Carga eSocial

4ª Entrega - eSocial

Códigos do Horário do Funcionário

- Horário Flexível e sem Intervalo Móvel:
 - Se existir algum valor informado para os campos: “Antes Fim 1º Per”, “Após Fim 1º Per”, “Antes Fim 2º Per”, “Após Fim 2º Per”, “Qtd Min Posit Interv” ou “Qtd Min Negat Interv”, considera o horário que indica que tem flexibilidade e o intervalo é variável.
 - Senão, considera o horário que indica que tem flexibilidade e o intervalo é fixo.

Criação da tabela Identificação Posição Funcionário:

A criação da tabela Identificação Posição Funcionário ocorrerá junto da carga das seguintes informações: Cadastro Inicial de Vínculos – Contratos Vigentes, e Cadastro Inicial – Sem Vínculo.

As informações consideradas para a posição do funcionário são as seguintes:

Informação	Tabela
Cargo/Nível	Histor_sal_func
Lotação	Func_unid_lotac_plano
Tomador de Serviço	Func_tomador_serv
Categoria Salarial	Func_categ_sal
Centro de Custo	Func_ccusto
Sindicato	Func_sind_estab
Mão de Obra	Func_tip_mdo
Localidade	Func_localid
Turno/Turma	Func_turno_trab
Unidade de Negócio	Func_estab_unid_negoc
Atividade	Sped_ativid_participan

O primeiro registro de posição para o funcionário será gerado com a data de início da carga, considerando as informações acima, que forem válidas neste dia. Os demais registros ficarão registrados com a data em que houver alguma movimentação das informações acima para o funcionário.

A partir do momento em que a carga das informações Cadastro Inicial de Vínculos – Contratos Vigentes, e Cadastro Inicial – Sem Vínculo estiver concluída, sempre que ocorrer uma alteração nas informações da tabela acima, será feita automaticamente a atualização da posição do funcionário.

Campos – Pasta Parâmetros:

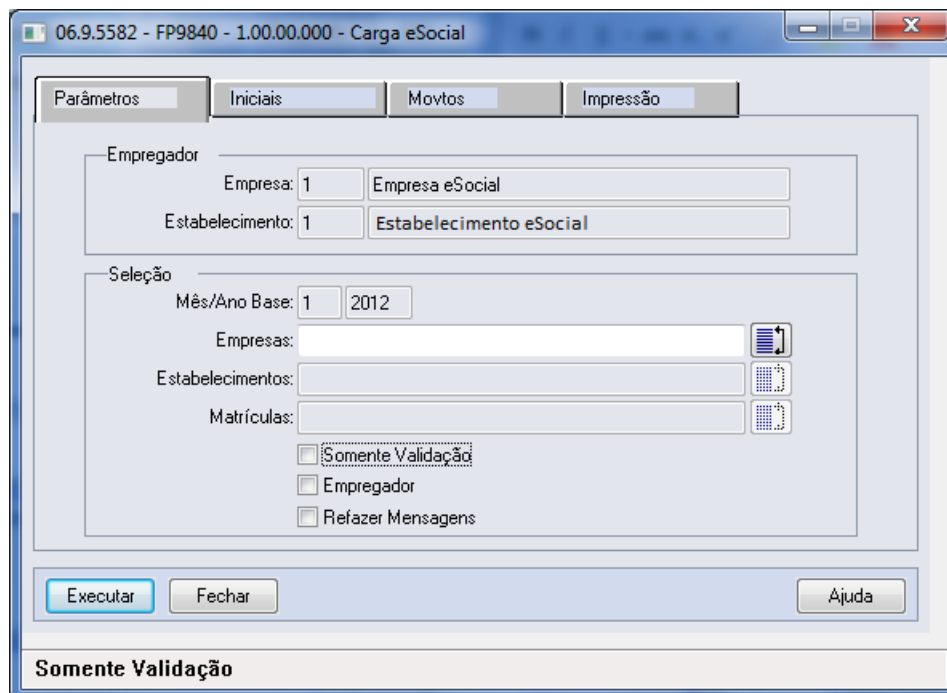

06.9.5582 - FP9840 - 1.00.00.000 - Carga eSocial

Parâmetros Iniciais Movtos Impressão

Empregador

Empresa: 1 Empresa eSocial

Estabelecimento: 1 Estabelecimento eSocial

Seleção

Mês/Ano Base: 1 2012

Empresas:

Estabelecimentos:

Matrículas:

Somente Validação

Empregador

Refazer Mensagens

Executar Fechar Ajuda

Somente Validação

Campo	Descrição	Validações/Regras
Empresa - Empregador	Código da empresa do estabelecimento Empregador para o eSocial.	O empregador é identificado com base na empresa corrente selecionada pelo usuário.
Estabelecimento - Empregador	Código do estabelecimento Empregador para o eSocial.	
Mês e Ano Base	Mês e ano de referência para geração das mensagens.	
		Depois da primeira execução do programa, será gravado no estabelecimento empregador a data referência para a geração das mensagens ao eSocial. Essa data será o primeiro dia do mês e ano base.
		Quando esta data já está atualizada, estes campos ficam desabilitados na tela.
		Quando estiverem marcados os campos “Empregador” e “Refazer Mensagens” os campos “Mês e Ano Base” ficam habilitados na tela.
Filtro Empresa	Todas ou lista de empresas que estão relacionadas ao empregador.	Esse filtro será considerado somente para as tabelas em nível de funcionário.
Filtro Estabelecimento	Todos ou lista de estabelecimentos a serem considerados no processamento, somente estará habilitado se tiver sido informado apenas uma empresa.	Esse filtro será considerado somente para as tabelas em nível de funcionário.
Filtro Funcionário	Todos ou lista de funcionários a serem considerados no processamento, somente estará habilitado se tiver sido informado apenas um estabelecimento.	Esse filtro será considerado somente para as tabelas em nível de funcionário.
Somente Validação	Indica que o programa será executado APENAS para validar as informações da base de dados.	Sempre que este campo estiver selecionado: <ul style="list-style-type: none"> Os campos Mês/Ano Base ficarão habilitados, mesmo que o campo Empregador não esteja marcado. O campo Refazer Mensagens ficará desabilitado e desmarcado, mesmo que o campo Empregador esteja marcado. A pasta Movtos ficará habilitada.
Empregador	Indica que os dados da mensagem “ S-1000 – Informações do Empregador/Contribuinte ” serão validados ou a mensagem de carga será gerada.	Execução da Carga Na primeira execução do programa de carga para o empregador, este campo estará marcado e desabilitado. A cada nova geração do empregador todas as mensagens relacionadas ao empregador serão eliminadas.
Refazer Mensagens	Indica se as mensagens que já foram geradas para as informações selecionadas nas pastas Iniciais e Movto serão eliminadas ou não.	Execução da Carga Quando o campo Empregador estiver selecionado, este campo fica selecionado e desabilitado, para garantir que todas as mensagens relacionadas ao empregador

também sejam eliminadas.

Campos – Pasta Iniciais:

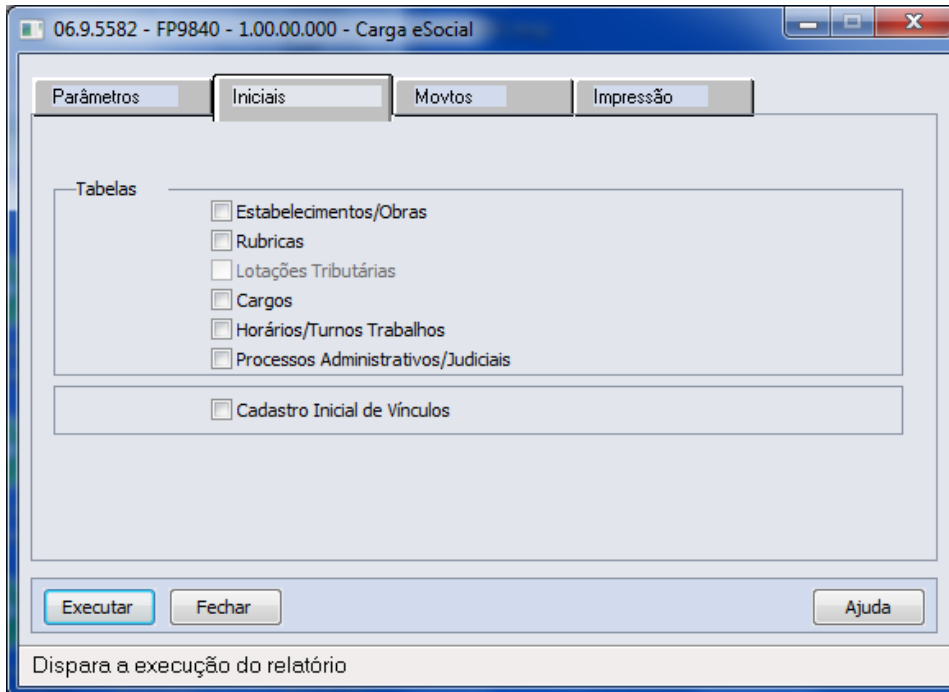

Campo	Descrição	Validações/Regras
Estabelecimentos/Obras	Indica que os dados da mensagem “ S-1005 – Tabela de Estabelecimentos e Obras de Construção Civil ” serão validados ou a mensagem de carga será gerada.	Não se aplica.
Rubricas	Indica que os dados da mensagem “ S-1010 – Tabela de Rubricas ” serão validados ou a mensagem de carga será gerada.	Não se aplica.
Lotações Tributárias	Indica que os dados da mensagem “ S-1020 – Tabela de Lotações ” serão validados ou a mensagem de carga será gerada.	Este campo está temporariamente desabilitado, pois o mesmo está em desenvolvimento.
Cargos	Indica que os dados da mensagem “ S-1030 – Tabela de Cargos/Empregos Públicos ” serão validados ou a mensagem de carga será gerada.	Não se aplica.
Horários/Turno Trabalhos	Indica que os dados da mensagem “ S-1050 – Tabela de Horários/Turnos de Trabalho ” serão validados ou a mensagem de carga será gerada.	Não se aplica.
Processos Administrativos/Judiciais	Indica que os dados da mensagem “ S-1070 – Tabela de Processos Administrativos/Judiciais ” serão validados ou a mensagem de carga será gerada.	Além de realizar a carga de processos que estão relacionados a eventos, estabelecimento, funcionário e reintegração o sistema ainda realiza a carga de todos os processos cujo Tipo está configurado como “Notas” e que possuem empregador relacionado

Cadastro Inicial de Vínculos	<p>Indica que os dados das mensagens “S-2100 – Cadastramento Inicial do Vínculo” ou a mensagem S-2200 – Admissão de Trabalhador” serão validados ou a mensagem de carga será gerada para os funcionários selecionados.</p>	<p>no programa FP0033 – Empregadores do Processo.</p> <p>Somente fica habilitado após ter sido concluída a carga das informações: Rubricas, Lotação/Departamentos, Cargos, Funções, Horários/Turnos Trabalhos, Estabelecimentos/Obras, Processos Administrativos/Judicial.</p> <p>Para os funcionários ativos e com data de admissão menor que a data de referência será gerada a mensagem “S-2100”, para os funcionários com data de admissão maior que a data de referência será gerado a mensagem “S-2200”.</p>
-------------------------------------	--	--

Campos – Pasta Movtos:

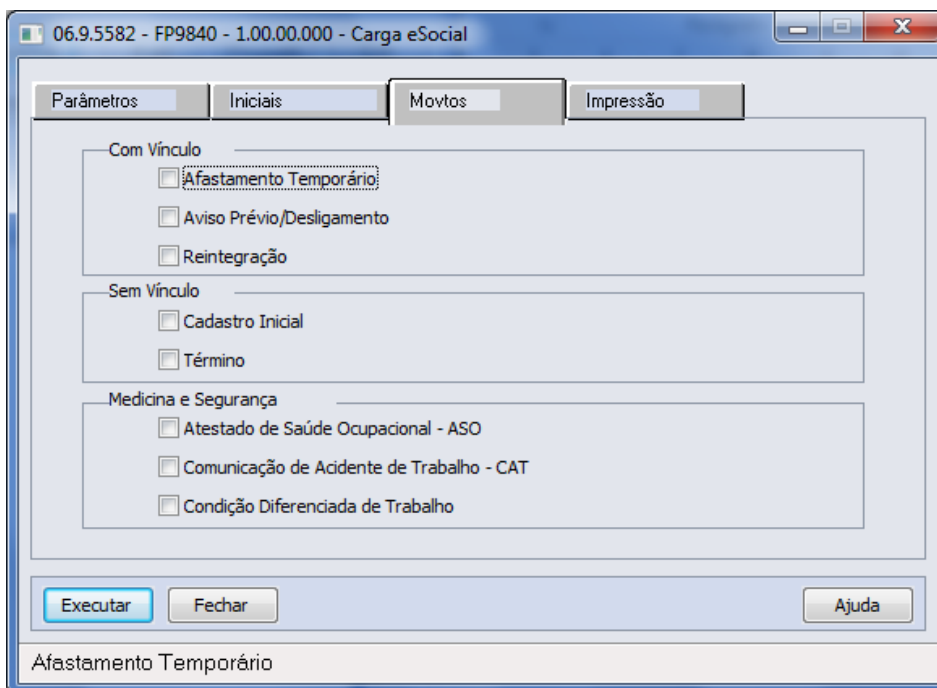

06.9.5582 - FP9840 - 1.00.00.000 - Carga eSocial

Parâmetros | Iniciais | **Movtos** | Impressão

Com Vínculo

- Afastamento Temporário**
- Aviso Prévio/Desligamento
- Reintegração

Sem Vínculo

- Cadastro Inicial
- Término

Medicina e Segurança

- Atestado de Saúde Ocupacional - ASO
- Comunicação de Acidente de Trabalho - CAT
- Condição Diferenciada de Trabalho

Executar | Fechar | Ajuda

Afastamento Temporário

Campo	Descrição	Validações/Regras
Afastamento Temporário	Indica que os dados das mensagens “ S-2320 – Afastamento Temporário, S-2325 – Alteração do Motivo do Afastamento e S-2330 – Retorno Afastamento ” serão validados ou a mensagem de carga será gerada para os funcionários com vínculo.	Serão considerados todos os afastamentos relacionados no programa FP1600 – Manutenção Histórico de Situações com data de término igual ou superior ao primeiro dia do mês/ano base informado na pasta Parâmetros e, que a situação de afastamento esteja com o complemento eSocial informado no programa FP0060 – Manutenção Situações.
Aviso Prévio/Desligamento	Indica que os dados das mensagens S-2400 – Aviso Prévio e S-2800 – Desligamento serão validados ou a mensagem de carga será gerada para os funcionários com vínculo.	<p>Serão consideradas todas as programações de rescisão que constam no programa FR5040 – Manutenção Programação de Rescisões com data de desligamento igual ou superior ao primeiro dia do mês/ano base informado na pasta Parâmetros.</p> <p>Se no complemento eSocial da programação de rescisão estiver informado o campo Aviso prévio, será gerada a mensagem de aviso prévio.</p> <p>Também será gerada a mensagem de desligamento.</p>
Reintegração	Indica que os dados da mensagem S-2820 – Reintegração serão validados ou a mensagem de carga será gerada para os funcionários com vínculo.	Serão considerados todos os funcionários reintegrados que constam no programa FR5250 – Funcionários Reintegrados, cuja data de reintegração seja igual ou superior ao primeiro dia do mês/ano base informado na pasta Parâmetros.
Cadastro Inicial	Indica que os dados da mensagem S-2600 – Trabalhador Sem Vínculo de Emprego - Início serão validados ou a mensagem de carga será gerada para os estagiários e diretores sem vínculo.	Serão considerados os funcionários com vínculo empregatício igual a “Sem Vínculo” e tipo funcionário igual a “Estagiário”, “Empregador” ou “Estagiário Contratado”, que estiverem ativos no primeiro dia do mês e ano base informado na pasta Parâmetros ou admitidos no decorrer do mês/ano base.
Término	Indica que os dados da mensagem S-2680 – Trabalhador Sem Vínculo de Emprego - Término serão validados ou a mensagem de carga será gerada para os estagiários e diretores sem vínculo.	Serão consideradas todas as programações de rescisão que constam no programa FR5040 – Manutenção Programação de Rescisões com data de desligamento igual ou superior ao primeiro dia do mês/ano base informado na pasta Parâmetros, dos funcionários com vínculo empregatício igual a “Sem Vínculo” e tipo funcionário igual a “Estagiário”, “Empregador” ou “Estagiário Contratado”.
Atestado de Saúde	Indica que os dados da mensagem S-	Com uso dos Módulos de Medicina no

Ocupacional – ASO	2280 – ASO serão validados ou a mensagem de carga será gerada para os funcionários com vínculo.	<p>Trabalho:</p> <ul style="list-style-type: none"> - Efetua a conversão das tabelas de ASO do produto padrão para as tabelas de ASO do eSocial. <p>Serão considerados todos os ASOs (novo cadastro de ASO – MT2000) com data de emissão igual ou superior ao primeiro dia do mês/ano base informado na pasta Parâmetros.</p> <p>Os ASOs disponíveis no cadastro – MT2000 – ASO-eSocial pode ter origem:</p> <ul style="list-style-type: none"> - Produto Padrão – Rotina de conversão – clientes que utilizam ASO – Produto Padrão, - Cadastro manual – clientes que não utilizam o ASO – Produto Padrão e - Processo de Importação de ASO - eSocial– MT2010 – clientes que não utilizam o ASO – Produto Padrão.
Comunicação de Acidente de Trabalho – CAT	Indica que os dados da mensagem S-2260 – Comunicação de Acidente de Trabalho serão validados ou a mensagem de carga será gerada para os funcionários com vínculo.	<p>Com uso dos Módulos de Segurança no Trabalho:</p> <ul style="list-style-type: none"> - Efetua a conversão das tabelas de CAT do produto padrão para as tabelas de CAT do eSocial. <p>Serão consideradas todas as CATs (novo cadastro de CAT – ST2080) com data de emissão igual ou superior ao primeiro dia do mês/ano base informado na pasta Parâmetros.</p> <p>As CATs disponíveis no cadastro – ST2080 – CAT-eSocial pode ter origem:</p> <ul style="list-style-type: none"> - Produto Padrão – Rotina de conversão. - Cadastro manual – clientes que não utilizam a CAT – Produto Padrão e - Processo de Importação de CAT - eSocial– ST2090 – clientes que não utilizam o CAT – Produto Padrão.
Condição Diferenciada de Trabalho	Indica que os dados das mensagens S-2360 – Condição Diferenciada de Trabalho Início e S-2365 – Condição Diferenciada de Trabalho Término serão validados ou a mensagem de carga será gerada para os funcionários com vínculo.	<p>Com uso dos Módulos de Segurança no Trabalho:</p> <ul style="list-style-type: none"> - Efetua a conversão das tabelas envolvidas no processo de risco para as tabelas de condição diferenciada de trabalho do eSocial. <p>Serão consideradas todas as CONDIÇÕES DIFERENCIADAS DE TRABALHO (novo cadastro de CONDIÇÕES DIFERENCIADAS DE TRABALHO –</p>

ST2060) com data de início de lotação igual ou superior ao primeiro dia do mês/ano base informado na pasta Parâmetros.

As CONDIÇÕES DIFERENCIADAS DE TRABALHO disponíveis no cadastro – ST2060 – CONDIÇÕES DIFERENCIADAS DE TRABALHO-eSocial pode ter origem:

- Produto Padrão – Rotina de conversão – clientes que utilizam o produto padrão.
- Cadastro manual – clientes que não utilizam a CDT – Produto Padrão e
- Processo de Importação de CDT - eSocial– ST2070 – clientes que não utilizam o CDT – Produto Padrão.

Notas:

Quando o programa for executado para efetuar a Carga, a opção pasta Movtos somente ficará habilitada quando o processo de carga do Cadastro Inicial de Vínculos – Contrato Vigente estiver iniciado para o empregador em questão.

Para a carga de Afastamento Temporário, Aviso Prévio/Desligamento, Reintegração, Atestado de Saúde Ocupacional – ASO, Comunicação Acidente de Trabalho – CAT e Condição Diferenciada de Trabalho somente serão considerados os funcionários ativos no primeiro dia do mês e ano base ou admitidos no decorrer do mês/ano base, para os quais já tenha sido efetuada a carga do Cadastro Inicial de Vínculos – Contrato Vigente.

Para a carga de Cadastro Inicial e Término dos sem vínculos, serão considerados os funcionários com vínculo empregatício igual a “Sem Vínculo” e tipo funcionário igual a “Estagiário”, “Empregador” ou “Estagiário Contratado”, que estiverem ativos no primeiro dia do mês e ano base informado na pasta Parâmetros ou admitidos no decorrer do mês/ano base.

Na execução somente para validação, a seleção das informações a serem validadas é feita por meio dos mesmos campos que estão disponíveis para executar a carga:

Informação
Empregador
Rubricas
Lotação/Departamentos
Cargos
Funções
Horários/Turnos Trabalho
Estabelecimentos/Obras
Processos Administrativos/Judiciais
Cadastro Inicial de Vínculos – Contratos Vigentes
Afastamento Temporário
Aviso Prévio/Desligamento
Reintegração

Sem Vínculo – Cadastro Inicial
Sem Vínculo – Término
Atestado de Saúde Ocupacional – ASO
Comunicação de Acidente de Trabalho – CAT
Condição Diferenciada de Trabalho

Quando o campo “**Somente Validação**” estiver selecionado, a execução do programa seguirá as regras descritas abaixo:

- Para cada informação selecionada, será efetuada a validação dos campos que, de acordo com o layout são obrigatórios.
- Serão consideradas as informações que são válidas para o mês/ano base informado em tela. Fica a critério do usuário o período de validação.
- Na validação das **Rubricas**, primeiramente será verificado se os eventos (Função FP0020 – Manutenção Eventos Analíticos) estão com o campo Natureza preenchido. Se não estiverem, será impressa uma mensagem de inconsistência.
- Na validação dos **Afastamentos Temporários** e do **Desligamento**, primeiramente será verificado se as situações de afastamentos (FP0060) estão com o complemento eSocial preenchido. Se não estiverem, será impressa uma mensagem de inconsistência.
- Para validação de **CAT, ASO, Atividade Desempenhada e Condição Diferenciada de Trabalho** quando estiver sendo usado o produto padrão, o programa efetuará a carga das informações para os novos programas do eSocial para que possa validar as informações obrigatórias, mas ao final irá “desfazer” esta carga.
- Ao final será impresso um log para cada informação selecionada, informando se a validação está OK ou, em caso de inconsistências, informando cada campo do layout das mensagens que está com problemas.
- Não serão geradas/refeitas as mensagens de carga.
- Não será gerada a tabela de posição do funcionário.
- Não será atualizado/impresso o status da carga.

Para validação/carga da **Condição Diferenciada de Trabalho** é necessário primeiro efetuar validação/carga do Cadastro Inicial do Vínculo, para que seja criada a tabela de identificação da posição do funcionário.

Função: FP9845 – Consulta Identificação Posição Funcionário

Objetivo: Disponibilizar novo programa para realizar a consulta das informações da Identificação da Posição do Funcionário, gerada no processo de carga do cadastro inicial dos funcionários com vínculo e sem vínculo.

Descrição: Por meio do programa será possível consultar todos os dados relacionados à posição do funcionário em determinada data.

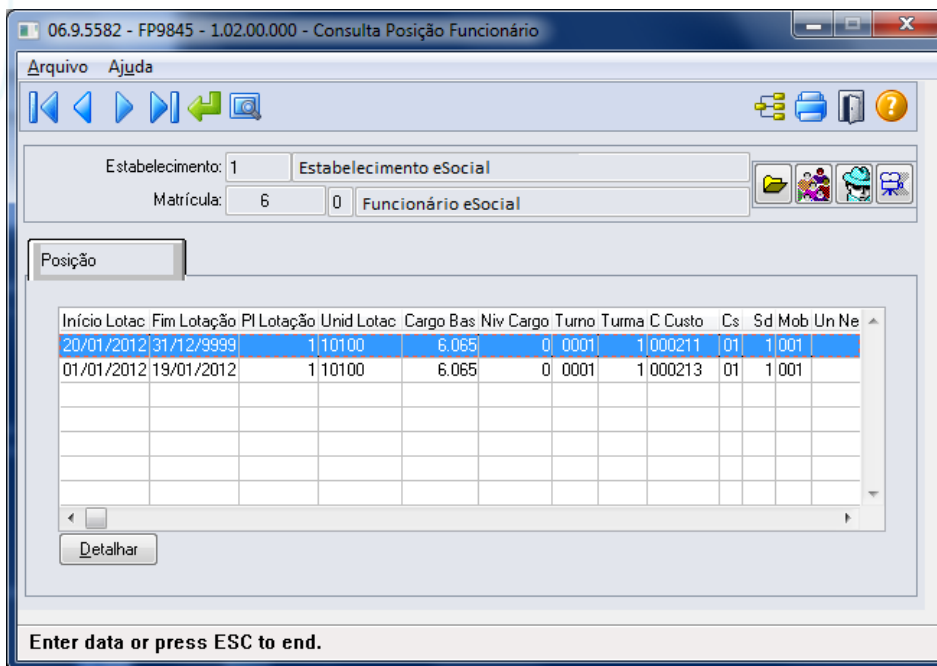

Ao clicar no botão eSocial, será acessada a tela FP9845, conforme abaixo:

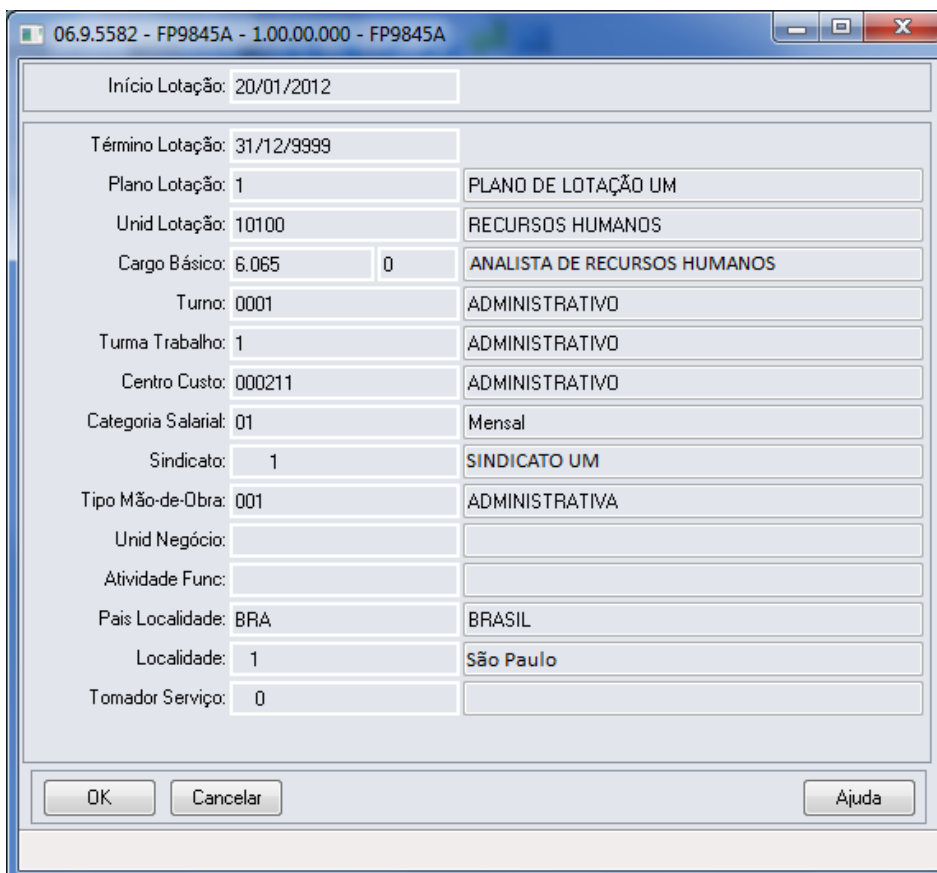

4.6.1. Processo Importação de Arquivos Externos

Função:

FP0565 – Manutenção Arquivos Externos

Objetivo:

Disponibilizar cadastro para relacionar os arquivos cujo XML será importado de sistemas externos para o HCM. Os sistemas externos serão responsáveis por gerar arquivos XML com informações que não são originais no sistema de Recursos Humanos. E estes arquivos XML poderão ser importados pelo HCM para envio ao governo. Exemplo: S-1310.

Pré-requisitos:

FP0560 – Manutenção Estabelecimentos.

Descrição:

Por meio da Pasta Arquivos será possível visualizar, incluir, modificar ou eliminar os arquivos da Software House posicionada.

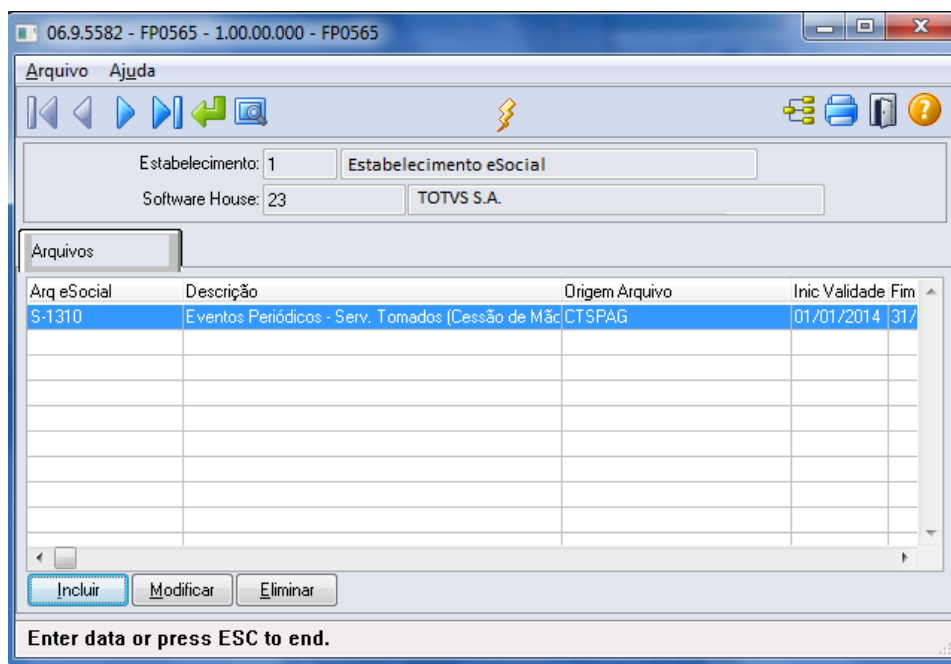

06.9.5582 - FP0565 - 1.00.00.000 - FP0565

Arquivo Ajuda

Estabelecimento: 1 Estabelecimento eSocial

Software House: 23 TOTVS S.A.

Arq eSocial	Descrição	Origem Arquivo	Inic Validade	Fim
S-1310	Eventos Periódicos - Serv. Tomados (Cessão de Mão	CTSPAG	01/01/2014	31/

Incluir Modificar Eliminar

Enter data or press ESC to end.

Por meio dos botões Incluir e Modificar, será acessada a tela **FP0565A – Manutenção Arquivos Externos**:

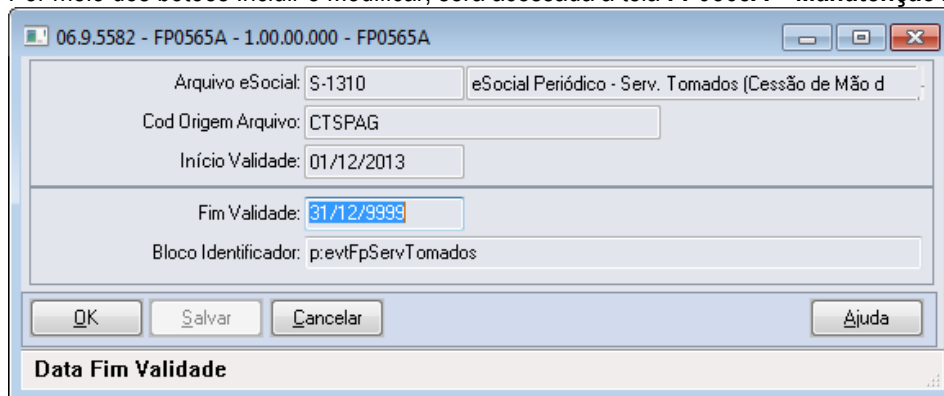

06.9.5582 - FP0565A - 1.00.00.000 - FP0565A

Arquivo eSocial: S-1310 eSocial Periódico - Serv. Tomados (Cessão de Mão d

Cod Origem Arquivo: CTSPAG

Início Validade: 01/12/2013

Fim Validade: 31/12/9999

Bloco Identificador: p:evtFpServTomados

OK Salvar Cancelar Ajuda

Data Fim Validade

Campos:

Campo	Descrição	Validações/Regras
Arquivo eSocial	Informar o código do arquivo do eSocial a ser importado de um sistema externo. Caso a empresa possui integração HCM X EMS os arquivos que são possíveis	Obrigatório informar. Deverá ser um código válido contido na tabela 9 do Manual de Orientação do eSocial.

		de importar atualmente são S-1310, S-1330, S-1350 e S-1370.	
Código Arquivo	Origem	É uma codificação definida pela empresa, utilizada para indicar qual o sistema de origem. Na tela que aparece como exemplo, utilizamos CTSPAG para indicar que as informações são provenientes do sistema de Contas a Pagar.	Não permite informação em branco.
Início da Validade		Data de início da validade deste arquivo para importação.	Não permite informar períodos anteriores ao já informados para um único arquivo e código origem. Não permite informar períodos sobrepostos aos anteriormente informados.
Fim Validade		Data de fim da validade deste arquivo para importação.	Para que o layout seja válido para um período indeterminado informar 31/12/9999 neste campo. Para incluir um novo período para o mesmo arquivo e código de origem, é necessário informar uma data de fim para o último período informado antes da inclusão.
Bloco Identificador		Código do bloco que identifica o arquivo que está sendo importado. Informar o código contido no segundo campo do layout (conforme Manual de Orientação do eSocial) do arquivo. O seguinte cadastro deverá ser realizado: S-1310 → evtFpServTomados S-1330 → evtFpServTomadosCoop S-1350 → evtFpAquisProducao S-1370 → evtFpAssocDesportiva	Não é permitido estar em branco.

Notas: Por meio do Contas a Pagar do EMS, é possível gerar arquivos XML que poderão ser importados pelo HCM para envio ao governo.

Função: **FP0565 – Manutenção de Arquivos Externos – Geração Automática**

Objetivo: Permitir a Geração automática de registros conforme parametrização do usuário e permitir configurar também os arquivos S-1320, S-1340, S-1360 referente a informações de faturamento.

Descrição: Essa funcionalidade permite que os registros sejam gerados automaticamente, com base nas parametrizações realizadas pelo usuário.

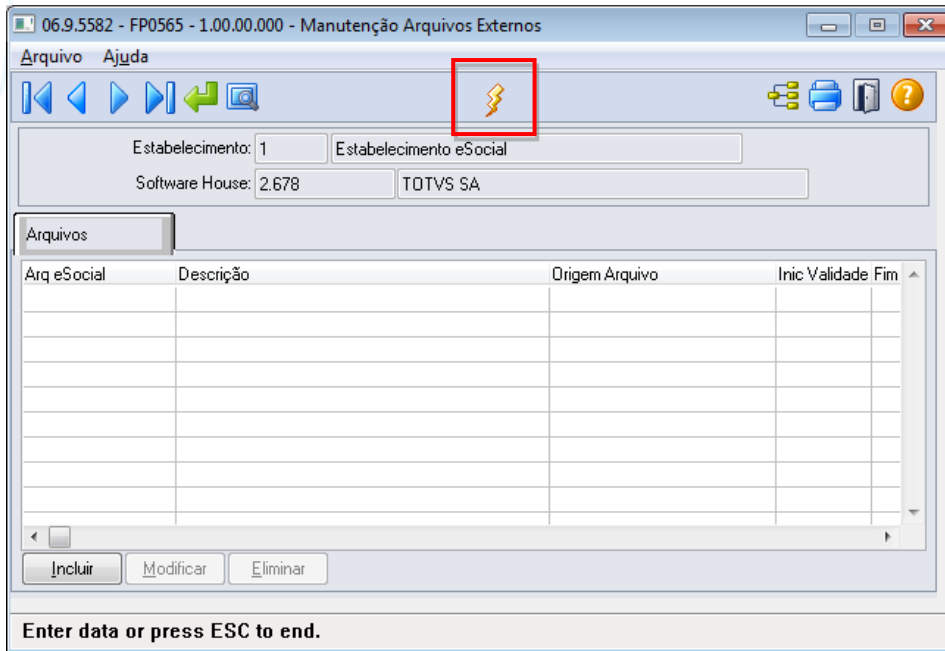

O sistema permite gerar informações automaticamente para os seguintes arquivos:

Arquivo
S-1310
S-1320
S-1330
S-1340
S-1350
S-1360
S-1370

Por meio do botão “Gera Arquivos Externos”, é executado o programa **FP0565B** conforme abaixo:

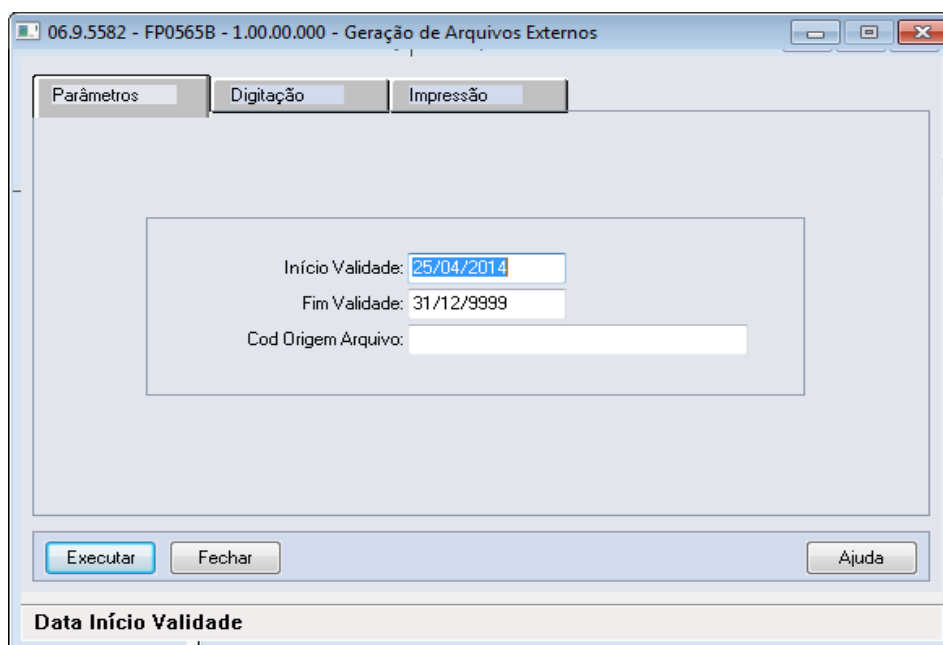

Na Pasta Parâmetros, é possível informar os seguintes campos:

Informação	Tabela	Regras
Início Validade	Não se aplica	Deverá ser informada a data de início de validade dos arquivos que serão gerados pelo sistema. O campo vem preenchido com a data atual como default.
Fim Validade	Não se aplica	Deverá ser informada a data de fim validade dos arquivos que serão gerados pelo sistema. O campo vem preenchido com a data 31/12/9999, que significa validade indefinida.
Cod Origem Arquivo	Não se aplica	Deverá ser informado o código de origem dos arquivos a serem importados a critério de cada empresa. Como sugestão, o código poderá ser informado conforme a origem das informações. Por exemplo: os arquivos S-1310, S-1330, S-1350 e S-1370 originam-se do Contas a Pagar,

pode-se informar "CTSPAG". Já os arquivos S-1320, S-1340, S-1360, tem origem no faturamento, pode-se informar "FATUR".

Ao selecionar a pasta Digitação, o sistema carrega automaticamente os arquivos que poderão ser importados de sistemas externos conforme a parametrização realizada na pasta parâmetro, conforme abaixo:

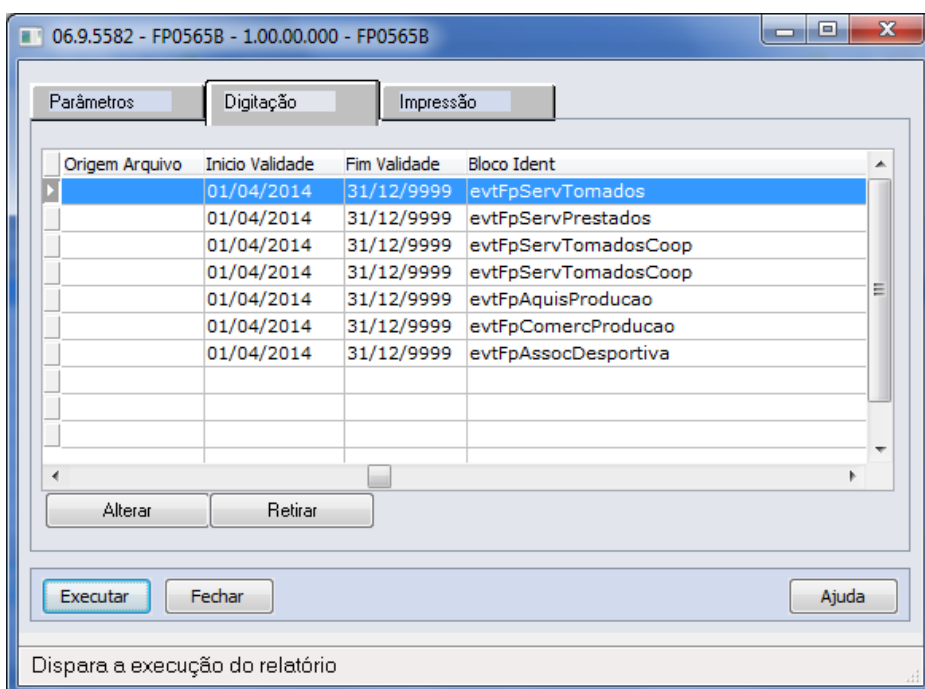
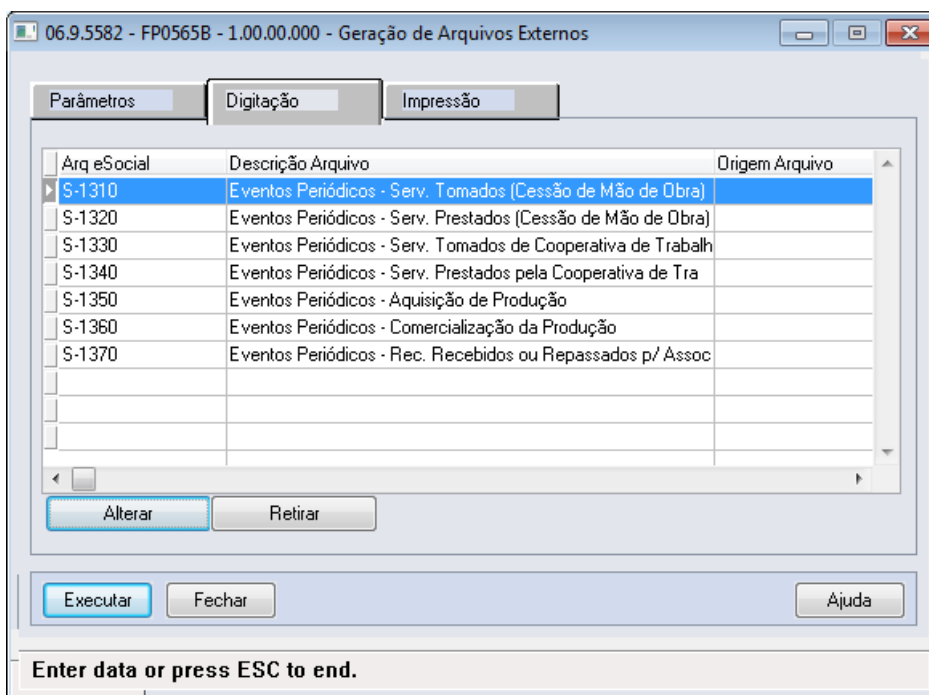

É possível executar as seguintes ações:

Ação	Regra
Retirar Registros que não deseja criar	Caso o arquivo não seja importado pela empresa, o arquivo poderá ser retirado da pasta.
Alterar a Origem Arquivo	A informação é carregada conforme o código de origem informado na pasta parâmetros. Caso não seja informado o código, é gerado em branco. O campo poderá ser informado por registro.
Início Validade	Não é permitido alterar a data inicial por arquivo. Caso não sejam encontrados registros já cadastrados para os arquivos, o sistema considera a data de início igual à data de início informada na pasta parâmetros. Caso o sistema encontre um registro do arquivo válido, será encerrada a validade do registro encontrado com um dia anterior ao início informado na pasta Parâmetros. Caso o sistema encontre um registro cuja validade está encerrada, o sistema considera a data inicial do novo registro igual à data final do registro encontrado menos um dia.
Fim Validade	Não é possível alterar a data final por arquivo.
Bloco Identificar	Informar o bloco identificador por arquivo. O sistema traz como default as tags dos blocos dos arquivos xml definidos pelo governo.

Notas:

Para empresas que já possuem o cadastro atualizado, observar os seguintes itens.

- É necessário alterar o campo bloco identificador retirando o atributo "p:" antes do nome da tag, abaixo quadro com as alterações que devem ser realizadas:

Arquivo	Bloco Cadastrado	Alteração a ser realizada
S-1310	p:evtFpServTomados	evtFpServTomados
S-1330	p:evtFpServTomadosCoop	evtFpServTomadosCoop
S-1350	p:evtFpAquisProducao	evtFpAquisProducao
S-1370	p:evtFpAssocDesportiva	evtFpAssocDesportiva

- É possível o cadastro dos arquivos S-1320, S-1330 e S-1360 que são referentes a informações do sistema de faturamento. Segue os blocos identificadores que devem ser cadastrados para os arquivos:

Arquivo	Bloco
S-1320	evtFpServPrestados
S-1340	evtFpServPretadosCoop
S-1360	evtFpComercProducao

Função: FP9870 – Importador Arquivos Externos

Objetivo: Disponibilizar novo programa para realizar a importação de arquivos XML originados de sistemas externos cujas informações não são provenientes de sistema de Recursos Humanos.

Descrição: Por meio do programa, será possível parametrizar informações e realizar a importação dos arquivos.

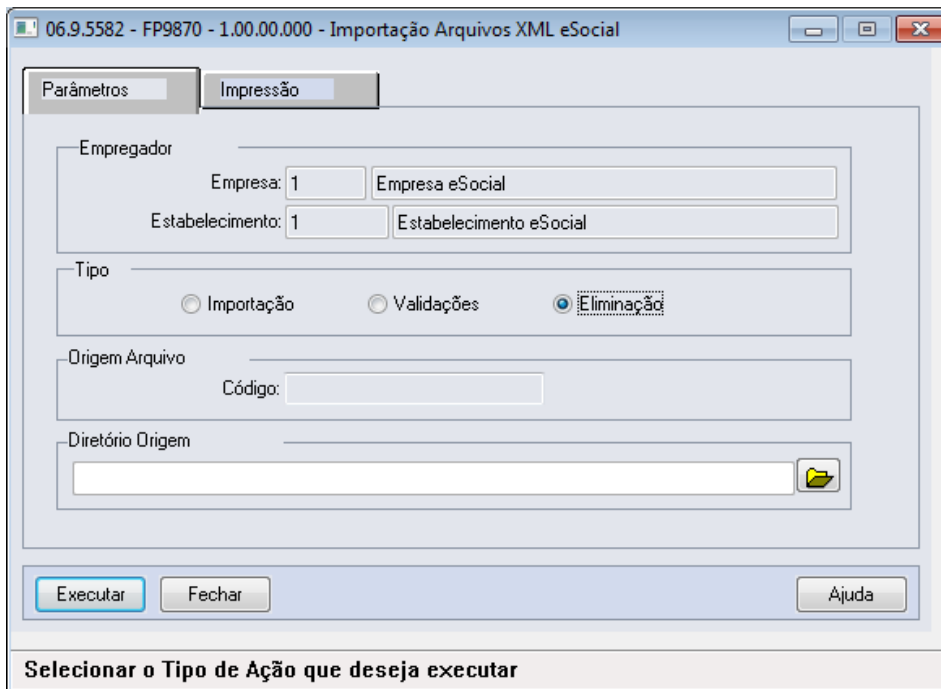

Campo	Descrição	Validações/Regras
Empregador	Código da empresa e do estabelecimento empregador da empresa logada. Informação atualizada automaticamente.	Não se aplica.
Tipo	<p>Importação: quando selecionado permite a empresa empregadora importar arquivos XML para envio para o governo.</p> <p>Validação: quando selecionado permite a empresa empregadora somente validar os arquivos XML para ajustar as inconsistências antes da importação oficial.</p> <p>Eliminação: quando selecionado permite a empresa empregadora eliminar as mensagens e emite um relatório com as mensagens que foram eliminadas.</p>	Não se aplica.
Código de Origem do Arquivo	Informar o código da origem do sistema externo cadastrado no programa FP0565 – Manutenção de Arquivos Externos conforme	Habilitado somente quando o tipo selecionador for “Importação ou Validação”.

	os layouts que estarão sendo importados no diretório informado.	Informar um código válido cadastrado no programa FP0565.
Diretório de Origem do Arquivo	Informar um diretório onde se encontram os XML a serem importados.	Habilitado somente quando o tipo selecionador for "Importação ou Validação". Dever ser um diretório existente. Sugere-se criar um subdiretório com o nome do código de origem conforme o exemplo da tela. Ao executar a importação, o sistema cria um subdiretório no diretório informado na tela chamado "msg-hist-import". Caso não tenha permissão de escrita neste diretório ocorrerá erro demonstrando a mensagem 30639 na execução do programa.

Notas:

Ao executar a importação, o sistema cria um subdiretório no diretório informado na tela chamado "msg-hist-import". Neste diretório serão armazenados todos os arquivos XML que o sistema importou para o HCM. Ou seja, cada arquivo que se encontra no diretório informado na tela será movido para a pasta "msg-hist-import", para que este arquivo não seja importado novamente pelo sistema. Caso ocorra validação na importação o arquivo permanece no diretório informado na tela.

Ao final da importação, o sistema emitirá um relatório informando os arquivos que foram importados com sucesso e as inconsistências que ocorreram nos arquivos. Caso a opção Validação tenha sido selecionada, o sistema emitirá o relatório informando os arquivos cuja validação ocorreu com sucesso e as inconsistências que ocorreram nos arquivos. O sistema executa as seguintes validações:

Validação	Ação
Arquivo não está parametrizado para importação	Para importar arquivos xml, deverá existir um registro dentro da validade cujo bloco identificador seja igual ao campo (tag) da segunda linha do xml acrescido de "p:" antes do campo.
Tamanho do XML maior que 500 KB	Necessário a quebra do arquivo XML para que ele seja inferior a 500 KB de tamanho para envio ao governo.
Bloco ideEmpregador não encontrado	O XML deverá conter o bloco ideEmpregador. Realizar busca dentro do xml.
Empregador Inexistente	O sistema somente importa xml cujo campo nrlInscricao seja igual ao CNPJ do empregador informado na tela
Campo tpInscricao deverá ser igual a 1	Somente é possível importação de arquivos de empregadores pessoa jurídica, ou seja, este campo deverá ser igual a 2.
Bloco ideEvento não encontrado	O XML deverá conter o bloco ideEvento. Realizar busca dentro do xml.
Tag indRetificacao não encontrada	O XML deverá conter o campo indRetificacao informado. Realizar busca dentro do xml.
Tag nrRecibo não encontrada	O XML deverá conter o campo nrRecibo. Realizar busca dentro do xml.
Tag perApuracao não encontrado	O XML deverá conter o campo perApuracao. Realizar busca dentro do xml.

É possível consultar no Monitor eSocial (FP9850) os XML cuja importação ocorreu com sucesso.

O processo de eliminação somente é possível realizar no momento da carga de informações para o eSocial, desde que a carga não esteja finalizada. O sistema somente permite a eliminação de todas as mensagens importadas.

4.6.2. Processo Monitoramento das Mensagens do eSocial

Função: FP9850 – Monitor eSocial

Objetivo: Permitir o monitoramento de geração e envio de mensagens do Processo de Carga para o Governo.

Pré-requisito: FP9840 – Carga Inicial eSocial.

Descrição: Por meio da função Monitor eSocial (FP9850), é possível consultar as mensagens geradas/enviadas para o Governo utilizando filtros para agilidade da consulta.

Campos – Pasta Status Carga:

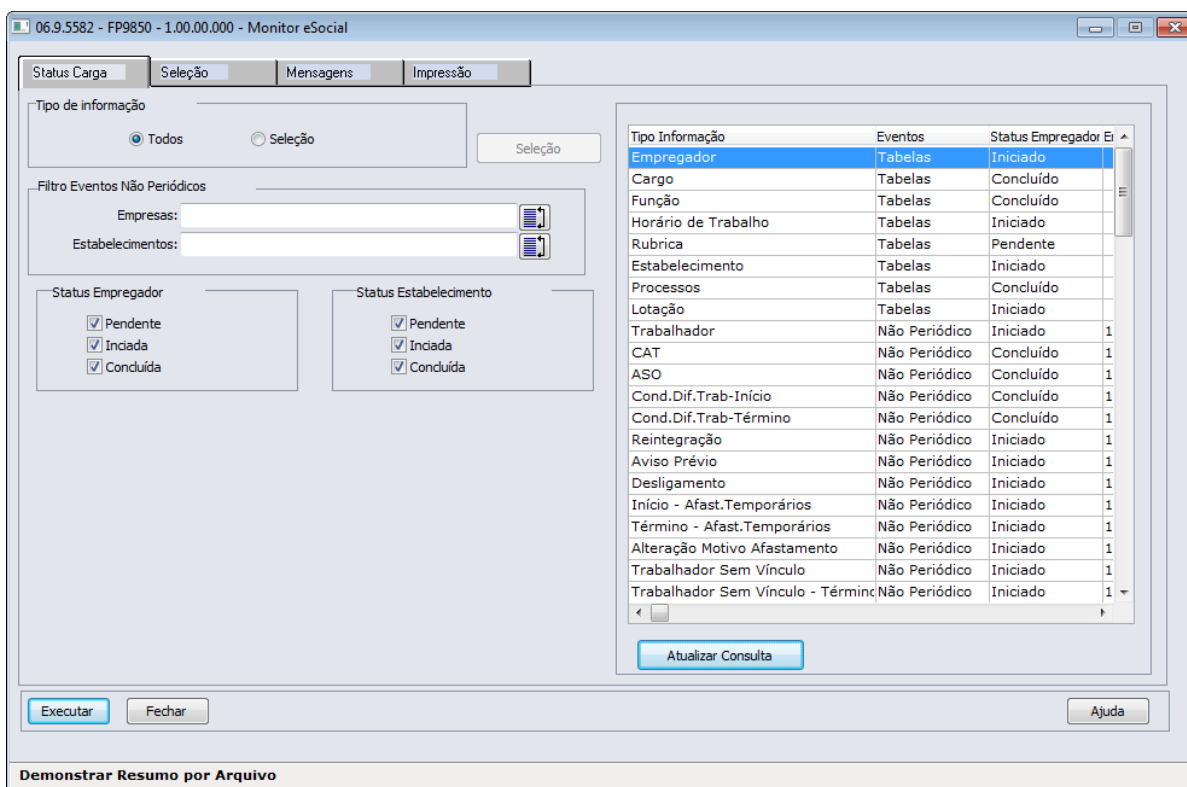

The screenshot shows the 'Monitor eSocial' application window with the following components:

- Buttons:** Status Carga, Seleção, Mensagens, Impressão.
- Tipo de informação:** Radio buttons for 'Todos' (selected) and 'Seleção', with a 'Seleção' button.
- Filtro Eventos Não Periódicos:** Input fields for 'Empresas:' and 'Estabelecimentos:' with list selection icons.
- Status Filtros:**
 - Status Empregador:** Pendente, Iniciada, Concluída.
 - Status Estabelecimento:** Pendente, Iniciada, Concluída.
- Table:**

Tipo Informação	Eventos	Status Empregador	Empregador
Empregador	Tabelas	Iniciado	
Cargo	Tabelas	Concluído	
Função	Tabelas	Concluído	
Horário de Trabalho	Tabelas	Iniciado	
Rubrica	Tabelas	Pendente	
Estabelecimento	Tabelas	Iniciado	
Processos	Tabelas	Concluído	
Lotação	Tabelas	Iniciado	
Trabalhador	Não Periódico	Iniciado	1
CAT	Não Periódico	Concluído	1
ASO	Não Periódico	Concluído	1
Cond.Dif.Trab-Início	Não Periódico	Concluído	1
Cond.Dif.Trab-Término	Não Periódico	Concluído	1
Reintegração	Não Periódico	Iniciado	1
Aviso Prévio	Não Periódico	Iniciado	1
Desligamento	Não Periódico	Iniciado	1
Início - Afast.Temporários	Não Periódico	Iniciado	1
Término - Afast.Temporários	Não Periódico	Iniciado	1
Alteração Motivo Afastamento	Não Periódico	Iniciado	1
Trabalhador Sem Vínculo	Não Periódico	Iniciado	1
Trabalhador Sem Vínculo - Término	Não Periódico	Iniciado	1
- Buttons:** Executar, Fechar, Atualizar Consulta, Ajuda.
- Footer:** Demonstrar Resumo por Arquivo

Campo	Descrição	Validações/Regras
Tipo de Informação	Permite selecionar se deseja visualizar todos os tipos de informação Grid Status Carga ou realizar uma seleção de informações.	Não se aplica
Botão Seleção	Permite selecionar quais tipos de informação deseja visualizar na Grid Status Carga.	Botão fica habilitado quando o campo Tipo de Informação estiver selecionado como "Seleção".
Filtro Eventos Não Periódicos - Empresas	Permite realizar o filtro de uma empresa ou de uma lista de empresas. Por meio do botão "Seleciona Empresas", é possível selecionar as empresas que deseja consultar. Ao informar uma empresa ou mais e pressionar o botão "Atualizar Consulta", o sistema filtrará os registros da Grid Status Carga cujo campo Evento for do tipo "Não Periódico" e o conteúdo do campo Empresa for igual a uma das empresas informadas.	Não se aplica
Filtro Eventos Não Periódicos - Estabelecimentos	Permite realizar o filtro de um estabelecimento ou de uma lista de estabelecimentos. Por meio do botão "Seleciona Estabelecimentos" é possível selecionar os estabelecimentos que deseja consultar. Ao informar um ou mais estabelecimentos, o sistema irá filtrar os registros da Grid Status Carga cujo campo Evento for do tipo "Não Periódico" e o conteúdo do campo Estabelecimento for igual a um dos estabelecimentos informados.	Não se aplica
Status Empregador	Permite realizar filtro de tipo de Status de Carga do Empregador.	Não se aplica
Status Estabelecimento	Permite realizar filtro de tipo de Status de Carga do Estabelecimento.	Não se aplica
Botão Atualizar Consulta	Ao pressionar este botão, o sistema atualizará a Grid Status Carga considerando o filtro realizado.	Caso tenha sido informada uma empresa que não faz parte do empregador que é demonstrado na pasta Seleção, o sistema demonstrará mensagem de validação informando que existe empresa incorreta informada no campo Empresa do retângulo Filtro Eventos Não Periódicos.
Grid Status Carga	Nesta grid serão demonstrados os registros por Tipo de Informação e o status da carga referente a cada tipo de informação. O campo "Eventos" indica o tipo de evento que a informação se refere. O campo Status Empregador indica o status da carga para a o tipo de informação em relação ao empregador demonstrado na pasta Seleção. O campo Status Estabelecimento indica qual é o status da carga para o tipo de informação em relação à empresa e ao estabelecimento da coluna Emp e Estab.	Não se aplica

Campos - Pasta Seleção:

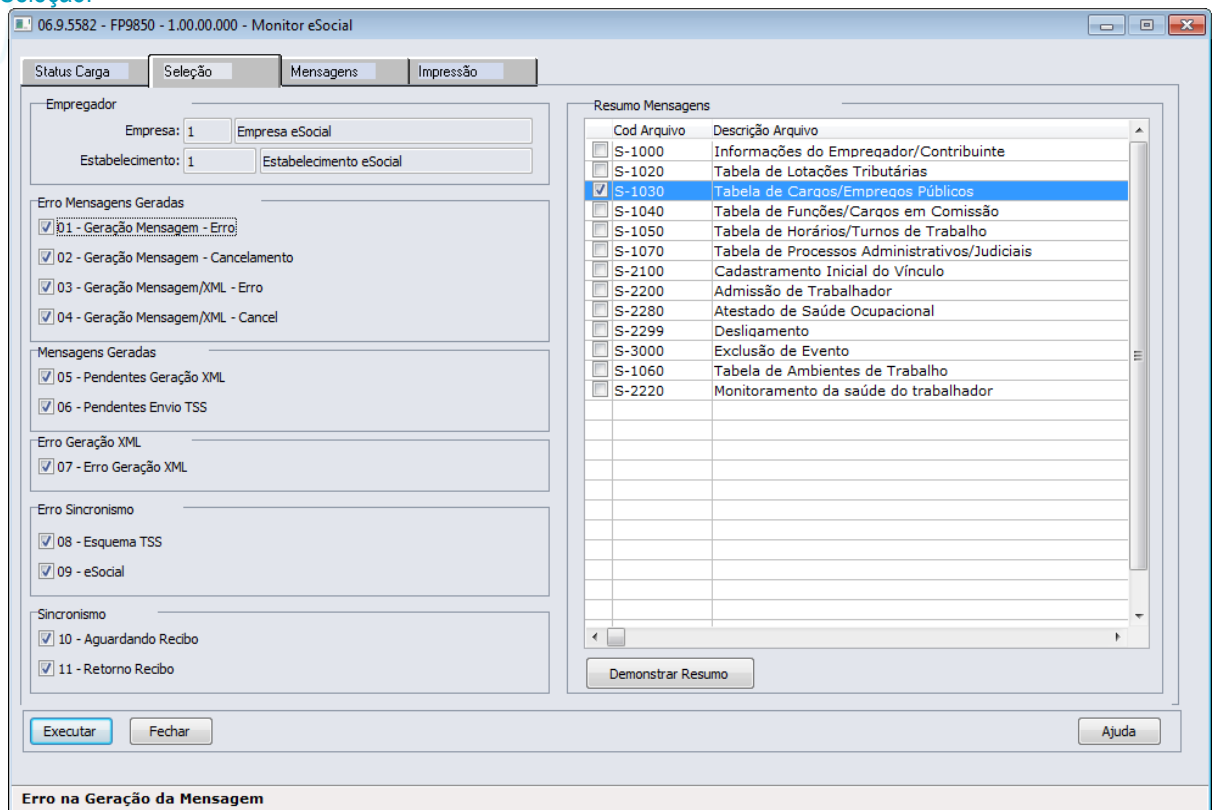

Empregador

Empresa: 1 Empresa eSocial

Estabelecimento: 1 Estabelecimento eSocial

Erro Mensagens Geradas

01 - Geração Mensagem - Erro

02 - Geração Mensagem - Cancelamento

03 - Geração Mensagem/XML - Erro

04 - Geração Mensagem/XML - Cancel

Mensagens Geradas

05 - Pendentes Geração XML

06 - Pendentes Envio TSS

Erro Geração XML

07 - Erro Geração XML

Erro Sincronismo

08 - Esquema TSS

09 - eSocial

Sincronismo

10 - Aguardando Recibo

11 - Retorno Recibo

Resumo Mensagens

Cod Arquivo	Descrição Arquivo
<input type="checkbox"/> S-1000	Informações do Empregador/Contribuinte
<input type="checkbox"/> S-1020	Tabela de Lotações Tributárias
<input checked="" type="checkbox"/> S-1030	Tabela de Cargos/Empregos Públicos
<input type="checkbox"/> S-1040	Tabela de Funções/Cargos em Comissão
<input type="checkbox"/> S-1050	Tabela de Horários/Turnos de Trabalho
<input type="checkbox"/> S-1070	Tabela de Processos Administrativos/Judiciais
<input type="checkbox"/> S-2100	Cadastramento Inicial do Vínculo
<input type="checkbox"/> S-2200	Admissão de Trabalhador
<input type="checkbox"/> S-2280	Atestado de Saúde Ocupacional
<input type="checkbox"/> S-2299	Desligamento
<input type="checkbox"/> S-3000	Exclusão de Evento
<input type="checkbox"/> S-1060	Tabela de Ambientes de Trabalho
<input type="checkbox"/> S-2220	Monitoramento da saúde do trabalhador

Executar Fechar Ajuda

Erro na Geração da Mensagem

Campo	Descrição	Validações/Regras
Empregador	Ao acessar o programa, o sistema atualizará automaticamente os campos empresa e estabelecimento que correspondem à empresa e estabelecimento relacionado como empregador para a empresa logada.	Não se aplica
Geração de Mensagem - Erro	Este campo tem a finalidade de filtrar mensagens pela situação "Geração de Mensagem – Erro", ou seja, ao gerar o registro da mensagem no banco, caso tenha ocorrido algum erro, a mensagem será atualizada com esta situação. Esta situação não será gerada no processo de Carga Inicial do eSocial (FP9840).	Caso o campo esteja marcado, se o sistema encontrar mensagens com esse status que atenda aos demais filtros, ela será demonstrada. Caso contrário, não será demonstrada.
Geração de Mensagem - Cancelamento	Este campo tem a finalidade de filtrar mensagens pela situação "Geração de Mensagem – Cancelamento", ou seja, ao gerar o registro da mensagem no banco, caso o sistema encontre alguma inconsistência entre mensagens da mesma informação, a mensagem anterior a atual será atualizada com esta situação. Esta situação não será gerada no processo de Carga Inicial do eSocial (FP9840).	Caso o campo esteja marcado, se o sistema encontrar mensagens com esse status que atenda aos demais filtros a mesma será demonstrada. Caso contrário, não será demonstrada.
Geração de Mensagem/XML - Erro	Este campo tem a finalidade de filtrar mensagens pela situação "Geração de Mensagem/XML – Erro", ou seja, ao gerar o registro da mensagem	Caso o campo esteja marcado, se o sistema encontrar mensagens com esse status que atenda aos demais

	juntamente com o XML da informação, caso tenha ocorrido algum erro, a mensagem será atualizada com esta situação. Esta situação não será gerada no processo de Carga Inicial do eSocial (FP9840).	filtros, ela será demonstrada. Caso contrário, não será demonstrada.
Geração de Mensagem/XML - Cancelamento	Este campo tem a finalidade de filtrar mensagens pela situação “Geração de Mensagem/XML – Cancelamento”, ou seja, ao gerar o registro da mensagem no banco caso o sistema encontre alguma inconsistência entre mensagens da mesma informação, a mensagem anterior a atual será atualizada com esta situação. Esta situação não será gerada no processo de Carga Inicial do eSocial (FP9840).	Caso o campo esteja marcado, se o sistema encontrar mensagens com esse status que atenda aos demais filtros, ela será demonstrada. Caso contrário, não será demonstrada.
Erro Geração XML	Este campo tem a finalidade de filtrar mensagens pela situação “Erro Geração XML”, ou seja, ao gerar o XML no registro da mensagem, caso ocorra erro, a mensagem será atualizada com esta situação.	Caso o campo esteja marcado, se o sistema encontrar mensagens com esse status que atenda aos demais filtros, ela será demonstrada. Caso contrário, não será demonstrada.
Erro Esquema TSS	Este campo tem a finalidade de filtrar mensagens pela situação “Erro Esquema TSS”, ou seja, no momento que a mensagem é enviada para o TSS e o mesmo retornar um erro de referente ao arquivo esquema para integração (.XSD) a mensagem será atualizada com esta situação.	Caso o campo esteja marcado, se o sistema encontrar mensagens com esse status que atenda aos demais filtros, ela será demonstrada. Caso contrário, não será demonstrada.
Erro eSocial	Este campo tem a finalidade de filtrar mensagens pela situação “Erro eSocial”, ou seja, no momento que a o XML foi enviado para o TSS e o mesmo retornou um erro cuja origem foi do site do governo, a mensagem será atualizada com esta situação.	Caso o campo esteja marcado, se o sistema encontrar mensagens com esse status que atenda aos demais filtros, ela será demonstrada. Caso contrário, não será demonstrada.
Pendente Geração XML	Este campo tem a finalidade de filtrar mensagens pela situação “Pendente Geração XML”, ou seja, no momento que a mensagem é gerada com sucesso, porém não é possível gerar o arquivo XML, a mensagem será atualizada com esta situação.	Caso o campo esteja marcado, se o sistema encontrar mensagens com esse status que atenda aos demais filtros, ela será demonstrada. Caso contrário, não será demonstrada.
Pendente Envio TSS	Este campo tem a finalidade de filtrar mensagens pela situação “Pendente Envio TSS”, ou seja, no momento que a mensagem e o XML foram gerados com sucesso, a mensagem será atualizada com esta situação.	Caso o campo esteja marcado, se o sistema encontrar mensagens com esse status que atenda aos demais filtros, ela será demonstrada. Caso contrário, não será demonstrada.
Aguardando Recibo	Este campo tem a finalidade de filtrar mensagens pela situação “Aguardando Recibo”, ou seja, no momento em que o sistema envia o XML para o TSS e ainda não recebeu nenhum retorno do mesmo, a mensagem será atualizada com esta situação.	Caso o campo esteja marcado, se o sistema encontrar mensagens com esse status que atenda aos demais filtros, ela será demonstrada. Caso contrário, não será demonstrada.
Retorno Recibo	Este campo tem a finalidade de filtrar mensagens pela situação “Retorno Recibo”, ou seja, no momento em que o sistema recebe o retorno do TSS com o recibo do envio par ao site do governo.	Caso o campo esteja marcado, se o sistema encontrar mensagens com esse status que atenda aos demais filtros, ela será demonstrada. Caso contrário, não será demonstrada.

Resumo Mensagens

Esta grid tem por finalidade demonstrar os arquivos encontrados nas mensagens considerando o filtro realizado. E para cada arquivo demonstra se existem mensagens para as situações selecionadas (indicado pelo "X").

Pressionar o botão Demonstrar Resumo para atualizar a Grid Resumo. Caso não tenha sido selecionado o arquivo na Grid Resumo Mensagens, o sistema apresenta uma mensagem de bloqueio e não permite o acesso a pasta mensagens.

Campos - Pasta Mensagens:

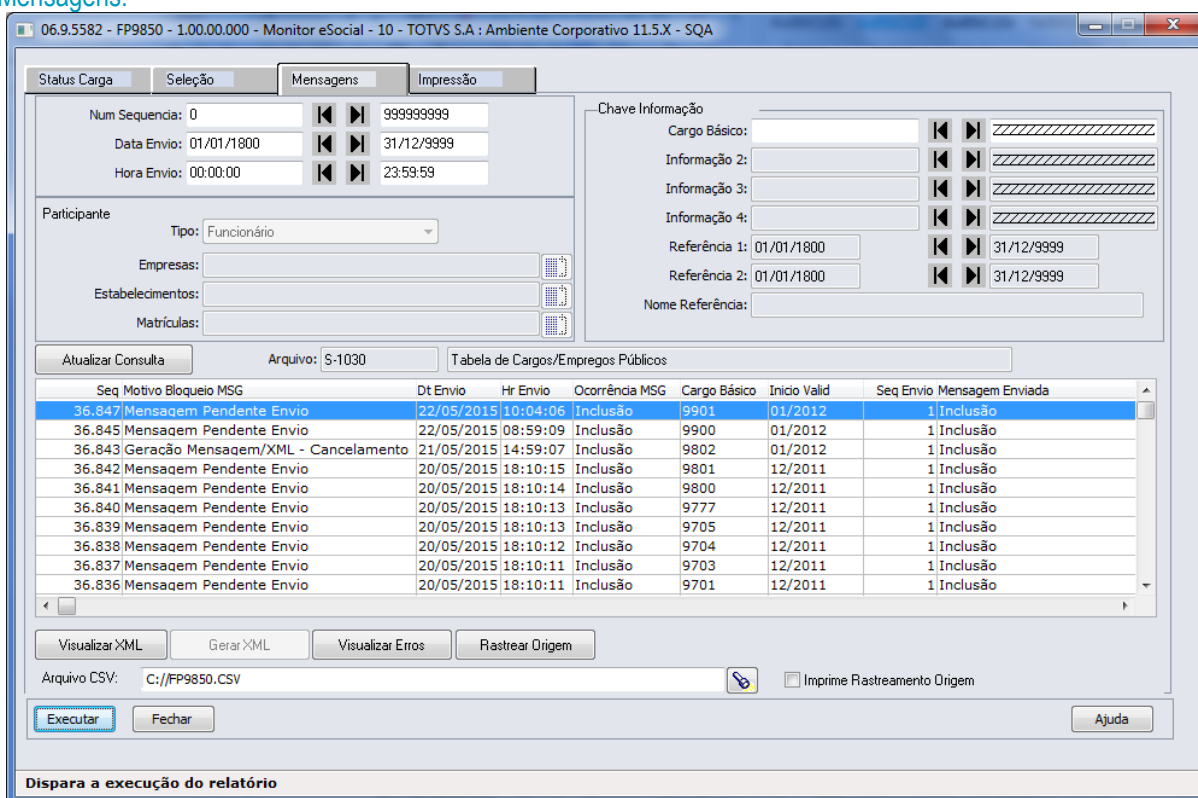

Seq	Motivo Bloqueio MSG	Dt Envio	Hr Envio	Ocorrência MSG	Cargo Básico	Início Valid	Seq Envio	Mensagem Enviada
36.847	Mensagem Pendente Envio	22/05/2015	10:04:06	Inclusão	9901	01/2012	1	Inclusão
36.845	Mensagem Pendente Envio	22/05/2015	08:59:09	Inclusão	9900	01/2012	1	Inclusão
36.843	Geracao Mensagem/XML - Cancelamento	21/05/2015	14:59:07	Inclusão	9802	01/2012	1	Inclusão
36.842	Mensagem Pendente Envio	20/05/2015	18:10:15	Inclusão	9801	12/2011	1	Inclusão
36.841	Mensagem Pendente Envio	20/05/2015	18:10:14	Inclusão	9800	12/2011	1	Inclusão
36.840	Mensagem Pendente Envio	20/05/2015	18:10:13	Inclusão	9777	12/2011	1	Inclusão
36.839	Mensagem Pendente Envio	20/05/2015	18:10:13	Inclusão	9705	12/2011	1	Inclusão
36.838	Mensagem Pendente Envio	20/05/2015	18:10:12	Inclusão	9704	12/2011	1	Inclusão
36.837	Mensagem Pendente Envio	20/05/2015	18:10:11	Inclusão	9703	12/2011	1	Inclusão
36.836	Mensagem Pendente Envio	20/05/2015	18:10:11	Inclusão	9701	12/2011	1	Inclusão

Campo	Descrição	Validações/Regras
Número Sequencia	É possível fazer filtro informado uma seleção de número de sequência de mensagem.	Não se aplica.
Data Envio	No processo de carga, a data de envio é gerada sempre com a data 01/01/1800, não é possível realizar o filtro de data e hora para o processo de carga. Este filtro poderá ser utilizado de forma mais eficaz na fase em que for liberado o processo de movimentação de informações.	Não se aplica.
Hora Envio	No processo de carga, a hora de envio é gerada sempre com a hora 00:00:00, não é possível realizar o filtro de data e hora para o processo de carga. Este filtro	Não se aplica.

	poderá ser utilizado de forma mais eficaz na fase em que for liberado o processo de movimentação de informações.	
Tipo Participante	Permite selecionar o tipo de participante o qual será realizado o filtro.	Este campo somente será habilitado quando for liberado o processo de movimentação da folha para o eSocial
Empresas	Permite realizar o filtro de uma empresa ou de uma lista de empresas. Por meio do botão “Seleciona Empresas” é possível selecionar as empresas que deseja consultar.	Este campo somente estará habilitado quando o tipo de arquivo for S-2100 ou S-2200
Estabelecimentos	Permite realizar o filtro de um estabelecimento ou de uma lista de estabelecimentos. Por meio do botão “Seleciona Estabelecimentos” é possível selecionar as empresas que deseja consultar.	Este campo somente estará habilitado quando o tipo de arquivo for S-2100 ou S-2200 e se no campo Empresas for informado somente uma empresa.
Matrículas	Permite realizar o filtro de uma matrícula ou de uma lista de matrículas. Por meio do botão “Seleciona Matrículas” é possível selecionar as matrículas que deseja consultar.	Este campo somente estará habilitado quando o tipo de arquivo for S-2100 ou S-2200 e se no campo Estabelecimentos for informado somente um estabelecimento.
Informação 1	Permite realizar a seleção da chave da informação conforme o arquivo selecionado.	Regras descritas no quadro do item “Chave Informação”.
Informação 2	Permite realizar a seleção da chave da informação conforme o arquivo selecionado.	Regras descritas no quadro do item “Chave Informação”.
Data Referência 1	Permite realizar a seleção da chave da informação conforme o arquivo selecionado.	Este campo somente estará habilitado no processo de movimentação da folha para o eSocial.
Data Referência 2	Permite realizar a seleção da chave da informação conforme o arquivo selecionado.	Este campo somente estará habilitado no processo de movimentação da folha para o eSocial.
Nome Referência	Permite realizar a seleção da chave da informação conforme o arquivo selecionado.	Este campo somente estará habilitado no processo de movimentação da folha para o eSocial.
Atualizar Consulta	Relaciona as mensagens encontradas conforme a seleção feita no grid de mensagens.	Caso a mensagem seja relativa a alguma situação de erro selecionada a mesma é demonstrada em vermelho.
Visualizar XML	Permite a visualização do arquivo XML gerado da informação.	Não se aplica.
Gerar XML	Permite a geração do XML do arquivo XML referente à mensagem posicionada desde que a situação da mensagem seja do tipo “Mensagem Pendente Geração XML” (6), “Erro Geração XML” (8), “Erro Sincronismo - Esquema TSS” (12) ou “Erro Sincronismo – eSocial” (13). Além dessas condições, o arquivo deverá ser diferente dos eventos periódicos e evento de fechamento.	Não se aplica.

Visualizar Erros	Permite a visualização o detalhamento dos erros gerados nas mensagens cuja situação encontra-se nos grupos de erros selecionados.	Não se aplica.
Rastrear Origem	Permite a visualização da sequência de execução de programas executados para a geração ou alteração da mensagem. Permite realizar seleção de período de origem da alteração da mensagem	Não se aplica.
Arquivo CSV	Permite informar o caminho e o nome do arquivo CVS que será gerado caso seja selecionado o botão “Executar”. O diretório + o nome é inicialmente preenchido com o diretório spool do usuário + o nome do programa + .CSV.	Não se aplica.
Imprime Rastreamento Origem	Permite gerar o arquivo .CSV com o detalhamento da sequência de execução de programas executados.	

Chave Informação:

Arquivo	Regra
S-1010	Informação 1: será possível informar seleção de empresa. Informação 2: será possível informar seleção de evento.
S-1020	Informação 1: será possível informar seleção de lotação. A lotação do eSocial será composta de Identificador do Empregador (FP0560) + Tomador (se houver) + Unidade de Lotação.
S-1030	Informação 1: será possível informar seleção de cargo básico.
S-1040	Informação 1: será possível informar seleção de função. Informação 2: será possível informar seleção de nível de função.
S-1050	Informação 1: será possível informar seleção de jornada, sendo que a jornada do eSocial é composta do código da jornada com quatro posições + o código do intervalo com três posições + o código 0 - Intervalo Fixo ou 1 – Intervalo Flexível.
S-1005	Informação 1: será possível informar seleção de CNPJ quando o estabelecimento não for obra e seleção de CNO quando o estabelecimento for obra.

Ao pressionar “Executar”, o sistema gera um arquivo .csv no diretório informado com o conteúdo da consulta de mensagens efetuada. Segue exemplo abaixo:

FP9850.CSV - Excel

ARQUIVO PÁGINA INICIAL INSERIR LAYOUT DA PÁGINA FÓRMULAS DADOS REVISÃO EXIBIÇÃO Team

A1 : Seq

A	B	C	D	E	F	G	H	I	J	K	L	M	N	O	P	V
Seq	Situação Mensagem	Dt Envio	Hr Envio	Ocorrência	Cargo Básico	Informação	Informação	Informação	Seq Envio	Referência	Referência	Messenger	Tipo Arq	Rec Cor	Rec Ant	
2	5.519 Mensagem Pendente Envio	19/02/2015	08:13:38	Inclusão	99999					1	01/01/180	01/01/180	Inclusão	Genérico		1
3	5.518 Mensagem Pendente Envio	19/02/2015	08:13:37	Inclusão	99998					1	01/01/180	01/01/180	Inclusão	Genérico		1
4	5.517 Mensagem Pendente Envio	19/02/2015	08:13:37	Inclusão	99997					1	01/01/180	01/01/180	Inclusão	Genérico		1
5	5.516 Mensagem Pendente Envio	19/02/2015	08:13:36	Inclusão	10040					1	01/01/180	01/01/180	Inclusão	Genérico		1
6	5.515 Mensagem Pendente Envio	19/02/2015	08:13:35	Inclusão	10039					1	01/01/180	01/01/180	Inclusão	Genérico		1
7	5.514 Mensagem Pendente Envio	19/02/2015	08:13:34	Inclusão	10038					1	01/01/180	01/01/180	Inclusão	Genérico		1
8	5.513 Mensagem Pendente Envio	19/02/2015	08:13:34	Inclusão	10037					1	01/01/180	01/01/180	Inclusão	Genérico		1
9	5.512 Mensagem Pendente Envio	19/02/2015	08:13:33	Inclusão	10036					1	01/01/180	01/01/180	Inclusão	Genérico		1
10	5.511 Mensagem Pendente Envio	19/02/2015	08:13:32	Inclusão	10035					1	01/01/180	01/01/180	Inclusão	Genérico		1
11	5.510 Mensagem Pendente Envio	19/02/2015	08:13:32	Inclusão	10034					1	01/01/180	01/01/180	Inclusão	Genérico		1
12	5.509 Mensagem Pendente Envio	19/02/2015	08:13:31	Inclusão	10033					1	01/01/180	01/01/180	Inclusão	Genérico		1
13	5.508 Mensagem Pendente Envio	19/02/2015	08:13:30	Inclusão	10032					1	01/01/180	01/01/180	Inclusão	Genérico		1
14	5.507 Mensagem Pendente Envio	19/02/2015	08:13:29	Inclusão	10031					1	01/01/180	01/01/180	Inclusão	Genérico		1
15	5.506 Mensagem Pendente Envio	19/02/2015	08:13:28	Inclusão	10030					1	01/01/180	01/01/180	Inclusão	Genérico		1
16	5.505 Mensagem Pendente Envio	19/02/2015	08:13:28	Inclusão	10029					1	01/01/180	01/01/180	Inclusão	Genérico		1
17	5.504 Mensagem Pendente Envio	19/02/2015	08:13:27	Inclusão	10028					1	01/01/180	01/01/180	Inclusão	Genérico		1
18	5.503 Mensagem Pendente Envio	19/02/2015	08:13:27	Inclusão	10027					1	01/01/180	01/01/180	Inclusão	Genérico		1
19	5.502 Mensagem Pendente Envio	19/02/2015	08:13:26	Inclusão	10026					1	01/01/180	01/01/180	Inclusão	Genérico		1
20	5.501 Mensagem Pendente Envio	19/02/2015	08:13:25	Inclusão	10025					1	01/01/180	01/01/180	Inclusão	Genérico		1
21	5.500 Mensagem Pendente Envio	19/02/2015	08:13:25	Inclusão	10024					1	01/01/180	01/01/180	Inclusão	Genérico		1
22	5.499 Mensagem Pendente Envio	19/02/2015	08:13:24	Inclusão	10023					1	01/01/180	01/01/180	Inclusão	Genérico		1
23	5.498 Mensagem Pendente Envio	19/02/2015	08:13:23	Inclusão	10022					1	01/01/180	01/01/180	Inclusão	Genérico		1
24	5.497 Mensagem Pendente Envio	19/02/2015	08:13:23	Inclusão	10021					1	01/01/180	01/01/180	Inclusão	Genérico		1
25	5.496 Mensagem Pendente Envio	19/02/2015	08:13:22	Inclusão	10020					1	01/01/180	01/01/180	Inclusão	Genérico		1
26	5.495 Mensagem Pendente Envio	19/02/2015	08:13:21	Inclusão	10019					1	01/01/180	01/01/180	Inclusão	Genérico		1
27	5.494 Mensagem Pendente Envio	19/02/2015	08:13:20	Inclusão	10018					1	01/01/180	01/01/180	Inclusão	Genérico		1
28	5.493 Mensagem Pendente Envio	19/02/2015	08:13:20	Inclusão	10017					1	01/01/180	01/01/180	Inclusão	Genérico		1
29	5.492 Mensagem Pendente Envio	19/02/2015	08:13:19	Inclusão	10016					1	01/01/180	01/01/180	Inclusão	Genérico		1
30	5.491 Mensagem Pendente Envio	19/02/2015	08:13:18	Inclusão	10015					1	01/01/180	01/01/180	Inclusão	Genérico		1
31	5.490 Mensagem Pendente Envio	19/02/2015	08:13:17	Inclusão	10014					1	01/01/180	01/01/180	Inclusão	Genérico		1
32	5.489 Mensagem Pendente Envio	19/02/2015	08:13:17	Inclusão	10013					1	01/01/180	01/01/180	Inclusão	Genérico		1
33	5.488 Mensagem Pendente Envio	19/02/2015	08:13:16	Inclusão	10012					1	01/01/180	01/01/180	Inclusão	Genérico		1
34	5.487 Mensagem Pendente Envio	19/02/2015	08:13:15	Inclusão	10011					1	01/01/180	01/01/180	Inclusão	Genérico		1
35	5.486 Mensagem Pendente Envio	19/02/2015	08:13:14	Inclusão	10010					1	01/01/180	01/01/180	Inclusão	Genérico		1
36	5.485 Mensagem Pendente Envio	19/02/2015	08:13:13	Inclusão	10009					1	01/01/180	01/01/180	Inclusão	Genérico		1

4.6.3. Processo Sincronização das Mensagens do eSocial

Função: FP9860 – Sincronizador eSocial

Objetivo: Sincronizar as mensagens do eSocial.

Descrição: Sincronizar as mensagens do eSocial (XML) que foram geradas no produto com o TSS para posterior envio ao governo.

Notas:

Caso as informações do Empregador não estiverem preenchidas, o processo não será executado.

Caso a informação da URL não esteja preenchida no Complemento do Estabelecimento, o processo não será executado.

Serão lidas neste processo todas as mensagens que estiverem com status “Liberada; estão aptas para serem enviadas ao TSS de acordo com a parametrização realizada pelo usuário”.

As informações do Empregador serão carregadas automaticamente pelo programa que busca estes dados do complemento do programa Manutenção Parâmetros Empresa RH (FP0500).

Ao executar, o programa conecta o *webservice* informado na tela de “Config TSS” no complemento do Estabelecimento (F0560) e inicia a transmissão das mensagens.

Caso a conexão com o TSS seja perdida, o processo é interrompido, os registros processados até a queda da conexão são efetivados.

Esta execução pode ser realizada via RPW.

No final do processo, é exibido um relatório mostrando o total de mensagens processados com sucesso e também o total de erros encontrados.

Os erros identificados neste processo deverão ser analisados/avaliados no Monitor eSocial (FP9850).

Campos - Pasta Parâmetros:

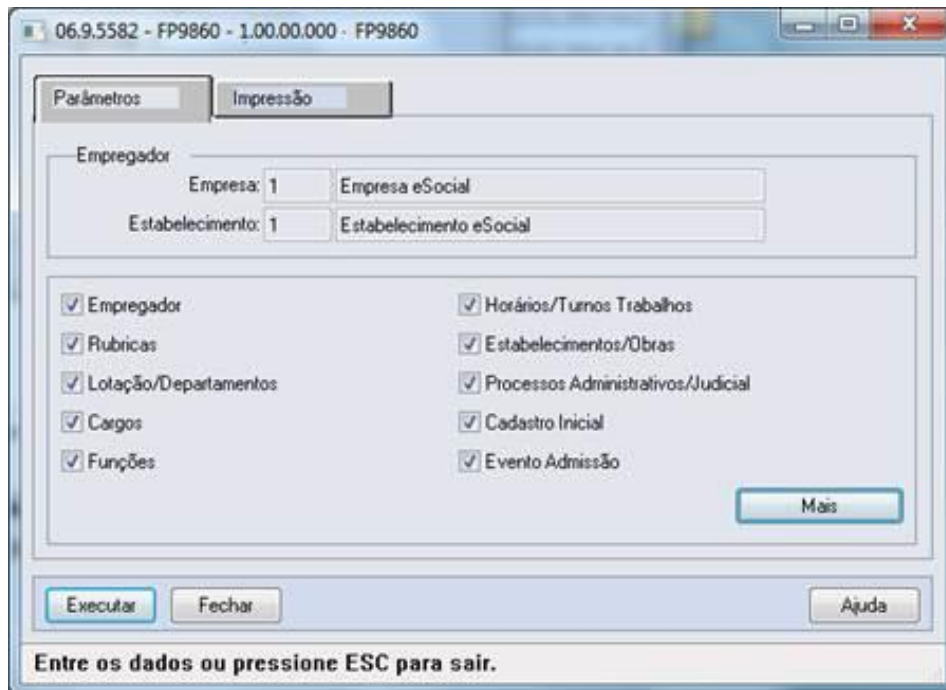

06.9.5582 - FP9860 - 1.00.00.000 - FP9860

Parâmetros Impressão

Empregador

Empresa: 1 Empresa eSocial

Estabelecimento: 1 Estabelecimento eSocial

Empregador Horários/Turnos Trabalhos

Rubricas Estabelecimentos/Obras

Lotação/Departamentos Processos Administrativos/Judicial

Cargos Cadastro Inicial

Funções Evento Admissão

Mais

Executar Fechar Ajuda

Entre os dados ou pressione ESC para sair.

Ao clicar no botão Mais, é acessada a tela FP9860A:

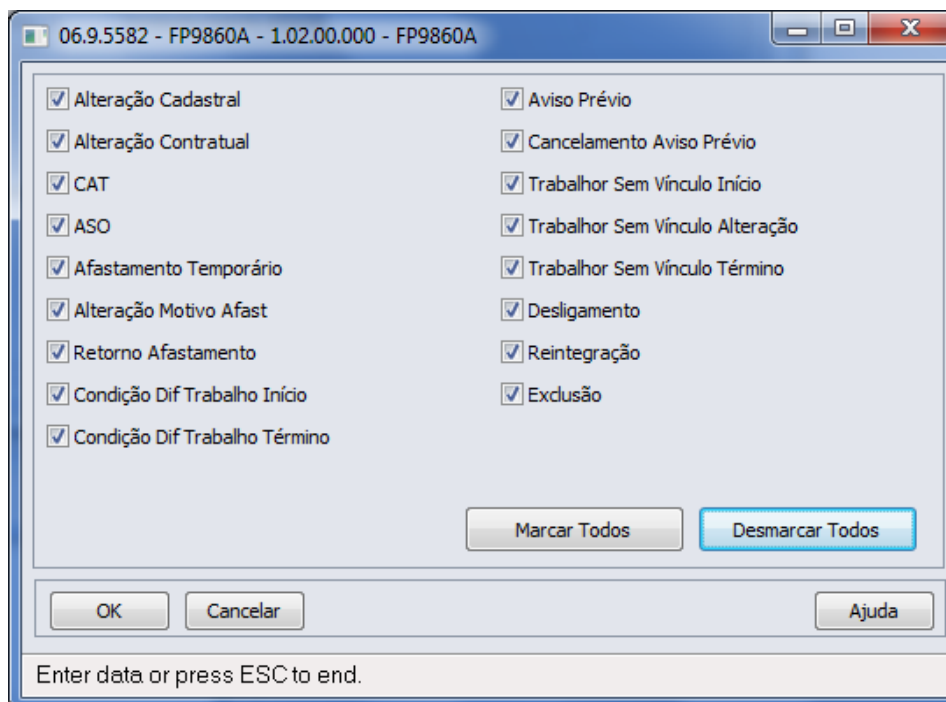

06.9.5582 - FP9860A - 1.02.00.000 - FP9860A

Alteração Cadastral Aviso Prévio

Alteração Contratual Cancelamento Aviso Prévio

CAT Trabalho Sem Vínculo Início

ASO Trabalho Sem Vínculo Alteração

Afastamento Temporário Trabalho Sem Vínculo Término

Alteração Motivo Afast Desligamento

Retorno Afastamento Reintegração

Condição Dif Trabalho Início Exclusão

Condição Dif Trabalho Término

Marcar Todos Desmarcar Todos

OK Cancelar Ajuda

Enter data or press ESC to end.

Campo	Descrição	Validações/Regras
Empresa	Empresa do Empregador.	Este campo fica desabilitado, não permitindo a alteração pelo usuário. As informações serão carregadas automaticamente do FP0500A (Complemento eSocial) onde o usuário inclui as informações do Empregador.
Estabelecimento	Estabelecimento do Empregador.	Este campo é desabilitado, não permitindo a alteração pelo usuário. As informações serão carregadas automaticamente do FP0500A (Complemento eSocial) onde o usuário inclui as informações do Empregador.
Empregador	Efetua o envio da mensagem S-1000 - Informações do Empregador/Contribuinte.	Não se aplica.
Rubricas	Efetua o envio da mensagem S-1010 – Tabela de Rubricas.	Não se aplica.
Lotações/Departamentos	Efetua o envio da mensagem S-1020 – Tabela de Lotações/Departamentos.	Não se aplica.
Cargos	Efetua o envio da mensagem S-1030 – Tabela de Cargos/Empregos Públicos.	Não se aplica.
Funções	Efetua o envio da mensagem S-1040 – Tabela de Funções/Cargos em Comissão.	Não se aplica.
Horários/Turnos Trabalhos	Efetua o envio da mensagem S-1050 – Tabela de Horários/Turnos de Trabalhos.	Não se aplica.
Estabelecimentos/Obras	Efetua o envio da mensagem S-1005 - Informações dos Estabelecimentos e Obras de Construção Civil.	Não se aplica.
Processos Administrativos/Judicial	Efetua o envio da mensagem S-1070 – Tabela de Processos Administrativos/Judicial.	Não se aplica.
Cadastro Inicial	Efetua o envio da mensagem S-2100 – Cadastramento Inicial do Vínculo.	Não se aplica.
Evento Admissão	Efetua o envio da mensagem S-2200 - Admissão de Trabalhador.	Não se aplica.
Alteração Cadastral	Efetua o envio da mensagem S-2220 – Alteração Cadastral.	Não se aplica.
Alteração Contratual	Efetua o envio da mensagem S-2240 – Alteração Contratual.	Não se aplica.
CAT	Efetua o envio da mensagem S-2260 – Comunicação de Acidente de Trabalho.	Não se aplica.
ASO	Efetua o envio da mensagem S-2280 – ASO.	Não se aplica.
Afastamento Temporário	Efetua o envio da mensagem S-2320 – Afastamento Temporário.	Não se aplica.
Alteração Motivo Afastamento	Efetua o envio da mensagem S-2325 – Alteração Motivo Afastamento.	Não se aplica.
Retorno Afastamento	Efetua o envio da mensagem S-2330 – Retorno Afastamento Temporário.	Não se aplica.

Condição Diferenciada Trabalho Início	Efetua o envio da mensagem S-2360 – Condição Diferenciada Trabalho Início.	Não se aplica.
Condição Diferenciada Trabalho Término	Efetua o envio da mensagem S-2365 – Condição Diferenciada Trabalho Término.	Não se aplica.
Aviso Prévio	Efetua o envio da mensagem S-2400 – Aviso Prévio.	Não se aplica.
Cancelamento Aviso Prévio	Efetua o envio da mensagem S-2405 – Cancelamento Aviso Prévio.	Não se aplica.
Trabalhador Sem Vínculo Início	Efetua o envio da mensagem S-2600 – Trabalhador Sem Vínculo Início.	Não se aplica.
Trabalhador Sem Vínculo Alteração	Efetua o envio da mensagem S-2620 – Trabalhador Sem Vínculo Alteração.	Não se aplica.
Trabalhador Sem Vínculo Término	Efetua o envio da mensagem S-2680 – Trabalhador Sem Vínculo Término.	Não se aplica.
Desligamento	Efetua o envio da mensagem S-2800 – Desligamento.	Não se aplica.
Reintegração	Efetua o envio da mensagem S-2820 – Reintegração.	Não se aplica.
Exclusão	Efetua o envio da mensagem S-2900 – Exclusão.	Não se aplica.

4.6.4. Processo Movimentação das Informações do eSocial

Objetivo: Necessidade de monitorar a inclusão, alteração e eliminação de todas as informações que devem ser enviadas para o eSocial.

Pré-requisitos: FP9840 – Carga eSocial.

Descrição: O monitoramento das movimentações se baseia no Status da Carga, e esta informação pode ser consultada no programa Manutenção Estabelecimentos – FP0560, por meio do botão complemento eSocial, pasta 'S-1000 1', quadro Carga.

Importante:

- Todo o controle do monitoramento das movimentações é efetuado nos gatilhos das tabelas, portanto não podem ser efetuadas inclusões, alterações, eliminações de informações da base de dados desativando os gatilhos das tabelas, pois impactará diretamente nas mensagens do eSocial.
- O processo de movimentação fica ativo a partir do momento em que o status da carga estiver como:
 - Carga Oficial Iniciada e a carga da informação em questão estiverem concluídas no empregador ou no estabelecimento (conforme tabela abaixo), ou;
 - Carga Oficial OK, ou;
 - Carga Oficial Encerrada.

Informação	Verifica Status Carga
Empregador	No empregador
Rubrica	No empregador
Lotação	No empregador
Cargo	No empregador
Horário de Trabalho	No empregador
Estabelecimento/Obra	No empregador
Processos	No empregador
Trabalhador	No estabelecimento
CAT	No estabelecimento
ASO	No estabelecimento
Condição Diferenciada Trabalho – Início	No estabelecimento
Condição Diferenciada Trabalho – Término	No estabelecimento
Reintegração	No estabelecimento
Aviso Prévio	No estabelecimento
Desligamento	No estabelecimento
Afastamento Temporário – Início	No estabelecimento
Afastamento Temporário – Término	No estabelecimento
Alteração Motivo Afastamento	No estabelecimento
Trabalhador Sem Vínculo	No estabelecimento
Trabalhador Sem Vínculo - Término	No estabelecimento

Cada vez que uma informação que deve ser enviada ao eSocial é incluída, alterada ou eliminada, o sistema verifica o status da carga desta informação e, caso esteja concluída, será gerada uma mensagem para o eSocial, que poderá ser consultada na função Monitor eSocial – FP9850.

Status Carga	Ação	Ocorrência Última Mensagem	Status Última Mensagem	Resultado
Carga Teste ou Carga Oficial Iniciada e Carga da Informação não Concluída	Qualquer ação (inclusão, alteração, exclusão)	Independente	Independente	Não cria nenhuma mensagem.
Carga Oficial Iniciada e Carga Informação (ver tabela acima) Concluída ou Carga Oficial OK ou Carga Oficial Encerrada	Inclusão	Não se aplica	Não se aplica	Cria mensagem de "Inclusão".
	Inclusão	Exclusão	Pendente de Envio	Cancela mensagem de "Exclusão". Cria mensagem de "Alteração".
	Inclusão	Exclusão	Enviada	Cria mensagem de "Inclusão".
	Alteração	Inclusão	Pendente de Envio	Não cria mensagem de "Alteração", e refaz o conteúdo XML da mensagem de "Inclusão" que está

				pendente de envio.
Alteração	Inclusão	Enviada		Cria mensagem de "Alteração".
Alteração	Alteração	Pendente de Envio		Não cria mensagem de "Alteração", e refaz o conteúdo XML da mensagem de "Alteração" que está pendente de envio.
Alteração	Alteração	Enviada		Cria mensagem de "Alteração".
Exclusão	Inclusão	Pendente de Envio		Cancela a mensagem de "Inclusão", e não cria a mensagem de "Exclusão".
Exclusão	Inclusão	Enviada		Cria a mensagem de "Exclusão".
Exclusão	Alteração	Pendente de Envio		Cancela a mensagem de "Alteração". Cria a mensagem de "Exclusão".
Exclusão	Alteração	Enviada		Cria a mensagem de "Exclusão".

Abaixo, segue detalhamento das movimentações que estão sendo liberadas:

Programa	Ação	Mensagens Geradas	Quantidade Mensagens	Regras
FP0560	Inclusão	Tabela Estabelecimento/Obr a	Uma para o empregador do estabelecimento.	
	Alteração	Tabela Empregador* Tabela Estabelecimento/Obr a*	Uma ou duas para o empregador do estabelecimento.	*A mensagem a ser gerada (Empregador ou Estabelecimento/Obra) depende do campo que for alterado.
	Exclusão	Tabela Empregador* Tabela Estabelecimento/Obr a	Uma ou duas para o empregador do estabelecimento.	*Somente se o estabelecimento eliminado for o empregador.
FP1420	Alteração	Tabela Empregador*	Uma para o empregador do estabelecimento relacionado à pessoa jurídica.	*Somente quando for alterado o campo Razão Social Completa
FP0870	Inclusão Alteração Exclusão	Tabela Estabelecimento/Obr a*	Uma para o empregador do estabelecimento cujo tomador represente uma obra.	*Somente quando se tratar de tomador que representa uma obra do estabelecimento.

FP0770 CA0002	Inclusão Alteração Exclusão	Tabela Cargos	Uma por empregador.	Corresponde ao cargo básico.
FP0020 FP0024	Alteração Exclusão	Tabela Rubrica	Variável, por empregador, conforme regra.	<p>1) Somente gera a mensagem para os eventos cujo campo Natureza (localizado na tela de complemento eSocial FP0020/FP0024) tenha um valor válido conforme a tabela 3 – Natureza das rubricas da Folha de Pagamento.</p> <p>2) O código do evento para o eSocial (codRubrica) será composto do código da empresa + código do evento.</p> <p>3) A quantidade de mensagens geradas vai depender da quantidade de empregadores e suas empresas na base de dados, bem como se está sendo usado ou não a função de Eventos por Empresa.</p> <p>3.1) Se o evento é geral (incluído no FP0020) são geradas mensagens para as empresas do empregador onde os eventos estão com as informações iguais nos programas FP0020 e FP0024.</p> <p>3.2) Se o evento é geral (incluído no FP0020) e está com informações diferentes nos programas FP0020 e FP0024, a mensagem é gerada apenas na empresa onde se efetuou a alteração/eliminação do evento por meio do programa FP0024.</p> <p>3.3) Se o evento não é geral (incluído no FP0024) é gerada apenas uma mensagem para o empregador da empresa do evento.</p>
FP1000	Inclusão* Alteração Exclusão	Tabela Horários	Variável, por empregador, conforme regra.	1.1) *Para jornadas que não possuem intervalos, a mensagem é gerada no momento da inclusão da

				<p>jornada.</p> <p>1.2) *Para jornadas que possuem intervalos, a mensagem é gerada no momento da inclusão dos intervalos.</p> <p>2) O código do horário para o eSocial (codHorContratual) será composto pela junção das seguintes informações: Código Jornada + Código Intervalo: + Jornada Permite Flexibilidade + Tipo Intervalo.</p>
FP1500 FP1510	Inclusão	Admissão de Trabalhador*	Uma para o funcionário em questão.	* Somente gera a mensagem para funcionários com vínculo empregatício.
		Trabalhador Sem Vínculo de Emprego – Início*		* Somente gera a mensagem para Diretores Sem Vínculo e Estagiários.
	Alteração	Admissão de Trabalhador*	Variável, conforme campos alterados.	* Somente gera a mensagem para funcionários com vínculo empregatício.
		Alteração de Dados Cadastrais do Trabalhador*		* Gera a mensagem para funcionários com vínculo empregatício, Diretores Sem Vínculo e Estagiários.
		Trabalhador Sem Vínculo de Emprego – Início*		* Somente gera a mensagem para Diretores Sem Vínculo e Estagiários.
FP1440	Alteração	Admissão de Trabalhador*	Uma para o funcionário em questão.	* Somente gera a mensagem para funcionários com vínculo empregatício.
		Alteração de Dados Cadastrais do Trabalhador*		* Gera a mensagem para funcionários com vínculo empregatício, Diretores Sem Vínculo e Estagiários.
		Trabalhador Sem Vínculo de Emprego – Início*		* Somente gera a mensagem para Diretores Sem Vínculo e Estagiários.
FP1760 FP3800, pasta Habilidades Profissionais MT0021	Inclusão Alteração Exclusão	Admissão de Trabalhador*	Uma para o funcionário em questão.	* Somente gera a mensagem para funcionários com vínculo empregatício.
		Alteração de Dados Cadastrais do Trabalhador*		* Gera a mensagem para funcionários com vínculo empregatício, Diretores Sem Vínculo e Estagiários.
		Trabalhador Sem Vínculo de Emprego – Início*		* Somente gera a mensagem para Diretores Sem Vínculo e Estagiários.

FR5240	Inclusão	Reintegração	Uma para o funcionário em questão.	
		Tabela de Processos*	Uma para o empregador, conforme regra.	* Somente gera a mensagem se o tipo de reintegração for "Por Determinação Judicial".
FR5250	Inclusão Alteração	Reintegração	Uma para o funcionário em questão.	
		Tabela de Processos*	Uma para o empregador, conforme regra.	* Somente gera a mensagem se o tipo de reintegração for "Por Determinação Judicial".
FR5040	Inclusão	Desligamento*	Uma para o funcionário em questão, conforme regra.	* Somente gera a mensagem para funcionários com vínculo empregatício.
		Trabalhador Sem Vínculo de Emprego - Término*		* Somente gera a mensagem para Diretores Sem Vínculo e Estagiários.
	Alteração	Desligamento*		* Somente gera a mensagem para funcionários com vínculo empregatício.
		Aviso Prévio*		* Somente gera a mensagem se tiver sido informado um código do Aviso Prévio no complemento eSocial (diferente de brancos ou diferente de '00' – Nenhum – Aviso Prévio não irá integrar os arquivos do eSocial) para funcionários com vínculo empregatício.
	Exclusão	Trabalhador Sem Vínculo de Emprego - Término*		* Somente gera a mensagem para Diretores Sem Vínculo e Estagiários.
		Exclusão Eventos		* Gera a mensagem para funcionários com vínculo empregatício, diretores sem vínculo e estagiários.
FR5030	Inclusão	Cancelamento Aviso Prévio*	* Somente gera a mensagem se a mensagem de Aviso Prévio tiver sido enviada ao eSocial, e somente para funcionários com vínculo empregatício.	
		Desligamento*	* Somente para funcionários com vínculo empregatício.	
		Trabalhador Sem Vínculo de Emprego - Término*	* Somente gera a mensagem para Diretores Sem Vínculo e Estagiários.	
		Aviso Prévio*	* Somente gera a mensagem se tiver sido informado um código do Aviso Prévio no complemento eSocial (diferente	

				de brancos ou diferente de '00' – Nenhum – Aviso Prévio não irá integrar os arquivos do eSocial) para funcionários com vínculo empregatício.	
FR5050	Exclusão	Exclusão Eventos	Uma para o funcionário, conforme regra.	* Gera a mensagem para funcionários com vínculo empregatício, diretores sem vínculo e estagiários.	
		Cancelamento Aviso Prévio*		* Somente gera a mensagem se a mensagem de Aviso Prévio tiver sido enviada ao eSocial, e somente para funcionários com vínculo empregatício.	
FP1600 MT0728 MT0828 MT0738	Inclusão	Afastamento Temporário*	Uma para o funcionário, conforme regra.	* Somente gera a mensagem se a situação não representa alteração de espécie de benefício.	
		Retorno Afastamento Temporário	Uma para o funcionário em questão.		
		Alteração Motivo Afastamento*	Uma para o funcionário, conforme regra.	* Somente gera a mensagem se a situação representa alteração de espécie de benefício.	
	Alteração	Afastamento Temporário*	Uma para o funcionário, conforme regra.		* Somente gera as mensagens que foram impactadas pela informação alterada.
		Retorno Afastamento Temporário*			
		Alteração Motivo Afastamento*			
Exclusão	Exclusão	Exclusão Eventos	Duas, conforme regra.	Para situações que não representam alteração de espécie de benefício: gera uma para o afastamento temporário e outra para o retorno do afastamento temporário. Para situações que representam alteração de espécie de benefício: gera uma para a alteração do motivo de afastamento e outra para o retorno do afastamento temporário.	
		Retorno Afastamento Temporário*	Uma para o funcionário, conforme regra.	* Somente gera a mensagem se a situação eliminada representava uma alteração da espécie de benefício.	
FR0040	Inclusão	Afastamento	Uma para o		

	Alteração	Temporário Retorno Afastamento Temporário	funcionário em questão.	
	Exclusão	Exclusão Eventos	Duas para o funcionário em questão.	Gera uma para o afastamento temporário e outra para o retorno do afastamento temporário.
FR0340	Inclusão	Afastamento Temporário Retorno Afastamento Temporário	Uma para o funcionário em questão.	
FR0360	Exclusão	Exclusão Eventos	Duas para o funcionário em questão.	Gera uma para o afastamento temporário e outra para o retorno do afastamento temporário.
MT2000	Inclusão Alteração	Atestado de Saúde Ocupacional	Uma para o funcionário em questão.	* Quando ocorre a eliminação de Exames e Riscos. **Quando ocorre a eliminação do ASO.
	Exclusão	Atestado de Saúde Ocupacional* Exclusão Eventos**		
MT2010	Importação	Atestado de Saúde Ocupacional	Uma para o funcionário em questão.	
MT0526	Emissão	Atestado de Saúde Ocupacional*	Uma para o funcionário em questão.	*Gera a mensagem apenas quando marcado para registrar a emissão do ASO.
MT0736	Cancelamento ASO	Exclusão Eventos*	Uma para o funcionário em questão.	
ST2080 ST0701	Inclusão Alteração	Comunicação de Acidente de Trabalho	Uma para o funcionário em questão.	* Quando ocorre a eliminação de Agente Causa, Parte Atingida ou Testemunha. * Quando ocorre a eliminação da CAT.
	Exclusão	Comunicação de Acidente de Trabalho* Exclusão de Eventos**		

4.5.4.1. Exemplos de Mensagens Geradas na Movimentação das Informações do eSocial

Tabela de Rubricas

1) Quando não usa Eventos por Empresa

Considerando que no FP0020 foi alterado o evento 001 e que na base tem os seguintes empregadores/empresas:

Empresa Empregadora	Estabelecimento Empregador	Empresa
1	1	1
2	1	2, 3

Serão geradas as seguintes mensagens:

Empresa Empregadora	Estabelecimento Empregador	Rubrica
1	1	1-001
2	1	2-001 3-001

2) Quando usa Eventos por Empresa

Considerando os seguintes empregadores/empresas e eventos:

Empresa Empregadora	Estabelecimento Empregador	FP0020 x FP0024			
		Empresa	Evento	Evento	Evento
1	1	1	Iguais	Iguais	Incluído no FP0024
2	1	2, 3	Iguais	Igual na empresa 2. Diferente na empresa 3.	Não existe

Considerando as seguintes alterações:

- Alterado o evento 001 no programa FP0020, serão geradas as seguintes mensagens:

Empresa Empregadora	Estabelecimento Empregador	Rubrica
1	1	1-001
2	1	2-001 3-001

- Alterado o evento 002 no programa FP0020, serão geradas as seguintes mensagens:

Empresa Empregadora	Estabelecimento Empregador	Rubrica
1	1	1-002
2	1	2-002

- Alterado o evento 002 no programa FP0024, na empresa 3, será gerada a seguinte mensagem:

Empresa Empregadora	Estabelecimento Empregador	Rubrica
2	1	3-002

- Alterado o evento XXX no programa FP0024, na empresa 1, será gerada a seguinte mensagem:

Empresa Empregadora	Estabelecimento Empregador	Rubrica
1	1	1-XXX

Tabela de Horários

Considerando que a jornada 1 não possui intervalo e que a jornada 2 possui intervalo, as mensagens serão geradas da seguinte maneira:

Jornada	Intervalo	Permite Flexibilidade	Horário Intervalo	Código Horário Contratual
1	-	Não	-	1-0000-0-0
1	-	Sim	-	1-0000-1-0
2	1	Não	Fixo	2-0001-0-1
2	1	Não	Variável	2-0001-0-2
2	1	Sim	Fixo	2-0001-1-1
2	1	Sim	Variável	2-0001-1-2

Sendo:

- Jornada Permite Flexibilidade:
 - 0: não permite
 - 1: permite
- Tipo Intervalo:
 - 1: Fixo
 - 2: Variável

Notas:

A funcionalidade de Movimentação das Informações do eSocial somente estará ativa a partir do momento em que a Carga Oficial estiver habilitada no sistema. Por enquanto, apenas a Carga Teste está liberada.

4.7. Processo Período de Validade Eventos de Tabelas

Os períodos de validade dos eventos de tabelas enviado para o eSocial ficarão registrados no sistema para cada empregador da base de dados. Isto é necessário pois, havendo mais de um empregador na base de dados, a carga das informações de cada um destes para o eSocial poderá ocorrer em mês/ano de referência distintos.

4.7.1. Criação – Período Validade S-1030 - Tabela de Cargos/Empregos Públicos

4.7.1.A. Cargos Básicos já Existentes na Base de Dados (FP0770 ou CA0002)

- O 1º registro do período de validade para estes cargos básicos será criado no momento em que ocorrer a carga do arquivo S-1030 – Tabela de Cargos/Empregos Públicos para o eSocial, através do programa **FP9840**.
- Para início do período de validade desta tabela será considerado o mês/ano base informado para o início da carga.
- O término do período de validade ficará em aberto.

4.7.1.B. Cargos Básicos Incluídos Após a Conclusão da Carga (FP0770 ou CA0002)

- O 1º registro do período de validade para estes cargos básicos será criado no momento da inclusão do registro no sistema, através dos programas FP0770 ou CA0002.
- Para início do período de validade será considerado o mês/ano de referência da empresa de cada empregador, desde que não seja inferior ao mês/ano da data de início da integração eSocial gravada para o estabelecimento empregador no programa de complemento eSocial do estabelecimento (FP0560). Caso seja inferior, será considerado o mês/ano do início da integração eSocial.

4.7.1.C. Alterações dos Cargos Básicos Após a Conclusão da Carga (FP0770 ou CA0002)

- Quando ocorrer uma alteração das informações do cargo básico e/ou de seu complemento eSocial e o mês/ano de referência da empresa do empregador seja diferente do mês/ano do período de validade em vigor para o cargo básico em questão, o sistema irá:
 - Encerrar o período de validade em vigor no mês/ano anterior ao mês/ano de referência da empresa do empregador.
 - Criar o novo período de validade, iniciando no mês/ano de referência da empresa do empregador, e com fim de validade em aberto.

Informações Alteradas:

Programa	Local	Informação Alterada
FP0770 – Manutenção Cargo Básico	Pasta Dados Crg Bas	Classificação Ocupação
CA0002 – Manutenção Cargo Básico	CA0002B, pasta Página 1	Classificação Ocupação
FP0770 – Manutenção Cargo Básico CA0002 – Manutenção Cargo Básico	FP0770A - Complemento eSocial	Descrição Cargo Público Permite Acumulação Cargos Permite Contagem Tempo Especial Dedicação Exclusiva Lei Data Situação Gerada pela Lei
FP0770 – Manutenção Cargo Básico	Pasta Dados Crg Bas	Classificação Ocupação

4.7.2. Consulta – Período Validade Evento de Tabelas

Função:

FP9810 – Consulta Períodos Validade

Objetivo:

O objetivo desse programa é permitir a consulta aos períodos de validade dos eventos de tabela enviados para o eSocial.

Descrição:

Esta consulta poderá ocorrer de duas formas:

- 1) Acesso direto ao programa de consulta.
- 2) Acesso ao programa de consulta através dos programas de cadastro.

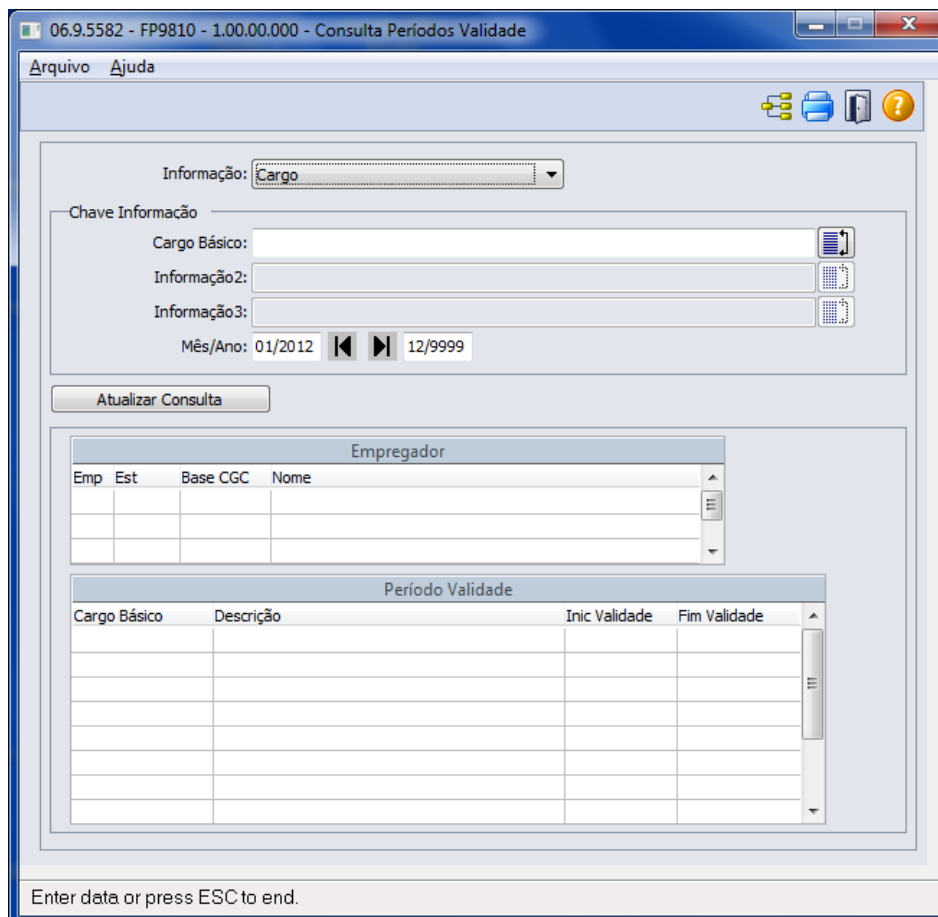

E-Social

Campos:

Campo	Descrição	Validações/Regras
Informação	Exibe qual evento de tabela está sendo consultado.	<p>1) Acesso Direto ao Programa FP9810: Inicialmente está desabilitado e com a opção Cargo selecionada. A medida que forem sendo implementadas as consultas dos demais eventos de tabelas, este campo ficará habilitado e as opções correspondentes serão disponibilizadas.</p> <p>2) Acesso ao Programa FP9810 através dos Programas de Cadastro: a. FP0770/CA0002: fica desabilitado e com a opção Cargo selecionada.</p>
Informação 1	Campos que possibilitam que seja informado um valor ou uma lista de valores, permitindo selecionar as informações a serem consultadas. Os botões ao lado de cada um destes campos executam o programa FP7320J, que está disponível para auxiliar na seleção dos valores para compor a lista.	<p>Para cada opção selecionada no campo Informação, há um controle para habilitar/desabilitar estes 3 campos e alterar seus nomes, conforme descrito abaixo:</p> <ul style="list-style-type: none"> • Cargo: somente o campo Informação 1 ficará habilitado e o seu nome será alterado para Cargo Básico. Ao clicar no botão Formar Lista, serão apresentados todos os cargos básicos cadastrados nos programas FP0770 ou CA0002. <p>Quando os campos das listas ficarem em branco significa que serão considerados todos os registros da informação em questão.</p> <p>Quando o programa FP9810 for acessado através dos programas de cadastro:</p> <ul style="list-style-type: none"> • FP0770/CA0002: o campo Cargo Básico (Informação 1) vem inicializado com o código do cargo básico que está posicionado na tela principal.
Informação 2		
Informação 3		
Mês/Ano	Campos que podem ser utilizados para filtrar as informações cujo período de validade contemplem algum mês/ano compreendido na faixa informada.	<p>Os campos desta faixa são inicializados com:</p> <ul style="list-style-type: none"> • Mês/Ano Início: mês/ano de referência da empresa. • Mês/Ano Fim: 12/9999.
Botão Atualiza Consulta	Atualiza as informações da tabela Empregador , conforme seleção efetuada nos campos do quadro Chave Informação .	Sempre que for alterado o valor de algum campo do quadro Chave Informação, as informações demonstradas nas tabelas Empregador e Período Validade serão limpas, sendo necessário clicar neste botão para que sejam visualizadas as informações conforme a seleção efetuada.
Tabela Empregador	Demonstra o código da empresa, estabelecimento, Base CGC e Nome de cada empregador da base de dados que	Vem sempre posicionado no empregador da empresa corrente.

E-Social

	possui mensagem gerada para o evento de tabela que está sendo consultado.	Caso o empregador ainda não tenha mensagem gerada para o evento de tabela que está sendo consultado, ficará posicionado no primeiro empregador demonstrado na tabela.
Tabela Período Validade	Demonstra os períodos de validade da informação que está sendo consultada para o empregador selecionado na tabela Empregador.	Os campos demonstrados nesta tabela variam de acordo com a opção selecionada no campo Informação , conforme descrito abaixo: <ul style="list-style-type: none"> • Cargo: código e descrição do cargo básico, início e término do período de validade.

5. FAQs

Disponíveis em <http://tdn.totvs.com/display/home/TDN+--+TOTVS+Developer+Network>.

A TOTVS com o objetivo de munir o cliente com o máximo de informações estará criando FAQs do processo eSocial, desta maneira antes da abertura de um chamado será possível à consulta e identificação de situações já atendidas/solucionadas.

6. Informações Técnicas

O eSocial TOTVS Linha Datasul não irá gerar impacto nas tabelas e campos do produto, pois o objetivo principal foi minimizar os riscos desta nova legislação em nossos clientes. Assim foram criadas novas tabelas e campos para a implementação necessária.

7. Anexo I – Tabelas eSocial

As tabelas do eSocial estão disponíveis na opção **Leiautes do eSocial** em: <http://www.esocial.gov.br/>.



Boletim Técnico

07/08/2015

Sumário

eSocial	6
1. Procedimento para Atualização	6
2. Procedimento para Configuração	7
2.1. Atualização de Menus	7
2.2. Atualização de Mensagens	7
2.3. Atualização de Dicionário de Dados	8
3. Liberações	12
4. Procedimento para Utilização	18
4.1 eSocial – Alterações no Módulo Folha de Pagamento	18
4.1.1 Processo Inicialização do eSocial	18
Função: FP0500 – Manutenção Parâmetro Empresa RH	18
4.1.2 Processo Parametrização dos Complementos	20
Função: FP0560 – Manutenção Estabelecimento	20
Função: FP1100 – Manutenção Motivos Estabilidade	33
Função: FP0100 – Manutenção Unidades de Federação e Países	33
Função: FP0100 – Manutenção Unidades Federação e Países – Cadastro Municípios	34
Função: FP1420 – Manutenção Pessoa Jurídica	36
Função: FP0030 – Manutenção Processos Administrativos/Judiciais	38
Função: FP0033 – Manutenção de Empregador do Processo	46
Função: FP0020 – Manutenção Eventos Analíticos	47
Função: FP0024 – Eventos por Empresa	47
Função: FP0020 – Manutenção Eventos Analíticos – Consultar Eventos por Empresa	56
Função: FP0770 – Manutenção Cargo Básico	57
Função: FP0800 – Manutenção Plano de Lotação	59
Função: FP0570 – Manutenção Complemento Estabelecimento	61
Função: FP0870 – Manutenção Tomador de Serviços	63
Função: FP0870 – Atualiza Tomador de Serviço – Pasta Unid Lotação	65
Função: FP1440 – Manutenção Pessoa Física	66
Função: FP9815 – Manutenção Admissão Preliminar	69
Função: FP1500 – Manutenção Funcionários	71
Função: FP1510 – Manutenção Funcionários Contratos Especiais	71
Função: FP1500 – Manutenção Funcionários – Eliminação Funcionário	79
Função: FP1510 – Manutenção Funcionários Contratos Especiais – Eliminação Funcionário	79
Função: FP3800 – Manutenção Informações Funcionário	79

Função: FP1760 – Manutenção Dependentes	81
Função: FP0840 – Manutenção Prestador de Serviços	83
Função: FP6720 – Importação Prestador Serviço	85
Função: FP2160 – Manutenção Movto Serviço Prestado Física	85
Função: FP6590 – Importação Movimento Prestador Serviços	87
Função: FP2240 – Manutenção Participante eSocial	88
Função: FP0060 – Manutenção Situações	92
Função: FP1600 – Manutenção Histórico de Situações	93
Função: FP1600 – Manutenção Histórico de Situações – Alteração Espécie Benefício	100
Função: FP9194 – Cálculo das Diferenças Salariais Dissídio	103
Função: FP6620 – Importa Dependentes	104
Função: FP6600 – Importa Funcionários	105
Função: FP6610 – Importa Funcionários Contratos Especiais	105
Função: FP6660 – Importa Histórico de Situações	105
Função: FP6650 – Importa Informações eSocial	105
Função: FP1720 – Manutenção Identificação do Funcionário	108
Função: FP1840 – Transferência de Funcionários	109
Função: FP1850 – Transferência Coletiva de Funcionários	111
Função: FP1840 – Transferência de Funcionários e	112
4.2. eSocial – Alterações no Módulo Férias e Rescisões	114
Função: FR5040 – Manutenção Programação de Rescisão	114
Função: FR5040 – Manutenção Programação de Rescisão – Botão Eliminação	117
Função: FR5030 – Gera Programação de Rescisão	118
Função: FR5050 – Elimina Programação de Rescisão	119
Função: FR5240 – Reintegração de Funcionários	121
Função: FR5250 – Funcionários Reintegrados	123
4.3. eSocial – Alterações no Módulo Cargos e Salários	126
Função: CA0002 – Manutenção Cargo Básico	126
4.4. eSocial – Alterações nos Módulos Medicina e Segurança	128
4.4.1. Processos Relacionados ao Tipo de Deficiência	128
Função: MT0055 – Manutenção Deficiência	128
Função: MT0555 – Relatório Portadores Deficiência	128
4.4.2. Processos Relacionados ao Atendimento Médico	129
Função: MT0728 – Atendimento Médico	129
Função: MT0728 – Atendimento Médico	131
Função: MT0828 – Gerenciador Médico	131

Função: MT0828 – Gerenciador Médico	133
Função: MT0738 – Manutenção Atestados Externos.....	133
Função: MT0738 – Manutenção Atestados Externos.....	135
4.4.3. Processos Relacionados ao ASO – Atestado de Saude Ocupacional (em revisão – 2ª Fase eSocial)	135
Função: ST0005 – Manutenção Controle por Agente (Nocivo) - Botão Complemento eSocial	135
Função: MT2000 – Cadastro do ASO eSocial.....	136
4.4.4. Processos Relacionados às Condições Diferenciadas do Trabalho (em revisão – 2ª Fase eSocial)	137
Função: ST2060 - Cadastro das Condições Diferenciadas de Trabalho eSocial	137
4.4.5. Processos Relacionados às Atividades Desempenhadas (em revisão – 2ª Fase eSocial).....	139
Função: ST2000 - Cadastro Atividades Desempenhadas do Participante eSocial	139
4.4.6. Processos Relacionados à CAT – Comunicação de Acidente do Trab (em revisão – 2ª Fase eSocial)....	140
Função: ST0701 - Acidente do Trabalho - Complemento eSocial.....	140
Função: ST2080 - Cadastro de Acidentado Trabalho (CAT) eSocial	144
4.5. eSocial – Alternativa de Utilização sem os Módulos MST (em revisão – 2ª Fase eSocial).....	145
4.5.1. Processos Relacionados ao ASO – Atestado de Saúde Ocupacional (em revisão – 2ª Fase eSocial)	145
Função: MT2020 - Cadastro de Exames eSocial	145
Função: MT2010 - Importação do ASO - eSocial.....	149
4.5.2. Processos Relacionados às Condições Diferenciadas do Trabalho (em revisão – 2ª Fase eSocial)	151
Função: ST2100 - Cadastro de Requisitos EPI do Estabelecimento eSocial.....	151
Função: ST2060 - Cadastro das Condições Diferenciadas de Trabalho eSocial	152
Função: ST2070 - Importação das Condições Diferenciadas de Trabalho eSocial.....	156
4.5.3. Processos Relacionados às Atividades Desempenhadas (em revisão – 2ª Fase eSocial).....	158
Função: ST2020 - Cadastro Atividades Desempenhadas eSocial	158
Função: ST2000 - Cadastro Atividades Desempenhadas do Participante eSocial	158
Função: ST2010 - Importação Cadastro Atividades Desempenhadas do Participante eSocial	160
4.5.4. Processos Relacionados à CAT – Comunicação de Acidente do Trab (em revisão – 2ª Fase eSocial)....	162
Função: ST2080 - Cadastro de Acidentado Trabalho (CAT) eSocial	162
Função: ST2090 - Importação de Acidentado Trabalho (CAT) eSocial.....	167
4.6. eSocial – Processo de Carga das Mensagens para o eSocial.....	169
Função: FP9840 – Carga eSocial.....	169
Função: FP9845 – Consulta Identificação Posição Funcionário	189
4.6.1. Processo Importação de Arquivos Externos	191
Função: FP0565 – Manutenção Arquivos Externos	191
Função: FP0565 – Manutenção de Arquivos Externos – Geração Automática.....	192
Função: FP9870 – Importador Arquivos Externos.....	196
4.6.2. Processo Monitoramento das Mensagens do eSocial	198

Função: FP9850 – Monitor eSocial	198
4.6.3. Processo Sincronização das Mensagens do eSocial.....	206
Função: FP9860 – Sincronizador eSocial	206
4.6.4. Processo Movimentação das Informações do eSocial.....	209
4.5.4.1. Exemplos de Mensagens Geradas na Movimentação das Informações do eSocial	217
4.7. Processo Período de Validade Eventos de Tabelas	219
4.7.1. Criação – Período Validade S-1000 – Informações do Empregador/Contribuinte	219
4.7.1.A. Empregador já Existentes na Base de Dados	219
4.7.1.B. Empregador Incluído Após a Conclusão da Carga.....	219
4.7.1.C. Alterações das Informações do Empregador Após a Conclusão da Carga.....	219
4.7.2. Criação – Período Validade S-1010 - Tabela de Rubricas.....	220
4.7.2.A. Eventos já Existentes na Base de Dados.....	220
4.7.2.B. Eventos Incluídos Após a Conclusão da Carga.....	220
4.7.2.C. 4.7.2.3 Alterações dos Eventos Após a Conclusão da Carga	220
4.7.3. Criação – Período Validade S-1030 - Tabela de Cargos/Empregos Públicos	221
4.7.3.A. Cargos Básicos já Existentes na Base de Dados (FP0770 ou CA0002).....	221
4.7.3.B. Cargos Básicos Incluídos Após a Conclusão da Carga (FP0770 ou CA0002).....	221
4.7.3.C. Alterações dos Cargos Básicos Após a Conclusão da Carga (FP0770 ou CA0002)	222
4.7.4. Consulta – Período Validade Evento de Tabelas.....	222
Função: FP9810 – Consulta Períodos Validade.....	222
5. FAQs	225
6. Informações Técnicas	225
7. Anexo I – Tabelas eSocial.....	225

eSocial

Produto	: TOTVS 11	Chamado	: D1180HCM12
Data da criação	: 03/08/2015	Data da revisão	: 07/08/15
País	: Brasil	Bancos de Dados	: Ver Procedimento para Implementação

Importante

Este documento tem por objetivo detalhar as ações que envolvem a utilização do sistema Datasul HCM para atendimento ao eSocial, conforme a resolução do comitê gestor nº 001/2015, publicada no D.O.U. de 24/02/2015.

O eSocial visa unificação das diversas informações envolvendo as entidades voltadas a fiscalização e cumprimento de obrigações as quais compõem a base trabalhista, tais como admissões, demissões, folha de pagamentos, acidentes, ações judiciais, retenções de contribuição previdenciária, entre outras.

A consulta detalhada às informações contidas nos layouts do eSocial mencionados neste documento, fazem parte do Manual de Orientação do eSocial disponível em <http://www.esocial.gov.br/Leiautes.aspx>.

1. Procedimento para Atualização

Antes de iniciar o processo de baixa e atualização do ambiente descritos na sessão **Procedimentos para Configuração**, deve-se atentar para os requisitos de ambiente necessários para realização:

Entrega eSocial	Versão da Entrega	Versão Pré-Requisito
1ª	11.5.8 – especial	11.5.8
2ª	11.5.9	11.5.8 – Especial
3ª	11.5.10	11.5.9
4ª	11.5.11	11.5.10
5ª	12.1.1	11.5.12
6ª	12.1.2	12.1.1
7ª	12.1.3	12.1.2
8ª	12.1.4	12.1.3
9ª	12.1.5	12.1.4
10ª	12.1.6	12.1.5

Observação: É necessário efetuar a atualização do patch do Progress.

2. Procedimento para Configuração

2.1. Atualização de Menus

Entrega eSocial	Versão da Entrega	Versão Pré-Requisito
1 ^a	men_mfp_por.d	Folha de Pagamento
	men_mfr_por.d	Férias e Rescisões
	men_mmt_por.d	Medicina do Trabalho
	men_mst_por.d	Segurança do Trabalho
2 ^a	men_mfp_por.d	Folha de Pagamento
3 ^a	men_mfp_por.d	Folha de Pagamento
4 ^a	men_mfp_por.d	Folha de Pagamento
5 ^a	men_mfp_por.d	Folha de Pagamento
6 ^a	men_mfp_por.d	Folha de Pagamento
	men_mfe_por.d	Folha Educacional
7 ^a	men_mfp_por.d	Folha de Pagamento
8 ^a	men_mfp_por.d	Folha de Pagamento
	men_mfd_por.d	Foundation HR
9 ^a	men_mfp_por.d	Folha de Pagamento
10 ^a	men_mfp_por.d	Folha de Pagamento

Nota: É obrigatória a importação de todos os arquivos de menu, ainda que nem todos os módulos sejam utilizados. Os Menus liberados no pacote ficam disponíveis no diretório UNIVDATA de instalação do Produto.

2.2. Atualização de Mensagens

Para a atualização do cadastro de mensagens, o usuário deve realizar o acesso ao Portal de Clientes – <http://suporte.totvs.com> e acessar o seguinte caminho:

<Download> Linha <Datassul><Versão><Plataforma><Idioma><Categoria><Tipo> para baixa do arquivo de atualização de mensagens.

Depois de efetuar o download do arquivo desejado, deve-se descompactá-lo e realizar a importação utilizando o Menu.

Nota:

Para importar o arquivo de Mensagem, deve-se:

1. Acessar o Produto Datassul HCM.
2. Aplicativo Tecnologia.
3. Módulo Menu.
4. Efetuar a importação do cadastro de Mensagens liberadas.

2.3. Atualização de Dicionário de Dados

1ª Entrega – 11.5.8 – Especial

Para esta fase não houve alterações de dicionário de dados, as liberações de ambiente já foram realizadas por meio do respectivo pacote da versão pré-requisito mencionada anteriormente, no qual foram criadas as seguintes tabelas:

Banco	Tabela	Tipo Atualização
dthrgst	sped_agent_risco_func	Inclusão da Tabela
	sped_ambien_participan	Inclusão da Tabela
	sped_aso	Inclusão da Tabela
	sped_aso_agent	Inclusão da Tabela
	sped_aso_exam	Inclusão da Tabela
	sped_ativid	Inclusão da Tabela
	sped_ativid_participan	Inclusão da Tabela
	sped_bnfciar_prestdor_serv	Inclusão da Tabela
	sped_cat	Inclusão da Tabela
	sped_cat_agent_causa	Inclusão da Tabela
	sped_cat_compl	Inclusão da Tabela
	sped_cat_compl_acidado	Inclusão da Tabela
	sped_cat_parte_atgdo	Inclusão da Tabela
	sped_cat_testem	Inclusão da Tabela
	sped_cond_dif_trab	Inclusão da Tabela
	sped_cond_dif_trab_agent	Inclusão da Tabela
	sped_cond_dif_trab_epi	Inclusão da Tabela
	sped_epi	Inclusão da Tabela
	sped_epi_func	Inclusão da Tabela
	sped_estab_requis_epi	Inclusão da Tabela
	sped_exam_func	Inclusão da Tabela
	sped_exam_medic	Inclusão da Tabela
	sped_func_reinteg	Inclusão da Tabela
	sped_ident_pos_func	Inclusão da Tabela
	sped_movto_msg	Inclusão da Tabela
	sped_movto_participan	Inclusão da Tabela
	sped_movto_tab	Inclusão da Tabela
	sped_multiplo_vinc	Inclusão da Tabela
	sped_participan	Inclusão da Tabela
	sped_proces_justic	Inclusão da Tabela
	sped_proces_justic_det	Inclusão da Tabela
	sped_rh_estab	Inclusão da Tabela

2ª Entrega – 11.5.9

Banco	Tabela	Tipo Atualização
Dthrpc	compl_pessoa_fisic	Inclusão de Campos
	rh_munpio	Inclusão da Tabela
Dthrgst	sped_aquis_produc	Inclusão da Tabela
	sped_aso	Alteração de Campos
	sped_aso_agent	Alteração de Campos
	sped_aso_exam	Alteração de Campos
	sped_ativid	Alteração de Campos
	sped_ativid_participan	Alteração de Campos
	sped_bnfciar_movto_prestad	Inclusão da Tabela
	sped_cat	Alteração de Campos
	sped_cat_agent_causa	Alteração de Campos
	sped_cat_compl	Alteração de Campos
	sped_cat_compl_acidado	Alteração de Campos
	sped_cat_parte_atgdo	Alteração de Campos
	sped_cat_testem	Alteração de Campos
	sped_cond_dif_trab	Alteração de Campos
	sped_cond_dif_trab_agent	Alteração de Campos
	sped_cond_dif_trab_epi	Alteração de Campos
	sped_cno	Inclusão da Tabela
	sped_cno_prestdor	Inclusão da Tabela
	sped_comerc_produc	Inclusão da Tabela
	sped_estab_requis_epi	Alteração de Tabela
	sped_event_despes	Inclusão da Tabela
	sped_event_despr	Inclusão da Tabela
	sped_event_despr_bolet	Inclusão da Tabela
	sped_event_ingresso	Inclusão da Tabela
	sped_event_mdo	Inclusão da Tabela
	sped_event_recta	Inclusão da Tabela
	sped_event_recta_outras	Inclusão da Tabela
	sped_func_reinteg	Alteração de Campos
	sped_monitoram_biolog	Inclusão de Tabela
	sped_monitoram_biolog_exam	Inclusão de Tabela
	sped_movto_msg	Alteração de Campos
		Inclusão de campo
		Inclusão de campo
sped_movto_participan	Alteração de Campos	
sped_movto_nf_tomador	Inclusão de Tabela	
sped_movto_prestad_terc	Inclusão de Tabela	
sped_movto_prestdor_parc	Inclusão de Tabela	
sped_movto_tomador_sub	Inclusão de Tabela	
sped_multiplo_vinc	Alteração de Campos	
sped_param_tss	Inclusão de Tabela	
sped_participan	Alteração de Campos	
	Inclusão de Campos	
	Inclusão de Campos	
sped_proces_justic	Alteração de Campos	
sped_rat_prestdor_parc	Inclusão de Tabela	
sped_repas	Inclusão de Tabela	

	sped_rh_estab	Alteração de Campos Inclusão de campos
	sped_soft_house	Inclusão de Tabela
	tafst1	Inclusão de Tabela

3ª Entrega – 11.5.10

Banco	Tabela	Tipo Atualização
Dthrgst	sped_agent_risco_func	Inclusão de Campos Alteração de Índice
	sped_ambien_participan	Inclusão de Campos Alteração de Índice
	sped_aso	Inclusão de Campos
	sped_movto_msg	Inclusão de Campos Alteração de Campos Alteração de Campos
	sped_movto_msg_erro	Inclusão da Tabela
	sped_participan	Inclusão de Campos Alteração de Índice
	sped_proces_participan	Inclusão da Tabela
	sped_sit_afast_func	Inclusão da Tabela
	sped_soft_arq	Inclusão da Tabela
	sped_soft_config_arq	Inclusão da Tabela
	sped_unid_lotac_estab	Inclusão da Tabela
	sped_vers_layout	Inclusão da Tabela

4ª Entrega – 11.5.11

Banco	Tabela	Tipo Atualização
Dthrgst	sped_aso	Alteração de Campos
	sped_cat_testem	Alteração de Campos
	sped_ident_pos_func	Inclusão de Campos
	sped_monitoram_biolog	Inclusão de Campos
	sped_movto_msg	Inclusão de Campos
	sped_monitoram_biolog	Exclusão de Campos
	Sped_proces_utiliz	Inclusão da Tabela
	Sped_rh_estab	Inclusão de Campos
	Sped_rh_pessoa_jurid	Inclusão da Tabela

5ª Entrega – 12.1.1

Para esta fase houve alterações de dicionário de dados que foram liberadas no pacote da versão 11.5.12, além das alterações liberadas no pacote da versão 12.1.1.

Banco	Tabela	Tipo Atualização
Dthrgst	sped_aso_agent	Alteração de campo
	sped_agent_risco_func	Alteração de Índice
	sped_ativid	Inclusão de Campos Alteração de Campos
	sped_ativid_concom	Inclusão da Tabela
	sped_bnfciar_movto_prestad	Inclusão de Campos Alteração de Campos Alteração de Índice
	sped_bnfciar_prestdor_serv	Inclusão de Campos Alteração de Índice
	sped_cat_agent_causa	Alteração de Campos
	sped_cond_dif_trab_agent	Alteração de Campos
	sped_cond_dif_trab_epi	Alteração de Campos
	sped_deson_folha	Inclusão da Tabela
	sped_event_despr_bolet	Alteração de Campos
	sped_event_ingresso	Inclusão de Campos
	sped_ident_pos_func	Inclusão de Campos
	sped_matriz_pagto_diver	Inclusão da Tabela Alteração de Campos Inclusão de Campos
	sped_movto_msg	Alteração de Campos
	sped_movto_msg_erro	Alteração de Campos
	sped_movto_pagto_diver	Inclusão da Tabela Alteração de Campos Inclusão de Campos Eliminação de Campos
	sped_movto_rat	Inclusão da Tabela
	sped_particip_inf_mensal	Inclusão da Tabela
	sped_proces_participan	Alteração de Campos
sped_rh_estab	Inclusão de Campos	
sped_segur_grp_atrib_sit	Inclusão da Tabela	

6ª Entrega – 12.1.2

Para esta fase, não houve alterações de dicionário de dados.

7ª Entrega – 12.1.3

Banco	Tabela	Tipo Atualização
Dthrgst	sped_cat_compl_acidado	Inclusão de Campos
	sped_func_reinteg	Alteração de índice

8ª Entrega – 12.1.4

Banco	Tabela	Tipo Atualização
Dthrypc	compl_pessoa_fisic	Inclusão de Campos
	depend_func	Inclusão de Campos
	habilit_rescis	Inclusão de Campos
Dthrgst	sped_cargo_basic	Inclusão da Tabela
	sped_rh_estab	Inclusão de Campos
		Alteração de Campos
	sped_func_reinteg	Inclusão de Campos
		Alteração de Campos
	sped_movto_msg	Inclusão de Campos
		Alteração de Campos
		Exclusão de Campos
	sped_movto_msg_orig	Inclusão da Tabela
	sped_participan	Inclusão de Campos
	Alteração de Campos	
	sped_proces_justic	Alteração de Campos
	sped_sit_afast_func	Inclusão de Campos
		Alteração de Campos

9ª Entrega – 12.1.5

Banco	Tabela	Tipo Atualização
Dthrgst	sped_rh_estab	Alteração de Campos
	sped_valid_tab	Criação da Tabela
	sped_admis_prelim	Criação da Tabela
	sped_matr_bloqdo	Criação da Tabela

10ª Entrega – 12.1.6

Banco	Tabela	Tipo Atualização
Dthrgst	sped_rh_estab	Inclusão de Campos

3. Liberações

1ª Entrega – 11.5.8 - especial

- Implementações Cadastrais.
- Implementações Importação.
- Implementações Cadastrais Medicina (Novo).
- Implementações Importação Medicina (Novo).
- Implementações Cadastrais Segurança do Trabalho (Novo).
- Implementações Importação Segurança do Trabalho (Novo).

2ª Entrega – 11.5.9

- Ajustes nos Cadastros.
- Carga Eventos Iniciais.
- Monitor eSocial.

3ª Entrega – 11.5.10

- Ajustes nos Cadastros.
- Carga dos Movimentos.
- Importação Arquivos eSocial de Sistemas Externos.
- Ajustes Monitor eSocial.
- Sincronizador eSocial.

4ª Entrega – 11.5.11

- Ajustes nos Cadastros.
- Ajustes na Carga eSocial – layout 1.2 beta 2.
- Ajustes Monitor eSocial.

5ª Entrega – 12.1.1

- Ajustes Reintegração de Funcionários.
- Transferência do Complemento eSocial.
- Validação Dados eSocial.
- Atestados via Medicina/Ponto.
- Tomador = Estabelecimento x Lotação.

6ª Entrega – 12.1.2

- Consulta Posição Funcionário.
- Validação Dados eSocial – Condição Diferenciada de Trabalho.
- Desativação dos Programas FP1720 – Identificação de Funcionários e FE1720 – Alteração de Contratos.
- Movimentação Cargo.
- Movimentação Funções.
- Movimentação Rubricas.
- Movimentação Horários.
- Movimentação Estabilidade.
- Movimentação Afastamento Temporário.
- Movimentação Habilitação de Rescisão.
- Movimentação Reintegração.

7ª Entrega – 12.1.3

- Processos x Relacionamentos.
- Prestador de Serviço x Complemento eSocial.
- Novos Campos Complemento eSocial Pessoa Física.
- Movimentação Estabelecimento.
- Movimentação ASO.
- Movimentação CAT.
- Movimentação Alteração Cadastral.

8ª Entrega – 12.1.4

Implementação	Programas Envolvidos
<p>Alteração de Tabelas eSocial: Adequar os programas de zoom dos campos que referenciam tabelas do eSocial para demonstrarem os novos códigos/descrições.</p> <p>Tabelas eSocial que foram atualizadas nos programas:</p> <p>1 – Categoria de Trabalhadores. 3 – Natureza das Rubricas da Folha de Pagamento. 6 – Países. 8 – Classificação Tributária. 9 – Tipos de Arquivo eSocial. 10 – Tipos de Lotação Tributária. 19 – Motivos de Desligamento. 20 – Tabela de Tipos de Logradouros.</p>	FP1500 FP1510 FP0020 FP0100 FP0560 FP0870 FP1420 FP1440 FP9850
<p>Estabilidade: Retirada do tratamento desta informação para o eSocial.</p>	FP1100 FP9840 FP9850 FP9860
<p>Observações: Retirada do botão que permitia acesso ao programa de complemento eSocial.</p>	FP0740
<p>Empregador: Implementação das informações pertinentes à classificação tributária 85 – Ente Federativo, Órgãos da União, Autarquias e Fundações Públicas.</p>	FP0560
<p>Cargo: Implementação do programa de complemento eSocial para: Descrição do cargo com 60 caracteres. Informações pertinentes ao cargo/emprego público.</p>	FP0770 CA0002

<p>Rubrica: Alteração dos valores para os campos Tipo Rubrica, Incidência Tributária INSS e Incidência Tributária IRRF. Implementação de programa de acerto para alterar o valor dos campos Tipo Rubrica e Incidência Tributária IRRF.</p>	FP0020 FP0024
<p>Processos: Alteração dos valores para o campo Decisão.</p>	FP0030
<p>Transferência: Alteração na maneira de relacionar a situação de saída por transferência com código FGTS N2 com o motivo de desligamento do eSocial. Bloqueio no acesso ao complemento eSocial para a situação de saída por transferência com código FGTS N1 (cadastro de situações e relacionamento da situação ao funcionário). Implementação do campo Motivo Transferência na importação dos históricos de situação. Implementação do campo Motivo Transferência no processo de transferência individual e coletiva. Implementação do campo Matrícula eSocial no processo de transferência individual.</p>	FP0060 FP1600 FP6660 FP6650 FP1840 FP1850
<p>Melhoria Monitor eSocial Inclusão da pasta Status Carga para permitir a consulta do status da carga de informações para o eSocial. Readequação de campos da pasta seleção para melhor visualização da situação das mensagens de cada arquivo. Readequação de campos da pasta Mensagem, alteração de ordem dos campos na visualização das mensagens, inclusão dos campos Empresa, Estab e Participante quando o tipo de arquivo for de exclusão de informação. Inclusão do botão Rastrear Origem que permite visualizar quais processos originaram a mensagem selecionada.</p>	FP9850

9ª Entrega – 12.1.5

Implementação	Programas Envolvidos
<p>Funcionários Alterações nas informações Tipo Admissão, Regime Trabalhista, Regime Previdenciário, Emissor CNH, e Primeira Habilitação. Alteração no tratamento para habilitar/solicitar as informações de Cessão e Sucessão Vinc. Inclusão das informações referentes à Estatutário.</p>	FP1500 FP1510 FP6600 FP6610 FP6650
<p>Dependentes Alteração do código do tipo de dependente para o eSocial. Inclusão do campo Dependente para Fins Previdenciários.</p>	FP1760 FP6620 FP6650

Pessoa Física Inclusão do campo Condição para os estrangeiros. Alteração do campo NIS, que era do tipo inteiro e passou para caractere.	FP1440 FP6600 FP6610 FP6650
Afastamentos Temporários Alteração dos códigos dos motivos de afastamento (tabela 18 eSocial). Inclusão do campo Órgão Classe no complemento eSocial dos afastamentos por acidente/doença relacionados ao trabalho. Complemento eSocial para o afastamento pelo motivo de licença sem remuneração.	FP1600 FP6660 MT0728 MT0828 MT0738
Programação de Rescisão Inclusão do campo Observação e da data de Término Quarentena no programa do complemento eSocial.	FR5040 FR5030
Reintegração de Funcionários e Funcionários Reintegrados Novas opções para os campos Tipo Reintegração e Número da Lei de Anistia Legal. Validações para os campos Data Efetivo Retorno e Data Efeito Reintegração. Novo campo Pagamento em Juízo.	FR5240 FR5250
Período Validade Informações Geração do período de validade da Tabela Cargo através do programa de carga eSocial (FP9840). Controle dos períodos de validade da Tabela Cargo (FP0770 e CA0002) quando ocorrer a inclusão, alteração e eliminação de cargos básicos. Consulta dos períodos de validade da Tabela Cargo.	FP9840 FP0770 CA0002 FP9810

10ª Entrega – 12.1.6

Implementação	Programas Envolvidos
Registro Preliminar de Admissão Criação de programa para cadastrar as pré-admissões. Alteração no cadastro de funcionário para: <ul style="list-style-type: none"> Assumir automaticamente a data da admissão preliminar, quando este programa for acessado por meio do FP9815. Atualizar os campos Estabelecimento e Funcionário da admissão preliminar com os dados do funcionário admitido. 	FP9815 FP1500
Validação Matrícula eSocial Não permitir alterar a matrícula eSocial depois de informada, quando a atualização deste campo estiver parametrizada como Informada. Ao eliminar um funcionário, bloquear a matrícula eSocial que foi usada por ele, para não utilizá-la novamente. No momento de gerar automaticamente a matrícula eSocial, verificar a duplicidade da matrícula no empregador. Se a matrícula estiver sendo usada ou já foi usada, deverá	FP1500 FP1840 FP1850 FP6600 FP6610 FP9840

<p>acrescentar ao código da matrícula um hífen e um número sequencial. Retirar atualização da matrícula eSocial do programa de carga (fp9840).</p>	
<p>Código Rubrica Permitir a consulta do código da rubrica enviada ao eSocial.</p>	<p>FP0020 FP0024</p>
<p>Tipo de Deficiência Intelectual Permitir que sejam registradas no sistema as deficiências do tipo Intelectual. Nos processos que atualmente não preveem este tipo de deficiência, elas serão tratadas como tipo Mental.</p>	<p>MT0055 MT0555 MT0540 FP3640 FP5570</p>
<p>Empregador Pessoa Física Permitir informar o empregador pessoa física para o eSocial.</p>	<p>FP0500 FP0560 FP9840</p>
<p>Carga/Movimentação eSocial Gerar os eventos referentes às tabelas Empregador, Rubrica e Cargo de acordo com o layout 2.0 do eSocial.</p>	<p>FP9840 FP0560 FP0020 FP0024 FP0770 CA0002</p>
<p>Período Validade Informações Geração do período de validade das Tabelas Empregador e Rubrica por meio do programa de carga eSocial (FP9840). Controle dos períodos de validade das Tabelas Empregador (FP0560) e Rubrica (FP0020 e FP0024) quando ocorrer a inclusão, alteração e eliminação de informações que impactem no eSocial. Consulta dos períodos de validade das Tabelas Empregador e Rubrica.</p>	<p>FP9840 FP0560 FP0020 FP0024 FP9810</p>

4. Procedimento para Utilização

4.1 eSocial – Alterações no Módulo Folha de Pagamento

4.1.1 Processo Inicialização do eSocial

Função: FP0500 – Manutenção Parâmetro Empresa RH

Objetivo: Permitir a parametrização da empresa e estabelecimento que representam o empregador para o eSocial. Essas informações serão utilizadas na geração de todas as mensagens destinadas ao eSocial.

Descrição: Por meio do botão eSocial, disponibilizado na função Manutenção Parâmetros Empresa HR (FP0500), informar os dados complementares solicitados.

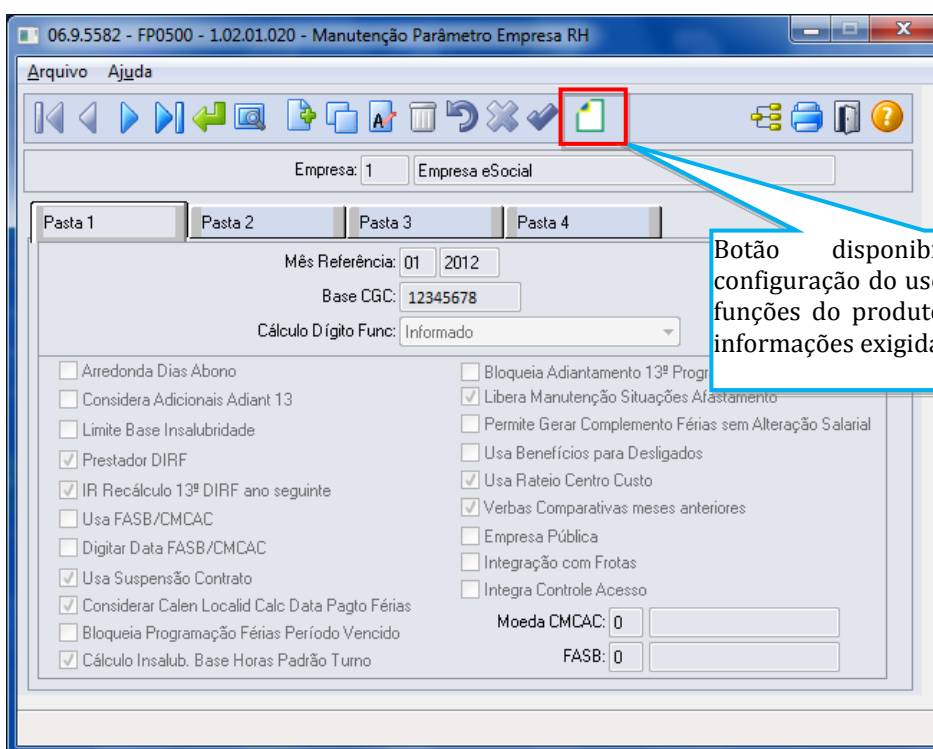

Botão disponibilizado, depois da configuração do uso do eSocial, em diversas funções do produto para complementar as informações exigidas no processo eSocial.

Por meio deste botão, será acessada a tela **FP0500A – Complemento Parâmetro Empresa RH:**

Para empregador **Pessoa Jurídica:**

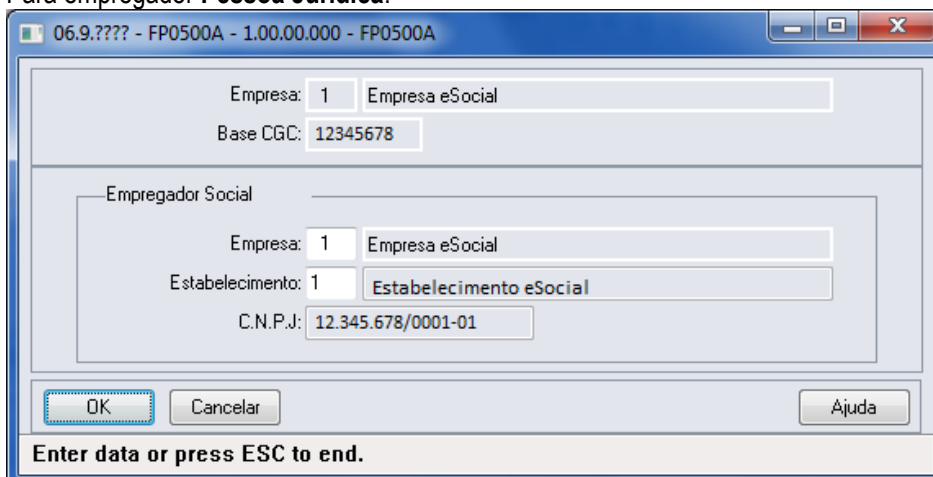

Para empregador **Pessoa Física**:

Campos:

Campo	Descrição	Validações/Regras
Empresa	Código da empresa que representa o empregador.	Permite que seja informado um único empregador para mais de uma empresa.
Estabelecimento	Código do estabelecimento que representa o empregador.	<p>Não permite que seja informado um estabelecimento que tenha a base do CGC diferente da base do CGC da empresa para a qual está sendo informado o complemento.</p> <p>Quando a empresa informada como empregador for:</p> <p>Igual à empresa que está selecionada na tela principal: não será validado se o eSocial está habilitado para o estabelecimento informado.</p> <p>Diferente da empresa que está selecionada na tela principal:</p> <ul style="list-style-type: none"> O programa mostrará na tela o estabelecimento empregador desta empresa, deixando o campo desabilitado. Será validado se o eSocial está habilitado para a empresa e estabelecimento informados e, caso não esteja será emitida uma mensagem de inconsistência. <p>Empregador Pessoa Jurídica: Se o controle do CNPJ do estabelecimento informado for diferente de 0001, será emitida uma pergunta solicitando a confirmação do usuário.</p> <p>Empregador Pessoa Física: Se o estabelecimento informado não estiver com o campo CPF Condomínio preenchido, será emitida uma mensagem de inconsistência.</p>

C.N.P.J. ou C.P.F.	CNPJ ou CPF Condomínio do estabelecimento que foi informado como empregador, no caso de empregador pessoa jurídica ou física, respectivamente.	Este campo fica sempre desabilitado.
---------------------------	--	--------------------------------------

Notas: A parametrização do empregador é pré-requisito para que o complemento eSocial dos estabelecimentos possam ser informados.

Ao informar o empregador pela primeira vez para a empresa, será executado automaticamente um programa para atualizar as informações complementares do eSocial para a tabela de eventos (exceto o campo Natureza Rubrica e Processos).

Depois de ter sido gerada a mensagem de empregador **S-1000 – Informações do Empregado/Contribuinte**, não será mais possível alterar o empregador informado.

4.1.2 Processo Parametrização dos Complementos

Função: FP0560 – Manutenção Estabelecimento

Objetivo: Determinar a fase de uso do eSocial para o estabelecimento e o período de datas da utilização automática das informações referentes à Medicina e Segurança do Trabalho.

Pré-requisitos: FP0500 – Manutenção Parâmetros Empresa RH.

Descrição: Ao executar o programa será visualizado o botão eSocial (parte superior da tela); por meio dele será apresentado o programa **FP0560A – Complemento Estabelecimento**, permitindo que seja configurado o uso do eSocial para o estabelecimento e as datas de uso das informações referentes aos módulos Medicina e Segurança do Trabalho.

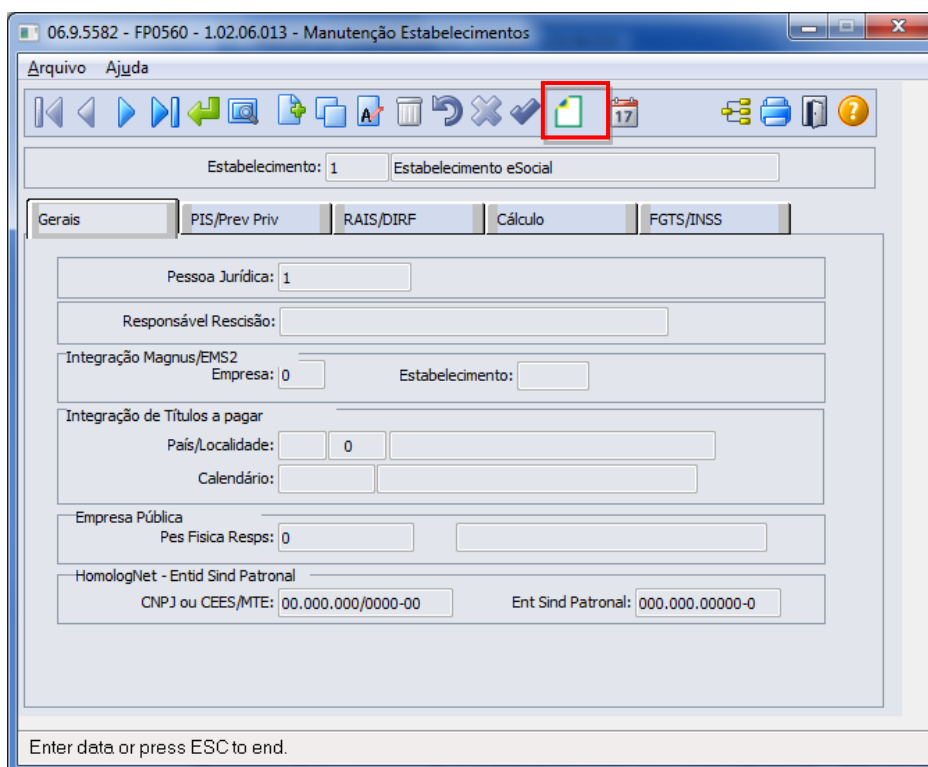

Validações para que o programa de complemento possa ser acessado:

Estabelecimento	Descrição	Validações/Regras
Empregador	É o estabelecimento que está informado no programa FP0500 – Parâmetros Empresa RH.	Não se aplica.
Não Empregador	Demais estabelecimentos da empresa.	Não permite a execução do programa de complemento enquanto: <ol style="list-style-type: none"> 1) O empregador não estiver informado no programa FP0500. 2) Não estiver parametrizado o campo Atualização Matrícula eSocial para o estabelecimento empregador.

Ao clicar neste botão, será acessada a tela **FP0560A – Complemento Estabelecimento**:

Campos – Pasta eSocial:

Campos:

Campo	Descrição	Validações/Regras
eSocial	<p>Indicativo de uso do processo eSocial, onde:</p> <p>Não Habilitado: estabelecimento não enviará informações para o eSocial, dessa forma não será visualizado o botão de Complemento eSocial em determinadas funções para esse estabelecimento.</p> <p>Complementos Habilitados: indica que o estabelecimento iniciou a complementação das informações exigidas ao eSocial, portanto, em determinadas funções será visualizado o botão Complemento eSocial para inclusão das informações complementares exigidas no processo.</p> <p>Geração Mensagens Habilitadas: indica que o estabelecimento passou a gerar os arquivos do eSocial para o Governo.</p>	<p>Esse campo terá seu valor alterado para “Geração Mensagens Habilitadas” automaticamente depois do processo de Carga inicial das informações para o Governo.</p> <p>Caso seja selecionado antes da finalização do processo de Carga Inicial, apresentará mensagem de restrição: “Habilitar geração de mensagens não permitida”.</p>
CNO	Número de inscrição no Cadastro Nacional de Obras, caso o estabelecimento seja uma obra.	Os campos CNO e CAEPF somente devem ser informados quando o estabelecimento for obra ou representado por uma pessoa física, respectivamente; e não podem estar informados simultaneamente.
CAEPF	Número de inscrição no Cadastro de Atividade Econômica de Pessoa Física, caso o estabelecimento seja representado por uma pessoa física.	
Substituição Patronal Obra	<p>Indicativo de substituição patronal obra, onde:</p> <p>1 – Nenhum.</p> <p>2 – Contribuição Patronal Substituída.</p> <p>3 – Contribuição Patronal Não Substituída.</p>	<p>Não havendo valor no campo CNO, este campo ficará desabilitado com o item Nenhum selecionado.</p> <p>Caso contrário, deverá ser indicado o item [2] – Contribuição Patronal Substituída ou [3] – Contribuição Patronal Não Substituída.</p>
Identificação	<p>Código numérico que representa o estabelecimento no empregador.</p> <p>Será utilizado para compor o código da lotação da mensagem S-1020 – Tabela de Lotações.</p>	Este código não pode se repetir para estabelecimento de um único empregador (ainda que sejam de empresas diferentes).
Usa CAT Produto Padrão	<p>Período de datas da utilização dos módulos Medicina e Segurança do Trabalho do Datasul HCM para que as informações abaixo sejam consideradas automaticamente no processo do eSocial:</p> <ul style="list-style-type: none"> CAT – Comunicação Acidente do Trabalho. ASO – Atestado Saúde Ocupacional Atividades. 	Os campos de Data Início e Data Término serão inicializados com 01/01/1800 a 01/01/1800 , devendo ajustá-los caso queira considerar informações dos módulos Medicina e Segurança do Trabalho para o eSocial.
Usa ASO Produto Padrão		
Usa Atividades Produto Padrão		
Usa Condições Diferenciadas Trabalho		

	<ul style="list-style-type: none"> • Condições Diferenciadas Trabalho (ambientes de risco). <p>Caso utilize Medicina e Segurança do Trabalho ou utilizou por um determinado período, informe as datas de uso para que tais informações sejam alimentadas automaticamente nos programas do eSocial.</p> <p>Caso não utilize Medicina e Segurança do Trabalho, mantenha as datas como default, 01/01/1800 a 01/01/1800, dessa forma nenhuma informação será considerada automaticamente, devendo incluir ou importar as informações para os programas disponibilizados exclusivamente no processo do eSocial.</p>	
<p>Processo RAT</p>	<p>Código do processo administrativo ou judicial em que houve decisão/sentença favorável ao contribuinte modificando a alíquota RAT da empresa.</p>	<p>Este campo fica sempre desabilitado.</p> <p>Caso exista um processo judicial cadastrado na função Manutenção Processos Administrativos/Judiciais (FP0030) com utilização igual a Estabelecimento e, este esteja relacionado ao estabelecimento em questão e a aplicação seja RAT, o código/descrição do processo serão exibidos em tela.</p>
<p>Processo FAP</p>	<p>Código do processo administrativo ou judicial em que houve decisão/sentença favorável ao contribuinte modificando a alíquota FAP da empresa.</p>	<p>Este campo fica sempre desabilitado.</p> <p>Caso exista um processo judicial cadastrado na função Manutenção Processos Administrativos/Judiciais (FP0030) com utilização igual a Estabelecimento e, este esteja relacionado ao estabelecimento em questão e a aplicação seja FAP, o código/descrição do processo serão exibidos em tela.</p>

Campos – Pasta S-1000 1:

Campo	Descrição	Validações/Regras
Atualização Matrícula eSocial	<p>Indica como será efetuada a atualização da matrícula eSocial pelo sistema, para todas as empresas/estabelecimentos do empregador em questão:</p> <ul style="list-style-type: none"> • Nenhuma. • Empresa + Estabelecimento + Matrícula. • Informada. 	<p>Este campo somente fica habilitado enquanto não houver mensagem do arquivo S-2100 ou S-2200 gerada para o empregador em questão.</p> <p>Possui as seguintes opções:</p> <p>Nenhuma: indica que ainda não houve parametrização deste campo para o empregador.</p> <p>Empresa + Estabelecimento + Matrícula: indica que a matrícula eSocial será composta pela junção dos campos empresa, estabelecimento e matrícula do funcionário.</p>

		<p>Caso seja identificado que a matrícula eSocial gerada já está em uso por outro funcionário ou está bloqueada no empregador, o sistema acrescentará ao código gerado: “-“ + um número sequencial.</p> <p>Informada: indica que a matrícula eSocial deverá ser informada pelo usuário, não podendo se repetir para um mesmo empregador.</p>
Início Integração eSocial	Data em que iniciou a integração do empregador com o eSocial.	<p>Sempre desabilitado.</p> <p>Esta data é preenchida com o primeiro dia do mês/ano base informado na execução do programa de carga (FP9840).</p>
Status Carga	<p>Indica o status da execução das cargas Teste e Oficial para o empregador:</p> <ul style="list-style-type: none"> • Carga Teste Não Iniciada. • Carga Teste Iniciada. • Carga Teste OK. • Carga Oficial Habilitada. • Carga Oficial Iniciada. • Carga Oficial OK. • Carga Oficial Encerrada. 	Sempre desabilitado.
Classificação Tributária	Código da classificação tributária do empregador, conforme anexo I - tabela 8 do eSocial .	Obrigatório ser informado.
Cooperativa	<p>Indica se o empregador é uma cooperativa:</p> <ul style="list-style-type: none"> • Não é Cooperativa. • Cooperativa de Trabalho. • Cooperativa de Produção. • Outras Cooperativas. 	Não se aplica.
Construtora	<p>Indica se o empregador é uma construtora:</p> <ul style="list-style-type: none"> • Não é construtora. • Empresa construtora. 	Não se aplica.
Indicativo Desoneração Folha	<p>Indicativo de desoneração da folha de pagamento, onde:</p> <p>1 - Não Aplicável.</p> <p>2 - Empresa enquadrada no Art. 14 da Lei 11.774/2008.</p> <p>3 - Empresa enquadrada nos art. 7º a 9º da Lei 12.546/2011, exceto aquelas</p>	<p>As opções [2] e [3] somente poderão ser selecionadas se a Classificação Tributária do empregador for [2] ou [3] ou [99].</p> <p>Quando a Classificação Tributária for diferente de [2] ou [3] ou [99], o Indicativo da Desoneração deverá ser [1] – Não aplicável.</p>

	enquadradas no Art. 14 da Lei 11.774/2008.	
Contato	Código da pessoa física que representa o contato do empregador.	Obrigatório ser informado.
Situação Pessoa Jurídica	Indicativo da Situação da Pessoa Jurídica: <ul style="list-style-type: none"> • Situação Normal. • Extinção. • Fusão. • Cisão. • Incorporação. 	Habilitado somente para empregador pessoa jurídica.
Situação Pessoa Física	Indicativo da Situação da Pessoa Física: <ul style="list-style-type: none"> • Situação Normal. • Encerramento de Espólio. • Saída do País em Caráter Permanente. 	Habilitado somente para empregador pessoa física.
Acordo Internacional para Isenção de Multa	Sem Acordo. Com Acordo.	Informações exclusivas de organismos internacionais e outras instituições extraterritoriais.

Campos – Pasta S-1000 2:

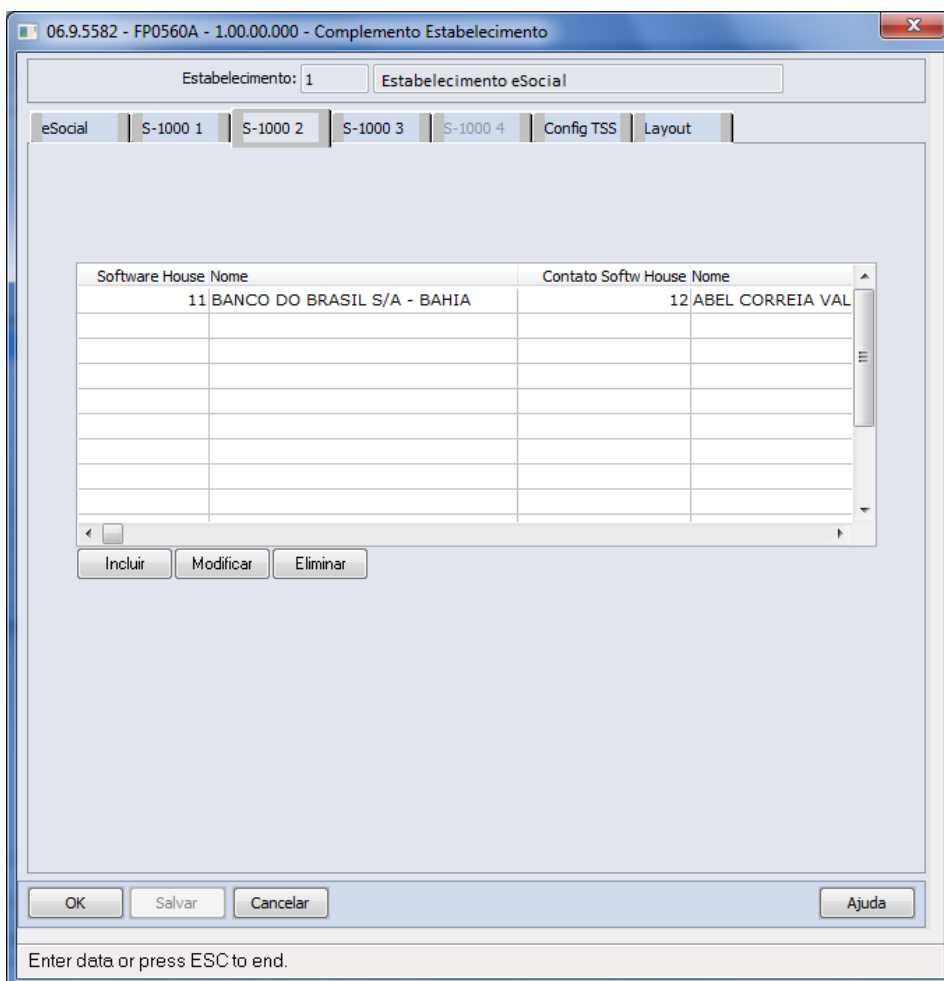

06.9.5582 - FP0560A - 1.00.00.000 - Complemento Estabelecimento

Estabelecimento: 1 Estabelecimento eSocial

eSocial S-1000 1 S-1000 2 S-1000 3 S-1000 4 Config TSS Layout

Software House Nome	Contato Softw House Nome
11 BANCO DO BRASIL S/A - BAHIA	12 ABEL CORREIA VAL

Incluir Modificar Eliminar

OK Salvar Cancelar Ajuda

Enter data or press ESC to end.

Por meio dos botões Incluir e Modificar, será acessada a tela **FP0560B – Manutenção Software House**:

Campos:

Campo	Descrição	Validações/Regras
Software House	Número da Pessoa Jurídica referente à Software House do Empregador.	Obrigatório ser informado, e deve existir na função Manutenção Pessoa Jurídica (FP1420).
Contato	Número da Pessoa Física referente ao contato da Software House para o Empregador.	Obrigatório ser informado, e deve existir na função Manutenção Pessoa Física (FP1440).

Campos – Pasta S-1000 3:

Campo	Descrição	Validações/Regras
Certificado	Informar o: <ul style="list-style-type: none"> • Número do Certificado de Entidade Beneficente de Assistência Social ou; • Número da portaria de concessão do Certificado ou; • Número da lei, no caso de concessão por meio de Lei específica. 	Deve ser informado quando a classificação tributária do empregador for igual 80 – Entidade Beneficente/Isenta.
Emissão Certificado	Data de Emissão do Certificado/publicação da Lei.	
Vencimento Certificado	Data de Vencimento do Certificado.	Não pode ser anterior à data de emissão do certificado.
Nr Protocolo Renovação	Número do protocolo de pedido de renovação.	
Data Protocolo Renovação	Data do protocolo de renovação.	
Ministério	Identificação do Ministério/Lei que concedeu o Certificado: <ul style="list-style-type: none"> • CNAS – Conselho Nacional de Assistência Social. • MEC – Ministério da Educação. • MS – Ministério da Saúde. • MDS – Ministério do Desenvolvimento Social e Combate à Fome. • LEI – Lei Específica. 	
Página D.O.U.	Número da página no Diário Oficial da União referente à publicação do documento de concessão do certificado.	
Publicação D.O.U.	Preencher com a data de publicação no Diário Oficial da União.	

Campos – Pasta S-1000 4:

Campo	Descrição	Validações/Regras
NR SIAFI	Preencher com o número SIAFI - Sistema Integrado de Administração Financeira, caso seja órgão público usuário do sistema.	Não se aplica.
Possui Regime Próprio Previdência	Informar se o ente público possui Regime Próprio de Previdência Social - RPPS.	Não se aplica.
UF	Informar a Unidade de Federação do ente federativo.	Somente fica habilitado quando o campo Possui Regime Próprio de Previdência Social. Obrigatório ser informado.
Município	Informar o código do município do ente federativo, conforme tabela do IBGE.	Somente fica habilitado quando o campo Possui Regime Próprio de Previdência Social. Obrigatório ser informado.
Alíquota	Selecionar o tipo de público alvo para o qual a alíquota é aplicada. Opções: <ul style="list-style-type: none"> • Servidor Ativo 	Somente fica habilitado quando o campo Possui Regime Próprio de Previdência Social. Obrigatório ser informado pelo

	<ul style="list-style-type: none"> • Aposentado • Aposentado por Invalidez • Pensionista • Militar Ativo (e o Reformado) • Segurado Diferenciado 	menos um tipo de público alvo.
Descrição	Preencher com as informações referentes a lei específica para o enquadramento dos segurados diferenciados.	Obrigatório ser informado para o tipo de público alvo Segurado Diferenciado.
Perc Seg	Informar o percentual de alíquota de contribuição do segurado ou beneficiário para o RPPS.	Campo habilitado conforme o tipo de público alvo selecionado. Obrigatório ser informado.
Perc Ente	Informar o percentual de alíquota de contribuição normal do Ente Federativo para o RPPS.	Campo habilitado conforme o tipo de público alvo selecionado. Obrigatório ser informado para o tipo de público alvo selecionado.
Perc Supl	Informar o percentual de alíquota de contribuição suplementar do Ente Federativo para o RPPS (passivo atuarial).	Campo habilitado conforme o tipo de público alvo selecionado. Obrigatório ser informado.
Limite Remuneratório	Selecionar o poder a que se refere o subteto. Opções: <ul style="list-style-type: none"> • Executivo • Legislativo • Judiciário • Todos os Poderes 	Somente fica habilitado quando o campo Possui Regime Próprio de Previdência Social. Obrigatório ser informado pelo menos um tipo de poder.
Valor Subteto	Informar o valor do subteto do Ente Federativo, não ultrapassando o valor do teto geral.	Campo habilitado conforme o poder selecionado. Obrigatório ser informado.
Idade	Informar o número de anos (idade) correspondente a maioria dos dependentes para o Ente Federativo, declarados por legislação específica.	Campo habilitado conforme o poder selecionado. Obrigatório ser informado.

Notas:

Esta pasta somente fica habilitada quando a classificação tributária for igual a 85 – Ente Federativo, Órgãos da União, Autarquias e Fundações Públicas.

Campos – Pasta Config TSS:

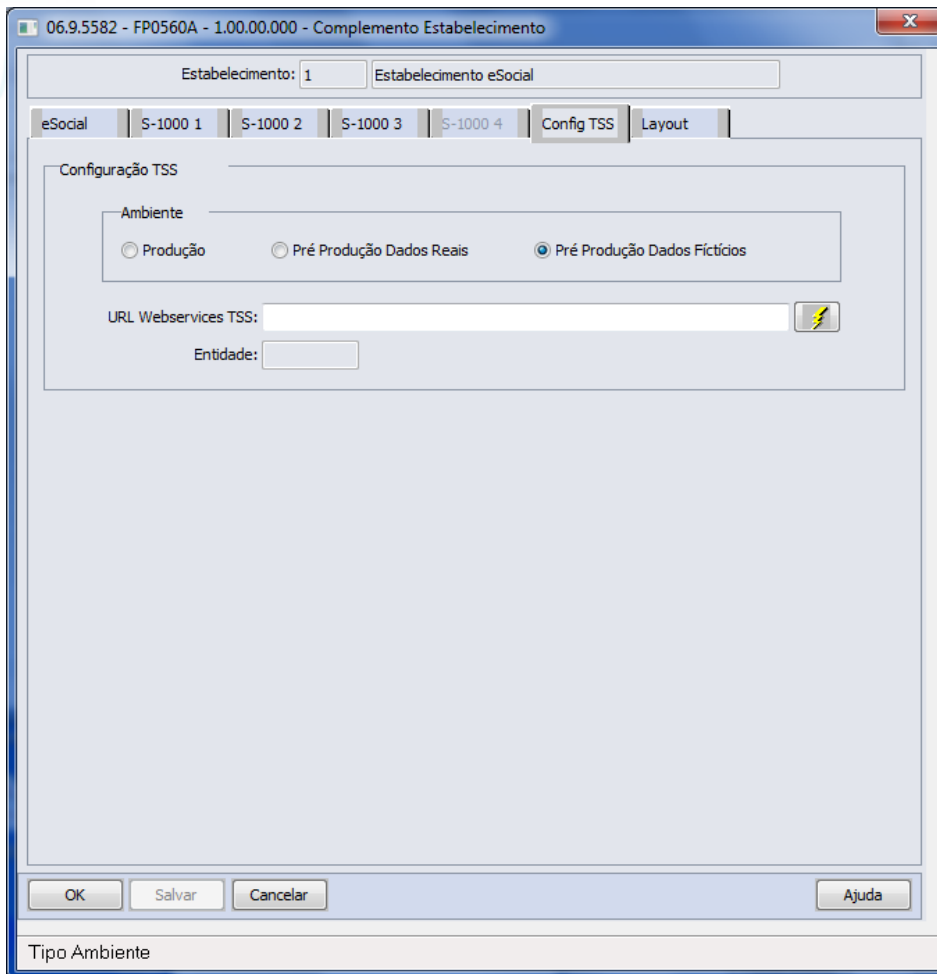

Campo	Descrição	Validações/Regras
Ambiente	Tipo de Ambiente: <ul style="list-style-type: none"> • Produção. • Pré Produção Dados Reais. • Pré Produção Dados Fictícios. 	Usuário define qual ambiente será conectado pelo Sincronizador.
URL Webservices TSS	URL Webservices TSS	Caso este campo seja informado, ao clicar no "OK" o programa conectará o serviço do TSS para criar a Entidade com informações relacionadas ao Empregador. Se houver algum erro neste processo, será exibida uma mensagem para o usuário e o processo será interrompido. Caso o campo URL esteja em branco, não é validado.
Botão Connect	Botão Connect	Este botão tem o objetivo de testar a conexão com a URL informada pelo usuário.
Entidade	Entidade	Campo Desabilitado. Este campo é preenchido automaticamente caso o a criação da Entidade no TSS ocorra com sucesso. Este campo é utilizado pelo integrado para enviar as mensagens XML para o governo.

Campos – Pasta Layout:

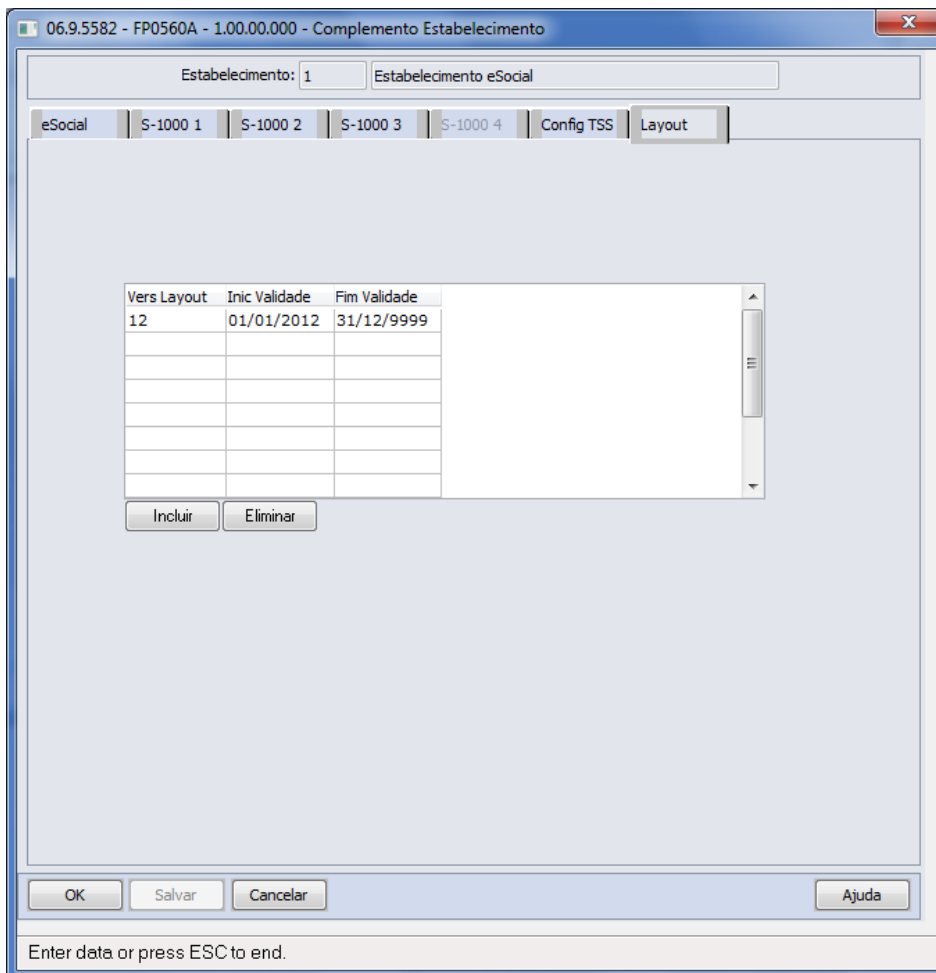
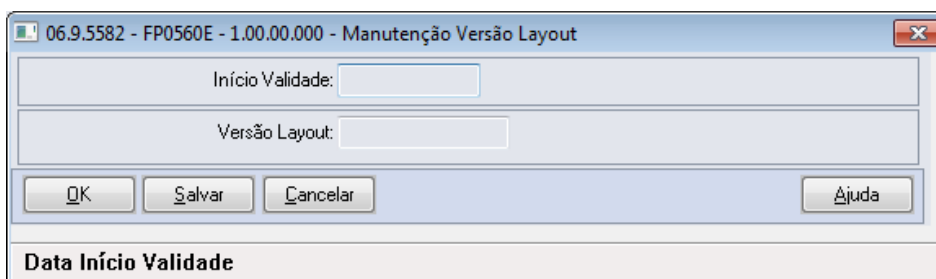

Por meio do botão Incluir, será acessada a tela **FP0565E – Manutenção Versão Layout**:

Campos:

Campo	Descrição	Validações/Regras
Versão do Layout	Código da Versão do Layout disponibilizada pelo governo no Manual de Orientação do eSocial (http://www.esocial.gov.br/)	Obrigatório informar um código do layout.
Início da Validade	Informar a data de início da validade do layout.	Não será permitido informar um registro com período inferior a um já existente.

		Não será permitido informar um registro com o layout igual ao já cadastrado no período anterior ao informado.
Fim Validade	Este campo é atualizado automaticamente quando incluído um registro novo.	Para o registro que está sendo incluído o campo, será atualizado com a data 31/12/9999. Caso exista um registro anterior, a data fim de validade deste registro será atualizada considerando a data inicial do registro que está sendo incluído menos um dia.

Nota: No programa de complemento eSocial, as pastas **S-1000 1, S-1000 2, S-1000 3, S-1000 4, Config TSS e Layout** somente ficam habilitadas para o estabelecimento empregador.

Na tela principal, por meio do botão Período Validade eSocial , é possível consultar o período de validade da Tabela Empregador. Veja mais detalhes na [Consulta Período Validade Evento de Tabelas](#).

Atenção

Ao configurar o uso da complementação do eSocial, será atualizada a tabela de Participantes, essa tabela reúne informações de Funcionários e Prestadores de Serviço, necessária para inclusão de informações obrigatórias no eSocial, como, por exemplo: novas funções para inclusão de ASO, CAT, Múltiplos Vínculos, entre outras.

Nessas telas será disponibilizado o novo botão para troca do tipo de participante (Funcionários ou Prestador Serviço) permitindo assim a navegação entre os registros por tipo de participante.

Importante: A tabela será atualizada somente com os funcionários nesse momento, visto que, a parte de prestadores de serviço será liberada em outra fase do projeto.

Função: **FP1100 – Manutenção Motivos Estabilidade**

Objetivo: Retirar o tratamento implementado no sistema para o envio das informações de estabilidade dos funcionários para o eSocial, visto que, de acordo com o novo layout essa informação não é mais solicitada.

Descrição: Foi retirado o botão que acessa o programa de complemento eSocial para os motivos de estabilidade.

Notas: Caso já tenha sido feito o relacionamento com os motivos de estabilidade do sistema com os motivos de estabilidade definidos pelo eSocial, não há necessidade de desfazer este processo. Esta informação será ignorada pelo sistema.

Os demais programas que efetuavam tratamento da estabilidade para o eSocial também foram alterados:

- FP9840 – Carga eSocial.
- FP9850 – Monitor eSocial.
- FP9860 – Sincronizador eSocial.

Função: **FP0100 – Manutenção Unidades de Federação e Países**

Objetivo: Permitir o complemento do cadastro de país com o código corresponde à tabela da Receita Federal do Brasil. Essa informação será utilizada na geração das mensagens destinadas ao eSocial, conforme layouts **S-2100 – Cadastramento Inicial do Vínculo, S-2220 – Alteração Dados Cadastrais e S-2600 – Trabalho Sem Vínculo de Emprego**.

Descrição: Por meio do botão eSocial, disponibilizado na função FP1420 – Manutenção Pessoa Jurídica para complemento das informações.

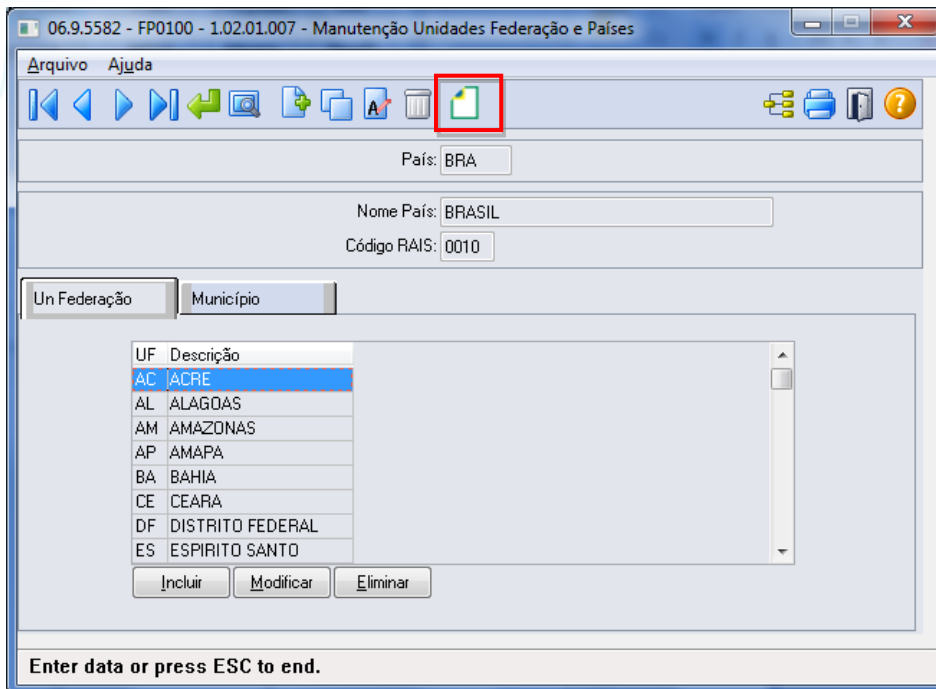

Por meio deste botão, será acessada a tela **FP0100C – Complemento País**:

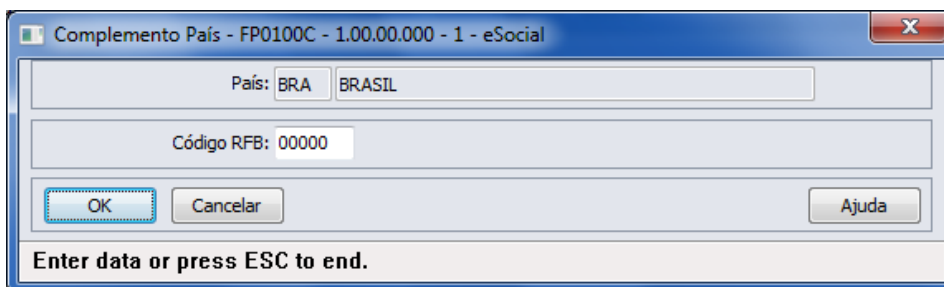

Campo:

Campo	Descrição	Validações/Regras
Código RFB	Código do país na Receita Federal do Brasil.	Deve ser um código válido, conforme anexo I - tabela 6 do eSocial .

Notas:

A tabela de código de país está disponível no site da receita:
<http://www.receita.fazenda.gov.br/TextConcat/Default.asp?Pos=33&Div=PessoaFisica/Espolio/2003/Orientacoes/>

O botão do eSocial ficará disponível nesse programa à medida que **pelo menos um estabelecimento da base de dados** esteja parametrizado como Complementos Habilitados para o eSocial (**FP0560**).

Função:

FP0100 – Manutenção Unidades Federação e Países – Cadastro Municípios

Objetivo:

Disponibilizar o cadastro de municípios, conforme tabela do IBGE.

Descrição:

Por meio da Pasta Município será possível visualizar, incluir, modificar ou eliminar os municípios da UF que está selecionada na pasta UN Federação.

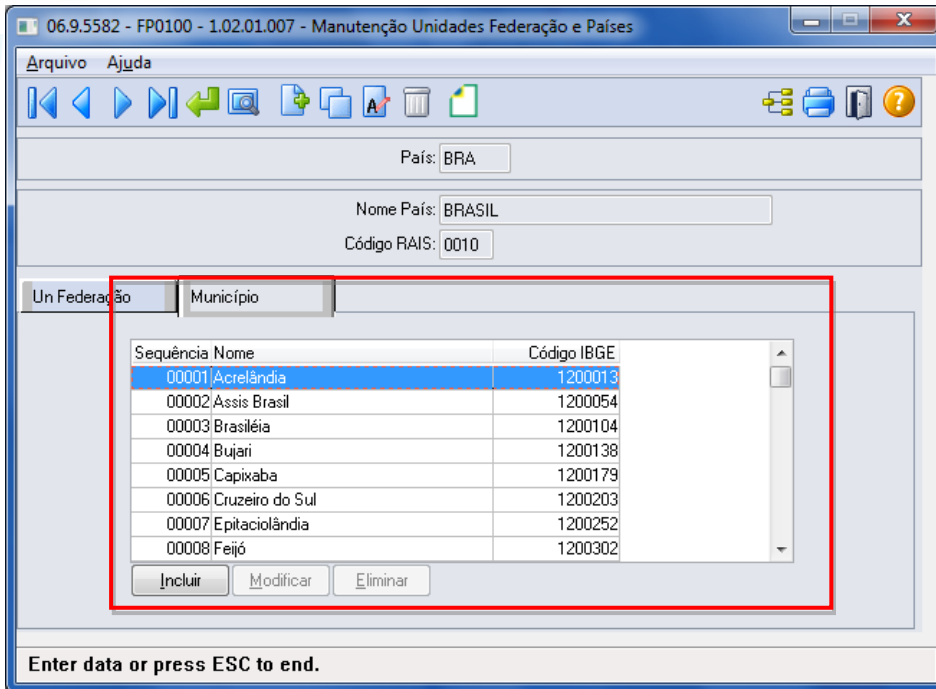

Por meio dos botões Incluir e Modificar, será acessada a tela **FP0100D – Manutenção Municípios**:

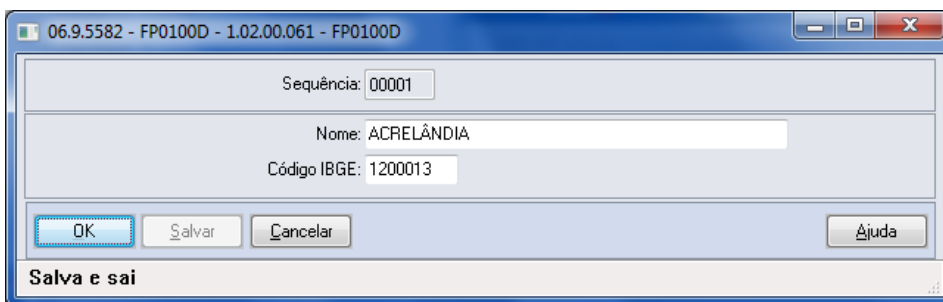

Campos:

Campo	Descrição	Validações/Regras
Sequência	Indica a sequência do município na tabela do sistema.	Fica sempre desabilitado e é calculado automaticamente pelo sistema.
Nome	Nome da cidade.	Não permite informação em branco.
Código IBGE	Código do município, conforme tabela do IBGE.	Não permite informação igual à '0000000'. Deve ser um código válido, conforme tabela do IBGE.

Notas:

A pasta Município fica habilitada somente para o país BRA.

Os municípios de todas as unidades de federação serão carregados por meio do arquivo **py00790.d**, para o qual deverá ser efetuado o processo de "load".

A tabela de código de municípios encontra-se disponível no site do IBGE: www.ibge.gov.br

Também está sendo liberado um programa de pesquisa para o cadastro de municípios, que estará disponível nas funções abaixo:

Função	Campo	Validações/Regras
FP1420 – Manutenção Pessoa Jurídica	Município, localizado na tela FP1420A – Complemento Pessoa Jurídica.	O município informado tem que existir no cadastro de municípios para o país e UF informados na pasta Básico da tela FP1420.
FP1440 – Manutenção Pessoa Física	Município, localizado na tela FP1440A – Complemento Pessoa Física, quadro Local Nascimento. Município, localizado na tela FP1440A – Complemento Pessoa Física, quadro Endereço.	O município de nascimento informado tem que existir no cadastro de municípios para o país e UF de nascimento informados na pasta Cadastral da tela FP1440. O município do endereço informado tem que existir no cadastro de municípios para o país e UF informados na pasta Endereço da tela FP1440.
FP0870 – Atualiza Tomador Serviço	Município, localizado na tela FP0870B – Complemento Tomador Serviço.	O município informado tem que existir no cadastro de municípios para o país e UF informados na pasta Básico da tela FP0870.
FP0030 – Manutenção Processos Administrativos/Judiciais	Município, localizado na tela principal do programa.	O município informado tem que existir no cadastro de municípios para o país e UF Vara informados na tela FP0030.
ST0701 – Acidentes Trabalho	Município, localizado na tela ST0701I – Complemento Acidente de Trabalho.	O município informado tem que existir no cadastro de municípios para o país e UF informados na tela ST0701I.
ST2080 – CAT eSocial	Município, localizado na tela ST2080A – Manutenção CAT eSocial, pasta Local. Município, localizado na tela ST2080B – Manutenção Testemunha.	O município informado tem que existir no cadastro de municípios para o país e UF informados na tela ST2080A. O município informado tem que existir no cadastro de municípios para o país e UF informados na tela ST2080B.

As funções **FP6600 – Importa Funcionários**, **FP6610 – Importa Funcionários Contratos Especiais** e **FP6650 – Importa Complemento eSocial** também foram alteradas para validar se o município de nascimento e o município de endereço informados no arquivo estão cadastrados na função Manutenção Unidades Federação e Países (FP0100).

Função:

FP1420 – Manutenção Pessoa Jurídica

Objetivo:

Permitir o complemento do cadastro de pessoa jurídica, informando o tipo de logradouro e o código do município, conforme tabela do IBGE. Essas informações serão utilizadas na geração das mensagens destinadas ao eSocial, conforme layout **S-1000 – Informações do Empregador/Contribuinte**.

Descrição:

Por meio do botão eSocial, disponibilizado na função Manutenção Pessoa Jurídica (FP1420), informar os dados complementares solicitados.

Ao clicar neste botão, será acessada a tela **FP1420A – Complemento Pessoa Jurídica**:

Campos:

Campo	Descrição	Validações/Regras
Tipo Logradouro	Código do tipo de logradouro (rua, avenida, entre outros).	Código válido, conforme anexo I - tabela 20 do eSocial.
Município	Código do município do endereço do estabelecimento.	O município informado tem que existir no cadastro de municípios para o país e UF informados na pasta Básico da tela FP1420.
Razão Social Completa	Campo para informar a razão social completa da pessoa jurídica. Este campo será enviado ao governo como nome completo do estabelecimento empregador; e também como nome completo da instituição de ensino e agente integrador.	Poderá ser informado até 115 caracteres.

Notas:

A tabela de código de municípios encontra-se disponível no site do IBGE: www.ibge.gov.br
O botão do eSocial ficará disponível nesse programa à medida que **pelo menos um estabelecimento da base de dados** esteja parametrizado como Complementos Habilitados para o eSocial (FP0560).

Função:

FP0030 – Manutenção Processos Administrativos/Judiciais

Objetivo:

Permitir o cadastro dos processos administrativos e judiciais que tramitam na Justiça. Essas informações serão utilizadas na geração das mensagens destinadas ao eSocial, conforme layout **S-1070 – Tabela de Processos Administrativos/Judiciais**.

Pré-requisito:

FP0560 – Estabelecimento - campo **Complementos Habilitados** para pelo menos um estabelecimento da base de dados.

Descrição:

O programa somente estará disponível para cadastro depois da parametrização do uso do eSocial, caso contrário, o programa não será acessado, exibindo a mensagem durante o acesso.

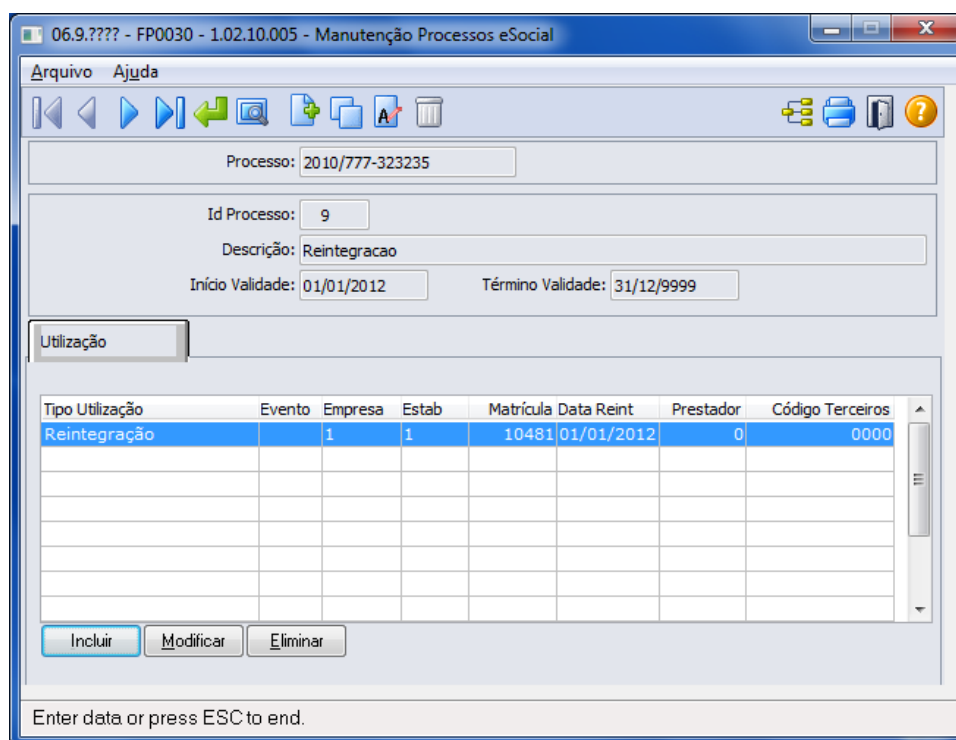

Tipo Utilização	Evento	Empresa	Estab	Matrícula	Data Reint	Prestador	Código Terceiros
Reintegração		1	1	10481	01/01/2012	0	0000

Ao clicar nos botões Incluir, Copiar e Alterar que estão localizados na parte superior da tela, será acessada a tela **FP0030A – Atualiza Processos Administrativos/Judiciais**:

Campos:

Campo	Descrição	Validações/Regras
Processo	Número do processo que tramita na Justiça.	Não permite informação em branco.
Id Processo	Código sequencial do processo.	Gerado automaticamente pelo programa.
Descrição	Descrição resumida do processo.	Não permite informação em branco.
Início Validade	Data de início da validade do processo.	Não permite informação em branco.
Término Validade	Data de término da validade do processo.	Não permite informação em branco.
Tipo	<ul style="list-style-type: none"> Administrativo. Judicial. 	Conforme o tipo de processo, alguns campos serão habilitados para preenchimento.
Utilização	<p>Evento: processos referentes à suspensão da incidência de INSS, FGTS, IRRF e Contribuição Sindical dos eventos.</p> <p>Estabelecimento: processos referentes às alíquotas de FAP, RAT e contribuições destinadas a outras entidades, quando ocorre a existência de processo favorável ao contribuinte, modificando a alíquota de FAP, RAT e/ou Terceiros para recolhimento.</p> <p>Funcionário: processos utilizados para:</p> <ul style="list-style-type: none"> Indicar o alvará judicial na contratação de menores de 14 anos ou maiores de 14 anos e menores de 16 anos quando a categoria for diferente de 103 – Aprendiz. Suspensão de recolhimento de IRRF e/ou Contribuição Previdenciária do funcionário. 	Os processos serão liberados para consultas nos programas de Estabelecimento, Eventos, Funcionários, e Reintegração, conforme a informação contida nesse campo.

	<p>Reintegração: processo utilizado para identificar a reintegração de funcionários desligados quando esta ocorrer por determinação Judicial.</p> <p>Notas: processo utilizado para suspensão de recolhimento de determinados impostos referente às notas fiscais de serviços tomados e prestados.</p> <p>Autônomos: processo utilizado para suspensão de recolhimento de IRRF e/ou Contribuição Previdenciária do autônomo.</p>	
Data Sentença/Decisão	Data da decisão, sentença ou despacho administrativo.	Não permite informação em branco.
Depósito Montante	Informar se o depósito foi realizado no valor montante integral ou não.	Não se aplica.
Decisão	Indicativo da decisão do processo: 01 - Liminar em Mandado de Segurança. 02 - Depósito Judicial no montante integral. 03 - Antecipação de Tutela. 04 - Liminar em Medida Cautelar. 05 - Depósito Administrativo no Montante Integral. 08 - Sentença em Mandado de Segurança Favorável ao Contribuinte. 09 - Sentença em Ação Ordinária Favorável ao Contribuinte e Confirmada pelo TRF. 10 - Acórdão do TRF Favorável ao Contribuinte. 11 - Acórdão do STJ em Recurso Especial Favorável ao Contribuinte. 12 - Acórdão do STF em Recurso Extraordinário Favorável ao Contribuinte. 13 - Sentença 1ª instância não transitada em julgado com efeito suspensivo. 14 - Contestação Administrativa FAP. 90 - Decisão Definitiva a favor do contribuinte (Transitada em Julgado). 91 - Solução de Consulta Interna da RFB. 92 - Sem suspensão da exigibilidade.	<p>Se Tipo Processo = Administrativo, o indicativo de decisão somente pode ser igual a [05, 14, 90, 91, 92].</p> <p>Se Tipo Processo = Judicial, o indicativo de decisão deve ser igual a [01, 02, 03, 04, 08, 09, 10, 11, 12, 13, 90, 92]</p>
País/Vara	País onde o processo está tramitando.	Habilitado somente para processos do tipo Judicial.
UF Vara	Unidade de federação da seção judiciária do processo.	Habilitado somente para processos do tipo Judicial.
Município	Código do município onde está tramitando o processo.	Habilitado somente para processos do tipo Judicial. O município informado tem que existir no cadastro de municípios para o país e UF Vara informados.
Vara	Código de identificação da vara do processo.	Habilitado somente para processos do tipo Judicial.
Autoria	Autor da ação do processo:	Habilitado somente para processos do

- Próprio Contribuinte. tipo Judicial.
- Outra Entidade.

Pasta Utilização: Por meio desta pasta, será feito o relacionamento dos processos com eventos, estabelecimentos, funcionários, reintegração, e autônomos.

Relacionamento com Eventos

Campos:

Campo	Descrição	Validações/Regras
Processo	Número do processo que tramita na Justiça.	Não se aplica
Utilização	Utilização do Processo. Contém as seguintes opções: <ul style="list-style-type: none"> • Evento. • Estabelecimento. • Funcionário. • Reintegração. • Autônomo. 	Fica desabilitado e demonstra a utilização informada no cadastro do processo.
Empresa	Código da empresa para a qual o processo será relacionado.	<p>Quando não utiliza eventos por empresa: - este campo fica desabilitado e com o valor '*'. Isto significa que, para todos os empregadores da base de dados a mensagem da tabela de rubricas será gerada informando que o evento em questão possui incidência suspensa.</p> <p>Quando utiliza eventos por empresa: - este campo fica habilitado, podendo:</p> <ol style="list-style-type: none"> 1) Ser informado *: Isto significa que, para todos os empregadores da base de dados a mensagem da tabela de rubricas será gerada informando que o evento em questão possui incidência suspensa, desde que as informações

		<p>deste evento no programa FP0024 sejam iguais às do mesmo evento no programa FP0020.</p> <p>2) Ser especificado um código de empresa: Isto significa que, para o empregador da empresa informada a mensagem da tabela de rubricas será gerada informando que o evento em questão possui incidência suspensa.</p> <p>OBS: neste caso, é efetuada a atualização do evento da empresa informada, indicando que ele está diferente do mesmo evento no programa FP0020.</p>
Evento	Código do evento para o qual o processo será relacionado.	É obrigatório ser informado.
Aplicação	Indica qual o tributo que teve seu recolhimento suspenso pela decisão/sentença do processo. Contém as seguintes opções: <ul style="list-style-type: none"> • INSS • IRRF • FGTS • Contribuição Sindical 	Não se aplica.
Início	Data em que o processo passou a ser válido para a empresa/evento.	É obrigatório ser informada.
Término	Data em que o processo deixou de ser válido para a empresa/evento.	É obrigatório ser informada.

Relacionamento com Estabelecimento

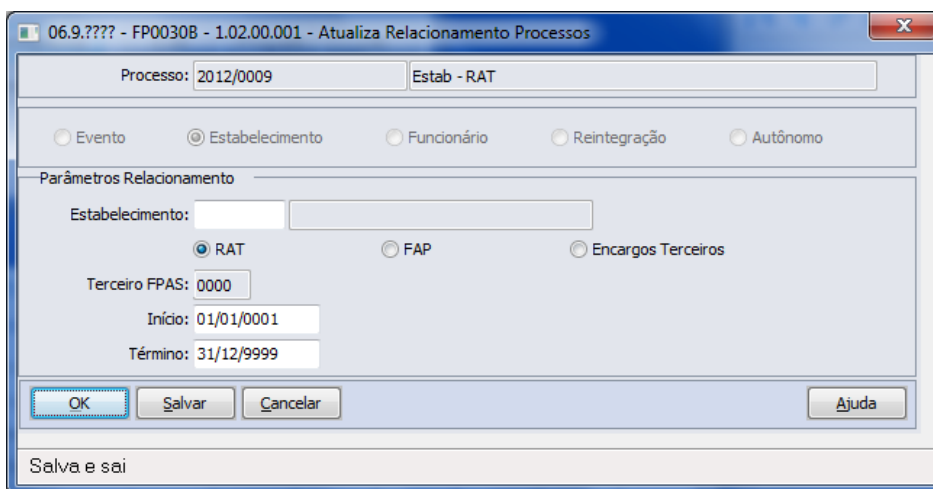

Campos:

Campo	Descrição	Validações/Regras
Processo	Número do processo que tramita na Justiça.	Não se aplica
Utilização	Utilização do Processo. Contém as seguintes opções: <ul style="list-style-type: none"> • Evento • Estabelecimento • Funcionário • Reintegração • Autônomo 	Fica desabilitado e demonstra a utilização informada no cadastro do processo.
Estabelecimento	Código do estabelecimento para o qual o processo será relacionado.	É obrigatório ser informado.
Aplicação	Indica qual o tributo que teve sua alíquota alterada pela decisão/sentença do processo. Contém as seguintes opções: <ul style="list-style-type: none"> • RAT • FAP • Encargos Terceiros 	Não se aplica.
Terceiro	Código que representa a entidade para a qual o estabelecimento possui processo judicial com sentença/decisão favorável ao contribuinte, relativo às contribuições destinadas a outras Entidades e Fundos.	Fica habilitado somente quando for selecionada a opção Encargo Terceiros, sendo obrigatório ser informado.
Início	Data em que o processo passou a ser válido para o estabelecimento.	É obrigatório ser informada.
Término	Data em que o processo deixou de ser válido para o estabelecimento.	É obrigatório ser informada.

Relacionamento com Funcionários

Campos:

Campo	Descrição	Validações/Regras
Processo	Número do processo que tramita na Justiça.	Não se aplica
Utilização	Utilização do Processo. Contém as seguintes opções: <ul style="list-style-type: none"> • Evento • Estabelecimento • Funcionário • Reintegração • Autônomo 	Fica desabilitado e demonstra a utilização informada no cadastro do processo.
Estabelecimento	Código do estabelecimento para o qual o processo será relacionado.	É obrigatório ser informado.
Funcionário	Matrícula do funcionário para o qual o processo será relacionado.	É obrigatório ser informado.
Aplicação	Pode indicar: <ul style="list-style-type: none"> • A suspensão de recolhimento de IRRF e/ou Contribuição Previdenciária do funcionário; ou • O alvará judicial na contratação de menores de 14 anos ou maiores de 14 anos e menores de 16 anos quando a categoria for diferente de 103 – Aprendiz. Possui as seguintes opções: <ul style="list-style-type: none"> • IRRF • Contribuição Previdenciária • Alvará Judicial 	Não se aplica.
Início	Data em que o processo passou a ser válido para o funcionário.	É obrigatório ser informada.
Término	Data em que o processo deixou de ser válido para o funcionário.	É obrigatório ser informada.

Relacionamento com Reintegração

Campos:

Campo	Descrição	Validações/Regras
Processo	Número do processo que tramita na Justiça.	Não se aplica
Utilização	Utilização do Processo. Contém as seguintes opções: <ul style="list-style-type: none"> • Evento • Estabelecimento • Funcionário • Reintegração • Autônomo 	Fica desabilitado e demonstra a utilização informada no cadastro do processo.
Estabelecimento	Código do estabelecimento para o qual o processo está relacionado.	Não se aplica.
Funcionário	Matrícula do funcionário para o qual o processo está relacionado.	Não se aplica.
Data Reintegração	Data em que ocorreu a reintegração do funcionário.	Não se aplica.
Início	Data em que o processo passou a ser válido para o funcionário.	É obrigatório ser informada.
Término	Data em que o processo deixou de ser válido para o funcionário.	É obrigatório ser informada.

Notas:

O programa permite apenas a alteração das datas de início e término do relacionamento do processo para um funcionário reintegrado.

A inclusão do relacionamento somente pode ser efetuada por meio dos programas FR5240 – Reintegração de Funcionários e FR5250 – Funcionários Reintegrados.

A eliminação do relacionamento somente pode ser efetuada por intermédio do programa FR5250 – Funcionários Reintegrados, alterando-se o tipo de reintegração, caso necessário.

Relacionamento com Autônomo

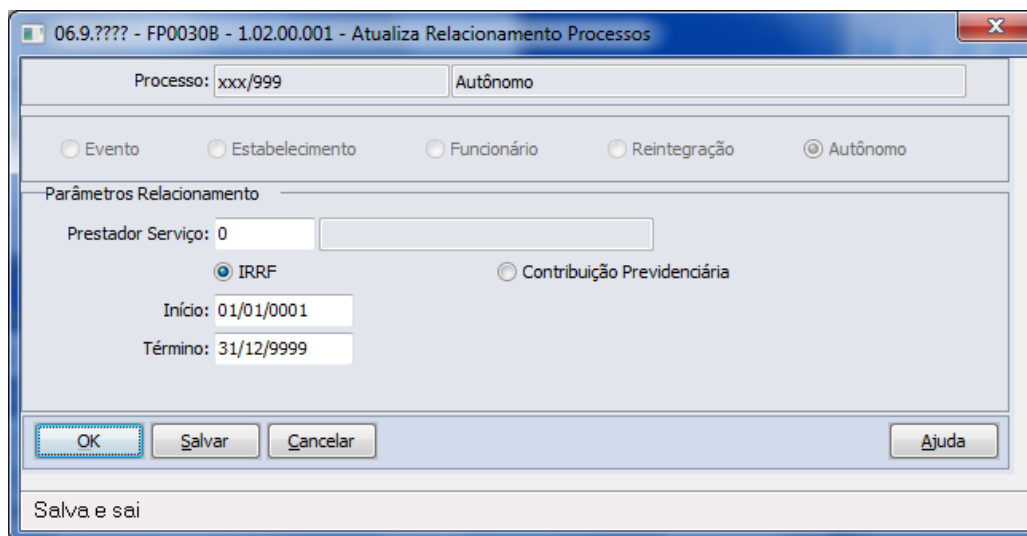

Campos:

Campo	Descrição	Validações/Regras
Processo	Número do processo que tramita na Justiça.	Não se aplica
Utilização	Utilização do Processo. Contém as seguintes opções: <ul style="list-style-type: none"> • Evento. • Estabelecimento. • Funcionário. • Reintegração. • Autônomo. 	Fica desabilitado e demonstra a utilização informada no cadastro do processo.
Autônomo	Matrícula do prestador de serviço pessoa física para o qual o processo será relacionado.	É obrigatório ser informado.
Aplicação	Indica qual o tributo que teve seu recolhimento suspenso pela decisão/sentença do processo. Contém as seguintes opções: <ul style="list-style-type: none"> • IRRF. • Contribuição Previdenciária. 	Não se aplica.
Início	Data em que o processo passou a ser válido para o autônomo.	É obrigatório ser informada.
Término	Data em que o processo deixou de ser válido para o autônomo.	É obrigatório ser informada.

Notas:

- Os processos que já haviam sido relacionados nos programas FP0560, FP0020, FP0024, FP1500, FP1510, FR5240 e FR5250 serão carregados automaticamente para o programa FP0030 quando ocorrer a 1ª execução deste programa após a atualização da versão 12.1.3.
- Para os processos com utilização igual a Notas, não é permitido efetuar relacionamentos.

Função:

FP0033 – Manutenção de Empregador do Processo

Objetivo:

Permitir o cadastro de empregadores para o processo do tipo “Notas”. Essas informações serão utilizadas na geração das mensagens destinadas ao eSocial, conforme layout **S-1070 – Tabela de Processos Administrativos/Judiciais**.

Pré-requisito:

Processos com utilização igual a “Nota” cadastrados no FP0030 – Manutenção Processos Administrativos/Judiciais.

Descrição:

Essa funcionalidade deverá ser utilizada por empresas que possuem processos judiciais relativos a contribuições previdenciárias, que deverão ser enviados nos arquivos provenientes de sistemas externos, S-1310, S-1320, S-1330, S-1350, S-1360, S-1370.

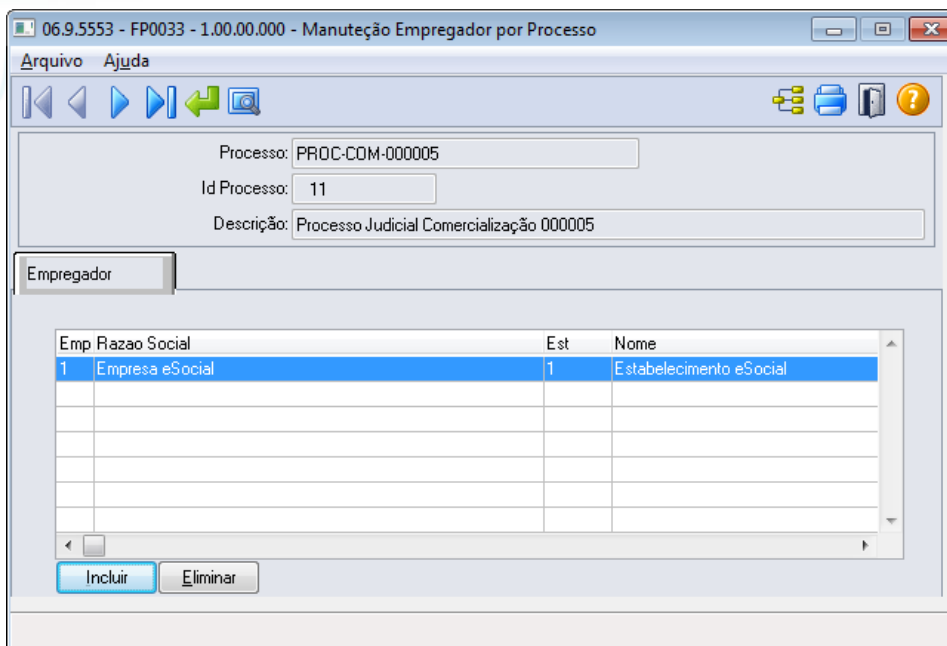

Campos que deverão ser informados no cadastro da pasta Empregador:

Informação	Tabela	Regras
Empresa	Sped_rh_estab	Empresa relativo ao empregador
Estabelecimento	Sped_rh_estab	Estabelecimento relativo ao empregador

Notas:

É necessário realizar o cadastro do empregador para o processo antes de realizar a importação de mensagens XML por meio do programa FP9870, para que a informação do processo seja enviada para o eSocial antes dos arquivos importados de sistemas externos.

Função:

FP0020 – Manutenção Eventos Analíticos

Função:

FP0024 – Eventos por Empresa

Objetivo:

Complementar o cadastro dos eventos analíticos com as informações exigidas nos arquivos do eSocial e determinar a rubrica correspondente à tabela liberada pelo Governo e seus respectivos processos referente suspensão de recolhimentos. Essas informações serão utilizadas na geração das mensagens destinadas ao eSocial, conforme layout **S-1010 Tabela de Rubricas**.

Descrição:

Por meio do botão eSocial, disponibilizado na função Manutenção Eventos Analíticos (FP0020) e Manutenção Eventos por Empresa (FP0024), para empresas que utilizam essa rotina, informar os dados complementares solicitados.

06.9.5582 - FP0020 - 1.02.02.036 - Manutenção Eventos - Analíticos

Arquivo Ajuda

Evento: 003 HRS NOTURNAS TRABALHADAS

Descrição Abreviada: HR NOTURNA TRAB

Unidade: Hora

Valor Unitário: 0,00

Identificação: Vencimento

Tipo Vencimento: Normal

Tipo Falta: Não representa falta

Evento Falta Deduzir:

Incidência Líquido: Positivo

Adicional Repouso: Não Incide

Adicional Noturno: Positivo

Evento Sup Hrs Not:

Evento Diferença Salarial:

Adicional Insalubridade: Positivo

Adicional Periculosidade: Positivo

Adicional Férias/13º: Não Incide

Taxa Multiplicação: 1,0000

Seqüência Cálculo: 1,003

Índice Função Específica: 0

Imprime Envelope

Considera Adiant Normal

Considera PPR

Imprime Evento Fol Fiscal

Taxa Mult. XML: 0,0000

Rubrica HomologNet: 000

Contabiliza

Gera Movimento XML

Evento Geral

Taxa Mult. XML: 0,0000

Rubrica TRCT: 000,00

Enter data or press ESC to end.

Ao clicar neste botão, será acessada a tela FP0020C – Complemento Evento Analítico:

06.9.5582 - FP0020C - 1.00.00.000 - Complemento Evento Analítico

Evento: 003 HRS NOTURNAS TRABALHADAS

Dados Alterados

Rubrica

Natureza: 1000 Salario, vencimento, soldo ou subsidio.

Tipo: 1 Vencimento

Fator: 0,00

Emp Empreg	Est Empreg	Rubrica eSocial
1	1	1-003
1	1	3-003
1	1	33-003
10	1	10-003

Incidências Tributárias

INSS: 11 Base de Cálculo (BC) do Salário de Contribuição (SC) Mensal

Processo:

IRRF: 11 Base de cálculo do IRRF - Remuneração Mensal

Processo:

FGTS: 11 Base de Cálculo do FGTS

Processo:

Contrib Sindical: 11 Base de cálculo

Processo:

Repercussão

DSR 13º Salário Férias Rescisão

Validade

Início: 06/10/2014 Término: 31/12/9999

OK Cancelar Ajuda

Enter data or press ESC to end.

Campos:

Campo	Descrição	Validações/Regras
Dados Alterados	Indica se algum dos campos desta tabela foi alterado depois de ter sido efetuada a carga do complementado evento, quando da informação do empregador na função Manutenção Parâmetro Empresa RH.	Sempre desabilitado
Natureza	Código da Natureza do evento, conforme anexo I - tabela 3 do eSocial.	Caso o evento não necessite ser enviado ao eSocial, informar 0000 – Não Enviar para o eSocial.
Tipo	Indicativo do tipo de rubrica: <ul style="list-style-type: none"> • 1 – Provento. • 2 – Desconto. • 3 – Informativa. • 4 – Informativa Dedutora. 	Aceita somente os valores 1, 2, 3 ou 4.
Fator	Informar o fator, percentual, entre outros, da rubrica, quando necessário.	Não se aplica.
INSS	Código da incidência tributária da rubrica para a Previdência Social: <ul style="list-style-type: none"> • 00 - Não é Base de Cálculo. • 11 - Base de Cálculo (BC) do Salário de Contribuição (SC) Mensal. • 12 - Base de Cálculo da Contrib. Prev. sobre 13o Salário. • 21 - Base de Cálculo da Contrib. Prev. Sal. Maternidade. • 22 - Base de Cálculo da Contrib. Prev. Sal. Maternidade - 13º Salário. • 23 - Base de Cálculo da Contrib. Prev. Auxílio Doença - Regime Próprio de Previdência Social. • 24 - Base de Cálculo da Contrib. Prev. Auxílio Doença - 13º Salário Doença - Regime Próprio de Previdência Social. • 31 - Contribuição Descontada do Segurado - SC Mensal. • 32 - Contribuição Descontada do Segurado - 13o Salário. • 34 - Contribuição Descontada do Segurado - SEST + SENAT. • 51 - Salário-Família. • 61 - Complemento de salário-mínimo - Regime Próprio de Previdência Social. • 91 - Incid. suspensa em decorrência de decisão judicial ou consulta interna RFB (BC SC Mensal). • 92 - Incid. suspensa em decorrência de decisão judicial ou consulta interna RFB (BC 13o Salário). • 93 - Incid. suspensa em decorrência de 	Deve ser informado um dos códigos de incidência tributária para INSS, conforme opções ao lado.

	<p>decisão judicial ou consulta interna RFB (BC Sal. Maternidade).</p> <ul style="list-style-type: none"> • 94 - Incid. suspensa em decorrência de decisão judicial ou consulta interna RFB (BC Sal. Maternidade 13o Salário). 	
Processo	<p>Demonstra o código/descrição do processo judicial com decisão/sentença favorável à empresa, determinando a não incidência do evento para contribuição previdenciária.</p>	<p>Este campo fica sempre desabilitado.</p> <p>Caso exista um processo judicial cadastrado na função Manutenção Processos Administrativos/Judiciais (FP0030) com utilização igual a Evento e, este esteja relacionado ao evento em questão e a aplicação seja INSS, o código/descrição do processo serão exibidos em tela.</p> <p>Ao alterar o conteúdo deste campo para os códigos 91, 92, 93 ou 94 é emitida uma mensagem de alerta informando que deve ser relacionado um processo judicial na função FP0030 – Manutenção Processos Administrativos/Judiciais.</p> <p>Se o conteúdo deste campo for igual a 91, 92, 93 ou 94 e for alterado para outro valor é emitida uma mensagem de erro, informando que há processo relacionado ao evento e que é necessário informar a data de término deste relacionamento.</p>
IRRF	<p>Código de incidência tributária da rubrica para o IRRF:</p> <p>BASES DE CÁLCULO:</p> <ul style="list-style-type: none"> • 11 - Base de cálculo do IRRF - Remuneração Mensal. • 12 - Base de cálculo do IRRF - 13o Salário. • 13 - Base de cálculo do IRRF – Férias. • 14 - Base de cálculo do IRRF – PLR. • 15 - Base de cálculo do IRRF - Rendimentos Recebidos Acumuladamente – RRA. <p>VALOR DO DESCONTO DO IRRF:</p> <ul style="list-style-type: none"> • 31 - Valor do IRRF - Remuneração Mensal. • 32 - Valor do IRRF - 13o Salário. • 33 - Valor do IRRF – Férias. • 34 - Valor do IRRF – PLR. • 35 - Valor do IRRF – RRA. <p>DEDUÇÕES DA BASE DO IRRF:</p> <ul style="list-style-type: none"> • 41 - Previdência Social Oficial - Remuneração 	<p>Deve ser informado um dos códigos de incidência tributária para IRRF, conforme opções ao lado.</p>

- Mensal;
- 42 - Previdência Social Oficial - 13° salário.
 - 43 - Previdência Social Oficial – Férias.
 - 44 - Previdência Social Oficial – RRA.
 - 46 - Previdência Privada - salário mensal.
 - 47 - Previdência Privada - 13° salário.
 - 51 - Pensão Alimentícia - Remuneração Mensal.
 - 52 - Pensão Alimentícia - 13° salário.
 - 53 - Pensão Alimentícia – Férias.
 - 54 - Pensão Alimentícia – RRA.
 - 56 - Dependente - Remuneração Mensal.
 - 57 - Dependente - 13° salário.
 - 58 - Dependente – Férias.
 - 61 - Fundo de Aposentadoria Programada Individual - FAPI - Remuneração Mensal.
 - 62 - Fundo de Aposentadoria Programada Individual - FAPI - 13° salário.
 - 63 - Fundação de Previdência Complementar do Servidor Público Federal - Funpresp - Remuneração Mensal.
 - 64 - Fundação de Previdência Complementar do Servidor Público Federal - Funpresp - 13° salário.

ISENÇÕES DO IRRF:

- 71 - Parcela Isenta 65 anos - Remuneração Mensal.
- 72 - Parcela Isenta 65 anos - 13° salário.
- 73 - Diária e Ajuda de Custo.
- 74 - Indenização e rescisão de contrato, inclusive a título de PDV.
- 75 - Abono pecuniário.
- 76 - Pensão, aposentadoria ou reforma por moléstia grave ou acidente em serviço - Remuneração Mensal.
- 77 - Pensão, aposentadoria ou reforma por moléstia grave ou acidente em serviço - 13° salário.
- 78 - Valores pagos a titular ou sócio de microempresa ou empresa de pequeno porte, exceto pró-labore e alugueis.
- 79 - Outros (o nome da rubrica deve ser claro para identificação).
- 81 - Depósito Judicial.
- 82 - Compensação Judicial do ano calendário;
- 83 - Compensação Judicial de anos anteriores.

INCIDÊNCIA SUSPensa:

- 91 - Incidência suspensa em decorrência de

	<p>decisão judicial ou Consulta Interna RFB (BC IRRF Remuneração Mensal).</p> <ul style="list-style-type: none"> • 92 - Incidência suspensa em decorrência de decisão judicial ou Consulta Interna RFB (BC IRRF 13o Salário). • 93 - Incidência suspensa em decorrência de decisão judicial ou Consulta Interna RFB (BC IRRF Férias). • 94 - Incidência suspensa em decorrência de decisão judicial ou Consulta Interna RFB (BC IRRF PLR). • 95 - Incidência suspensa em decorrência de decisão judicial ou Consulta Interna RFB (BC IRRF RRA). 	
Processo	Demonstra o código/descrição do processo judicial com decisão/sentença favorável à empresa, determinando a não incidência do evento para IRRF.	<p>Este campo fica sempre desabilitado.</p> <p>Caso exista um processo judicial cadastrado na função Manutenção Processos Administrativos/Judiciais (FP0030) com utilização igual a Evento e, este esteja relacionado ao evento em questão e a aplicação seja IRRF, o código/descrição do processo serão exibidos em tela.</p> <p>Ao alterar o conteúdo deste campo para os códigos 91, 92, 93, 94 ou 95 é emitida uma mensagem de alerta informando que deve ser relacionado um processo judicial na função FP0030 – Manutenção Processos Administrativos/Judiciais.</p> <p>Se o conteúdo deste campo for igual a 91, 92, 93, 94 ou 95 e for alterado para outro valor é emitida uma mensagem de erro, informando que há processo relacionado ao evento e que é necessário informar a data de término deste relacionamento.</p>
FGTS	<p>Código de incidência tributária da rubrica para o FGTS:</p> <p>00 - Não é Base de Cálculo do FGTS.</p> <p>11 - Base de Cálculo do FGTS.</p> <p>91 - Incidência suspensa em decorrência de decisão judicial.</p>	Deve ser informado um dos códigos de incidência tributária para FGTS, conforme opções ao lado.
Processo	Demonstra o código/descrição do processo judicial com decisão/sentença favorável à empresa, determinando a não incidência do evento para FGTS.	<p>Este campo fica sempre desabilitado.</p> <p>Caso exista um processo judicial cadastrado na função Manutenção Processos Administrativos/Judiciais (FP0030) com utilização igual a</p>

		<p>Evento e, este esteja relacionado ao evento em questão e a aplicação seja FGTS, o código/descrição do processo serão exibidos em tela.</p> <p>Ao alterar o conteúdo deste campo para o código 91 é emitida uma mensagem de alerta informando que deve ser relacionado um processo judicial na função FP0030 – Manutenção Processos Administrativos/Judiciais.</p> <p>Se o conteúdo deste campo for igual a 91 e for alterado para outro valor é emitida uma mensagem de erro, informando que há processo relacionado ao evento e que é necessário informar a data de término deste relacionamento.</p>
Contrib Sindical	<p>Código de incidência tributária da rubrica para a Contribuição Sindical Laboral:</p> <p>00 - Não é base de cálculo.</p> <p>11 - Base de cálculo.</p> <p>31 - Valor da contribuição sindical laboral descontada.</p> <p>91 - Incidência suspensa em decorrência de decisão judicial.</p>	<p>Deve ser informado um dos códigos de incidência tributária para Contribuição Sindical, conforme opções ao lado.</p>
Processo	<p>Demonstra o código/descrição do processo judicial com decisão/sentença favorável à empresa, determinando a não incidência do evento para Contribuição Sindical.</p>	<p>Este campo fica sempre desabilitado.</p> <p>Caso exista um processo judicial cadastrado na função Manutenção Processos Administrativos/Judiciais (FP0030) com utilização igual a Evento e, este esteja relacionado ao evento em questão e a aplicação seja Contribuição Sindical, o código/descrição do processo serão exibidos em tela.</p> <p>Ao alterar o conteúdo deste campo para o código 91 é emitida uma mensagem de alerta informando que deve ser relacionado um processo judicial na função FP0030 – Manutenção Processos Administrativos/Judiciais.</p> <p>Se o conteúdo deste campo for igual a 91 e for alterado para outro valor é emitida uma mensagem de erro, informando que há processo relacionado ao evento e que é</p>

		necessário informar a data de término deste relacionamento.
Repercussão DSR	Indicar se a rubrica repercute no cálculo do Descanso Semanal Remunerado.	Não se aplica.
Repercussão 13o Salário	Indicar se a rubrica repercute no cálculo do 13º Salário.	Não se aplica.
Repercussão Férias	Indicar se a rubrica repercute no cálculo das Férias.	Não se aplica.
Repercussão Rescisão	Indicar se a rubrica repercute no cálculo da Rescisão.	Não se aplica.
Início Validade	Data de início da validade das informações prestadas no evento.	Não permite informação em branco.
Término Validade	Data de término da validade das informações prestadas no evento.	Não permite informação em branco.

Nota:

- O botão do eSocial ficará disponível nesses programas à medida que **pelo menos um estabelecimento da base de dados** esteja parametrizado como Complementos Habilitados para o eSocial (**FP0560**).

Mas para o programa **FP0024**, além da regra citada acima, o botão complemento eSocial só aparece se:

- O evento não for geral ou;
 - O evento for geral, mas está com informações diferentes do evento original (cadastrado no FP0020).
- Depois da atualização da versão 12.1.4, ao acessar os programas FP0020 e FP0024 pela primeira vez será executado um programa de acerto para atualizar os campos **Tipo** e **Incidência Tributária IRRF** conforme valores definidos pelo layout 2.0.

Este acerto efetuará as seguintes atualizações:

- Os eventos que representam as deduções referentes à **Previdência Social Oficial** e **Pensão Alimentícia**, terão o campo Incidência Tributária IRRF atualizado conforme tabela abaixo:

Índice	Descrição Evento	Incidência Tributária IRRF
43	INSS para IRF	41 – Previdência Social Oficial – Remuneração Mensal
44	INSS 13º para IRF	42 – Previdência Social Oficial – 13º Salário
72	Pensão Alim. Adiant. (empresa)	51 - Pensão Alimentícia - Remuneração Mensal
47	Pensão Alim. 13º (empresa)	52 - Pensão Alimentícia - 13º salário
48	Pensão Alim. 13º (func)	52 - Pensão Alimentícia - 13º salário
49	Pensão Alim. Adt 13º (empresa)	52 - Pensão Alimentícia - 13º salário
45	Pensão Alim. Férias (empresa)	53 - Pensão Alimentícia - Férias;
46	Pensão Alim. Férias (func)	53 - Pensão Alimentícia - Férias;
8	Pensão Alim. (empregado)	51 - Pensão Alimentícia - Remuneração Mensal
7	Pensão Alim. Normal (empresa)	51 - Pensão Alimentícia - Remuneração Mensal
66	Pensão Alim. S/ PLR	51 - Pensão Alimentícia - Remuneração Mensal

- Os eventos que estiverem com o campo **Previdência Privada** marcado serão atualizados com a incidência tributária para IRRF igual a 47 - Previdência Privada - 13º salário se tipo vencimento evento for igual a Décimo; caso contrário, serão atualizados com 46 - Previdência Privada - salário mensal.

- 3) Os eventos que estiverem com o campo **Incidência IRF** igual a **“Isento”** serão atualizados com uma das incidências tributárias para IRRF que representa isenção.

Para determinar qual será a incidência, será verificado:

- Se o evento está relacionado a um dos índices específicos de férias abaixo:

Índice Específico de Férias	Incidência Tributária IRRF
12 – Férias Abono Concedido	75 – Abono Pecuniário
14 – Adicionais Abono	75 – Abono Pecuniário
16 – Férias Abono 1/3	75 – Abono Pecuniário

- Se existe relacionamento do evento com o grupo de eventos para a DIRF.

Grupo	Incidência Tributária IRRF
Ajuda de Custo	73 – Diária e Ajuda de Custo
Indenização Rescisão/PDV/Acidente Trabalho	74 – Indenização e rescisão de contrato, inclusive a título de PDV
Rendimentos Isentos e Não Tributáveis – Outros	79 – Outros
Rendimentos Isentos – Voluntários da Copa	79 – Outros
Rendimentos Isentos – Bolsa Médico-Residente	79 – Outros
Se não encontrar relacionamento com grupo.	79 – Outros

Ao lado do quadro Rubrica existe uma tabela na qual são apresentados, por empregador, os respectivos códigos de rubrica que serão enviados para o eSocial, referente ao evento em questão.

Regra:

- Para eventos cujo campo ‘Natureza’ estiver com código 0000; que não envia para o eSocial, não mostrará informação nesta tabela.
- No código da rubrica somente considera empresas que estejam com o empregador parametrizado.

Na tela principal, por meio do botão Período Validade eSocial  , é possível consultar os período de validade da Tabela Rubrica para cada empregador da base de dados. Veja mais detalhes na [Consulta Período Validade Evento de Tabelas](#).

Função:
Objetivo:
Descrição:

FP0020 – Manutenção Eventos Analíticos – Consultar Eventos por Empresa

Consultar em quais empresas da base de dados o evento tem atualização automática ou não. Por meio do botão Consulta, disponibilizado na função Manutenção Eventos Analíticos (FP0020) e Manutenção Eventos por Empresa (FP0024), para empresas que utilizam essa rotina, consultar a situação do evento nas empresas da base de dados.

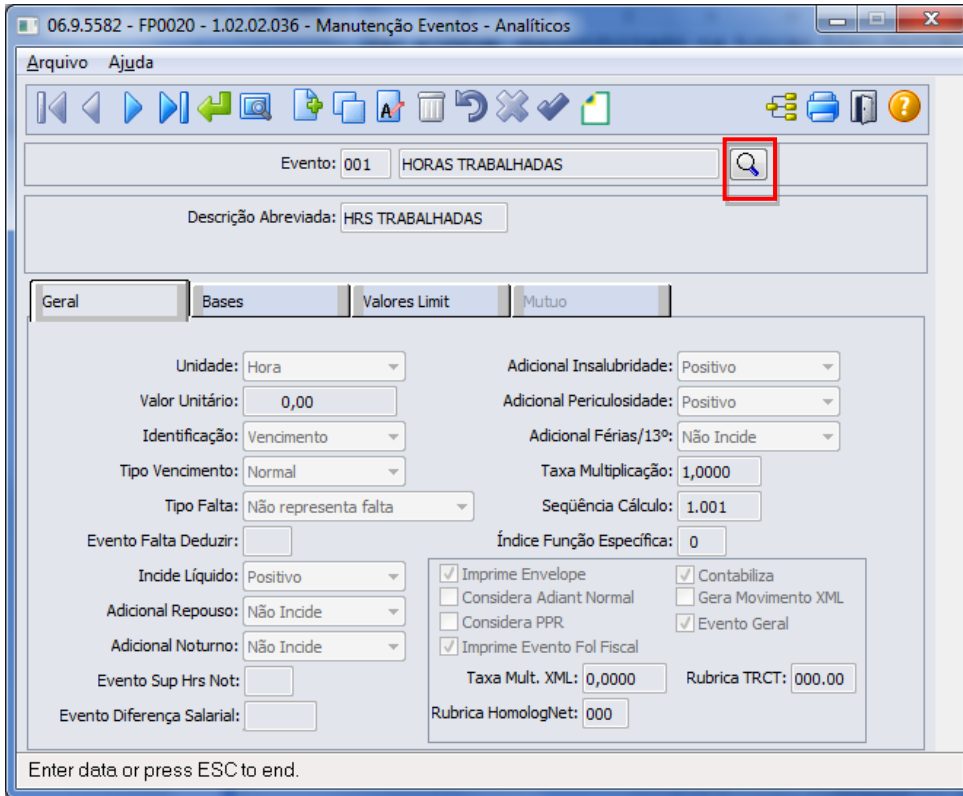

Ao clicar neste botão, será acessada a tela Z04PY067:

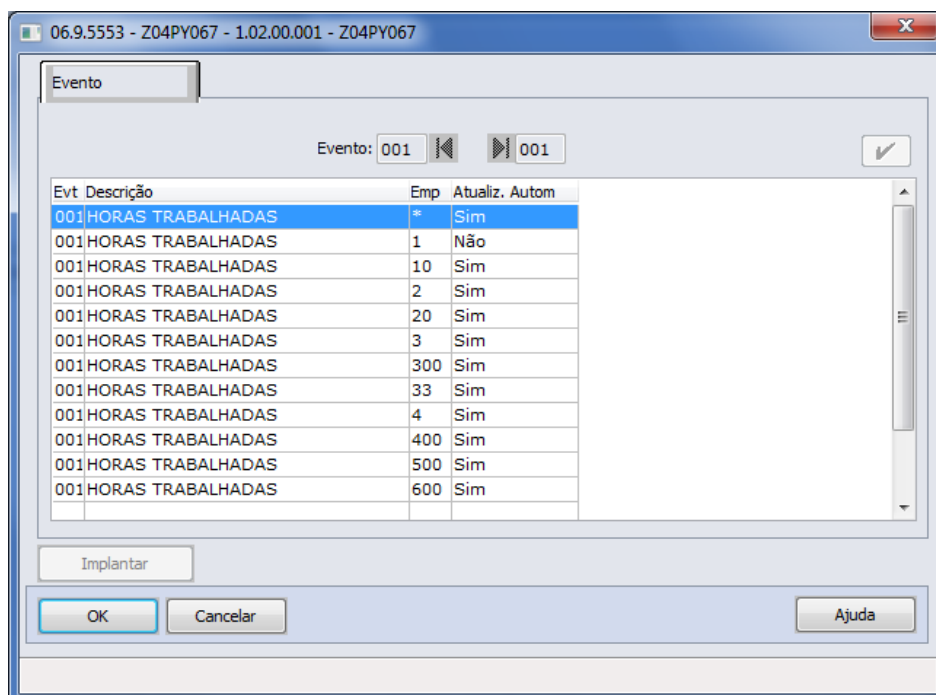

Campos:

Campo	Descrição	Validações/Regras
Evento Inicial e Final	Faixa de eventos que estão sendo consultados.	Quando esta consulta é acessada por meio do programa: <ul style="list-style-type: none"> FP0020: a faixa de eventos fica desabilitada e recebe como valor o evento que estava posicionado na tela FP0020. FP0024: a faixa de eventos fica habilitada, permitindo que o usuário selecione o evento que deseja consultar.
Evt	Código do evento que está sendo consultado.	
Descrição	Descrição do evento que está sendo consultado.	
Emp	Código da empresa que possui o evento cadastrado.	A empresa igual a "*" indica que é o evento que é visualizado no programa FP0020.
Atualiz. Autom	Indica se o evento nas empresas diferentes de "*" terá atualização automática ou não quando ocorrer alteração do evento no programa FP0020.	Quando o valor é igual a: <ul style="list-style-type: none"> Sim: indica que o evento no programa FP0024 está igual a este mesmo evento no programa FP0020. Não: indica que o evento no programa FP0024 possui alguma informação diferente deste mesmo evento no programa FP0020.

Função:

FP0770 – Manutenção Cargo Básico

Objetivo:

Complementar o cadastro de cargo básico. Essa informação será utilizada na geração das mensagens destinadas ao eSocial, conforme layout **S-1030 – Tabela de Cargos/Empregos Públicos**, a partir do momento em que a empresa iniciar a carga das informações para o Governo.

Descrição:

Por meio do botão eSocial, disponibilizado na função Manutenção Cargo Básico (FP0770) informar os dados complementares solicitados.

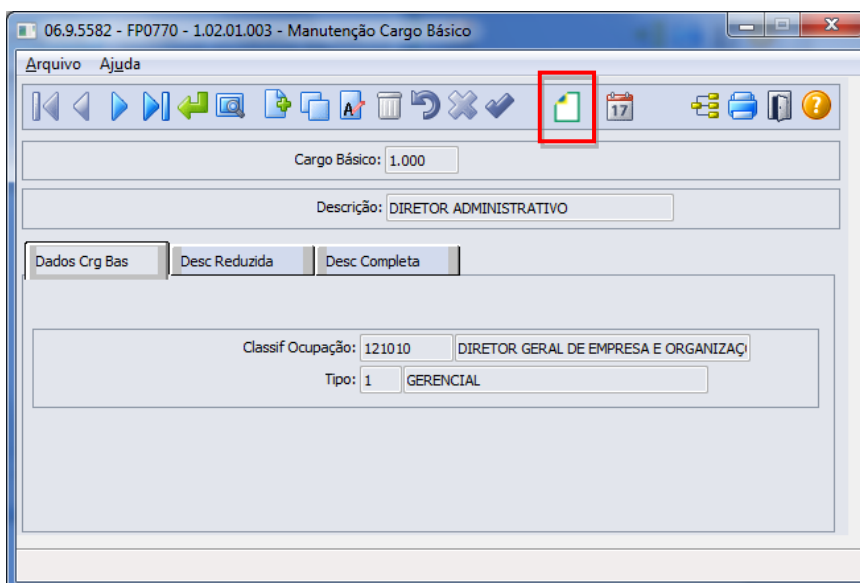

Ao clicar neste botão, será acessada a tela **FP0770A – Complemento Cargo Básico**:

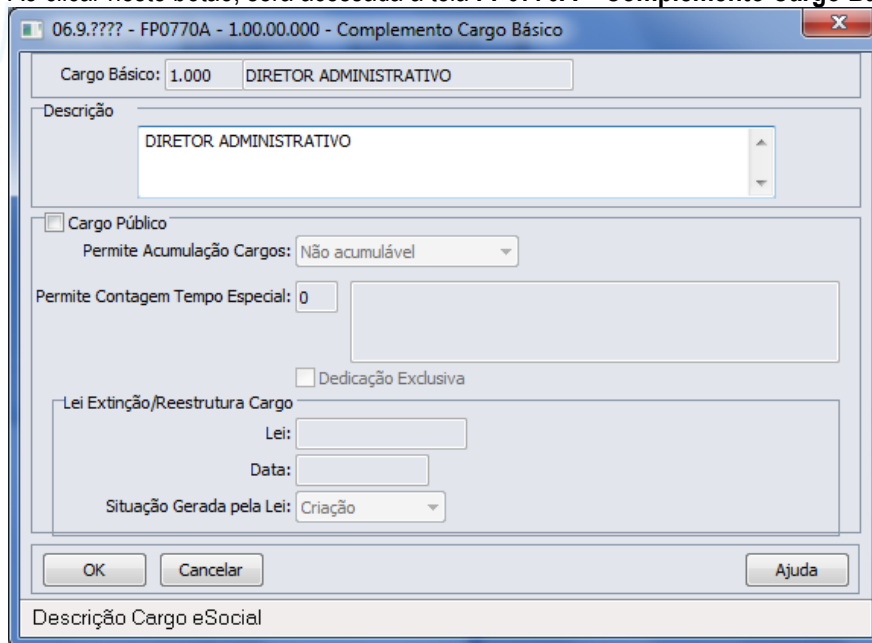

Campos:

Campo	Descrição	Validações/Regras
Descrição	Informar a descrição do cargo para o eSocial.	É obrigatório ser informado.
Cargo Público	Informar se o cargo em questão é cargo/emprego público.	Não se aplica.
Permite Acumulação Cargos	Informar a opção correspondente quanto à possibilidade de acumulação de cargos. Opções: <ul style="list-style-type: none"> • Não acumulável. • Profissional de Saúde. • Professor. • Técnico/Científico. 	Campo habilitado somente quando se tratar de cargo público.
Permite Contagem Tempo Especial	Informar a opção correspondente quanto à possibilidade de contagem de tempo especial. Opções: <ul style="list-style-type: none"> • Não. • Professor (Infantil, Fundamental e Médio). • Professor de Ensino Superior, Magistrado, Membro de Ministério Público, Membro do Tribunal de Contas (com ingresso anterior a 16/12/2008 EC nr. 20/98). 	Campo habilitado somente quando se tratar de cargo público.
Dedicação Exclusiva	Informar se é cargo de dedicação exclusiva.	Campo habilitado somente quando se tratar de cargo público.
Lei	Informar o número da lei que criou, extinguiu, reestruturou o cargo.	Campo habilitado somente quando se tratar de cargo público.
Data	Informar a data da lei que criou, extinguiu, reestruturou o cargo.	Campo habilitado somente quando se tratar de cargo público.
Situação Gerada pela Lei	Informar a situação gerada pela Lei. Opções: <ol style="list-style-type: none"> 1 – Criação. 2 – Extinção. 3 – Reestruturação. 	Campo habilitado somente quando se tratar de cargo público.

Nota:

- Depois da atualização da versão 12.1.4, ao acessar o programa FP0770 pela primeira vez será executado um programa de acerto para atualizar o campo Descrição do complemento eSocial.
- O botão do eSocial ficará disponível nesses programas à medida que **pelo menos um estabelecimento da base de dados** estiver parametrizado como Complementos Habilitados para o eSocial (FP0560).

Por meio do botão Período Validade eSocial , é possível consultar os período de validade da Tabela Cargo para cada empregador da base de dados. Veja mais detalhes na [Consulta Período Validade Evento de Tabelas](#).

Função:

FP0800 – Manutenção Plano de Lotação

Objetivo:

Complementar o cadastro das unidades de lotação do plano válido para o estabelecimento. Essa informação será utilizada na geração das mensagens destinadas ao eSocial, conforme layout **S-1020 – Tabela de Lotações**, a partir do momento em que a empresa iniciar a carga das informações para o Governo.

Descrição:

Selecionar o plano de lotação válido para cada estabelecimento e, por meio do botão “**Estrutura Lotação**” localizado na parte superior direita da tela (ao lado do botão consultas relacionadas):

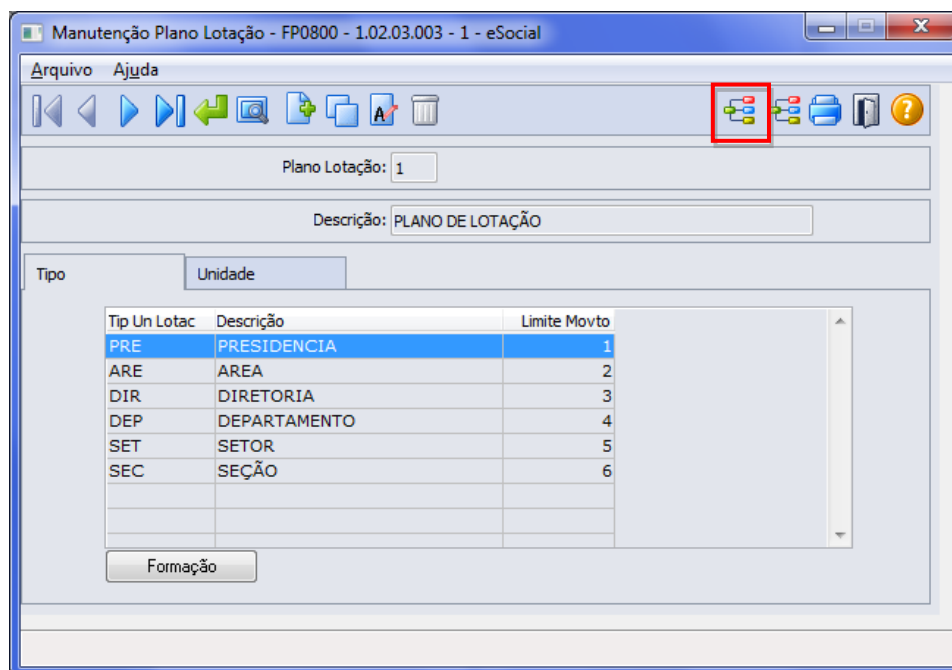

Expandir a estrutura do plano e para cada unidade de lotação, acionar o botão “eSocial” localizado no lado direito da tela:

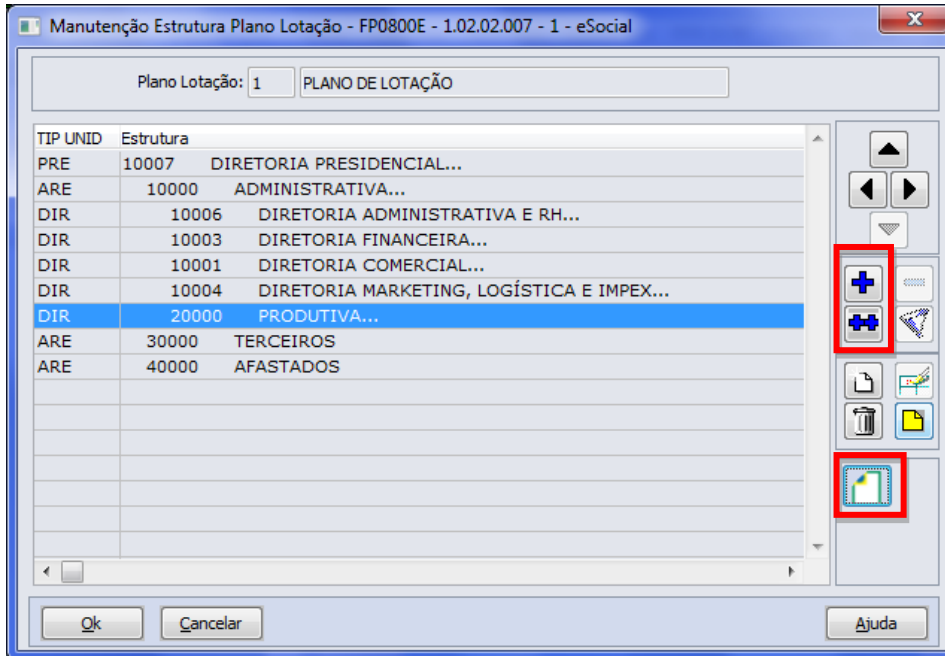

Ao clicar neste botão, será acessada a tela FP0800I – Complemento Unidade Lotação Plano:

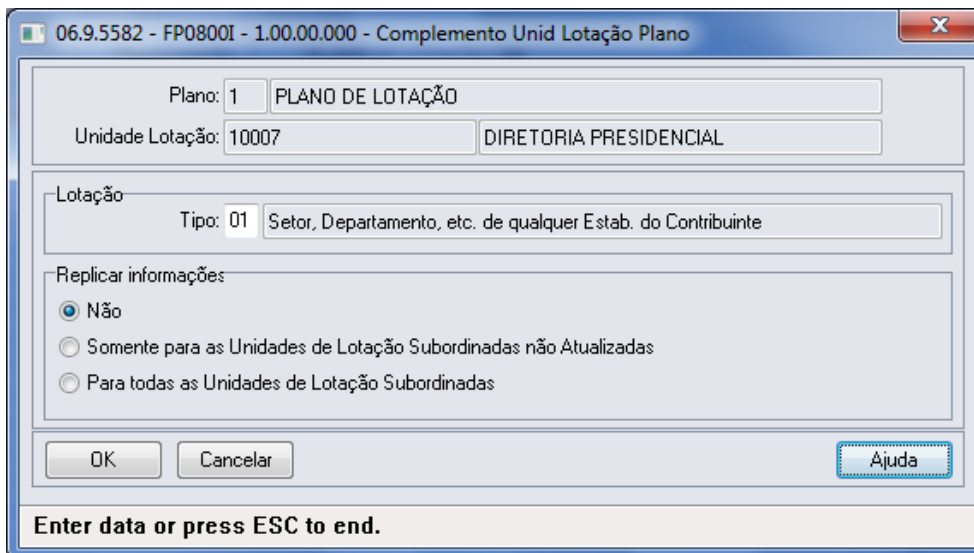

Campos:

Campo	Descrição	Validações/Regras
Tipo	Informar o tipo da unidade de lotação.	Preencher com código válido, conforme anexo I - tabela 10 do eSocial.
Replicar Informações	Facilitador na parametrização das unidades de lotação do plano: <ul style="list-style-type: none"> • Não – não atualiza unidade de lotação subordinada. • Somente para as unidades de lotação subordinadas não atualizadas – atualiza com os dados iguais aos informados em tela para as demais unidades de lotação subordinadas a unidade de lotação em questão, exceto as que já foram parametrizadas. • Para todas as unidades de lotação subordinadas – atualiza com os dados iguais aos informados em tela todas as unidades de lotação subordinadas, sem exceção. 	Não se aplica.

Nota:

Se a unidade de lotação estiver relacionada a um tomador de serviços (FP0870), o tipo da lotação deve ser correspondente a um dos tipos de tomador de serviço:

- **04 – Tomador de Serviço - Cessão de Mão de Obra.**
- **05 – Tomador de Serviço - trabalho temporário.**
- **06 – Tomador de Serviço - trabalho temporário – serviços extraordinários.**

E, para essa unidade de lotação, é necessário que ela esteja relacionada a um tomador de serviço (FP0870).

O botão do eSocial ficará disponível nesse programa à medida que **pelo menos um estabelecimento da BASE DE DADOS** estiver parametrizado como Complementos Habilitados para o eSocial (FP0560).

Função:

FP0570 – Manutenção Complemento Estabelecimento

Objetivo:

Permitir o complemento do cadastro de plano de lotação do estabelecimento. Essa informação será utilizada na geração da mensagem **S-1020 – Tabela de Lotação**.

Descrição:

Por meio do botão eSocial, disponibilizado na função Manutenção Complemento Estabelecimento (FP0570), informar os dados complementares solicitados.

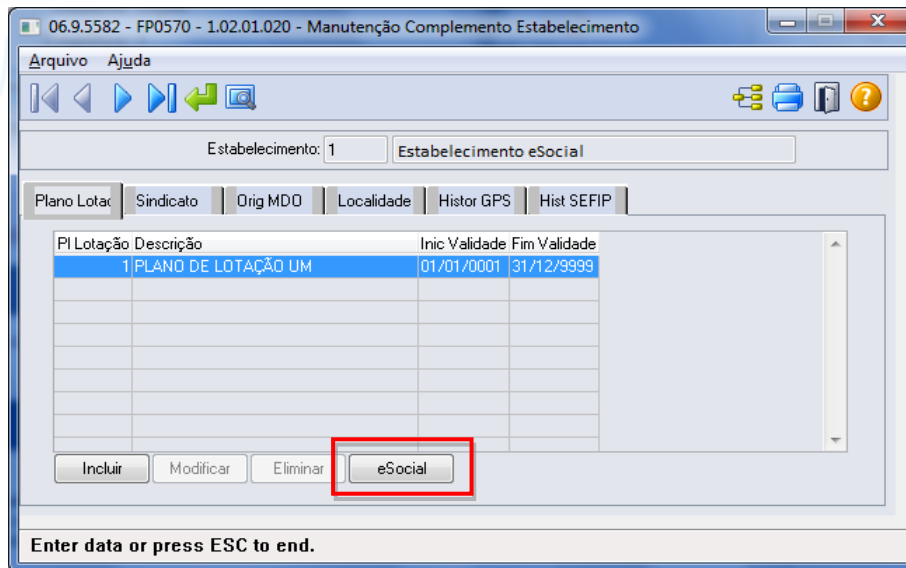

Ao clicar neste botão, será acessada a tela **FP0570K – Complemento Unidade de Lotação Estabelecimento**:

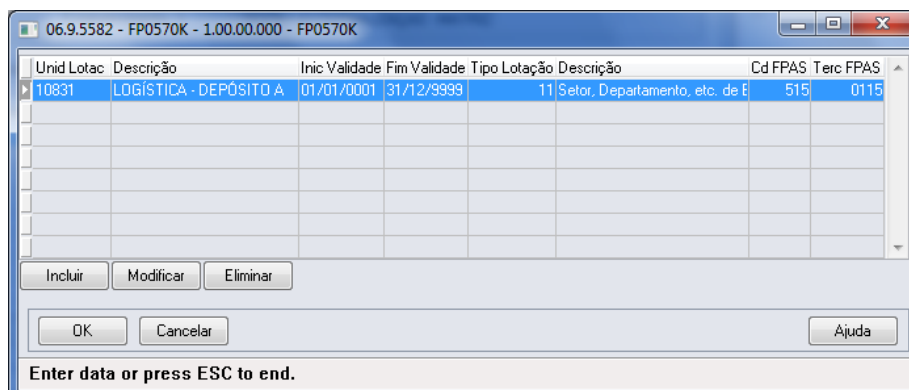

Campos:

Campo	Descrição	Validações/Regras
Unid Lotac	Informar o código da unidade de lotação.	Deve ser uma lotação pertencente ao plano de lotação selecionado na tela principal.
Descrição	Descrição da unidade de lotação.	Não se aplica.
Início Validade	Informar o início da validade das informações para a unidade de lotação.	Deve ser uma data dentro da validade do plano no estabelecimento.
Término Validade	Informar o término da validade das informações para a unidade de lotação.	Deve ser uma data dentro da validade do plano no estabelecimento.
Tipo Lotação	Informar o tipo da unidade de lotação, conforme anexo I – tabela 10 do eSocial.	<p>Não aceita os tipos de unidade de lotação igual a 04, 05 e 06.</p> <p>Somente aceita os tipos de lotação 02 e 22 para estabelecimentos que com CNO informado no complemento eSocial.</p> <p>Somente aceita os tipos de lotação 21 e 23 para estabelecimentos que com CAEPF informado no complemento eSocial.</p>

		Os demais tipos de lotação são aceitos para estabelecimentos sem CNO/CAEPF informado no complemento eSocial.
Descrição	Descrição do tipo de lotação.	Não se aplica.
Cd FPAS	Informar o código FPAS da lotação, conforme anexo I – tabela 4 do eSocial.	Somente ficam habilitados quando o tipo de unidade de lotação for igual a 09, 11 ou 90.
Terc FPAS	Informar o código Terceiros da lotação, conforme anexo I – tabela 4 do eSocial.	

Função: FP0870 – Manutenção Tomador de Serviços

Objetivo: Atualizar os dados complementares do cadastro de Tomador de Serviços. Essas informações serão utilizadas na geração das mensagens destinadas ao eSocial, conforme layout **S-1020 – Tabela de Lotações**, para compor a parte de informações de endereço do tomador, a partir do momento em que a empresa iniciar o envio das informações para o eSocial.

Descrição: Por meio do botão eSocial disponibilizado na função do Tomador de Serviços (FP0870), informar os dados complementares solicitados.

Ao clicar neste botão, será acessada a tela **FP0870B – Complemento Tomador Serviço**:

Campos:

Campo	Descrição	Validações/Regras
Tipo Logradouro	Código do tipo de logradouro (rua, avenida, entre outros).	Código válido, conforme anexo I - tabela 20 do eSocial.
Número Logradouro	Número do logradouro do endereço do tomador de serviço.	Não se aplica.
Município	Código do município do endereço do tomador de serviço.	O município informado tem que existir no cadastro de municípios para o país e UF informados na pasta Básico da tela FP0870
CNO	Número de inscrição no Cadastro Nacional de Obras, caso o estabelecimento seja uma obra e tenha sido cadastrado um tomador de serviço para representar esta estrutura.	Não se aplica.
CAEPF	Número de inscrição no Cadastro de Atividade Econômica de Pessoa Física, caso o estabelecimento seja representado por uma pessoa física e tenha sido cadastrado um tomador de serviço para representar esta estrutura.	Não se aplica.
Terceiros	Informar o código Terceiros da lotação, conforme anexo I – tabela 4 do eSocial.	Não se aplica.

Notas:

Se alterado os campos **Natureza** e **Tipo Obra** do cadastro de Tomador de Serviço, ao relacionar uma nova unidade de lotação ao tomador, as informações devem estar de acordo com o conteúdo do campo **Tipo Lotação** informado no complemento da unidade de lotação do plano (**FP0800**).

O botão do eSocial ficará disponível nesse programa à medida que **pelo menos um estabelecimento da EMPRESA** estiver parametrizado como Complementos Habilitados para o eSocial (**FP0560**).

Os campos CNO e CAEPF somente devem ser informados quando o tomador de serviço representar o estabelecimento que é obra ou representado por uma pessoa física, respectivamente; e não podem estar informados simultaneamente.

Função:

FP0870 – Atualiza Tomador de Serviço – Pasta Unid Lotação

Objetivo:

Disponibilizar os novos campos no complemento eSocial necessários para a geração das mensagens **S-1020 – Tabela de Lotação**.

Descrição:

Por meio do botão eSocial, disponibilizado na pasta Unida Lotação, informar os dados complementares solicitados.

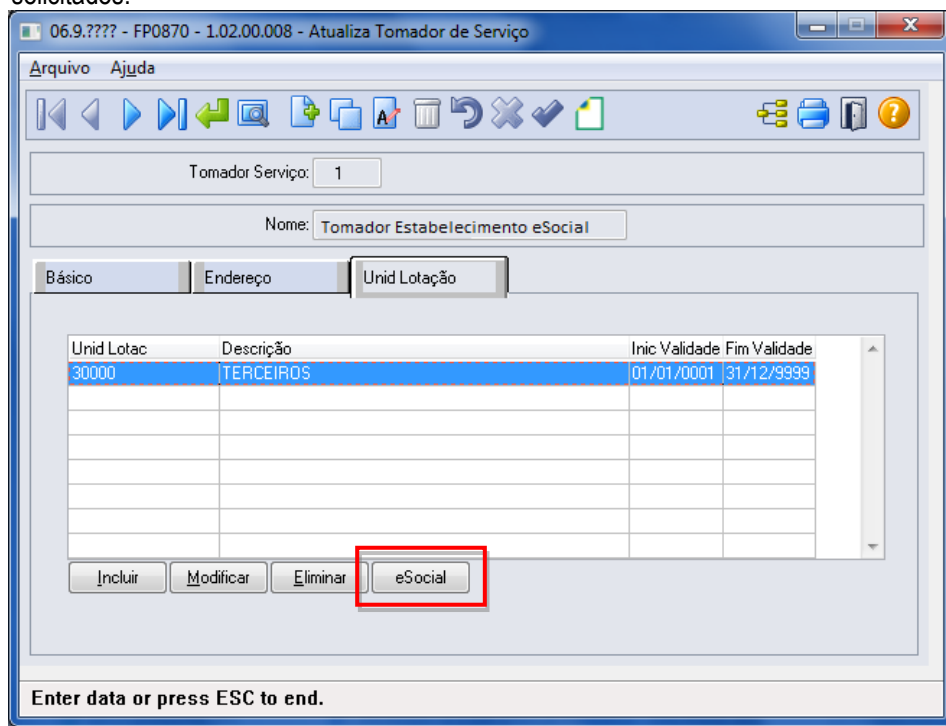

Ao clicar neste botão, será acessada a tela **FP0870C – Atualiza Unidade de Lotação eSocial**:

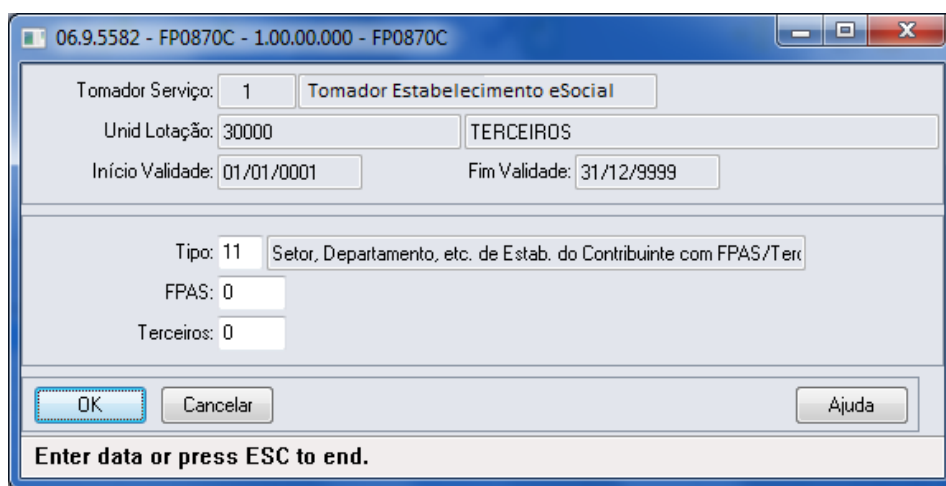

Campos:

Campo	Descrição	Validações/Regras
Tipo	Informar o tipo da unidade de lotação, conforme anexo I – tabela 10 do eSocial.	<p>Não aceita os tipos de unidade de lotação igual a 01, 07, 08, 09, 10, 21, 23 ou 90.</p> <p>Se tipo de unidade de lotação igual a 02 ou 11, o tomador de serviço deve estar parametrizado como Natureza = Jurídica e Obra Própria.</p> <p>Se tipo de unidade de lotação igual a 03, 04, 05 ou 06, o tomador de serviço deve estar parametrizado como Natureza = Jurídica e Obra Parcial/Tomador.</p> <p>Se tipo de unidade de lotação igual a 22, o tomador de serviço deve estar parametrizado como Natureza = Física e Obra Própria.</p>
FPAS	Informar o código FPAS da lotação, conforme anexo I – tabela 4 do eSocial.	Somente ficam habilitados quando o tipo de unidade de lotação for igual a 11 – Setor, Departamento, entre outros, de qualquer Estabelecimento do contribuinte que possua FPAS/Terceiros diferente do FPAS/Terceiros principal do Estabelecimento.
Terceiros	Informar o código Terceiros da lotação, conforme anexo I – tabela 4 do eSocial.	

Função:

FP1440 – Manutenção Pessoa Física

Objetivo:

Atualizar os dados complementares do cadastro de pessoa física necessários na geração das mensagens destinadas ao eSocial, conforme layouts **S-2100 – Cadastramento Inicial do Vínculo**, **S-2200 – Admissão de Trabalhador**, **S-2220 – Evento de Alteração Dados Cadastrais**, **S-2240 – Alterações Contratuais** e **S-2620 – Trabalhador Sem Vínculo de Emprego – Alteração Contratual**.

Descrição:

Por meio do botão eSocial disponibilizado na função Manutenção **Pessoa Física (FP1440)**, informar os dados complementares solicitados.

Após clicar neste botão, será acessada a tela FP1440A – Complemento Pessoa Física:

Campos:

Campo	Descrição	Validações/Regras
Nome eSocial	Nome da pessoa física.	Este campo é preenchido automaticamente com os 60 primeiros caracteres do campo Nom Relat Legais, da pasta Cadastral da tela FP1440. É obrigatório ser informado.
NIS	Número de inscrição do segurado.	Pode ser o PIS, PASEP ou NIT. Em se tratando de funcionário, deve ser informado quando no programa FP1500 não estiver informado o PIS ou a Matrícula INSS.
Laudo Doença Grave	Data atribuída pelo laudo da moléstia grave.	Deve ser informada caso a pessoa seja portadora de moléstia grave.
Município Nascimento	Município de nascimento da pessoa.	Obrigatório apenas quando a origem da pessoa física for igual a Brasileiro. O município de nascimento informado tem que existir no cadastro de municípios para o país e UF de nascimento informados na pasta Cadastral da tela FP1440.
País Nacionalidade	País de nacionalidade da pessoa.	Não permite informação em branco.
Município Endereço Residencial	Município da residência da pessoa.	Obrigatório apenas quando a pessoa física não residir no exterior. O município do endereço informado tem que existir no cadastro de municípios para o país e UF informados na pasta Endereço da tela FP1440.
Tipo Logradouro	Tipo de logradouro (rua, avenida, entre outros).	Conforme anexo I - tabela 20 do eSocial.
Celular	Código do telefone celular da pessoa física.	Não se aplica.
Reside Exterior	Indicar se pessoa física reside no exterior ou não.	Não se aplica.
Código Endereçamento Postal	Código do endereçamento postal caso a pessoa física resida no exterior.	Habilitado somente se o campo "Reside Exterior" for marcado.
Emissor RNE	Órgão emissor do RNE – Registro Nacional de Estrangeiros	Habilitado e obrigatório somente se pessoa física for estrangeira.
Expedição RNE	Data de expedição do RNE.	
Chegada	Data de chegada ao Brasil.	
Filhos Brasileiro	Indicar se pessoa possui filhos brasileiros.	
Casado com Brasileiro	Indicar se a pessoa é casada com brasileiro.	
Condição	Classificação da condição do trabalhador estrangeiro. Opções: <ul style="list-style-type: none"> Visto permanente. Visto temporário. 	Obrigatório ser informada.

- Asilado.
- Refugiado.
- Solicitante de Refúgio.
- Residente em país fronteiriço ao Brasil.
- Deficiente físico e com mais de 51 anos.
- Com residência provisória e anistiado, em situação irregular.
- Permanência no Brasil em razão de filhos ou cônjuge brasileiros.
- Beneficiado pelo acordo entre países do Mercosul.
- Dependente de agente diplomático e/ou consular de países que mantém convênio de reciprocidade para o exercício de atividade remunerada no Brasil.
- Beneficiado pelo Tratado de Amizade, Cooperação e Consulta entre a República Federativa do Brasil e a República Portuguesa.

Nota: O botão do eSocial ficará disponível nesse programa à medida que **pelo menos um estabelecimento da BASE DE DADOS** esteja parametrizado como Complementos Habilitados para o eSocial (FP0560).

Função: **FP9815 – Manutenção Admissão Preliminar**
Objetivo: Permitir cadastrar as informações necessárias para o envio (opcional) do arquivo S-2190 – Admissão de Trabalhador – Registro Preliminar.

Descrição: Este programa deve ser utilizado apenas quando a empresa não tiver todas as informações necessárias ou não tiver tempo hábil para cadastrar o funcionário com vínculo e enviar o arquivo S-2200 completo até a data limite (final do dia imediatamente anterior ao do início da respectiva prestação do serviço).

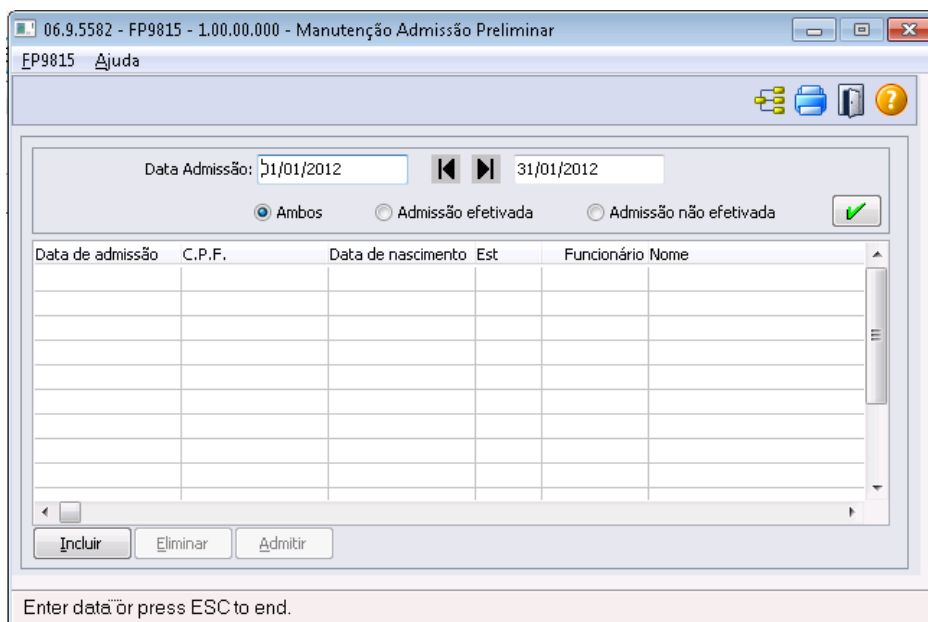

Campo	Descrição	Validações/Regras
Data Admissão (faixa)	Utilizado para filtrar o período que se deseja visualizar as admissões preliminares.	A faixa deste campo vem inicializada com o 1º e o último dia do mês de referência da empresa em que o usuário está logado.
Ambos Admissão Efetivada Admissão Não Efetivada	Utilizado para filtrar os registros de admissão preliminar, conforme já tenha ocorrido a admissão ou não.	Vem inicializado com a opção Ambos .
Data de Admissão	Data em que ocorrerá a admissão do funcionário.	Não pode ser inferior ao mês/ano de referência da empresa em que o usuário está logado.
C.P.F.	C.P.F. do funcionário.	Obrigatório ser informado e deve ser um C.P.F. válido.
Data de Nascimento	Data de nascimento do funcionário.	Obrigatório ser informada e não pode ser maior que a data de admissão.
Est		Ficam sempre desabilitados.
Funcionário		
Nome		Somente depois de ter sido efetuada a admissão do funcionário relativo à admissão preliminar em questão (diretamente pelo programa FP1500 ou por meio do botão Admitir deste programa) é que estes campos apresentam valores.
Botão Admitir	Serve como atalho para o processo de admissão do funcionário.	Somente fica habilitado quando o registro de admissão preliminar não possuir funcionário relacionado. Ao ser acionado, é executado o programa FP1500 e o mesmo já fica em modo de inclusão, sendo que o campo Data Admissão fica desabilitado e recebe o valor do campo Data de Admissão do programa FP9815.

Notas:

- A inclusão ocorre diretamente na tela principal do programa.
- Não permite que seja informado um C.P.F. e uma data de admissão para o qual já exista funcionário cadastrado no programa FP1500.
- Não é permitida a modificação dos dados alterados; caso alguma informação esteja errada é necessário eliminar o registro e incluir um novo.
- O botão Eliminar somente fica habilitado quando o registro de admissão preliminar selecionado não possuir funcionário relacionado.
- Quando ocorrer a eliminação de um funcionário, será verificado se existe relacionamento deste com alguma admissão preliminar. Caso exista, o relacionamento será desfeito.

Função: FP1500 – Manutenção Funcionários
Função: FP1510 – Manutenção Funcionários Contratos Especiais
Objetivo: Complementar as informações complementares do funcionário necessárias para geração das mensagens destinadas ao eSocial, conforme layouts **S-2100 – Cadastramento Inicial do Vínculo**, **S-2200 – Admissão de Trabalhador**, **S-2220 – Evento de Alteração Dados Cadastrais**, **S-2240 – Alterações Contratuais**, **S-2600 (Trabalhador Sem Vínculo - Início e S-2620 – Trabalhador Sem Vínculo de Emprego – Alteração Contratual**.

Pré-requisitos: FP1420 – Pessoa Jurídica (Informações cadastrais referentes à instituição de ensino do estagiário).

Descrição: Por meio do botão eSocial, disponibilizado na função Manutenção Funcionários (FP1500) e Manutenção Funcionários Contratos Especiais (FP1510), informar os dados complementares solicitados.

Nota: O botão do eSocial ficará disponível no programa **somente se o estabelecimento** estiver parametrizado como Complementos Habilitados para o eSocial (**FP0560**). No caso de contratos especiais, o botão somente ficará habilitado para o tipo de contratação Estagiário.

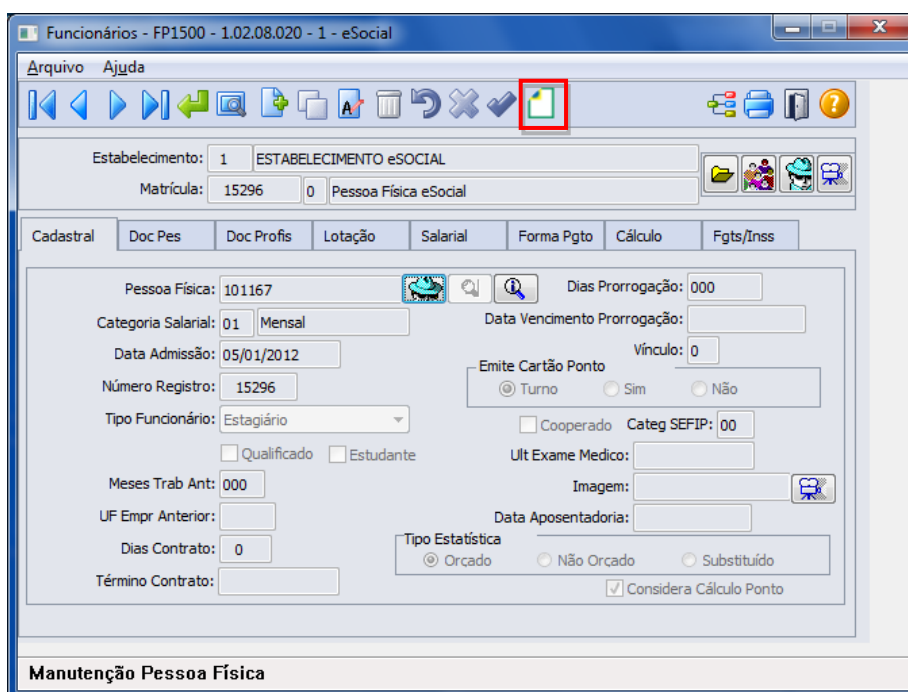

Ao clicar neste botão, será acessada a tela **FP1500F – Complemento Funcionários:**

Campos – Tela Complemento/Pasta Contrato Trab:

Campo	Descrição	Validações/Regras
Matrícula eSocial	Matrícula atribuída pela empresa para o trabalhador.	<p>Não pode se repetir nas empresas do empregador.</p> <p>Se no complemento eSocial do estabelecimento empregador estiver parametrizado que a Atualização da Matrícula eSocial é:</p> <ul style="list-style-type: none"> • “Empresa + Estabelecimento + Matrícula”: este campo fica desabilitado e seu valor será calculado conforme regra descrita para o campo “Atualização Matrícula eSocial” no programa FP0560. • “Informada”: este campo fica habilitado enquanto não tiver valor informado.

Tipo Admissão	Indicativo do tipo de admissão: <ul style="list-style-type: none"> • Admissão. • Transferência de empresa do mesmo grupo econômico. 	Não se aplica.
Indicativo Admissão	Indicar o tipo de admissão: <ul style="list-style-type: none"> • Normal. • Decorrente de Ação Fiscal. • Decorrente de Decisão Judicial. 	Não se aplica.
Categoria	Selecionar a categoria do trabalhador.	Conforme anexo I - tabela 1 do eSocial.
Regime Trabalhista	Indicativo do tipo de regime trabalhista: <ul style="list-style-type: none"> • CLT – Consolidação das Leis Trabalhistas. • RJP – Regime Jurídico Próprio. 	Não se aplica.
Regime Previdenciário	Indicativo do tipo de regime previdenciário: <ul style="list-style-type: none"> • RGPS – Regime Geral da Previdência Social. • RPPS – Regime Próprio de Previdência Social no Brasil. • RPPE – Regime Próprio de Previdência Social no Exterior. 	Não se aplica.
Regime Jornada	Indicativo do tipo de regime de jornada: <ul style="list-style-type: none"> • Submetidos ao Horário de Trabalho (Cap. II da CLT). • Atividade Externa especificada no Inciso I do Art. 62 da CLT. • Funções especificadas no Inciso II do Art. 62 da CLT. 	Não se aplica.
Jornada com Flexibilidade	Campo para indicar se o funcionário possui Jornada com Flexibilidade.	Estes campos serão utilizados somente quando o funcionário não utilizar Controle de Frequência. Portanto, somente ficará habilitado quando a categoria salarial do funcionário não tiver o campo “Utiliza Controle de Frequência” marcado.
Intervalo Variável	Campo para indicar se o funcionário possui Intervalo Variável.	
Contratação Trabalhador Temporário	Informar se a admissão refere-se à contratação de trabalhador temporário.	Não se aplica.
Motivo Contratação	Indicativo do motivo de contratação do trabalhador temporário: <ul style="list-style-type: none"> • Necessidade transitória de substituição de seu pessoal regular. • Acréscimo extraordinário de serviço. 	Habilitado somente quando o campo Contratação Trabalhador Temporário estiver selecionado.
Matrícula eSocial Substituído	Informar a matrícula eSocial do funcionário que está sendo substituído.	Habilitado somente quando o campo Motivo Contratação for igual a “Necessidade transitória de substituição de seu pessoal regular”.
CPF Substituído	Informar o CPF do funcionário que está sendo substituído.	

Alvará Judicial	Processo do alvará judicial.	Este campo fica sempre desabilitado. Caso exista um processo judicial cadastrado na função Manutenção Processos Administrativos/Judiciais (FP0030) com utilização igual a Funcionário e, este esteja relacionado ao funcionário em questão e a aplicação seja Alvará Judicial, o código/descrição do processo serão exibidos em tela.
IRRF	Demonstra o código/descrição do processo judicial com decisão/sentença favorável ao funcionário, determinando o não recolhimento do IRRF.	Este campo fica sempre desabilitado. Caso exista um processo judicial cadastrado na função Manutenção Processos Administrativos/Judiciais (FP0030) com utilização igual a Funcionário e, este esteja relacionado ao funcionário em questão e a aplicação seja IRRF, o código/descrição do processo serão exibidos em tela.
Contrib. Previdenciária	Demonstra o código/descrição do processo judicial com decisão/sentença favorável ao funcionário, determinando o não recolhimento da Contribuição Previdenciária.	Caso exista um processo judicial cadastrado na função Manutenção Processos Administrativos/Judiciais (FP0030) com utilização igual a Funcionário e, este esteja relacionado ao funcionário em questão e a aplicação seja Contribuição Previdenciária, o código/descrição do processo serão exibidos em tela.
Natureza Atividade	Selecionar o tipo de vínculo trabalhista: <ul style="list-style-type: none"> • Trabalho Urbano • Trabalho Rural 	Não se aplica.
Expedição CNH	Data da expedição da CNH – Carteira Nacional de Habilitação.	Habilitado somente quando o número da carteira de habilitação estiver informado na pasta DOC Pes, na tela principal. Obrigatório ser informada.
Primeira Habilitação	Data da primeira habilitação.	Não é obrigatório ser informada.
Emissor CNH	Órgão emissor da CNH.	Habilitado somente quando o número da carteira de habilitação estiver informado na pasta DOC Pes, na tela principal. Não é obrigatório ser informado.
Descrição Salário Variável	Informar a descrição do salário variável do funcionário quando houver.	Não se aplica.

Campos – Pasta Estagiário:

Campo	Descrição	Validações/Regras
Natureza	Selecionar a natureza do estágio que está sendo prestado: <ul style="list-style-type: none"> • Nenhum. • Obrigatório. • Não Obrigatório. 	Não se aplica.
Nível	Selecionar o nível da escolaridade do estágio: <ul style="list-style-type: none"> • Nenhum. • Fundamental. • Médio. • Formação Profissional. • Superior. 	Habilitado somente quando o tipo de funcionário for Estagiário.
Apólice Seguro	Informar o número da apólice do seguro	

	do estagiário.	
Área Atuação	Informar a área de atual do estágio.	
Coordenador	Informar o código do coordenador do estágio (pessoa física) de onde será extraído o CPF dele.	Habilitado somente quando o tipo de funcionário for Estagiário. Esta informação não é obrigatória.
Instituição Ensino	Informar o código da instituição de ensino (pessoa jurídica) de onde será extraído o CNPJ dela.	Habilitado somente quando o tipo de funcionário for Estagiário.
Agente Integração	Informar o código do agente de integração do estágio (pessoa jurídica) de onde será extraído o CNPJ dela.	Habilitado somente quando o tipo de funcionário for Estagiário. Esta informação não é obrigatória.

Notas:

Esta pasta fica habilitada somente para funcionários do tipo Estagiário.

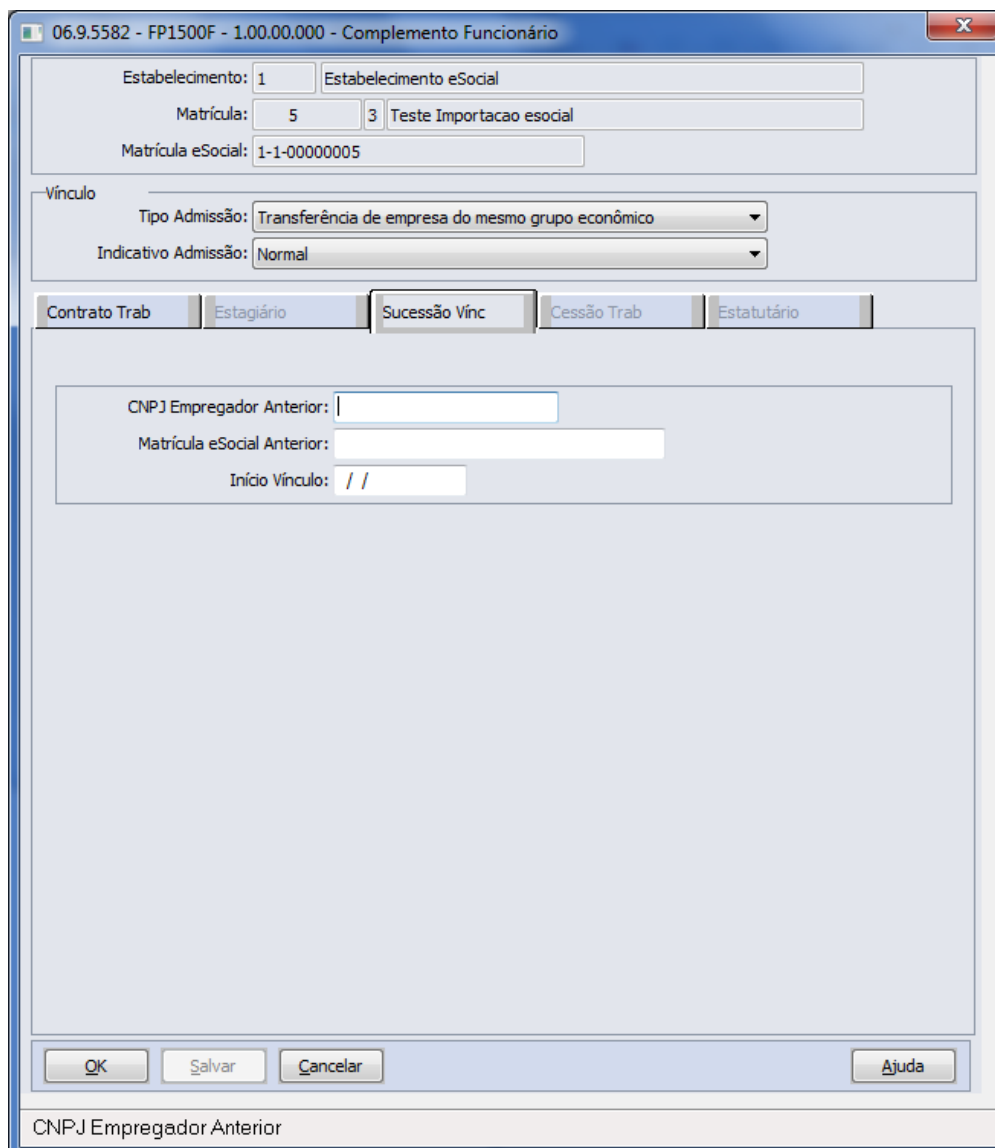
Campos – Pasta Sucessão Vinc:

06.9.5582 - FP1500F - 1.00.00.000 - Complemento Funcionário

Estabelecimento: 1 Estabelecimento eSocial

Matrícula: 5 3 Teste Importacao esocial

Matrícula eSocial: 1-1-00000005

Vínculo

Tipo Admissão: Transferência de empresa do mesmo grupo econômico

Indicativo Admissão: Normal

Contrato Trab Estagiário **Sucessão Vinc** Cessão Trab Estatutário

CNPJ Empregador Anterior: []

Matrícula eSocial Anterior: []

Início Vínculo: / /

OK Salvar Cancelar Ajuda

CNPJ Empregador Anterior

Campo	Descrição	Validações/Regras
CNPJ Empregador Anterior	Informar o número do CNPJ do empregador anterior.	Obrigatório ser informado.
Matrícula eSocial Anterior	Informar a matrícula eSocial do funcionário no empregador anterior.	Obrigatório ser informado.
Início Vínculo	Informar a data do primeiro vínculo do funcionário naquele grupo econômico	Obrigatório ser informado. Deve ser uma data anterior à data de admissão atual.

Notas: Esta pasta somente fica habilitada quando o campo Tipo Admissão diferente de "Admissão".

Campos – Pasta Cessão Trab:

Campo	Descrição	Validações/Regras
CNPJ Cedente	Informar o número do CNPJ da empresa cedente.	Obrigatório ser informado.
Matrícula eSocial Cedente	Informar a matrícula eSocial do funcionário na empresa cedente.	Obrigatório ser informado.
Data Admissão Cedente	Informar a data de admissão do funcionário na empresa cedente.	Obrigatório ser informado. Deve ser anterior à data de admissão atual.
Ônus	Indicativo do ônus da cessão: <ul style="list-style-type: none"> • Cedente. • Cessionário. • Cedente e Cessionário. 	Obrigatório ser informado.

Notas: Esta pasta somente fica habilitada quando o campo Categoria Trabalhador (pasta Contrato Trab) for igual a 410 – Trabalhador Cedido.

Campos – Pasta Estatutário:

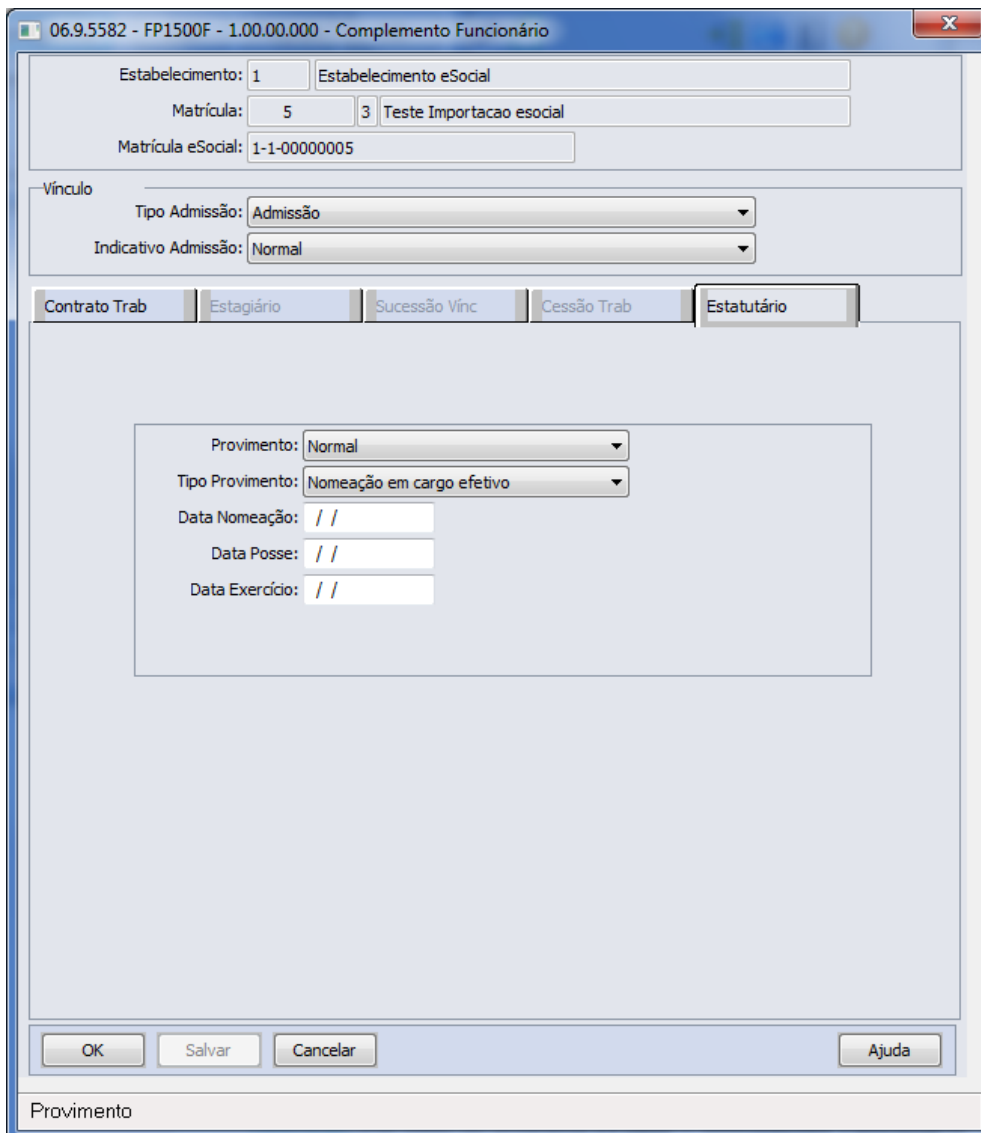

06.9.5582 - FP1500F - 1.00.00.000 - Complemento Funcionário

Estabelecimento: 1 Estabelecimento eSocial

Matrícula: 5 3 Teste Importacao esocial

Matrícula eSocial: 1-1-00000005

Vínculo

Tipo Admissão: Admissão

Indicativo Admissão: Normal

Contrato Trab | Estagiário | Sucessão Vínc | Cessão Trab | **Estatutário**

Provimento: Normal

Tipo Provimento: Nomeação em cargo efetivo

Data Nomeação: //

Data Posse: //

Data Exercício: //

OK Salvar Cancelar Ajuda

Provimento

Campo	Descrição	Validações/Regras
Provimento	Indicativo do provimento. Opções: <ul style="list-style-type: none"> Normal Decorrente de Decisão Judicial Tomou Posse mas não Entrou Exercício 	Obrigatório ser informado.
Tipo Provimento	Tipo de provimento. Opções: <ul style="list-style-type: none"> Nomeação em carga efetivo Nomeação em cargo em comissão Incorporação (militar) Matrícula (militar) Reinclusão (militar) 	Obrigatório ser informado. As opções "Incorporação (militar)", "Matrícula (militar)" e "Reinclusão (militar)" só podem ser informadas se a natureza jurídica do declarante for igual a 101-5, 104-0, 107-4 ou 116-3.
Data Nomeação	Data de nomeação do servidor.	Obrigatório ser informada. Deve ser posterior à data de nascimento do servidor.
Data Posse	Data de posse do servidor.	Obrigatório ser informada. Deve ser igual ou posterior à data de nomeação do servidor.
Data Exercício	Data da entrada em exercício pelo servidor.	Obrigatório ser informada quando Provimento for igual a "Normal" ou "Decorrente de Decisão Judicial". Deve ser igual ou posterior à data da posse.

Notas: Esta pasta somente fica habilitada quando o campo Regime Trabalhista (pasta Contrato Trab) for igual à RJP – Regime Jurídico Próprio.

Função: **FP1500 – Manutenção Funcionários – Eliminação Funcionário**

Função: **FP1510 – Manutenção Funcionários Contratos Especiais – Eliminação Funcionário**

Objetivo: Não permitir reutilizar a matrícula eSocial de funcionários que foram eliminados.

Descrição: Foi implementado o tratamento para que o sistema bloqueie as matrículas eSocial de funcionários que foram eliminados, impedindo que elas sejam reutilizadas.

Função: **FP3800 – Manutenção Informações Funcionário**

Objetivo: Complementar cadastro de habilitação profissional do funcionário. Essas informações de habilitação profissional juntamente com os dados de RG, CNH, RIC e RNE do funcionário serão utilizadas geração das mensagens destinadas ao eSocial, conforme layouts **S-2100 – Cadastramento Inicial do Vínculo**, **S-2200 – Admissão de Trabalhador**, **S-2220 – Evento de Alteração Dados Cadastrais** e **S-2600 – Trabalhador Sem Vínculo – Início**.

Descrição: Por meio do programa **FP3800 – Informações Funcionário** – Pasta **Habil Prof**, selecionar a Habilidade Profissional e, por meio do botão **eSocial** complementar as informações de datas de expedição e validade do documento.

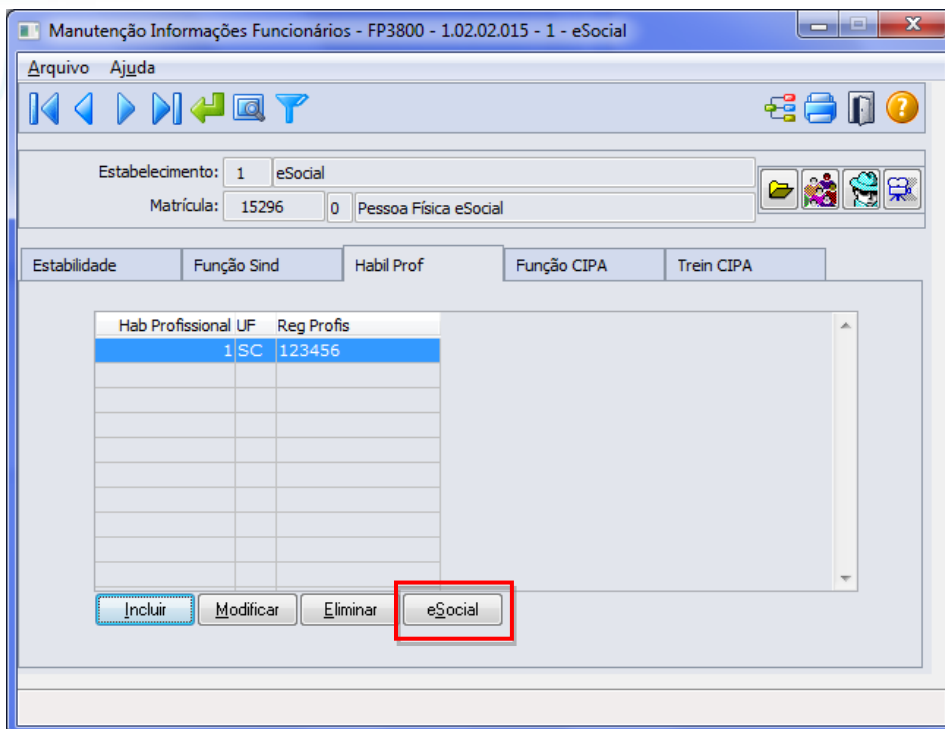

Ao clicar neste botão, será acessada a tela **FP3800F**:

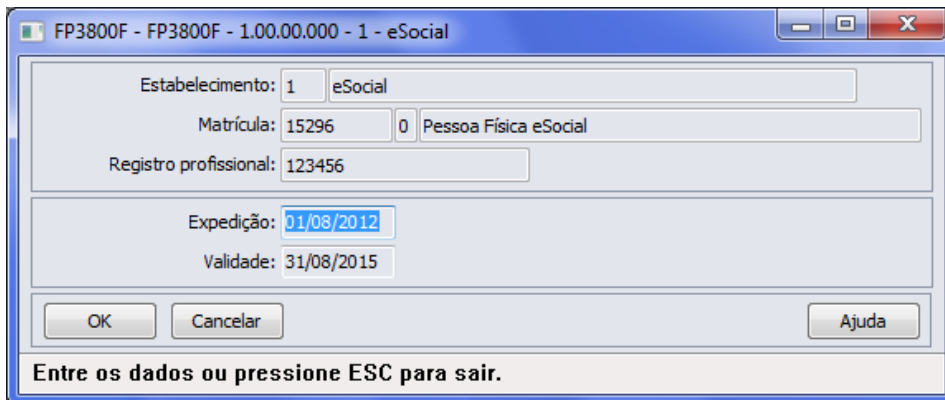

Campos:

Campo	Descrição	Validações/Regras
Expedição	Data de expedição do documento da Habilitação Profissional.	Não se aplica.
Validade	Data de validade do documento da Habilitação Profissional.	Não se aplica.

Nota:

O botão do eSocial ficará disponível nesse programa **somente se o estabelecimento** estiver parametrizado como Complementos Habilitados para o eSocial (**FP0560**).

Função: FP1760 – Manutenção Dependentes

Objetivo: Complementar o cadastro dos dependentes com o tipo de dependente correspondente à tabela do eSocial. Essa informação será utilizada na geração das mensagens destinadas ao eSocial, conforme layouts **S-2100 – Cadastramento Inicial do Vínculo** e **S-2200 – Admissão de Trabalhador**, a partir do momento em que a empresa iniciar o envio das informações para o eSocial.

Descrição: Acessar a função **FP1760 – Dependentes** e para cada dependente acessar o botão eSocial e determinar o tipo de dependente conforme tabela do eSocial.

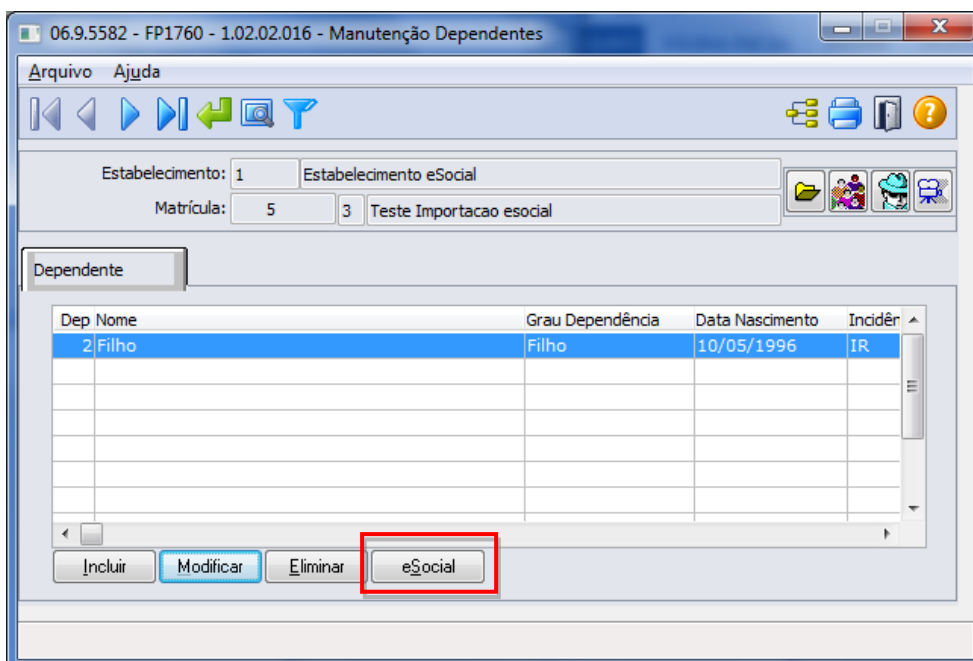

Por meio do botão eSocial, alterar o tipo de dependente conforme tabela do Governo:

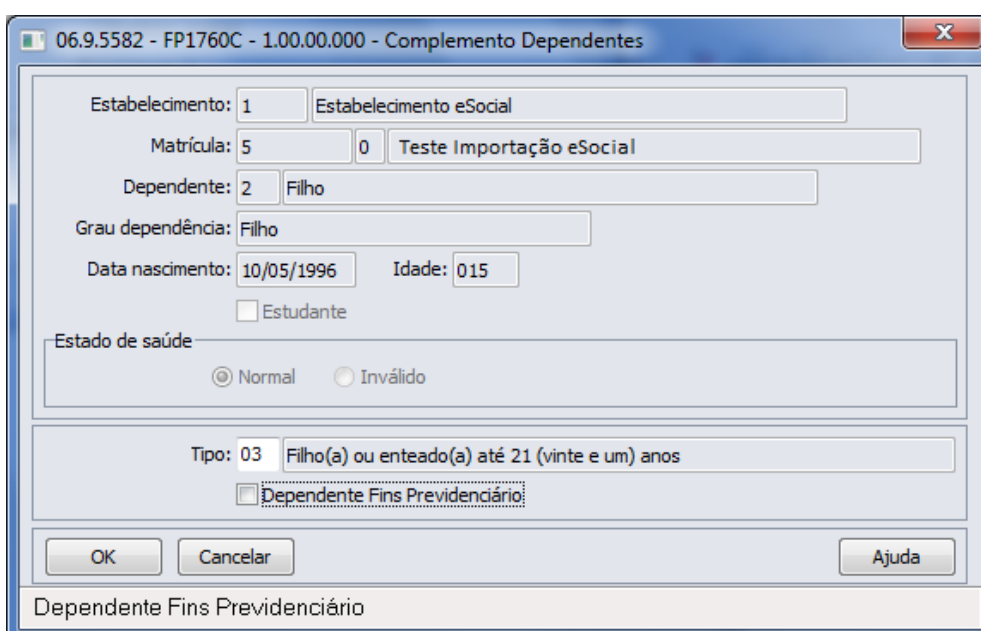

Campo:

Campo	Descrição	Validações/Regras
Tipo	<p>Tipo de dependente correspondente aos códigos do eSocial.</p> <p>Para os tipos de dependente Filho, Cônjuge, Companheiro e Pais, será sugerido automaticamente o tipo equivalente à tabela do eSocial, para os demais será atribuído o código.</p> <p>00 - Nenhum - Dependente não irá integrar arquivos do eSocial e devem ser ajustados, se necessário, para identificar o tipo de dependente conforme a tabela do e Social.</p>	Os tipos de dependentes devem ser classificados conforme opções disponibilizadas pelo Governo (ver Notas).
Dependente Fins Previdenciário	Informar se é dependente para fins previdenciários (pensão ou auxílio-reclusão).	Habilitado somente quando o funcionário está vinculado a Regime Próprio de Previdência Social.

Nota:

Opções de Tipos de Dependentes disponibilizados pelo Governo:

Tipo	Descrição	Equivalência Datasul
01	Cônjuge.	Cônjuge
02	Companheiro(a) com o qual tenha filho ou viva há mais de 5 (cinco) anos.	Companheiro
03	Filho(a) ou enteado(a) até 21 (vinte e um) anos.	Filho e idade até 21 anos.
04	Filho(a) ou enteado(a) universitário ou cursando escola técnica de segundo grau, até 24 (vinte e quatro) anos.	Filho, idade até 24 anos e Estudante = Sim.
05	Filho(a) ou enteado(a) em qualquer idade, quando incapacitado física e/ou mentalmente para o trabalho.	Filho e Estado Saúde = Inválido.
06	Irmão(ã), neto(a) ou bisneto(a) sem arrimo dos pais, do(a) qual detenha a guarda judicial, até 21 (vinte e um) anos.	00 - Nenhum - Dependente não irá integrar os arquivos do eSocial.
07	Irmão(ã), neto(a) ou bisneto(a) sem arrimo dos pais, com idade até 24 anos, se ainda estiver cursando estabelecimento de nível superior ou escola técnica de 2º grau, desde que tenha detido sua guarda judicial até os 21 anos.	00 - Nenhum - Dependente não irá integrar os arquivos do eSocial.
08	Irmão(ã), neto(a) ou bisneto(a) sem arrimo dos pais, do(a) qual detenha a guarda judicial, em qualquer idade, quando incapacitado física e/ou mentalmente para o trabalho.	00 - Nenhum - Dependente não irá integrar os arquivos do eSocial.
09	Pais, avós e bisavós.	Pais.
10	Menor pobre, até 21 (vinte e um) anos, que crie e eduque e do qual detenha a guarda judicial.	00 - Nenhum - Dependente não irá integrar os arquivos do eSocial.
11	Pessoa absolutamente incapaz, da qual seja tutor ou curador.	00 - Nenhum - Dependente não irá integrar os arquivos do eSocial.
12	Ex-cônjuge que Receba Pensão de Alimentos.	Em implementação

Nota: O botão do eSocial ficará disponível nesse programa **somente se o estabelecimento** estiver parametrizado como Complementos Habilitados para o eSocial (FP0560).

Função: **FP0840 – Manutenção Prestador de Serviços**

Objetivo: Complementar o cadastro de Prestador a categoria e beneficiários corresponde a tabela do eSocial, conforme layout **S-1200 – eSocial Mensal – Remuneração** e **S-1300 - Eventos Periódicos – Pagamentos Diversos**, a partir do momento em que a empresa iniciar o envio das informações para o eSocial.

Descrição: Acessar o programa **FP0840 – Manutenção Prestador de Serviços**, acessar o botão eSocial e determinar as seguintes informações:

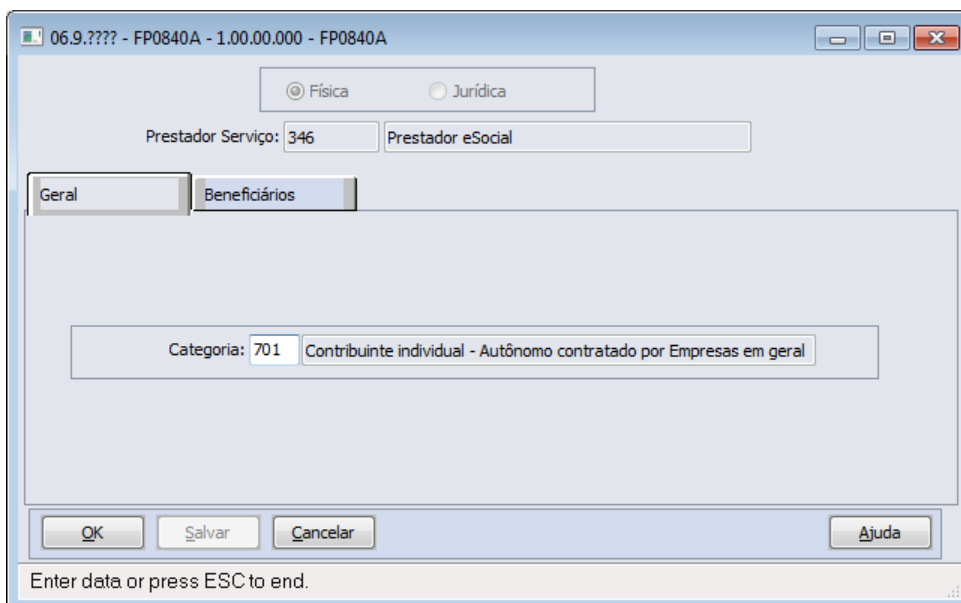
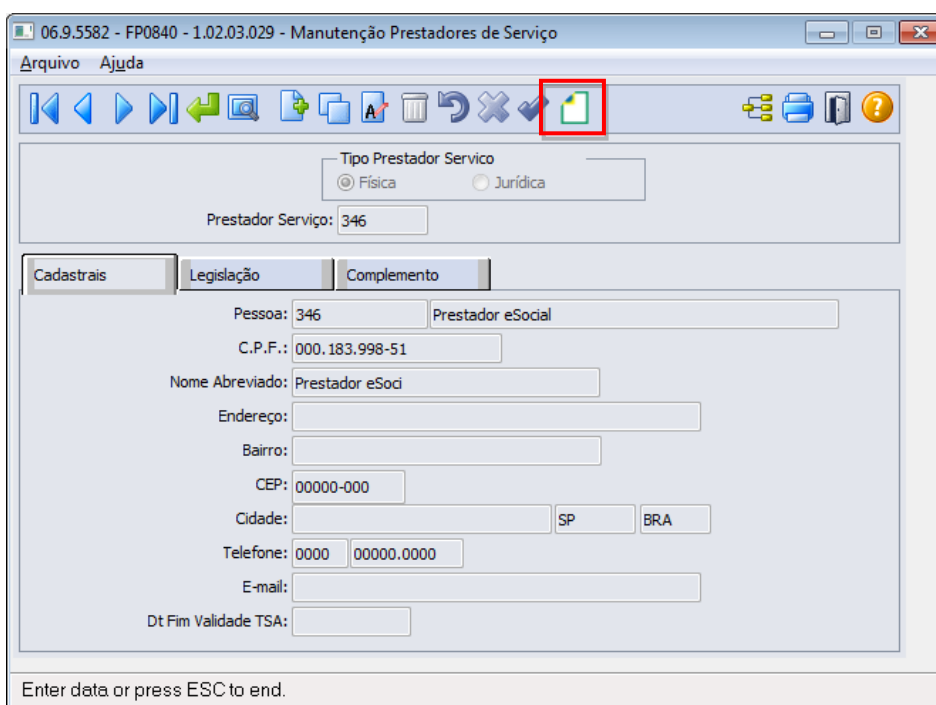

Campo	Descrição	Validações/Regras
Categoria	Selecionar a categoria do trabalhador.	Conforme anexo I - tabela 1 do eSocial.

Campo	Descrição	Validações/Regras
Beneficiário	Código do Beneficiário do Prestador	Obrigatório
Início da Validade	Data de Início de Validade	Obrigatório. O Default é a data atual. Não poderá ser inferior ao primeiro dia do mês de referência da empresa
Fim da Validade	Data de Fim de Validade	Obrigatório. O Default é 31/12/9999. Não poderá ser inferior a Data de Início da Validade.
Pessoa Física	Pessoa Física do Beneficiário do Prestador	Obrigatório. A pessoa física deverá existir no cadastro de pessoa física

Nome	Nome da Pessoa Física	Somente consulta.
País	País da Pessoa Física	Somente consulta.
CPF	CPF da Pessoa Física	Somente consulta.
Data de Nascimento	Data de Nascimento da Pessoa Física	Somente consulta.
Perc. Distr. Pensão	Percentual de Distribuição de Pensão	Caso o percentual de pelo menos um beneficiário seja informado a soma dos percentuais dos beneficiários do prestador deverá ser igual a 100%

Função: **FP6720 – Importação Prestador Serviço**

Objetivo: Permitir importar o complemento eSocial para os prestadores de serviço pessoa física.

Descrição: No arquivo de layout deste programa, foi acrescentado o registro tipo 5, com a informação da categoria do prestador.
Também houve alteração no registro tipo 4, no qual foi acrescentado o campo para indicar se o prestador é Produtor Rural.

Campos: Para detalhes sobre os novos campos, sua obrigatoriedade, entre outros, verificar no programa FP6720, por meio do botão Editar Layout da pasta Layout.

Nota: As validações dos demais campos, são as mesmas efetuadas no complemento eSocial do programa FP0840 – Manutenção Prestador Serviço.

Somente é obrigatório informar o registro tipo 5 para os prestadores do tipo pessoa física e que não são produtores rurais.

Para a Importação dos Beneficiários, utilizar o programa FP6650 – Importa Complemento eSocial selecionando o campo Importar Complemento como Prestador de Serviço.

Função: **FP2160 – Manutenção Movto Serviço Prestado Física**

Objetivo: Complementar o cadastro de Movimento do Prestador com a categoria, grau de risco e beneficiários conforme a tabela do eSocial, conforme layout **S-1200 - eSocial Mensal - Remuneração** e **S-1300 - Eventos Periódicos – Pagamentos Diversos**, a partir do momento em que a empresa iniciar o envio das informações para o eSocial.

Descrição: Acessar o programa **FP2160 – Manutenção Movto Serviço Prestado Física**, para cada movimento acessar o botão eSocial e determinar as seguintes informações:

06.9.5582 - FP2160 - 1.02.02.007 - Manutenção Movto Serviço Prestado Física

Arquivo Ajuda

C.P.F.: 000.183.998-51 Prestador eSocial

Movimentos

Est	Nome	Data Referência	Nr Docto Sr	Dt Pgto Prest	Re
1	Estabelecimento eSocial	01/02/2012	123.457	01/02/2012	05
1	Estabelecimento eSocial	30/01/2012	1.234	30/01/2012	05
1	Estabelecimento eSocial	01/01/2012	123	01/01/2012	05
1	Estabelecimento eSocial	01/01/2012	21.121	01/01/2012	07
1	Estabelecimento eSocial	01/01/2012	312.321	01/01/2012	00
1	Estabelecimento eSocial	01/01/2012	321.321	01/01/2012	00
1	Estabelecimento eSocial	01/01/2011	11.235	01/01/2011	05

Incluir Modificar Eliminar **eSocial**

Enter data or press ESC to end.

06.9.???? - FP2160D - 1.00.00.000 - Complemento eSocial do Movimento do Pres

Prestador Serviço: 346 Prestador eSocial

Data Referência: 01/02/2012

Série: Número Documento: 123.457

Estabelecimento: 1 Estabelecimento eSocial

Beneficiários

Categoria: 701 Contribuinte individual - Autônomo contratado por Empresas em geral

Grau Exposição: Não exposto a agente nocivo na atividade atual

OK Salvar Cancelar Ajuda

Enter data or press ESC to end.

Campo	Descrição	Validações/Regras
Categoria	Selecionar a categoria do trabalhador.	Conforme anexo I - tabela 1 do eSocial.
Grau de Exposição	Selecionar o grau de exposição do serviço realizado	Conforme anexo I - tabela 2 do eSocial.

Campo	Descrição	Validações/Regras
Valor Dedução Pensão	Valor Dedução Pensão Informado no programa FP2160 - Manutenção Movto Serviço Prestado Física	Somente Consulta

06.9.???? - FP2160D - 1.00.00.000 - Complemento eSocial do Movimento do Pres

Beneficiário: 1

Início Validade: 01/01/2012

Fim Validade: 31/12/9999

Pessoa Física: 179

Nome: Beneficiário Prest eSocial

País: BRA BRASIL

C.P.F.: 756.389.408-04

Data Nascimento: 01/01/0001

Perc Distrib Pensão: 100,00

Valor Pagamento: 1.200,00

OK Cancelar Ajuda

Enter data or press ESC to end.

Campo	Descrição	Validações/Regras
Beneficiário	Código do Beneficiário do Prestador	Obrigatório. Por meio do Duplo clique ou F5, é possível consultar os beneficiários ativos do prestador que foram cadastrados no programa FP0840 – Manutenção Prestador Serviço .
Início da Validade	Data de Início de Validade	Obrigatório. Por meio do Duplo clique ou F5, é possível consultar os beneficiários ativos do prestador que foram cadastrados no programa FP0840 – Manutenção Prestador Serviço .
Fim da Validade	Data de Fim de Validade	Somente para consulta
Pessoa Física	Pessoa Física do Beneficiário do Prestador	Somente para consulta
Nome	Nome da Pessoa Física	Somente para consulta
País	País da Pessoa Física	Somente para consulta
CPF	CPF da Pessoa Física	Somente para consulta
Data de Nascimento	Data de Nascimento da Pessoa Física	Somente para consulta
Perc. Distr. Pensão	Percentual de Distribuição de Pensão	Somente para consulta
Valor Pagamento	Valor Pagamento da Pensão	Informar o valor do pagamento da pensão. O sistema sugere o valor do pagamento considerando o Valor Dedução Pensão informado no Movimento do Prestador, vezes o percentual informado para o beneficiário no programa FP0840 – Manutenção Prestador

Função: FP6590 – Importação Movimento Prestador Serviços

Objetivo: Permitir importar movimento de prestadores de serviço com a categoria do trabalhador, grau de exposição e beneficiários do movimento como complemento do eSocial.

Descrição: No arquivo de layout deste programa, foram acrescentados dois novos tipos de registros: Registro eSocial – Complemento e Beneficiários. O registro tipo eSocial contém o campo categoria social e o grau de exposição.

Já o registro Beneficiários possui os campos referente a importação da informação de Beneficiários do movimento.

Campos: Para detalhes sobre os novos campos, sua obrigatoriedade, entre outros, verificar no programa FP6590, por meio do botão Layout e botão Editar Layout da pasta Layout.

Nota: As validações dos demais campos, são as mesmas efetuadas no complemento eSocial do programa FP2160 – Manutenção Movto Serviço Prestado Física.

Função: **FP2240 – Manutenção Participante eSocial**

Objetivo: Registrar as ocorrências de remuneração recebidas em outra empresa, decorrentes de seus múltiplos vínculos, para funcionários e prestadores de serviço pessoa física. Nesse programa também será registrada informação referente ao cancelamento do aviso prévio e as últimas informações necessárias para envio ao eSocial, como por exemplo, categoria eSocial do prestador. Essas informações serão utilizadas geração das mensagens destinadas ao eSocial, conforme layouts **S-1200 - eSocial Mensal – Remuneração** e **S-2405 - Cancelamento de Aviso Prévio**, a partir do momento em que a empresa iniciar o envio das informações para o eSocial.

Descrição: Acessar o programa **FP2240 – Participante eSocial** e incluir as seguintes informações:

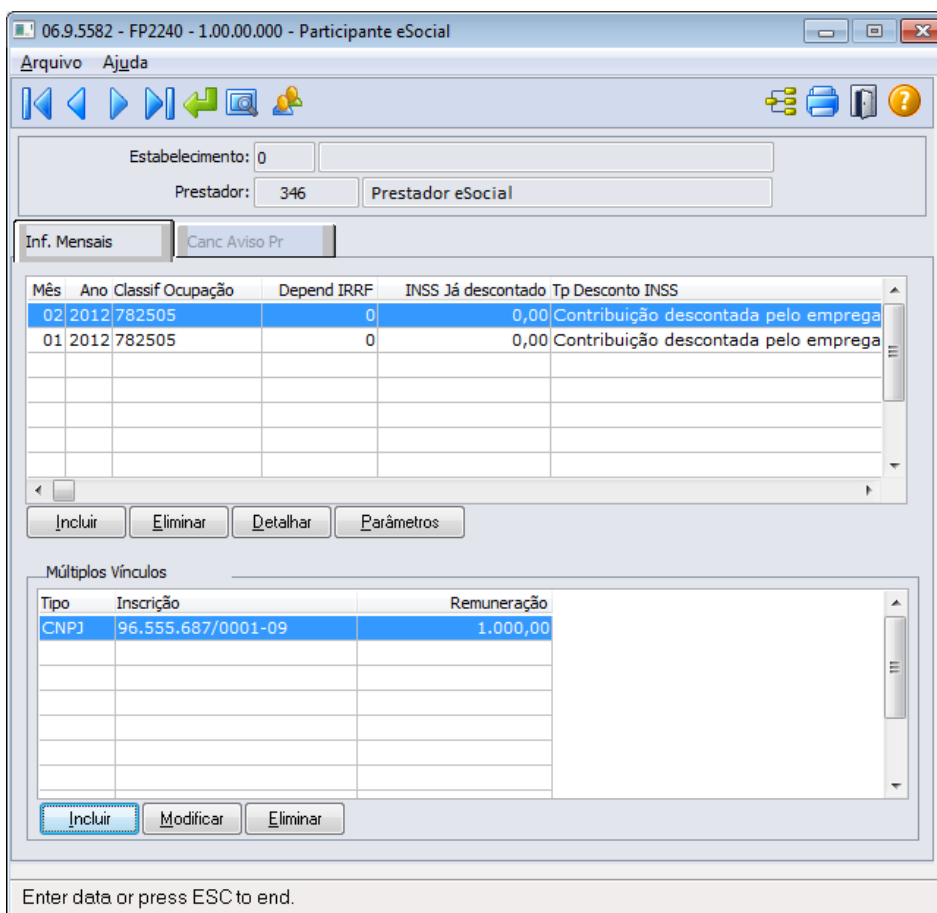

Mês	Ano	Classif Ocupação	Depend IRRF	INSS Já descontado	Tp Desconto INSS
02	2012	782505	0	0,00	Contribuição descontada pelo empregador
01	2012	782505	0	0,00	Contribuição descontada pelo empregador

Tipo	Inscrição	Remuneração
CNPJ	96.555.687/0001-09	1.000,00

Por meio do botão  “Visualizar Terceiros”, é possível trocar a consulta e navegação entre Funcionários e Prestadores de Serviço. Nessa primeira fase, somente estarão disponíveis informações de funcionários, pois a parte de complementação de prestadores de serviços e notas fiscais será liberada somente na segunda fase do projeto.

Por meio do botão incluir (Pasta Inf. Mensais), é possível incluir o mês e ano que as informações estão sendo consideradas:

Campos Pasta Inf Mensais:

Campo	Descrição	Validações/Regras
Mês	Mês de referência para o registro da remuneração recebida pelo funcionário/prestador serviço em outra empresa e registro de informações do prestador para o eSocial	Obrigatório preenchimento.
Ano	Ano de referência para o registro da remuneração recebida pelo funcionário/prestador serviço em outra empresa e registro de informações do prestador para o eSocial	Obrigatório preenchimento.

Nota: Por meio do botão Detalhar (Pasta Inf. Mensais) é possível consultar informações que são gravadas automaticamente quando inserido um movimento do prestador por meio do programa **FP2160 – Manutenção Movto Serviço Prestado Física**. A cada movimento inserido o registro do mês e ano da relativo a data de referência do movimento é atualizado com as informações classificação ocupação, dependentes IRRF, Natureza Atividade, Valor do INSS já descontado, Tipo de Desconto INSS. O campo Tipo Atualização indica se o registro foi inserido Manualmente (por meio do programa FP2240) ou se foi atualizado pelo movimento do prestador. Caso tenha sido atualizado pelo Movto do Prestador (FP2160) não permite eliminar este movimento. O registro será eliminado quando o último movimento do prestador do mês/ano for eliminado do FP2160.

Campos Quadro Múltiplos Vínculos:

Por intermédio do quadro “**Múltiplos Vínculos**”, é feita a atualização das informações referentes à remuneração recebida em outra empresa. Ao clicar no botão Incluir/Modificar é apresentada a tela abaixo:

Campo	Descrição	Validações/Regras
Mês	Mês de referência para o registro da remuneração recebida pelo funcionário/prestador serviço em outra empresa.	Obrigatório preenchimento.
Ano	Ano de referência para o registro da remuneração recebida pelo funcionário/prestador serviço em outra empresa.	Obrigatório preenchimento.
Tipo Inscrição	Selecionar o tipo de inscrição da empresa na qual o funcionário/prestador serviço recebeu outra remuneração dentro do mês: CNPJ ou CPF.	Obrigatório preenchimento.
CNPJ ou CPF	CNPJ ou CPF do qual o funcionário/prestador serviço recebeu outra remuneração dentro do mês.	Obrigatório preenchimento.
Remuneração	Valor da remuneração recebida pelo funcionário/prestador serviço referente outro vínculo.	Obrigatório preenchimento.

Nota: Os valores informados nessa função serão utilizados somente para o processo do eSocial. Os valores para trânsito nos cálculos da folha de pagamento e rescisões continuarão sendo lançados por meio do evento relacionado ao índice de função específica 17 – Base INSS Recolhida Terceiros, por meio do movimento em lote (FP220) ou movimento parcelado (FP2040).

Campos Pasta Canc Aviso Pr:

Por meio da Pasta “**Canc Aviso Pr**”, serão demonstradas informações relativas ao cancelamento do aviso prévio, informadas no momento da eliminação da programação de rescisão.

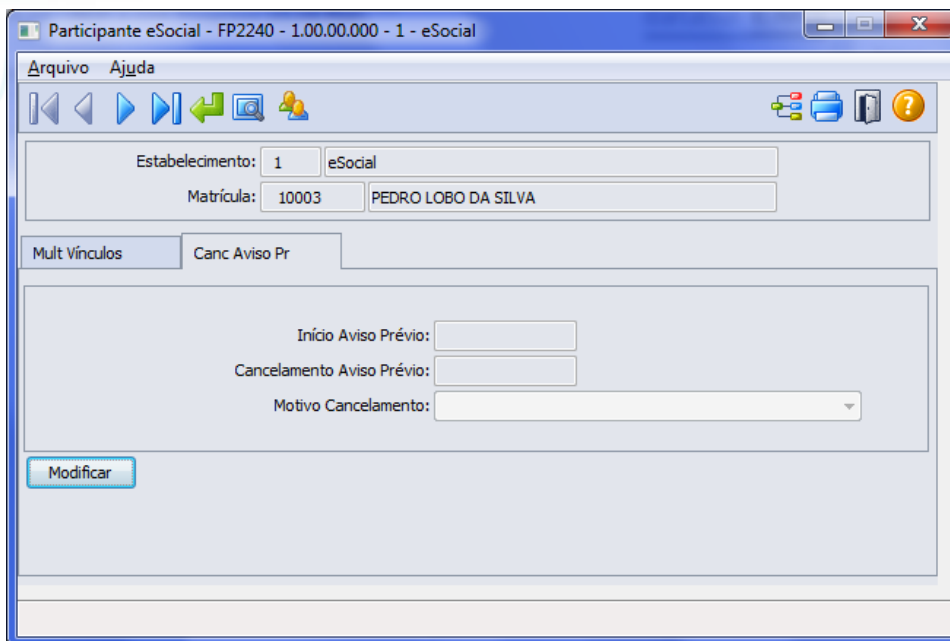

Campo	Descrição	Validações/Regras
Início Aviso Prévio	Data do início do aviso prévio do funcionário.	Essa informação sempre ficará desabilitada, o programa buscará tal informação da programação de rescisão do funcionário.
Cancelamento Aviso Prévio	Data do cancelamento do aviso prévio.	Já virá preenchida com a data informada durante a eliminação da programação, ficará habilitada para alteração, se necessário, e não poderá ser uma data menor ou igual à data de início do aviso prévio.
Motivo Cancelamento	Motivo do cancelamento do aviso prévio, conforme opções previstas no eSocial: <ul style="list-style-type: none"> • Reconsideração prevista no artigo 489 da CLT. • Determinação Judicial. • Cumprimento de norma legal. • Outros. 	Essa informação virá preenchida conforme motivo informado no momento da eliminação da programação da rescisão, ficando habilitado para alteração, se necessário.

Notas:

A pasta “**Canc Aviso Prévio**” ficará habilitada somente quando o tipo de participante for **Funcionário**. Ao modificar um registro da pasta “**Canc Aviso Prévio**”, será validada a existência de programação de rescisão para o funcionário, existindo, não será permitida a alteração dos dados. Sendo necessário primeiramente eliminar a programação da rescisão para alterar os dados de cancelamento do aviso prévio.

O botão do eSocial ficará disponível nesse programa **somente se o estabelecimento** estiver parametrizado como Complementos Habilitados para o eSocial (**FP0560**).

Função: FP0060 – Manutenção Situações

Objetivo: Complementar o cadastro de situações com as informações dos afastamentos temporários e desligamentos de acordo com as tabelas definidas pelo eSocial para geração das mensagens destinadas ao eSocial, conforme layouts **S-2320 – Evento Afastamento Temporário**, **S-2325 - Alteração do Motivo do Afastamento**, **S2330 – Evento Retorno de Afastamento Temporário** e **S-2800 – Evento Desligamento**.

Descrição: Acessar o programa FP0060 – Manutenção Situação e, por meio do botão eSocial, informar os dados complementares solicitados.

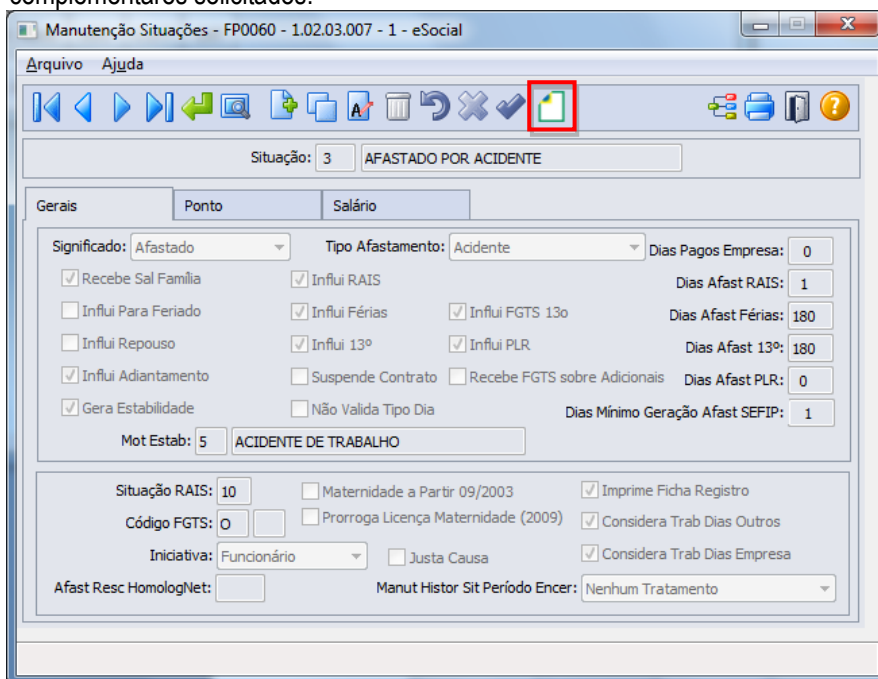

Ao clicar neste botão, será acessada a tela **FP0060A – Complemento Situações**:

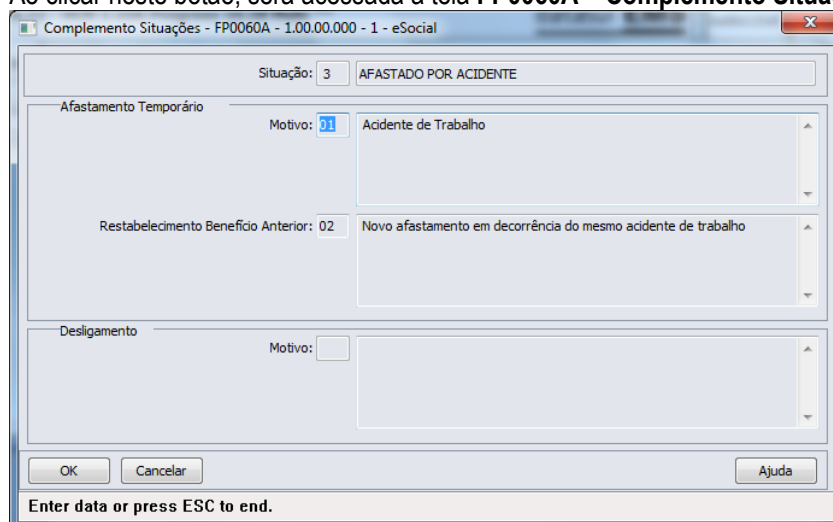

Campos:

Campo	Descrição	Validações/Regras
Afast. Temporário - Motivo	Os motivos de afastamento, conforme anexo I - tabela 18 do eSocial.	Somente fica habilitado quando o significado da situação (campo Significado, na pasta Gerais) for diferente de "Rescisão de Contrato", sendo obrigatório ser informado.
Restabelecimento Benefício Anterior	Motivo de afastamento, pelo mesmo motivo anterior: 02 - Novo afastamento em decorrência do mesmo acidente de trabalho. 04 - Novo afastamento em decorrência da mesma doença, dentro de 60 dias contados da cessação do afastamento anterior.	Somente fica habilitado quando o motivo do afastamento temporário informado for igual a 01 – Acidente de Trabalho, 02 – Novo Afastamento em Decorrrência do mesmo Acidente de Trabalho, 03 – Doença ou 04 – Novo Afastamento em Decorrrência da mesma doença, dentro de 60 dias, contados da cessação do afastamento anterior , sendo obrigatório ser informado.
Desligamento - Motivo	Motivos de desligamento, conforme anexo I - tabela 19 do eSocial.	Fica habilitado quando o significado da situação (campo Significado, na pasta Gerais) for "Rescisão de Contrato", sendo obrigatório ser informado.

Nota: O programa de complemento é executado para todas as situações, com exceção das situações de Saída por Transferência. Ficando na responsabilidade do usuário relacionar o motivo **00 – Nenhum – Situação não irá integrar os arquivos do eSocial** para as situações que não devem ser integradas para o eSocial.

Os motivos de desligamento somente são aceitos para as situações com significado "Rescisão de Contrato".

Quando estiver posicionado na tela o registro da situação de saída por transferência com código FGTS igual a N2, ao ser clicado no botão de complemento eSocial, será emitida uma mensagem de alerta informando ao usuário que para a situação de saída por transferência entre empresas o motivo de desligamento será informado diretamente no relacionamento da situação ao funcionário; e a tela FP0060a não será aberta.

Quando estiver posicionado na tela o registro da situação de saída por transferência com código FGTS igual a N1, ao ser clicado no botão de complemento eSocial, será emitida uma mensagem de alerta informando ao usuário que a situação de saída por transferência entre estabelecimentos não representa um desligamento para o eSocial, não necessitando complemento; e a tela FP0060a não será aberta.

Função: **FP1600 – Manutenção Histórico de Situações**

Objetivo: Permitir que seja informado o complemento para as situações de afastamento que estão cadastradas no sistema.

Estas informações serão utilizadas na geração das mensagens destinadas ao eSocial, conforme layouts **S-2320 – Evento Afastamento Temporário, S-2325 - Alteração do Motivo do Afastamento, S-2330 – Evento Retorno de Afastamento Temporário e S-2800 – Desligamento**, quando da inclusão/alteração de uma situação de afastamento, férias ou saída por transferência para algum funcionário.

Descrição: Acessar o programa FP1600 – Manutenção Situação e, por meio do botão eSocial, informar os dados complementares solicitados.

Nota: Para os funcionários contratos especiais, exceto estagiário contrato especial, o programa de complemento não é executado, sendo emitida uma mensagem informando que a origem de contratação é incorreta.

- 1) Afastamentos pelos motivos (conforme tabela 18 do eSocial):
- 01 Acidente/Doença do trabalho.
 - 02 Novo afastamento decorrente do mesmo acidente/doença do trabalho dentro de 60 dias.
 - 03 Acidente/Doença não relacionada ao trabalho.
 - 04 Novo afastamento decorrente do mesmo acidente/doença não relacionado ao trabalho dentro de 60 dias.

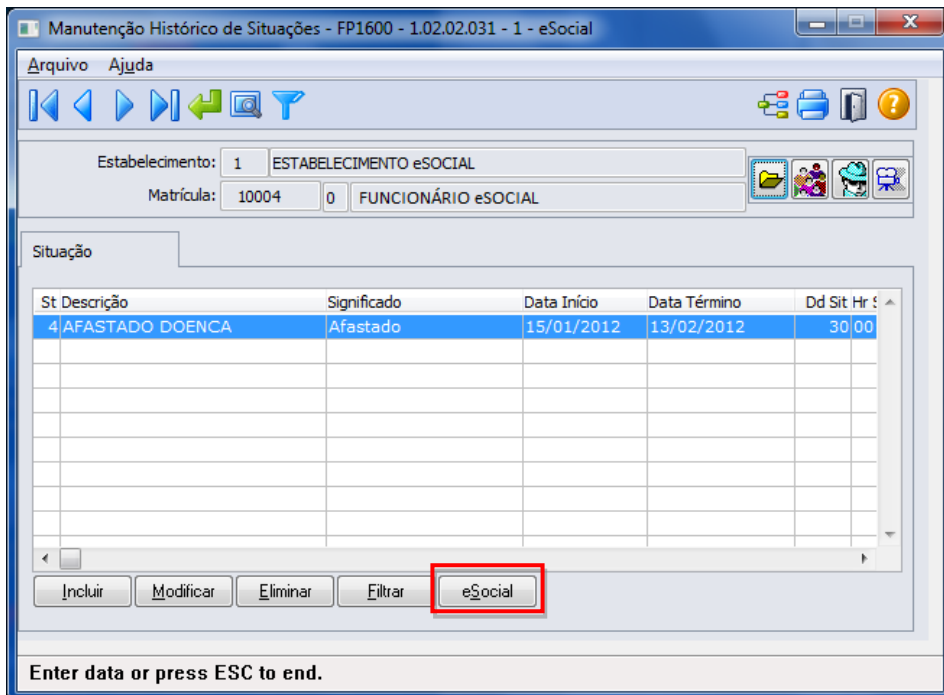

Ao clicar neste botão, será acessada a tela **FP1600B – Complemento Afastamentos**:

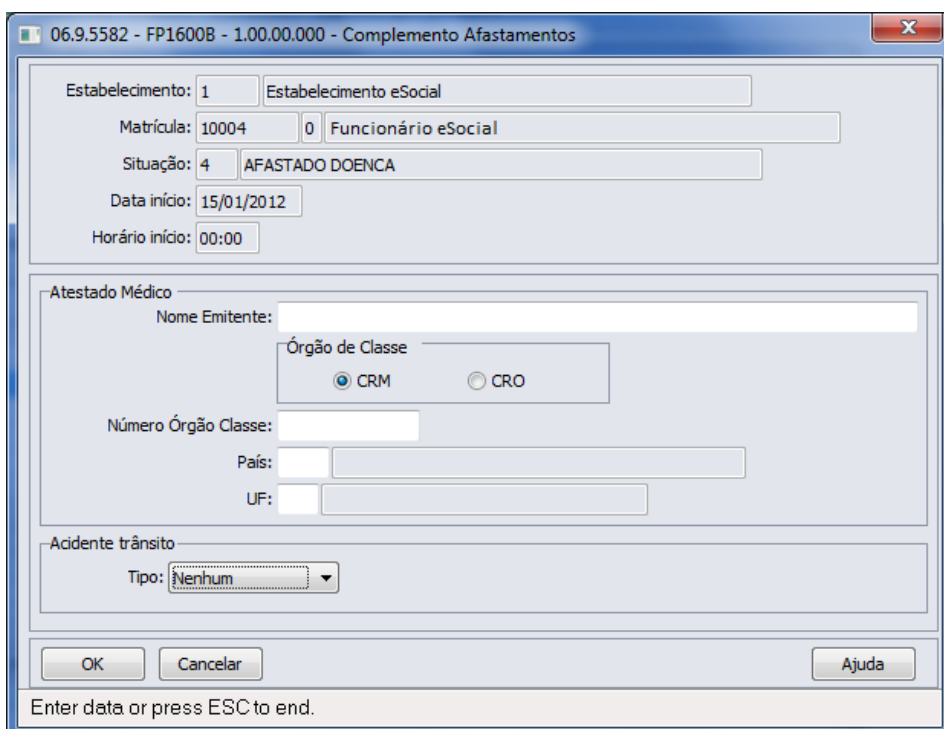

Campos:

Campo	Descrição	Validações/Regras
Nome Emitente	Nome do Médico ou Dentista que emitiu o atestado.	Esses campos ficam desabilitados para as situações com motivo de afastamento (complemento eSocial) igual a: <ul style="list-style-type: none"> Acidente/Doença não relacionada ao trabalho. Novo afastamento decorrente do mesmo acidente/doença não relacionado ao trabalho dentro de 60 dias. E ficam habilitados e são obrigatórios para as situações com motivo de afastamento (complemento eSocial) igual a: <ul style="list-style-type: none"> Acidente/Doença do trabalho. Novo afastamento decorrente do mesmo acidente/doença do trabalho dentro de 60 dias.
Órgão Classe	Órgão de Classe do emitente do atestado médico.	
Número Órgão Classe	Número de inscrição no órgão de classe	
País	Sigla do país do órgão de classe.	
UF	Sigla da UF do órgão de classe.	
Acidente de Trânsito - Tipo	Tipo de acidente de trânsito do afastamento, conforme opções disponibilizadas no eSocial: <ul style="list-style-type: none"> Nenhum. Atropelamento. Colisão. Outros. 	Este campo fica habilitado e é opcional para as situações com motivo de afastamento (complemento eSocial) igual a: <ul style="list-style-type: none"> Acidente/Doença do trabalho. Novo afastamento decorrente do mesmo acidente/doença do trabalho dentro de 60 dias. Acidente/Doença não relacionada ao trabalho. Novo afastamento decorrente do mesmo acidente/doença não relacionado ao trabalho dentro de 60 dias.

2) Afastamento pelo motivo **24 – Mandato Sindical - Afastamento temporário para exercício de mandato sindical**, conforme tabela 18 do eSocial:

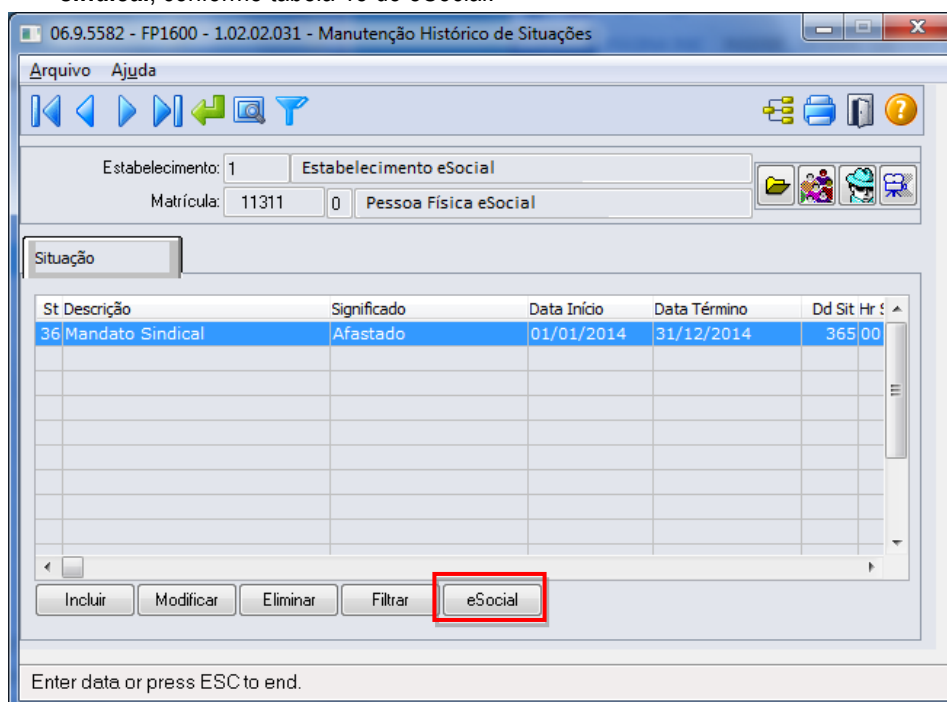

Ao clicar no botão eSocial, será acessada a tela **FP1600C – Complemento Mandato Sindical**:

Campos:

Campo	Descrição	Validações/Regras
CNPJ Sindicato	Informar o número do CNPJ do sindicato no qual o funcionário exercerá o mandato.	Obrigatório ser informado.
Ônus Remuneração	Indicativo do ônus da remuneração: <ul style="list-style-type: none"> • Apenas do Empregador. • Apenas do Sindicato. • Parte do Empregador sendo a diferença e/ou complementação salarial paga pelo Sindicato. 	Obrigatório ser informado.

3) Afastamento pelo motivo **14 - Cessão**, conforme tabela 18 do eSocial:

Ao clicar no botão eSocial, será acessada a tela **FP1600D – Complemento Cessão Trabalhador**:

Campos:

Campo	Descrição	Validações/Regras
CNPJ Cessionário	Informar o número do CNPJ do órgão/entidade para o qual o funcionário foi cedido.	Obrigatório ser informado.
Ônus	Indicativo do ônus da remuneração: <ul style="list-style-type: none"> • Cedente. • Cessionário. • Cedente e Cessionário. 	Obrigatório ser informado.

4) **Saída por Transferência** pelos motivos (conforme tabela 19 do eSocial):

- 11 – Transferência de empregado para outra empresa do mesmo grupo empresarial que tenha assumido os encargos trabalhistas, sem que tenha havido rescisão de contrato de trabalho.
- 12 - Transferência de empregado para outra empresa que tenha assumido os encargos trabalhistas por motivo de sucessão, sem que tenha havido rescisão de contrato de trabalho.
- 13 - Transferência de empregado de empresa ou consórcio, para outra empresa ou consórcio que tenha assumido os encargos trabalhistas por motivo de sucessão (fusão, cisão ou incorporação), sem que tenha havido rescisão do contrato de trabalho.

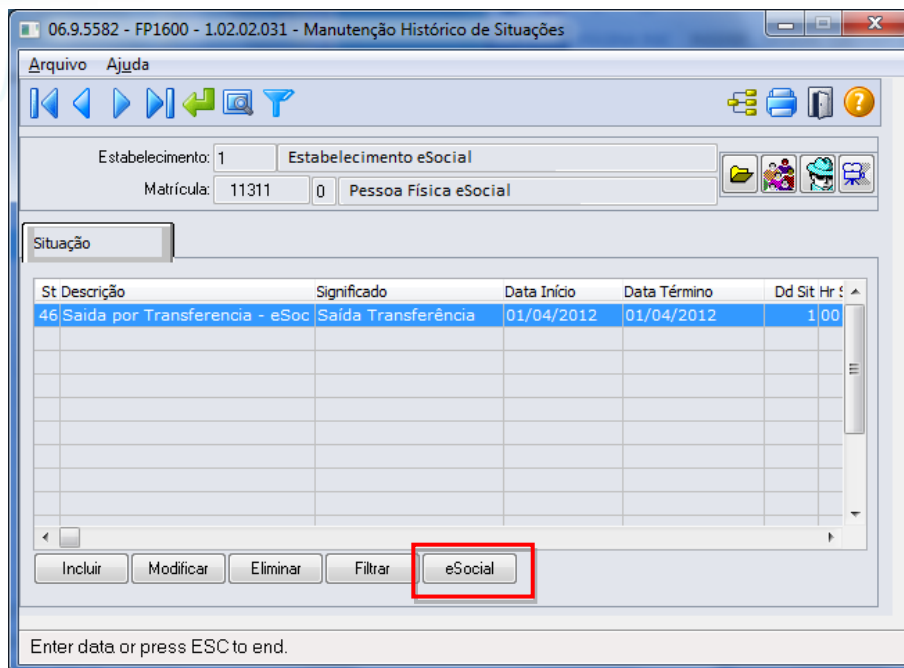

Ao clicar no botão eSocial, será acessada a tela **FP1600E – Complemento Sucessão Vínculo**:

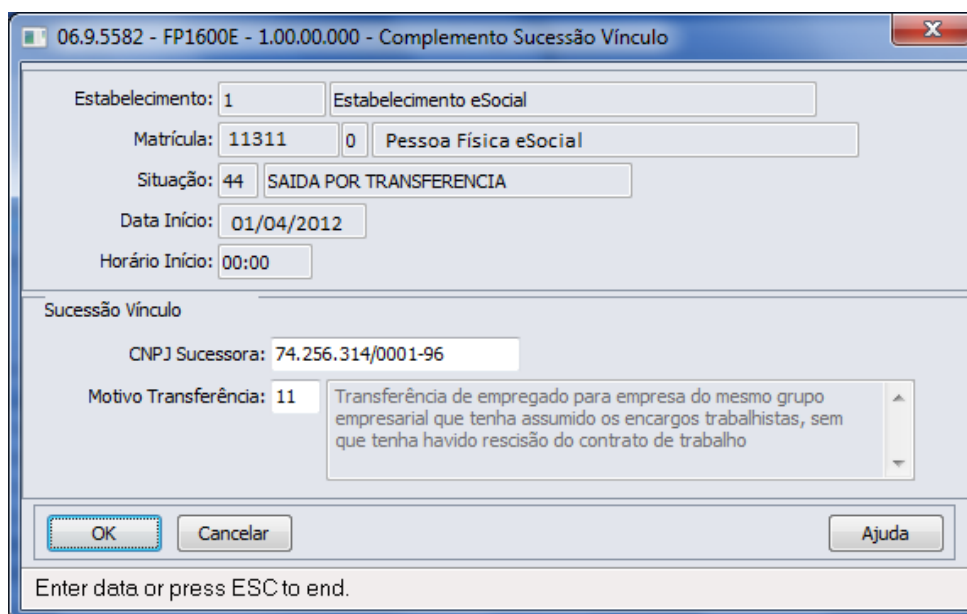

Campo:

Campo	Descrição	Validações/Regras
CNPJ Sucessora	Informar o número do CNPJ da empresa sucessora.	Obrigatório ser informado. OBS: quando na situação estiver informado a empresa e o estabelecimento destino, o CNPJ Sucessora será automaticamente sugerido ao entrar neste programa.
Motivo	Informar o motivo de transferência,	Obrigatório ser informado.

Transferência

conforme tabela 19 do eSocial:

- 11 – Transferência de empregado para empresa do mesmo grupo empresarial que tenha assumido os encargos trabalhistas, sem que tenha havido rescisão do contrato de trabalho.
- 12 – Transferência de empregado da empresa consorciada para o consórcio que tenha assumido os encargos trabalhistas, e vice-versa, sem que tenha havido rescisão do contrato de trabalho.
- 13 – Transferência de empregado de empresa ou consórcio, para outra empresa ou consórcio que tenha assumido os encargos trabalhistas por motivo de sucessão (fusão, cisão ou incorporação), sem que tenha havido rescisão do contrato de trabalho.

5) Afastamento pelo motivo **21 - Licença não remunerada ou Sem Vencimento**, conforme tabela 18 do eSocial.

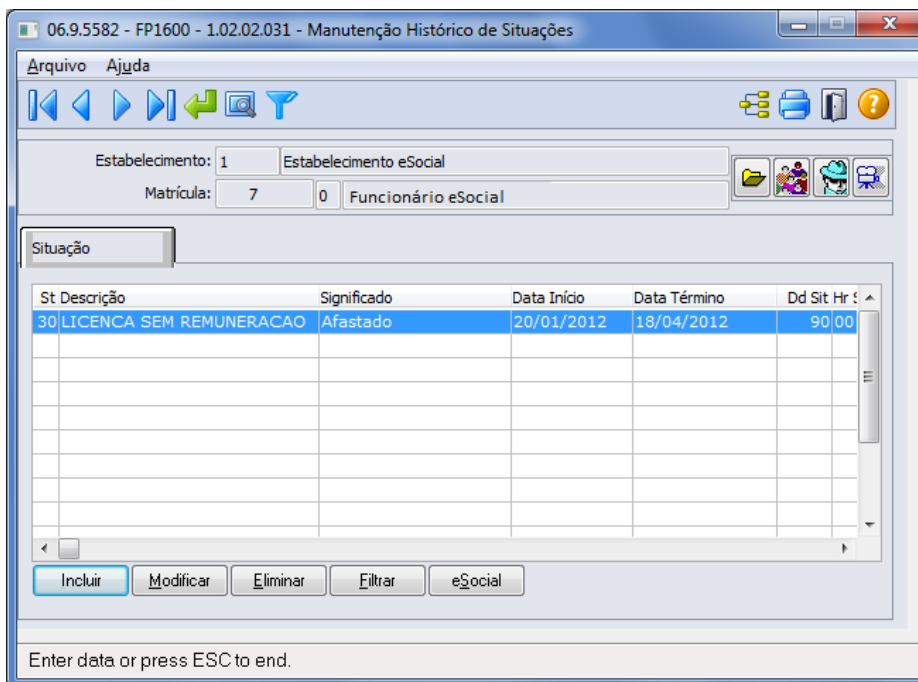

Ao clicar no botão eSocial, será acessada a tela **FP1600F – Licença Sem Remuneração**:

Campos:

Campo	Descrição	Validações/Regras
Observação	Detalhar as informações sobre o afastamento do trabalhador, de maneira a explicitar os motivos do mesmo.	Obrigatório ser informado.

Função:

FP1600 – Manutenção Histórico de Situações – Alteração Espécie Benefício

Objetivo:

Permitir que seja informada a alteração da espécie do benefício feita pelo INSS. Estas informações serão utilizadas na geração da mensagem destinada ao eSocial, conforme layouts **S-2325 - Alteração do Motivo do Afastamento**.

Descrição:

Para o eSocial, há a necessidade de identificar quando uma situação de afastamento tem sua espécie alterada pelo INSS, isto é, quando o motivo do afastamento é alterado conforme tabela abaixo:

Motivo Original	Motivo Novo
01 – Acidente/Doença do Trabalho.	03 – Acidente/Doença não relacionada ao trabalho
	06 – Aposentadoria por invalidez
02 - Novo afastamento decorrente do mesmo acidente/doença do trabalho dentro de 60 dias.	06 – Aposentadoria por invalidez
03 – Doença.	01 – Acidente/Doença do Trabalho
	06 – Aposentadoria por invalidez
04 - Novo afastamento decorrente do mesmo acidente/doença não relacionado ao trabalho dentro de 60 dias.	06 – Aposentadoria por invalidez

Atualmente, quando isto ocorre, o procedimento efetuado é alterar a data da situação que está em andamento e incluir uma nova situação, conforme novo parecer do INSS.

Para que a mensagem de alteração do motivo de afastamento seja gerada corretamente para o eSocial, este procedimento precisa ser feito de uma nova maneira, conforme demonstrado abaixo:

- 1) Considere que o funcionário possui a seguinte situação de afastamento doença:

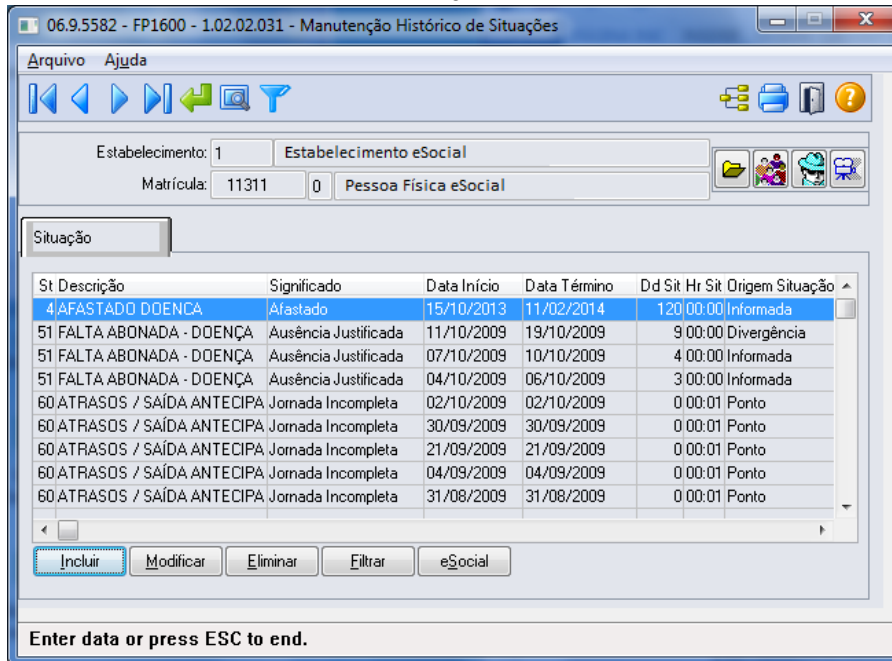

- 2) Em 25/01/2014, o INSS altera a espécie do benefício concedido, que era Doença para Acidente de Trabalho.

Conforme novo procedimento, **não deve ser alterada** a data de término do afastamento da situação 4 – Afastado Doença, mas sim, seguir os passos abaixo:

- a. Lançar a nova situação de afastamento acidente, considerando como data de início a data em que houve a alteração da espécie do benefício.

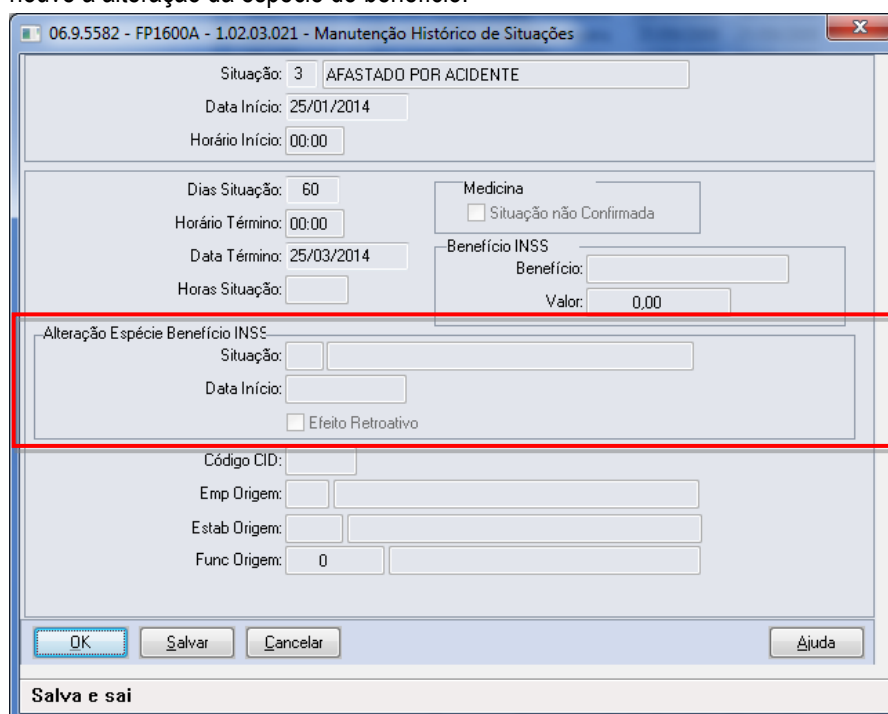

- b. Ao clicar no botão OK, o sistema vai identificar que a situação que está sendo incluída sobrepõe o período de uma situação já cadastrada.

Em seguida, o sistema irá verificar o motivo de afastamento da situação já cadastrada e o motivo de afastamento da situação que está sendo incluída. Se estes motivos se enquadrarem na tabela demonstrada no início deste tópico (FP1600), será apresentada a pergunta abaixo; caso contrário, a inclusão da situação não será permitida.

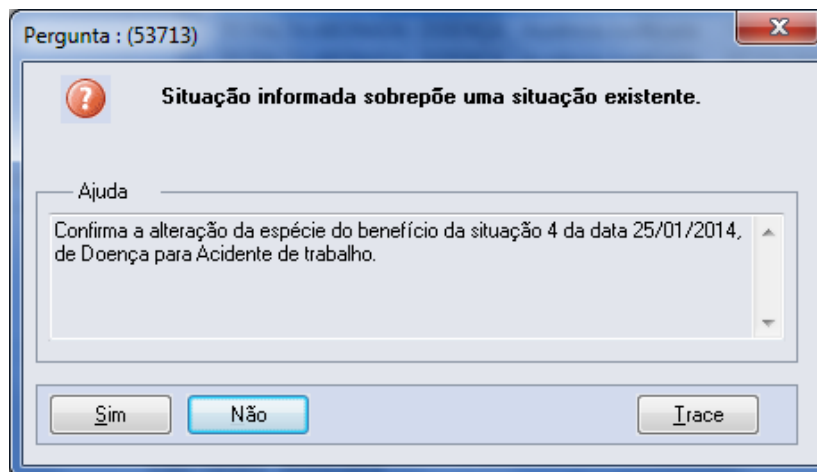

Caso a resposta para esta pergunta seja:

- **Não:** não será permitida a inclusão da situação.
- **Sim:** será atualizado na tela, no quadro Alteração Espécie Benefício INSS o código, a descrição e data de início da situação que será substituída. Também será apresentada a pergunta abaixo:

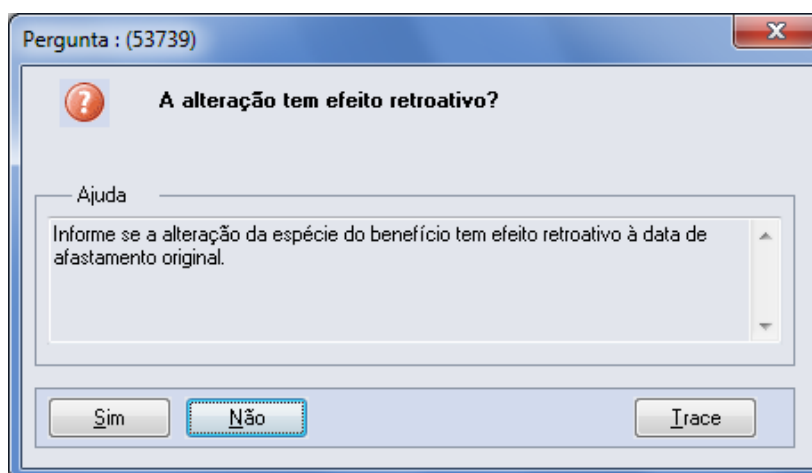

A resposta desta pergunta irá atualizar o conteúdo do campo Efeito Retroativo, localizado no quadro Alteração Espécie Benefício INSS.

- c. Por último, o sistema altera a data de término da situação já cadastrada para que seja igual à data de início da nova situação - 1, e altera também a quantidade de dias da situação.

- 3) Ao término do procedimento, as situações de afastamento do funcionário ficaram conforme demonstrado na tela abaixo:

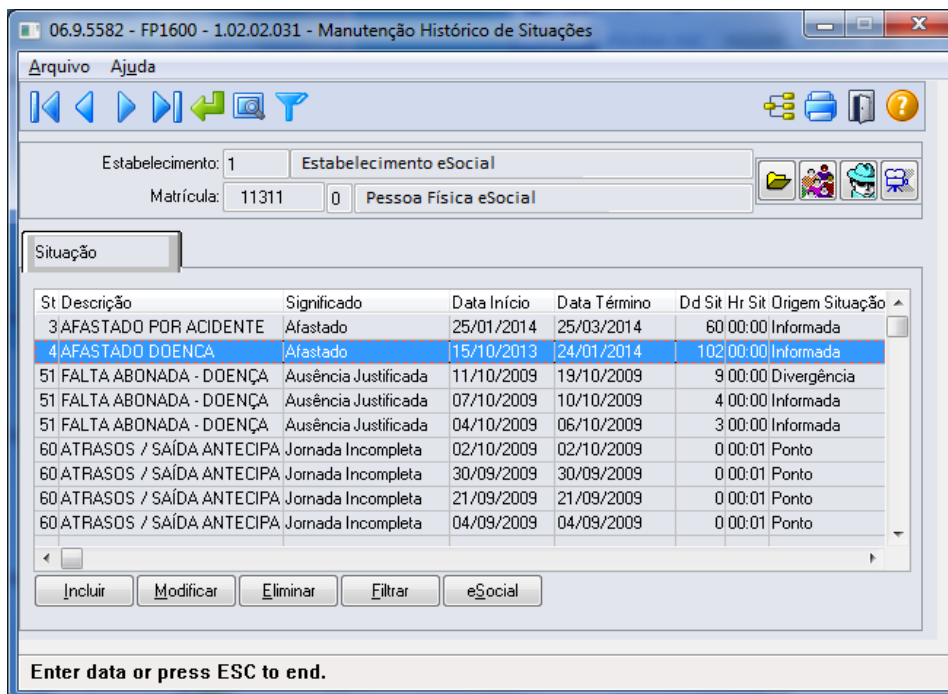

Notas:

Esta implementação reflete nos programas MT0728 – Atendimento Médico, pasta Atest. Ext e, MT0828 – Gerenciador Médico, pasta Afast.

Função:

FP9194 – Cálculo das Diferenças Salariais Dissídio

Objetivo:

Permitir que sejam informados os dados referentes ao dissídio, por meio deste botão, será acessado o programa **F9194B – Complemento Cálculo Diferenças Salariais**.

Descrição:

A partir do momento em que, algum **estabelecimento** compreendido dentro da faixa de estabelecimentos informada na pasta de Seleção, estiver com o eSocial habilitado neste programa irá aparecer o botão eSocial ao lado esquerdo do botão Ajuda.

Este botão inicialmente vem desabilitado e, somente é habilitado depois de selecionado o campo Gera Movimento na pasta Parâmetros, passará a ser obrigatório informar os complementos para o eSocial.

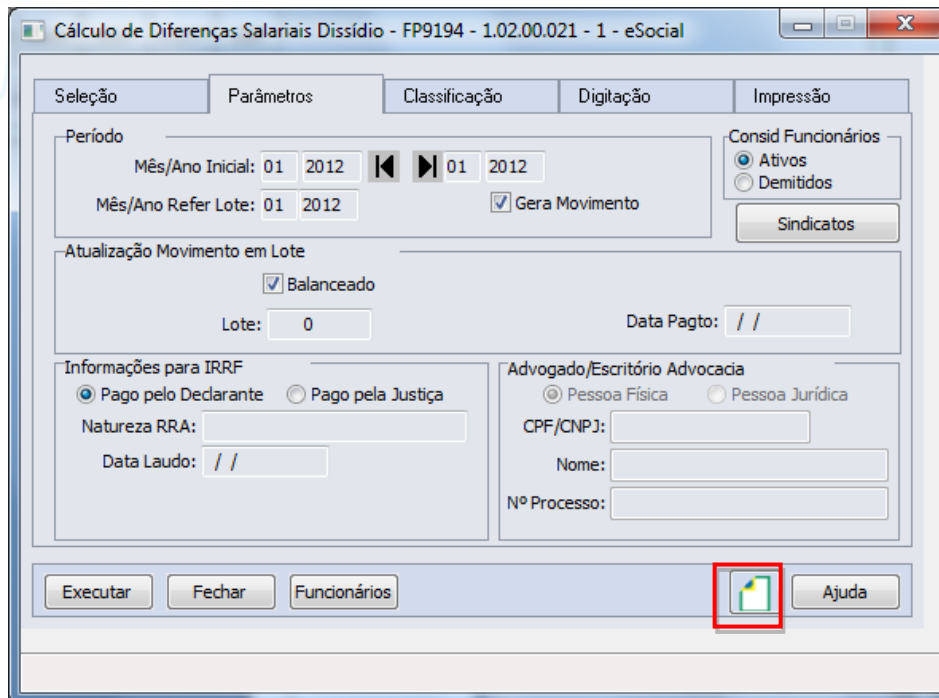

Ao clicar neste botão, será acessada a tela **FP9194B – Complemento Cálculo Diferenças Salariais**:

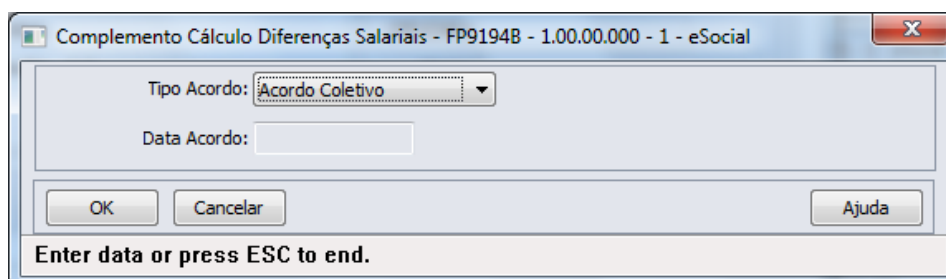

Campos:

Campo	Descrição	Validações/Regras
Tipo Acordo	Tipo de acordo: <ul style="list-style-type: none"> Acordo Coletivo. Comissão de Conciliação Prévia – CCP. Convenção. Dissídio. 	É obrigatório ser informado.
Data Acordo	Data do acordo, convenção ou dissídio.	A data deverá ser data anterior ou igual mês/ano de referência do lote, informado na pasta Parâmetros.

Nota: É obrigatório informar os complementos para o eSocial.

Função: **FP6620 – Importa Dependentes**

Objetivo: Permitir importar os dependentes e as informações complementares necessárias para o eSocial.

Descrição: No arquivo de layout deste programa, foi acrescentado o registro Informações Complementares eSocial, o qual é identificado por meio do campo Tipo de Informação: 3 – eSocial. Este contém os mesmos campos do programa complemento **FP1760C – Complemento Dependentes**.

Campos: Para detalhes sobre os novos campos, sua obrigatoriedade, entre outros, verificar no programa FP6620, por meio do botão Editar Layout da pasta Layout.

Função: **FP6600 – Importa Funcionários**

Objetivo: Permitir importar funcionários com as informações complementares necessárias para o eSocial.

Descrição: No arquivo de layout deste programa, foram acrescentados quatro novos tipos de registros: 7, 8, 9 e 10, que contém os campos complementares para o eSocial, referente ao funcionário e à sua pessoa física.

Campos: Para detalhes sobre os novos campos, sua obrigatoriedade, entre outros, verificar no programa FP6600, por meio do botão Editar Layout da pasta Layout.

Nota: As validações dos demais campos, são as mesmas efetuadas no complemento eSocial dos programas FP1500 – Manutenção Funcionários e FP1440 – Manutenção Pessoa Física.

Ainda que o eSocial não esteja habilitado para o estabelecimento do funcionário que será importado, é necessário informar no arquivo de importação os registros 7, 8, 9 e 10 com os campos de ordem 1, 2, 3, 4, 5 e 6. Para os demais campos, não é necessário informar o valor, mas deve ser informado o separador, conforme indicado no layout.

Função: **FP6610 – Importa Funcionários Contratos Especiais**

Objetivo: Permitir importar funcionários contratos especiais com as informações complementares necessárias para o eSocial.

Descrição: No arquivo de layout deste programa, foram acrescentados quatro novos tipos de registros: 6, 7, 8 e 9, que contém os campos complementares para o eSocial, referente ao funcionário e à sua pessoa física.

Campos: Para detalhes sobre os novos campos, sua obrigatoriedade, entre outros, verificar no programa FP6610, por meio do botão Editar Layout da pasta Layout.

Nota: As validações dos demais campos, são as mesmas efetuadas no complemento eSocial dos programas FP1510 – Manutenção Funcionários Contratos Especiais e FP1440 – Manutenção Pessoa Física.

Ainda que o eSocial não esteja habilitado para o estabelecimento do funcionário que será importado, é necessário informar no arquivo de importação os registros 6, 7, 8 e 9 com os campos de ordem 1, 2, 3, 4, 5 e 6. Para os demais campos não é necessário informar o valor, mas deve ser informado o separador, conforme indicado no layout.

Função: **FP6660 – Importa Histórico de Situações**

Objetivo: Importar os históricos de situação dos funcionários para o Manutenção Histórico de Situações (FP1600) e suas informações complementares necessárias para o eSocial.

Descrição: No arquivo de layout deste programa, foi acrescentado o registro tipo 2, identificado por meio da constante efd-afas, que o qual contém os campos complementares para o eSocial, referente ao afastamento.

Campos: Para detalhes sobre os novos campos, sua obrigatoriedade, entre outros. Verificar no programa FP6660, por meio do botão Editar Layout da pasta Layout.

Nota: As validações dos demais campos são iguais às efetuadas no complemento eSocial do programa FP1600 – Manutenção Histórico de Situações.

Função: **FP6650 – Importa Informações eSocial**

Objetivo: Efetuar a importação dos campos adicionais dos cadastros, necessários para a geração das informações para o eSocial.

Descrição: O programa irá possibilitar a importação das informações adicionais para eSocial, atualizando as informações complementares dos novos campos eSocial. Este programa poderá ser utilizado para completar as informações que já estão cadastradas no sistema.

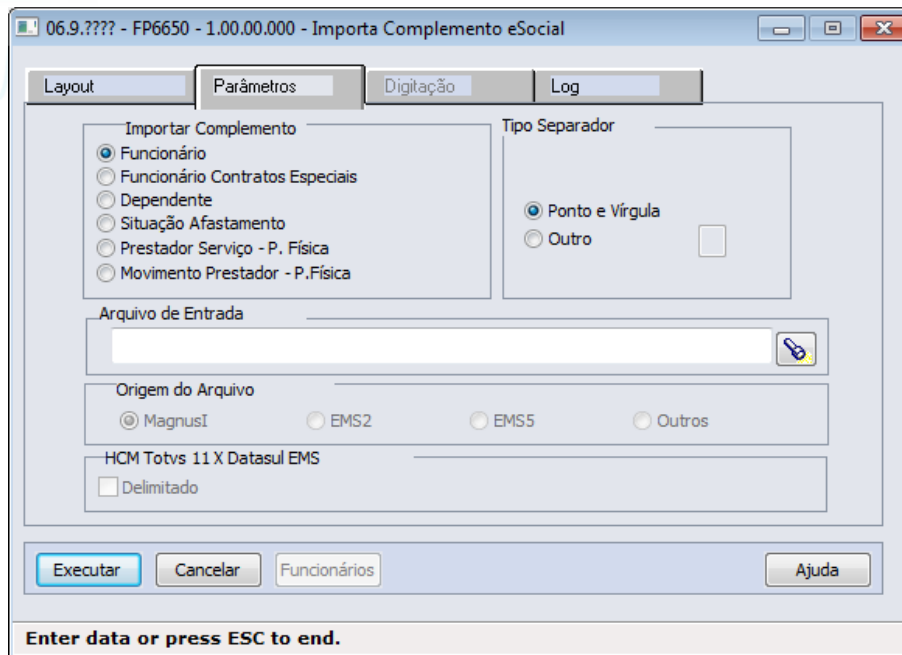

Campos Pasta Layout:

Campo	Descrição	Validações/Regras
Layout	Conforme opção selecionada demonstrará o arquivo de layout correspondente, por meio do botão Editar Layout.	Não se aplica.
Layout - Funcionário	Contém os registros 7, 8, 9 e 10 do layout do programa FP6600.	Para detalhes sobre os novos campos, sua obrigatoriedade, entre outros, verificar no programa FP6650, o arquivo da pasta Layout.
Layout - Funcionário Contratos Especiais	Contém os registros 6, 7, 8 e 9 do programa FP6610.	
Layout - Dependente	Contém o registro Informações Complementares eSocial do programa FP6620.	
Layout - Situação Afastamento	Contém o registro tipo 2 do programa FP6660.	
Layout - Prestador	Contém o registro tipo Complemento eSocial e Beneficiários.	
Layout - Movimento Prestador	Contém o registro tipo Complemento eSocial e Beneficiários.	

Nota:

As opções da pasta Layout são somente para visualização dos layouts, o que vai validar qual o tipo de importação será efetuado, são as opções escolhidas na pasta Parâmetros.

Campos Pasta Parâmetros:

Campo	Descrição	Validações/Regras
Importar Complemento	Por meio deste campo, o usuário selecionará para qual informação do sistema será feita a importação das informações complementares. Opções: <ul style="list-style-type: none"> • Funcionário. • Funcionário Contratos Especiais. • Dependente. • Situação Afastamento. • Prestador – P. Física • Movimento do Prestador – P. Física 	Não se aplica.
Tipo Separador	Indica qual o caracter que foi utilizado no arquivo de importação para separar as informações do layout. Possui as seguintes opções: <ul style="list-style-type: none"> • Ponto e Vírgula. • Outro. 	Somente fica habilitado quando estiver selecionada a opção Outro, sendo neste caso, obrigatório ser informado.
Arquivo de Entrada	Indica a localização e o nome do arquivo a ser importado.	Deverá ser informado o caminho/arquivo texto contendo os dados que deverão ser importados.
Origem do arquivo	Indica a origem do arquivo de entrada. As opções disponíveis são: <ul style="list-style-type: none"> • Magnus; • EMS 2; • EMS 5; • Outros. 	Habilitado somente quando estiver selecionada a opção Movimento Prestador – P. Física. Quando selecionada a opção EMS2 é necessário informar os estabelecimentos pasta Digitação
HCM TOTVS 11 x Datasul SEM - Delimitado	Selecionar o campo caso desejar importar o arquivo do EMS com posições delimitadas.	Habilitado somente quando o campo Importar Complemento está selecionado como Movimento do Prestador – P. Física

Campos Pasta Digitação:

Campo	Descrição	Validações/Regras
Emp	Exibe a empresa a ser considerada para importação do arquivo.	Fica sempre desabilitado.
Est	Exibe o estabelecimento a ser considerado para importação do arquivo.	Fica sempre desabilitado.
Emp Origem	Exibe o código da empresa origem.	Fica habilitado para que possa ser informado o código da empresa origem correspondente a empresa no HCM.
Est Origem	Exibe o código do estabelecimento origem.	Fica habilitado para que possa ser informado o código do estabelecimento origem correspondente ao estabelecimento no HCM.

Campos Pasta Log:

Campo	Descrição	Validações/Regras
Imprime	Neste campo deve-se escolher uma opção para a impressão dos registros no log de execução.	Não se aplica.
Todos	Indica que todos os registros importados serão impressos no log de execução da importação.	Não se aplica.
Rejeitados	Indica que somente os registros com erros que não foram importados serão impressos no log de execução.	Não se aplica.
Destino	Neste campo deve-se escolher uma opção para a geração do log de execução da importação: Impressora, Arquivo ou Terminal.	Não se aplica.
Execução	Neste campo deve-se escolher uma opção para indicar como deverá ocorrer a execução do programa: <ul style="list-style-type: none"> • On-Line. • Batch. 	Não se aplica.
Imprime Parâmetros	Neste campo deve-se informar se deve ou não ser impressa a página de parâmetros selecionados para a execução.	Não se aplica.

Nota:

É obrigatório que o parâmetro do eSocial esteja habilitado para a empresa/estabelecimento informado para que importação seja realizada.

As validações dos campos complementares do eSocial são iguais às efetuadas pelos programas de importação: FP6600 – Importa Funcionários, FP6610 – Importa Funcionários Contratos Especiais, FP6620 – Importa Dependentes, FP6660 – Importa Históricos de Situações, FP6720 – Importação Prestador de Serviço e FP6590 – Importação Movimento Prestador.

Função:

FP1720 – Manutenção Identificação do Funcionário

FE1720 – Alteração de Contratos

Objetivo: Desativar a execução destes programas.

Descrição: Ao ser executado algum destes programas será exibida a mensagem abaixo e, depois de clicar no botão OK, a tela do programa não será aberta.

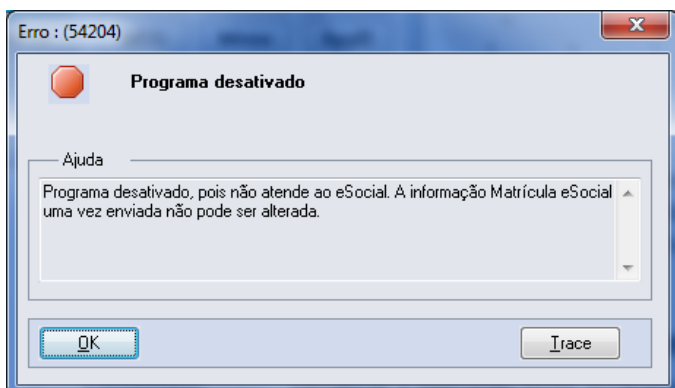

Função: FP1840 – Transferência de Funcionários

Objetivo: Permitir ao usuário complementar as informações da transferência do funcionário com dados solicitados pelo eSocial.

Descrição: Atualmente o sistema possui dois tipos de situação por Saída por Transferência, identificadas da seguinte maneira:

Código FGTS	Situação
N1	Transferência de empregado para outro estabelecimento da mesma empresa.
N2	Transferência de empregado para outra empresa que tenha assumido os encargos trabalhistas, sem que tenha havido rescisão de contrato de trabalho.

O eSocial prevê os seguintes tipos de transferência:

Motivo Desligamento	Descrição
11	Transferência de empregado para empresa do mesmo grupo empresarial que tenha assumido os encargos trabalhistas, sem que tenha havido rescisão do contrato de trabalho.
12	Transferência de empregado da empresa consorciada para o consórcio que tenha assumido os encargos trabalhistas, e vice-versa, sem que tenha havido rescisão do contrato de trabalho.
13	Transferência de empregado de empresa ou consórcio, para outra empresa ou consórcio que tenha assumido os encargos trabalhistas por motivo de sucessão (fusão, cisão ou incorporação), sem que tenha havido rescisão do contrato de trabalho.

No manual de orientação do eSocial está escrito que: “Transferências do empregado entre departamentos ou estabelecimentos da própria empresa não encerram um vínculo trabalhista e, portanto, não alteram a matrícula do empregado.”.

Observação: a matrícula a que o texto refere-se é a matrícula eSocial.

Desta forma, tomaremos por regra o seguinte:

- 1) Quando a transferência ocorrer entre estabelecimentos da mesma empresa ou entre empresas com a mesma raiz do CNPJ, o sistema irá assumir como código de situação de transferência aquela que possui o código FGTS igual a N1 e irá manter no destino a mesma matrícula eSocial da origem.
- 2) Quando a transferência ocorrer entre empresas com raiz do CNPJ diferentes, o sistema irá assumir como código de situação de transferência aquela que possui o código FGTS igual a N2, e o usuário deverá informar qual tipo de transferência (motivo desligamento) esta ocorrendo. E irá criar uma nova matrícula eSocial no destino.

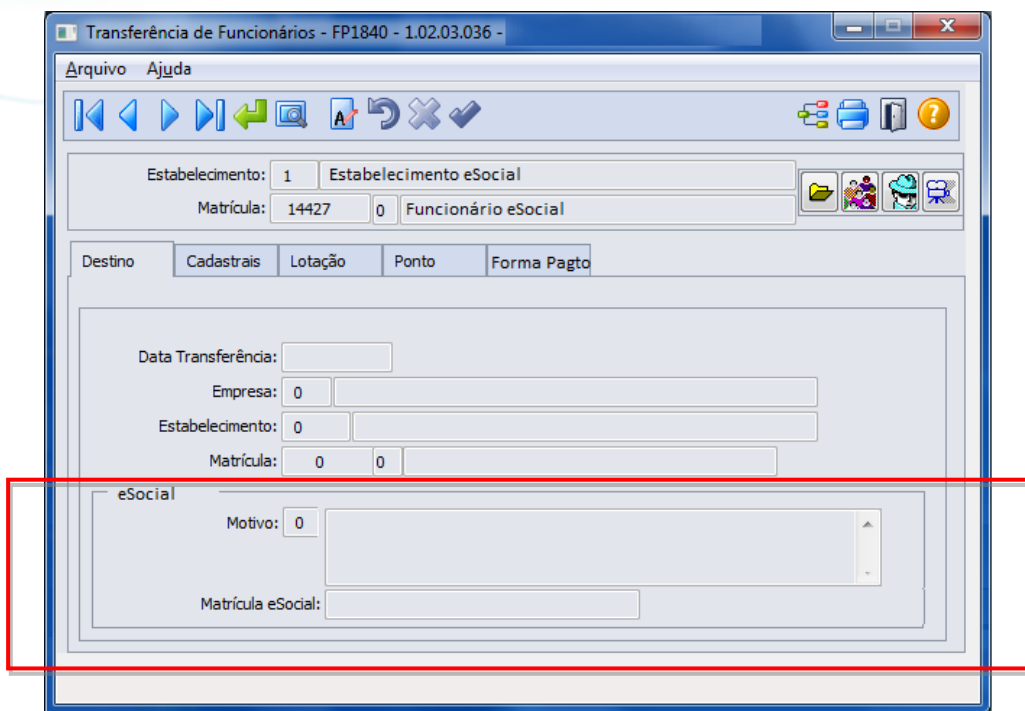

Campos Quadro eSocial:

Campo	Descrição	Validações/Regras
Motivo	<p>Informar o motivo da transferência, conforme tabela 19 do eSocial.</p> <ul style="list-style-type: none"> • 11 – Transferência de empregado para empresa do mesmo grupo empresarial que tenha assumido os encargos trabalhistas, sem que tenha havido rescisão do contrato de trabalho. • 12 – Transferência de empregado da empresa consorciada para o consórcio que tenha assumido os encargos trabalhistas, e vice-versa, sem que tenha havido rescisão do contrato de trabalho. • 13 – Transferência de empregado de empresa ou consórcio, para outra empresa ou consórcio que tenha assumido os encargos trabalhistas por motivo de sucessão (fusão, cisão ou incorporação), sem que tenha havido rescisão do contrato de trabalho. 	<p>Este campo somente fica habilitado quando o sistema identificar que a situação de transferência que será usada possui código FGTS igual a N2, ou seja, a raiz do CNPJ da empresa origem e da empresa destino são diferentes.</p> <p>Obrigatório ser informado.</p>
Matrícula eSocial	<p>Matrícula eSocial que o funcionário terá na empresa/estabelecimento destino.</p>	<p>Inicialmente este campo vem desabilitado.</p> <p>Se a situação de transferência que será utilizada possuir o código FGTS igual a N1, este campo permanece desabilitado e exibe a mesma matrícula eSocial que o funcionário possui na empresa/estabelecimento origem.</p>

Se a situação de transferência que será utilizada possuir o código FGTS igual a N2, o sistema verifica no empregador da empresa/estabelecimento destino como está parametrizado o campo Atualização Matrícula eSocial (FP0560). Se estiver como:

- **Empresa + Estabelecimento + Matrícula:** este campo permanece desabilitado e exibe a nova matrícula eSocial formada com os dados do destino (empresa, estabelecimento, matrícula), conforme regra descrita para o campo "Atualização Matrícula eSocial, no programa FP0560.
- **Informada:** este campo é habilitado para que o usuário informe a nova matrícula eSocial.

Nota: Quando o usuário confirmar a transferência, será emitida uma pergunta solicitando a confirmação sobre os dados da pasta Destino (empresa, estabelecimento e matrícula), pois depois da transferência não será possível alterar estas informações (devido ao programa FP1720 ter sido desativado). Se o usuário responder Sim, o programa prossegue com a execução; caso contrário, não prossegue.

Função: **FP1850 – Transferência Coletiva de Funcionários**

Objetivo: Permitir ao usuário complementar as informações da transferência do funcionário com dados solicitados pelo eSocial.

Descrição: Este programa considera as regras descritas no programa FP1840 com relação:

- Ao código da situação de saída por transferência que será assumido;
- Ao motivo de transferência a ser informado pelo usuário.

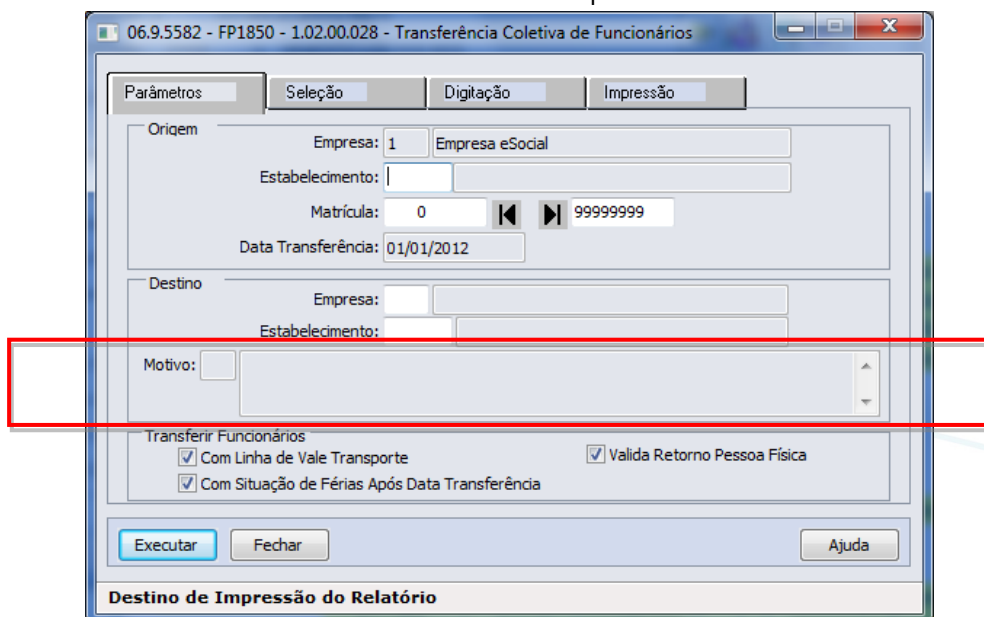

Campos Quadro Destino:

Campo	Descrição	Validações/Regras
Motivo	<p>Informar o motivo da transferência, conforme tabela 19 do eSocial.</p> <ul style="list-style-type: none"> • 11 – Transferência de empregado para empresa do mesmo grupo empresarial que tenha assumido os encargos trabalhistas, sem que tenha havido rescisão do contrato de trabalho. • 12 – Transferência de empregado da empresa consorciada para o consórcio que tenha assumido os encargos trabalhistas, e vice-versa, sem que tenha havido rescisão do contrato de trabalho. • 13 – Transferência de empregado de empresa ou consórcio, para outra empresa ou consórcio que tenha assumido os encargos trabalhistas por motivo de sucessão (fusão, cisão ou incorporação), sem que tenha havido rescisão do contrato de trabalho. 	<p>Este campo somente fica habilitado quando o sistema identificar que a situação de transferência que será usada possui código FGTS igual a N2, ou seja, a raiz do CNPJ da empresa origem e da empresa destino são diferentes.</p> <p>Obrigatório ser informado.</p>

Nota:

A atualização do campo Matrícula eSocial na empresa/estabelecimento destino ocorre da seguinte maneira:

- Se a situação de transferência que será utilizada possuir o código FGTS igual a N1, a atualização será feita com a mesma matrícula eSocial que o funcionário possui na empresa/estabelecimento origem.
- Se a situação de transferência que será utilizada possuir o código FGTS igual a N2, o sistema verifica no empregador da empresa/estabelecimento destino como está parametrizado o campo Atualização Matrícula eSocial (FP0560). Se estiver como:
 - **Empresa + Estabelecimento + Matrícula:** a atualização será feita com os dados do destino (empresa, estabelecimento, matrícula), conforme regra descrita para o campo "Atualização Matrícula eSocial, no programa FP0560.
 - **Informada:** o tratamento ainda não foi implementado. É necessário informar a matrícula eSocial na empresa/estabelecimento destino por meio do programa FP1500.

Função:

FP1840 – Transferência de Funcionários e

Função:

FP1850 – Transferência Coletiva de Funcionários

Objetivo:

Efetuar o tratamento das informações do complemento eSocial do funcionário e de suas informações no processo de transferência individual e coletiva.

Efetuar o encerramento das atividades desempenhadas eSocial e das condições diferenciadas de trabalho eSocial dos funcionários transferidos.

Descrição:

Os programas de transferência, individual e coletiva, foram alterados para:

1) Transferir para a empresa/estabelecimento/matricula destino as seguintes informações:

- **Funcionário/Participante:** serão transferidos os seguintes campos do complemento eSocial:

Campo
Indicativo Admissão
Categoria
Regime Trabalhista
Regime Previdenciário
Regime Jornada
Alvará Judicial
Natureza Atividade
Expedição CNH
Emissor CNH
Natureza Estágio
Nível Estágio
Apólice Seguro
Área Atuação
Supervisor
Instituição Ensino
Agente Integração

Observação:

- O campo Tipo Admissão será gerado com o valor “Admissão”.
- Os campos dos quadros “Trabalhador Temporário” e “Descrição Salário Variável”, e das pastas Sucessão Vínculo e Cessão Trabalhador não serão transferidos.

- **Habilidade Profissional:** serão transferidos os seguintes campos do complemento eSocial:

Campo
Expedição
Validade

- **Afastamentos:** serão transferidos os seguintes campos do complemento eSocial:

Campo
Nome Emitente
Número Órgão Classe
País
UF
Tipo
CNPJ Cessionário
Ônus
CNPJ Sindicato
Ônus Remuneração

- **Informações Múltiplos Vínculos:** as informações de múltiplos vínculos que estiverem cadastradas no programa FP2240 – Participantes eSocial para o mês/ano de transferência serão ser transferidas.

2) Efetuar o encerramento das atividades desempenhadas eSocial e das condições diferenciadas de trabalho eSocial dos funcionários transferidos:

- **Atividades Desempenhadas eSocial:**

Os registros de atividades desempenhadas com data de término superior à data de transferência terão a data de término alterada para o dia anterior à data da transferência, independente da sua origem (produto padrão ou cadastro/importação do eSocial).

- **Condição Diferenciada de Trabalho eSocial:**

Os registros de condições diferenciadas de trabalho com data de término superior à data de transferência terão a data de término alterada para o dia anterior à data da transferência.

Para as condições diferenciadas de trabalho do tipo Fator de Risco, também serão encerradas as datas de término dos agentes e dos EPIs relacionados à condição de trabalho diferenciada.

4.2. eSocial – Alterações no Módulo Férias e Rescisões

Função:

FR5040 – Manutenção Programação de Rescisão

Objetivo:

Permitir que seja informado o complemento para as programações de rescisão que estão cadastradas no sistema.

Estas informações serão utilizadas na geração das mensagens destinadas ao eSocial, conforme layouts **S-2400 – Evento Aviso Prévio**, **S2800 – Evento Desligamento** e **S-2680 – Trabalhador Sem Vínculo de Emprego - Término**.

Descrição:

Completar as informações de aviso prévio, número atestado de óbito e processo trabalhista para o eSocial.

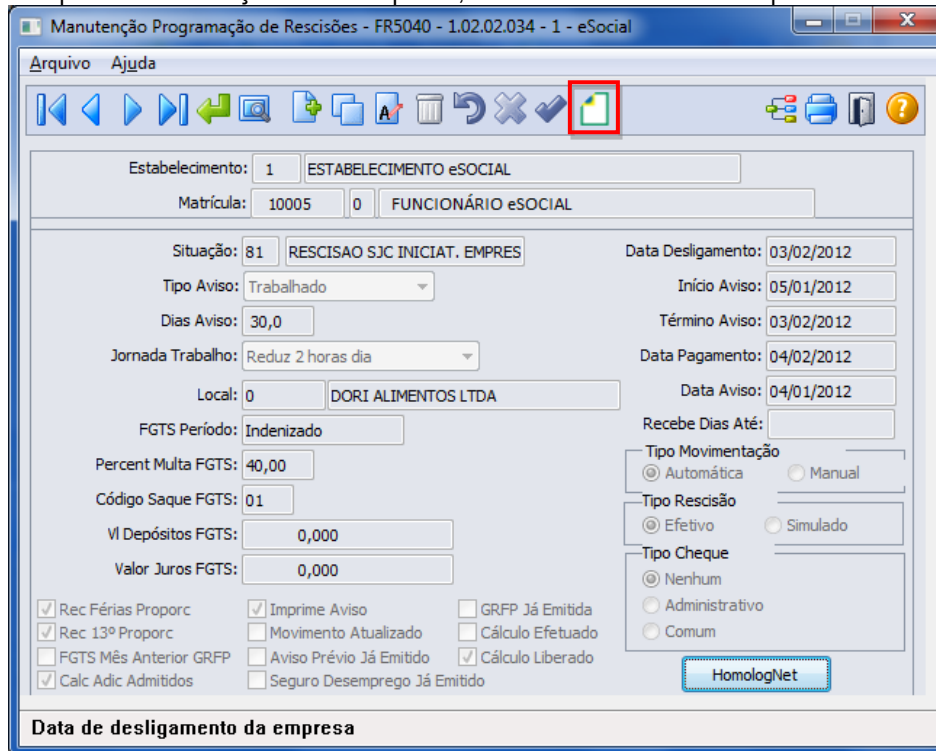

Ao clicar neste botão, será acessada a tela **FR5040B – Complemento Programação Rescisão**:

Campos:

Campo	Descrição	Validações/Regras
Aviso Prévio	<p>Indica quem avisou o desligamento, conforme tabela abaixo:</p> <p>1 - Aviso prévio trabalhado dado pelo empregador ao empregado, que optou pela redução de duas horas diárias [caput do art. 488 da CLT].</p> <p>2 - Aviso prévio trabalhado dado pelo empregador ao empregado, que optou pela redução de dias corridos [parágrafo único do art. 488 da CLT].</p> <p>3 - Aviso prévio dado pelo empregado (pedido de demissão), dispensado de seu cumprimento.</p> <p>4 - Aviso prévio dado pelo empregado (pedido de demissão), não dispensado de seu cumprimento, sob pena de desconto, pelo empregador, dos salários correspondentes ao prazo respectivo (§2º do</p>	<p>Deve ser informado apenas para as programações de rescisão cujo aviso prévio precise ser enviado para o arquivo eSocial; para as demais programações deverá ser informado o código 00 – Nenhum – Aviso Prévio não irá integrar os arquivos do eSocial.</p> <p>Este campo fica desabilitado quando a habilitação de rescisão for de um diretor sem vínculo.</p> <p>E fica habilitado quando a habilitação de rescisão for de um funcionário e o tipo de aviso for igual a Trabalhado (independente da iniciativa do desligamento) ou o tipo de aviso for igual a Indenizado ou Não Tem Aviso e a iniciativa do desligamento for do Funcionário.</p>

	art. 487 da CLT).	
Número Atestado Óbito	Número do registro do Atestado de Óbito.	Este campo fica habilitado e é obrigatório ser informado quando a situação de desligamento da rescisão possuir motivo de desligamento informado no complemento do eSocial do programa FP0060 igual a 09 – Falecimento provocado por acidente de trabalho ou 10 – Falecimento do empregado provocado por outros motivos, exceto acidente de trabalho (conforme tabela 19 do eSocial). Este campo fica desabilitado quando a habilitação de rescisão for de um diretor sem vínculo.
Número Processo Trabalhista	Número do processo trabalhista	Deve ser informado apenas se a rescisão ocorreu por este motivo. Este campo fica desabilitado quando a habilitação de rescisão for de um diretor sem vínculo.
Observação	Qualquer anotação relevante sobre o desligamento do trabalhador, que ainda não esteja consignada em campo próprio.	Este campo somente fica habilitado quando a habilitação de rescisão for de um funcionário com vínculo.
Motivo Desligamento	Indicativo do motivo do desligamento do Diretor Não Empregado: 01 - Exoneração do Diretor Não Empregado sem justa causa, por deliberação da assembleia, dos sócios cotistas ou da autoridade competente. 02 - Término de Mandato do Diretor Não Empregado que não tenha sido reconduzido ao cargo. 03 - Exoneração a pedido de Diretor Não Empregado. 04 - Exoneração do Diretor Não Empregado por culpa recíproca ou força maior. 05 - Morte do Diretor Não Empregado. 06 - Exoneração do Diretor Não Empregado por falência, encerramento ou supressão de parte da empresa. 99 - Outros	Obrigatório ser informado quando a categoria do trabalhador corresponder a "Diretor Não Empregado" [721,771]. Habilitado somente quando a habilitação de rescisão for de um diretor sem vínculo.
Término Quarentena	Quarentena remunerado do trabalhador.	Deve ser preenchido apenas no caso do trabalhador que recebe remuneração após o desligamento por estar impossibilitado de exercer atividade remunerada.

Nota:

O complemento será habilitado apenas para os funcionários com origem de contratação empresa e para as programações de rescisão do tipo Efetiva.

Função: FR5040 – Manutenção Programação de Rescisão – Botão Eliminação

Objetivo: Permitir que seja informado o complemento do cancelamento do aviso prévio para a programação de rescisão que está sendo eliminada. Estas informações serão utilizadas na geração das mensagens destinadas ao eSocial, conforme layout **S-2405 – Evento Cancelamento Aviso Prévio**.

Descrição: Ao ser clicado no botão de exclusão para eliminar uma programação de rescisão, serão feitas algumas validações para identificar se o programa de complemento eSocial referente ao cancelamento do aviso prévio deve ser executado ou não, conforme regras abaixo:

Programação de Rescisão Eliminada	Validações/Regras
Sem Aviso Prévio Informado no complemento eSocial	Não executa o programa FR5040rc – Complemento Cancelamento Aviso Prévio.
Com Aviso Prévio informado no complemento eSocial e a mensagem de Aviso Prévio pendente de envio	Não executa o programa FR5040rc – Complemento Cancelamento Aviso Prévio.
Com Aviso Prévio informado no complemento eSocial e a mensagem de Aviso Prévio enviada	Executa o programa FR5040rc – Complemento Cancelamento Aviso Prévio.

Campos:

Campo	Descrição	Validações/Regras
Cancelamento Aviso Prévio	Data do cancelamento do aviso prévio.	Deve ser uma data posterior a data do aviso prévio que está sendo cancelado. É obrigatório ser informada.
Motivo Cancelamento	Indicativo do motivo de cancelamento do aviso prévio: <ul style="list-style-type: none"> • 1 - Reconsideração prevista no artigo 489 da CLT. • 2 - Determinação Judicial. • 3 - Cumprimento de norma legal. • 9 – Outros. 	É obrigatório ser informado.

Nota: A tela de complemento apenas será aberta se a rescisão for do tipo Efetiva, funcionário de origem de contratação igual à empresa e possuir código de aviso prévio informado no complemento do eSocial.

Caso seja clicado no botão **Cancelar** desta tela, será emitida uma pergunta solicitando a confirmação do usuário se ele deseja sair da tela, pois os dados do cancelamento do aviso prévio são obrigatórios. Se o usuário responder:

- **Não:** a tela de cancelamento permanece aberta para que sejam informados os dados do cancelamento do aviso prévio.
- **Sim:** a tela de cancelamento será fechada e a programação de rescisão não será efetuada.

Caso seja clicado no botão **OK** desta tela, a programação de rescisão será eliminada, e os dados informados sobre o cancelamento poderão ser consultados/modificados por meio do programa FP2240 – Manutenção Participantes eSocial, na pasta Canc Aviso Pr.

Função:

FR5030 – Gera Programação de Rescisão

Objetivo:

Permitir que seja informado o complemento para as programações de rescisão que serão geradas.

Estas informações serão utilizadas na geração das mensagens destinadas ao eSocial, conforme layout **S-2400** – Evento Aviso Prévio.

Descrição:

A partir do momento em que, algum estabelecimento compreendido dentro da faixa de estabelecimentos informada na pasta de Seleção, estiver com o eSocial habilitado (FP0560), no programa FR5030 irá aparecer o botão eSocial (na parte inferior da tela, ao lado esquerdo do botão Ajuda). Este botão inicialmente vem desabilitado e, somente é habilitado depois de ser informado o código da situação de rescisão na pasta Parâmetros.

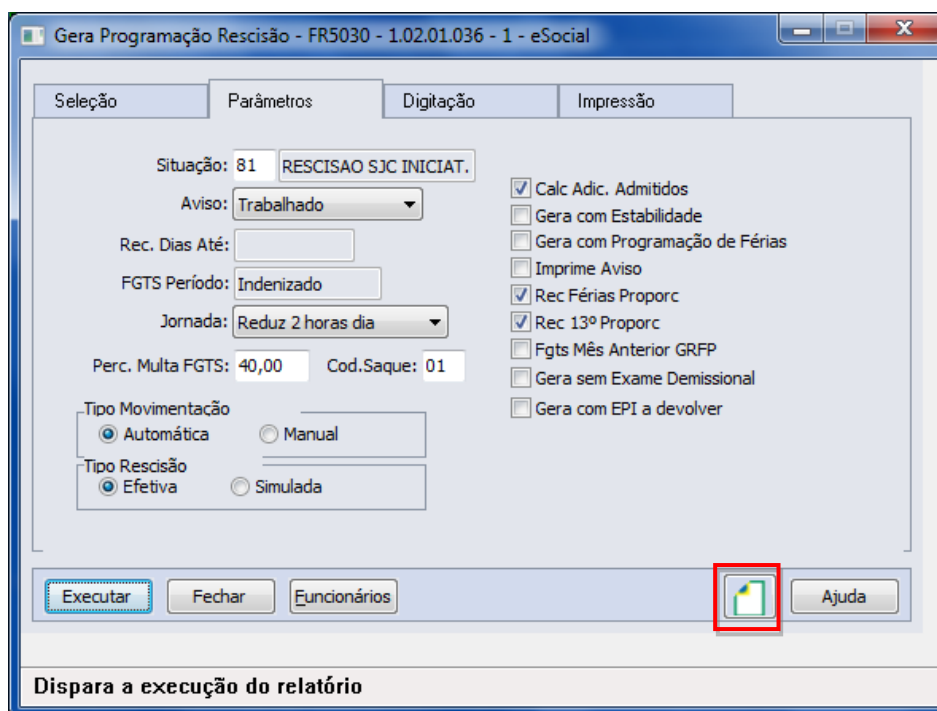

Ao clicar neste botão, será acessada a tela **FR5030A – Complemento Gera Programação Rescisão**:

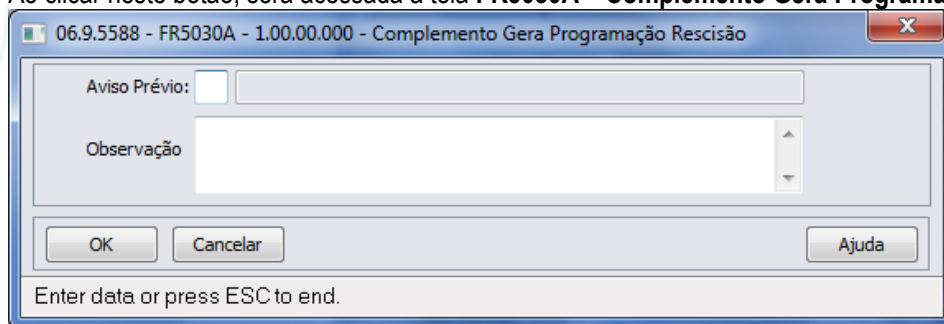

Campo:

Campo	Descrição	Validações/Regras
Aviso Prévio	Indica quem avisou o desligamento, conforme tabela abaixo: 1 - Aviso prévio trabalhado dado pelo empregador ao empregado, que optou pela redução de duas horas diárias [caput do art. 488 da CLT]. 2 - Aviso prévio trabalhado dado pelo empregador ao empregado, que optou pela redução de dias corridos [parágrafo único do art. 488 da CLT]. 3 - Aviso prévio dado pelo empregado (pedido de demissão), dispensado de seu cumprimento. 4 - Aviso prévio dado pelo empregado (pedido de demissão), não dispensado de seu cumprimento, sob pena de desconto, pelo empregador, dos salários correspondentes ao prazo respectivo (§2º do art. 487 da CLT).	Deve ser informado apenas para as programações de rescisão cujo aviso prévio precise ser enviado para o arquivo eSocial; para as demais programações deverá ser informado o código 00 – Nenhum – Aviso Prévio não irá integrar os arquivos do eSocial .
Observação	Qualquer anotação relevante sobre o desligamento do trabalhador, que ainda não esteja consignada em campo próprio.	Este campo somente é atualizado para as habilitações de rescisão de funcionários com vínculo.

Nota: O programa de complemento é executado para os funcionários de origem de contratação empresa e se na pasta Parâmetros estiver informado que o tipo de rescisão é Efetiva. Em outras situações ou origem de contrato é emitida mensagem de erro não permitindo que o complemento seja informado.

Durante o processamento, é verificado cada programação de rescisão gerada e, se esta for efetiva e não se referir a contratos especiais, estagiários ou diretores sem vínculo, será atualizado o complemento eSocial informado para a mesma.

Função: **FR5050 – Elimina Programação de Rescisão**

Objetivo: Permitir que sejam informados os dados referentes ao cancelamento do aviso prévio para as programações de rescisão que serão eliminadas. Estas informações serão utilizadas na geração das mensagens destinadas ao eSocial, conforme layout **S-2405 – Evento Cancelamento Aviso Prévio**.

Descrição:

A partir do momento em que, algum estabelecimento compreendido dentro da faixa de estabelecimentos informada na pasta de Seleção, estiver com o eSocial habilitado (FP0560), no programa FR5050 irá aparecer o botão eSocial (na parte inferior da tela, ao lado esquerdo do botão Ajuda).

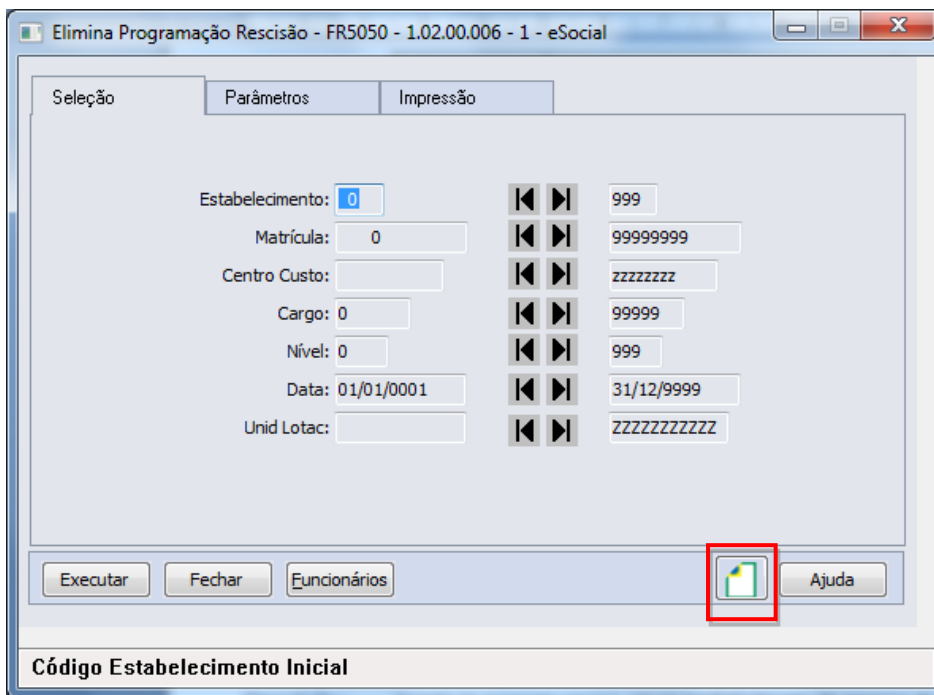

Ao clicar neste botão, será acessada para complemento das informações:

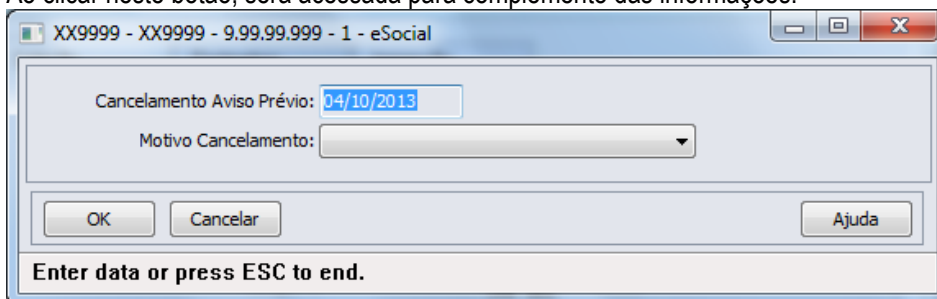

Campos:

Campo	Descrição	Validações/Regras
Cancelamento Aviso Prévio	Data do cancelamento do aviso prévio.	Deve ser uma data posterior a data do aviso prévio que está sendo cancelado. Essa verificação ocorre durante a execução do programa; sendo que, para os funcionários que tiverem data de início do aviso prévio superior à data de cancelamento informada, a programação de rescisão não será eliminada, sendo impressa uma mensagem no log do programa.
Motivo Cancelamento	Indicativo do motivo de cancelamento do aviso prévio: <ul style="list-style-type: none"> 1 - Reconsideração prevista no artigo 489 da CLT. 	É obrigatório ser informado.

- 2 - Determinação Judicial.
- 3 - Cumprimento de norma legal.
- 9 – Outros.

Nota: A tela de complemento apenas será aberta se na pasta Parâmetros estiver selecionada a opção Efetiva ou Ambos para o campo Rescisão e o programa estiver sendo selecionado para a origem contratação Funcionários. Caso contrário, é emitida mensagem de erro não permitindo que o complemento seja informado.

Durante o processamento, é verificado cada programação de rescisão que será eliminada e, se esta for efetiva e não se referir a contratos especiais, estagiários ou diretores sem vínculo, será verificado se os dados informados no complemento eSocial referente ao cancelamento do aviso prévio serão utilizados ou não, conforme regras abaixo:

Programação de Rescisão Eliminada	Validações/Regras
Sem Aviso Prévio Informado no complemento eSocial	Não atualiza no programa FP2240, pasta Canc Aviso Pr, os dados informados no programa FR5050a – Complemento Cancelamento Aviso Prévio.
Com Aviso Prévio informado no complemento eSocial e a mensagem de Aviso Prévio enviada	Atualiza no programa FP2240, pasta Canc Aviso Pr, os dados informados no programa FR5050a – Complemento Cancelamento Aviso Prévio.
Com Aviso Prévio informado no complemento eSocial e a mensagem de Aviso Prévio pendente de envio	Não atualiza no programa FP2240, pasta Canc Aviso Pr, os dados informados no programa FR5050a – Complemento Cancelamento Aviso Prévio.

Função: FR5240 – Reintegração de Funcionários

Objetivo: Permitir que seja informado o complemento para reintegração que será efetuada. Esta informação será utilizada na geração das mensagens destinadas ao eSocial, conforme layout **S-2820 - Reintegração**.

Pré-requisito: FP0030 – Manutenção Processos Administrativos/Judiciais, quando a reintegração ocorrer por Determinação Judicial.

Descrição: A partir do momento em que, algum **estabelecimento da empresa do usuário** estiver com o eSocial habilitado (FP0560, botão eSocial, “Complementos Habilitados” ou “Geração Mensagens Habilitada”), neste programa irá aparecer o botão eSocial (na parte inferior da tela, ao lado esquerdo do botão Ajuda). Este botão inicialmente vem habilitado e, caso seja informado na pasta Parâmetros um estabelecimento que não esteja com o eSocial habilitado, o botão não fica mais visível.

Ao clicar no botão Executar, caso os dados do complemento da reintegração não tenham sido informados, será emitida uma pergunta solicitando a confirmação para continuar sem informar o complemento para o eSocial, ao responder:

- **Não:** o programa permanece na tela principal.
- **Sim:** o programa segue a execução, efetuando a reintegração do funcionário. Neste caso, se o sistema encontrar a mensagem de desligamento (S-2800) para o funcionário em questão, irá atualizar no programa FR5250 – Funcionários Reintegrados, as informações do funcionário reintegrado, permitindo posterior atualização.

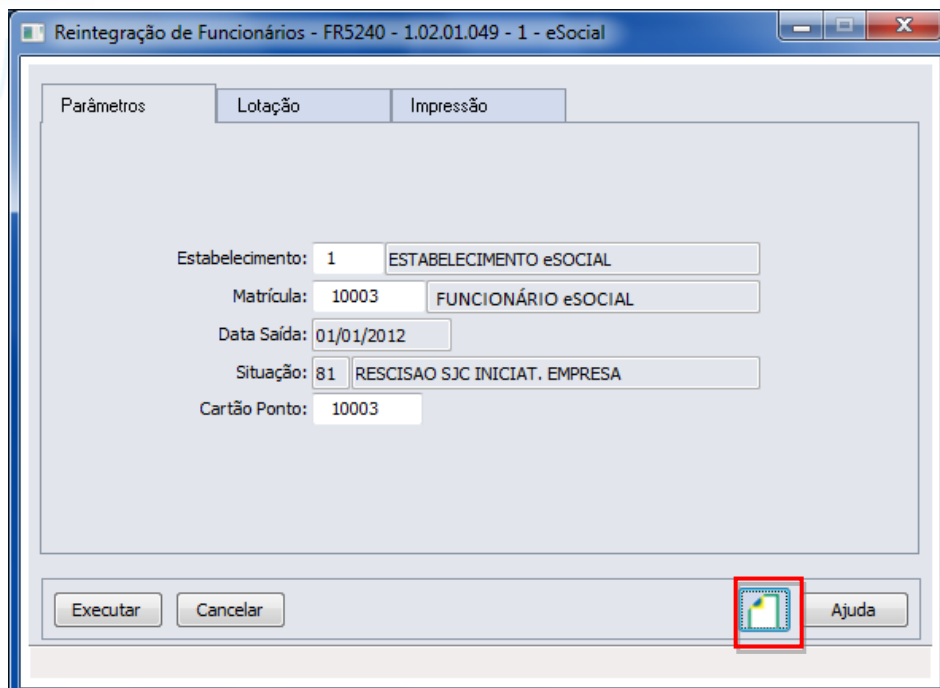

Ao clicar neste botão, será acessada a tela **FR52040a**:

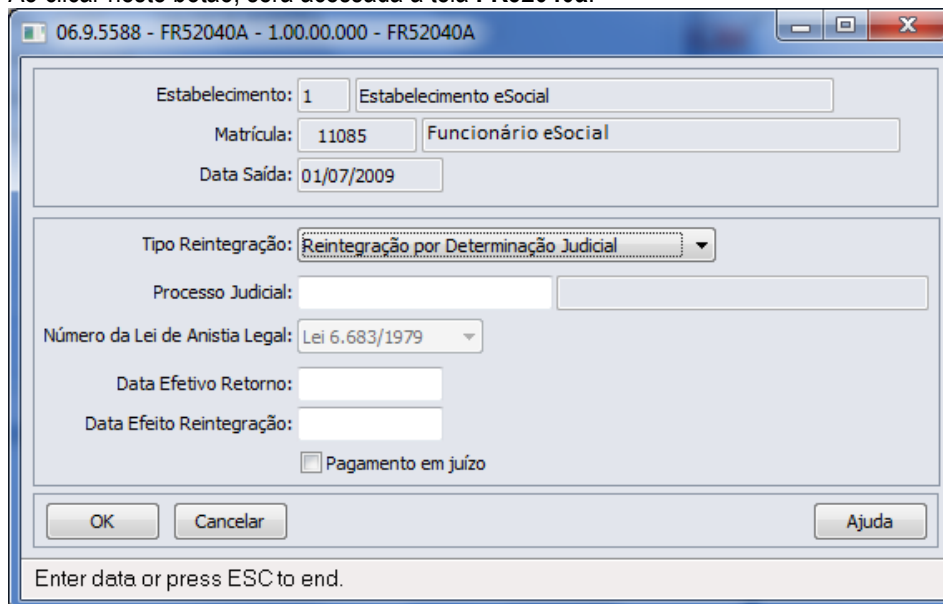

Campos:

Campo	Descrição	Validações/Regras
Tipo Reintegração	Tipo de Reintegração: <ul style="list-style-type: none"> • Reintegração por Decisão Judicial • Reintegração por Anistia Legal • Reversão de Servidor Público • Recondução de Servidor Público • Reinclusão de Militar • Outros. 	As opções “Reversão de Servidor Público”, “Recondução de Servidor Público” e “Reinclusão de Militar” só podem ser informadas por órgãos públicos.

Número Processo Judicial	Número do Processo Judicial da Reintegração.	Este campo fica habilitado e é obrigatório ser informado quando o tipo de reintegração for Reintegração por Decisão Judicial. O processo informado deve estar previamente cadastrado no programa FP0030 – Manutenção Processos Administrativos/Judiciais.
Número da Lei de Anistia Legal	Número da Lei de Anistia Legal: <ul style="list-style-type: none"> • Lei 6.683/1979. • Lei 8.632/1993. • Lei 8.878/1994. • Lei 10.559/2002. • Lei 10.790/2003. • Lei 11.282/2006. 	Este campo fica habilitado e é obrigatório quando o tipo de reintegração for Reintegração por Anistia Legal.
Data Efetivo Retorno	Data de retorno efetivo ao trabalho.	Deve ser igual ou posterior a data de desligamento do trabalhador.
Data Efeito Reintegração	Data a partir da qual o trabalhador deverá ser considerado como reintegrado.	Este campo fica habilitado somente quando o tipo de reintegração for Reintegração por Decisão Judicial, e deve ser uma data igual ou posterior à data de desligamento do trabalhador, e anterior ou igual a data de efetivo retorno. Para os demais tipos de reintegração, este campo fica desabilitado e seu valor é igual a data de efetivo retorno.
Pagamento em Juízo	Indica se as remunerações e correspondentes contribuições do período compreendido entre o desligamento e a reintegração foram pagas em juízo.	Não se aplica.

Nota: Posteriormente, o usuário poderá corrigir estes dados no programa FR5250 – Funcionários Reintegrados. Para as reintegrações do tipo Reintegração por Decisão Judicial, o relacionamento entre o processo judicial e o funcionário reintegrado será criado durante a execução deste programa; podendo ser consultado no programa FP0030 – Manutenção Processos Administrativos/Judiciais.

Função: **FR5250 – Funcionários Reintegrados**

Objetivo: Permitir que o usuário complemente a reintegração do funcionário com as informações adicionais necessários para o eSocial. Esta informação será utilizada na geração das mensagens destinadas ao eSocial, conforme layout **S-2820 - Reintegração**.

Pré-requisito: FP0030 – Manutenção Processos Administrativos/Judiciais, quando a reintegração for do tipo Reintegração por Decisão Judicial.

Descrição: Este programa somente poderá ser acessado a partir do momento em que, algum **estabelecimento da empresa do usuário** estiver com o eSocial habilitado (FP0560, botão eSocial, “Complementos Habilitados” ou “Geração Mensagens Habilitada”). As informações visualizadas neste programa são referentes aos funcionários que foram reintegrados depois da habilitação do eSocial para o seu estabelecimento.

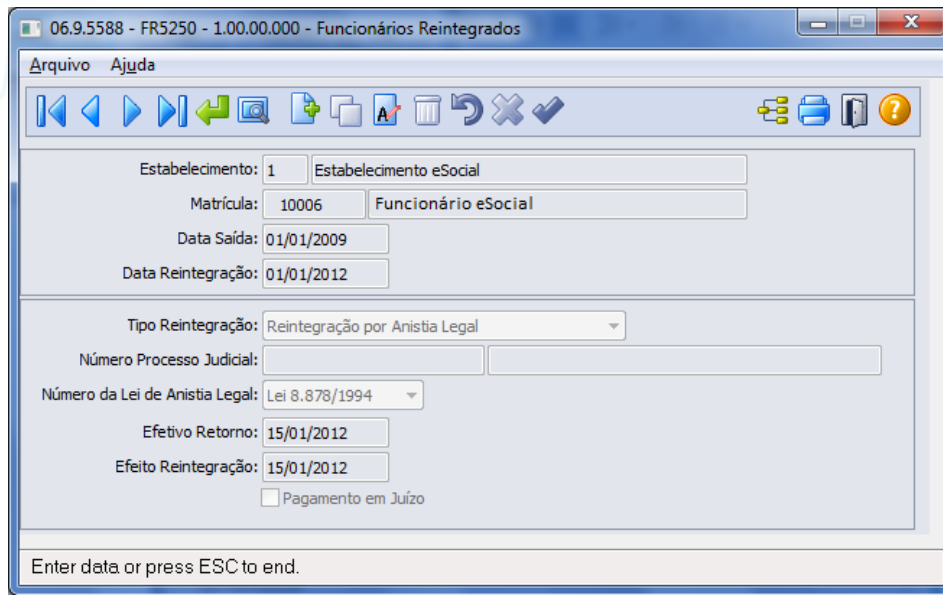

06.9.5588 - FR5250 - 1.00.00.000 - Funcionários Reintegrados

Arquivo Ajuda

Estabelecimento: 1 Estabelecimento eSocial

Matrícula: 10006 Funcionário eSocial

Data Saída: 01/01/2009

Data Reintegração: 01/01/2012

Tipo Reintegração: Reintegração por Anistia Legal

Número Processo Judicial:

Número da Lei de Anistia Legal: Lei 8.878/1994

Efetivo Retorno: 15/01/2012

Efeito Reintegração: 15/01/2012

Pagamento em Juízo

Enter data or press ESC to end.

Campos:

Campo	Descrição	Validações/Regras
Estabelecimento	Estabelecimento do funcionário reintegrado.	
Matrícula	Matrícula do funcionário reintegrado.	Somente aceita funcionário que foi reintegrado pelo sistema, por meio da função FR5240.
Data Saída	Data de desligamento do funcionário.	Não se aplica.
Data Reintegração	Data em que foi efetuada a reintegração do funcionário.	Não se aplica.
Tipo Reintegração	Tipo de Reintegração: <ul style="list-style-type: none"> • Reintegração por Decisão Judicial • Reintegração por Anistia Legal • Reversão de Servidor Público • Recondução de Servidor Público • Reinclusão de Militar • Outros. 	As opções “Reversão de Servidor Público”, “Recondução de Servidor Público” e “Reinclusão de Militar” só podem ser informadas por órgãos públicos.
Número Processo Judicial	Número do Processo Judicial da Reintegração.	Este campo fica habilitado e é obrigatório ser informado quando o tipo de reintegração for Reintegração por Decisão Judicial. O processo informado deve estar previamente cadastrado no programa FP0030 – Manutenção Processos Administrativos/Judiciais.
Número da Lei de Anistia Legal	Número da Lei de Anistia Legal: <ul style="list-style-type: none"> • Lei 6.683/1979. • Lei 8.632/1993. • Lei 8.878/1994. • Lei 10.559/2002. • Lei 10.790/2003. • Lei 11.282/2006. 	Este campo fica habilitado e é obrigatório quando o tipo de reintegração for Reintegração por Anistia Legal.

Data Efetivo Retorno	Data de retorno efetivo ao trabalho.	Deve ser igual ou posterior a data de desligamento do trabalhador.
Data Efetivo Reintegração	Data a partir da qual o trabalhador deverá ser considerado como reintegrado.	Este campo fica habilitado somente quando o tipo de reintegração for Reintegração por Decisão Judicial, e deve ser uma data igual ou posterior à data de desligamento do trabalhador, e anterior ou igual a data de efetivo retorno. Para os demais tipos de reintegração, este campo fica desabilitado e seu valor é igual a data de efetivo retorno.
Pagamento em Juízo	Indica se as remunerações e correspondentes contribuições do período compreendido entre o desligamento e a reintegração foram pagas em juízo.	Não se aplica.

Nota: A tela demonstrará os valores informados pelo usuário no complemento do programa de reintegração ou os valores assumidos automaticamente, caso não tenha sido informado o complemento do programa de reintegração.

Inclusão: somente poderão ser informados funcionários que foram reintegrados pelo sistema.

Cópia: a opção de copiar registros não está habilitada, pois cada funcionário reintegrado tem seus próprios dados reintegração.

Eliminação: a opção de eliminação não está habilitada, pois estas informações são necessárias para envio ao eSocial.

4.3. eSocial – Alterações no Módulo Cargos e Salários

Função: CA0002 – Manutenção Cargo Básico

Objetivo: Complementar o cadastro de cargo básico. Essa informação será utilizada na geração das mensagens destinadas ao eSocial, conforme layout **S-1030 – Tabela de Cargos/Empregos Públicos**, a partir do momento em que a empresa iniciar a carga das informações para o Governo.

Descrição: Por meio do botão eSocial, disponibilizado na função Manutenção Cargo Básico (CA0002) informar os dados complementares solicitados.

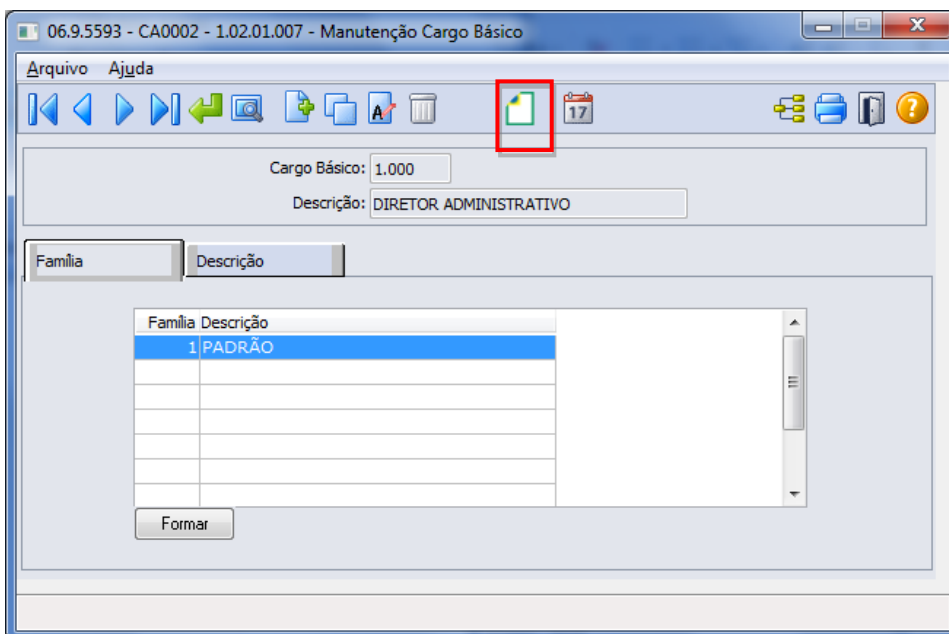

Ao clicar neste botão, será acessada a tela **FP0770A – Complemento Cargo Básico:**

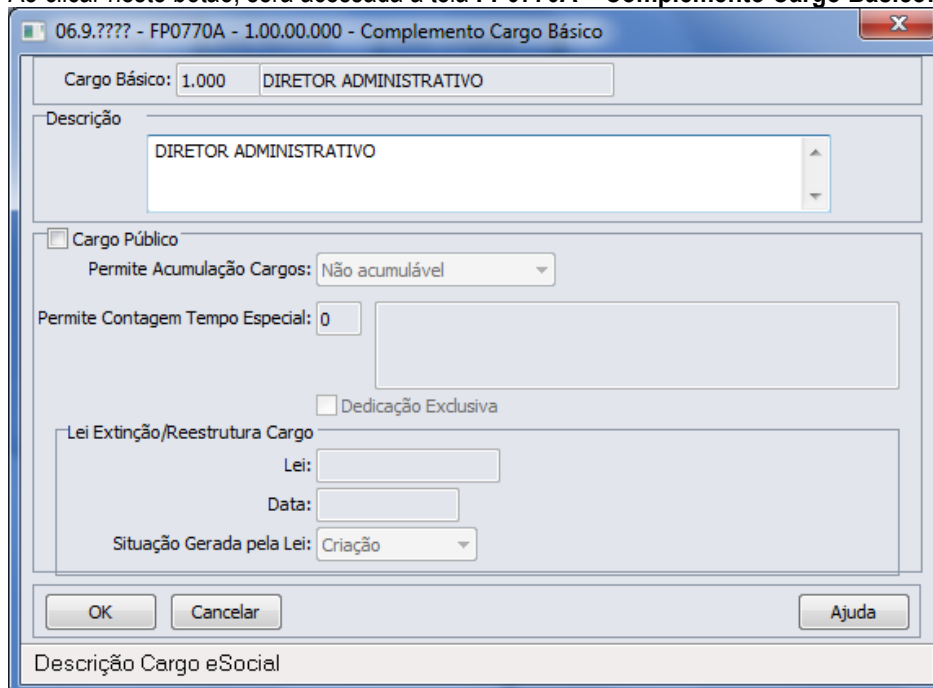

Campos:

Campo	Descrição	Validações/Regras
Descrição	Informar a descrição do cargo para o eSocial.	É obrigatório ser informado.
Cargo Público	Informar se o cargo em questão é cargo/emprego público.	Não se aplica.
Permite Acumulação Cargos	Informar a opção correspondente quanto à possibilidade de acumulação de cargos. Opções: <ul style="list-style-type: none"> • Não acumulável; • Profissional de Saúde; • Professor; • Técnico/Científico. 	Campo habilitado somente quando se tratar de cargo público.
Permite Contagem Tempo Especial	Informar a opção correspondente quanto à possibilidade de contagem de tempo especial. Opções: <ul style="list-style-type: none"> • Não; • Professor (Infantil, Fundamental e Médio); • Professor de Ensino Superior, Magistrado, Membro de Ministério Público, Membro do Tribunal de Contas (com ingresso anterior a 16/12/2008 EC nr. 20/98). 	Campo habilitado somente quando se tratar de cargo público.
Dedicação Exclusiva	Informar se é cargo de dedicação exclusiva.	Campo habilitado somente quando se tratar de cargo público.
Lei	Informar o número da lei que criou, extinguiu, reestruturou o cargo.	Campo habilitado somente quando se tratar de cargo público.
Data	Informar a data da lei que criou, extinguiu, reestruturou o cargo.	Campo habilitado somente quando se tratar de cargo público.
Situação Gerada pela Lei	Informar a situação gerada pela Lei. Opções: <ul style="list-style-type: none"> 1 - Criação; 2 - Extinção; 3 - Reestruturação. 	Campo habilitado somente quando se tratar de cargo público.

Nota:

- Depois da atualização da versão 12.1.4, ao acessar o programa CA0002 pela primeira vez será executado um programa de acerto para atualizar o campo Descrição do complemento eSocial.
- O botão do eSocial ficará disponível nesses programas à medida que **pelo menos um estabelecimento da base de dados** esteja parametrizado como Complementos Habilitados para o eSocial (FP0560).

Por meio do botão Período Validade eSocial  , é possível consultar os período de validade da Tabela Cargo para cada empregador da base de dados. Veja mais detalhes na [Consulta Período Validade Evento de Tabelas](#).

4.4. eSocial – Alterações nos Módulos Medicina e Segurança

4.4.1. Processos Relacionados ao Tipo de Deficiência

Função: MT0055 – Manutenção Deficiência

Objetivo: Permitir que sejam cadastradas no sistema as deficiências do tipo Intelectual que, posteriormente serão relacionadas aos respectivos funcionários, pois as mesmas são necessárias no envio dos arquivos S-2100 - Cadastramento Inicial do Vínculo, S-2200 - Admissão de Trabalhador, S-2205 - Alteração de Dados Cadastrais do Trabalhador e, S-2300 - Trabalhador Sem Vínculo – Início.

Descrição: Foi incluída a opção Intelectual para o campo Tipo de Deficiência.

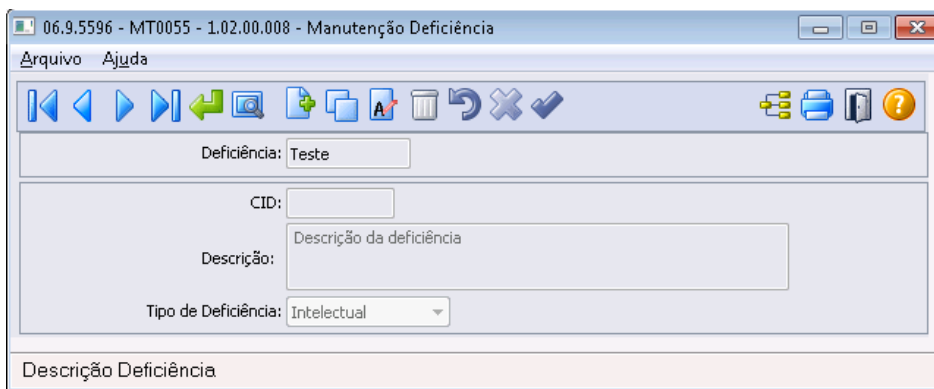

Função: MT0555 – Relatório Portadores Deficiência

Objetivo: Imprimir as deficiências do tipo intelectual.

Descrição: Foi incluída a opção Intelectual para o filtro Tipo Deficiência.

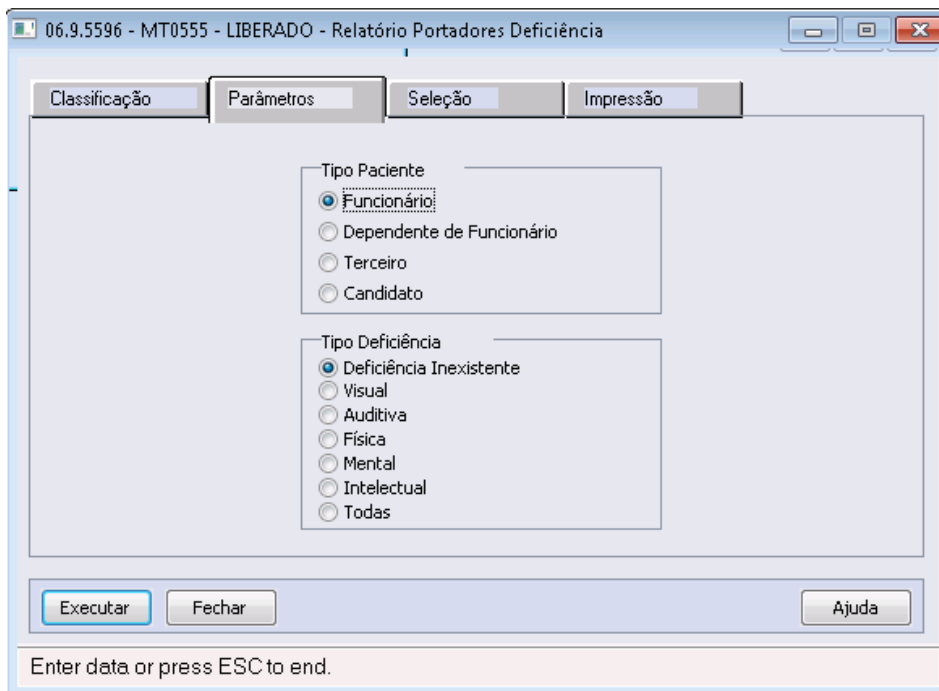

Nota:

Existem no sistema alguns programas que geram relatórios legais no quais não está previsto o tipo de deficiência intelectual. Nestes casos, estes programas irão considerar a deficiência intelectual como 'mental':

- MT0540 – Relatório Portadores Deficiência – Excel.
- FP3640 – Listagem Admitidos e Desligados.
- FP5570 – Arquivo Magnético Admitidos e Desligados.

4.4.2. Processos Relacionados ao Atendimento Médico

Função:

MT0728 – Atendimento Médico

Objetivo:

Para o eSocial, deverão ser enviadas para o governo informações de afastamentos dos funcionários. Para os casos de afastamentos solicitados por avaliação médica ou casos de afastamentos por acidente, deverão ser enviadas para o governo as informações complementares do médico, e, se for acidente de trânsito deverá indicar ainda o tipo ocorrido (Nenhum, Atropelamento, Colisão ou Outros).

Descrição:

Na pasta “Cons Méd.,” foi acrescentado o botão “eSocial” que ficará habilitado somente se existir registro de afastamento para a consulta médica.

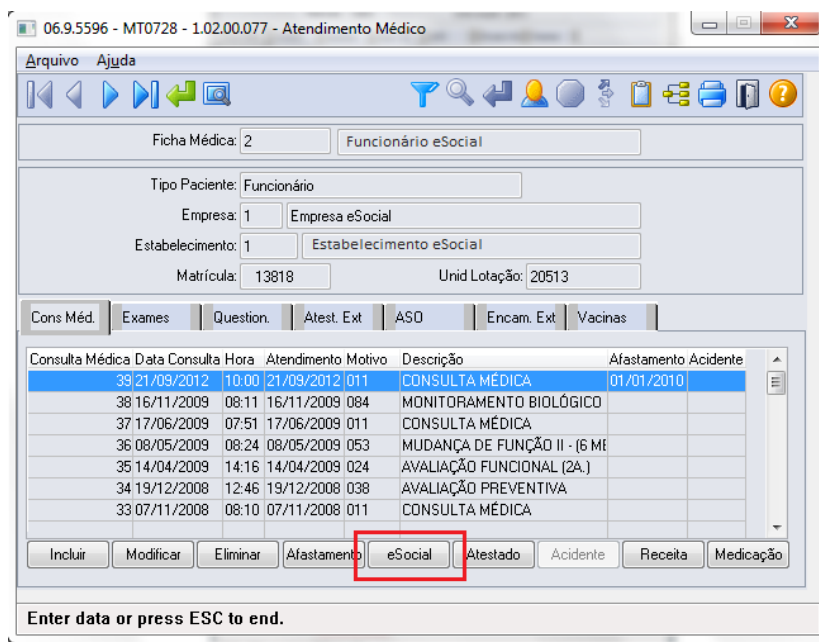

Consulta Médica	Data Consulta	Hora	Atendimento	Motivo	Descrição	Afastamento	Acidente
39	21/09/2012	10:00	21/09/2012	011	CONSULTA MÉDICA	01/01/2010	
38	16/11/2009	08:11	16/11/2009	084	MONITORAMENTO BIOLÓGICO		
37	17/06/2009	07:51	17/06/2009	011	CONSULTA MÉDICA		
36	08/05/2009	08:24	08/05/2009	053	MUDANÇA DE FUNÇÃO II - (6 ME		
35	14/04/2009	14:16	14/04/2009	024	AValiação Funcional (2A.)		
34	19/12/2008	12:46	19/12/2008	038	AValiação Preventiva		
33	07/11/2008	08:10	07/11/2008	011	CONSULTA MÉDICA		

Na pasta “Atest Ext”, foi acrescentado o botão “eSocial” que ficará habilitado somente se existir registro de Atestado Externo.

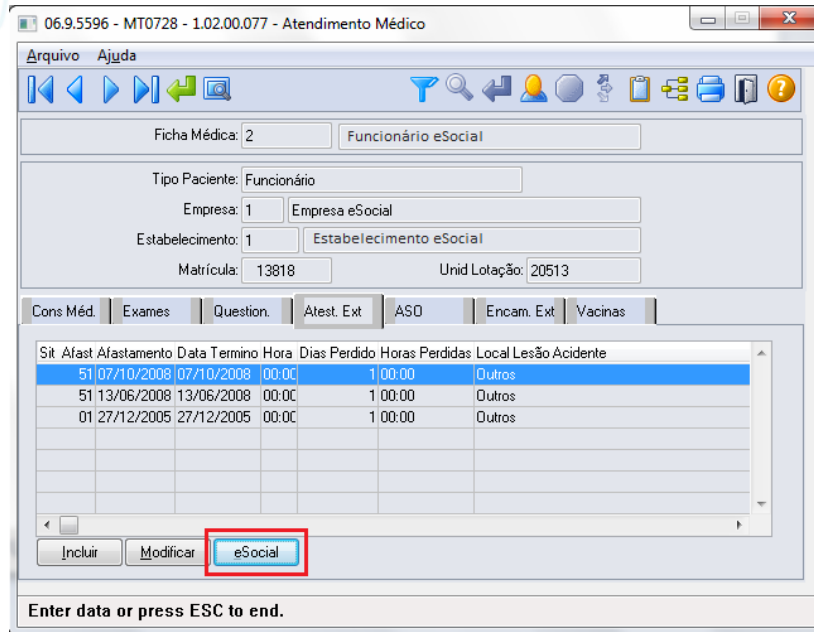

06.9.5596 - MT0728 - 1.02.00.077 - Atendimento Médico

Arquivo Ajuda

Ficha Médica: 2 Funcionário eSocial

Tipo Paciente: Funcionário

Empresa: 1 Empresa eSocial

Estabelecimento: 1 Estabelecimento eSocial

Matrícula: 13818 Unid Lotação: 20513

Cons. Méd. Exames Question. Atest. Ext ASO Encam. Ext Vacinas

Sit	Afast	Afastamento	Data	Termino	Hora	Dias Perdido	Horas Perdidas	Local	Lesão	Acidente
51	07/10/2008	07/10/2008	00:00			1	00:00	Doutros		
51	13/06/2008	13/06/2008	00:00			1	00:00	Doutros		
01	27/12/2005	27/12/2005	00:00			1	00:00	Doutros		

Incluir Modificar eSocial

Enter data or press ESC to end.

Os botões de ambas as pastas obedecem as seguintes regras:

- São desabilitados quando nos parâmetros do módulo Medicina (MT0004) **não** estiver com o campo “Atualiz Afast FP” selecionado.
- Na seleção do botão, quando o tipo de contratação do funcionário for diferente de 1 – Empresa e 6 – Estagiário será apresentada mensagem de validação “Origem de Contratação Incorreta” (53204).
- Na seleção do botão será chamado o programa FP1600B somente quando for um afastamento médico ou acidente de trânsito, com motivo de afastamento igual a:

Motivo Afastamento

01 – Acidente/Doença do Trabalho.

02 – Novo afastamento decorrente do mesmo acidente/doença do trabalho dentro de 60 dias.

03 – Acidente/Doença não relacionada ao trabalho.

04 – Novo afastamento decorrente do mesmo acidente/doença não relacionado ao trabalho dentro de 60 dias.

MT0728G – Cadastro Afastamento Paciente

Na inclusão ou modificação de um afastamento ou atestado externo, se for um afastamento médico ou acidente de trânsito serão atualizadas automaticamente as informações do complemento do afastamento para o eSocial.

Conforme o médico informado no afastamento, serão buscados os dados do médico do cadastro do SESMT (MT0023) ou o Médico Externo se for atestado externo (MT0046), e atualizar os dados do complemento do eSocial (FP1600b):

- Nome Emitente.
- Órgão de Classe:
 - Para o médico do cadastro do SESMT: sempre CRM.
 - Para o médico externo: CRM ou CRO.
- Número Órgão Classe.
- País.
- UF.

Essas informações poderão ser visualizadas ao abrir o complemento por meio do novo botão eSocial.

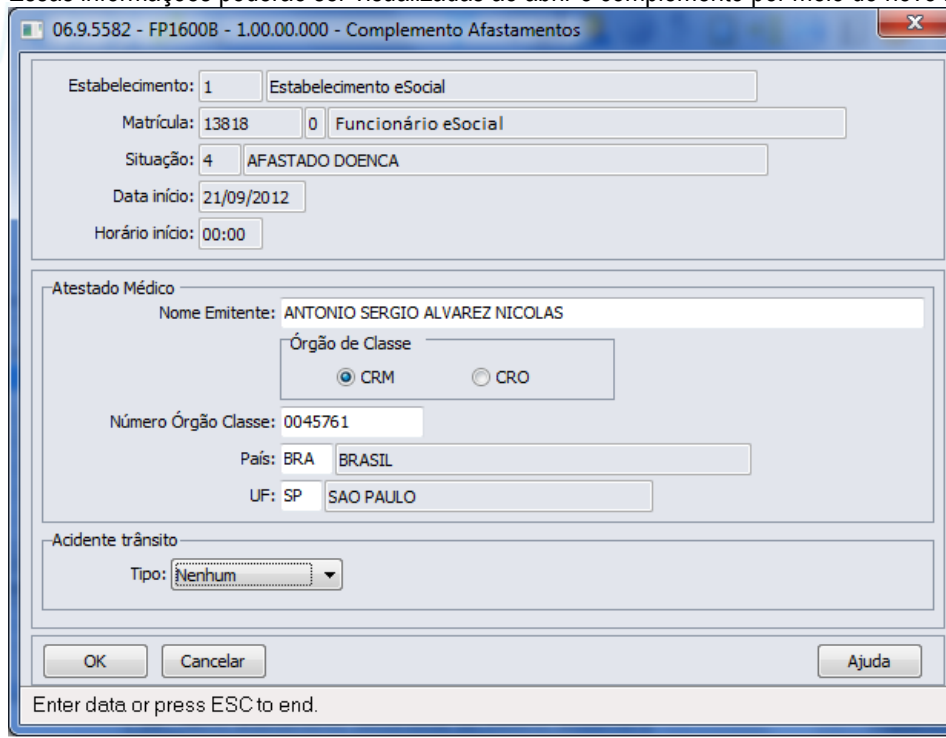

Função:

MT0728 – Atendimento Médico

Objetivo:

Quando era incluído um afastamento que sobrepõe um já existente por meio do módulo Medicina do Trabalho, era eliminado o afastamento anterior e criado o novo. Porém quando é alteração de espécie de benefício, o afastamento já existente deve ser encerrado e criado o novo afastamento.

Descrição:

Foi alterado para que na inclusão do afastamento pelo módulo Medicina do Trabalho que esteja sobrepondo um afastamento já existente, seja apresentada uma mensagem ao usuário para realizar o tratamento de encerramento do afastamento anterior e criação do novo.

Caso o usuário não confirme a mensagem apresentada, passará para o tratamento da eliminação já existente.

Função:

MT0828 – Gerenciador Médico

Objetivo:

Para o eSocial, deverão ser enviadas para o governo informações de afastamentos dos funcionários.

Para os casos de afastamentos solicitados por avaliação médica ou casos de afastamentos por acidente, deverão ser enviadas para o governo as informações complementares do médico, e, se for acidente de trânsito deverá indicar ainda o tipo ocorrido (Nenhum, Atropelamento, Colisão ou Outros).

Descrição:

Na pasta "Afast", foi acrescentado o botão "eSocial".

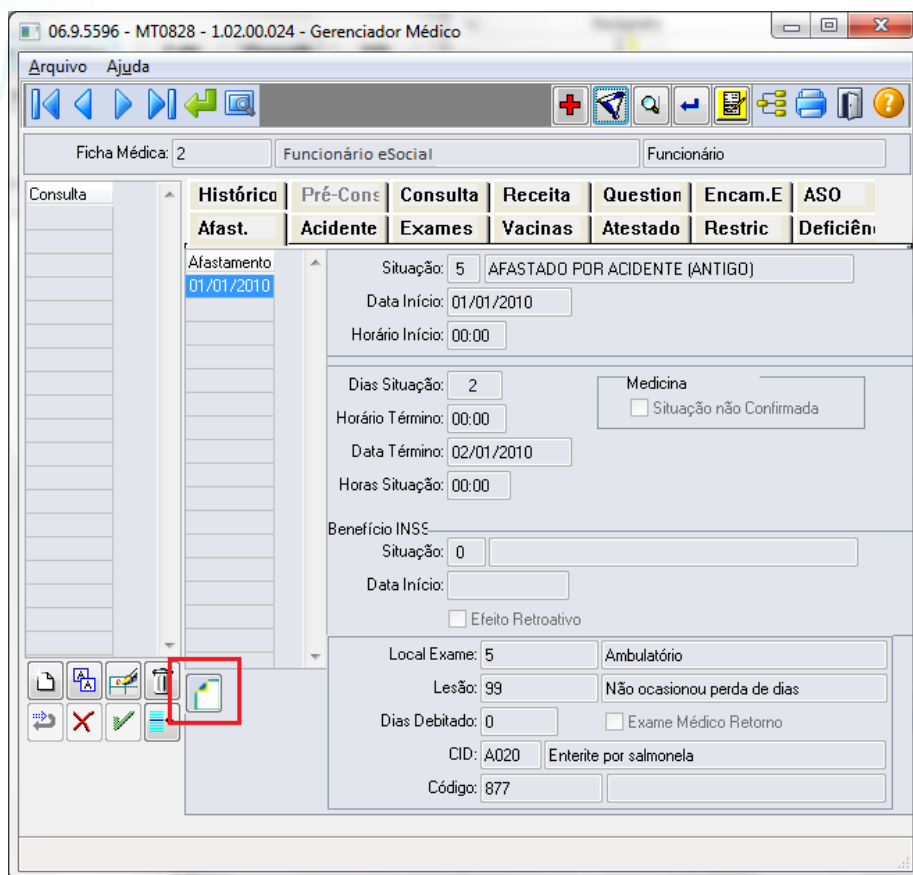

O botão obedece as seguintes regras:

- É desabilitado quando nos parâmetros do módulo Medicina (MT0004) **não** estiver com o campo “Atualiz Afast FP” selecionado.
- Na seleção do botão quando o tipo de contratação do funcionário for diferente de 1 – Empresa e 6 – Estagiário será apresentada mensagem de validação “Origem de Contratação Incorreta” (53204).
- Na seleção do botão será chamado o programa FP1600B somente quando for um afastamento médico ou acidente de trânsito, com motivo de afastamento igual a:

Motivo Afastamento
01 – Acidente/Doença do Trabalho.
02 – Novo afastamento decorrente do mesmo acidente/doença do trabalho dentro de 60 dias.
03 – Acidente/Doença não relacionada ao trabalho.
04 – Novo afastamento decorrente do mesmo acidente/doença não relacionado ao trabalho dentro de 60 dias.

Na inclusão ou modificação de um afastamento, se for um afastamento médico ou acidente de trânsito serão atualizadas automaticamente as informações do complemento do afastamento para o eSocial.

Conforme o médico informado no afastamento, serão buscados os dados do médico do cadastro do SESMT (MT0023), e atualizar os dados do complemento do eSocial:

- Nome Emitente
- Órgão de Classe:

- Para o médico do cadastro do SESMT: sempre CRM.
- Para o médico externo: CRM ou CRO.
- Número Órgão Classe
- País
- UF

Essas informações poderão ser visualizadas ao abrir o complemento por meio do novo botão eSocial.

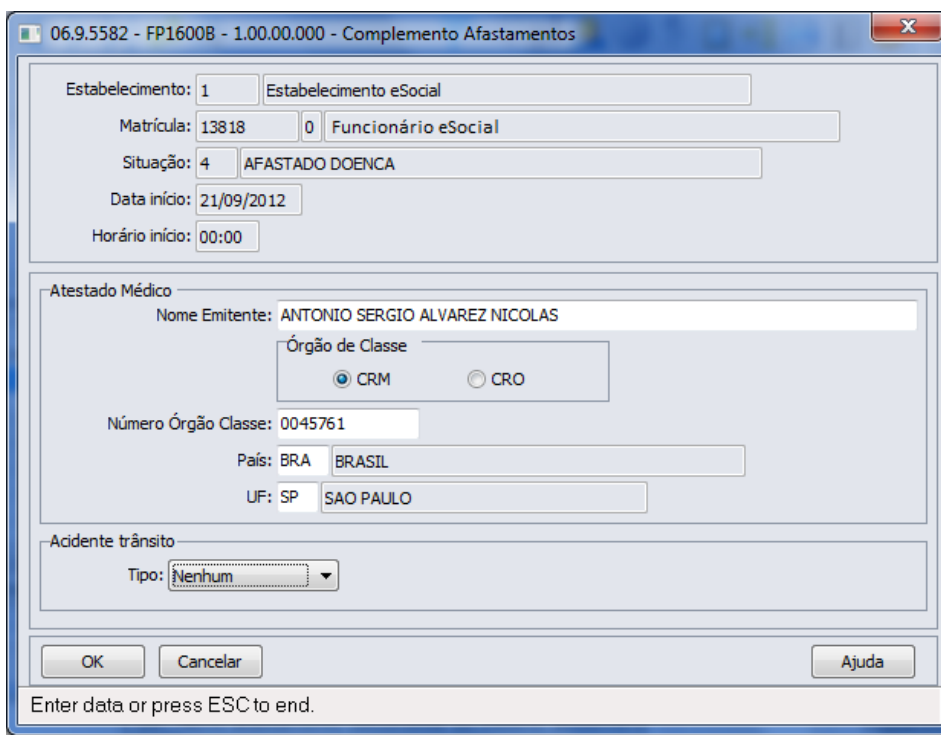

Função: MT0828 – Gerenciador Médico

Objetivo: Quando era incluído um afastamento que sobrepõe um já existente por meio do módulo Medicina do Trabalho, era eliminado o afastamento anterior e criado o novo. Porém quando é alteração de espécie de benefício, o afastamento já existente deve ser encerrado e criado o novo afastamento.

Descrição: Foi alterado para que na inclusão do afastamento pelo módulo Medicina do Trabalho que esteja sobrepondo um afastamento já existente, seja apresentada uma mensagem ao usuário para realizar o tratamento de encerramento do afastamento anterior e criação do novo. Caso o usuário não confirme a mensagem apresentada, passará para o tratamento da eliminação já existente.

Função: MT0738 – Manutenção Atestados Externos

Objetivo: Para o eSocial, deverão ser enviadas para o governo informações de afastamentos dos funcionários. Para os casos de afastamentos solicitados por avaliação médica ou casos de afastamentos por acidente, deverão ser enviadas para o governo as informações complementares do médico, e, se for acidente de trânsito deverá indicar ainda o tipo ocorrido (Nenhum, Atropelamento, Colisão ou Outros).

Descrição: Na pasta “Atestado Ext”, foi acrescentado o botão “eSocial” que ficará habilitado somente se existir registro de Atestado Externo.

06.9.5596 - MT0738 - 1.02.00.014 - Manutenção Atestados Externos

Arquivo Ajuda

Ficha Médica: 2 Funcionário eSocial

Tipo Paciente: Funcionário

Empresa: 1 Empresa eSocial

Estabelecimento: 1 Estabelecimento eSocial

Matrícula: 13818 Unid Lotação: 20513

Atestado Ext ASD

Sit	Afast	Afastamento	Data Termin	Hora	Dias Perdido	Horas Perdidas	Local	Lesão	Acidente
10	29/05/2012	01/06/2012	15:5E		4				
10	18/11/2005	02/12/2005	15:5E		15 00:00				
10	11/06/2004	25/06/2004	13:3E		15 00:00				
10	10/06/2003	24/06/2003	00:0C		15 00:00				
10	30/12/2002	03/01/2003	00:0C		5 00:00				

Incluir Modificar eSocial

Enter data or press ESC to end.

O botão obedece as seguintes regras:

- É desabilitado quando nos parâmetros do módulo Medicina (MT0004) **não** estiver com o campo “Atualiz Afast FP” selecionado.
- Na seleção do botão quando o tipo de contratação do funcionário for diferente de 1 – Empresa e 6 – Estagiário será apresentada mensagem de validação “Origem de Contratação Incorreta” (53204).
- Na seleção do botão será chamado o programa FP1600B somente quando for um afastamento médico ou acidente de trânsito, com motivo de afastamento igual a:

Motivo Afastamento

01 – Acidente/Doença do Trabalho.

02 – Novo afastamento decorrente do mesmo acidente/doença do trabalho dentro de 60 dias.

03 – Acidente/Doença não relacionada ao trabalho.

04 – Novo afastamento decorrente do mesmo acidente/doença não relacionado ao trabalho dentro de 60 dias.

Na inclusão ou modificação de um atestado externo, se for um afastamento médico ou acidente de trânsito serão atualizadas automaticamente as informações do complemento do afastamento para o eSocial.

Conforme o médico informado no afastamento, serão buscados os dados do médico do cadastro de Médico Externo (MT0046), e atualizar os dados do complemento do eSocial:

- Nome Emitente.
- Órgão de Classe: CRM ou CRO
- Número Órgão Classe.
- País.
- UF.

Essas informações poderão ser visualizadas ao abrir o complemento por meio do novo botão eSocial.

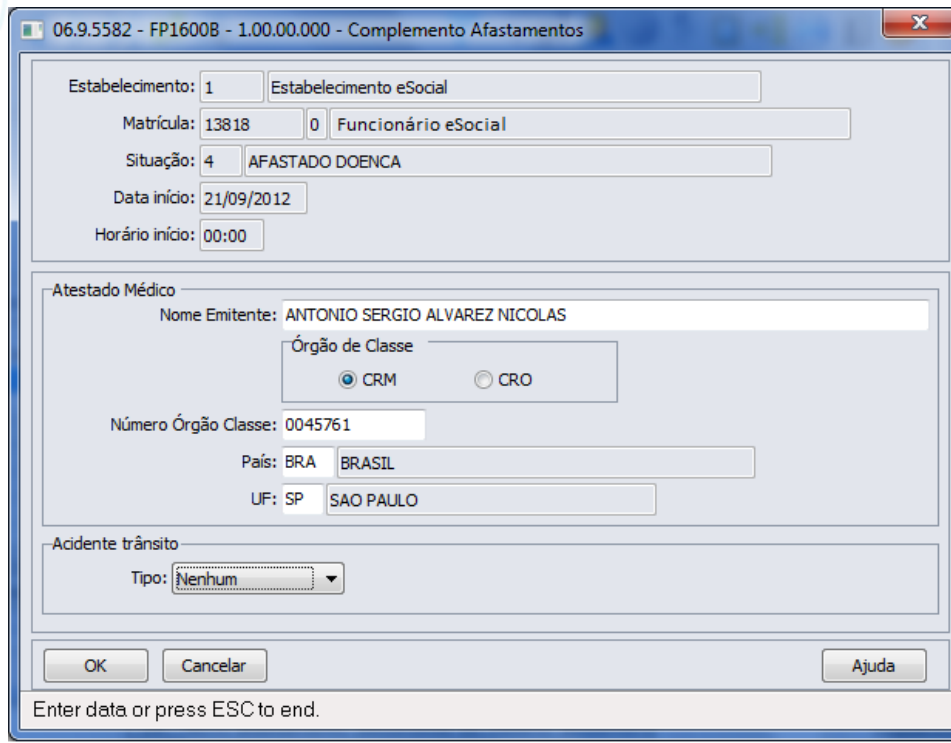

Função: MT0738 – Manutenção Atestados Externos

Objetivo: Quando era incluído um atestado externo que sobrepõe um afastamento já existente, era eliminado o afastamento anterior e criado o novo. Porém quando é alteração de espécie de benefício, o afastamento já existente deve ser encerrado e criado o novo afastamento.

Descrição: Foi alterado para que na inclusão do atestado externo que esteja sobrepondo um afastamento já existente, seja apresentada uma mensagem ao usuário para realizar o tratamento de encerramento do afastamento anterior e criação do novo.

Caso o usuário não confirme a mensagem apresentada, passará para o tratamento da eliminação já existente.

4.4.3. Processos Relacionados ao ASO – Atestado de Saude Ocupacional (em revisão – 2ª Fase eSocial)

Função: ST0005 – Manutenção Controle por Agente (Nocivo) - Botão Complemento eSocial

Objetivo: Relacionar o código do Agente Nocivo cadastro no produto padrão com o código de agente nocivo conforme [anexo I - tabela 7 eSocial](#), para permitir que as informações sejam integradas entre módulo Segurança do Trabalho e eSocial.

Pré-Requisitos: FP0560 – Estabelecimento – campo Complementos Habilitados selecionado e período Usa ASO Produto Padrão informado.

Descrição: Ao executar o programa, quando demonstrado botão eSocial será acessado o programa **ST0005f – Complemento Agente Nocivo**, permitindo que seja informado o agente SPED relacionado ao agente nocivo.

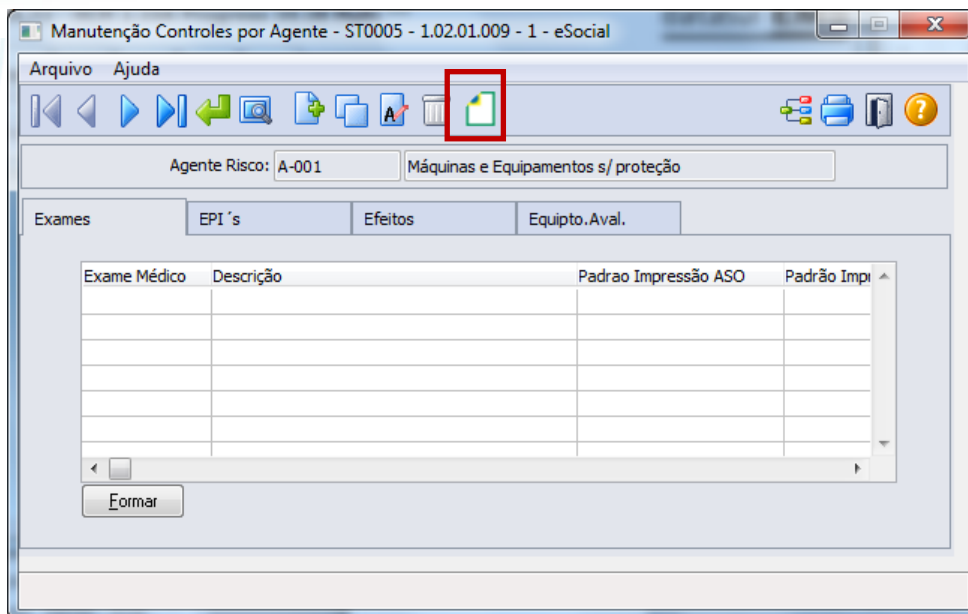

Ao clicar neste botão, será acessada a tela **ST0005F**:

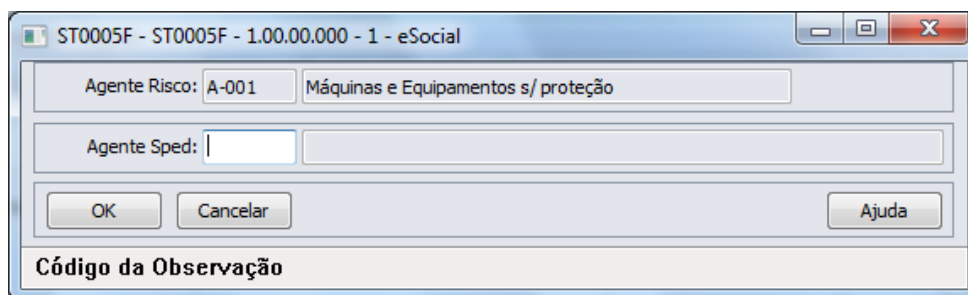

Para os Agentes Nocivos existentes, bem como para os que forem incluídos a partir do momento em que o eSocial estiver habilitado para algum estabelecimento na base de dados, se faz necessário clicar no botão eSocial e informar os dados complementares para o eSocial, em seguida, clicar no botão OK para salvar as informações.

Campos:

Agente Sped – informar Código do Agente Nocivo

Nota:

O relacionamento entre o Código do Agente cadastrado no produto padrão e o Código do Agente Nocivo deve ocorrer conforme [anexo I - tabela 7 do eSocial](#). Saliendo que, independente do código do Agente no cadastro Controle por Agente (Nocivo) ser igual ao código do Agente Nocivo eSocial, se faz necessário realizar este relacionamento.

Função:

MT2000 – Cadastro do ASO eSocial

Objetivo:

Permitir que sejam cadastrados os ASOs (Atestado de Saúde Ocupacional) e seus complementos, realizados pelos participantes da empresa (funcionários e terceiros), conforme solicitado pelo eSocial, quando não utilizado o módulo Medicina do Trabalho Datasul HCM para este fim. Os campos demonstrados em tela são necessários para atender ao eSocial conforme layout **S-2280 – ASO**.

Pré-requisitos:

FP0560 – Estabelecimento – campo Complementos Habilitados selecionado e período Usa ASO Produto Padrão informado.

Descrição:

ST0005 – Manutenção Controle por Agente (Nocivo) - Botão Complemento eSocial.

Definir o participante para o qual deseja que seja feito o registro de ASO e proceder aos registros necessários.

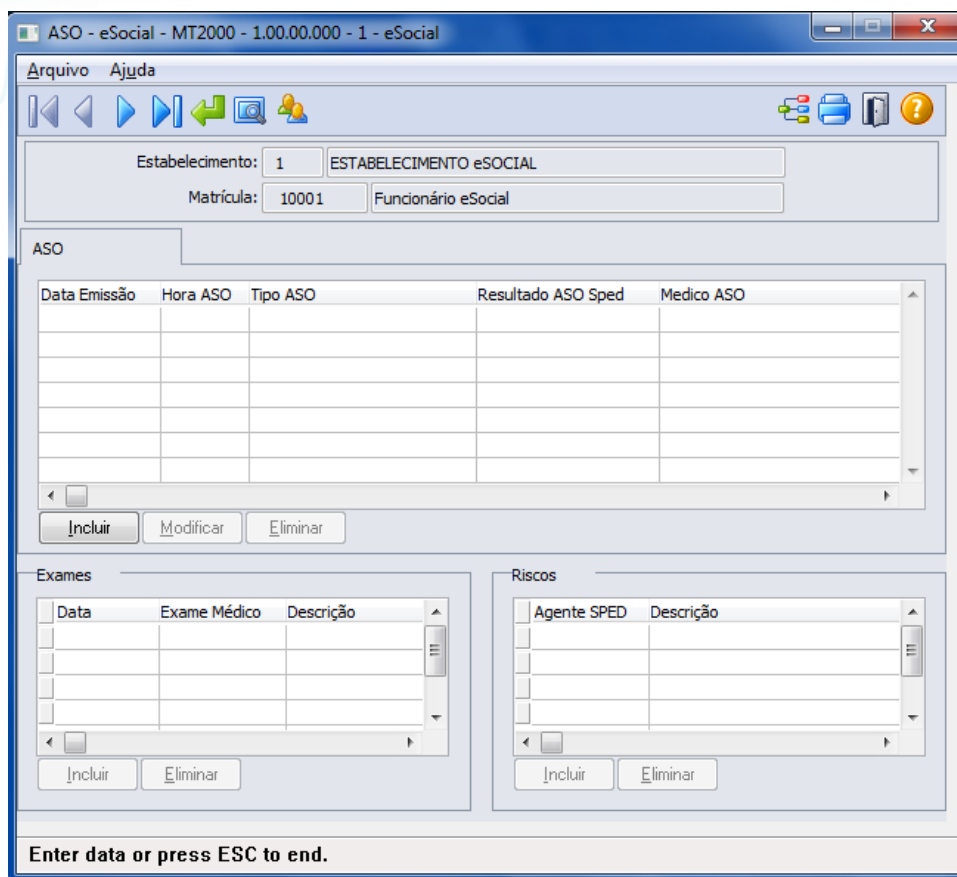

Campos:

Detalhes serão descritos na opção sem utilização dos módulos Medicina e Segurança do Trabalho (ver [Função: MT2000 – Cadastro do ASO eSocial](#)).

Nota:

Durante o período Usa ASO Produto Padrão informado no estabelecimento, os ASOs deverão ser informados por meio de um dos programas: MT0726 – Atestado Médico, MT0728 – Atendimento Médico, MT0828 – Gerenciador Médico e/ou MT0782 – Importação ASO, neste caso, este programa será utilizado apenas como consulta, todas as inclusões e alterações deverão ser realizadas pelas rotinas padrões mencionadas acima. Além, os registros demonstrados no programa MT2000 – Cadastro ASO eSocial, serão demonstrados com origem “Incluído por meio do produto padrão” e não será permitida alteração/exclusão, devendo retornar ao programa de origem do registro para os devidos ajustes.

A atualização automática entre o programa MT0726 – Atestado Médico (ASO) e o MT2000 – ASO eSocial, ocorrerá depois da execução da carga de dados prevista para ser disponibilizada em pacote posterior.

4.4.4. Processos Relacionados às Condições Diferenciadas do Trabalho (em revisão – 2ª Fase eSocial)

Função:

ST2060 - Cadastro das Condições Diferenciadas de Trabalho eSocial

Objetivo:

Permitir que sejam registradas as Condições Diferenciadas de Trabalho e seus complementos, as quais, os participantes da empresa (funcionários e terceiros) estejam expostos, atendendo as necessidades de envio das informações ao eSocial. Os campos demonstrados em tela são necessários para atender ao eSocial conforme layouts **S-2360-Cond Dif Trab-Início-20130405.doc** e **S-2365-Cond Dif Trab-Término**.

Pré-requisitos:

FP0560 – Estabelecimento - campo Complementos Habilitados selecionado e período Usa Condições Diferenciadas Trabalho informado.

Descrição:

A navegação do cadastro pode ser realizada com base no cadastro de participantes, podendo optar se deseja navegar em funcionário ou terceiro, esta ação será por meio de clique no botão Visualizar Terceiros localizado na parte superior esquerda, próximo aos demais botões de navegação, para alteração do tipo de participante o qual se deseja navegar.

As Condições Diferenciadas de Trabalho são compostas de um cadastro base, um cadastro complementar (filho) – Agentes de Risco e um Cadastro Neto, filho do Agente de Risco - Equipamento de Proteção Individual. No cadastro base (Condições Diferenciadas de Trabalho) serão demonstrados os dados referentes à condição de trabalho do participante.

No cadastro filho – Agente do Risco – serão demonstrados os agentes de risco para os quais, o participante está exposto na data do relacionamento com a condição diferenciada de trabalho.

No cadastro neto - Equipamento de Proteção Individual – serão demonstrados os Certificados de Aprovação (CA) dos EPIs que são utilizados pelo participante referentes ao agente de risco discriminado na data de referencia a condição diferenciada de trabalho.

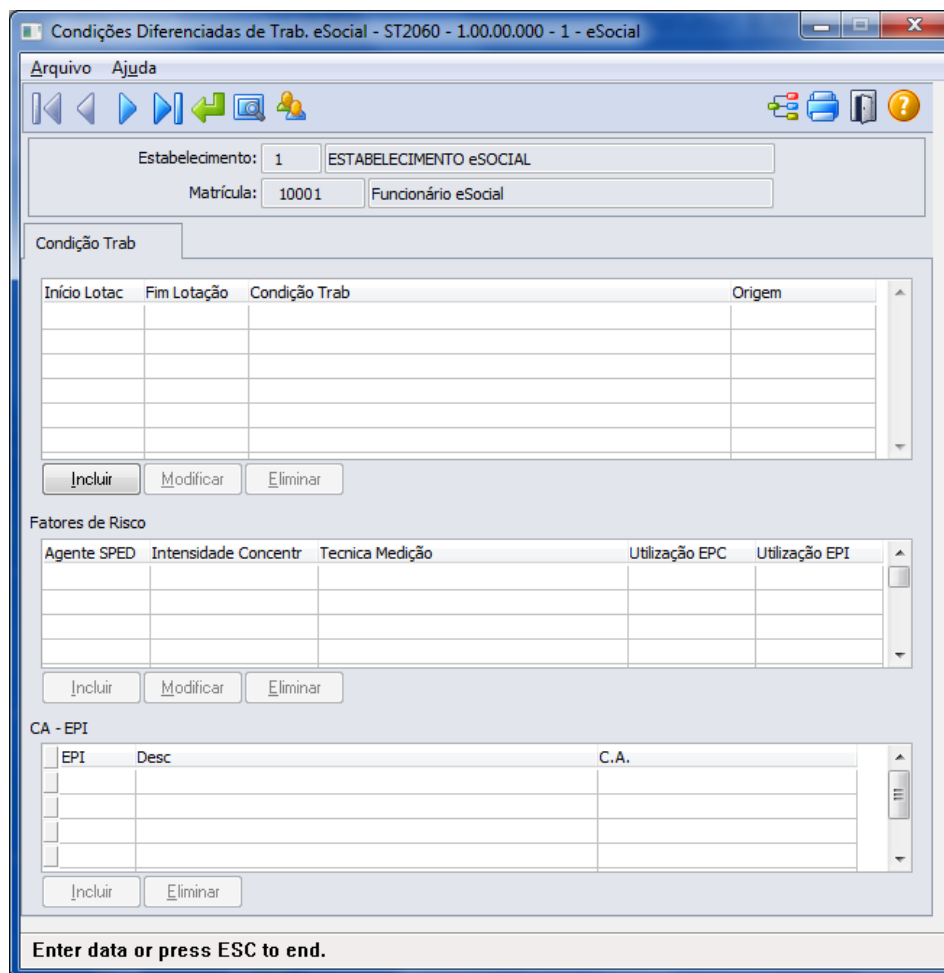
Campos:

Detalhes serão descritos na opção sem utilização dos módulos Medicina e Segurança do Trabalho (ver [Função: ST2060 - Cadastro das Condições Diferenciadas de Trabalho eSocial](#)).

Nota:

As Condições Diferenciadas de Trabalho do tipo “Fator de Risco” que ocorrerem dentro do período informado no complemento do estabelecimento, deverão ser informadas por meio dos programas de Grupo Homogêneo e seus complementos e das rotinas de entrega de EPIs aos funcionários, sendo que ao utilizar estes programas, os registros serão demonstrados no ST2060 – Cadastro das Condições Diferenciadas de Trabalho eSocial apenas como consulta e com origem “Incluído por meio do produto padrão” não permitindo

alterações/exclusões, devendo para este fim retornar ao programa que deu origem a informação para os devidos ajustes.

As Condições Diferenciadas de Trabalho com tipo diferente de “Fator de Risco” que ocorrerem dentro do período informado no complemento do estabelecimento, deverão ser informadas por meio deste programa.

A atualização automática entre os programas do grupo homogêneo e ST2060 – Cadastro das Condições Diferenciadas de Trabalho eSocial, ocorrerá depois da execução da carga de dados prevista para ser disponibilizada em pacote posterior.

4.4.5. Processos Relacionados às Atividades Desempenhadas (em revisão – 2ª Fase eSocial)

Função:

ST2000 - Cadastro Atividades Desempenhadas do Participante eSocial

Objetivo:

Permitir cadastrar as Atividades Desempenhadas pelos participantes da empresa (funcionários e/ou terceiros) no sistema, atendendo as necessidades de gerar as informações a serem enviadas ao eSocial, conforme layout **S-2400 - EVENTO - Atividades Desempenhadas pelo Trabalhador**.

Pré-requisitos:

FP0560 – Estabelecimento – botão eSocial - campo Complementos Habilitados selecionado e período Usa Atividade Desempenhada informado.

Descrição:

A navegação do cadastro pode ser realizada com base no cadastro de participantes, podendo optar se deseja navegar em funcionário ou terceiro, esta ação será por meio de clique no botão Visualizar Terceiros localizado na parte superior esquerda, próximo aos demais botões de navegação, para alteração do tipo de participante o qual se deseja navegar.

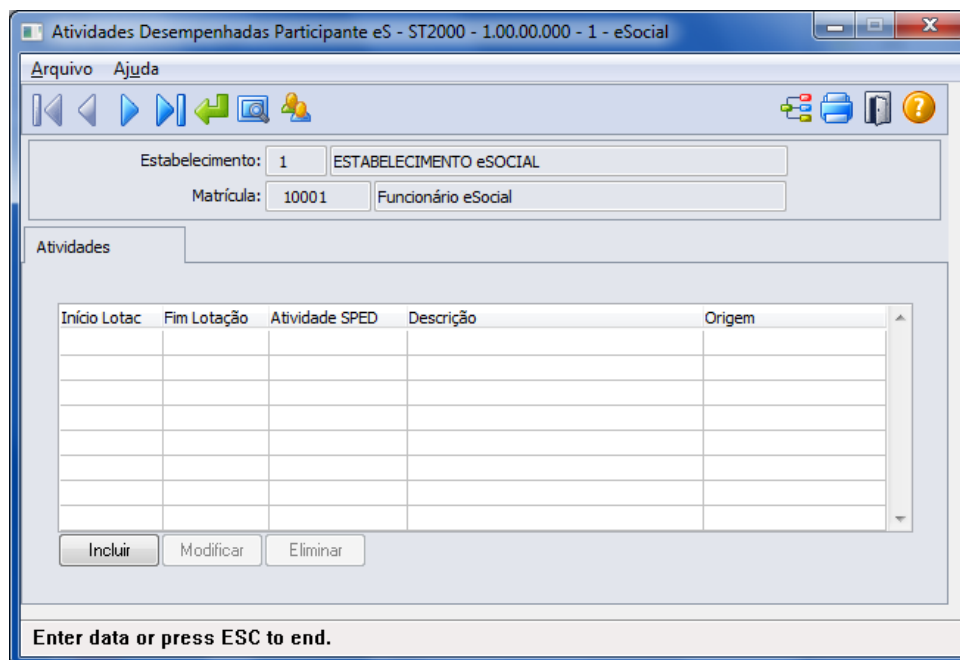

Início Lotac	Fim Lotação	Atividade SPED	Descrição	Origem

Campos:

Detalhes serão descritos na opção sem utilização dos módulos Medicina e Segurança do Trabalho (ver [Função: ST2000 - Cadastro Atividades Desempenhadas do Participante eSocial](#)).

Nota: As atividades que ocorrerem dentro do período informado para registro das Atividades Desempenhadas pelos Participantes pelo produto Datasul HCM deverão ser informadas por meio do programa ST0012 – Atividades Desempenhadas pelos Funcionários.

Quando dentro do período informado no estabelecimento, este programa ST2000 – Cadastro Atividades Desempenhadas do Participante eSocial será utilizado apenas para consulta, todas as inclusões e alterações deverão ser realizadas pelas rotinas que originaram as informações.

4.4.6. Processos Relacionados à CAT – Comunicação de Acidente do Trab (em revisão – 2ª Fase eSocial)

Função: **ST0701 - Acidente do Trabalho - Complemento eSocial**

Objetivo: Complementar as CATs com informações solicitadas pelo eSocial.

Pré-requisitos: FP0560 – Estabelecimento – botão eSocial - campo Complementos Habilitados selecionado e período Usa CAT Produto Padrão informado.

Descrição: Ao executar o programa, quando demonstrado botão eSocial será acessado o programa **ST0701 – Complemento Cadastro de Acidente do Trabalho - eSocial**, permitindo que sejam informados os dados complementares do acidente.

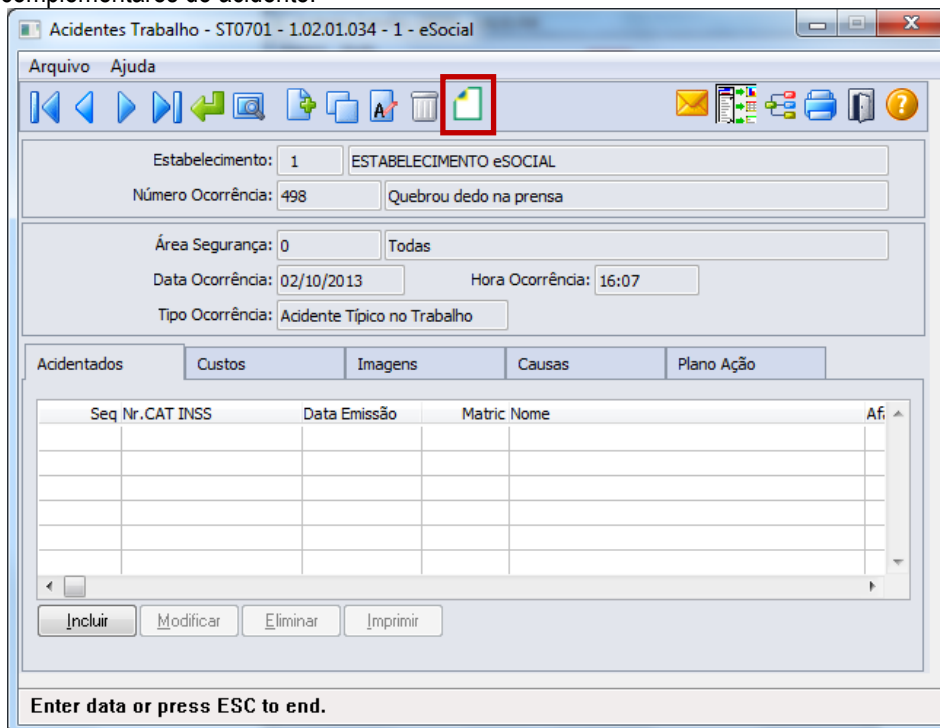

Seq Nr. CAT INSS	Data Emissão	Matric Nome	Af.

Ao clicar neste botão, será acessada a tela **ST0701I**:

Campos:

Campo	Descrição	Validações/Regras
Especificação do local do acidente	Ex. pátio, rampa de acesso, posto de trabalho, entre outros.	Não permite informação em branco
Endereço	Informação do logradouro do acidente	Não se aplica.
Número	Número do local do acidente	Não permite sem informação.
País	País referente ao local do acidente	Não permite sem informação.
Unidade Federação	Unidade Federativa do local do acidente	Não permite sem informação.
Município	Município do local do acidente.	O município informado tem que existir no cadastro de municípios para o país e UF informados.

Função:

ST0701B - Acidentando do Acidente do Trabalho - Complemento eSocial

Objetivo:

Registrar as informações complementares referente ao Acidentado, solicitadas pelo eSocial.

Pré-requisitos:

FP0560 – Estabelecimento – botão eSocial - campo Complementos Habilitados selecionado e período Usa CAT Produto Padrão informado.

Descrição:

Por meio da Pasta Acidentados, opção incluir/modificar é chamado o programa ST0701B - Acidentando do Acidente do Trabalho - Complemento eSocial, onde é disponibilizado o botão eSocial, a partir do momento em que, pelo menos um estabelecimento da base de dados estiver com o eSocial habilitado, para registro das informações complementares.

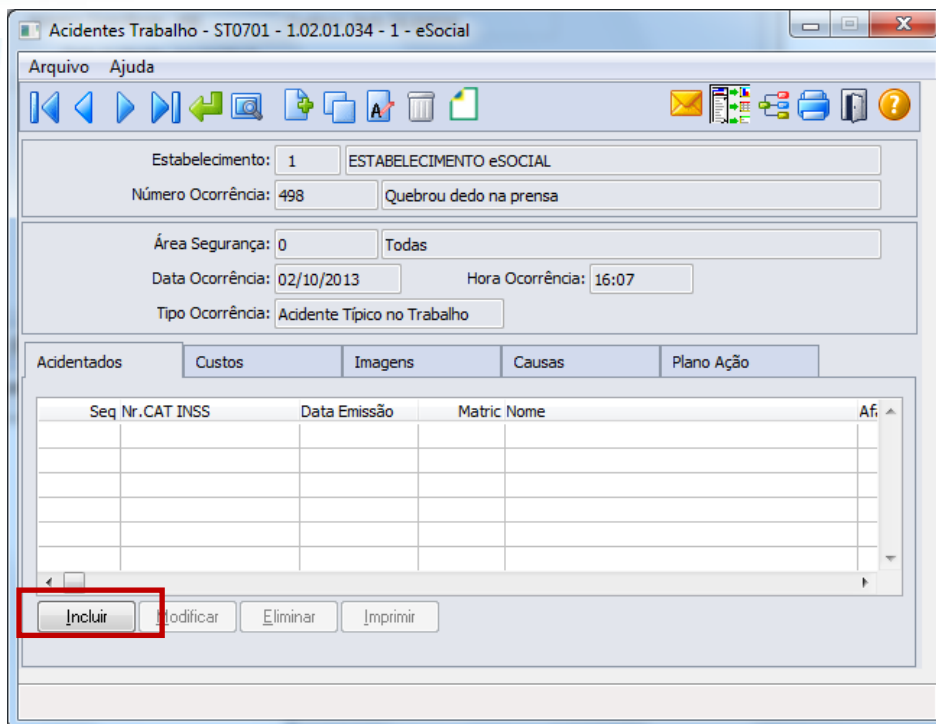

Ao clicar neste botão, será acessada a tela **ST0701B – Acidentes de Trabalho:**

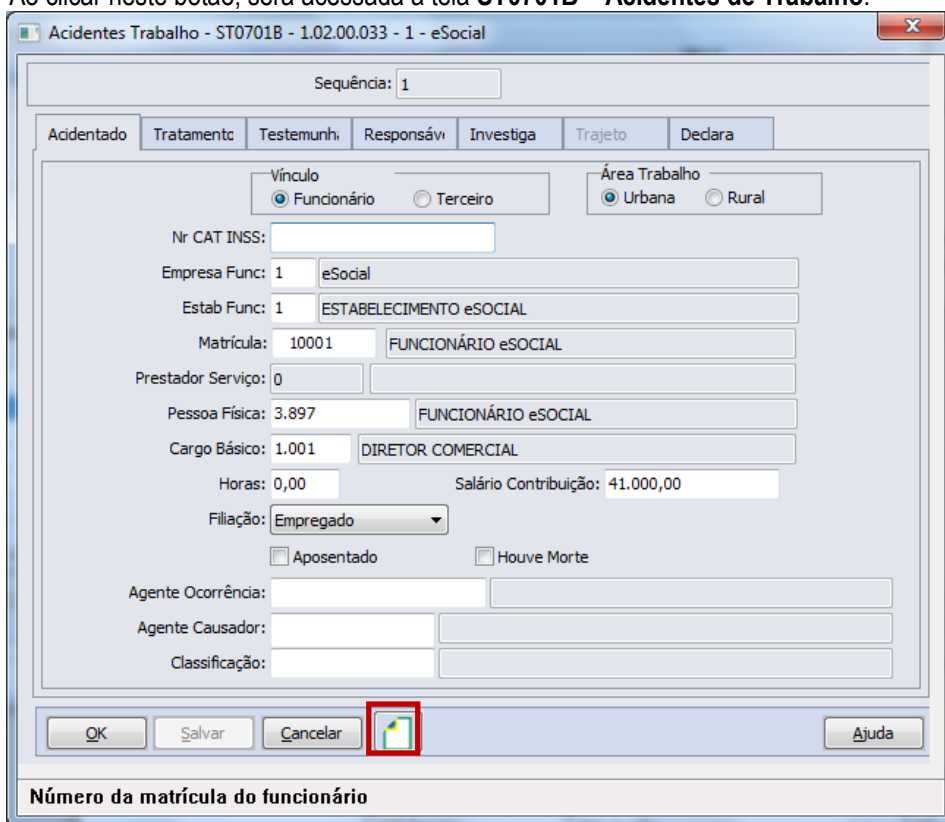

Depois da inclusão do registro de acidentado, retorne por meio do botão Modificar a esta tela, e estando parametrizado para uso no estabelecimento, será habilitado o botão eSocial (demonstrado acima) com isso, permitindo acesso ao programa abaixo para complemento de informações:

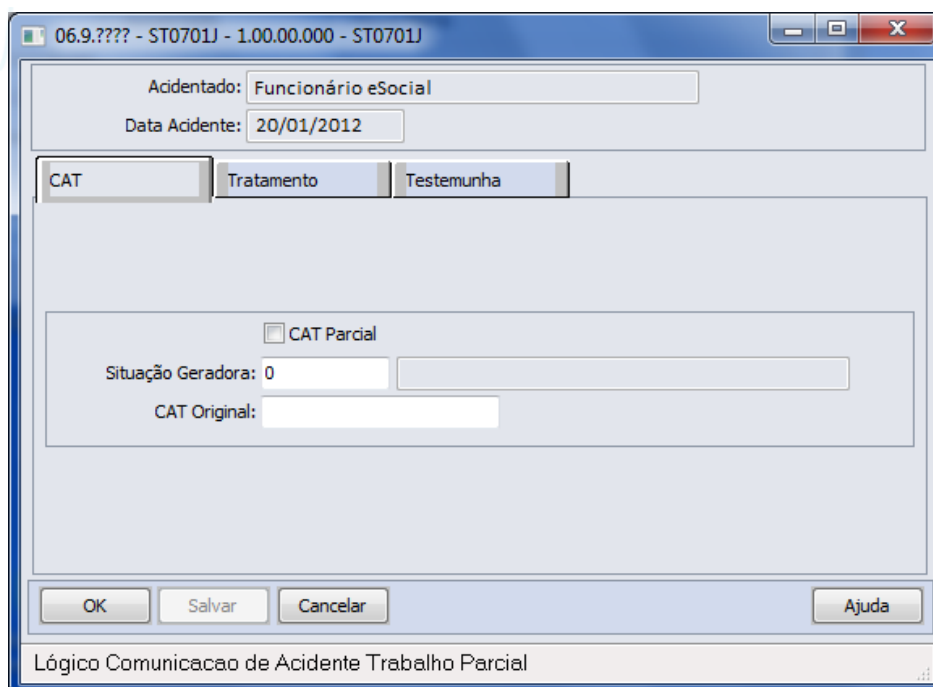

Campos:

Pasta CAT

Campo	Descrição	Validações/Regras
CAT Parcial	Sim ou não	Não se aplica.
Situação Geradora	Preencher com o código da situação geradora do acidente.	Quando informado deve constar conforme anexo I – Tabela 16 do eSocial
CAT Original	Informar código da CAT original quando tratar-se de CAT de reabertura.	Obrigatório e válido somente quando for CAT de reabertura

Pasta Tratamento

Campo	Descrição	Validações/Regras
Unidade Atendimento	Código da unidade de atendimento médico no Cadastro Nacional de Estabelecimento de Saúde.	Não se aplica.
Data Atendimento	Data do atendimento na Unidade de Atendimento.	Será obrigatório quando informada Unidade de Atendimento.
Hora Atendimento	Hora do atendimento na Unidade de Atendimento.	Será obrigatório quando informada Unidade de Atendimento.
Diagnóstico Provável	Descrição do diagnóstico realizado na unidade de atendimento.	Não se aplica.
Médico Atendimento	Nome do médico que realizou o atendimento.	Será obrigatório quando informada Unidade de Atendimento.
CRM Médico	CRM - Código do Conselho Regional de Medicina do médico que realizou o atendimento.	Será obrigatório quando informada Unidade de Atendimento.
Código CRM País	Código do país do CRM Médico.	Será obrigatório quando informada Unidade de Atendimento.
CRM Unidade Federação	Código da unidade federativa do CRM do Médico.	Será obrigatório quando informada Unidade de Atendimento.

Pasta Testemunha

Campo	Descrição	Validações/Regras
Número Logradouro – Testemunha 1	Número do endereço da testemunha 1.	Não é obrigatório ser informado.
País – Testemunha 1	País do endereço da testemunha 1.	Não é obrigatório ser informado. Mas quando informado, deve existir cadastrado no programa FP0100 – Manutenção Unidades Federação e Países.
Município – Testemunha 1	Código do município do endereço da testemunha 1.	Somente fica habilitado quando o país informado for igual a BRA. Não é obrigatório ser informado. Mas quando informado, tem que existir para a UF informada no endereço da testemunha 1
Número Logradouro – Testemunha 2	Número do endereço da testemunha 2.	Não é obrigatório ser informado.
País – Testemunha 2	País do endereço da testemunha 2.	Mas quando informado, deve existir cadastrado no programa FP0100 – Manutenção Unidades Federação e Países.
Município – Testemunha 2	Código do município do endereço da testemunha 2.	Somente fica habilitado quando o país informado for igual a BRA. Não é obrigatório ser informado. Mas quando informado, tem que existir para a UF informada no endereço da testemunha 2.

Nota:

Os campos do quadro Testemunha 1 somente ficam habilitados quando foi informado o nome da testemunha 1 na pasta Testemunha, no programa ST0701B.

Os campos do quadro Testemunha 2 somente ficam habilitados quando foi informado o nome da testemunha 2 na pasta Testemunha, no programa ST0701B.

Função:

ST2080 - Cadastro de Acidentado Trabalho (CAT) eSocial

Objetivo:

Permitir que sejam registradas as CAT (Comunicação de Acidente do Trabalho) e seus complementos, referentes aos participantes da empresa (funcionários e terceiros), atendendo as necessidades de gerar as informações a serem enviadas ao eSocial, conforme layout **S-2260 - Comunicação de Acidente de Trabalho**.

Pré-requisitos:

FP0560 – Estabelecimento - campo Complementos Habilitados selecionado e período Usa CAT Produto Padrão informado.

Descrição:

A navegação do cadastro pode ser realizada com base no cadastro de participantes, podendo optar se deseja navegar em funcionário ou terceiro, esta ação será por meio de clique no botão Visualizar Terceiros localizado na parte superior esquerda, próximo aos demais botões de navegação, para alteração do tipo de participante o qual se deseja navegar.

A CAT eSocial é composta de um cadastro base com três abas e três cadastros complementares (filhos) – Agente Causador, Partes do Corpo Atingidas e Testemunhas.

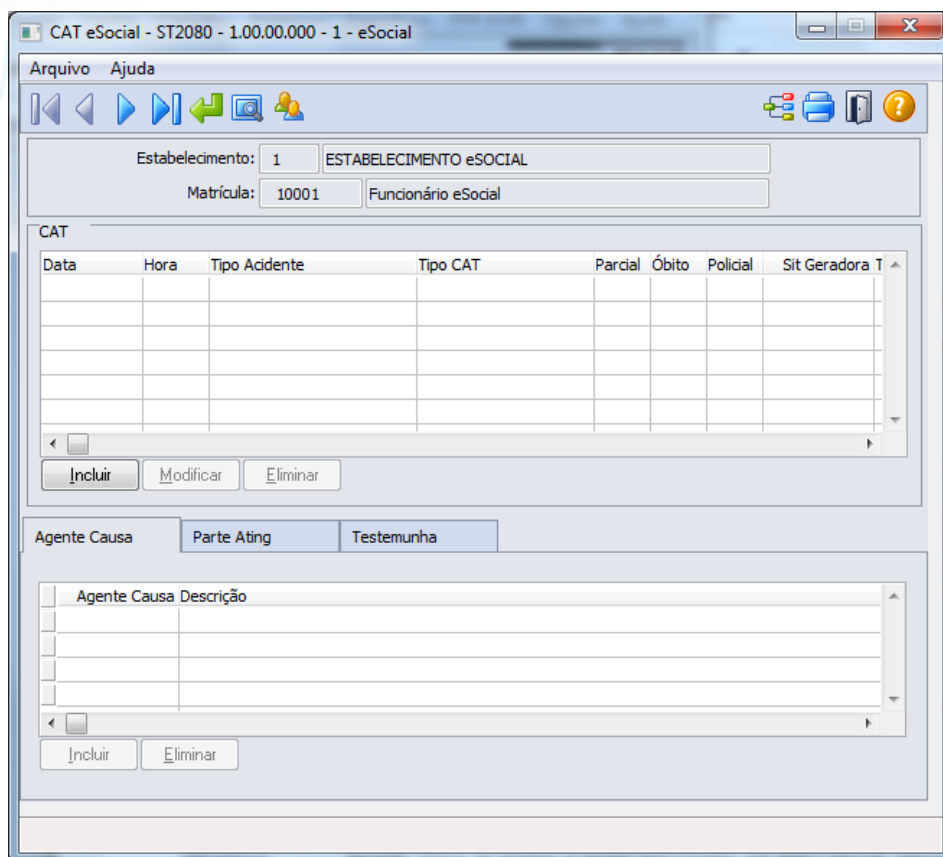

Campos: Detalhes serão descritos na opção sem utilização dos módulos Medicina e Segurança do Trabalho (ver [Função: ST2080 - Cadastro de Acidentado Trabalho \(CAT\) eSocial](#)).

Nota: Os acidentes que ocorrerem dentro do período informado para registro da CAT pelo produto Datasul HCM deverão ser informados por meio do programa ST0701 – Acidente do Trabalho. Desta forma, este programa ST2080 – Cadastro de Acidentado Trabalho (CAT) eSocial será utilizado apenas para consulta, demonstrando o registro com origem “Incluído por meio do produto padrão” e todas as inclusões e alterações deverão ser realizadas pelo programa que deu origem a informação.

A atualização automática entre o programa ST0701 – Acidente do Trabalho e o ST2080 – Cadastro de Acidentado Trabalho (CAT) eSocial, ocorrerá depois da execução da carga de dados prevista para ser disponibilizada em pacote posterior.

4.5. eSocial – Alternativa de Utilização sem os Módulos MST (em revisão – 2ª Fase eSocial)

4.5.1. Processos Relacionados ao ASO – Atestado de Saúde Ocupacional (em revisão – 2ª Fase eSocial)

Função: **MT2020 - Cadastro de Exames eSocial**

Objetivo: Permitir incluir os exames a serem relacionados aos ASOs eSocial do participante.

Pré-requisitos: FP0560 – Estabelecimento – botão eSocial - campo Complementos Habilitados selecionado e período Usa ASO Produto Padrão informado.

Descrição: Esse cadastro somente será utilizado pelos registros que não tem origem nas rotinas padrões do produto TOTVS/Datasul HCM, ou seja, em que a data de emissão do ASO esteja fora do período informado no estabelecimento.

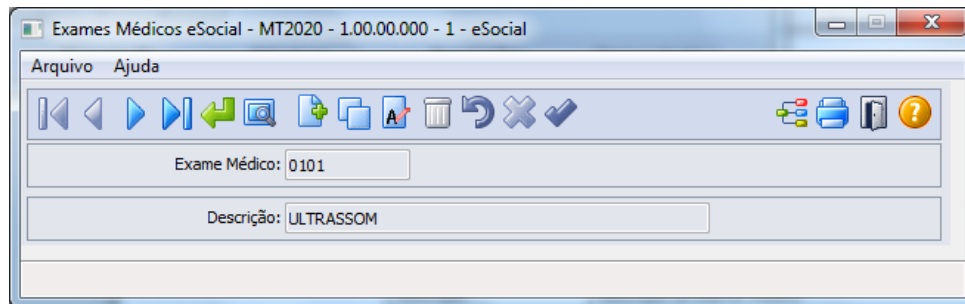

Campos:

Campo	Descrição	Validações/Regras
Exame Médico	Código do exame médico	Campo obrigatório
Descrição	Descrição do exame médico	Deve ser diferente de branco.

Função:

Objetivo:

Pré-requisitos:

Descrição:

MT2000 – Cadastro do ASO eSocial

Permitir que sejam cadastrados os ASOs (Atestado de Saúde Ocupacional) e seus complementos, realizados pelos participantes da empresa (funcionários e terceiros), sendo que, os campos solicitados são necessários para atender ao eSocial conforme o layout **S-2280 – ASO**.

FP0560 – Estabelecimento – botão eSocial - campo Complementos Habilitados selecionado e período Usa ASO Produto Padrão informado.

MT2020 – Cadastro de Exames e Social

O ASO será composto de um cadastro base e dois cadastros complementares (filhos) – Agentes e Exames.

No cadastro base (ASO) serão informados os dados referentes à realização e resultado do Atestado.

Nos cadastros filhos – Agentes e Exames – serão informados os agentes (riscos) e os exames relacionados ao Atestado.

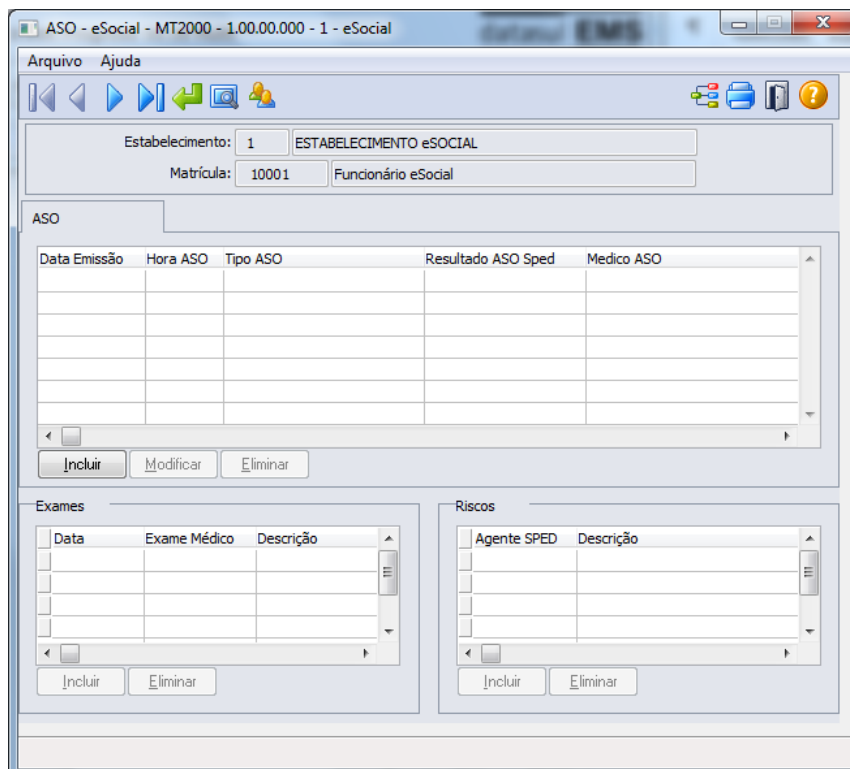

Ao clicar no botão Incluir da pasta ASO, será acessada a tela **MT2000A – Incluir/Modifica ASO eSocial:**

Depois de incluído ASO eSocial, é possível no Quadro exames e no Quadro Riscos realizar as inclusões dos registros respectivos e relacionados ao ASO em questão.

Cadastro Base

Navegação no participante (Tipo Funcionário ou Terceiro) – para troca de tipo de participante deve-se utilizar o botão Visualizar Terceiros, localizado ao lado dos botões de navegação da tela principal.

Cadastro do ASO.

Cadastro exames realizados.

Cadastro riscos ocupacionais.

Campos:

Pasta ASO

Campo	Descrição	Validações/Regras
Emissão	Data de emissão do ASO.	Informação obrigatória.
Hora Atestado Saúde Ocup	Hora de emissão do ASO.	Informação obrigatória.
Tipo ASO	Podendo ser uma das opções: <ul style="list-style-type: none"> • Admissional. • Periódico. • Retorno ao Trabalho. • Mudança de Função. • Monitorização Pontual. • Demissional. 	Informação obrigatória.
Status	Opções: <ul style="list-style-type: none"> • Apto. • Apto com Restrições. • Inapto. 	Informação obrigatória.
Medico Responsável ASO	Médico responsável pela emissão do ASO.	Informação obrigatória.
CRM Médico	CRM - Código do Conselho Regional de Medicina do médico que realizou o atendimento.	Será obrigatório quando informado médico responsável.

Código CRM País	Código do país do CRM Médico.	Será obrigatório quando informado médico responsável.
CRM UF	Código da unidade federativa do CRM do Médico.	Será obrigatório quando informado médico responsável.
Período Utilizado Demissão	Indicando Sim ou não.	Quando ASO está dentro do período de validade e pode ser utilizado como ASO demissional.
Telefone Contato	Informar número DDD + número telefone da testemunha.	Considerar 2 posições para DDD e 11 para o número do telefone. Deve ter no mínimo 10 dígitos.

Quadro Exames

Campo	Descrição	Validações/Regras
Data	Data de realização do exame médico.	A data informada deve ser anterior ou igual à data do ASO a que se refere o exame.
Exame Médico	Código do exame complementar realizado pelo trabalhador relacionados ao ASO.	Caso não informado será considerado que não há exames realizados pelo trabalhador.
Descrição	Descrição do exame médico.	Será demonstrado a correspondente descrição do código informado tendo como base o cadastro MT2020 - Cadastro de Exames - eSocial .

Nota: O não preenchimento deste quadro indica a não realização de exames complementares pelo trabalhador.

Quadro Riscos

Informar: campo código do agente, conforme anexo I - tabela 7 eSocial.

Esta informação é importante para detalhar, caso exista, a ocorrência de exposição a agentes nocivos que, por sua, natureza, concentração, intensidade e tempo de exposição, são capazes de causar danos à saúde do trabalhador.

Nota: Não pode haver duplicidade de registros com o mesmo código vinculado ao mesmo participante, na mesma data e hora de realização do ASO.

Nota: Este programa será utilizado apenas como consulta, quando data de emissão do ASO estiver dentro do período informado no estabelecimento, sendo que, todas as inclusões e alterações deverão ser realizadas pelas rotinas padrões disponíveis do módulo Medicina do Trabalho, indicando no campo origem do registro a informação de *"Incluído por meio do produto padrão"*.

Quando fora do período de uso do produto padrão informado no estabelecimento, poderá realizar as manutenções dos ASOs por meio do programa de cadastro da ASO-eSocial (MT2000), sendo que, somente modificará ou eliminará registros que foram incluídos ou importados pelos programas do eSocial, onde estes registros de ASO receberão indicação na inclusão de *"Incluído por meio do cadastro de eSocial"* no campo Origem e para importações receberá indicação de *"Importado por meio do programa de importação eSocial"*. A atualização automática entre o programa MT0726 – Atestado ASO e o MT2000 Cadastro do ASO eSocial, ocorrerá depois da execução da carga de dados disponível apenas em pacote posterior.

Função: MT2010 - Importação do ASO - eSocial

Objetivo: Permitir a importação dos Atestados de Saúde Ocupacional (ASO) dos participantes da empresa (funcionários e terceiros), atendendo as necessidades para gerar informações a serem enviadas ao eSocial, conforme layout **S-2280 – ASO**.

Pré-requisitos: FP0560 – Estabelecimento - campo Complementos Habilitados selecionado e período Usa ASO Produto Padrão informado.

Cadastro de Participantes existente
 MT2020 – Cadastro de Exames e Social

Descrição: A importação dos ASOs dos participantes será realizada com base em arquivo texto ou csv, devendo ser elaborado seguindo ao layout que poderá ser visualizado por meio da aba Layout do programa **MT2010 - Importação do ASO - eSocial**.

As informações serão importadas de maneira agrupada (ASO/Riscos/Exames) para realizar o registro, e as validações necessárias para garantir a integridade desta importação são as mesmas identificadas ao realizar o cadastro do ASO eSocial. Estes registros importados receberão a identificação de Origem *“Importado por meio do programa de importação eSocial”*.

Como informação técnica, o processo vai criar os registros nas tabelas:

- ASO – SPED_ASO
- Agentes relacionados ao ASO – SPED_ASO_AGENT
- Exames relacionados ao ASO – SPED_ASO_EXAM.

Abaixo pasta Layout deste programa:

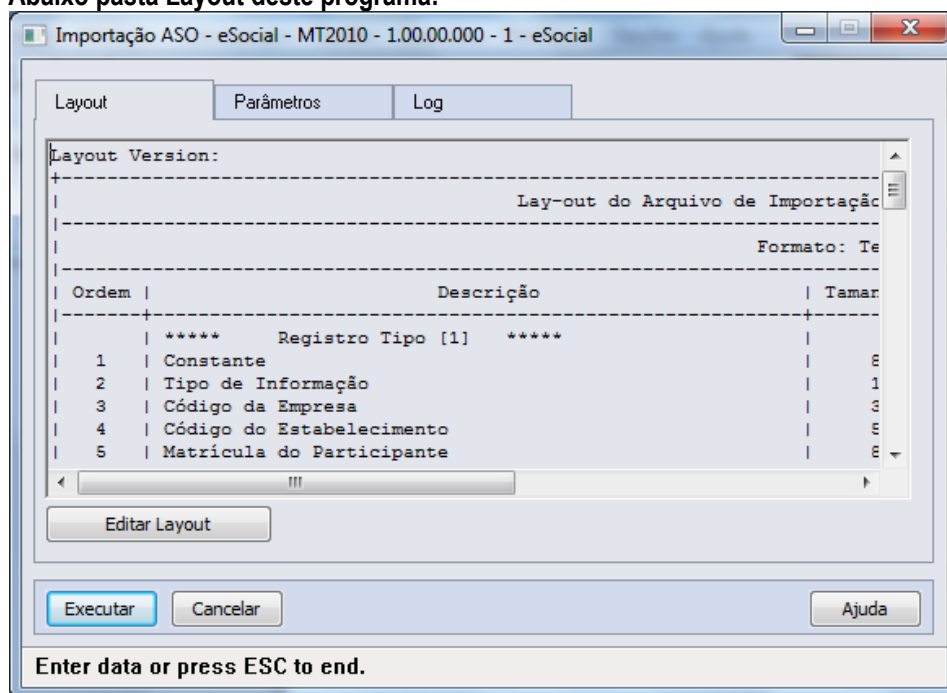

Pasta Parâmetros:

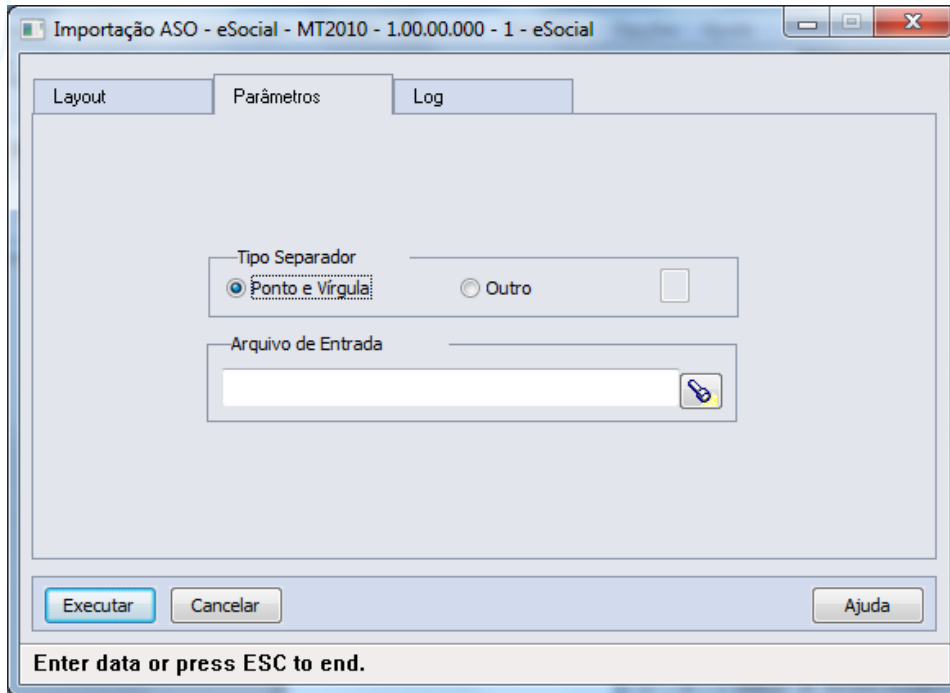

Pasta Log:

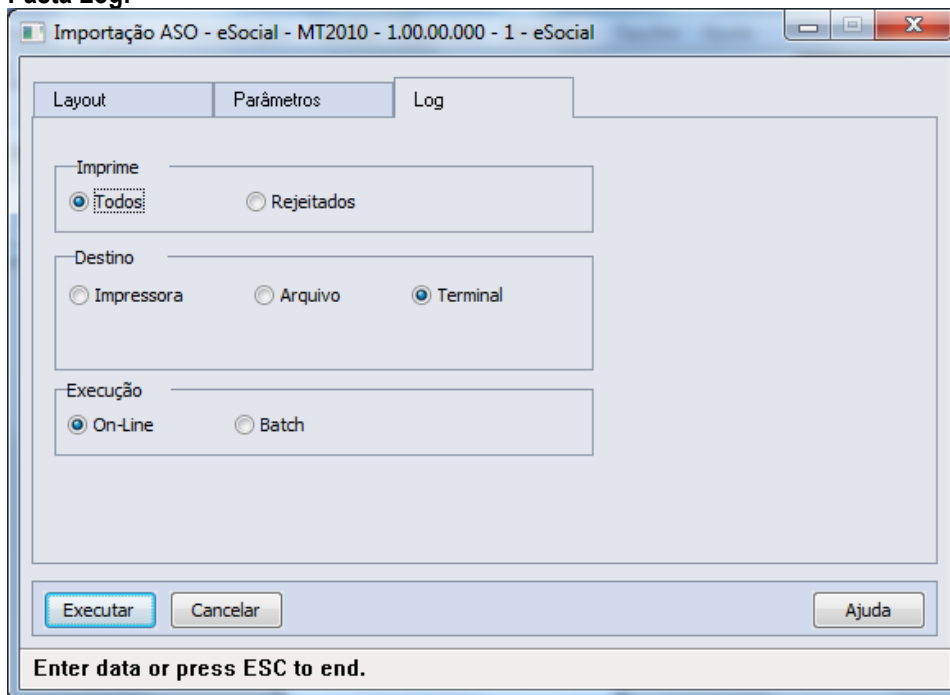

Campos:

Aba "Layout" onde consta o layout base para a montagem do arquivo a ser importado, bastando utilizar o botão Editar Layout para verificar seu conteúdo.

Aba "Parâmetros" onde se deve indicar o arquivo a ser importado (caminho/nome do arquivo).

Aba "Log" com os parâmetros de geração dos logs do processo.

Nota:

Somente serão importados registros onde a data de realização/emissão do ASO seja menor ou maior que o período de Uso ASO Produto Padrão informado nos parâmetros do estabelecimento.

4.5.2. Processos Relacionados às Condições Diferenciadas do Trabalho (em revisão – 2ª Fase eSocial)

- Função:** **ST2100 - Cadastro de Requisitos EPI do Estabelecimento eSocial**
- Objetivo:** Permitir que sejam informados os requisitos de EPI – Equipamento de Proteção Individual para cada um dos estabelecimentos, sendo esta informação referente a Condições Diferenciadas de Trabalho do participante encaminhadas ao eSocial.
- Pré-requisitos:** FP0560 – Estabelecimento - campo Complementos Habilitados selecionado e período Usa Condições Diferenciadas Trabalho informado.
- Descrição:** Para cada estabelecimento Informar a data de início de validade das informações e selecionar as demais informações referentes aos requisitos de EPI, do mesmo.

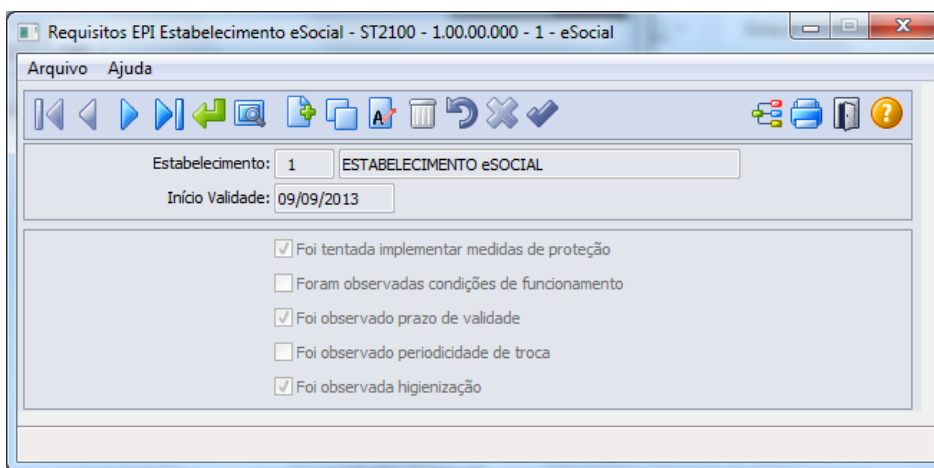

Campos:

Campo	Descrição	Validações/Regras
Início Validade	Informar data de início de validade dos requisitos.	Não será solicitada à data de término do requisito, pois sempre deverá existir um requisito válido para o estabelecimento, sendo considerado o requisito que este válido na data de início da Condição Diferenciada de Trabalho.
Foi tentando implementar medidas de proteção	Foi tentada a implementação de medidas de proteção coletiva, de caráter administrativo ou de organização, optando-se pelo EPI por inviabilidade técnica, insuficiência ou integridade, ou ainda em caráter complementar ou emergencial?	Resposta Sim/Não.
Foram observadas condições de funcionamento	Foram observadas as condições de funcionamento e do uso ininterrupto do EPI ao logo do tempo, conforme especificação técnica do fabricante, ajustada às condições do tempo?	Resposta Sim/Não.
Foi observado prazo de validade	Foi observado o prazo de validade, conforme Certificado de Aprovação - CA do MTE?	Resposta Sim/Não.
Foi observada	Foi observada a periodicidade de troca	Resposta Sim/Não.

periodicidade de troca	definida pelos programas ambientais, comprovada mediante recibo assinado pelo usuário em época própria?	
Foi observada a higienização	Foi observada a higienização dos EPIs?	Resposta Sim/Não.

Função:

ST2040 - Cadastro de EPI - Equipamentos de Proteção Individual eSocial

Objetivo:

Cadastrar os EPIs necessários para atender ao envio de informações ao eSocial, referente às Condições Diferenciadas de Trabalho.

Pré-requisitos:

FP0560 – Estabelecimento - campo Complementos Habilitados selecionado e período Usa Condições Diferenciadas Trabalho informado.

Descrição:

Caso as informações referente às condições diferenciadas de trabalho não tiverem origem no produto Datasul HCM deverá utilizar esse cadastro para informar os EPIs utilizados pelos funcionários e prestadores de serviço (participantes).

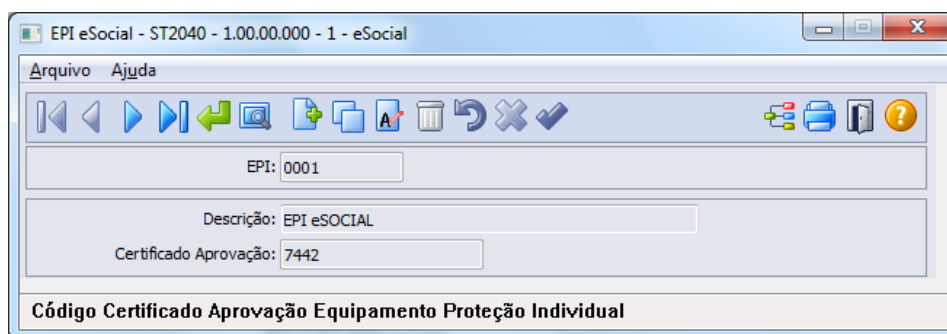

Campos:

Campo	Descrição	Validações/Regras
EPI	Código do equipamento de proteção individual.	Informação Obrigatória.
Descrição	Descrição do equipamento de proteção individual.	Informação Obrigatória.
Certificado Aprovação	Código do Certificado de Aprovação do EPI (CA).	Informação Obrigatória, não sendo permitido cadastro de dois ou mais EPIs com mesmo certificado informado.

Nota:

Caso seja utilizado o produto Datasul HCM para gerar as informações referentes às condições diferenciadas de trabalho, deverá utilizar as rotinas padrões para o cadastro dos EPIs - ST0070 - Cadastro EPIs e seus programas complementares.

Esta atualização automática somente ocorrerá depois da execução da carga de dados disponível apenas em pacote posterior.

Função:

ST2060 - Cadastro das Condições Diferenciadas de Trabalho eSocial

Objetivo:

Permitir que sejam registradas as Condições Diferenciadas de Trabalho e seus complementos, as quais, os participantes da empresa (funcionários e terceiros) estejam expostos, atendendo as necessidades de envio das informações ao eSocial, conforme layouts **S-2360-Cond Dif Trab-Início-20130405.doc** e **S-2365-Cond Dif Trab -Término**.

Pré-requisitos:

FP0560 – Estabelecimento - campo Complementos Habilitados selecionado e período Usa Condições Diferenciadas Trabalho informado.

ST2100 - Cadastro de Requisitos EPI do Estabelecimento eSocial.

ST2040 - Cadastro de EPI - Equipamentos de Proteção Individual eSocial.

Descrição:

A navegação do cadastro será com base no cadastro de participantes, podendo optar se deseja navegar nos funcionários ou nos terceiros, esse tratamento será por meio de clique no botão Visualizar Terceiros localizado na parte superior esquerda, próximo aos demais botões de navegação, para alteração do tipo de participante o qual se deseja navegar.

As Condições Diferenciadas de Trabalho serão compostas de um cadastro base, um cadastro complementar (filho) – Agentes de Risco e um Cadastro Neto, filho do Agente de Risco - Equipamento de Proteção Individual.

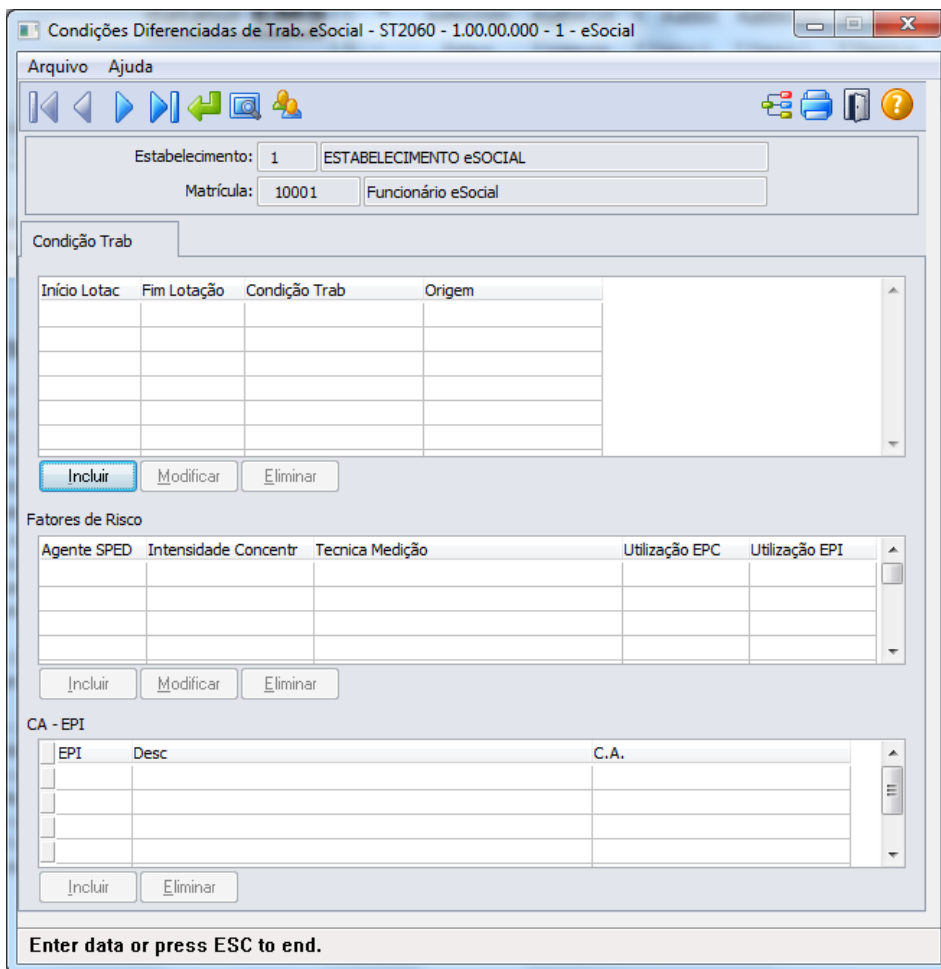

Ao clicar no botão Incluir da Pasta Condição Trab, será acessada a tela **ST2060A – Incluir/Modifica Condição Trab eSocial:**

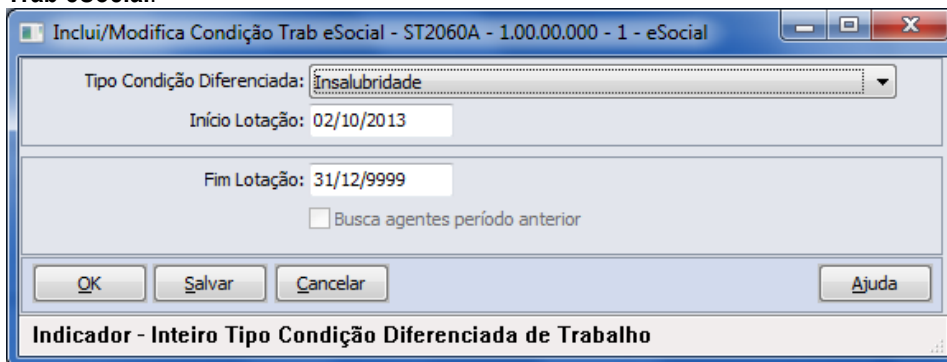

Depois do registro da informação da Condição Diferenciada de Trabalho, quando tratar-se de Fator de Risco, será possibilitado registro dos Fatores de Riscos (Quadro Fatores de Risco – botão Incluir), sendo que ao clicar no botão Incluir do Quadro Fatores de Risco, será acessada tela **ST2060B – Incluir/Modifica Fator de Risco eSocial**:

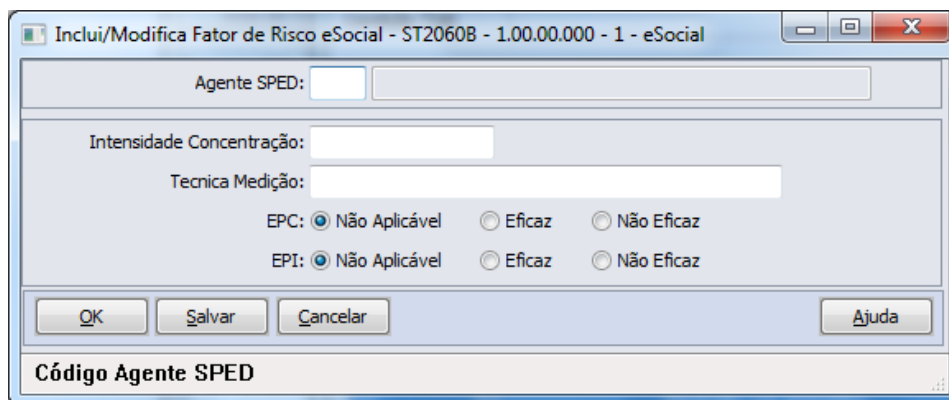

Quando para o Fator de Risco for indicado EPI eficaz ou não eficaz, conforme solicitação eSocial, deverá ser incluída informação do certificado de aprovação do EPI (Quadro CA – EPI – botão Incluir), não sendo demonstrada tela, devendo informar nos campos diretamente.

Campos:

Cadastro base

- Cadastro de Condições Diferenciadas de Trabalho.
- Cadastro dos Agentes de Risco – Cadastro por meio de tela (Cadastro Filho)
- Cadastro dos Certificados de Aprovação dos EPIs utilizados pelos participantes
- Nota:** Navegação no participante (Tipo Funcionário/Terceiros).

Pasta Condição Trab

Campo	Descrição	Validações/Regras
Tipo Condição	Indicador do tipo de condição – Opções: <ul style="list-style-type: none"> • Insalubridade. • Periculosidade. • Fator de Risco. • Membro do SESMT. • Designado da CIPA. • Trabalhador treinado para utilização de material de primeiros socorros. • Autorizado a trabalhar em instalações elétricas. • Autorizado a operar e intervir em máquinas. • Responsável Técnico pela Segurança em Espaço Confinado. 	Informação Obrigatória.
Início Lotação	Data de início da condição diferenciada de trabalho.	Data deve ser maior ou igual à data de admissão ou menor ou igual à data de desligamento do participante, no caso de Funcionário.
Fim Lotação	Data de término da condição diferenciada de trabalho.	Data deve ser maior que data de início da condição, maior ou igual à data de admissão ou menor ou igual à data de desligamento do participante, no caso de Funcionário.

Busca Agentes Período Anterior	Esse campo quando marcado vai copiar os registros dos agentes e de seus EPis do período anterior para o período que esta sendo criado, depois dessa copia o usuário deverá realizar os ajustes necessários, incluído e eliminando os agentes e riscos que não estão mais relacionados ao funcionário na data de referência.	Não se aplica.
---------------------------------------	---	----------------

Quadro Fatores de Risco

Campo	Descrição	Validações/Regras
Agente SPED	Código do Agente - Informar o código do agente, conforme anexo I - tabela 7 do eSocial .	Informação Obrigatória.
Intensidade Concentração Técnica Medição	Descrição da Intensidade/Concentração identificada na medição do agente.	Informação Obrigatória.
EPC	Descrição da técnica utilizada na medição do agente.	Não se aplica.
EPI	Identificar quando a utilização de EPC (Equipamento de Proteção Coletiva) - opções: <ul style="list-style-type: none"> • Não Aplicável. • Eficaz. • Não Eficaz. 	Informação Obrigatória.
EPI	Identificar quanto à utilização de EPI (Equipamento de Proteção Individual) - opções: <ul style="list-style-type: none"> • Não Aplicável. • Eficaz. • Não Eficaz. 	Informação Obrigatória.

Quadro CA - EPI

Código do EPI – informar código do EPI.

Deverá ser informado (ou utilizada pesquisa) o código do EPI, com isso o programa irá buscar no cadastro de EPI, sua descrição e o código do Certificado de Aprovação do EPI (CA).

Nota: Quando informada condição diferenciada relacionada à Insalubridade ou Periculosidade, não serão habilitados os registros para informação de Fator de Risco e CA – EPI, conforme determinação eSocial. Este programa será utilizado apenas como consulta, quando data de registro da condição de trabalho estiver dentro do período informado no estabelecimento, sendo que, todas as inclusões e alterações deverão ser realizadas pelas rotinas padrões disponíveis do módulo Segurança do Trabalho, indicando no campo origem do registro a informação de *“Incluído por meio do produto padrão”*. Quando fora do período de uso do produto padrão informado no estabelecimento, poderá realizar as manutenções de Condições Diferenciadas de Trabalho por meio do programa de cadastro (ST2060), sendo que, somente modificará ou eliminará registros que foram incluídos ou importados pelos programas do eSocial, onde estes registros receberão indicação na inclusão de *“Incluído por meio do cadastro de eSocial”* no campo Origem e para importações receberá indicação de *“Importado por meio do programa de importação eSocial”*. Esta atualização automática somente ocorrerá depois da execução da carga de dados disponível apenas em pacote posterior.

- Função:** **ST2070 - Importação das Condições Diferenciadas de Trabalho eSocial**
- Objetivo:** Permitir a importação das Condições Diferenciadas de Trabalho dos participantes da empresa (funcionários e terceiros) para o sistema, atendendo as necessidades de gerar as informações a serem enviadas ao eSocial, conforme layouts **S-2360-Cond Dif Trab-Início-20130405.doc** e **S-2365-Cond Dif Trab-Término**.
- Pré-requisitos:** FP0560 – Estabelecimento - campo Complementos Habilitados selecionado e período Usa Condições Diferenciadas Trabalho informado.
Cadastro de participantes existente
ST2100 - Cadastro de Requisitos EPI do Estabelecimento eSocial.
ST2040 - Cadastro de EPI - Equipamentos de Proteção Individual eSocial.
- Descrição:** A importação das Condições Diferenciadas de trabalho dos participantes será realizada com base em arquivo texto ou csv, devendo ser elaborado seguindo ao layout que poderá ser visualizado por meio da aba Layout do programa **ST2070 - Importação das Condições Diferenciadas de Trabalho eSocial**.

O programa irá buscar as informações de maneira agrupada (Condição/Fatores de Risco/CA-EPI) para realizar o registro, realizando as validações necessárias para garantir a integridade desta importação, sendo que tais validações são as mesmas identificadas ao realizar o cadastro de Condição Diferenciada de Trabalho eSocial por meio do programa **ST2060 - Cadastro das Condições Diferenciadas de Trabalho eSocial** e estes registros receberão a identificação de Origem de *“Importado por meio do programa de importação eSocial”*.

Como informação técnica, o processo vai criar os registros nas tabelas:

Condições Diferenciadas de Trabalho – SPED_COND_DIF_TRAB.

Agentes relacionados às Condições Diferenciadas de Trabalho SPED_COND_DIF_TRAB_AGENT.

EPI relacionados as a Condições Diferencias de Trabalho SPED_COND_DIF_TRAB_EPI.

Abaixo pasta Layout deste programa:

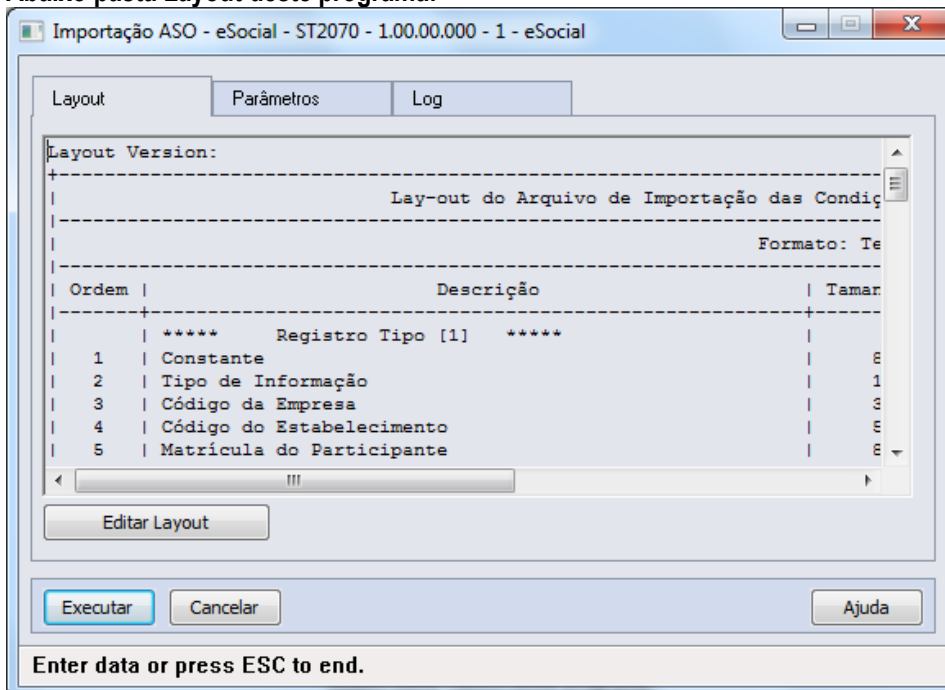

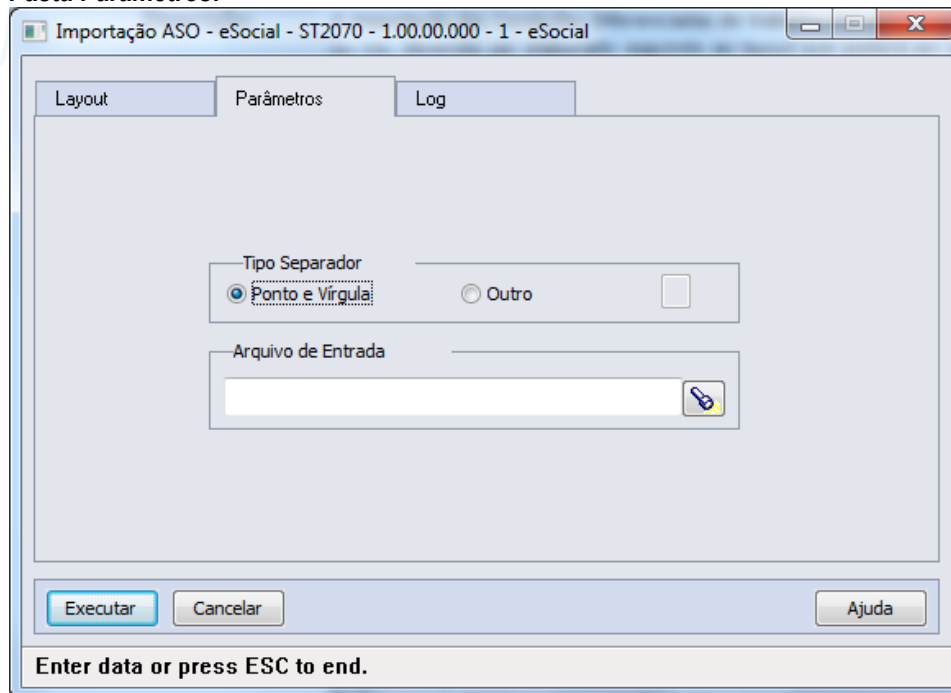
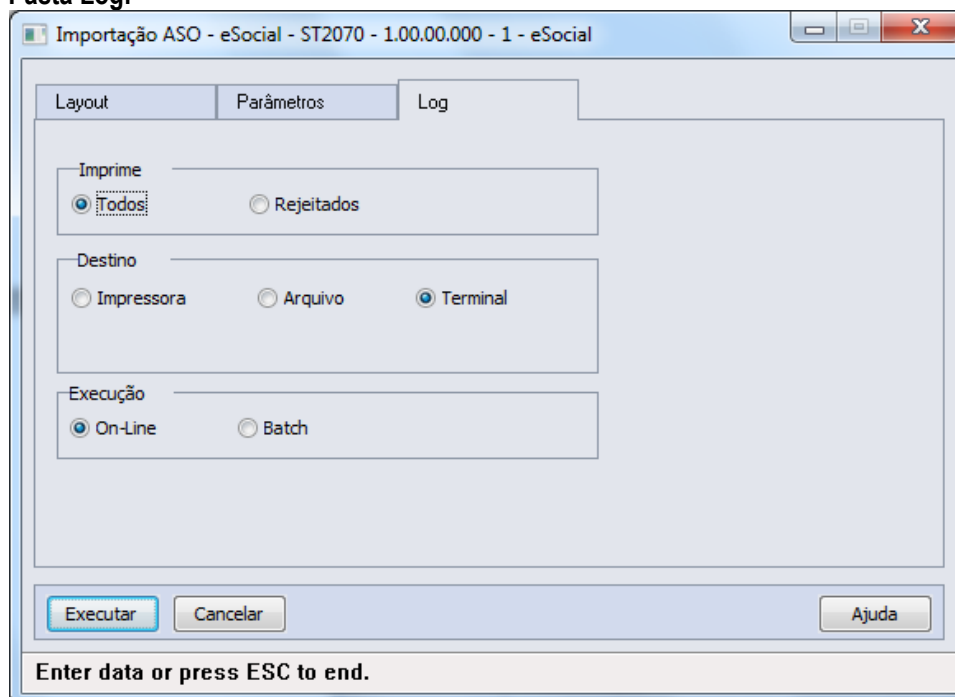
Pasta Parâmetros:**Pasta Log:****Campos:**

Aba "Layout" onde consta o layout base para a montagem do arquivo a ser importado, bastando utilizar o botão Editar Layout para verificar seu conteúdo.

Aba "Parâmetros" onde se deve indicar o arquivo a ser importado (caminho/nome do arquivo).

Aba "Log" com os parâmetros de geração dos logs do processo.

Nota:

Os registros de condição diferenciada de trabalho com tipo "Fator de Risco" somente serão importados quando a data de início da exposição à Condição Diferenciada de Trabalho seja menor ou maior que o período informado como Usa Condições Diferenciadas Trabalho nos parâmetros de estabelecimento. Os demais tipos de condição

diferenciada de trabalho podem ser importados mesmo que a data de início à Condição Diferenciada de Trabalho esteja dentro do período informado como Usa Condições Diferenciadas Trabalho nos parâmetros de estabelecimento.

4.5.3. Processos Relacionados às Atividades Desempenhadas (em revisão – 2ª Fase eSocial)

Função: **ST2020 - Cadastro Atividades Desempenhadas eSocial**

Objetivo: Cadastrar as Atividades a serem desempenhadas pelos participantes da empresa, visando atender ao eSocial.

Pré-requisitos: FP0560 – Estabelecimento - campo Complementos Habilitados selecionado e período Usa Atividades Produto Padrão informado.

Descrição: Neste programa serão registradas as Atividades que serão utilizadas para registro no **ST2000 - Cadastro Atividades Desempenhadas do Participante - eSocial**.

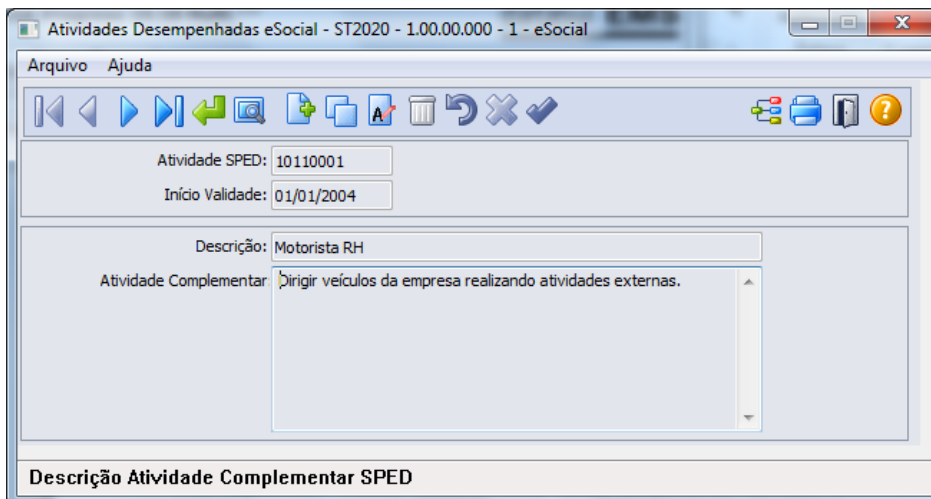

Campos:

Campo	Descrição	Validações/Regras
Atividade SPED	Código da Atividade desempenhada.	Informação Obrigatória.
Início Validade	Data de início da atividade desempenhada.	Informação Obrigatória.
Descrição	Descrição abreviada da atividade desempenhada.	Não permitido registro em branco.
Atividade complementar	Descrição detalhada da atividade desempenhada.	Não permitido registro em branco.

Nota: Quando utilizadas as rotinas padrão do módulo Segurança do Trabalho, deverá utilizar o cadastro **ST0011 – Atividades** para esta finalidade.

Função: **ST2000 - Cadastro Atividades Desempenhadas do Participante eSocial**

Objetivo: Permitir cadastrar as Atividades Desempenhadas pelos participantes da empresa (funcionários e/ou terceiros) no sistema, atendendo as necessidades de gerar as informações a serem enviadas ao eSocial, conforme layout **S-2400 - EVENTO - Atividades Desempenhadas pelo Trabalhador**.

Pré-requisitos: FP0560 – Estabelecimento – botão eSocial - campo Complementos Habilitados selecionado e período Usa Atividade Desempenhada informado.

Descrição: ST2020 - Cadastro Atividades Desempenhadas eSocial.
A navegação do cadastro pode ser realizada com base no cadastro de participantes, podendo optar se deseja navegar em funcionário ou terceiro, esta ação será por meio de clique no botão Visualizar Terceiros localizado na parte superior esquerda, próximo aos demais botões de navegação, para alteração do tipo de participante o qual se deseja navegar.

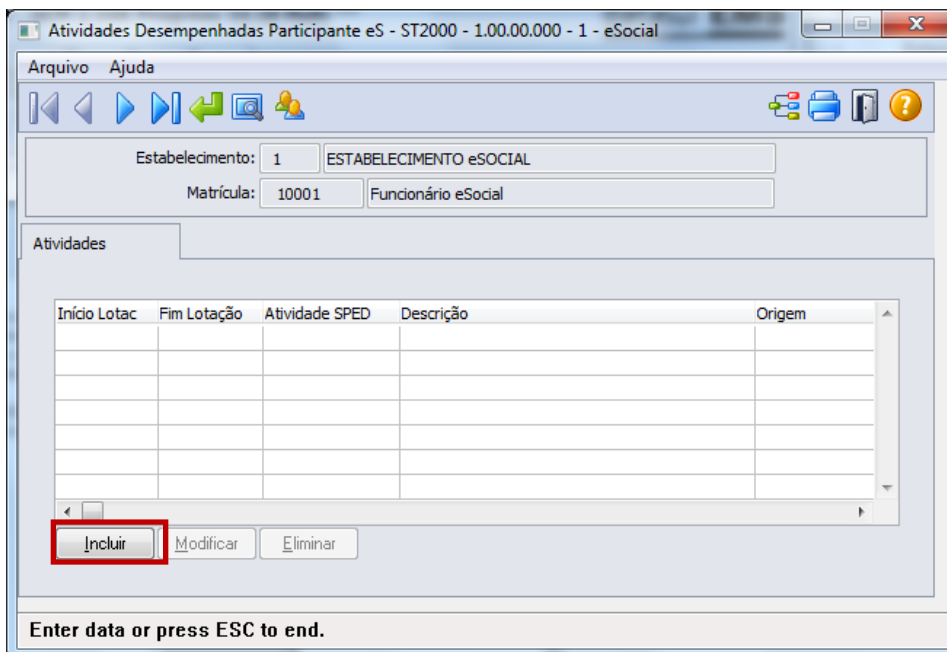

Ao clicar neste botão, será acessada a tela **ST2000A – Inclui/Modifica Atividade Participante**:

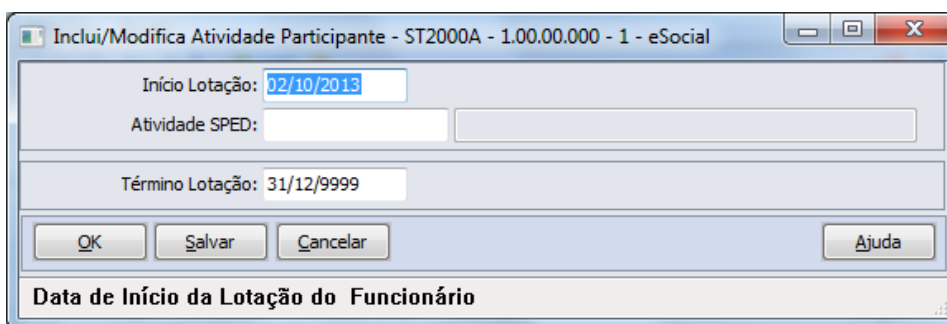

Campos:

Campo	Descrição	Validações/Regras
Início Lotação	Data de início da atividade pelo participante	Informação Obrigatória. A data deve ser igual ou superior à data de admissão do trabalhador, no correspondente vínculo, não podendo ser superior a seu desligamento.
Atividade SPED	Código da Atividade desempenhada	Informação Obrigatória. Não poderá ser incluída uma atividade para um período em que a mesma atividade já esteja relacionada ao participante. A atividade poderá ser relacionada ao participante várias vezes, desde que seus períodos não estejam sobrepostos.
Término Lotação	Data de término da atividade pelo participante	Data não deve ser inferior à data de início e não poderá ser superior a data de desligamento do trabalho, em seu correspondente vínculo.

Nota:

As atividades que ocorrerem dentro do período informado para registro das Atividades Desempenhadas pelos Participantes pelo produto Datasul HCM deverão ser informadas por meio do programa **ST0012 – Atividades Desempenhadas pelos Funcionários**.

Quando dentro do período informado no estabelecimento, este programa ST2000 – Cadastro Atividades Desempenhadas do Participante eSocial será utilizado apenas para consulta, todas as inclusões e alterações deverão ser realizadas pelas rotinas que originaram as informações.

Esta atualização automática somente ocorrerá depois da execução da carga de dados disponível apenas em pacote posterior.

Função:

ST2010 - Importação Cadastro Atividades Desempenhadas do Participante eSocial

Objetivo:

Permitir a importação das Atividades Desempenhadas relacionadas aos participantes da empresa (funcionários e terceiros), atendendo as necessidades de gerar as informações a serem enviadas ao eSocial, conforme layout **S-2400 - EVENTO - Atividades Desempenhadas pelo Trabalhador**.

Pré-requisitos:

FP0560 – Estabelecimento – botão eSocial - campo Complementos Habilitados selecionado e período Usa Atividade Desempenhada informado.

Cadastro de participante existente

ST2020 - Cadastro Atividades Desempenhadas eSocial

Descrição:

A importação das Atividades Desempenhadas dos participantes será realizada com base em arquivo texto ou csv, devendo ser elaborado seguindo ao layout que poderá ser visualizado por meio da aba Layout do programa **ST2010 - Importação Cadastro Atividades Desempenhadas do Participante eSocial**.

O programa vai ler linha a linha o arquivo, realizando as validações necessárias e criando os registros no programa ST2000 - Cadastro Atividades Desempenhadas do Participante eSocial, sendo que as validações realizadas na importação serão as mesmas realizadas neste programa.

Como informação técnica, o processo vai criar os registros nas tabelas:

Atividades Desempenhadas dos Participantes – SPED_ATIVID_PARTICIPAN.

Abaixo pasta Layout deste programa:

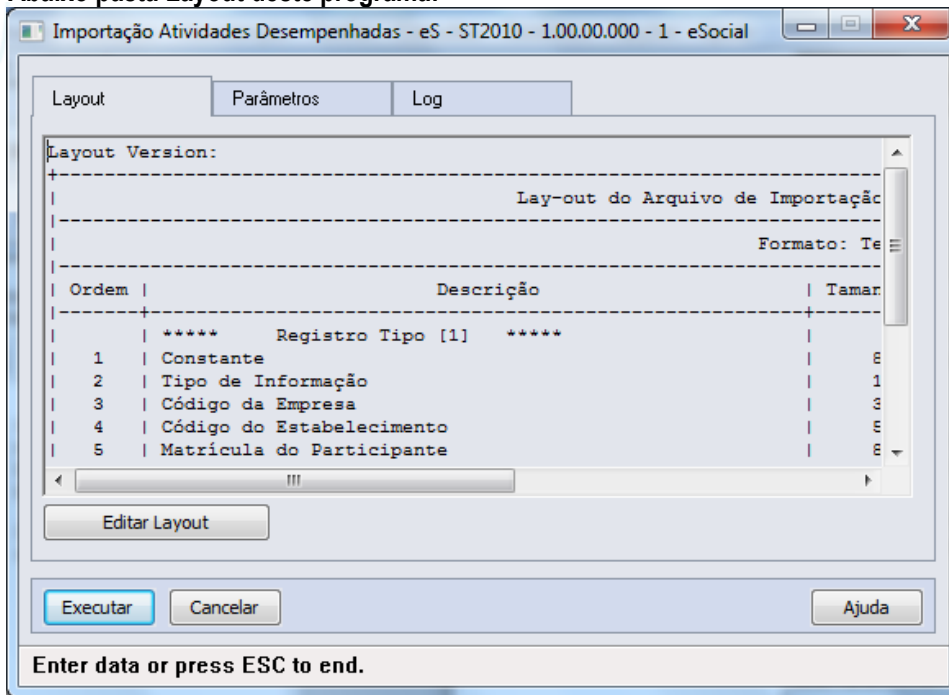

Pasta Parâmetros:

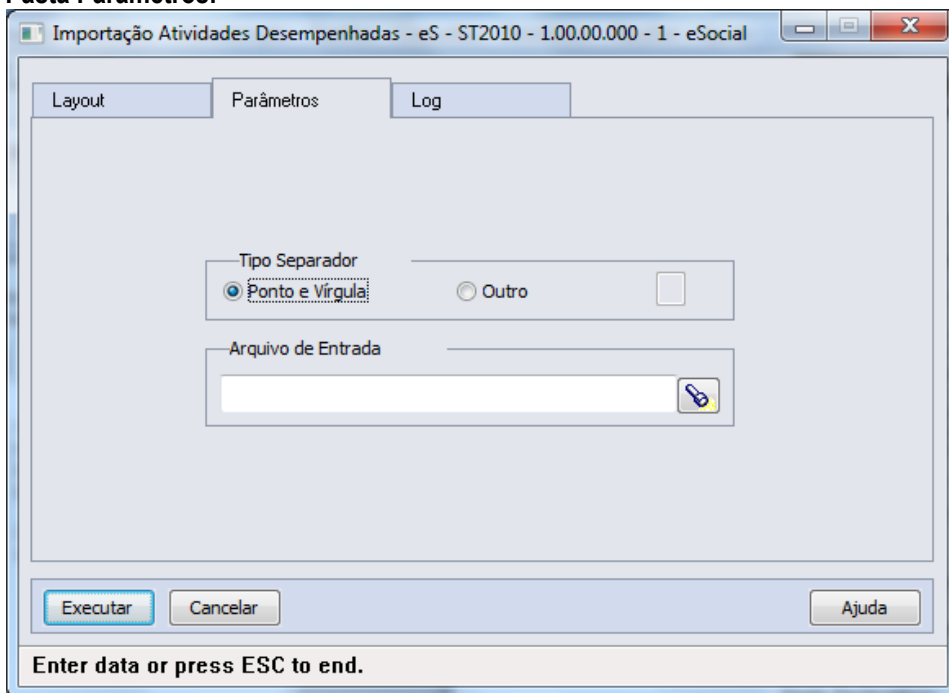

Pasta Log:

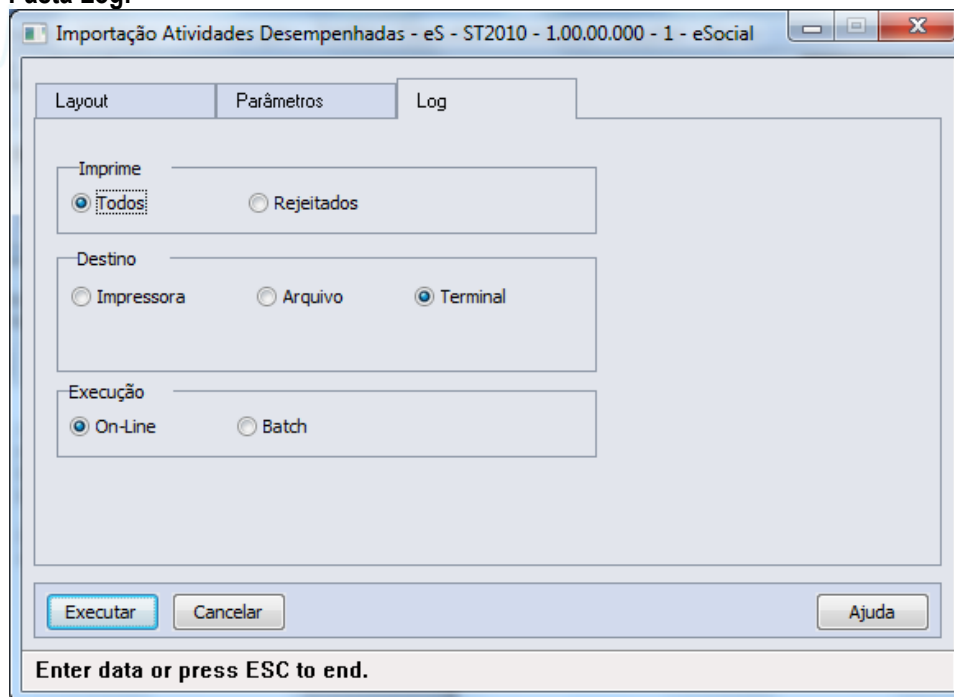

Campos: Aba “Layout” onde consta o layout base para a montagem do arquivo a ser importado, bastando utilizar o botão Editar Layout para verificar seu conteúdo.
 Aba “Parâmetros” onde se deve indicar o arquivo a ser importado (caminho/nome do arquivo).
 Aba “Log” com os parâmetros de geração dos logs do processo.

Nota: Somente serão importados registros onde a data de início da atividade seja menor ou maior que o período informado como Usa Atividade Desempenhada nos parâmetros de estabelecimento.

4.5.4. Processos Relacionados à CAT – Comunicação de Acidente do Trab (em revisão – 2ª Fase eSocial)

Função: **ST2080 - Cadastro de Acidentado Trabalho (CAT) eSocial**

Objetivo: Permitir que sejam registradas as CAT (Comunicação de Acidente do Trabalho) e seus complementos, referentes aos participantes da empresa (funcionários e terceiros), atendendo as necessidades de gerar as informações a serem enviadas ao eSocial, conforme layout **S-2260 - Comunicação de Acidente de Trabalho**.

Pré-requisitos: FP0560 – Estabelecimento - campo Complementos Habilitados selecionado e período Usa CAT Produto Padrão informado.

Descrição: A navegação do cadastro pode ser realizada com base no cadastro de participantes, podendo optar se deseja navegar em funcionário ou terceiro, esta ação será por meio de clique no botão Visualizar Terceiros localizado na parte superior esquerda, próximo aos demais botões de navegação, para alteração do tipo de participante o qual se deseja navegar.

A CAT será composta de um cadastro base com três abas referente cadastros complementares (filhos) – Agente Causador, Partes do Corpo Atingidas e Testemunhas.

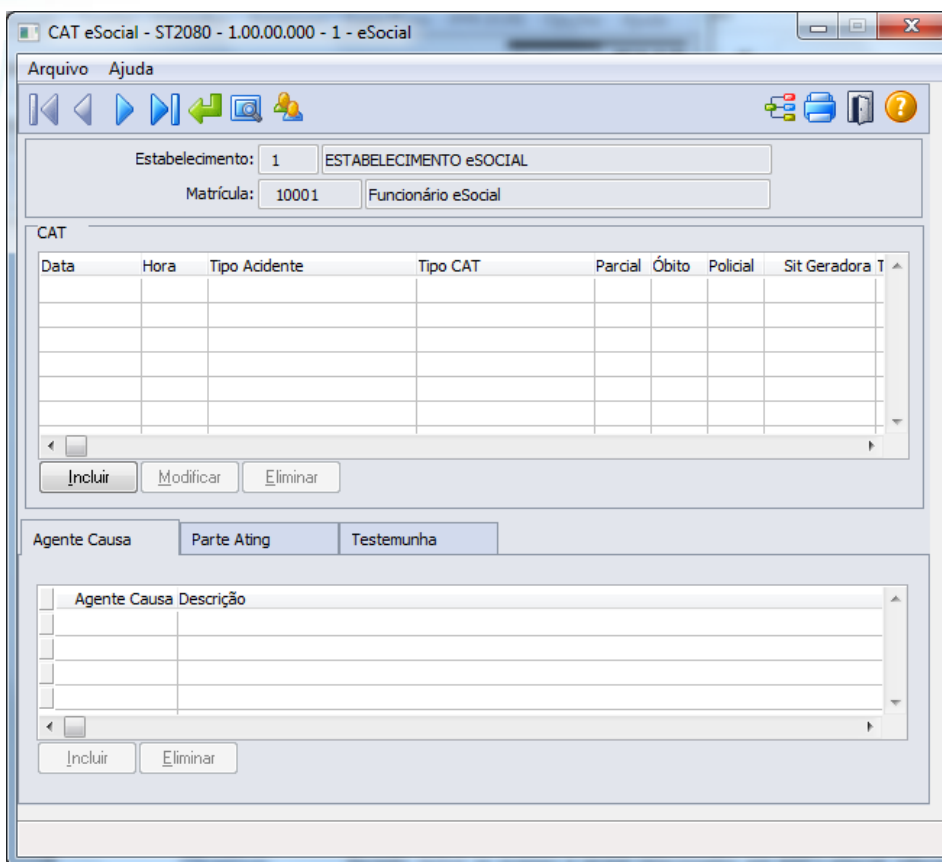

No quadro CAT, ao clicar no botão Incluir, será acessada a tela **ST2080A – Inclui/Modifica CAT eSocial**:

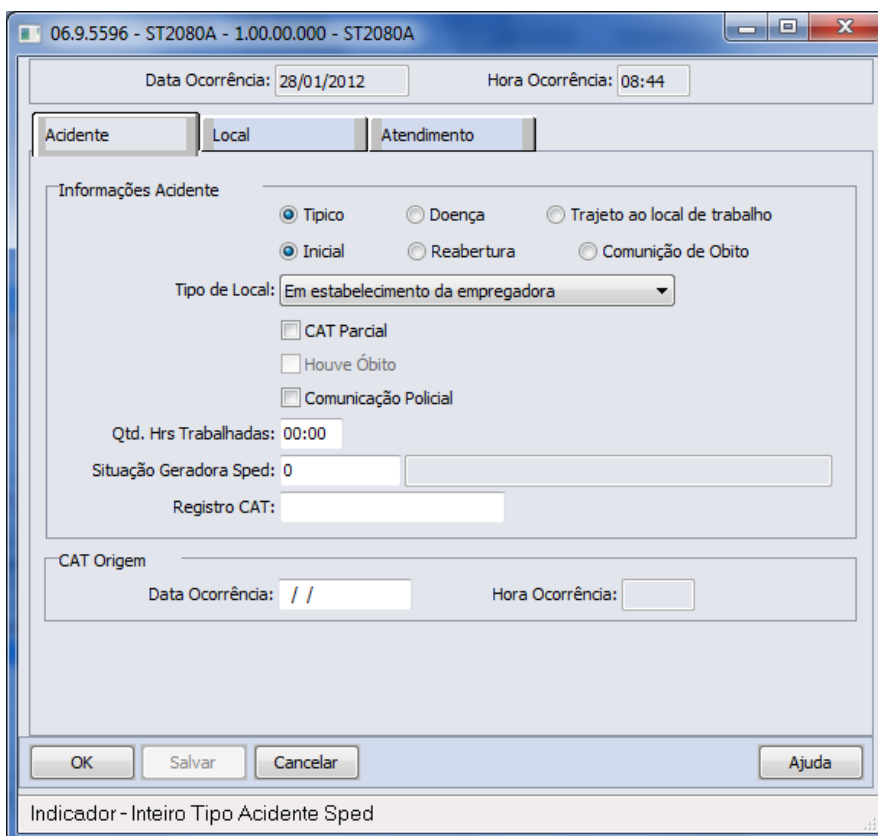

Depois do registro da CAT, são disponibilizados botões para inclusão dos registros das demais pastas. Quanto à pasta Agente Causa e pasta Parte Atingida, a informação é registrada na pasta sem abertura de tela. Na pasta Testemunha ao selecionar botão incluir é demonstrada tela **ST2080B – Incluir/Modifica Testemunha eSocial**:

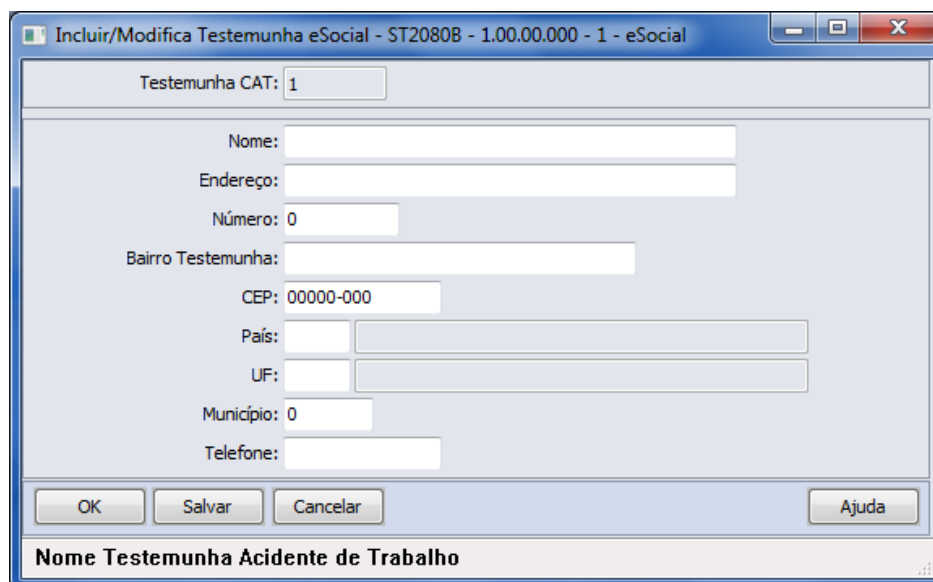

Campos:

Cadastro base

Navegação no participante (Tipo Funcionário/Terceiro)

Cadastro da CAT

Cadastro das fontes geradoras

Cadastro parte do corpo atingida

Cadastro das testemunhas do acidente

Quadro CAT

Neste cadastro devem ser incluídas as informações relativas à CAT relacionada ao trabalhador, por meio do botão incluir:

Pasta Acidente

Campo	Descrição	Validações/Regras
Data Ocorrência	Data da ocorrência do acidente.	Deve ser igual ou posterior à data de admissão do funcionário.
Hora Ocorrência	Hora da ocorrência do acidente.	
Tipo Acidente	Tipo de ocorrência do acidente - opções: <ul style="list-style-type: none"> Típico. Doença. Trajeto ao Local de Trabalho. 	Informação Obrigatória.
Tipo CAT	Tipo de CAT - opções: <ul style="list-style-type: none"> Inicial. Reabertura. Comunicação de Óbito. 	Informação Obrigatória. Não será permitido registro de CAT Reabertura sem informação de CAT de origem. Assim como, não será possível registrar CATs depois do registro de uma CAT de Comunicação de Óbito.

Tipo de Local	Indicar o local onde ocorreu o acidente – Opções: <ul style="list-style-type: none"> • Em estabelecimento da empregadora. • Em empresa onde a empregadora presta serviço. • Em via pública. • Em área rural. • Embarcação. • Outros. 	Informação Obrigatória.
CAT Parcial	Indicar se CAT parcial ou não.	Resposta Sim/Não.
Houve óbito	Indicar se houve óbito do acidentado.	Campo selecionado e habilitado somente quando CAT do tipo Comunicação de Óbito.
Comunicação Policial	Indicar se houve comunicação à autoridade policial do acidente ocorrido.	Resposta Sim/Não.
Qtd. Hrs Trabalhadas	Informar a quantidade de horas trabalhadas pelo participante até o momento do acidente.	Não se aplica.
Situação Geradora Sped	Código da situação geradora do acidente.	Informação obrigatória. Devendo preencher com o código da situação geradora do acidente, conforme anexo I - tabela 16 do eSocial .
Registro CAT	Informar número de registro CAT.	Não se aplica.
Data Ocorrência	Informar data da CAT de origem.	Somente obrigatório quando CAT de tipo Reabertura.
Hora Ocorrência	Informar hora da CAT de origem.	Habilitada quando informada data de ocorrência e somente obrigatório quando CAT de tipo Reabertura.

Pasta Local

Campo	Descrição	Validações/Regras
Especificação Local	Descrever o local onde ocorreu o acidente. Exemplo: pátio, rampa de acesso, posto de trabalho, entre outros.	Informação Obrigatória.
Endereço	Informar endereço do logradouro onde ocorreu o acidente.	Informação Obrigatória.
Número	Informar número do endereço do logradouro onde ocorreu o acidente.	Não se aplica.
Bairro	Informar bairro do endereço do logradouro onde ocorreu o acidente.	Não se aplica.
País	Informar país do endereço do logradouro onde ocorreu o acidente.	Deverá ser país válido no correspondente cadastro.
UF	Unidade federativa do endereço do logradouro onde ocorreu o acidente.	Deverá ser UF válida para o país informado.
Município	Informar código do município onde ocorreu o acidente.	O município informado tem que existir no cadastro de municípios para o país e UF informados.
CNPJ Local Acidente	CNPJ do local do acidente.	Deve ser preenchido quando o acidente ou doença ocupacional ocorrer em empresa onde a empregadora presta serviço.

Pasta Atendimento

Campo	Descrição	Validações/Regras
Unidade Atendimento	Código e descrição da unidade onde ocorreu atendimento do acidentado.	Deve ser informado conforme cadastro do Código da unidade de atendimento médico no Cadastro Nacional de Estabelecimento de Saúde. Aceita apenas números.
Data Atendimento	Data e hora em que houve atendimento ao acidentado.	Obrigatório quando informada unidade de atendimento.
Houve Internação	Indicar se houve internação do acidentado.	Resposta Sim/Não.
Dias Tratamento	Indicar a quantidade de dias de tratamento do acidentado.	Não se aplica.
Afast Durante Tratamento	Indicar se houve afastamento do acidentado durante o tratamento	Resposta Sim/Não.
Natureza Lesão	Descrever a natureza da lesão gerada pelo acidente	Não se aplica.
Diagnóstico Provável	Descrever o diagnóstico realizado no atendimento do acidentado.	Não se aplica.
CID	Indicar o código da Classificação Internacional de Doenças relacionada ao diagnóstico do acidentado.	Informação obrigatória quando informado código de unidade de atendimento.
Observação	Descrever detalhes sobre o atendimento.	Não se aplica.
Médico Atendimento	Médico responsável pelo atendimento	Informação obrigatória quando informado código de unidade de atendimento.
CRM Médico	CRM - Código do Conselho Regional de Medicina do médico que realizou o atendimento	Será obrigatório quando informado médico atendimento
Código CRM País	Código do país do CRM Médico	Será obrigatório quando informado médico atendimento
CRM Unidade Federação	Código da unidade federativa do CRM do Médico	Será obrigatório quando informado médico atendimento

Pasta Agent Causa – Tela Base

Código correspondente ao agente causador do acidente, conforme [anexo I - tabela 7 eSocial](#).

Pasta Parte Ating – Tela Base

Código da parte do corpo atingida, conforme [anexo I - Tabela 13 do eSocial](#).

Pasta Testemunha – Tela Base

Campo	Descrição	Validações/Regras
Nome	Nome Completo da Testemunha do acidente.	Não permitida informação em branco.
Endereço	Informar endereço da testemunha.	Não permitida informação em branco.
Número	Informar número correspondente ao endereço da testemunha.	Não se aplica.
Bairro	Informar bairro do endereço da testemunha.	Não se aplica.
CEP	Informar Código de endereçamento postal do endereço da testemunha.	Não se aplica.
País	Informar país do endereço da testemunha.	Informar país válido no cadastro.
UF	Informar UF do endereço da testemunha.	Deverá ser UF válida para o país do

		endereço.
Município	Informar código do município de endereço da testemunha.	O município informado tem que existir no cadastro de municípios para o país e UF informados.
Telefone	Informar número DDD + número telefone da testemunha.	Considerar duas posições para DDD e 11 para o número do telefone. Deve ter no mínimo 10 dígitos.

Nota: Os acidentes que ocorrerem dentro do período informado para registro da CAT pelo produto Datasul HCM deverão ser informados por meio do programa ST0701 – Acidente do Trabalho. Desta forma, este programa **ST2080 – Cadastro de Acidentado Trabalho (CAT) eSocial** será utilizado apenas para consulta, demonstrando o registro com origem “Incluído por meio do produto padrão” e todas as inclusões e alterações deverão ser realizadas pelo programa que deu origem a informação.

Ao ser eliminada uma CAT, é feita uma validação para não permitir a eliminação quando esta CAT estiver referenciada em uma CAT de Reabertura como Origem.

O relacionamento de uma CAT de Reabertura com a CAT de Origem se dá quando é o mesmo participante (empresa, estabelecimento e matrícula) e data e hora da ocorrência Origem gravadas na CAT de Reabertura sejam as mesmas da CAT que está sendo eliminada.

Função: **ST2090 - Importação de Acidentado Trabalho (CAT) eSocial**

Objetivo: Permitir a importação das CAT relacionadas aos participantes da empresa (funcionários e terceiros), atendendo as necessidades de gerar as informações a serem enviadas ao eSocial, conforme layout **S-2260 - Comunicação de Acidente de Trabalho**.

Pré-requisitos: FP0560 – Estabelecimento - campo Complementos Habilitados selecionado e período Usa CAT Produto Padrão informado.

Cadastro de Participantes existente

Descrição: A importação das CATs dos participantes será realizada com base em arquivo texto ou csv, devendo ser elaborado seguindo o layout que poderá ser visualizado por meio da aba Layout do programa **ST2090 - Importação de Acidentado Trabalho (CAT) - eSocial**.

O programa importará as informações de maneira agrupada (CAT/Agente Causador/Parte do Corpo Atingida/Testemunhas) para realizar o registro, realizando as validações necessárias para garantir a integridade desta importação, sendo que tais validações são as mesmas identificadas ao realizar o cadastro de CAT eSocial e estes registros receberão como origem a identificação de “*Importado por meio do programa de importação eSocial*”.

Como informação técnica, o processo vai criar os registros nas tabelas:

CAT – SPED_CAT.

Agente Causador – SPED_CAT_AGENT_CAUSA.

Parte do Corpo Atingida – SPED_CAT_PARTE_ATGDO.

Testemunhas do Acidente – SPED_CAT_TESTEM.

Abaixo pasta Layout deste programa

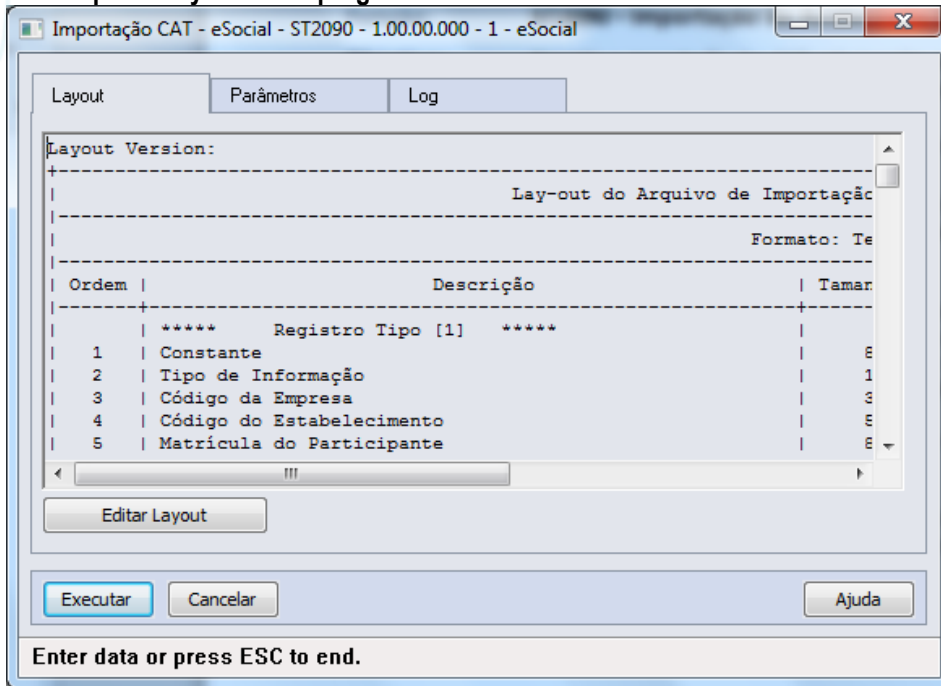

Pasta Parâmetros

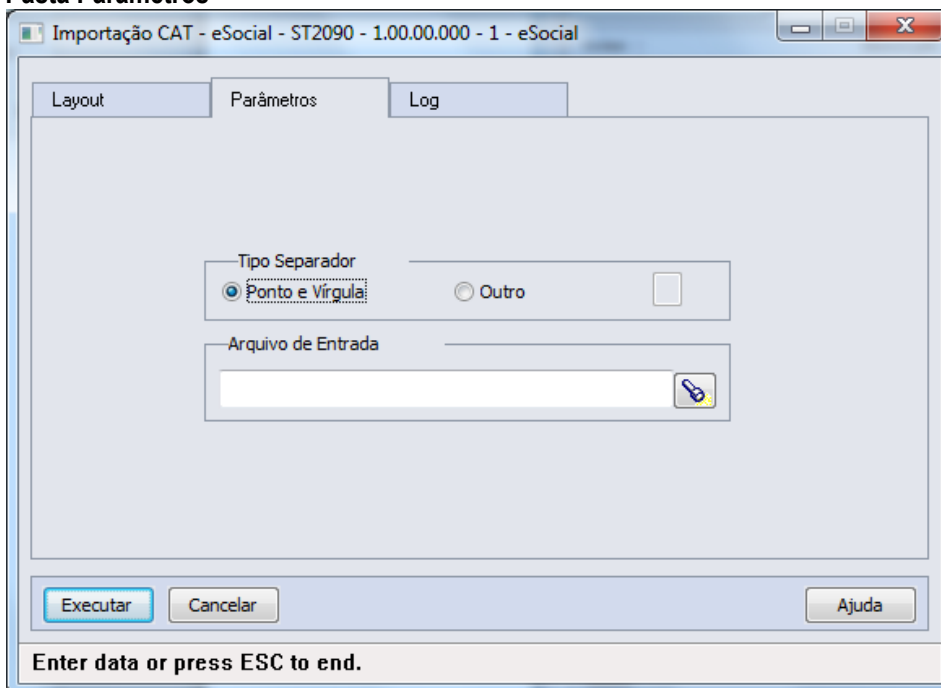

Pasta Log

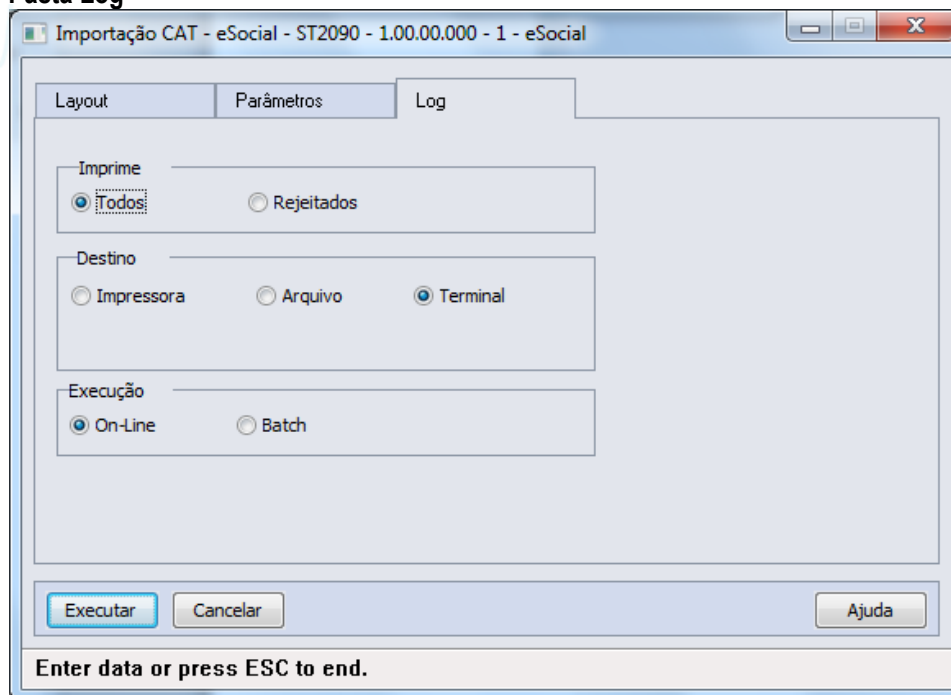

Campos: Aba “Layout” onde consta o layout base para a montagem do arquivo a ser importado, bastando utilizar o botão Editar Layout para verificar seu conteúdo.
 Aba “Parâmetros” onde se deve indicar o arquivo a ser importado (caminho/nome do arquivo).
 Aba “Log” com os parâmetros de geração dos logs do processo.

Nota: Somente serão importados registros onde a data da ocorrência do acidente seja menor ou maior que o período informado como Usa CAT Produto Padrão no complemento eSocial do estabelecimento.

4.6. eSocial – Processo de Carga das Mensagens para o eSocial

Função: **FP9840 – Carga eSocial**

Objetivo: O objetivo do programa de carga é gerar as mensagens iniciais para o eSocial. O programa deverá permitir gerar as mensagens em ambiente de teste ou oficial.

Descrição: Com base nos parâmetros informados o programa vai gerar as mensagens conforme layouts definidos pelo eSocial.

Cada informação possui um processo padrão para geração de sua mensagem. Esse processo é executado por todas as rotinas que realizam a geração de mensagem, sendo elas: Programa de Carga, Processo de Movimentação (Gatilhos de Write e de Delete), Programa Sincronizador das Mensagens com o TSS.

1ª Execução do Programa de Carga

Na primeira execução do programa de carga para o empregador, os campos “Empregador” e “Refazer Mensagens” estarão marcados e desabilitados, e os campos “Mês e Ano Base” estarão habilitados.

O usuário deverá informar o mês e ano base e o programa vai gerar a mensagem – S-1000 – Informações do Empregador/Contribuinte, sendo gravada no empregador a data de início da integração com o eSocial (que é o primeiro dia do mês/ano base informado).

Essa data poderá ser consultada por meio do cadastro de complemento do estabelecimento para o eSocial (FP0560), para o estabelecimento que representa o empregador.

O usuário poderá optar em gerar outras mensagens já na primeira execução do programa de carga, para isso deverá acessar a pasta “Iniciais” e marcar as informações para as quais deseja gerar as mensagens.

Demais execuções do Programa de Carga

Após a primeira execução do programa de carga o programa vai identificar que já foi iniciado o processo de geração das mensagens e os campos “Mês e Ano Base” permanecerão desabilitados e o campo “Empregador” desmarcado e habilitado.

Caso seja necessário alterar o mês e ano base, deverá ser marcado o campo “Empregador”, desta forma, os campos Mês e Ano Base voltam a ficar habilitados.

Quando o campo “Empregador” estiver marcado, o campo “Refaz Mensagens” estará marcado e desabilitado, e a mensagem do empregador será eliminada e regerada e todas as outras mensagens referentes a esse empregador serão eliminadas e regeradas conforme seleção do usuário.

O usuário poderá gerar as mensagens iniciais por meio de seleção na aba “Iniciais”, as informações marcadas serão consideradas no processo de geração da carga inicial.

O usuário poderá refazer as mensagens geradas anteriormente, para isso deverá marcar o campo “Refazer Mensagens”, o programa vai primeiramente eliminar as mensagens que existem na base para o empregador, conforme seleção informada pelo usuário, em seguida será executado a rotina que vai criar as novas mensagens.

Status do Processo de Carga:

O sistema vai controlar o status da geração das mensagens por empregador (empresa e estabelecimento empregador) conforme lista de códigos dos status (Complemento do Estabelecimento - Pasta S-1000 1):

1 - “Carga Teste Não Iniciada” - Valor inicial do status;

2 - “Carga Teste Iniciada” - o programa de carga troca de “Carga Teste Não Iniciada” para “Carga Teste Iniciada” depois da primeira geração de mensagens.

Nessa opção as movimentações (inclusões, alterações e eliminações de registros) não estarão gerando mensagens, sendo assim as alterações na base de dados não estarão disponíveis para serem enviadas ao eSocial.

O cliente poderá “Refazer” todas as mensagens quando desejar, pois as mensagens geradas tem o único objetivo de serem enviadas ao eSocial para testar os conteúdos e o processo de envio e o retorno das mensagens da Carga Inicial.

3 - “Carga Teste OK” - o programa de carga troca de “Carga Teste Iniciada” para “Carga Teste OK” quando identificar que todas as mensagens foram geradas para teste sem erro.

Mesmo estando como “Carga Teste OK” o cliente poderá continuar gerando as mensagens originais de carga, o sistema fará a validação necessária e retornará ao cliente o indicador como “Carga Teste Habilitada” ou “Carga Teste OK”, dependendo da avaliação das mensagens geradas.

As opções referentes à carga oficial não estão disponíveis nessa versão do programa, estamos no aguardo do layout oficial do eSocial e o manual técnico referente aos procedimentos de transmissão das mensagens.

4 - “Carga Oficial Habilitada” - O usuário que já concluiu o complemento das informações dos cadastros do produto e deseja iniciar a geração das mensagens referentes à carga oficial a ser enviada ao eSocial deverá alterar o status de “Carga Teste OK” para “Carga Oficial Habilitada”, o usuário também poderá trocar de “Carga Teste Não Iniciada” para “Carga Oficial Habilitada” caso deseje pular a etapa de carga teste.

Quando o programa de carga identificar que o cliente optou por iniciar a carga oficial vai limpar a informações referentes à carga teste na base de dados e vai eliminar todas as mensagens geradas para teste.

Para a carga oficial é necessário que todos os complementos tenham sido informados, caso contrário, o sistema vai passar a gerar mensagens com erro que deverão ser tratadas pelo usuário, podendo gerar retrabalho.

5 - “Carga Oficial Iniciada” - o programa de carga troca de “Carga Oficial Habilitada” para “Carga Oficial Iniciada” após a primeira execução do programa de carga.

Assim que o programa de “Carga Inicial” terminar a geração de todas as mensagens referentes a um processo (tabela), não existindo Erro na mensagem ou no XML, o sistema passará a gerar as mensagens a cada inclusão, alteração ou eliminação de informação nas tabelas envolvidas com o processo, essas mensagens estarão pendentes de envio ao eSocial.

O cliente poderá “Refazer as Mensagens” quando desejar, mais antes de refazer a mensagem o sistema vai eliminar todas as mensagens referentes à tabela que esta sendo refeita.

6 - “Carga Oficial OK” - o programa altera o status de “Carga Oficial Iniciada” para “Carga Oficial OK” quanto todas as mensagens foram geradas sem erro, caso existam mensagem com erro o usuário deverá realizar os acertos necessários;

7 - “Carga Oficial Encerrada” - assim que o programa “Sincronizador de Mensagens” enviar a mensagem do empregador para o TSS esse status será alterado de “Carga Oficial OK” pra “Carga Oficial Encerrada”, a partir desse ponto a rotina de carga esta concluída e o programa de carga não deverá mais ser executado.

Será implementado no programa de Sincronização das Mensagens uma opção que o cliente possa voltar o status de “Carga Oficial Concluída” para “Carga Oficial OK”, permitindo que o cliente retorne ao processo de carga inicial caso ocorra algum problema com a sincronização das mensagens com o eSocial, ou seja postergado à data de início do eSocial por parte do governo.

Controle do status por tipo de mensagens, em nível de empregador e por estabelecimento do empregador:

Ao final do processo, é atualizado um indicador da geração das mensagens para cada informação tratada pelo programa de carga.

Status do processo de geração:

Estabelecimento	Status	Observação
Sem informações a serem carregadas	3 - Concluído	
Com informações a serem carregadas	1 - Pendente	Quando não existir nenhuma mensagem gerada para a informação.
	2 - Iniciado	Quando encontrar pelo menos uma informação sem mensagem gerada ou Quando encontrar pelo menos uma mensagem com erro para a informação.
	3 - Concluído	Todas as informações com mensagens geradas e sem erros.

Esse indicador será de uso interno do sistema, tendo como objetivo o controle sobre cada mensagem que esta sendo gerada.

Registros verificados para a atualização do processo da geração:

Informação	Tabela	Regras
Cadastro Inicial de Vínculos – Contrato Vigente (Trabalhador)	Funcionário	Funcionários com vínculo, ativos ou com data de desligamento maior ou igual ao início da carga.
CAT Em revisão – 2ª Fase eSocial	Funcionário e sped_cat	CATs com data de ocorrência maior ou igual ao início da carga.
ASO Em revisão – 2ª Fase eSocial	Funcionário e sped_aso	ASOs com data de emissão maior ou igual ao início da carga.
Condição Diferenciada de Trabalho (início e término) Em revisão – 2ª Fase eSocial	Funcionário e sped_cond_dif_trab	Registros com data de início de lotação maior ou igual ao início da carga.
Reintegração	Funcionário e sped_func_reinteg	Todos os registros existentes na tabela sped_func_reinteg.
Aviso Prévio	Funcionário e habilit_recis	Funcionários com data de desligamento maior ou igual ao início da carga, e com aviso prévio informado no complemento eSocial da programação da rescisão.
Desligamento	Funcionário e habilit_recis	Funcionários com data de desligamento maior ou igual ao início da carga.
Afastamento Temporário (início e retorno)	Funcionário, sit_afast_func e sit_afast	Afastamentos com data de término maior ou igual ao início da carga, que não representam alteração da espécie do benefício, cujo motivo de afastamento esteja parametrizado com o código do governo no complemento eSocial.
Alteração Motivo Afastamento (alteração e retorno)	Funcionário, sit_afast_func e sit_afast	Afastamentos com data de término maior ou igual ao início da carga, que representam alteração da espécie do benefício, cujo motivo de afastamento esteja parametrizado com o código do governo no complemento eSocial.
Trabalhador Sem Vínculo	Funcionário	Funcionários sem vínculo, ativos ou com data de desligamento maior ou igual ao início da carga.
Trabalhador Sem Vínculo – Terminado	Funcionário	Funcionários sem vínculo e com data de desligamento maior ou igual ao início da carga.

No processo de iniciar a carga oficial, esses flegs retornarão ao status 1 – Pendente.

Conceitos Importantes

TOTVS 2ª Entrega - eSocial

FP9840 – Carga Inicial eSocial

- **Empregador**
 - FP0560 – Complemento do Estabelecimento.
 - FP0500 – Cadastro de Empresa.
 - Mesma Base CNPJ
 - Gera – “S-1000 – Empregador”

```

    graph TD
      Empregador[Empregador] --> EmpresaA[Empresa A]
      Empregador --> EmpresaB[Empresa B]
      EmpresaA --> EstabA1[Estab A-1]
      EmpresaA --> EstabA2[Estab A-2]
      EmpresaB --> EstabB1[Estab B-1]
      EmpresaB --> EstabB2[Estab B-2]
      EstabA2 --> Empregador
  
```

37

TOTVS 2ª Entrega - eSocial

FP9840 – Carga Inicial eSocial

- **Rubricas – Eventos de Folha**
 - FP0020 – Cadastro de Eventos.
 - FP0024 – Cadastro de Eventos por Empresa.
 - Gera – “S-1010- Rubricas”
 - Código da Rubrica – Código da Empresa + “-” + Código do Evento

```

    graph TD
      Empregador[Empregador] --> EmpresaA[Empresa A]
      Empregador --> EmpresaB[Empresa B]
      EmpresaA --> RubricaA[Rubrica A]
      EmpresaB --> RubricaB[Rubrica B]
  
```

38

TOTVS
2ª Entrega - eSocial

FP9840 – Carga Inicial eSocial

- **Lotação**
 - FP0800 – Cadastro de Unidade de Lotação.
 - FP0570 – Cadastro de Unidade de Lotação do Estabelecimento (em desenvolvimento).
 - FP0870 – Cadastro de Unidade de Lotação do Tomador de Serviço.
 - Gera – “S-1020 - Lotação”
 - Código da Lotação (30) –
 - Seq Estab no Empregador (5) +
 - Tomador Serviço (5) +
 - Código Unidade de Lotação (20)

Exemplo:

Lotação Estab = “000010000000000012345”

Lotação Tomador = “00001000123000045678”

Observação: Na carga da lotação, somente serão considerados os tomadores de serviço que não representam um estabelecimento.

TOTVS
2ª Entrega - eSocial

FP9840 – Carga Inicial eSocial

- **Cargo**
 - FP0770 – Cadastro Cargo Básico.
 - Gera – “S-1030 - TabCargo”
 - Código do cargo – Código do Cargo Básico.
- **Função.**
 - FP0720 – Cadastro de Cargo.
 - Gera – ‘S-1040 – “TabFunção”
 - Código da Função – Código do Cargo Básico + Código do Nível do Cargo



2ª Entrega - eSocial

FP9840 – Carga Inicial eSocial

- Estabelecimento/Obra
 - FP0560 – Cadastro Estabelecimento.
 - Estabelecimento – CNO não informado
 - Obra – CNO informado
 - FP0870 – Tomador de Serviço
 - Cnpj igual ao do estabelecimento e CNO informado.
 - Gera – “S-1060 – TabEstabelecimento-Obra”
 - Código Estabelecimento/Obra:
 - Estabelecimento: CNPJ ou CAEPF
 - Obra: CNO (Estabelecimento ou Tomador de Serviço)



2ª Entrega - eSocial

FP9840 – Carga Inicial eSocial

- Processo Administrativo/Judicial
 - FP0030 – Cadastro de Processos.
 - FP0020/Fp0024 – Eventos
 - FP0560 – Estabelecimento
 - FP1500/FP1510 – Funcionários
 - FR5240 – Reintegração
 - FR5250 – Funcionários Reintegrados
 - Gera – “S-1070 – TabProcesso”
 - Código: Código do Processo (Por Empregador)



2ª Entrega - eSocial

FP9840 – Carga Inicial eSocial

- Cadastro Funcionário – Cadastro Inicial e Admissão
 - FP1500 – Cadastro de Funcionário.
 - Cadastro Inicial – Funcionários ativos e com data de admissão menor ou igual ao dia anterior a data base da geração das informações para o eSocial.
 - Admissão – Funcionários com data de Admissão maior ou igual a data base para a geração de informações para o eSocial.
 - Código do Funcionário – único por Empregador.
 - Sugestão: Código da Empresa + Estabelecimento + Matrícula Funcionário.

24



2ª Entrega - eSocial

FP9840 – Carga Inicial eSocial

- Transferência entre Estabelecimentos:
 - Trata como troca de lotação.
- Transferência entre Empresas:
 - Mesmo Cnpj – Trata como troca de lotação.
 - Cnpj Diferentes – gera mensagens efetivando a transferência.

25



FP9840 – Carga eSocial

4ª Entrega - eSocial

Carga dos Horários

- Gera – “S-1050 – Tabela de Horários/Turnos de Trabalho”
- FP1000 – Cadastro Jornadas.
- Códigos de horários formado junção das seguintes informações:
Código Jornada + Código Intervalo + Jornada Permite Flexibilidade + Tipo Intervalo.



FP9840 – Carga eSocial

4ª Entrega - eSocial

Regra de Geração Código Horário

Jornada sem Intervalo

- Não Permite Flexibilidade
Código da Jornada + “0000” + “0” + “0”
- Permite Flexibilidade
Código da Jornada + “0000” + “1” + “0”



FP9840 – Carga eSocial

4ª Entrega - eSocial

Regra de Geração Código Horário

Jornada com Intervalo:

- Permite Flexibilidade e Intervalo em Horário Fixo
Código da Jornada + Código do Intervalo + "1" + "1"
- Permite Flexibilidade e Intervalo em Horário Variável
Código da Jornada + Código do Intervalo + "1" + "2"



FP9840 – Carga eSocial

4ª Entrega - eSocial

Regra de Geração Código Horário

Jornada com Intervalo:

- Não Permite Flexibilidade e Intervalo em Horário Fixo
Código da Jornada + Código do Intervalo + "0" + "1"
- Não Permite Flexibilidade e Intervalo em Horário Variável
Código da Jornada + Código do Intervalo + "0" + "2"



FP9840 – Carga eSocial

4ª Entrega - eSocial

Códigos do Horário do Funcionário

Na geração dos arquivos:

- S-2100 – Cadastramento Inicial do Vínculo
- S-2200 – Admissão de Trabalhador
- S-2240 – Alteração de Contrato de Trabalho

o sistema irá identificar em qual código de horário cada jornada trabalhada do turno do funcionário se encaixa.



FP9840 – Carga eSocial

4ª Entrega - eSocial

Códigos do Horário do Funcionário

- 1) Não Utiliza o módulo Controle de Frequência
 - Código Jornada: jornada trabalhada do turno – FP1400
 - Código Intervalo: intervalo da jornada – FP1350
 - Jornada Permite Flexibilidade: Jornada com Flexibilidade – FP1500
 - Tipo Intervalo: Intervalo Variável – FP1500



FP9840 – Carga eSocial

4ª Entrega - eSocial

Códigos do Horário do Funcionário

2) Utiliza o módulo Controle de Frequência

- Horário Rígido e sem Intervalo Móvel:
Considera o horário que indica que não tem flexibilidade e o intervalo é fixo.



FP9840 – Carga eSocial

4ª Entrega - eSocial

Códigos do Horário do Funcionário

- Horário Rígido e com Intervalo Móvel:
Considera o horário que indica que não tem flexibilidade e o intervalo é variável.
- Horário Móvel ou Horário Alternativo e sem Intervalo Móvel:
Considera o horário que indica que tem flexibilidade e o intervalo é fixo.



FP9840 – Carga eSocial

4ª Entrega - eSocial

Códigos do Horário do Funcionário

- Horário Móvel ou Horário Alternativo e com Intervalo Móvel:
Considera o horário que indica que tem flexibilidade e o intervalo é variável.
- Horário Flexível e com Intervalo Móvel:
Considera o horário que indica que tem flexibilidade e o intervalo é variável.



FP9840 – Carga eSocial

4ª Entrega - eSocial

Códigos do Horário do Funcionário

- Horário Flexível e sem Intervalo Móvel:
 - Se existir algum valor informado para os campos: “Antes Fim 1º Per”, “Após Fim 1º Per”, “Antes Fim 2º Per”, “Após Fim 2º Per”, “Qtd Min Posit Interv” ou “Qtd Min Negat Interv”, considera o horário que indica que tem flexibilidade e o intervalo é variável.
 - Senão, considera o horário que indica que tem flexibilidade e o intervalo é fixo.

Criação da tabela Identificação Posição Funcionário:

A criação da tabela Identificação Posição Funcionário ocorrerá junto da carga das seguintes informações: Cadastro Inicial de Vínculos – Contratos Vigentes, e Cadastro Inicial – Sem Vínculo.

As informações consideradas para a posição do funcionário são as seguintes:

Informação	Tabela
Cargo/Nível	Histor_sal_func
Lotação	Func_unid_lotac_plano
Tomador de Serviço	Func_tomador_serv
Categoria Salarial	Func_categ_sal
Centro de Custo	Func_ccusto
Sindicato	Func_sind_estab
Mão de Obra	Func_tip_mdo
Localidade	Func_localid
Turno/Turma	Func_turno_trab
Unidade de Negócio	Func_estab_unid_negoc
Atividade	Sped_ativid_participan

O primeiro registro de posição para o funcionário será gerado com a data de início da carga, considerando as informações acima, que forem válidas neste dia. Os demais registros ficarão registrados com a data em que houver alguma movimentação das informações acima para o funcionário.

A partir do momento em que a carga das informações Cadastro Inicial de Vínculos – Contratos Vigentes, e Cadastro Inicial – Sem Vínculo estiver concluída, sempre que ocorrer uma alteração nas informações da tabela acima, será feita automaticamente a atualização da posição do funcionário.

Campos – Pasta Parâmetros:

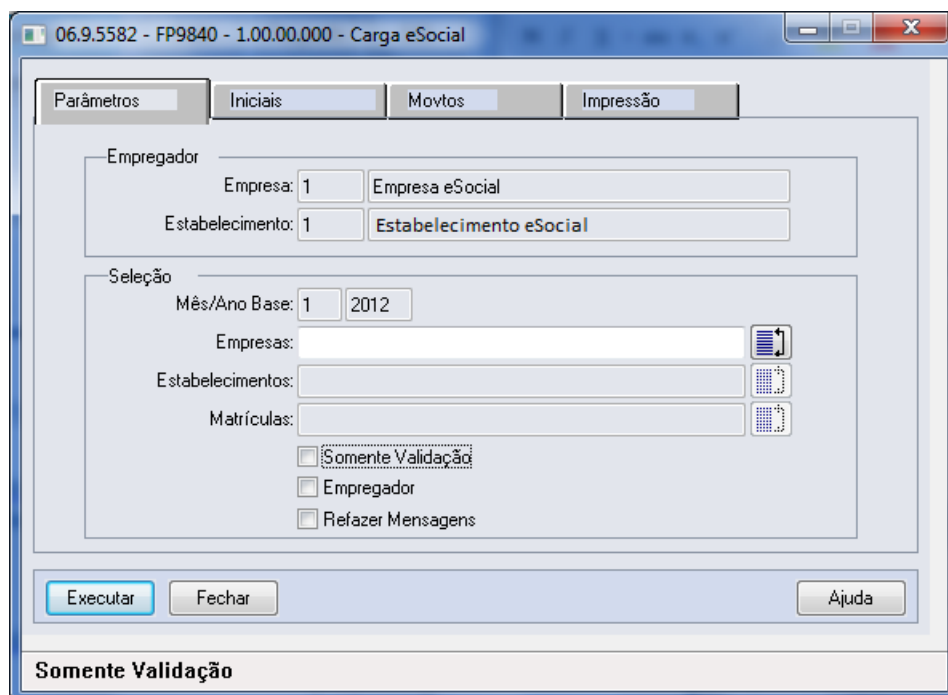

Campo	Descrição	Validações/Regras
Empresa - Empregador	Código da empresa do estabelecimento Empregador para o eSocial.	O empregador é identificado com base na empresa corrente selecionada pelo usuário.
Estabelecimento - Empregador	Código do estabelecimento Empregador para o eSocial.	
Mês e Ano Base	Mês e ano de referência para geração das mensagens.	
		Depois da primeira execução do programa, será gravado no estabelecimento empregador a data referência para a geração das mensagens ao eSocial. Essa data será o primeiro dia do mês e ano base.
		Quando esta data já está atualizada, estes campos ficam desabilitados na tela.
		Quando estiverem marcados os campos "Empregador" e "Refazer Mensagens" os campos "Mês e Ano Base" ficam habilitados na tela.
Filtro Empresa	Todas ou lista de empresas que estão relacionadas ao empregador.	Esse filtro será considerado somente para as tabelas em nível de funcionário.
Filtro Estabelecimento	Todos ou lista de estabelecimentos a serem considerados no processamento, somente estará habilitado se tiver sido informado apenas uma empresa.	Esse filtro será considerado somente para as tabelas em nível de funcionário.
Filtro Funcionário	Todos ou lista de funcionários a serem considerados no processamento, somente estará habilitado se tiver sido informado apenas um estabelecimento.	Esse filtro será considerado somente para as tabelas em nível de funcionário.
Somente Validação	Indica que o programa será executado APENAS para validar as informações da base de dados.	Sempre que este campo estiver selecionado: <ul style="list-style-type: none"> Os campos Mês/Ano Base ficarão habilitados, mesmo que o campo Empregador não esteja marcado. O campo Refazer Mensagens ficará desabilitado e desmarcado, mesmo que o campo Empregador esteja marcado. A pasta Movtos ficará habilitada.
Empregador	Indica que os dados da mensagem " S-1000 - Informações do Empregador/Contribuinte " serão validados ou a mensagem de carga será gerada.	Execução da Carga Na primeira execução do programa de carga para o empregador, este campo estará marcado e desabilitado. A cada nova geração do empregador todas as mensagens relacionadas ao empregador serão eliminadas.
Refazer Mensagens	Indica se as mensagens que já foram geradas para as informações selecionadas nas pastas Iniciais e Movto serão eliminadas ou não.	Execução da Carga Quando o campo Empregador estiver selecionado, este campo fica selecionado e desabilitado, para garantir que todas as mensagens relacionadas ao empregador

também sejam eliminadas.

Campos – Pasta Iniciais:

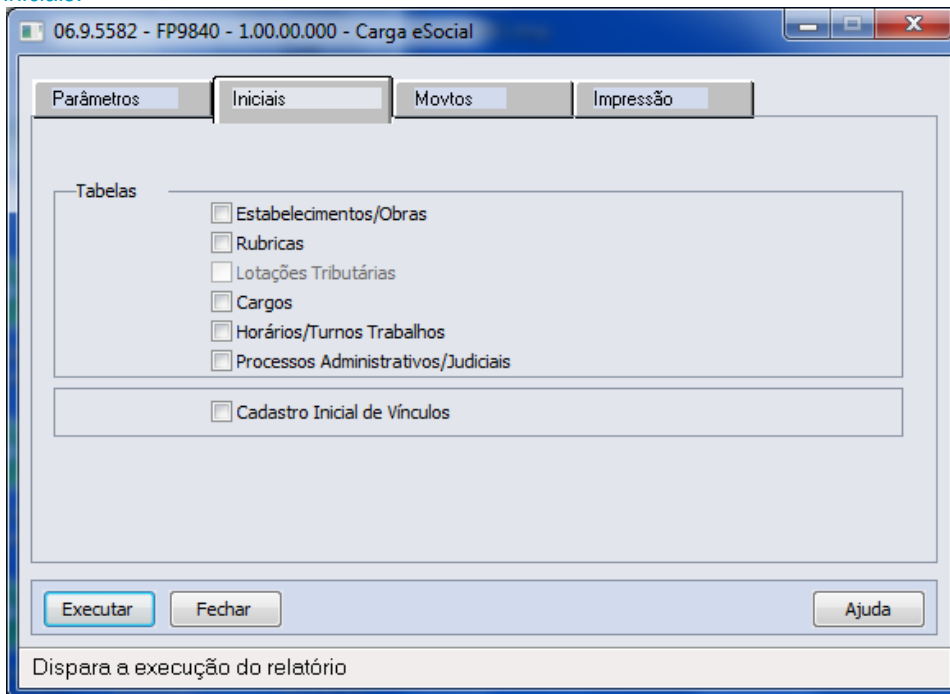

Campo	Descrição	Validações/Regras
Estabelecimentos/Obras	Indica que os dados da mensagem “ S-1005 – Tabela de Estabelecimentos e Obras de Construção Civil ” serão validados ou a mensagem de carga será gerada.	Não se aplica.
Rubricas	Indica que os dados da mensagem “ S-1010 – Tabela de Rubricas ” serão validados ou a mensagem de carga será gerada.	Não se aplica.
Lotações Tributárias	Indica que os dados da mensagem “ S-1020 – Tabela de Lotações ” serão validados ou a mensagem de carga será gerada.	Este campo está temporariamente desabilitado, pois o mesmo está em desenvolvimento.
Cargos	Indica que os dados da mensagem “ S-1030 – Tabela de Cargos/Empregos Públicos ” serão validados ou a mensagem de carga será gerada.	Não se aplica.
Horários/Turno Trabalhos	Indica que os dados da mensagem “ S-1050 – Tabela de Horários/Turnos de Trabalho ” serão validados ou a mensagem de carga será gerada.	Não se aplica.
Processos Administrativos/Judiciais	Indica que os dados da mensagem “ S-1070 – Tabela de Processos Administrativos/Judiciais ” serão validados ou a mensagem de carga será gerada.	Além de realizar a carga de processos que estão relacionados a eventos, estabelecimento, funcionário e reintegração o sistema ainda realiza a carga de todos os processos cujo Tipo está configurado como “Notas” e que possuem empregador relacionado

<p>Cadastro Inicial de Vínculos</p>	<p>Indica que os dados das mensagens “S-2100 – Cadastramento Inicial do Vínculo” ou a mensagem S-2200 – Admissão de Trabalhador” serão validados ou a mensagem de carga será gerada para os funcionários selecionados.</p>	<p>no programa FP0033 – Empregadores do Processo.</p> <p>Somente fica habilitado após ter sido concluída a carga das informações: Rubricas, Lotação/Departamentos, Cargos, Funções, Horários/Turnos Trabalhos, Estabelecimentos/Obras, Processos Administrativos/Judicial.</p> <p>Para os funcionários ativos e com data de admissão menor que a data de referência será gerada a mensagem “S-2100”, para os funcionários com data de admissão maior que a data de referência será gerado a mensagem “S-2200”.</p>
--	--	--

Campos – Pasta Movtos:

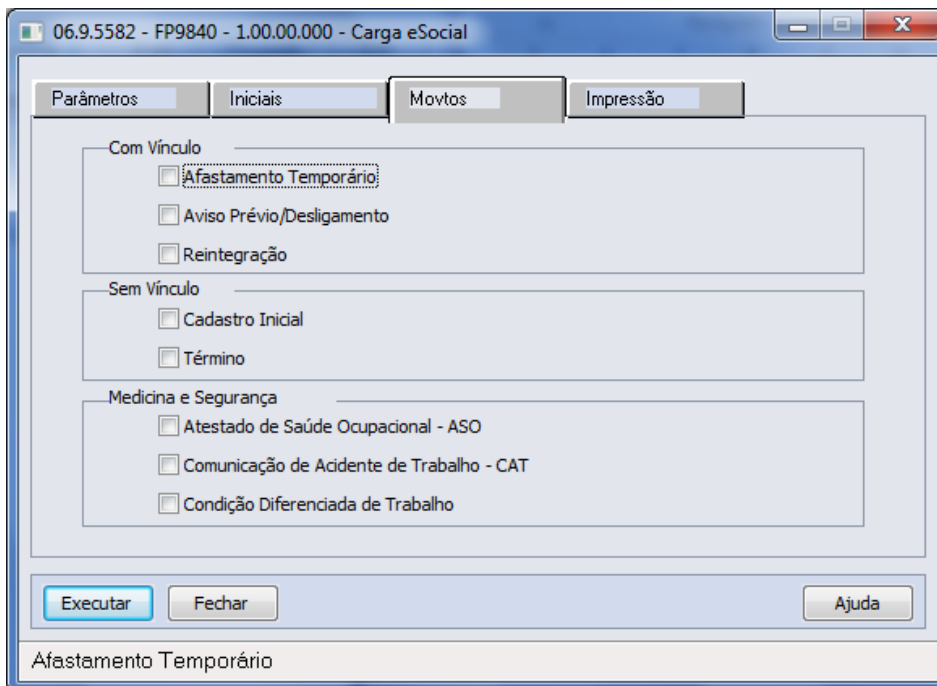

Campo	Descrição	Validações/Regras
Afastamento Temporário	Indica que os dados das mensagens “ S-2320 – Afastamento Temporário, S-2325 – Alteração do Motivo do Afastamento e S-2330 – Retorno Afastamento ” serão validados ou a mensagem de carga será gerada para os funcionários com vínculo.	Serão considerados todos os afastamentos relacionados no programa FP1600 – Manutenção Histórico de Situações com data de término igual ou superior ao primeiro dia do mês/ano base informado na pasta Parâmetros e, que a situação de afastamento esteja com o complemento eSocial informado no programa FP0060 – Manutenção Situações.
Aviso Prévio/Desligamento	Indica que os dados das mensagens S-2400 – Aviso Prévio e S-2800 – Desligamento serão validados ou a mensagem de carga será gerada para os funcionários com vínculo.	<p>Serão consideradas todas as programações de rescisão que constam no programa FR5040 – Manutenção Programação de Rescisões com data de desligamento igual ou superior ao primeiro dia do mês/ano base informado na pasta Parâmetros.</p> <p>Se no complemento eSocial da programação de rescisão estiver informado o campo Aviso prévio, será gerada a mensagem de aviso prévio.</p> <p>Também será gerada a mensagem de desligamento.</p>
Reintegração	Indica que os dados da mensagem S-2820 – Reintegração serão validados ou a mensagem de carga será gerada para os funcionários com vínculo.	Serão considerados todos os funcionários reintegrados que constam no programa FR5250 – Funcionários Reintegrados, cuja data de reintegração seja igual ou superior ao primeiro dia do mês/ano base informado na pasta Parâmetros.
Cadastro Inicial	Indica que os dados da mensagem S-2600 – Trabalhador Sem Vínculo de Emprego - Início serão validados ou a mensagem de carga será gerada para os estagiários e diretores sem vínculo.	Serão considerados os funcionários com vínculo empregatício igual a “Sem Vínculo” e tipo funcionário igual a “Estagiário”, “Empregador” ou “Estagiário Contratado”, que estiverem ativos no primeiro dia do mês e ano base informado na pasta Parâmetros ou admitidos no decorrer do mês/ano base.
Término	Indica que os dados da mensagem S-2680 – Trabalhador Sem Vínculo de Emprego - Término serão validados ou a mensagem de carga será gerada para os estagiários e diretores sem vínculo.	Serão consideradas todas as programações de rescisão que constam no programa FR5040 – Manutenção Programação de Rescisões com data de desligamento igual ou superior ao primeiro dia do mês/ano base informado na pasta Parâmetros, dos funcionários com vínculo empregatício igual a “Sem Vínculo” e tipo funcionário igual a “Estagiário”, “Empregador” ou “Estagiário Contratado”.

<p>Atestado de Saúde Ocupacional – ASO</p> <p>Em revisão – 2ª Fase eSocial</p>	<p>Indica que os dados da mensagem S-2280 – ASO serão validados ou a mensagem de carga será gerada para os funcionários com vínculo.</p>	<p>Com uso dos Módulos de Medicina no Trabalho:</p> <ul style="list-style-type: none"> - Efetua a conversão das tabelas de ASO do produto padrão para as tabelas de ASO do eSocial. <p>Serão considerados todos os ASOs (novo cadastro de ASO – MT2000) com data de emissão igual ou superior ao primeiro dia do mês/ano base informado na pasta Parâmetros.</p> <p>Os ASOs disponíveis no cadastro – MT2000 – ASO-eSocial pode ter origem:</p> <ul style="list-style-type: none"> - Produto Padrão – Rotina de conversão – clientes que utilizam ASO – Produto Padrão, - Cadastro manual – clientes que não utilizam o ASO – Produto Padrão e - Processo de Importação de ASO - eSocial– MT2010 – clientes que não utilizam o ASO – Produto Padrão.
<p>Comunicação de Acidente de Trabalho – CAT</p> <p>Em revisão – 2ª Fase eSocial</p>	<p>Indica que os dados da mensagem S-2260 – Comunicação de Acidente de Trabalho serão validados ou a mensagem de carga será gerada para os funcionários com vínculo.</p>	<p>Com uso dos Módulos de Segurança no Trabalho:</p> <ul style="list-style-type: none"> - Efetua a conversão das tabelas de CAT do produto padrão para as tabelas de CAT do eSocial. <p>Serão consideradas todas as CATs (novo cadastro de CAT – ST2080) com data de emissão igual ou superior ao primeiro dia do mês/ano base informado na pasta Parâmetros.</p> <p>As CATs disponíveis no cadastro – ST2080 – CAT-eSocial pode ter origem:</p> <ul style="list-style-type: none"> - Produto Padrão – Rotina de conversão. - Cadastro manual – clientes que não utilizam a CAT – Produto Padrão e - Processo de Importação de CAT - eSocial– ST2090 – clientes que não utilizam o CAT – Produto Padrão.
<p>Condição Diferenciada de Trabalho</p> <p>Em revisão – 2ª Fase eSocial</p>	<p>Indica que os dados das mensagens S-2360 – Condição Diferenciada de Trabalho Início e S-2365 – Condição Diferenciada de Trabalho Término serão validados ou a mensagem de carga será gerada para os funcionários com vínculo.</p>	<p>Com uso dos Módulos de Segurança no Trabalho:</p> <ul style="list-style-type: none"> - Efetua a conversão das tabelas envolvidas no processo de risco para as tabelas de condição diferenciada de trabalho do eSocial. <p>Serão consideradas todas as CONDIÇÕES DIFERENCIADAS DE TRABALHO (novo cadastro de CONDIÇÕES</p>

	<p>DIFERENCIADAS DE TRABALHO – ST2060) com data de início de lotação igual ou superior ao primeiro dia do mês/ano base informado na pasta Parâmetros.</p> <p>As CONDIÇÕES DIFERENCIADAS DE TRABALHO disponíveis no cadastro – ST2060 – CONDIÇÕES DIFERENCIADAS DE TRABALHO-eSocial pode ter origem:</p> <ul style="list-style-type: none"> - Produto Padrão – Rotina de conversão – clientes que utilizam o produto padrão. - Cadastro manual – clientes que não utilizam a CDT – Produto Padrão e - Processo de Importação de CDT - eSocial– ST2070 – clientes que não utilizam o CDT – Produto Padrão.
--	---

Notas:

Quando o programa for executado para efetuar a Carga, a opção pasta Movtos somente ficará habilitada quando o processo de carga do Cadastro Inicial de Vínculos – Contrato Vigente estiver iniciado para o empregador em questão.

Para a carga de Afastamento Temporário, Aviso Prévio/Desligamento, Reintegração, Atestado de Saúde Ocupacional – ASO, Comunicação Acidente de Trabalho – CAT e Condição Diferenciada de Trabalho somente serão considerados os funcionários ativos no primeiro dia do mês e ano base ou admitidos no decorrer do mês/ano base, para os quais já tenha sido efetuada a carga do Cadastro Inicial de Vínculos – Contrato Vigente.

Para a carga de Cadastro Inicial e Término dos sem vínculos, serão considerados os funcionários com vínculo empregatício igual a “Sem Vínculo” e tipo funcionário igual a “Estagiário”, “Empregador” ou “Estagiário Contratado”, que estiverem ativos no primeiro dia do mês e ano base informado na pasta Parâmetros ou admitidos no decorrer do mês/ano base.

Na execução somente para validação, a seleção das informações a serem validadas é feita por meio dos mesmos campos que estão disponíveis para executar a carga:

Informação
Empregador
Rubricas
Lotação/Departamentos
Cargos
Funções
Horários/Turnos Trabalho
Estabelecimentos/Obras
Processos Administrativos/Judiciais
Cadastro Inicial de Vínculos – Contratos Vigentes
Afastamento Temporário
Aviso Prévio/Desligamento

Reintegração
Sem Vínculo – Cadastro Inicial
Sem Vínculo – Término
Atestado de Saúde Ocupacional – ASO
Comunicação de Acidente de Trabalho – CAT
Condição Diferenciada de Trabalho

Quando o campo “**Somente Validação**” estiver selecionado, a execução do programa seguirá as regras descritas abaixo:

- Para cada informação selecionada, será efetuada a validação dos campos que, de acordo com o layout são obrigatórios.
- Serão consideradas as informações que são válidas para o mês/ano base informado em tela. Fica a critério do usuário o período de validação.
- Na validação das **Rubricas**, primeiramente será verificado se os eventos (Função FP0020 – Manutenção Eventos Analíticos) estão com o campo Natureza preenchido. Se não estiverem, será impressa uma mensagem de inconsistência.
- Na validação dos **Afastamentos Temporários** e do **Desligamento**, primeiramente será verificado se as situações de afastamentos (FP0060) estão com o complemento eSocial preenchido. Se não estiverem, será impressa uma mensagem de inconsistência.
- Para validação de **CAT, ASO, Atividade Desempenhada e Condição Diferenciada de Trabalho** quando estiver sendo usado o produto padrão, o programa efetuará a carga das informações para os novos programas do eSocial para que possa validar as informações obrigatórias, mas ao final irá “desfazer” esta carga.
- Ao final será impresso um log para cada informação selecionada, informando se a validação está OK ou, em caso de inconsistências, informando cada campo do layout das mensagens que está com problemas.
- Não serão geradas/refeitas as mensagens de carga.
- Não será gerada a tabela de posição do funcionário.
- Não será atualizado/impresso o status da carga.

Para validação/carga da **Condição Diferenciada de Trabalho** é necessário primeiro efetuar validação/carga do Cadastro Inicial do Vínculo, para que seja criada a tabela de identificação da posição do funcionário.

Função:

FP9845 – Consulta Identificação Posição Funcionário

Objetivo:

Disponibilizar novo programa para realizar a consulta das informações da Identificação da Posição do Funcionário, gerada no processo de carga do cadastro inicial dos funcionários com vínculo e sem vínculo.

Descrição:

Por meio do programa será possível consultar todos os dados relacionados à posição do funcionário em determinada data.

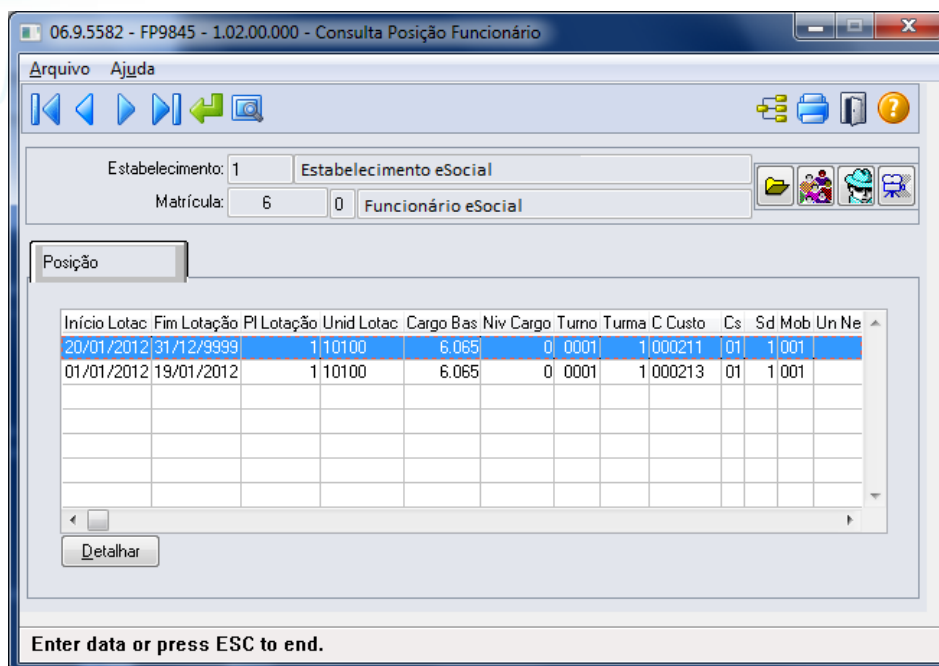

Ao clicar no botão eSocial, será acessada a tela FP9845, conforme abaixo:

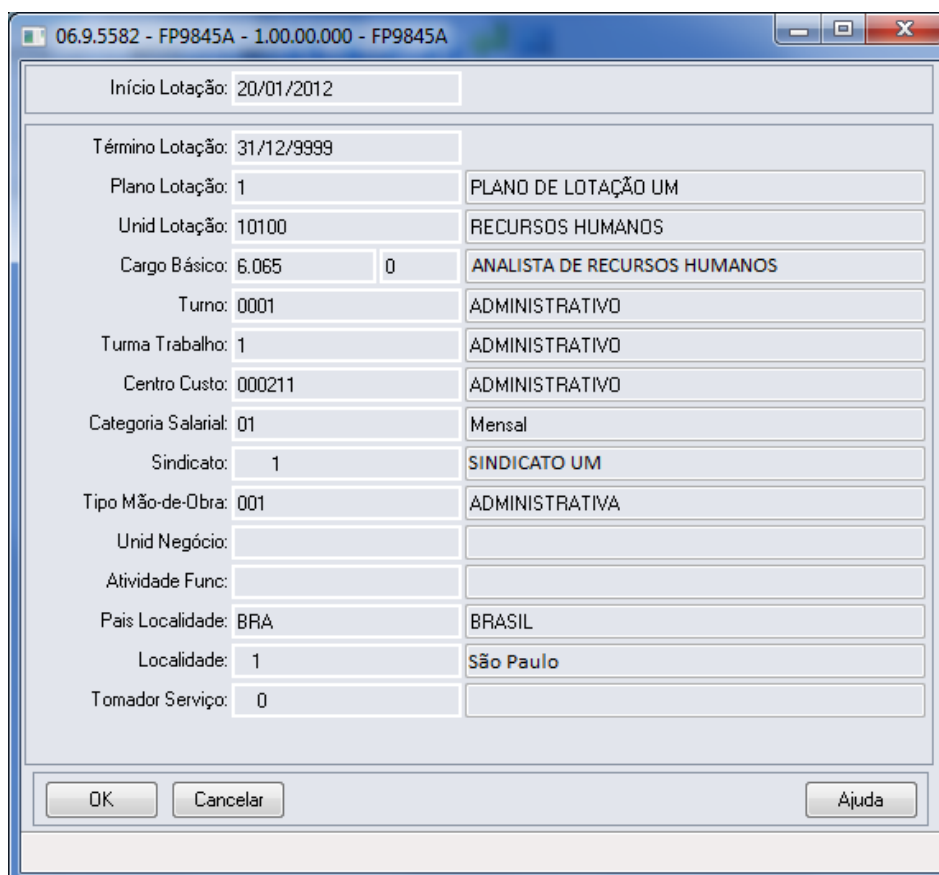

4.6.1. Processo Importação de Arquivos Externos

Função: FP0565 – Manutenção Arquivos Externos

Objetivo: Disponibilizar cadastro para relacionar os arquivos cujo XML será importado de sistemas externos para o HCM. Os sistemas externos serão responsáveis por gerar arquivos XML com informações que não são originais no sistema de Recursos Humanos. E estes arquivos XML poderão ser importados pelo HCM para envio ao governo. Exemplo: S-1310.

Pré-requisitos: FP0560 – Manutenção Estabelecimentos.

Descrição: Por meio da Pasta Arquivos será possível visualizar, incluir, modificar ou eliminar os arquivos da Software House posicionada.

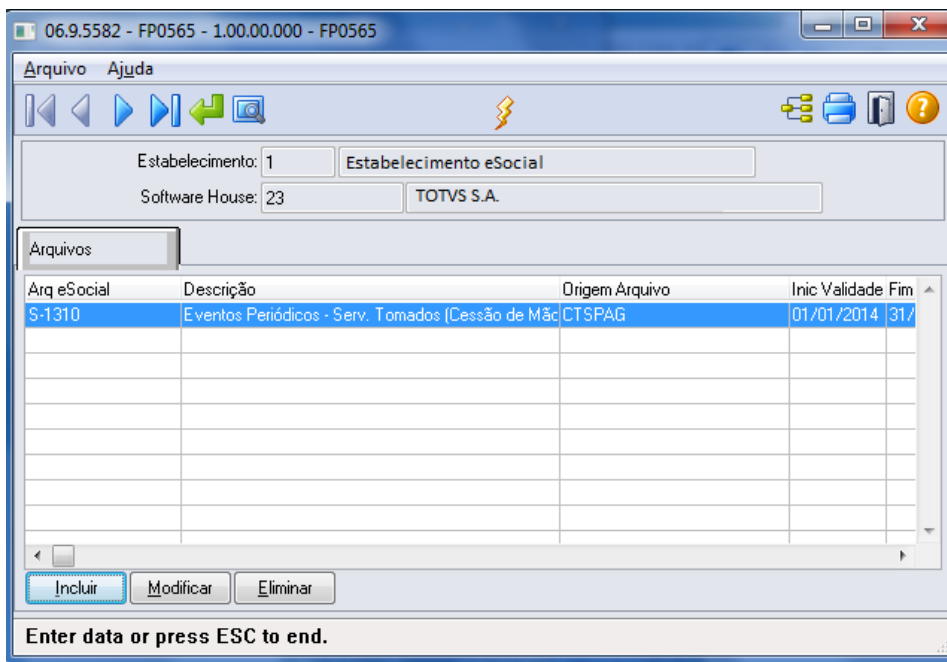

Por meio dos botões Incluir e Modificar, será acessada a tela **FP0565A – Manutenção Arquivos Externos:**

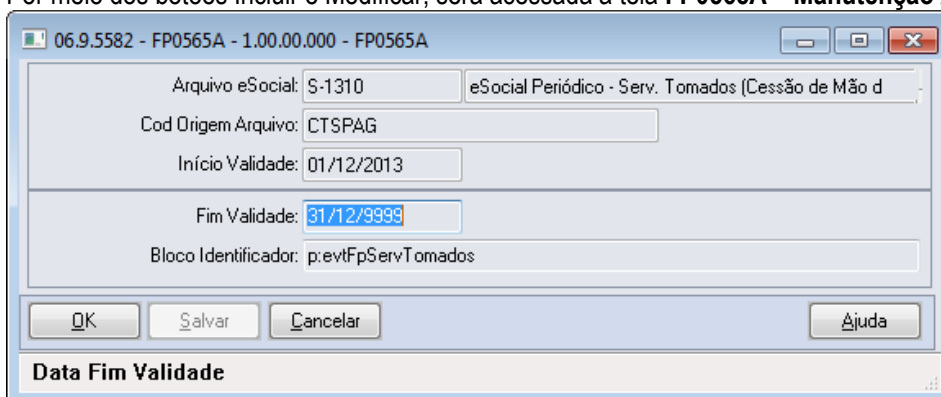

Campos:

Campo	Descrição	Validações/Regras
Arquivo eSocial	Informar o código do arquivo do eSocial a ser importado de um sistema externo. Caso a empresa possui integração HCM X EMS os arquivos que são possíveis	Obrigatório informar. Deverá ser um código válido contido na tabela 9 do Manual de Orientação do eSocial.

		de importar atualmente são S-1310, S-1330, S-1350 e S-1370.	
Código Arquivo	Origem	É uma codificação definida pela empresa, utilizada para indicar qual o sistema de origem. Na tela que aparece como exemplo, utilizamos CTSPAG para indicar que as informações são provenientes do sistema de Contas a Pagar.	Não permite informação em branco.
Início da Validade		Data de início da validade deste arquivo para importação.	Não permite informar períodos anteriores ao já informados para um único arquivo e código origem. Não permite informar períodos sobrepostos aos anteriormente informados.
Fim Validade		Data de fim da validade deste arquivo para importação.	Para que o layout seja válido para um período indeterminado informar 31/12/9999 neste campo. Para incluir um novo período para o mesmo arquivo e código de origem, é necessário informar uma data de fim para o último período informado antes da inclusão.
Bloco Identificador		Código do bloco que identifica o arquivo que está sendo importado. Informar o código contido no segundo campo do layout (conforme Manual de Orientação do eSocial) do arquivo. O seguinte cadastro deverá ser realizado: S-1310 → evtFpServTomados S-1330 → evtFpServTomadosCoop S-1350 → evtFpAquisProducao S-1370 → evtFpAssocDesportiva	Não é permitido estar em branco.

Notas:

Por meio do Contas a Pagar do EMS, é possível gerar arquivos XML que poderão ser importados pelo HCM para envio ao governo.

Função:

FP0565 – Manutenção de Arquivos Externos – Geração Automática

Objetivo:

Permitir a Geração automática de registros conforme parametrização do usuário e permitir configurar também os arquivos S-1320, S-1340, S-1360 referente a informações de faturamento.

Descrição:

Essa funcionalidade permite que os registros sejam gerados automaticamente, com base nas parametrizações realizadas pelo usuário.

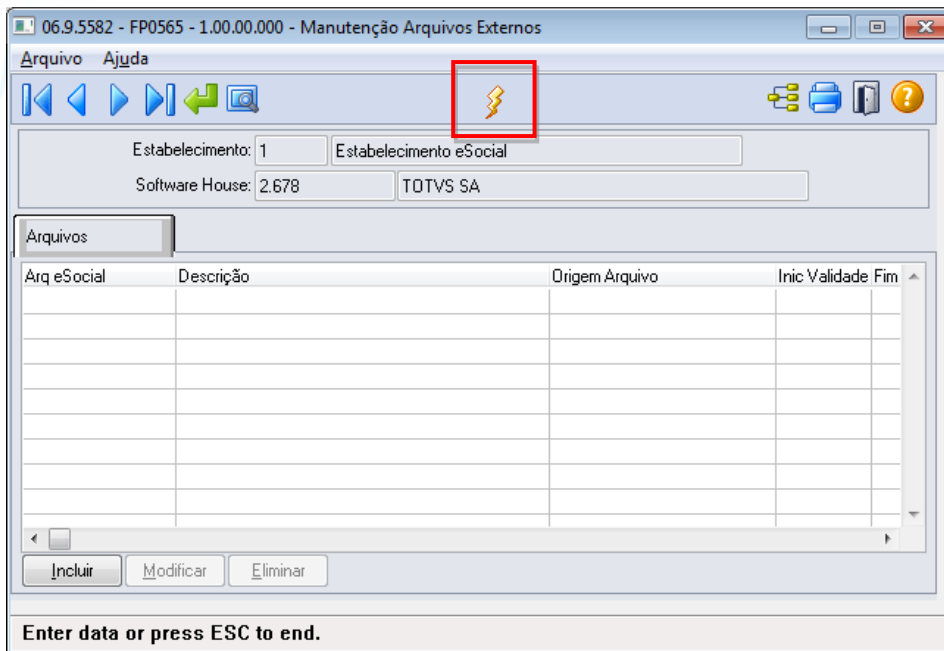

O sistema permite gerar informações automaticamente para os seguintes arquivos:

Arquivo
S-1310
S-1320
S-1330
S-1340
S-1350
S-1360
S-1370

Por meio do botão “Gera Arquivos Externos”, é executado o programa **FP0565B** conforme abaixo:

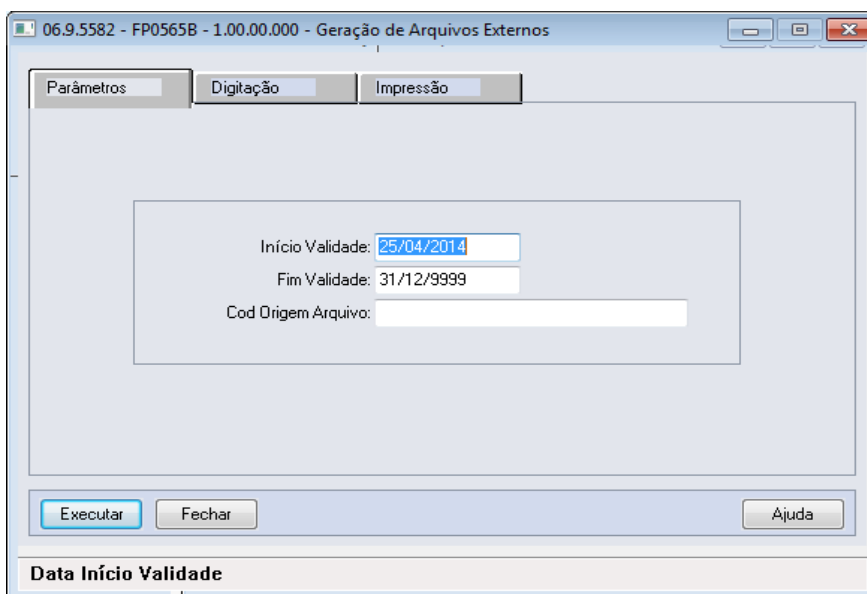

Na Pasta Parâmetros, é possível informar os seguintes campos:

Informação	Tabela	Regras
Início Validade	Não se aplica	Deverá ser informada a data de início de validade dos arquivos que serão gerados pelo sistema. O campo vem preenchido com a data atual como default.
Fim Validade	Não se aplica	Deverá ser informada a data de fim validade dos arquivos que serão gerados pelo sistema. O campo vem preenchido com a data 31/12/9999, que significa validade indefinida.
Cod Origem Arquivo	Não se aplica	Deverá ser informado o código de origem dos arquivos a serem importados a critério de cada empresa. Como sugestão, o código poderá ser informado conforme a origem das informações. Por exemplo: os arquivos S-1310, S-1330, S-1350 e S-1370 originam-se do Contas a Pagar, pode-se informar "CTSPAG". Já os arquivos S-1320, S-1340, S-1360, tem origem no faturamento, pode-se informar "FATUR".

Ao selecionar a pasta Digitação, o sistema carrega automaticamente os arquivos que poderão ser importados de sistemas externos conforme a parametrização realizada na pasta parâmetro, conforme abaixo:

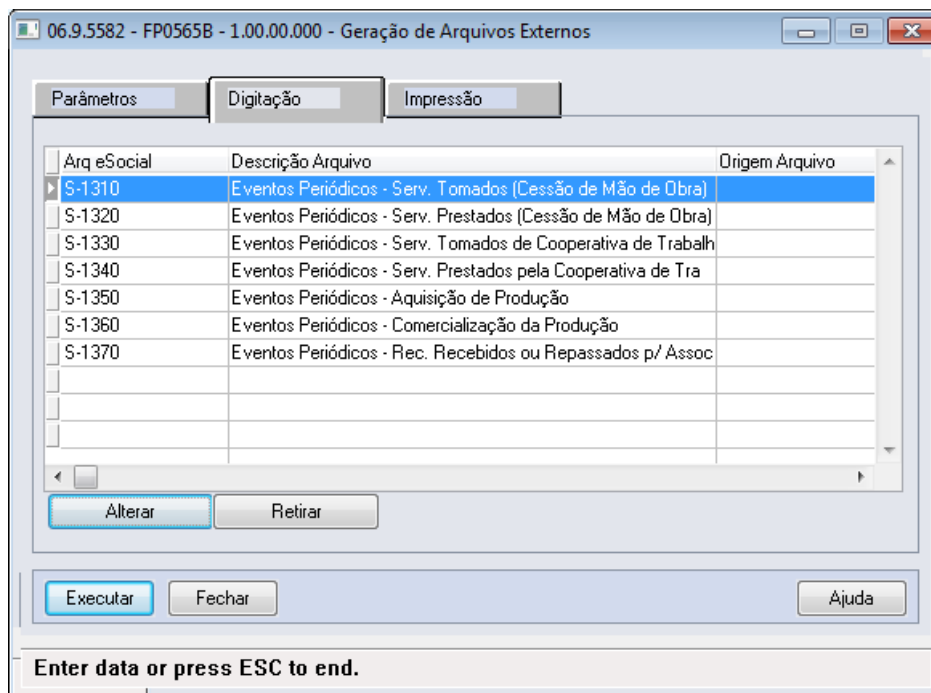

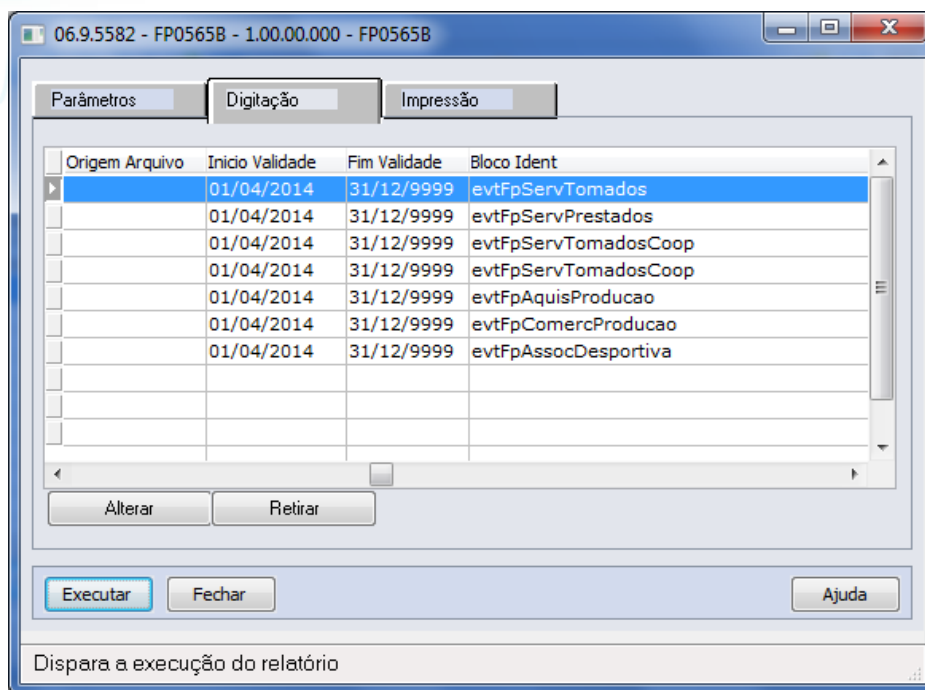

É possível executar as seguintes ações:

Ação	Regra
Retirar Registros que não deseja criar	Caso o arquivo não seja importado pela empresa, o arquivo poderá ser retirado da pasta.
Alterar a Origem Arquivo	A informação é carregada conforme o código de origem informado na pasta parâmetros. Caso não seja informado o código, é gerado em branco. O campo poderá ser informado por registro.
Início Validade	Não é permitido alterar a data inicial por arquivo. Caso não sejam encontrados registros já cadastrados para os arquivos, o sistema considera a data de início igual à data de início informada na pasta parâmetros. Caso o sistema encontre um registro do arquivo válido, será encerrada a validade do registro encontrado com um dia anterior ao início informado na pasta Parâmetros. Caso o sistema encontre um registro cuja validade está encerrada, o sistema considera a data inicial do novo registro igual à data final do registro encontrado menos um dia.
Fim Validade	Não é possível alterar a data final por arquivo.
Bloco Identificar	Informar o bloco identificador por arquivo. O sistema traz como default as tags dos blocos dos arquivos xml definidos pelo governo.

Notas:

Para empresas que já possuem o cadastro atualizado, observar os seguintes itens.

- É necessário alterar o campo bloco identificador retirando o atributo "p:" antes do nome da tag, abaixo quadro com as alterações que devem ser realizadas:

Arquivo	Bloco Cadastrado	Alteração a ser realizada
S-1310	p:evtFpServTomados	evtFpServTomados
S-1330	p:evtFpServTomadosCoop	evtFpServTomadosCoop
S-1350	p:evtFpAquisProducao	evtFpAquisProducao
S-1370	p:evtFpAssocDesportiva	evtFpAssocDesportiva

- É possível o cadastro dos arquivos S-1320, S-1330 e S-1360 que são referentes a informações do sistema de faturamento. Segue os blocos identificadores que devem ser cadastrados para os arquivos:

Arquivo	Bloco
S-1320	evtFpServPrestados
S-1340	evtFpServPretadosCoop
S-1360	evtFpComercProducao

Função:

FP9870 – Importador Arquivos Externos

Objetivo:

Disponibilizar novo programa para realizar a importação de arquivos XML originados de sistemas externos cujas informações não são provenientes de sistema de Recursos Humanos.

Descrição:

Por meio do programa, será possível parametrizar informações e realizar a importação dos arquivos.

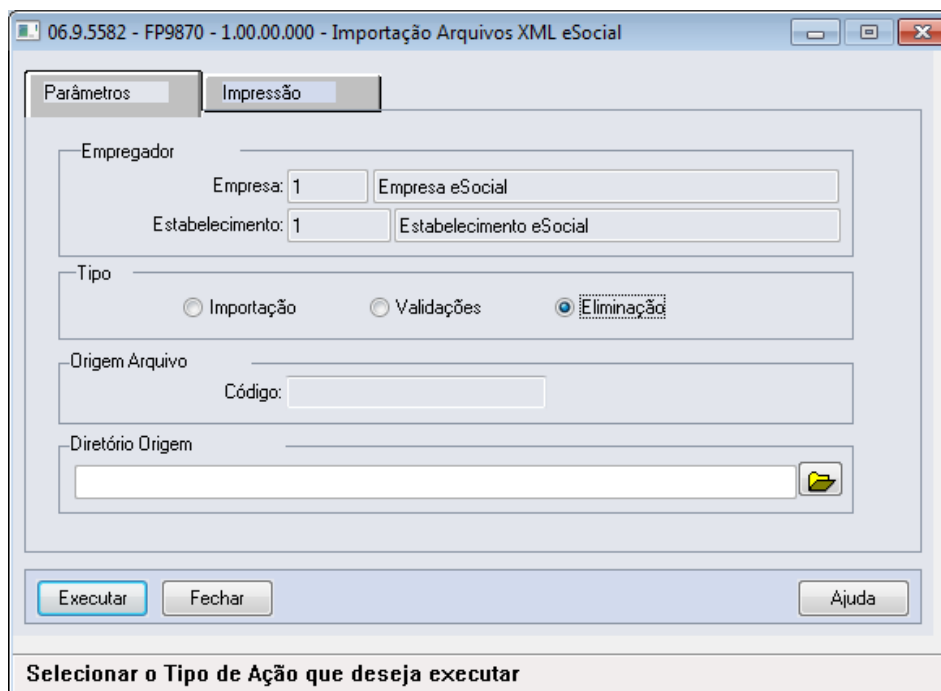

Campo	Descrição	Validações/Regras
Empregador	Código da empresa e do estabelecimento empregador da empresa logada. Informação atualizada automaticamente.	Não se aplica.
Tipo	<p>Importação: quando selecionado permite a empresa empregadora importar arquivos XML para envio para o governo.</p> <p>Validação: quando selecionado permite a empresa empregadora somente validar os arquivos XML para ajustar as inconsistências antes da importação oficial.</p> <p>Eliminação: quando selecionado permite a empresa empregadora eliminar as mensagens e emite um relatório com as mensagens que foram eliminadas.</p>	Não se aplica.
Código de Origem do Arquivo	Informar o código da origem do sistema externo cadastrado no programa FP0565 – Manutenção de Arquivos Externos conforme os layouts que estarão sendo importados no diretório informado.	<p>Habilitado somente quando o tipo selecionador for “Importação ou Validação”.</p> <p>Informar um código válido cadastrado no programa FP0565.</p>
Diretório de Origem do Arquivo	Informar um diretório onde se encontram os XML a serem importados.	<p>Habilitado somente quando o tipo selecionador for “Importação ou Validação”.</p> <p>Dever ser um diretório existente.</p> <p>Sugere-se criar um subdiretório com o nome do código de origem conforme o exemplo da tela.</p> <p>Ao executar a importação, o sistema cria um subdiretório no diretório informado na tela chamado “msg-hist-import”. Caso não tenha permissão de escrita neste diretório ocorrerá erro demonstrando a mensagem 30639 na execução do programa.</p>

Notas:

Ao executar a importação, o sistema cria um subdiretório no diretório informado na tela chamado “msg-hist-import”. Neste diretório serão armazenados todos os arquivos XML que o sistema importou para o HCM. Ou seja, cada arquivo que se encontra no diretório informado na tela será movido para a pasta “msg-hist-import”, para que este arquivo não seja importado novamente pelo sistema. Caso ocorra validação na importação o arquivo permanece no diretório informado na tela.

Ao final da importação, o sistema emitirá um relatório informando os arquivos que foram importados com sucesso e as inconsistências que ocorreram nos arquivos. Caso a opção Validação tenha sido selecionada, o sistema emitirá o relatório informando os arquivos cuja validação ocorreu com sucesso e as inconsistências que ocorreram nos arquivos. O sistema executa as seguintes validações:

Validação	Ação
Arquivo não está parametrizado para importação	Para importar arquivos xml, deverá existir um registro dentro da validade cujo bloco identificador seja igual ao campo (tag) da segunda linha do xml acrescido de "p:" antes do campo.
Tamanho do XML maior que 500 KB	Necessário a quebra do arquivo XML para que ele seja inferior a 500 KB de tamanho para envio ao governo.
Bloco ideEmpregador não encontrado	O XML deverá conter o bloco ideEmpregador. Realizar busca dentro do xml.
Empregador Inexistente	O sistema somente importa xml cujo campo nrlInscricao seja igual ao CNPJ do empregador informado na tela
Campo tpInscricao deverá ser igual a 1	Somente é possível importação de arquivos de empregadores pessoa jurídica, ou seja, este campo deverá ser igual a 2.
Bloco ideEvento não encontrado	O XML deverá conter o bloco ideEvento. Realizar busca dentro do xml.
Tag indRetificacao não encontrada	O XML deverá conter o campo indRetificacao informado. Realizar busca dentro do xml.
Tag nrRecibo não encontrada	O XML deverá conter o campo nrRecibo. Realizar busca dentro do xml.
Tag perApuracao não encontrado	O XML deverá conter o campo perApuracao. Realizar busca dentro do xml.

É possível consultar no Monitor eSocial (FP9850) os XML cuja importação ocorreu com sucesso.

O processo de eliminação somente é possível realizar no momento da carga de informações para o eSocial, desde que a carga não esteja finalizada. O sistema somente permite a eliminação de todas as mensagens importadas.

4.6.2. Processo Monitoramento das Mensagens do eSocial

Função:

FP9850 – Monitor eSocial

Objetivo:

Permitir o monitoramento de geração e envio de mensagens do Processo de Carga para o Governo.

Pré-requisito:

FP9840 – Carga Inicial eSocial.

Descrição:

Por meio da função Monitor eSocial (FP9850), é possível consultar as mensagens geradas/enviadas para o Governo utilizando filtros para agilidade da consulta.

Campos – Pasta Status Carga:

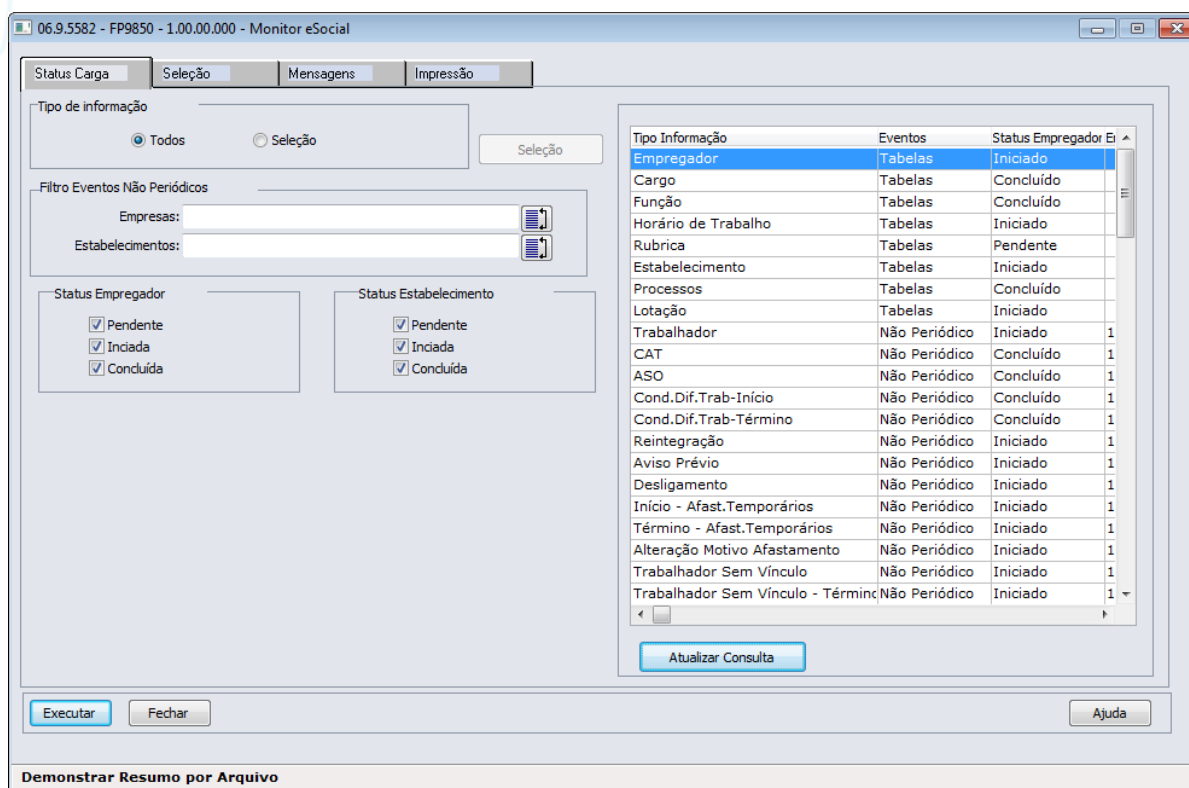

Campo	Descrição	Validações/Regras
Tipo de Informação	Permite selecionar se deseja visualizar todos os tipos de informação Grid Status Carga ou realizar uma seleção de informações.	Não se aplica
Botão Seleção	Permite selecionar quais tipos de informação deseja visualizar na Grid Status Carga.	Botão fica habilitado quando o campo Tipo de Informação estiver selecionado como "Seleção".
Filtro Eventos Não Periódicos - Empresas	Permite realizar o filtro de uma empresa ou de uma lista de empresas. Por meio do botão "Seleciona Empresas", é possível selecionar as empresas que deseja consultar. Ao informar uma empresa ou mais e pressionar o botão "Atualizar Consulta", o sistema filtrará os registros da Grid Status Carga cujo campo Evento for do tipo "Não Periódico" e o conteúdo do campo Empresa for igual a uma das empresas informadas.	Não se aplica
Filtro Eventos Não Periódicos - Estabelecimentos	Permite realizar o filtro de um estabelecimento ou de uma lista de estabelecimentos. Por meio do botão "Seleciona Estabelecimentos" é possível selecionar os estabelecimentos que deseja consultar. Ao informar um ou mais estabelecimentos, o sistema irá filtrar os registros da Grid Status Carga cujo campo Evento for do tipo "Não Periódico" e o conteúdo do campo Estabelecimento for igual a um dos estabelecimentos informados.	Não se aplica

Status Empregador	Permite realizar filtro de tipo de Status de Carga do Empregador.	Não se aplica
Status Estabelecimento	Permite realizar filtro de tipo de Status de Carga do Estabelecimento.	Não se aplica
Botão Atualizar Consulta	Ao pressionar este botão, o sistema atualizará a Grid Status Carga considerando o filtro realizado.	Caso tenha sido informada uma empresa que não faz parte do empregador que é demonstrado na pasta Seleção, o sistema demonstrará mensagem de validação informando que existe empresa incorreta informada no campo Empresa do retângulo Filtro Eventos Não Periódicos.
Grid Status Carga	Nesta grid serão demonstrados os registros por Tipo de Informação e o status da carga referente a cada tipo de informação. O campo "Eventos" indica o tipo de evento que a informação se refere. O campo Status Empregador indica o status da carga para a o tipo de informação em relação ao empregador demonstrado na pasta Seleção. O campo Status Estabelecimento indica qual é o status da carga para o tipo de informação em relação à empresa e ao estabelecimento da coluna Emp e Estab.	Não se aplica

Campos - Pasta Seleção:

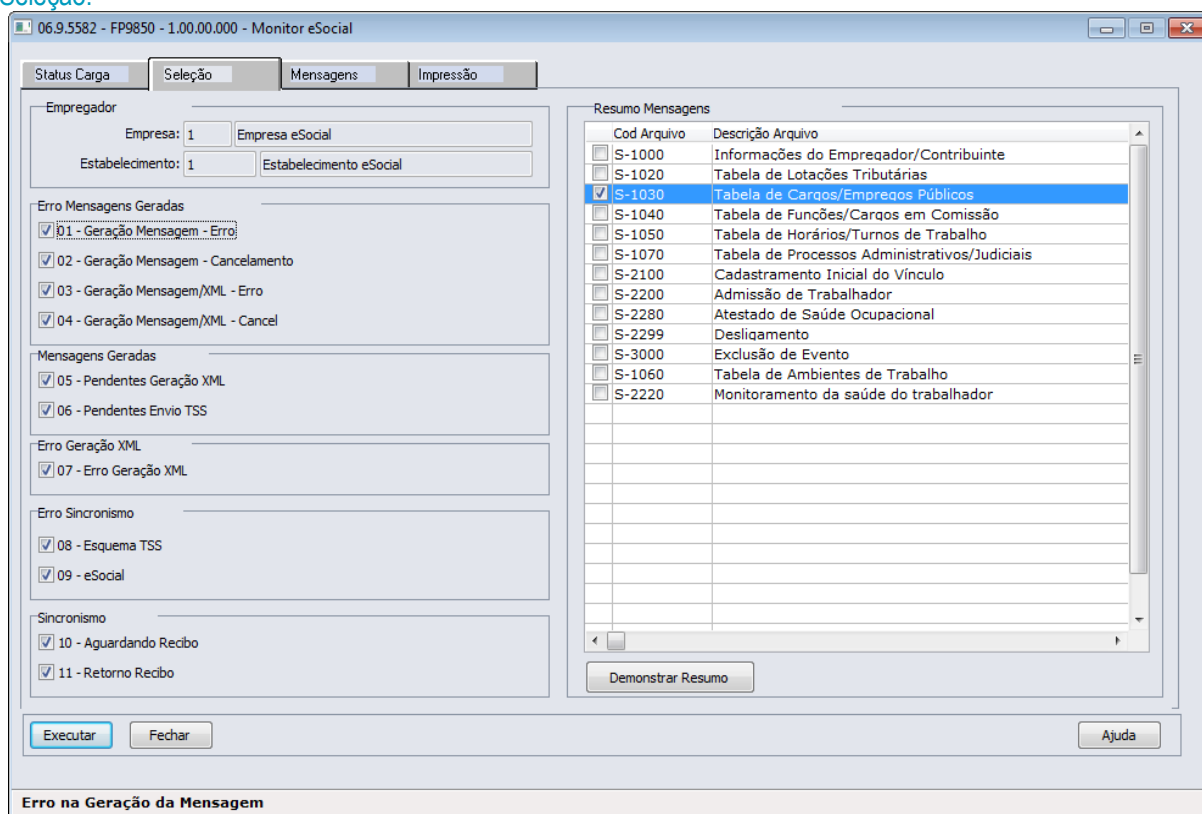

06.9.5582 - FP9850 - 1.00.00.000 - Monitor eSocial

Status Carga Seleção Mensagens Impressão

Empregador
 Empresa: 1 Empresa eSocial
 Estabelecimento: 1 Estabelecimento eSocial

Erro Mensagens Geradas
 01 - Geração Mensagem - Erro
 02 - Geração Mensagem - Cancelamento
 03 - Geração Mensagem/XML - Erro
 04 - Geração Mensagem/XML - Cancel

Mensagens Geradas
 05 - Pendentes Geração XML
 06 - Pendentes Envio TSS

Erro Geração XML
 07 - Erro Geração XML

Erro Sincronismo
 08 - Esquema TSS
 09 - eSocial

Sincronismo
 10 - Aguardando Recibo
 11 - Retorno Recibo

Resumo Mensagens

Cod Arquivo	Descrição Arquivo
<input type="checkbox"/> S-1000	Informações do Empregador/Contribuinte
<input type="checkbox"/> S-1020	Tabela de Lotações Tributárias
<input checked="" type="checkbox"/> S-1030	Tabela de Cargos/Empregos Públicos
<input type="checkbox"/> S-1040	Tabela de Funções/Cargos em Comissão
<input type="checkbox"/> S-1050	Tabela de Horários/Turnos de Trabalho
<input type="checkbox"/> S-1070	Tabela de Processos Administrativos/Judiciais
<input type="checkbox"/> S-2100	Cadastramento Inicial do Vínculo
<input type="checkbox"/> S-2200	Admissão de Trabalhador
<input type="checkbox"/> S-2280	Atestado de Saúde Ocupacional
<input type="checkbox"/> S-2299	Desligamento
<input type="checkbox"/> S-3000	Exclusão de Evento
<input type="checkbox"/> S-1060	Tabela de Ambientes de Trabalho
<input type="checkbox"/> S-2220	Monitoramento da saúde do trabalhador

Demonstrar Resumo

Executar Fechar Ajuda

Erro na Geração da Mensagem

Campo	Descrição	Validações/Regras
Empregador	Ao acessar o programa, o sistema atualizará automaticamente os campos empresa e estabelecimento que correspondem à empresa e estabelecimento relacionado como empregador para a empresa logada.	Não se aplica
Geração de Mensagem - Erro	Este campo tem a finalidade de filtrar mensagens pela situação “Geração de Mensagem – Erro”, ou seja, ao gerar o registro da mensagem no banco, caso tenha ocorrido algum erro, a mensagem será atualizada com esta situação. Esta situação não será gerada no processo de Carga Inicial do eSocial (FP9840).	Caso o campo esteja marcado, se o sistema encontrar mensagens com esse status que atenda aos demais filtros, ela será demonstrada. Caso contrário, não será demonstrada.
Geração de Mensagem - Cancelamento	Este campo tem a finalidade de filtrar mensagens pela situação “Geração de Mensagem – Cancelamento”, ou seja, ao gerar o registro da mensagem no banco, caso o sistema encontre alguma inconsistência entre mensagens da mesma informação, a mensagem anterior a atual será atualizada com esta situação. Esta situação não será gerada no processo de Carga Inicial do eSocial (FP9840).	Caso o campo esteja marcado, se o sistema encontrar mensagens com esse status que atenda aos demais filtros a mesma será demonstrada. Caso contrário, não será demonstrada.
Geração de Mensagem/XML - Erro	Este campo tem a finalidade de filtrar mensagens pela situação “Geração de Mensagem/XML – Erro”, ou seja, ao gerar o registro da mensagem juntamente com o XML da informação, caso tenha ocorrido algum erro, a mensagem será atualizada com esta situação. Esta situação não será gerada no processo de Carga Inicial do eSocial (FP9840).	Caso o campo esteja marcado, se o sistema encontrar mensagens com esse status que atenda aos demais filtros, ela será demonstrada. Caso contrário, não será demonstrada.
Geração de Mensagem/XML - Cancelamento	Este campo tem a finalidade de filtrar mensagens pela situação “Geração de Mensagem/XML – Cancelamento”, ou seja, ao gerar o registro da mensagem no banco caso o sistema encontre alguma inconsistência entre mensagens da mesma informação, a mensagem anterior a atual será atualizada com esta situação. Esta situação não será gerada no processo de Carga Inicial do eSocial (FP9840).	Caso o campo esteja marcado, se o sistema encontrar mensagens com esse status que atenda aos demais filtros, ela será demonstrada. Caso contrário, não será demonstrada.
Erro Geração XML	Este campo tem a finalidade de filtrar mensagens pela situação “Erro Geração XML”, ou seja, ao gerar o XML no registro da mensagem, caso ocorra erro, a mensagem será atualizada com esta situação.	Caso o campo esteja marcado, se o sistema encontrar mensagens com esse status que atenda aos demais filtros, ela será demonstrada. Caso contrário, não será demonstrada.
Erro Esquema TSS	Este campo tem a finalidade de filtrar mensagens pela situação “Erro Esquema TSS”, ou seja, no momento que a mensagem é enviada para o TSS e o mesmo retornar um erro de referente ao arquivo esquema para integração (.XSD) a mensagem será atualizada com esta situação.	Caso o campo esteja marcado, se o sistema encontrar mensagens com esse status que atenda aos demais filtros, ela será demonstrada. Caso contrário, não será demonstrada.
Erro eSocial	Este campo tem a finalidade de filtrar mensagens pela situação “Erro eSocial”, ou seja, no momento	Caso o campo esteja marcado, se o sistema encontrar mensagens com

	que a o XML foi enviado para o TSS e o mesmo retornou um erro cuja origem foi do site do governo, a mensagem será atualizada com esta situação.	esse status que atenda aos demais filtros, ela será demonstrada. Caso contrário, não será demonstrada.
Pendente Geração XML	Este campo tem a finalidade de filtrar mensagens pela situação "Pendente Geração XML", ou seja, no momento que a mensagem é gerada com sucesso, porém não é possível gerar o arquivo XML, a mensagem será atualizada com esta situação.	Caso o campo esteja marcado, se o sistema encontrar mensagens com esse status que atenda aos demais filtros, ela será demonstrada. Caso contrário, não será demonstrada.
Pendente Envio TSS	Este campo tem a finalidade de filtrar mensagens pela situação "Pendente Envio TSS", ou seja, no momento que a mensagem e o XML foram gerados com sucesso, a mensagem será atualizada com esta situação.	Caso o campo esteja marcado, se o sistema encontrar mensagens com esse status que atenda aos demais filtros, ela será demonstrada. Caso contrário, não será demonstrada.
Aguardando Recibo	Este campo tem a finalidade de filtrar mensagens pela situação "Aguardando Recibo", ou seja, no momento em que o sistema envia o XML para o TSS e ainda não recebeu nenhum retorno do mesmo, a mensagem será atualizada com esta situação.	Caso o campo esteja marcado, se o sistema encontrar mensagens com esse status que atenda aos demais filtros, ela será demonstrada. Caso contrário, não será demonstrada.
Retorno Recibo	Este campo tem a finalidade de filtrar mensagens pela situação "Retorno Recibo", ou seja, no momento em que o sistema recebe o retorno do TSS com o recibo do envio par ao site do governo.	Caso o campo esteja marcado, se o sistema encontrar mensagens com esse status que atenda aos demais filtros, ela será demonstrada. Caso contrário, não será demonstrada.
Resumo Mensagens	Esta grid tem por finalidade demonstrar os arquivos encontrados nas mensagens considerando o filtro realizado. E para cada arquivo demonstra se existem mensagens para as situações selecionadas (indicado pelo "X").	Pressionar o botão Demonstrar Resumo para atualizar a Grid Resumo. Caso não tenha sido selecionado o arquivo na Grid Resumo Mensagens, o sistema apresenta uma mensagem de bloqueio e não permite o acesso a pasta mensagens.

Campos - Pasta Mensagens:

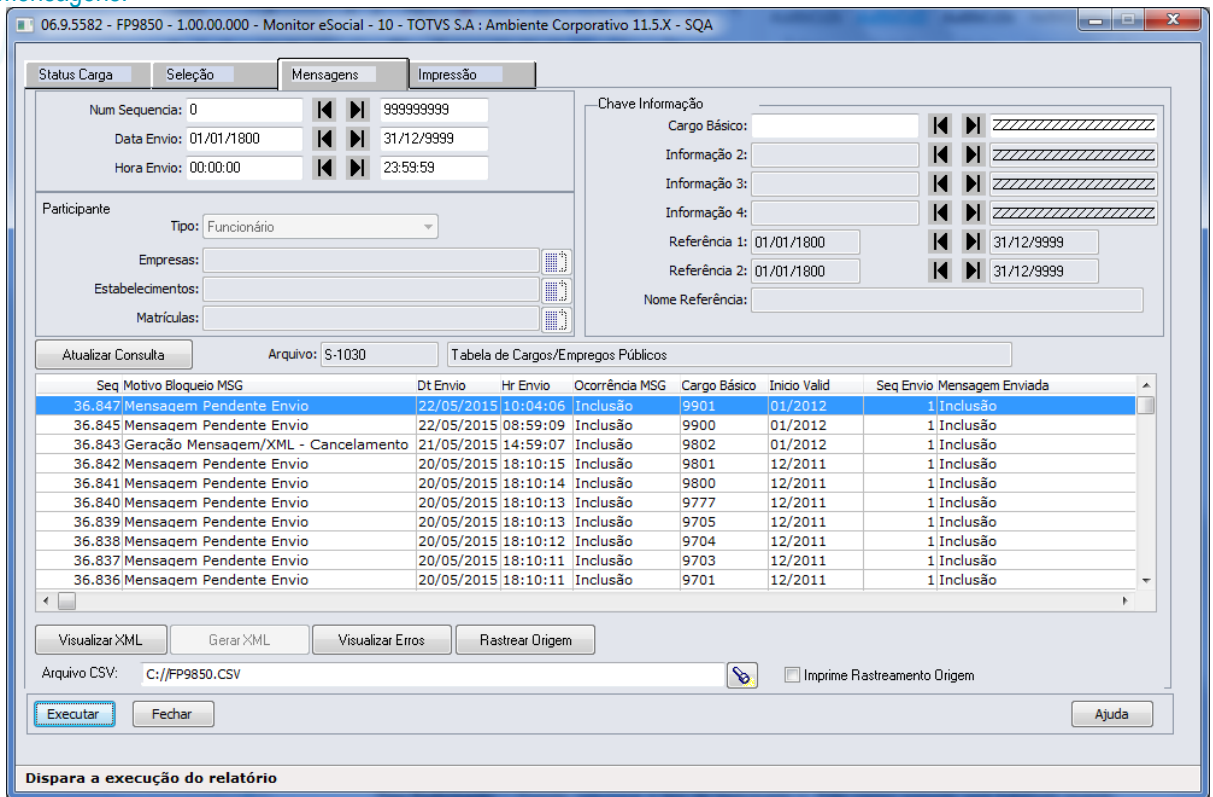

Campo	Descrição	Validações/Regras
Número Sequencia	É possível fazer filtro informado uma seleção de número de sequência de mensagem.	Não se aplica.
Data Envio	No processo de carga, a data de envio é gerada sempre com a data 01/01/1800, não é possível realizar o filtro de data e hora para o processo de carga. Este filtro poderá ser utilizado de forma mais eficaz na fase em que for liberado o processo de movimentação de informações.	Não se aplica.
Hora Envio	No processo de carga, a hora de envio é gerada sempre com a hora 00:00:00, não é possível realizar o filtro de data e hora para o processo de carga. Este filtro poderá ser utilizado de forma mais eficaz na fase em que for liberado o processo de movimentação de informações.	Não se aplica.
Tipo Participante	Permite selecionar o tipo de participante o qual será realizado o filtro.	Este campo somente será habilitado quando for liberado o processo de movimentação da folha para o eSocial
Empresas	Permite realizar o filtro de uma empresa ou de uma lista de empresas. Por meio do botão "Seleciona Empresas" é	Este campo somente estará habilitado quando o tipo de arquivo for S-2100 ou S-2200

	possível selecionar as empresas que deseja consultar.	
Estabelecimentos	Permite realizar o filtro de um estabelecimento ou de uma lista de estabelecimentos. Por meio do botão “Seleciona Estabelecimentos” é possível selecionar as empresas que deseja consultar.	Este campo somente estará habilitado quando o tipo de arquivo for S-2100 ou S-2200 e se no campo Empresas for informado somente uma empresa.
Matrículas	Permite realizar o filtro de uma matrícula ou de uma lista de matrículas. Por meio do botão “Seleciona Matrículas” é possível selecionar as matrículas que deseja consultar.	Este campo somente estará habilitado quando o tipo de arquivo for S-2100 ou S-2200 e se no campo Estabelecimentos for informado somente um estabelecimento.
Informação 1	Permite realizar a seleção da chave da informação conforme o arquivo selecionado.	Regras descritas no quadro do item “Chave Informação”.
Informação 2	Permite realizar a seleção da chave da informação conforme o arquivo selecionado.	Regras descritas no quadro do item “Chave Informação”.
Data Referência 1	Permite realizar a seleção da chave da informação conforme o arquivo selecionado.	Este campo somente estará habilitado no processo de movimentação da folha para o eSocial.
Data Referência 2	Permite realizar a seleção da chave da informação conforme o arquivo selecionado.	Este campo somente estará habilitado no processo de movimentação da folha para o eSocial.
Nome Referência	Permite realizar a seleção da chave da informação conforme o arquivo selecionado.	Este campo somente estará habilitado no processo de movimentação da folha para o eSocial.
Atualizar Consulta	Relaciona as mensagens encontradas conforme a seleção feita no grid de mensagens.	Caso a mensagem seja relativa a alguma situação de erro selecionada a mesma é demonstrada em vermelho.
Visualizar XML	Permite a visualização do arquivo XML gerado da informação.	Não se aplica.
Gerar XML	Permite a geração do XML do arquivo XML referente à mensagem posicionada desde que a situação da mensagem seja do tipo “Mensagem Pendente Geração XML” (6), “Erro Geração XML” (8), “Erro Sincronismo - Esquema TSS” (12) ou “Erro Sincronismo – eSocial” (13). Além dessas condições, o arquivo deverá ser diferente dos eventos periódicos e evento de fechamento.	Não se aplica.
Visualizar Erros	Permite a visualização o detalhamento dos erros gerados nas mensagens cuja situação encontra-se nos grupos de erros selecionados.	Não se aplica.
Rastrear Origem	Permite a visualização da sequência de execução de programas executados para a geração ou alteração da mensagem. Permite realizar seleção de período de origem da alteração da mensagem	Não se aplica.

Arquivo CSV	Permite informar o caminho e o nome do arquivo CVS que será gerado caso seja selecionado o botão “Executar”. O diretório + o nome é inicialmente preenchido com o diretório spool do usuário + o nome do programa + .CSV.	Não se aplica.
Imprime Rastreamento Origem	Permite gerar o arquivo .CSV com o detalhamento da sequência de execução de programas executados.	

Chave Informação:

Arquivo	Regra
S-1010	Informação 1: será possível informar seleção de empresa. Informação 2: será possível informar seleção de evento.
S-1020	Informação 1: será possível informar seleção de lotação. A lotação do eSocial será composta de Identificador do Empregador (FP0560) + Tomador (se houver) + Unidade de Lotação.
S-1030	Informação 1: será possível informar seleção de cargo básico.
S-1040	Informação 1: será possível informar seleção de função. Informação 2: será possível informar seleção de nível de função.
S-1050	Informação 1: será possível informar seleção de jornada, sendo que a jornada do eSocial é composta do código da jornada com quatro posições + o código do intervalo com três posições + o código 0 - Intervalo Fixo ou 1 – Intervalo Flexível.
S-1005	Informação 1: será possível informar seleção de CNPJ quando o estabelecimento não for obra e seleção de CNO quando o estabelecimento for obra.

Ao pressionar “Executar”, o sistema gera um arquivo .csv no diretório informado com o conteúdo da consulta de mensagens efetuada. Segue exemplo abaixo:

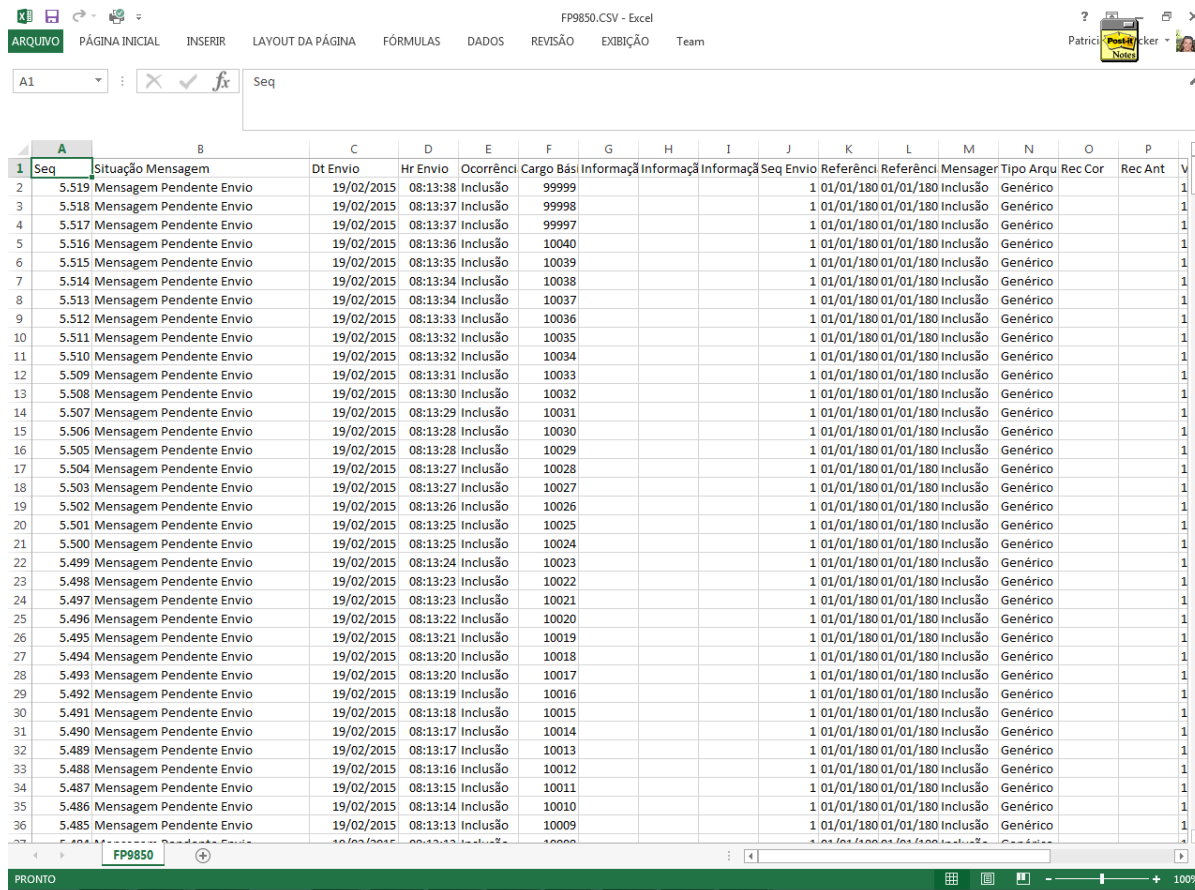

Seq	Situação Mensagem	Dt Envio	Hr Envio	Ocorrênci	Cargo Bás	Informaçã	Informaçã	Informaçã	Seq Envio	Referênci	Referênci	Messenger	Tipo Arqu	Rec Cor	Rec Ant	V
2	5.519 Mensagem Pendente Envio	19/02/2015	08:13:38	Inclusão	99999					1 01/01/180 01/01/180	Inclusão	Genérico			1	
3	5.518 Mensagem Pendente Envio	19/02/2015	08:13:37	Inclusão	99998					1 01/01/180 01/01/180	Inclusão	Genérico			1	
4	5.517 Mensagem Pendente Envio	19/02/2015	08:13:37	Inclusão	99997					1 01/01/180 01/01/180	Inclusão	Genérico			1	
5	5.516 Mensagem Pendente Envio	19/02/2015	08:13:36	Inclusão	10040					1 01/01/180 01/01/180	Inclusão	Genérico			1	
6	5.515 Mensagem Pendente Envio	19/02/2015	08:13:35	Inclusão	10039					1 01/01/180 01/01/180	Inclusão	Genérico			1	
7	5.514 Mensagem Pendente Envio	19/02/2015	08:13:34	Inclusão	10038					1 01/01/180 01/01/180	Inclusão	Genérico			1	
8	5.513 Mensagem Pendente Envio	19/02/2015	08:13:34	Inclusão	10037					1 01/01/180 01/01/180	Inclusão	Genérico			1	
9	5.512 Mensagem Pendente Envio	19/02/2015	08:13:33	Inclusão	10036					1 01/01/180 01/01/180	Inclusão	Genérico			1	
10	5.511 Mensagem Pendente Envio	19/02/2015	08:13:32	Inclusão	10035					1 01/01/180 01/01/180	Inclusão	Genérico			1	
11	5.510 Mensagem Pendente Envio	19/02/2015	08:13:32	Inclusão	10034					1 01/01/180 01/01/180	Inclusão	Genérico			1	
12	5.509 Mensagem Pendente Envio	19/02/2015	08:13:31	Inclusão	10033					1 01/01/180 01/01/180	Inclusão	Genérico			1	
13	5.508 Mensagem Pendente Envio	19/02/2015	08:13:30	Inclusão	10032					1 01/01/180 01/01/180	Inclusão	Genérico			1	
14	5.507 Mensagem Pendente Envio	19/02/2015	08:13:29	Inclusão	10031					1 01/01/180 01/01/180	Inclusão	Genérico			1	
15	5.506 Mensagem Pendente Envio	19/02/2015	08:13:28	Inclusão	10030					1 01/01/180 01/01/180	Inclusão	Genérico			1	
16	5.505 Mensagem Pendente Envio	19/02/2015	08:13:28	Inclusão	10029					1 01/01/180 01/01/180	Inclusão	Genérico			1	
17	5.504 Mensagem Pendente Envio	19/02/2015	08:13:27	Inclusão	10028					1 01/01/180 01/01/180	Inclusão	Genérico			1	
18	5.503 Mensagem Pendente Envio	19/02/2015	08:13:27	Inclusão	10027					1 01/01/180 01/01/180	Inclusão	Genérico			1	
19	5.502 Mensagem Pendente Envio	19/02/2015	08:13:26	Inclusão	10026					1 01/01/180 01/01/180	Inclusão	Genérico			1	
20	5.501 Mensagem Pendente Envio	19/02/2015	08:13:25	Inclusão	10025					1 01/01/180 01/01/180	Inclusão	Genérico			1	
21	5.500 Mensagem Pendente Envio	19/02/2015	08:13:25	Inclusão	10024					1 01/01/180 01/01/180	Inclusão	Genérico			1	
22	5.499 Mensagem Pendente Envio	19/02/2015	08:13:24	Inclusão	10023					1 01/01/180 01/01/180	Inclusão	Genérico			1	
23	5.498 Mensagem Pendente Envio	19/02/2015	08:13:23	Inclusão	10022					1 01/01/180 01/01/180	Inclusão	Genérico			1	
24	5.497 Mensagem Pendente Envio	19/02/2015	08:13:23	Inclusão	10021					1 01/01/180 01/01/180	Inclusão	Genérico			1	
25	5.496 Mensagem Pendente Envio	19/02/2015	08:13:22	Inclusão	10020					1 01/01/180 01/01/180	Inclusão	Genérico			1	
26	5.495 Mensagem Pendente Envio	19/02/2015	08:13:21	Inclusão	10019					1 01/01/180 01/01/180	Inclusão	Genérico			1	
27	5.494 Mensagem Pendente Envio	19/02/2015	08:13:20	Inclusão	10018					1 01/01/180 01/01/180	Inclusão	Genérico			1	
28	5.493 Mensagem Pendente Envio	19/02/2015	08:13:20	Inclusão	10017					1 01/01/180 01/01/180	Inclusão	Genérico			1	
29	5.492 Mensagem Pendente Envio	19/02/2015	08:13:19	Inclusão	10016					1 01/01/180 01/01/180	Inclusão	Genérico			1	
30	5.491 Mensagem Pendente Envio	19/02/2015	08:13:18	Inclusão	10015					1 01/01/180 01/01/180	Inclusão	Genérico			1	
31	5.490 Mensagem Pendente Envio	19/02/2015	08:13:17	Inclusão	10014					1 01/01/180 01/01/180	Inclusão	Genérico			1	
32	5.489 Mensagem Pendente Envio	19/02/2015	08:13:17	Inclusão	10013					1 01/01/180 01/01/180	Inclusão	Genérico			1	
33	5.488 Mensagem Pendente Envio	19/02/2015	08:13:16	Inclusão	10012					1 01/01/180 01/01/180	Inclusão	Genérico			1	
34	5.487 Mensagem Pendente Envio	19/02/2015	08:13:15	Inclusão	10011					1 01/01/180 01/01/180	Inclusão	Genérico			1	
35	5.486 Mensagem Pendente Envio	19/02/2015	08:13:14	Inclusão	10010					1 01/01/180 01/01/180	Inclusão	Genérico			1	
36	5.485 Mensagem Pendente Envio	19/02/2015	08:13:13	Inclusão	10009					1 01/01/180 01/01/180	Inclusão	Genérico			1	

4.6.3. Processo Sincronização das Mensagens do eSocial

Função: FP9860 – Sincronizador eSocial

Objetivo: Sincronizar as mensagens do eSocial.

Descrição: Sincronizar as mensagens do eSocial (XML) que foram geradas no produto com o TSS para posterior envio ao governo.

Notas: Caso as informações do Empregador não estiverem preenchidas, o processo não será executado.

Caso a informação da URL não esteja preenchida no Complemento do Estabelecimento, o processo não será executado.

Serão lidas neste processo todas as mensagens que estiverem com status “Liberada; estão aptas para serem enviadas ao TSS de acordo com a parametrização realizada pelo usuário”.

As informações do Empregador serão carregadas automaticamente pelo programa que busca estes dados do complemento do programa Manutenção Parâmetros Empresa RH (FP0500).

Ao executar, o programa conecta o *webservice* informado na tela de “Config TSS” no complemento do Estabelecimento (F0560) e inicia a transmissão das mensagens.

Caso a conexão com o TSS seja perdida, o processo é interrompido, os registros processados até a queda da conexão são efetivados.

Esta execução pode ser realizada via RPW.

No final do processo, é exibido um relatório mostrando o total de mensagens processados com sucesso e também o total de erros encontrados.

Os erros identificados neste processo deverão ser analisados/avaliados no Monitor eSocial (FP9850).

Campos - Pasta Parâmetros:

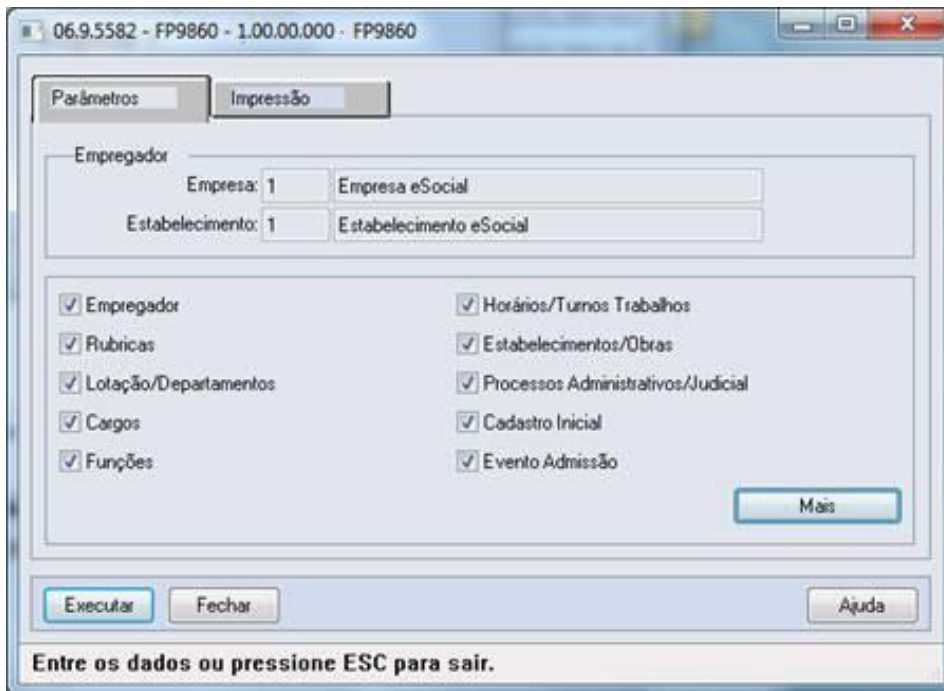

Ao clicar no botão Mais, é acessada a tela FP9860A:

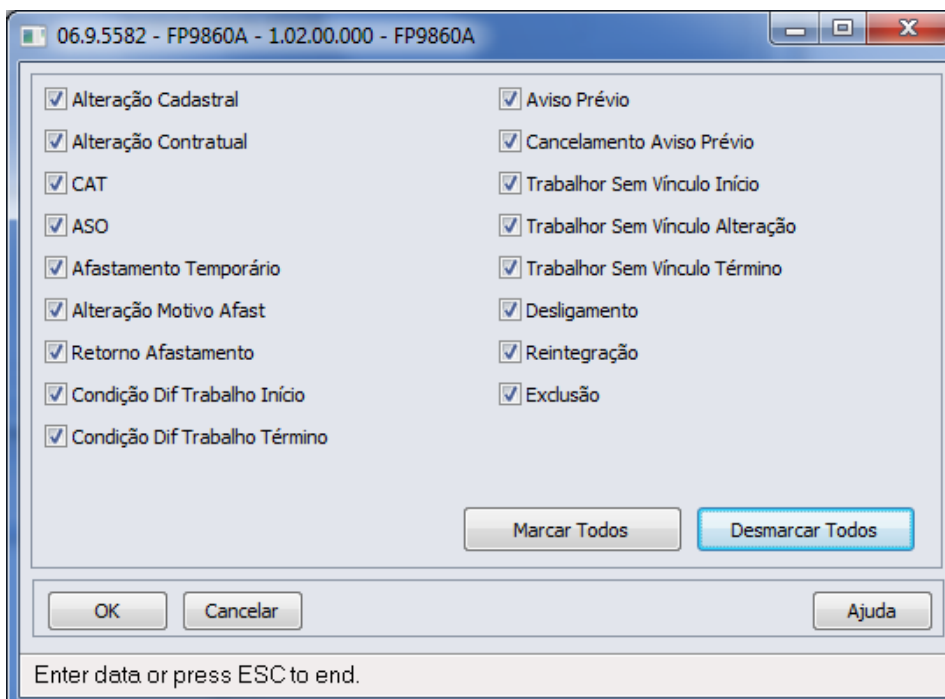

Campo	Descrição	Validações/Regras
Empresa	Empresa do Empregador.	Este campo fica desabilitado, não permitindo a alteração pelo usuário. As informações serão carregadas automaticamente do FP0500A (Complemento eSocial) onde o usuário inclui as informações do Empregador.
Estabelecimento	Estabelecimento do Empregador.	Este campo é desabilitado, não permitindo a alteração pelo usuário. As informações serão carregadas automaticamente do FP0500A (Complemento eSocial) onde o usuário inclui as informações do Empregador.
Empregador	Efetua o envio da mensagem S-1000 - Informações do Empregador/Contribuinte.	Não se aplica.
Rubricas	Efetua o envio da mensagem S-1010 – Tabela de Rubricas.	Não se aplica.
Lotações/Departamentos	Efetua o envio da mensagem S-1020 – Tabela de Lotações/Departamentos.	Não se aplica.
Cargos	Efetua o envio da mensagem S-1030 – Tabela de Cargos/Empregos Públicos.	Não se aplica.
Funções	Efetua o envio da mensagem S-1040 – Tabela de Funções/Cargos em Comissão.	Não se aplica.
Horários/Turnos Trabalhos	Efetua o envio da mensagem S-1050 – Tabela de Horários/Turnos de Trabalhos.	Não se aplica.
Estabelecimentos/Obras	Efetua o envio da mensagem S-1005 - Informações dos Estabelecimentos e Obras de Construção Civil.	Não se aplica.
Processos Administrativos/Judicial	Efetua o envio da mensagem S-1070 – Tabela de Processos Administrativos/Judicial.	Não se aplica.
Cadastro Inicial	Efetua o envio da mensagem S-2100 – Cadastramento Inicial do Vínculo.	Não se aplica.
Evento Admissão	Efetua o envio da mensagem S-2200 - Admissão de Trabalhador.	Não se aplica.
Alteração Cadastral	Efetua o envio da mensagem S-2220 – Alteração Cadastral.	Não se aplica.
Alteração Contratual	Efetua o envio da mensagem S-2240 – Alteração Contratual.	Não se aplica.
CAT Em revisão – 2ª Fase eSocial	Efetua o envio da mensagem S-2260 – Comunicação de Acidente de Trabalho.	Não se aplica.
ASO Em revisão – 2ª Fase eSocial	Efetua o envio da mensagem S-2280 – ASO.	Não se aplica.
Afastamento Temporário	Efetua o envio da mensagem S-2320 – Afastamento Temporário.	Não se aplica.
Alteração Motivo Afastamento	Efetua o envio da mensagem S-2325 – Alteração Motivo Afastamento.	Não se aplica.

Retorno Afastamento	Efetua o envio da mensagem S-2330 – Retorno Afastamento Temporário.	Não se aplica.
Condição Diferenciada Trabalho Início Em revisão – 2ª Fase eSocial	Efetua o envio da mensagem S-2360 – Condição Diferenciada Trabalho Início.	Não se aplica.
Condição Diferenciada Trabalho Término Em revisão – 2ª Fase eSocial	Efetua o envio da mensagem S-2365 – Condição Diferenciada Trabalho Término.	Não se aplica.
Aviso Prévio	Efetua o envio da mensagem S-2400 – Aviso Prévio.	Não se aplica.
Cancelamento Aviso Prévio	Efetua o envio da mensagem S-2405 – Cancelamento Aviso Prévio.	Não se aplica.
Trabalhador Sem Vínculo Início	Efetua o envio da mensagem S-2600 – Trabalhador Sem Vínculo Início.	Não se aplica.
Trabalhador Sem Vínculo Alteração	Efetua o envio da mensagem S-2620 – Trabalhador Sem Vínculo Alteração.	Não se aplica.
Trabalhador Sem Vínculo Término	Efetua o envio da mensagem S-2680 – Trabalhador Sem Vínculo Término.	Não se aplica.
Desligamento	Efetua o envio da mensagem S-2800 – Desligamento.	Não se aplica.
Reintegração	Efetua o envio da mensagem S-2820 – Reintegração.	Não se aplica.
Exclusão	Efetua o envio da mensagem S-2900 – Exclusão.	Não se aplica.

4.6.4. Processo Movimentação das Informações do eSocial

Objetivo: Necessidade de monitorar a inclusão, alteração e eliminação de todas as informações que devem ser enviadas para o eSocial.

Pré-requisitos: FP9840 – Carga eSocial.

Descrição: O monitoramento das movimentações se baseia no Status da Carga, e esta informação pode ser consultada no programa Manutenção Estabelecimentos – FP0560, por meio do botão complemento eSocial, pasta 'S-1000 1', quadro Carga.

Importante:

- Todo o controle do monitoramento das movimentações é efetuado nos gatilhos das tabelas, portanto não podem ser efetuadas inclusões, alterações, eliminações de informações da base de dados desativando os gatilhos das tabelas, pois impactará diretamente nas mensagens do eSocial.
- O processo de movimentação fica ativo a partir do momento em que o status da carga estiver como:
 - Carga Oficial Iniciada e a carga da informação em questão estiverem concluídas no empregador ou no estabelecimento (conforme tabela abaixo), ou;
 - Carga Oficial OK, ou;
 - Carga Oficial Encerrada.

Informação	Verifica Status Carga
Empregador	No empregador
Rubrica	No empregador
Lotação	No empregador
Cargo	No empregador
Horário de Trabalho	No empregador
Estabelecimento/Obra	No empregador
Processos	No empregador
Trabalhador	No estabelecimento
CAT	No estabelecimento
ASO	No estabelecimento
Condição Diferenciada Trabalho – Início	No estabelecimento
Condição Diferenciada Trabalho – Término	No estabelecimento
Reintegração	No estabelecimento
Aviso Prévio	No estabelecimento
Desligamento	No estabelecimento
Afastamento Temporário – Início	No estabelecimento
Afastamento Temporário – Término	No estabelecimento
Alteração Motivo Afastamento	No estabelecimento
Trabalhador Sem Vinculo	No estabelecimento
Trabalhador Sem Vínculo - Término	No estabelecimento

Cada vez que uma informação que deve ser enviada ao eSocial é incluída, alterada ou eliminada, o sistema verifica o status da carga desta informação e, caso esteja concluída, será gerada uma mensagem para o eSocial, que poderá ser consultada na função Monitor eSocial – FP9850.

Status Carga	Ação	Ocorrência Última Mensagem	Status Última Mensagem	Resultado
Carga Teste ou Carga Oficial Iniciada e Carga da Informação não Concluída	Qualquer ação (inclusão, alteração, exclusão)	Independente	Independente	Não cria nenhuma mensagem.
Carga Oficial Iniciada e Carga Informação (ver tabela acima) Concluída ou Carga Oficial OK ou Carga Oficial Encerrada	Inclusão	Não se aplica	Não se aplica	Cria mensagem de "Inclusão".
	Inclusão	Exclusão	Pendente de Envio	Cancela mensagem de "Exclusão". Cria mensagem de "Alteração".
	Inclusão	Exclusão	Enviada	Cria mensagem de "Inclusão".
	Alteração	Inclusão	Pendente de Envio	Não cria mensagem de "Alteração", e refaz o conteúdo XML da mensagem de "Inclusão" que está

			pendente de envio.
Alteração	Inclusão	Enviada	Cria mensagem de "Alteração".
Alteração	Alteração	Pendente de Envio	Não cria mensagem de "Alteração", e refaz o conteúdo XML da mensagem de "Alteração" que está pendente de envio.
Alteração	Alteração	Enviada	Cria mensagem de "Alteração".
Exclusão	Inclusão	Pendente de Envio	Cancela a mensagem de "Inclusão", e não cria a mensagem de "Exclusão".
Exclusão	Inclusão	Enviada	Cria a mensagem de "Exclusão".
Exclusão	Alteração	Pendente de Envio	Cancela a mensagem de "Alteração". Cria a mensagem de "Exclusão".
Exclusão	Alteração	Enviada	Cria a mensagem de "Exclusão".

Abaixo, segue detalhamento das movimentações que estão sendo liberadas:

Programa	Ação	Mensagens Geradas	Quantidade Mensagens	Regras
FP0560	Alteração	Tabela Empregador* Tabela Estabelecimento/Obr a*	Uma ou duas para o empregador do estabelecimento.	*A mensagem a ser gerada (Empregador ou Estabelecimento/Obra) depende do campo que for alterado.
	Exclusão	Tabela Empregador* Tabela Estabelecimento/Obr a	Uma ou duas para o empregador do estabelecimento.	*Somente se o estabelecimento eliminado for o empregador.
FP1420	Alteração	Tabela Empregador*	Uma para o empregador do estabelecimento relacionado à pessoa jurídica.	*Somente quando for alterado o campo Razão Social Completa
FP0870	Inclusão Alteração Exclusão	Tabela Estabelecimento/Obr a*	Uma para o empregador do estabelecimento cujo tomador represente uma obra.	*Somente quando se tratar de tomador que representa uma obra do estabelecimento.
FP0770 CA0002	Inclusão Alteração Exclusão	Tabela Cargos	Uma por empregador.	Corresponde ao cargo básico.

FP0770	Inclusão Alteração Exclusão	Tabela Cargos	Uma por empregador.	Corresponde ao cargo.
FP0020 FP0024	Alteração Exclusão	Tabela Rubrica	Variável, por empregador, conforme regra.	<p>1) Somente gera a mensagem para os eventos cujo campo Natureza (localizado na tela de complemento eSocial FP0020/FP0024) tenha um valor válido conforme a tabela 3 – Natureza das rubricas da Folha de Pagamento.</p> <p>2) O código do evento para o eSocial (codRubrica) será composto do código da empresa + código do evento.</p> <p>3) A quantidade de mensagens geradas vai depender da quantidade de empregadores e suas empresas na base de dados, bem como se está sendo usado ou não a função de Eventos por Empresa.</p> <p>3.1) Se o evento é geral (incluído no FP0020) são geradas mensagens para as empresas do empregador onde os eventos estão com as informações iguais nos programas FP0020 e FP0024.</p> <p>3.2) Se o evento é geral (incluído no FP0020) e está com informações diferentes nos programas FP0020 e FP0024, a mensagem é gerada apenas na empresa onde se efetuou a alteração/eliminação do evento por meio do programa FP0024.</p> <p>3.3) Se o evento não é geral (incluído no FP0024) é gerada apenas uma mensagem para o empregador da empresa do evento.</p>
FP1000	Inclusão* Alteração Exclusão	Tabela Horários	Variável, por empregador, conforme regra.	1.1) *Para jornadas que não possuem intervalos, a mensagem é gerada no momento da inclusão da

				<p>jornada.</p> <p>1.2) *Para jornadas que possuem intervalos, a mensagem é gerada no momento da inclusão dos intervalos.</p> <p>2) O código do horário para o eSocial (codHorContratual) será composto pela junção das seguintes informações: Código Jornada + Código Intervalo: + Jornada Permite Flexibilidade + Tipo Intervalo.</p>
<p>FP1500 FP1510</p>	<p>Inclusão</p>	<p>Admissão de Trabalhador*</p>	<p>Uma para o funcionário em questão.</p>	<p>* Somente gera a mensagem para funcionários com vínculo empregatício.</p>
		<p>Trabalhador Sem Vínculo de Emprego – Início*</p>		<p>* Somente gera a mensagem para Diretores Sem Vínculo e Estagiários.</p>
	<p>Alteração</p>	<p>Admissão de Trabalhador*</p>	<p>Variável, conforme campos alterados.</p>	<p>* Somente gera a mensagem para funcionários com vínculo empregatício.</p>
		<p>Alteração de Dados Cadastrais do Trabalhador*</p>		<p>* Gera a mensagem para funcionários com vínculo empregatício, Diretores Sem Vínculo e Estagiários.</p>
		<p>Trabalhador Sem Vínculo de Emprego – Início*</p>		<p>* Somente gera a mensagem para Diretores Sem Vínculo e Estagiários.</p>
<p>FP1440</p>	<p>Alteração</p>	<p>Admissão de Trabalhador*</p>	<p>Uma para o funcionário em questão.</p>	<p>* Somente gera a mensagem para funcionários com vínculo empregatício.</p>
		<p>Alteração de Dados Cadastrais do Trabalhador*</p>		<p>* Gera a mensagem para funcionários com vínculo empregatício, Diretores Sem Vínculo e Estagiários.</p>
		<p>Trabalhador Sem Vínculo de Emprego – Início*</p>		<p>* Somente gera a mensagem para Diretores Sem Vínculo e Estagiários.</p>
<p>FP1760 FP3800, pasta Habilidades Profissionais MT0021</p>	<p>Inclusão Alteração Exclusão</p>	<p>Admissão de Trabalhador*</p>	<p>Uma para o funcionário em questão.</p>	<p>* Somente gera a mensagem para funcionários com vínculo empregatício.</p>
		<p>Alteração de Dados Cadastrais do Trabalhador*</p>		<p>* Gera a mensagem para funcionários com vínculo empregatício, Diretores Sem Vínculo e Estagiários.</p>
		<p>Trabalhador Sem Vínculo de Emprego – Início*</p>		<p>* Somente gera a mensagem para Diretores Sem Vínculo e Estagiários.</p>

FR5240	Inclusão	Reintegração	Uma para o funcionário em questão.	
		Tabela de Processos*	Uma para o empregador, conforme regra.	* Somente gera a mensagem se o tipo de reintegração for "Por Determinação Judicial".
FR5250	Inclusão Alteração	Reintegração	Uma para o funcionário em questão.	
		Tabela de Processos*	Uma para o empregador, conforme regra.	* Somente gera a mensagem se o tipo de reintegração for "Por Determinação Judicial".
FR5040	Inclusão	Desligamento*	Uma para o funcionário em questão, conforme regra.	* Somente gera a mensagem para funcionários com vínculo empregatício.
		Trabalhador Sem Vínculo de Emprego - Término*		* Somente gera a mensagem para Diretores Sem Vínculo e Estagiários.
	Alteração	Desligamento*		* Somente gera a mensagem para funcionários com vínculo empregatício.
		Aviso Prévio*		* Somente gera a mensagem se tiver sido informado um código do Aviso Prévio no complemento eSocial (diferente de brancos ou diferente de '00' – Nenhum – Aviso Prévio não irá integrar os arquivos do eSocial) para funcionários com vínculo empregatício.
	Exclusão	Trabalhador Sem Vínculo de Emprego - Término*		* Somente gera a mensagem para Diretores Sem Vínculo e Estagiários.
		Exclusão Eventos		* Gera a mensagem para funcionários com vínculo empregatício, diretores sem vínculo e estagiários.
FR5030	Inclusão	Cancelamento Aviso Prévio*	* Somente gera a mensagem se a mensagem de Aviso Prévio tiver sido enviada ao eSocial, e somente para funcionários com vínculo empregatício.	
		Desligamento*	* Somente para funcionários com vínculo empregatício.	
		Trabalhador Sem Vínculo de Emprego - Término*	* Somente gera a mensagem para Diretores Sem Vínculo e Estagiários.	
		Aviso Prévio*	* Somente gera a mensagem se tiver sido informado um código do Aviso Prévio no complemento eSocial (diferente	

				de brancos ou diferente de '00' – Nenhum – Aviso Prévio não irá integrar os arquivos do eSocial) para funcionários com vínculo empregatício.	
FR5050	Exclusão	Exclusão Eventos	Uma para o funcionário, conforme regra.	* Gera a mensagem para funcionários com vínculo empregatício, diretores sem vínculo e estagiários.	
		Cancelamento Aviso Prévio*		* Somente gera a mensagem se a mensagem de Aviso Prévio tiver sido enviada ao eSocial, e somente para funcionários com vínculo empregatício.	
FP1600 MT0728 MT0828 MT0738	Inclusão	Afastamento Temporário*	Uma para o funcionário, conforme regra.	* Somente gera a mensagem se a situação não representa alteração de espécie de benefício.	
		Retorno Afastamento Temporário	Uma para o funcionário em questão.		
		Alteração Motivo Afastamento*	Uma para o funcionário, conforme regra.	* Somente gera a mensagem se a situação representa alteração de espécie de benefício.	
	Alteração	Afastamento Temporário*	Uma para o funcionário, conforme regra.		* Somente gera as mensagens que foram impactadas pela informação alterada.
		Retorno Afastamento Temporário*			
		Alteração Motivo Afastamento*			
Exclusão	Exclusão	Exclusão Eventos	Duas, conforme regra.	Para situações que não representam alteração de espécie de benefício: gera uma para o afastamento temporário e outra para o retorno do afastamento temporário. Para situações que representam alteração de espécie de benefício: gera uma para a alteração do motivo de afastamento e outra para o retorno do afastamento temporário.	
		Retorno Afastamento Temporário*	Uma para o funcionário, conforme regra.	* Somente gera a mensagem se a situação eliminada representava uma alteração da espécie de benefício.	
FR0040	Inclusão	Afastamento	Uma para o		

	Alteração	Temporário Retorno Afastamento Temporário	funcionário em questão.	
	Exclusão	Exclusão Eventos	Duas para o funcionário em questão.	Gera uma para o afastamento temporário e outra para o retorno do afastamento temporário.
FR0340	Inclusão	Afastamento Temporário Retorno Afastamento Temporário	Uma para o funcionário em questão.	
FR0360	Exclusão	Exclusão Eventos	Duas para o funcionário em questão.	Gera uma para o afastamento temporário e outra para o retorno do afastamento temporário.
MT2000	Inclusão Alteração	Atestado de Saúde Ocupacional	Uma para o funcionário em questão.	* Quando ocorre a eliminação de Exames e Riscos. **Quando ocorre a eliminação do ASO.
Em revisão – 2ª Fase eSocial	Exclusão	Atestado de Saúde Ocupacional* Exclusão Eventos**		
MT2010	Importação	Atestado de Saúde Ocupacional	Uma para o funcionário em questão.	
Em revisão – 2ª Fase eSocial	Emissão	Atestado de Saúde Ocupacional*	Uma para o funcionário em questão.	*Gera a mensagem apenas quando marcado para registrar a emissão do ASO.
MT0526	Cancelamento ASO	Exclusão Eventos*	Uma para o funcionário em questão.	
Em revisão – 2ª Fase eSocial	Inclusão Alteração	Comunicação de Acidente de Trabalho	Uma para o funcionário em questão.	* Quando ocorre a eliminação de Agente Causa, Parte Atingida ou Testemunha. * Quando ocorre a eliminação da CAT.
ST2080 ST0701	Exclusão	Comunicação de Acidente de Trabalho* Exclusão de Eventos**		

4.5.4.1. Exemplos de Mensagens Geradas na Movimentação das Informações do eSocial

Tabela de Rubricas

1) Quando não usa Eventos por Empresa

Considerando que no FP0020 foi alterado o evento 001 e que na base tem os seguintes empregadores/empresas:

Empresa Empregadora	Estabelecimento Empregador	Empresa
1	1	1
2	1	2, 3

Serão geradas as seguintes mensagens:

Empresa Empregadora	Estabelecimento Empregador	Rubrica
1	1	1-001
2	1	2-001 3-001

2) Quando usa Eventos por Empresa

Considerando os seguintes empregadores/empresas e eventos:

Empresa Empregadora	Estabelecimento Empregador	FP0020 x FP0024			
		Empresa	Evento	Evento	Evento
1	1	1	Iguais	Iguais	Incluído no FP0024
2	1	2, 3	Iguais	Igual na empresa 2. Diferente na empresa 3.	Não existe

Considerando as seguintes alterações:

- Alterado o evento 001 no programa FP0020, serão geradas as seguintes mensagens:

Empresa Empregadora	Estabelecimento Empregador	Rubrica
1	1	1-001
2	1	2-001 3-001

- Alterado o evento 002 no programa FP0020, serão geradas as seguintes mensagens:

Empresa Empregadora	Estabelecimento Empregador	Rubrica
1	1	1-002
2	1	2-002

- Alterado o evento 002 no programa FP0024, na empresa 3, será gerada a seguinte mensagem:

Empresa Empregadora	Estabelecimento Empregador	Rubrica
2	1	3-002

- Alterado o evento XXX no programa FP0024, na empresa 1, será gerada a seguinte mensagem:

Empresa Empregadora	Estabelecimento Empregador	Rubrica
1	1	1-XXX

Tabela de Horários

Considerando que a jornada 1 não possui intervalo e que a jornada 2 possui intervalo, as mensagens serão geradas da seguinte maneira:

Jornada	Intervalo	Permite Flexibilidade	Horário Intervalo	Código Horário Contratual
1	-	Não	-	1-0000-0-0
1	-	Sim	-	1-0000-1-0
2	1	Não	Fixo	2-0001-0-1
2	1	Não	Variável	2-0001-0-2
2	1	Sim	Fixo	2-0001-1-1
2	1	Sim	Variável	2-0001-1-2

Sendo:

- Jornada Permite Flexibilidade:
 - 0: não permite
 - 1: permite
- Tipo Intervalo:
 - 1: Fixo
 - 2: Variável

Notas:

A funcionalidade de Movimentação das Informações do eSocial somente estará ativa a partir do momento em que a Carga Oficial estiver habilitada no sistema. Por enquanto, apenas a Carga Teste está liberada.

4.7. Processo Período de Validade Eventos de Tabelas

Os períodos de validade dos eventos de tabelas enviado para o eSocial ficarão registrados no sistema para cada empregador da base de dados. Isto é necessário pois, havendo mais de um empregador na base de dados, a carga das informações de cada um destes para o eSocial poderá ocorrer em mês/ano de referência distintos.

Observação: Para a tabela Empregador, os períodos de validade ficarão registrados apenas para o empregador em questão.

4.7.1. Criação – Período Validade S-1000 – Informações do Empregador/Contribuinte

4.7.1.A. Empregador já Existentes na Base de Dados

- O 1º registro do período de validade do empregador será criado no momento em que ocorrer a carga do arquivo S-1000 - Informações do Empregador/Contribuinte para o eSocial, por meio do programa **FP9840**.
- Para início do período de validade desta tabela será considerado o mês/ano base informado para o início da carga.
- O término do período de validade ficará em aberto (12/9999).

4.7.1.B. Empregador Incluído Após a Conclusão da Carga

- A parametrização de um novo empregador não gera automaticamente mensagem para o eSocial; esta mensagem deve ser gerada por meio do processo de carga e, neste momento, será criado o período de validade.

4.7.1.C. Alterações das Informações do Empregador Após a Conclusão da Carga

- Quando ocorrer uma alteração das informações do empregador e o mês/ano de referência da empresa do empregador seja diferente do mês/ano do período de validade em vigor para o empregador em questão, o sistema irá:
 - Encerrar o período de validade em vigor no mês/ano anterior ao mês/ano de referência da empresa do empregador.
 - Criar o novo período de validade, iniciando no mês/ano de referência da empresa do empregador, e com fim de validade em aberto.

Abaixo, segue relação dos programas e informações que ao serem alteradas irão gerar um novo período de validade para a tabela Empregador do eSocial (quando atender a regra descrita acima).

Programa	Local	Informação Alterada
FP0560 – Manutenção Estabelecimento	Complemento eSocial - Pasta S-1000 1	Classificação Tributária Cooperativa Construtora Desoneração Folha Contato Acordo Internacional para Isenção de Multa Situação Pessoa Jurídica
	Complemento eSocial - Pasta S-1000 2	Inclusão, alteração e exclusão de software house
	Complemento eSocial - Pasta S-1000 3	Todas
	Complemento eSocial - Pasta S-1000 4	Todas
	Pasta Rais/DIRF	Natureza Tipo Sistema Controle Ponto
FP1420 – Manutenção Pessoa Jurídica	Complemento eSocial	Razão Social Completa

4.7.2. Criação – Período Validade S-1010 - Tabela de Rubricas

4.7.2.A. Eventos já Existentes na Base de Dados

- O 1º registro do período de validade para estes eventos será criado no momento em que ocorrer a carga do arquivo S-1010 - Tabela de Rubricas para o eSocial, por meio do programa **FP9840**.
- Para início do período de validade desta tabela, será considerado o mês/ano base informado para o início da carga.
- O término do período de validade ficará em aberto (12/9999).

4.7.2.B. Eventos Incluídos Após a Conclusão da Carga

- O 1º registro do período de validade para estes eventos será criado no momento em que for informado o campo Natureza para o evento em questão (FP0020 e/ou FP0024), desde que seja um valor diferente de 0000 – Não Enviar para o eSocial.
- Como início do período de validade será considerado o mês/ano de referência da empresa de cada empregador, desde que não seja inferior ao mês/ano da data de início da integração eSocial gravada para o estabelecimento empregador no programa de complemento eSocial do estabelecimento (FP0560). Caso seja inferior, será considerado o mês/ano do início da integração eSocial.

4.7.2.C. 4.7.2.3 Alterações dos Eventos Após a Conclusão da Carga

- Quando ocorrer uma alteração das informações do evento e/ou de seu complemento eSocial e o mês/ano de referência da empresa do empregador seja diferente do mês/ano do período de validade em vigor para o evento em questão, o sistema irá:

- Encerrar o período de validade em vigor no mês/ano anterior ao mês/ano de referência da empresa do empregador.
- Criar o novo período de validade, iniciando no mês/ano de referência da empresa do empregador, e com fim de validade em aberto.

Abaixo, segue relação dos programas e informações que ao serem alteradas irão gerar um novo período de validade para a tabela Rubrica do eSocial (quando atender a regra descrita acima).

Programa	Local	Informação Alterada
FP0020 – Manutenção Eventos Analíticos	Pasta Geral	Descrição Identificação
FP0024 – Manutenção Eventos Analíticos por Empresa	Pasta Bases	Tipo Vencimento Adicional Repouso Adicional Férias/13o Taxa Multiplicação Índice Função Específica Incide INSS Incide IRF Incide FGTS
	FP0020C - Complemento eSocial	Natureza Tipo Fator Incidência Tributária: INSS, IRRF, FGTS e Contribuição Sindical. Processo INSS Processo FGTS Processo IRRF Processo Contribuição Sindical Repercussão: DSR, 13º Salário, Férias e Rescisão

4.7.3. Criação – Período Validade S-1030 - Tabela de Cargos/Empregos Públicos

4.7.3.A. Cargos Básicos já Existentes na Base de Dados (FP0770 ou CA0002)

- O 1º registro do período de validade para estes cargos básicos será criado no momento em que ocorrer a carga do arquivo S-1030 - Tabela de Cargos/Empregos Públicos para o eSocial, por meio do programa **FP9840**.
- Para início do período de validade desta tabela, será considerado o mês/ano base informado para o início da carga.
- O término do período de validade ficará em aberto (12/9999).

4.7.3.B. Cargos Básicos Incluídos Após a Conclusão da Carga (FP0770 ou CA0002)

- O 1º registro do período de validade para estes cargos básicos será criado no momento da inclusão do registro no sistema, através dos programas FP0770 ou CA0002.
- Para início do período de validade será considerado o mês/ano de referência da empresa de cada empregador, desde que não seja inferior ao mês/ano da data de início da integração eSocial gravada

para o estabelecimento empregador no programa de complemento eSocial do estabelecimento (FP0560). Caso seja inferior, será considerado o mês/ano do início da integração eSocial.

4.7.3.C. Alterações dos Cargos Básicos Após a Conclusão da Carga (FP0770 ou CA0002)

- Quando ocorrer uma alteração das informações do cargo básico e/ou de seu complemento eSocial e o mês/ano de referência da empresa do empregador seja diferente do mês/ano do período de validade em vigor para o cargo básico em questão, o sistema irá:
 - Encerrar o período de validade em vigor no mês/ano anterior ao mês/ano de referência da empresa do empregador.
 - Criar o novo período de validade, iniciando no mês/ano de referência da empresa do empregador, e com fim de validade em aberto.

Abaixo, segue relação dos programas e informações que ao serem alteradas irão gerar um novo período de validade para a tabela Cargo do eSocial (quando atender a regra descrita acima).

Programa	Local	Informação Alterada
FP0770 – Manutenção Cargo Básico	Pasta Dados Crg Bas	Classificação Ocupação
CA0002 – Manutenção Cargo Básico	CA0002B, pasta Página 1	Classificação Ocupação
FP0770 – Manutenção Cargo Básico CA0002 – Manutenção Cargo Básico	FP0770A - Complemento eSocial	Descrição Cargo Público Permite Acumulação Cargos Permite Contagem Tempo Especial Dedicação Exclusiva Lei Data Situação Gerada pela Lei

4.7.4. Consulta – Período Validade Evento de Tabelas

Função: FP9810 – Consulta Períodos Validade

Objetivo: O objetivo desse programa é permitir a consulta aos períodos de validade dos eventos de tabela enviados para o eSocial.

Descrição: Esta consulta poderá ocorrer de duas formas:

- 1) Acesso direto ao programa de consulta.
- 2) Acesso ao programa de consulta através dos programas de cadastro.

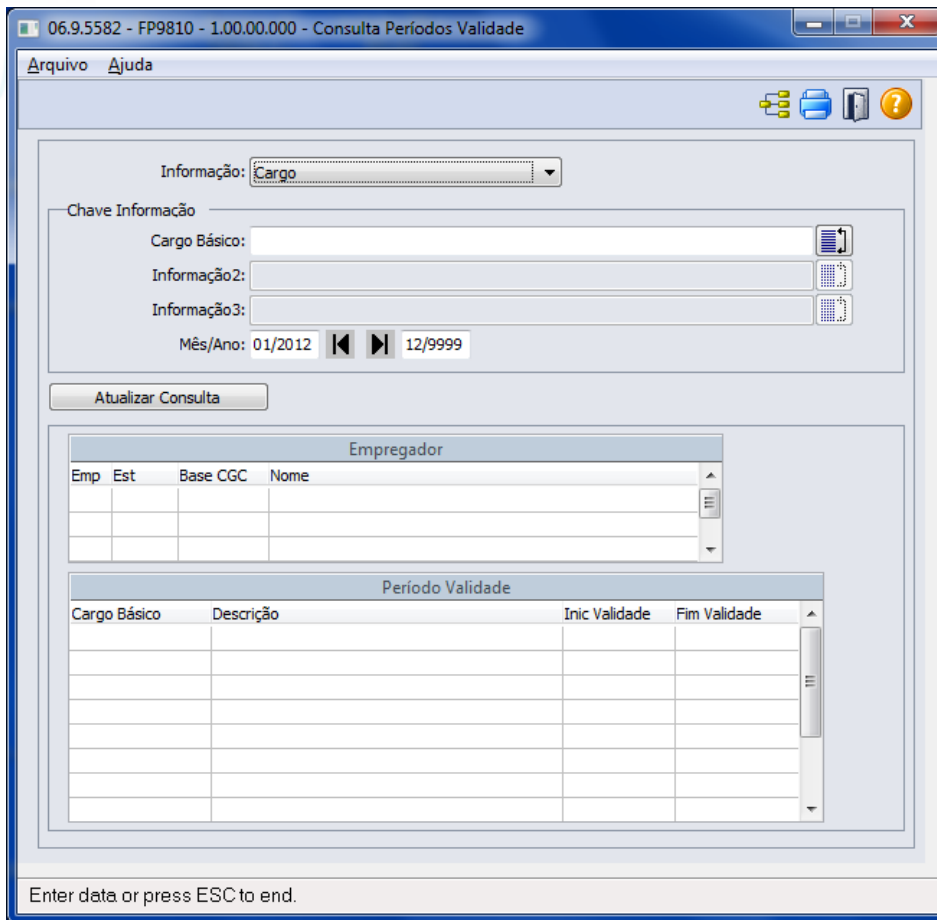

Campos:

Campo	Descrição	Validações/Regras
Informação	Exibe qual evento de tabela está sendo consultado.	<ol style="list-style-type: none"> 1) Acesso Direto ao Programa FP9810: Fica habilitado e possui as seguintes opções: Cargo, Rubrica e Empregador. 2) Acesso ao Programa FP9810 por meio dos Programas de Cadastro: <ol style="list-style-type: none"> a. FP0770/CA0002: fica desabilitado e com a opção Cargo selecionada. b. FP0020/FP0024: fica desabilitado e com a opção Rubrica selecionada. c. FP0560: fica desabilitado e com a opção Empregador selecionada.
Informação 1	Campos que possibilitam que seja informado um valor ou uma lista de valores, permitindo selecionar as informações a serem consultadas.	Para cada opção selecionada no campo Informação , há um controle para habilitar/desabilitar estes 3 campos e alterar seus nomes, conforme descrito abaixo:
Informação 2		
Informação 3		
	Os botões ao lado de cada um destes campos executam o programa FP7320J, que está disponível para auxiliar na seleção dos valores para compor a lista.	<ul style="list-style-type: none"> • Cargo: somente o campo Informação 1 ficará habilitado e o seu nome será alterado para Cargo Básico. Ao clicar no botão Formar Lista, serão apresentados todos os cargos básicos

		<p>cadastrados nos programas FP0770 ou CA0002.</p> <ul style="list-style-type: none"> • Rubrica: quando: <ul style="list-style-type: none"> • Usa Eventos por Empresa: Os campos Informação 1 e Informação 2 ficarão habilitados e terão os seus nomes alterados para Empresa e Evento, respectivamente. Ao clicar no botão Formar Lista do campo Empresa, serão apresentadas todas as empresas que já possuem empregador informado no programa FP0500. • Não Usa Eventos por Empresa: Somente o campo Informação 2 ficará habilitado e o seu nome será alterado para Evento. <p>Ao clicar no botão Formar Lista do campo Evento, serão apresentados todos os eventos que são visualizados no programa FP0020 (inclusive aqueles cadastrados no FP0024), considerando ainda se foi informada ou não alguma empresa no campo Empresa.</p> <ul style="list-style-type: none"> • Empregador: os campos Informação 1, Informação 2 e Informação 3, e seus respectivos botões Formar Lista ficarão desabilitados. <p>Quando os campos das listas ficarem em branco significa que serão considerados todos os registros da informação em questão.</p> <p>Quando o programa FP9810 for acessado por meio dos programas de cadastro:</p> <ul style="list-style-type: none"> • FP0770/CA0002: o campo Cargo Básico (Informação 1) vem inicializado com o código do cargo básico que está posicionado na tela principal. • FP0020: o campo Evento (Informação 2) vem inicializado com o código do evento que está posicionado na tela principal. • FP0024: o campo Empresa (Informação 1) vem inicializado com o código da empresa em que o usuário está logado, e o campo Evento (Informação 2) vem inicializado com o código do evento que está posicionado na tela principal. • FP0560: não se aplica.
Mês/Ano	Campos que podem ser utilizados para	Os campos desta faixa são inicializados com:

	filtrar as informações cujo período de validade contemplem algum mês/ano compreendido na faixa informada.	<ul style="list-style-type: none"> Mês/Ano Início: mês/ano de referência da empresa. Mês/Ano Fim: 12/9999.
Botão Atualiza Consulta	Atualiza as informações da tabela Empregador , conforme seleção efetuada nos campos do quadro Chave Informação .	Sempre que for alterado o valor de algum campo do quadro Chave Informação, as informações demonstradas nas tabelas Empregador e Período Validade serão limpas, sendo necessário clicar neste botão para que sejam visualizadas as informações conforme a seleção efetuada.
Tabela Empregador	Demonstra o código da empresa, estabelecimento, Base CGC/CPF* e Nome de cada empregador da base de dados que possui mensagem gerada para o evento de tabela que está sendo consultado. * Base CGC: pessoa jurídica CPF: pessoa física	Vem sempre posicionado no empregador da empresa corrente. Caso o empregador ainda não tenha mensagem gerada para o evento de tabela que está sendo consultado, ficará posicionado no primeiro empregador demonstrado na tabela.
Tabela Período Validade	Demonstra os períodos de validade da informação que está sendo consultada para o empregador selecionado na tabela Empregador.	Os campos demonstrados nesta tabela variam de acordo com a opção selecionada no campo Informação , conforme descrito abaixo: <ul style="list-style-type: none"> Cargo: código e descrição do cargo básico, início e término do período de validade. Rubrica: código da empresa, código e descrição do evento, início e término de validade. Empregador: início e término de validade.

5. FAQs

Disponíveis em <http://tdn.totvs.com/display/home/TDN+--+TOTVS+Developer+Network>.

A TOTVS com o objetivo de munir o cliente com o máximo de informações estará criando FAQs do processo eSocial, desta maneira antes da abertura de um chamado será possível à consulta e identificação de situações já atendidas/solucionadas.

6. Informações Técnicas

O eSocial TOTVS Linha Datasul não irá gerar impacto nas tabelas e campos do produto, pois o objetivo principal foi minimizar os riscos desta nova legislação em nossos clientes. Assim foram criadas novas tabelas e campos para a implementação necessária.

7. Anexo I – Tabelas eSocial

As tabelas do eSocial estão disponíveis na opção **Leiautes do eSocial** em: <http://www.esocial.gov.br/>.

E-Social



Boletim Técnico

02/09/2015

2338

Sumário

eSocial	6
1. Procedimento para Atualização	6
2. Procedimento para Configuração	7
2.1. Atualização de Menus	7
2.2. Atualização de Mensagens	7
2.3. Atualização de Dicionário de Dados	8
3. Liberações	13
4. Procedimento para Utilização	19
4.1 eSocial – Alterações no Módulo Folha de Pagamento	19
4.1.1 Processo Inicialização do eSocial	19
Função: FP0500 – Manutenção Parâmetro Empresa RH	19
4.1.2 Processo Parametrização dos Complementos	21
Função: FP0560 – Manutenção Estabelecimento	21
Função: FP1100 – Manutenção Motivos Estabilidade	34
Função: FP0100 – Manutenção Unidades de Federação e Países	34
Função: FP0100 – Manutenção Unidades Federação e Países – Cadastro Municípios	35
Função: FP1420 – Manutenção Pessoa Jurídica	37
Função: FP0030 – Manutenção Processos Administrativos/Judiciais	39
Função: FP0033 – Manutenção de Empregador do Processo	47
Função: FP0020 – Manutenção Eventos Analíticos	47
Função: FP0024 – Eventos por Empresa	47
Função: FP0020 – Manutenção Eventos Analíticos – Consultar Eventos por Empresa	55
Função: FP0770 – Manutenção Cargo Básico	57
Função: FP0800 – Manutenção Plano de Lotação (Em revisão)	59
Função: FP0570 – Manutenção Complemento Estabelecimento (Em revisão)	61
Função: FP0870 – Manutenção Tomador de Serviços (Em revisão)	62
Função: FP0870 – Atualiza Tomador de Serviço – Pasta Unid Lotação (Em revisão)	64
Função: FP1440 – Manutenção Pessoa Física	66
Função: FP9815 – Manutenção Admissão Preliminar	69
Função: FP1500 – Manutenção Funcionários	70
Função: FP1510 – Manutenção Funcionários Contratos Especiais	70
Função: FP1500 – Manutenção Funcionários – Eliminação Funcionário	82
Função: FP1510 – Manutenção Funcionários Contratos Especiais – Eliminação Funcionário	82
Função: FP3800 – Manutenção Informações Funcionário	82

E-Social

Função: FP1760 – Manutenção Dependentes	83
Função: FP0840 – Manutenção Prestador de Serviços	85
Função: FP6720 – Importação Prestador Serviço	87
Função: FP2160 – Manutenção Movto Serviço Prestado Física	88
Função: FP6590 – Importação Movimento Prestador Serviços	90
Função: FP2240 – Manutenção Participante eSocial	90
Função: FP0060 – Manutenção Situações	94
Função: FP1600 – Manutenção Histórico de Situações	96
Função: FP1600 – Manutenção Histórico de Situações – Alteração Espécie Benefício	103
Função: FP9194 – Cálculo das Diferenças Salariais Dissídio	106
Função: FP6620 – Importa Dependentes	107
Função: FP6600 – Importa Funcionários	107
Função: FP6610 – Importa Funcionários Contratos Especiais	107
Função: FP6660 – Importa Histórico de Situações	108
Função: FP6650 – Importa Informações eSocial	108
Função: FP1720 – Manutenção Identificação do Funcionário	110
Função: FP1840 – Transferência de Funcionários	111
Função: FP1850 – Transferência Coletiva de Funcionários	113
Função: FP1840 – Transferência de Funcionários e	115
4.2. eSocial – Alterações no Módulo Férias e Rescisões	116
Função: FR5040 – Manutenção Programação de Rescisão	116
Função: FR5040 – Manutenção Programação de Rescisão – Botão Eliminação	119
Função: FR5030 – Gera Programação de Rescisão	120
Função: FR5050 – Elimina Programação de Rescisão	122
Função: FR5240 – Reintegração de Funcionários	124
Função: FR5250 – Funcionários Reintegrados	126
4.3. eSocial – Alterações no Módulo Cargos e Salários	128
Função: CA0002 – Manutenção Cargo Básico	128
4.4. eSocial – Alterações nos Módulos Medicina e Segurança	130
4.4.1. Processos Relacionados ao Tipo de Deficiência	130
Função: MT0055 – Manutenção Deficiência	130
Função: MT0555 – Relatório Portadores Deficiência	130
4.4.2. Processos Relacionados ao Atendimento Médico	131
Função: MT0728 – Atendimento Médico	131
Função: MT0728 – Atendimento Médico	134
Função: MT0828 – Gerenciador Médico	134

E-Social

Função: MT0828 – Gerenciador Médico	136
Função: MT0738 – Manutenção Atestados Externos.....	136
Função: MT0738 – Manutenção Atestados Externos.....	137
4.5. eSocial – Processo de Carga das Mensagens para o eSocial.....	138
4.5.1. Conceitos Importantes	138
4.5.1.1. Empregador.....	138
4.5.1.2. Rubricas – Eventos de Folha.....	138
4.5.1.3. Cargo.....	140
4.5.1.4. Função.....	140
4.5.1.5. Estabelecimento/Obra	140
4.5.1.6. Horários	140
4.5.1.6.1 Horários do Funcionário (Em revisão)	142
4.5.1.7. Processo Administrativo/Judicial	142
4.5.1.8. Trabalhador Com Vínculo – Cadastro Inicial e Admissão	143
4.5.1.9. Trabalhador Sem Vínculo.....	143
4.5.1.10. Transferência.....	143
Função: FP9840 – Carga eSocial.....	143
Função: FP9845 – Consulta Identificação Posição Funcionário	154
4.5.2. Processo Importação de Arquivos Externos	155
Função: FP0565 – Manutenção Arquivos Externos	155
Função: FP0565 – Manutenção de Arquivos Externos – Geração Automática.....	157
Função: FP9870 – Importador Arquivos Externos.....	161
4.6. Processo Monitoramento das Mensagens do eSocial	163
Função: FP9850 – Monitor eSocial	163
4.7. Processo Sincronização das Mensagens do eSocial (em revisão).....	171
Função: FP9860 – Sincronizador eSocial	171
4.8. Processo Movimentação das Informações do eSocial (em revisão).....	174
4.9. Processo Período de Validade Eventos de Tabelas	181
4.9.1 Criação – Período Validade S-1000 – Informações do Empregador/Contribuinte	181
4.9.1.1Empregador já Existentes na Base de Dados.....	181
4.9.1.2Empregador Incluído Após a Conclusão da Carga	182
4.9.1.3Alterações das Informações do Empregador Após a Conclusão da Carga	182
4.9.2 Criação – Período Validade S-1010 - Tabela de Rubricas.....	182
4.9.2.1Eventos já Existentes na Base de Dados.....	182
4.9.2.2Eventos Incluídos Após a Conclusão da Carga	183
4.9.2.3Alterações dos Eventos Após a Conclusão da Carga.....	183

4.9.3 Criação – Período Validade S-1030 - Tabela de Cargos/Empregos Públicos	184
4.9.3.1 Cargos Básicos já Existentes na Base de Dados (FP0770 ou CA0002).....	184
4.9.3.2 Cargos Básicos Incluídos Após a Conclusão da Carga (FP0770 ou CA0002)	184
4.9.3.3 Alterações dos Cargos Básicos Após a Conclusão da Carga (FP0770 ou CA0002).....	184
4.9.4 Criação – Período Validade S-1050 - Tabela de Horários/Turnos de Trabalho	185
4.9.4.1 Turnos, Jornadas e Intervalos já Existentes na Base de Dados (FP1400 e FP1000).....	185
4.9.4.2 Turnos, Jornadas e Intervalos Incluídos Após a Conclusão da Carga (FP1400 e FP1000)	185
4.9.4.3 Alterações de Turnos, Jornadas e Intervalos Após a Conclusão da Carga (FP1400 e FP1000).....	185
4.10 Consulta – Período Validade Evento de Tabelas	186
Função: FP9810 – Consulta Períodos Validade.....	186
5. FAQs	189
6. Informações Técnicas	189
7. Anexo I – Tabelas eSocial.....	189

Produto	: TOTVS 11	Chamado	: D1180HCM12
Data da criação	: 02/09/2015	Data da revisão	: 09/09/15
País	: Brasil	Bancos de Dados	: Ver Procedimento para Implementação

Importante

Este documento tem por objetivo detalhar as ações que envolvem a utilização do sistema Datasul HCM para atendimento ao eSocial, conforme a resolução do comitê gestor nº 001/2015, publicada no D.O.U. de 24/02/2015.

O eSocial visa unificação das diversas informações envolvendo as entidades voltadas a fiscalização e cumprimento de obrigações as quais compõem a base trabalhista, tais como admissões, demissões, folha de pagamentos, acidentes, ações judiciais, retenções de contribuição previdenciária, entre outras.

A consulta detalhada às informações contidas nos layouts do eSocial mencionados neste documento, fazem parte do Manual de Orientação do eSocial disponível em <http://www.esocial.gov.br/Leiautes.aspx>.

1. Procedimento para Atualização

Antes de iniciar o processo de baixa e atualização do ambiente descritos na sessão **Procedimentos para Configuração**, deve-se atentar para os requisitos de ambiente necessários para realização:

Entrega eSocial	Versão da Entrega	Versão Pré-Requisito
1ª	11.5.8 – especial	11.5.8
2ª	11.5.9	11.5.8 – especial
3ª	11.5.10	11.5.9
4ª	11.5.11	11.5.10
5ª	12.1.1	11.5.12
6ª	12.1.2	12.1.1
7ª	12.1.3	12.1.2
8ª	12.1.4	12.1.3
9ª	12.1.5	12.1.4
10ª	12.1.6	12.1.5
11ª	12.1.7	12.1.6

OBS: É necessário efetuar a atualização do patch do Progress.

2. Procedimento para Configuração

2.1. Atualização de Menus

Entrega eSocial	Arquivo	Módulo
1ª	men_mfp_por.d	Folha de Pagamento
	men_mfr_por.d	Férias e Rescisões
	men_mmt_por.d	Medicina do Trabalho
	men_mst_por.d	Segurança do Trabalho
2ª	men_mfp_por.d	Folha de Pagamento
3ª	men_mfp_por.d	Folha de Pagamento
4ª	men_mfp_por.d	Folha de Pagamento
5ª	men_mfp_por.d	Folha de Pagamento
6ª	men_mfp_por.d	Folha de Pagamento
	men_mfe_por.d	Folha Educacional
7ª	men_mfp_por.d	Folha de Pagamento
8ª	men_mfp_por.d	Folha de Pagamento
	men_mfd_por.d	Foundation HR
9ª	men_mfp_por.d	Folha de Pagamento
10ª	men_mfp_por.d	Folha de Pagamento
11ª	Não houve alteração de menu relativa ao eSocial.	

Nota: É obrigatória importação de todos os arquivos de menu, ainda que nem todos os módulos sejam utilizados. Os Menus liberados no pacote ficam disponíveis no diretório UNIVDATA de instalação do Produto.

2.2. Atualização de Mensagens

Para a atualização do cadastro de mensagens, o usuário deve realizar o acesso ao Portal de Clientes – <http://suporte.totvs.com> e acessar o seguinte caminho:

<Download> Linha <Datasul><Versão><Plataforma><Idioma><Categoria><Tipo> para baixa do arquivo de atualização de mensagens.

Depois de efetuar o download do arquivo desejado, deve-se descompactá-lo e realizar a importação utilizando o Menu.

Nota:

Para importar o arquivo de Mensagem, deve-se:

1. Acessar o Produto Datasul HCM.
2. Aplicativo Tecnologia.
3. Módulo Menu.
4. Efetuar a importação do cadastro de Mensagens liberadas.

2.3. Atualização de Dicionário de Dados

1ª Entrega – 11.5.8 - especial

Para esta fase não houve alterações de dicionário de dados, as liberações de ambiente já foram realizadas por meio do respectivo pacote da versão pré-requisito mencionada anteriormente, no qual foram criadas as seguintes tabelas:

Banco	Tabela	Tipo Atualização
dthrgst	sped_agent_risco_func	Inclusão da Tabela
	sped_ambien_participan	Inclusão da Tabela
	sped_aso	Inclusão da Tabela
	sped_aso_agent	Inclusão da Tabela
	sped_aso_exam	Inclusão da Tabela
	sped_ativid	Inclusão da Tabela
	sped_ativid_participan	Inclusão da Tabela
	sped_bnfciar_prestdor_serv	Inclusão da Tabela
	sped_cat	Inclusão da Tabela
	sped_cat_agent_causa	Inclusão da Tabela
	sped_cat_compl	Inclusão da Tabela
	sped_cat_compl_acidado	Inclusão da Tabela
	sped_cat_parte_atgdo	Inclusão da Tabela
	sped_cat_testem	Inclusão da Tabela
	sped_cond_dif_trab	Inclusão da Tabela
	sped_cond_dif_trab_agent	Inclusão da Tabela
	sped_cond_dif_trab_epi	Inclusão da Tabela
	sped_epi	Inclusão da Tabela
	sped_epi_func	Inclusão da Tabela
	sped_estab_requis_epi	Inclusão da Tabela
	sped_exam_func	Inclusão da Tabela
	sped_exam_medic	Inclusão da Tabela
	sped_func_reinteg	Inclusão da Tabela
	sped_ident_pos_func	Inclusão da Tabela
	sped_movto_msg	Inclusão da Tabela
	sped_movto_participan	Inclusão da Tabela
	sped_movto_tab	Inclusão da Tabela
	sped_multiplo_vinc	Inclusão da Tabela
	sped_participan	Inclusão da Tabela
	sped_proces_justic	Inclusão da Tabela
	sped_proces_justic_det	Inclusão da Tabela
sped_rh_estab	Inclusão da Tabela	

2ª Entrega – 11.5.9

Banco	Tabela	Tipo Atualização
Dthrypc	compl_pessoa_fisic	Inclusão de Campos
	rh_munpio	Inclusão da Tabela
Dthrgst	sped_aquis_produc	Inclusão da Tabela
	sped_aso	Alteração de Campos
	sped_aso_agent	Alteração de Campos
	sped_aso_exam	Alteração de Campos
	sped_ativid	Alteração de Campos
	sped_ativid_participan	Alteração de Campos
	sped_bnfciar_movto_prestad	Inclusão da Tabela
	sped_cat	Alteração de Campos
	sped_cat_agent_causa	Alteração de Campos
	sped_cat_compl	Alteração de Campos
	sped_cat_compl_acidado	Alteração de Campos
	sped_cat_parte_atgdo	Alteração de Campos
	sped_cat_testem	Alteração de Campos
	sped_cond_dif_trab	Alteração de Campos
	sped_cond_dif_trab_agent	Alteração de Campos
	sped_cond_dif_trab_epi	Alteração de Campos
	sped_cno	Inclusão da Tabela
	sped_cno_prestdor	Inclusão da Tabela
	sped_comerc_produc	Inclusão da Tabela
	sped_estab_requis_epi	Alteração de Tabela
	sped_event_despes	Inclusão da Tabela
	sped_event_despr	Inclusão da Tabela
	sped_event_despr_bolet	Inclusão da Tabela
	sped_event_ingresso	Inclusão da Tabela
	sped_event_mdo	Inclusão da Tabela
	sped_event_recta	Inclusão da Tabela
	sped_event_recta_outras	Inclusão da Tabela
	sped_func_reinteg	Alteração de Campos
	sped_monitoram_biolog	Inclusão de Tabela
	sped_monitoram_biolog_exam	Inclusão de Tabela
	sped_movto_msg	Alteração de Campos Inclusão de campo Inclusão de campo
	sped_movto_participan	Alteração de Campos
	sped_movto_nf_tomador	Inclusão de Tabela
sped_movto_prestad_terc	Inclusão de Tabela	
sped_movto_prestdor_parc	Inclusão de Tabela	
sped_movto_tomador_sub	Inclusão de Tabela	
sped_multiplo_vinc	Alteração de Campos	
sped_param_tss	Inclusão de Tabela	
sped_participan	Alteração de Campos Inclusão de Campos Inclusão de Campos	
sped_proces_justic	Alteração de Campos	

sped_rat_prestdor_parc	Inclusão de Tabela
sped_repas	Inclusão de Tabela
sped_rh_estab	Alteração de Campos Inclusão de campos
sped_soft_house	Inclusão de Tabela
tafst1	Inclusão de Tabela

3ª Entrega – 11.5.10

Banco	Tabela	Tipo Atualização
Dthrgst	sped_agent_risco_func	Inclusão de Campos Alteração de Índice
	sped_ambien_participan	Inclusão de Campos Alteração de Índice
	sped_aso	Inclusão de Campos
	sped_movto_msg	Inclusão de Campos Alteração de Campos Alteração de Campos
	sped_movto_msg_erro	Inclusão da Tabela
	sped_participan	Inclusão de Campos Alteração de Índice
	sped_proces_participan	Inclusão da Tabela
	sped_sit_afast_func	Inclusão da Tabela
	sped_soft_arq	Inclusão da Tabela
	sped_soft_config_arq	Inclusão da Tabela
	sped_unid_lotac_estab	Inclusão da Tabela
	sped_vers_layout	Inclusão da Tabela

4ª Entrega – 11.5.11

Banco	Tabela	Tipo Atualização
Dthrgst	sped_aso	Alteração de Campos
	sped_cat_testem	Alteração de Campos
	sped_ident_pos_func	Inclusão de Campos
	sped_monitoram_biolog	Inclusão de Campos
	sped_movto_msg	Inclusão de Campos
	sped_monitoram_biolog	Exclusão de Campos
	Sped_proces_utiliz	Inclusão da Tabela
	Sped_rh_estab	Inclusão de Campos
	Sped_rh_pessoa_jurid	Inclusão da Tabela

5ª Entrega – 12.1.1

Para esta fase houve alterações de dicionário de dados que foram liberadas no pacote da versão 11.5.12, além das alterações liberadas no pacote da versão 12.1.1.

Banco	Tabela	Tipo Atualização
Dthrgst	sped_aso_agent	Alteração de campo
	sped_agent_risco_func	Alteração de Índice
	sped_ativid	Inclusão de Campos Alteração de Campos
	sped_ativid_concom	Inclusão da Tabela
	sped_bnfciar_movto_prestad	Inclusão de Campos Alteração de Campos Alteração de Índice
	sped_bnfciar_prestdor_serv	Inclusão de Campos Alteração de Índice
	sped_cat_agent_causa	Alteração de Campos
	sped_cond_dif_trab_agent	Alteração de Campos
	sped_cond_dif_trab_epi	Alteração de Campos
	sped_deson_folha	Inclusão da Tabela
	sped_event_despr_bolet	Alteração de Campos
	sped_event_ingresso	Inclusão de Campos
	sped_ident_pos_func	Inclusão de Campos
	sped_matriz_pagto_diver	Inclusão da Tabela Alteração de Campos Inclusão de Campos
	sped_movto_msg	Alteração de Campos
	sped_movto_msg_erro	Alteração de Campos
	sped_movto_pagto_diver	Inclusão da Tabela Alteração de Campos Inclusão de Campos Eliminação de Campos
	sped_movto_rat	Inclusão da Tabela
	sped_particip_inf_mensal	Inclusão da Tabela
	sped_proces_participan	Alteração de Campos
sped_rh_estab	Inclusão de Campos	
sped_segur_grp_atrib_sit	Inclusão da Tabela	

6ª Entrega – 12.1.2

Para esta fase não houve alterações de dicionário de dados.

7ª Entrega – 12.1.3

Banco	Tabela	Tipo Atualização
Dthrgst	sped_cat_compl_acidado	Inclusão de Campos
	sped_func_reinteg	Alteração de índice

8ª Entrega – 12.1.4

Banco	Tabela	Tipo Atualização
Dthrupc	compl_pessoa_fisic	Inclusão de Campos
	depend_func	Inclusão de Campos
	habilit_rescis	Inclusão de Campos
Dthrgst	sped_cargo_basic	Inclusão da Tabela
	sped_rh_estab	Inclusão de Campos
		Alteração de Campos
	sped_func_reinteg	Inclusão de Campos
		Alteração de Campos
	sped_movto_msg	Inclusão de Campos
		Alteração de Campos
		Exclusão de Campos
	sped_movto_msg_orig	Inclusão da Tabela
	sped_participan	Inclusão de Campos
	Alteração de Campos	
	sped_proces_justic	Alteração de Campos
	sped_sit_afast_func	Inclusão de Campos
		Alteração de Campos

9ª Entrega – 12.1.5

Banco	Tabela	Tipo Atualização
Dthrgst	sped_rh_estab	Alteração de Campos
	sped_valid_tab	Criação da Tabela
	sped_admis_prelim	Criação da Tabela
	sped_matr_bloqdo	Criação da Tabela

10ª Entrega – 12.1.6

Banco	Tabela	Tipo Atualização
Dthrgst	sped_rh_estab	Inclusão de Campos

11ª Entrega – 12.1.7

Banco	Tabela	Tipo Atualização
Dthrgst	sped_contrib_sindic	Criação da Tabela
	sped_contrib_sindic_val	Criação da Tabela
	sped_event_perdco	Criação da Tabela
	sped_func_reinteg	Inclusão de Campos
	sped_movto_msg	Inclusão de Campos
		Alteração de Índice
	sped_participan	Inclusão de Campos
	sped_proces_justic	Inclusão de Campos
	sped_rh_estab	Inclusão de Campos
	sped_valid_tab	Inclusão de Campos

3. Liberações

1ª Entrega – 11.5.8 - especial

- Implementações Cadastrais.
- Implementações Importação.
- Implementações Cadastrais Medicina (Novo).
- Implementações Importação Medicina (Novo).
- Implementações Cadastrais Segurança do Trabalho (Novo).
- Implementações Importação Segurança do Trabalho (Novo).

2ª Entrega – 11.5.9

- Ajustes nos Cadastros.
- Carga Eventos Iniciais.
- Monitor eSocial.

3ª Entrega – 11.5.10

- Ajustes nos Cadastros.
- Carga dos Movimentos.
- Importação Arquivos eSocial de Sistemas Externos.
- Ajustes Monitor eSocial.
- Sincronizador eSocial.

4ª Entrega – 11.5.11

- Ajustes nos Cadastros.
- Ajustes na Carga eSocial – layout 1.2 beta 2.
- Ajustes Monitor eSocial.

5ª Entrega – 12.1.1

- Ajustes Reintegração de Funcionários.
- Transferência do Complemento eSocial.
- Validação Dados eSocial.
- Atestados via Medicina/Ponto.
- Tomador = Estabelecimento x Lotação.

6ª Entrega – 12.1.2

- Consulta Posição Funcionário.
- Validação Dados eSocial – Condição Diferenciada de Trabalho.
- Desativação dos Programas FP1720 – Identificação de Funcionários e FE1720 – Alteração de Contratos.
- Movimentação Cargo.
- Movimentação Funções.

- Movimentação Rubricas.
- Movimentação Horários.
- Movimentação Estabilidade.
- Movimentação Afastamento Temporário.
- Movimentação Habilitação de Rescisão.
- Movimentação Reintegração.

7ª Entrega – 12.1.3

- Processos x Relacionamentos.
- Prestador de Serviço x Complemento eSocial.
- Novos Campos Complemento eSocial Pessoa Física.
- Movimentação Estabelecimento.
- Movimentação ASO.
- Movimentação CAT.
- Movimentação Alteração Cadastral.

8ª Entrega – 12.1.4

Implementação	Programas Envolvidos
<p>Alteração de Tabelas eSocial: Adequar os programas de zoom dos campos que referenciam tabelas do eSocial para demonstrarem os novos códigos/descrições.</p> <p>Tabelas eSocial que foram atualizadas nos programas:</p> <ul style="list-style-type: none"> 1 – Categoria de Trabalhadores. 3 – Natureza das Rubricas da Folha de Pagamento. 6 – Países. 8 – Classificação Tributária. 9 – Tipos de Arquivo eSocial. 10 – Tipos de Lotação Tributária. 19 – Motivos de Desligamento. 20 – Tabela de Tipos de Logradouros. 	FP1500 FP1510 FP0020 FP0100 FP0560 FP0870 FP1420 FP1440 FP9850
<p>Estabilidade: Retirada do tratamento desta informação para o eSocial.</p>	FP1100 FP9840 FP9850 FP9860
<p>Observações: Retirada do botão que permitia acesso ao programa de complemento eSocial.</p>	FP0740
<p>Empregador: Implementação das informações pertinentes à classificação tributária 85 – Ente Federativo, Órgãos da União, Autarquias e Fundações Públicas.</p>	FP0560

Cargo: Implementação do programa de complemento eSocial para: Descrição do cargo com 60 caracteres. Informações pertinentes ao cargo/emprego público.	FP0770 CA0002
Rubrica: Alteração dos valores para os campos Tipo Rubrica, Incidência Tributária INSS e Incidência Tributária IRRF. Implementação de programa de acerto para alterar o valor dos campos Tipo Rubrica e Incidência Tributária IRRF.	FP0020 FP0024
Processos: Alteração dos valores para o campo Decisão.	FP0030
Transferência: Alteração na maneira de relacionar a situação de saída por transferência com código FGTS N2 com o motivo de desligamento do eSocial. Bloqueio no acesso ao complemento eSocial para a situação de saída por transferência com código FGTS N1 (cadastro de situações e relacionamento da situação ao funcionário). Implementação do campo Motivo Transferência na importação dos históricos de situação. Implementação do campo Motivo Transferência no processo de transferência individual e coletiva. Implementação do campo Matrícula eSocial no processo de transferência individual.	FP0060 FP1600 FP6660 FP6650 FP1840 FP1850
Melhoria Monitor eSocial Inclusão da pasta Status Carga para permitir a consulta do status da carga de informações para o eSocial. Readequação de campos da pasta seleção para melhor visualização da situação das mensagens de cada arquivo. Readequação de campos da pasta Mensagem, alteração de ordem dos campos na visualização das mensagens, inclusão dos campos Empresa, Estab e Participante quando o tipo de arquivo for de exclusão de informação. Inclusão do botão Rastrear Origem que permite visualizar quais processos originaram a mensagem selecionada.	FP9850

9ª Entrega – 12.1.5

Implementação	Programas Envolvidos
<p>Funcionários Alterações nas informações Tipo Admissão, Regime Trabalhista, Regime Previdenciário, Emissor CNH, e Primeira Habilitação. Alteração no tratamento para habilitar/solicitar as informações de Cessão e Sucessão Vinc. Inclusão das informações referentes à Estatutário.</p>	FP1500 FP1510 FP6600 FP6610 FP6650
<p>Dependentes Alteração do código do tipo de dependente para o eSocial. Inclusão do campo Dependente para Fins Previdenciários.</p>	FP1760 FP6620 FP6650
<p>Pessoa Física Inclusão do campo Condição para os estrangeiros. Alteração do campo NIS, que era do tipo inteiro e passou para caractere.</p>	FP1440 FP6600 FP6610 FP6650
<p>Afastamentos Temporários Alteração dos códigos dos motivos de afastamento (tabela 18 eSocial). Inclusão do campo Órgão Classe no complemento eSocial dos afastamentos por acidente/doença relacionados ao trabalho. Complemento eSocial para o afastamento pelo motivo de licença sem remuneração.</p>	FP1600 FP6660 MT0728 MT0828 MT0738
<p>Programação de Rescisão Inclusão do campo Observação e da data de Término Quarentena no programa do complemento eSocial.</p>	FR5040 FR5030
<p>Reintegração de Funcionários e Funcionários Reintegrados Novas opções para os campos Tipo Reintegração e Número da Lei de Anistia Legal. Validações para os campos Data Efetivo Retorno e Data Efeito Reintegração. Novo campo Pagamento em Juízo.</p>	FR5240 FR5250
<p>Período Validade Informações Geração do período de validade da Tabela Cargo por meio do programa de carga eSocial (FP9840). Controle dos períodos de validade da Tabela Cargo (FP0770 e CA0002) quando ocorrer a inclusão, alteração e eliminação de cargos básicos. Consulta dos períodos de validade da Tabela Cargo.</p>	FP9840 FP0770 CA0002 FP9810

10ª Entrega – 12.1.6

Implementação	Programas Envolvidos
<p>Registro Preliminar de Admissão Criação de programa para cadastrar as pré-admissões. Alteração no cadastro de funcionário para:</p> <ul style="list-style-type: none"> Assumir automaticamente a data da admissão preliminar, quando este programa for acessado por meio do FP9815. Atualizar os campos Estabelecimento e Funcionário da admissão preliminar com os dados do funcionário admitido. 	FP9815 FP1500
<p>Validação Matrícula eSocial Não permitir alterar a matrícula eSocial depois de informada, quando a atualização deste campo estiver parametrizada como Informada. Ao eliminar um funcionário, bloquear a matrícula eSocial que foi usada por ele, para não utilizá-la novamente. No momento de gerar automaticamente a matrícula eSocial, verificar a duplicidade da matrícula no empregador. Se a matrícula estiver sendo usada ou já foi usada, deverá acrescentar ao código da matrícula um hífen e um número sequencial. Retirar atualização da matrícula eSocial do programa de carga (FP9840).</p>	FP1500 FP1840 FP1850 FP6600 FP6610 FP9840
<p>Código Rubrica Permitir a consulta do código da rubrica enviada ao eSocial.</p>	FP0020 FP0024
<p>Tipo de Deficiência Intelectual Permitir que sejam registradas no sistema as deficiências do tipo Intelectual. Nos processos que atualmente não preveem este tipo de deficiência, elas serão tratadas como tipo Mental.</p>	MT0055 MT0555 MT0540 FP3640 FP5570
<p>Empregador Pessoa Física Permitir informar o empregador pessoa física para o eSocial.</p>	FP0500 FP0560 FP9840
<p>Carga/Movimentação eSocial Gerar os eventos referentes às tabelas Empregador, Rubrica e Cargo de acordo com o layout 2.0 do eSocial.</p>	FP9840 FP0560 FP0020 FP0024 FP0770 CA0002
<p>Período Validade Informações Geração do período de validade das Tabelas Empregador e Rubrica por meio do programa de carga eSocial (FP9840). Controle dos períodos de validade das Tabelas Empregador (FP0560) e Rubrica (FP0020 e FP0024) quando ocorrer a inclusão, alteração e eliminação de informações que impactem no eSocial. Consulta dos períodos de validade das Tabelas Empregador e Rubrica.</p>	FP9840 FP0560 FP0020 FP0024 FP9810

11ª Entrega – 12.1.7

Implementação	Programas Envolvidos
<p>Mensagem S-2190 – Admissão Trabalhador – Registro Preliminar Gerar as mensagens referentes ao registro preliminar de admissão do funcionário de acordo com o layout 2.0 do eSocial. Alterado o programa do monitor eSocial para mostrar as mensagens referentes ao registro preliminar de admissão.</p>	FP9815 FP9850
<p>Mensagem S-2298 – Reintegração Gerar as mensagens referentes ao registro de reintegração do funcionário de acordo com o layout 2.0 do eSocial.</p>	
<p>Ajustes Cadastro Funcionário Implementado novos campos para permitir cadastrar as novas informações necessárias para atender o layout 2.1: trabalhador cedido, trabalhador doméstico, dirigente sindical. Validação da Categoria x Tipo Vínculo. Para estagiários, aceitará apenas a categoria 901. Alterado o campo descrição da categoria para apresentar a descrição completa. Alterado o tamanho do campo Carteira de Habilitação para 12 posições.</p>	FP1500 FP1510
<p>Ajustes Cadastro Pessoa Física Incluído o campo “Nome Cidade” para atender o layout 2.1. Incluída validação para o campo Estado Civil, onde somente aceitará as opções previstas no eSocial. Alterado o tamanho do campo “Tipo Logradouro” para 4 posições.</p>	FP1440
<p>Ajustes Cadastro Dependentes Retirado o campo 'Dependente Fins Previdenciário' da tela do complemento eSocial.</p>	FP1760
<p>Ajustes Pessoa Jurídica Alterado o tamanho do campo “Tipo Logradouro” para 4 posições.</p>	FP1420
<p>Carga/Movimentação eSocial Gerar as mensagens referentes à tabela de Horário de acordo com o layout 2.0 do eSocial.</p>	FP9840 FP1400 FP1000
<p>Período Validade Informações Geração do período de validade da Tabelas de Horário por meio do programa de carga eSocial (FP9840). Controle dos períodos de validade da Tabela de Horários (FP1400 e FP1000) quando ocorrer a inclusão, alteração e eliminação de informações que impactem no eSocial. Consulta dos períodos de validade da Tabela de Horário.</p>	FP9840 FP1400 FP1000 FP9810
<p>Ajustes Cadastro Prestador Serviço e Movimento Serviço Prestado Permitir relacionar apenas categoria relativas a trabalhador sem vínculo. Alterado o campo descrição da categoria para apresentar a descrição completa.</p>	FP0840 FP2160

4. Procedimento para Utilização

4.1 eSocial – Alterações no Módulo Folha de Pagamento

4.1.1 Processo Inicialização do eSocial

Função: FP0500 – Manutenção Parâmetro Empresa RH

Objetivo: Permitir a parametrização da empresa e estabelecimento que representam o empregador para o eSocial. Essas informações serão utilizadas na geração de todas as mensagens destinadas ao eSocial.

Descrição: Por meio do botão eSocial, disponibilizado na função Manutenção Parâmetros Empresa HR (FP0500), informar os dados complementares solicitados.

Botão disponibilizado, depois da configuração do uso do eSocial, em diversas funções do produto para complementar as informações exigidas no processo eSocial.

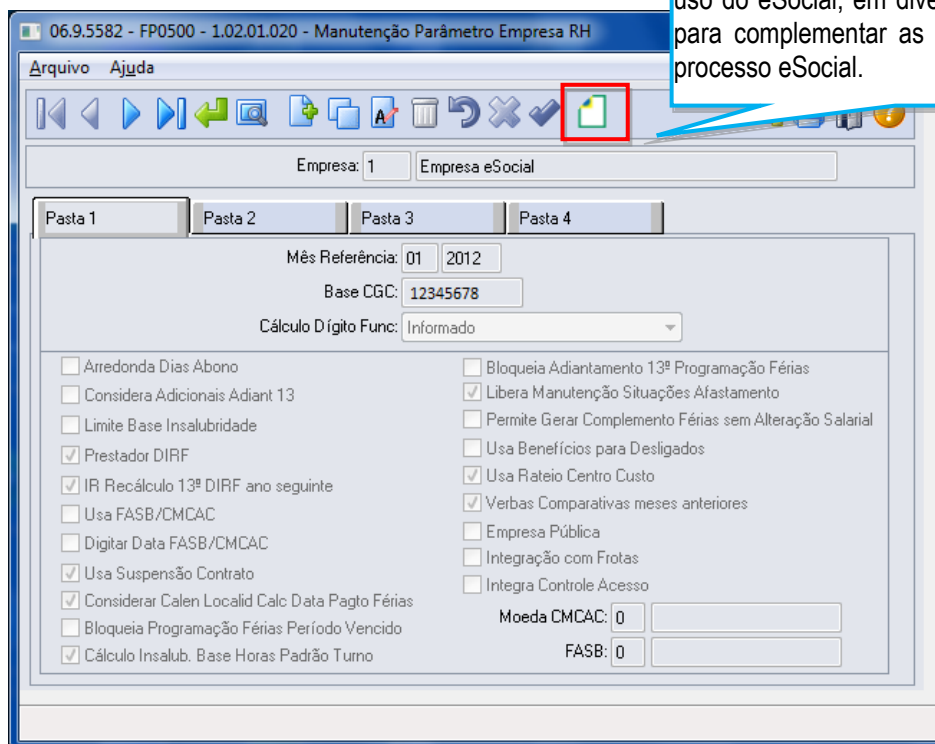

Por meio deste botão, será acessada a tela **FP0500A – Complemento Parâmetro Empresa RH:**

Para empregador **Pessoa Jurídica**

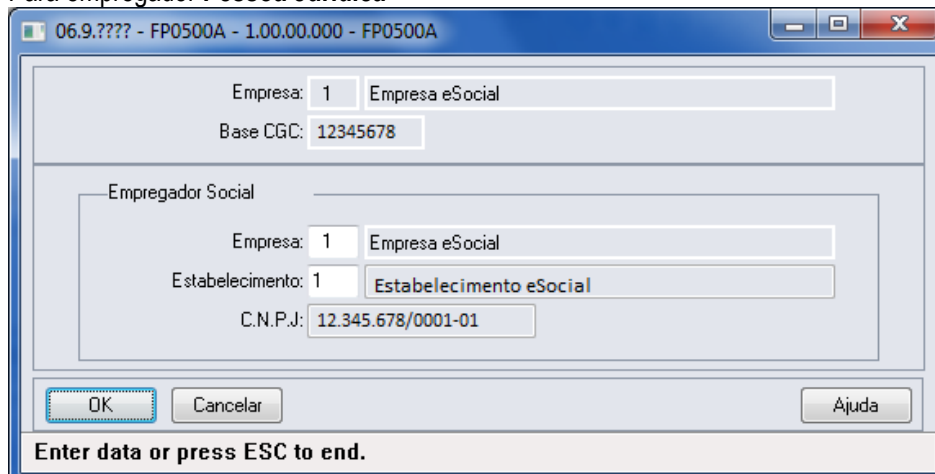

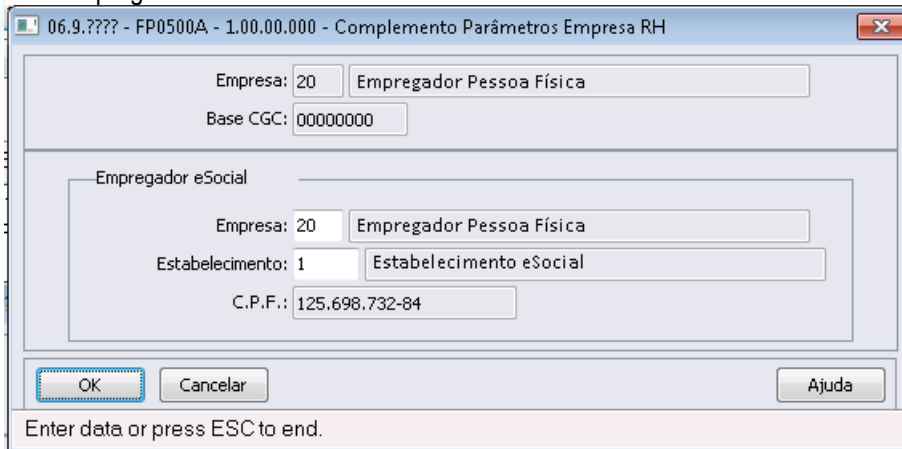
Para empregador **Pessoa Física**

06.9.???? - FP0500A - 1.00.00.000 - Complemento Parâmetros Empresa RH

Empresa: 20 Empregador Pessoa Física

Base CGC: 00000000

Empregador eSocial

Empresa: 20 Empregador Pessoa Física

Estabelecimento: 1 Estabelecimento eSocial

C.P.F.: 125.698.732-84

OK Cancelar Ajuda

Enter data or press ESC to end.

Campos:

Campo	Descrição	Validações/Regras
Empresa	Código da empresa que representa o empregador.	Permite que seja informado um único empregador para mais de uma empresa.
Estabelecimento	Código do estabelecimento que representa o empregador.	<p>Não permite que seja informado um estabelecimento que tenha a base do CGC diferente da base do CGC da empresa para a qual está sendo informado o complemento.</p> <p>Quando a empresa informada como empregador for:</p> <ul style="list-style-type: none"> • Igual à empresa que está selecionada na tela principal: não será validado se o eSocial está habilitado para o estabelecimento informado. • Diferente da empresa que está selecionada na tela principal: <ul style="list-style-type: none"> ○ O programa mostrará na tela o estabelecimento empregador desta empresa, deixando o campo desabilitado. ○ Será validado se o eSocial está habilitado para a empresa e estabelecimento informados e, caso não esteja será emitida uma mensagem de inconsistência. <p>Empregador Pessoa Jurídica Se o controle do CNPJ do estabelecimento informado for diferente de 0001, será emitida uma pergunta solicitando a confirmação do usuário.</p> <p>Empregador Pessoa Física Se o estabelecimento informado não estiver com o campo CPF Condomínio preenchido, será emitida uma mensagem de inconsistência.</p>
C.N.P.J. ou C.P.F.	CNPJ ou C.P.F Condomínio do estabelecimento que foi informado como empregador, no caso de empregador pessoa jurídica ou física, respectivamente.	Este campo fica sempre desabilitado.

E-Social

Notas:

A parametrização do empregador é pré-requisito para que o complemento eSocial dos estabelecimentos possam ser informados.

Ao informar o empregador pela primeira vez para a empresa, será executado automaticamente um programa para atualizar as informações complementares do eSocial para a tabela de eventos (exceto o campo Natureza Rubrica e Processos).

Depois de ter sido gerada a mensagem de empregador **S-1000 – Informações do Empregado/Contribuinte**, não será mais possível alterar o empregador informado.

4.1.2 Processo Parametrização dos Complementos

Função:

FP0560 – Manutenção Estabelecimento

Objetivo:

Determinar a fase de uso do eSocial para o estabelecimento e o período de datas da utilização automática das informações referentes à Medicina e Segurança do Trabalho.

Pré-requisitos:

FP0500 – Manutenção Parâmetros Empresa RH.

Descrição:

Ao executar o programa será visualizado o botão eSocial (parte superior da tela); por meio dele será apresentado o programa **FP0560A – Complemento Estabelecimento**, permitindo que seja configurado o uso do eSocial para o estabelecimento e as datas de uso das informações referentes aos módulos Medicina e Segurança do Trabalho.

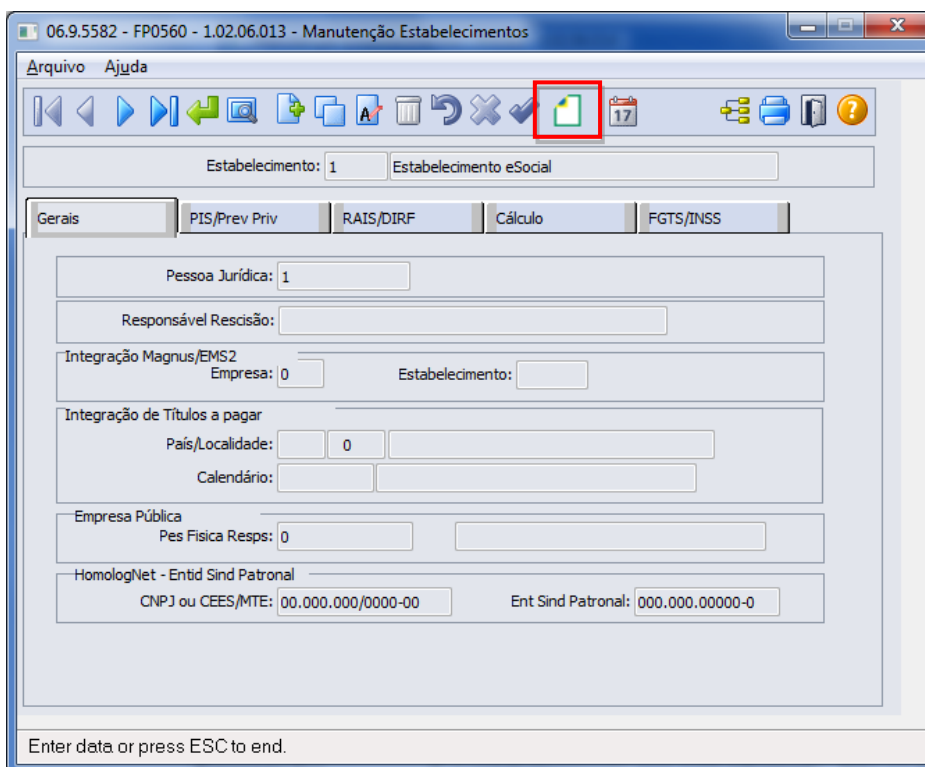

Validações para que o programa de complemento possa ser acessado:

Estabelecimento	Descrição	Validações/Regras
Empregador	É o estabelecimento que está informado no programa FP0500 – Parâmetros Empresa RH.	Não se aplica.
Não Empregador	Demais estabelecimentos da empresa.	<p>Não permite a execução do programa de complemento enquanto:</p> <ol style="list-style-type: none"> 1) O empregador não estiver informado no programa FP0500. 2) Não estiver parametrizado o campo Atualização Matrícula eSocial para o estabelecimento empregador.

Após clicar neste botão, será acessada a tela **FP0560A – Complemento Estabelecimento**:

Campos – Pasta eSocial:

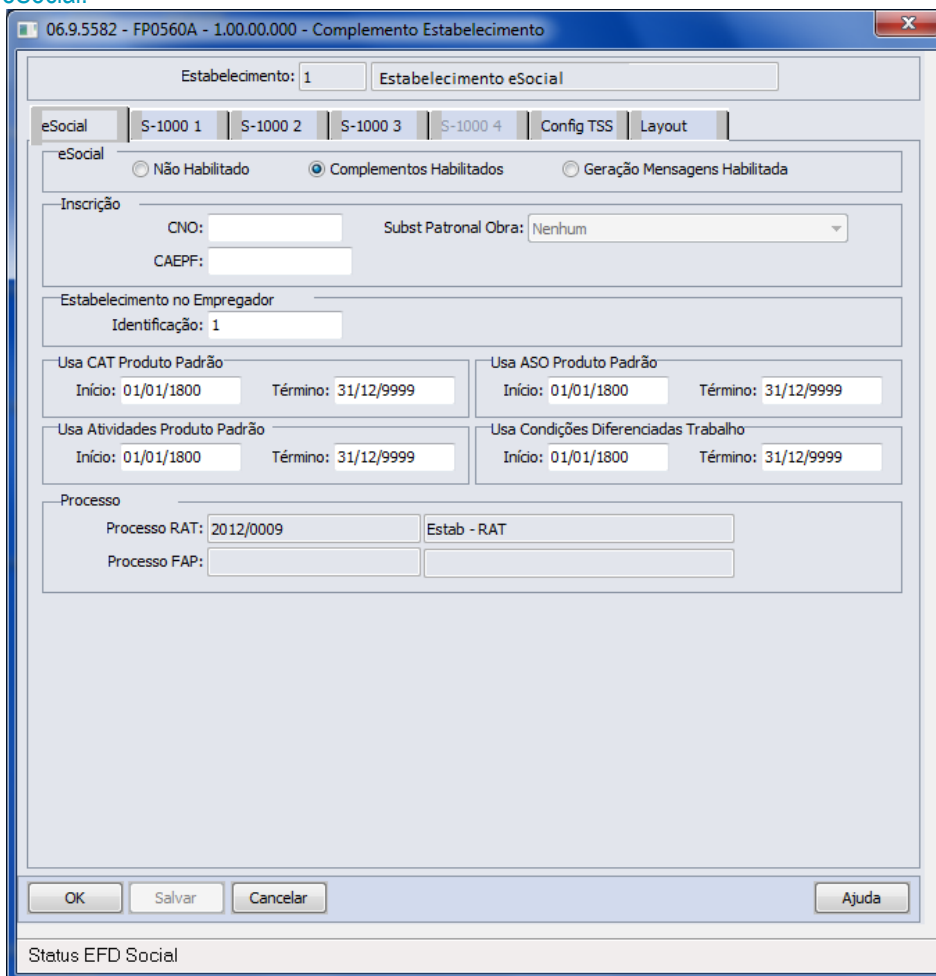

E-Social

Campos:

Campo	Descrição	Validações/Regras
eSocial	<p>Indicativo de uso do processo eSocial, onde:</p> <p>Não Habilitado: estabelecimento não enviará informações para o eSocial, dessa forma não será visualizado o botão de Complemento eSocial em determinadas funções para esse estabelecimento.</p> <p>Complementos Habilitados: indica que o estabelecimento iniciou a complementação das informações exigidas ao eSocial, portanto, em determinadas funções será visualizado o botão Complemento eSocial para inclusão das informações complementares exigidas no processo.</p> <p>Geração Mensagens Habilitadas: indica que o estabelecimento passou a gerar os arquivos do eSocial para o Governo.</p>	<p>Esse campo terá seu valor alterado para "Geração Mensagens Habilitadas" automaticamente depois do processo de Carga inicial das informações para o Governo.</p> <p>Caso seja selecionado antes da finalização do processo de Carga Inicial, apresentará mensagem de restrição: "Habilitar geração de mensagens não permitida".</p>
CNO	Número de inscrição no Cadastro Nacional de Obras, caso o estabelecimento seja uma obra.	Os campos CNO e CAEPF somente devem ser informados quando o estabelecimento for obra ou representado por uma pessoa física, respectivamente; e não podem estar informados simultaneamente.
CAEPF	Número de inscrição no Cadastro de Atividade Econômica de Pessoa Física, caso o estabelecimento seja representado por uma pessoa física.	
Substituição Patronal Obra	Indicativo de substituição patronal obra, onde: 1 – Nenhum. 2 – Contribuição Patronal Substituída. 3 – Contribuição Patronal Não Substituída.	<p>Não havendo valor no campo CNO, este campo ficará desabilitado com o item Nenhum selecionado.</p> <p>Caso contrário, deverá ser indicado o item [2] – Contribuição Patronal Substituída ou [3] – Contribuição Patronal Não Substituída.</p>
Identificação	Código numérico que representa o estabelecimento no empregador. Será utilizado para compor o código da lotação da mensagem S-1020 – Tabela de Lotações.	Este código não pode se repetir para estabelecimento de um único empregador (ainda que sejam de empresas diferentes).
Usa CAT Produto Padrão	<p>Período de datas da utilização dos módulos Medicina e Segurança do Trabalho do Datasul HCM para que as informações abaixo sejam consideradas automaticamente no processo do eSocial:</p> <ul style="list-style-type: none"> CAT – Comunicação Acidente do Trabalho. ASO – Atestado Saúde Ocupacional Atividades. 	Os campos de Data Início e Data Término serão inicializados com 01/01/1800 a 01/01/1800 , devendo ajustá-los caso queira considerar informações dos módulos Medicina e Segurança do Trabalho para o eSocial.
Usa ASO Produto Padrão		
Usa Atividades Produto Padrão		
Usa Condições Diferenciadas Trabalho		

	<ul style="list-style-type: none"> Condições Diferenciadas Trabalho (ambientes de risco). <p>Caso utilize Medicina e Segurança do Trabalho ou utilizou por um determinado período, informe as datas de uso para que tais informações sejam alimentadas automaticamente nos programas do eSocial.</p> <p>Caso não utilize Medicina e Segurança do Trabalho, mantenha as datas como default, 01/01/1800 a 01/01/1800, dessa forma nenhuma informação será considerada automaticamente, devendo incluir ou importar as informações para os programas disponibilizados exclusivamente no processo do eSocial.</p>	
Processo RAT	Código do processo administrativo ou judicial em que houve decisão/sentença favorável ao contribuinte modificando a alíquota RAT da empresa.	Este campo fica sempre desabilitado. Caso exista um processo judicial cadastrado na função Manutenção Processos Administrativos/Judiciais (FP0030) com utilização igual a Estabelecimento e, este esteja relacionado ao estabelecimento em questão e a aplicação seja RAT, o código/descrição do processo serão exibidos em tela.
Processo FAP	Código do processo administrativo ou judicial em que houve decisão/sentença favorável ao contribuinte modificando a alíquota FAP da empresa.	Este campo fica sempre desabilitado. Caso exista um processo judicial cadastrado na função Manutenção Processos Administrativos/Judiciais (FP0030) com utilização igual a Estabelecimento e, este esteja relacionado ao estabelecimento em questão e a aplicação seja FAP, o código/descrição do processo serão exibidos em tela.

Campos – Pasta S-1000 1:

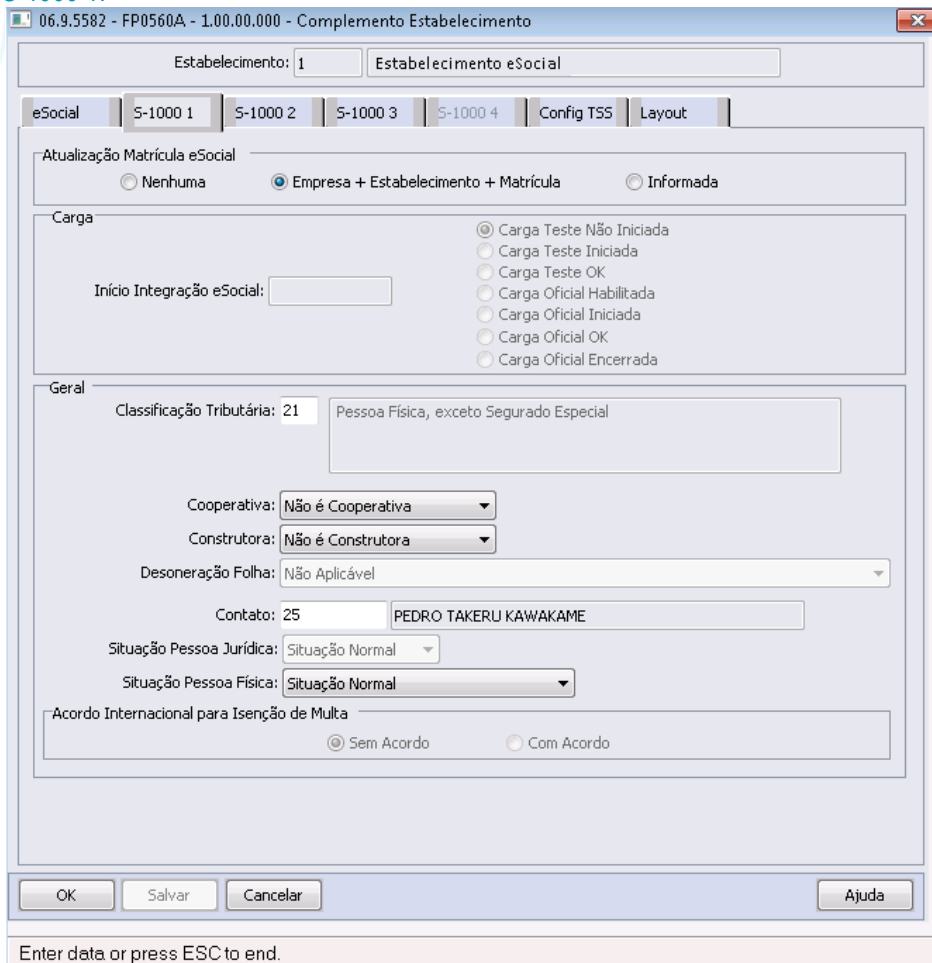

Campo	Descrição	Validações/Regras
Atualização Matrícula eSocial	<p>Indica como será efetuada a atualização da matrícula eSocial pelo sistema, para todas as empresas/estabelecimentos do empregador em questão:</p> <ul style="list-style-type: none"> • Nenhuma. • Empresa + Estabelecimento + Matrícula. • Informada. 	<p>Este campo somente fica habilitado enquanto não houver mensagem do arquivo S-2100 ou S-2200 gerada para o empregador em questão.</p> <p>Possui as seguintes opções:</p> <p>Nenhuma: indica que ainda não houve parametrização deste campo para o empregador.</p> <p>Empresa + Estabelecimento + Matrícula: indica que a matrícula eSocial será composta pela junção dos campos empresa, estabelecimento e matrícula do funcionário.</p> <p>Caso seja identificado que a matrícula eSocial gerada já está em uso por outro funcionário ou está bloqueada no</p>

		<p>empregador, o sistema irá acrescentar ao código gerado: “-“ + um número sequencial.</p> <p>Informada: indica que a matrícula eSocial deverá ser informada pelo usuário, não podendo se repetir para um mesmo empregador.</p>
Início Integração eSocial	Data em que iniciou a integração do empregador com o eSocial.	<p>Sempre desabilitado.</p> <p>Esta data é preenchida com o primeiro dia do mês/ano base informado na execução do programa de carga (FP9840).</p>
Status Carga	<p>Indica o status da execução das cargas Teste e Oficial para o empregador:</p> <ul style="list-style-type: none"> • Carga Teste Não Iniciada. • Carga Teste Iniciada. • Carga Teste OK. • Carga Oficial Habilitada. • Carga Oficial Iniciada. • Carga Oficial OK. • Carga Oficial Encerrada. 	Sempre desabilitado.
Classificação Tributária	Código da classificação tributária do empregador, conforme anexo I - tabela 8 do eSocial .	Obrigatório ser informado.
Cooperativa	<p>Indica se o empregador é uma cooperativa:</p> <ul style="list-style-type: none"> • Não é Cooperativa. • Cooperativa de Trabalho. • Cooperativa de Produção. • Outras Cooperativas. 	Não se aplica.
Construtora	<p>Indica se o empregador é uma construtora:</p> <ul style="list-style-type: none"> • Não é construtora. • Empresa construtora. 	Não se aplica.
Indicativo Desoneração Folha	<p>Indicativo de desoneração da folha de pagamento, onde:</p> <p>1 - Não Aplicável.</p> <p>2 - Empresa enquadrada no Art. 14 da Lei 11.774/2008.</p> <p>3 - Empresa enquadrada nos art. 7º a 9º da Lei 12.546/2011, exceto aquelas enquadradas no Art. 14 da Lei 11.774/2008.</p>	<p>As opções [2] e [3] somente poderão ser selecionadas se a Classificação Tributária do empregador for [2] ou [3] ou [99].</p> <p>Quando a Classificação Tributária for diferente de [2] ou [3] ou [99], o Indicativo da Desoneração deverá ser [1] – Não aplicável.</p>
Contato	Código da pessoa física que representa o contato do empregador.	Obrigatório ser informado.
Situação Pessoa	Indicativo da Situação da Pessoa Jurídica:	Habilitado somente para empregador

Jurídica	<ul style="list-style-type: none"> Situação Normal. Extinção. Fusão. Cisão. Incorporação. 	<p>peessoa jurídica.</p>
Situação Pessoa Física	<p>Indicativo da Situação da Pessoa Física;</p> <ul style="list-style-type: none"> Situação Normal. Encerramento de Espólio. Saída do País em Caráter Permanente. 	<p>Habilitado somente para empregador pessoa física.</p>
Acordo Internacional para Isenção de Multa	<p>Sem Acordo. Com Acordo.</p>	<p>Informações exclusivas de organismos internacionais e outras instituições extraterritoriais.</p>

Campos – Pasta S-1000 2:

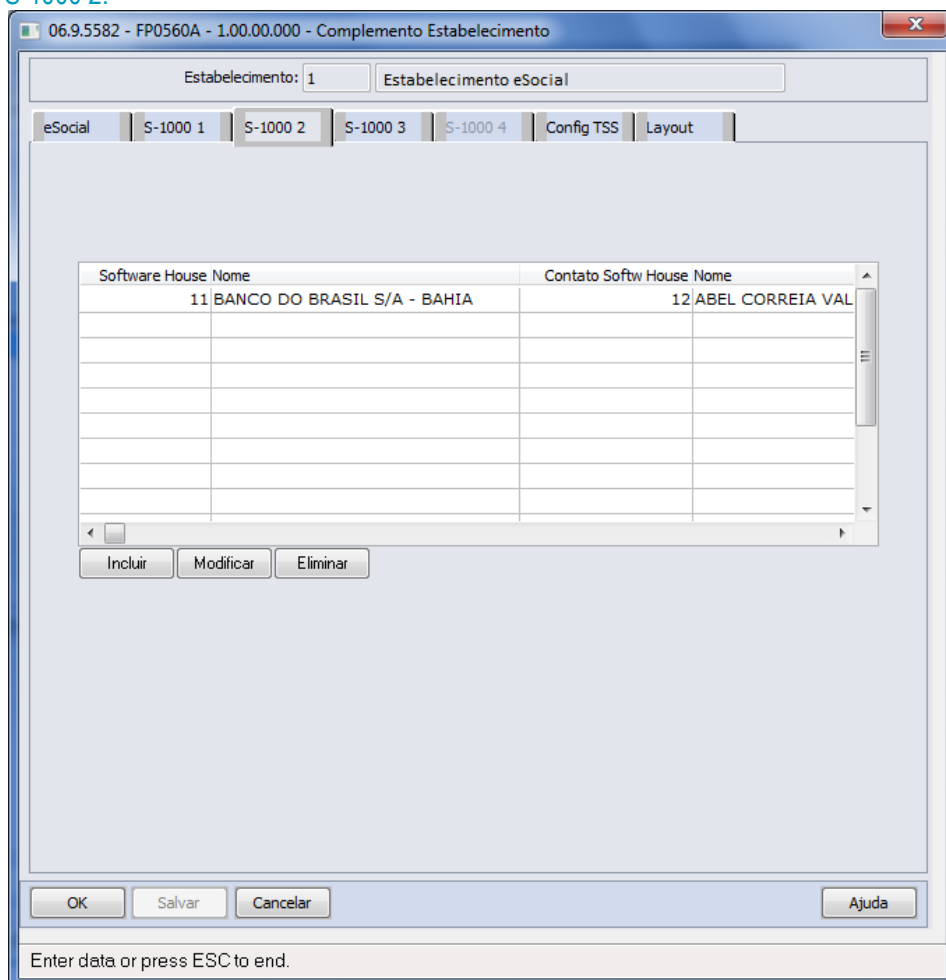

06.9.5582 - FP0560A - 1.00.00.000 - Complemento Estabelecimento

Estabelecimento: 1 Estabelecimento eSocial

eSocial S-1000 1 S-1000 2 S-1000 3 S-1000 4 Config TSS Layout

Software House Nome	Contato Softw House Nome
11 BANCO DO BRASIL S/A - BAHIA	12 ABEL CORREIA VAL

Incluir Modificar Eliminar

OK Salvar Cancelar Ajuda

Enter data or press ESC to end.

Por meio dos botões Incluir e Modificar, será acessada a tela **FP0560B – Manutenção Software House**:

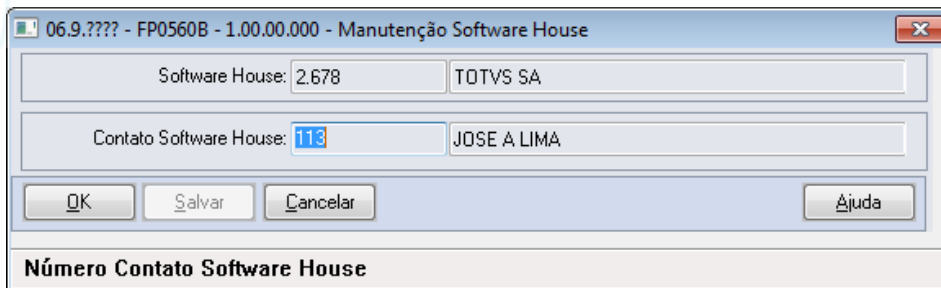

Campos:

Campo	Descrição	Validações/Regras
Software House	Número da Pessoa Jurídica referente à Software House do Empregador.	Obrigatório ser informado, e deve existir na função Manutenção Pessoa Jurídica (FP1420).
Contato	Número da Pessoa Física referente ao contato da Software House para o Empregador.	Obrigatório ser informado, e deve existir na função Manutenção Pessoa Física (FP1440).

Campos – Pasta S-1000 3:

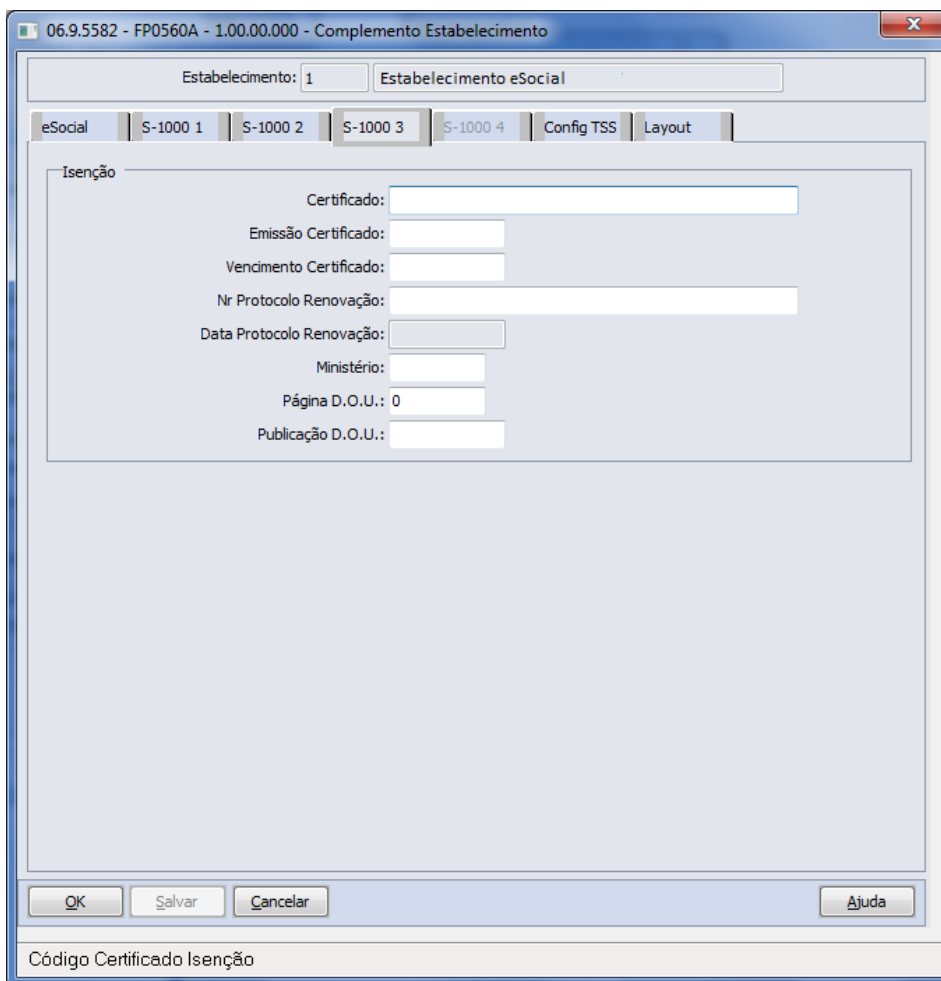

Campo	Descrição	Validações/Regras
Certificado	Informar o: <ul style="list-style-type: none"> • Número do Certificado de Entidade Beneficente de Assistência Social ou; • Número da portaria de concessão do Certificado ou; • Número da lei, no caso de concessão por meio de Lei específica. 	Deve ser informado quando a classificação tributária do empregador for igual 80 – Entidade Beneficente/Isenta.
Emissão Certificado	Data de Emissão do Certificado/publicação da Lei.	
Vencimento Certificado	Data de Vencimento do Certificado.	Não pode ser anterior à data de emissão do certificado.
Nr Protocolo Renovação	Número do protocolo de pedido de renovação.	
Data Protocolo Renovação	Data do protocolo de renovação.	
Ministério	Identificação do Ministério/Lei que concedeu o Certificado: <ul style="list-style-type: none"> • CNAS – Conselho Nacional de Assistência Social. • MEC – Ministério da Educação. • MS – Ministério da Saúde. • MDS – Ministério do Desenvolvimento Social e Combate à Fome. • LEI – Lei Específica. 	
Página D.O.U.	Número da página no Diário Oficial da União referente à publicação do documento de concessão do certificado.	
Publicação D.O.U.	Preencher com a data de publicação no Diário Oficial da União.	

Campos – Pasta S-1000 4:

06.9.5582 - FP0560A - 1.00.00.000 - Complemento Estabelecimento

Estabelecimento: 1 Estabelecimento eSocial

eSocial S-1000 1 S-1000 2 S-1000 3 S-1000 4 Config TSS Layout

Orção Público

NR SIAFI:

Possui Regime Próprio Previdência

UF:

Município: 0

Alíquota	Perc Seq	Perc Ente	Perc Supl
<input type="checkbox"/> Servidor Ativo	<input type="text" value="0,00"/>	<input type="text" value="0,00"/>	<input type="text" value="0,00"/>
<input type="checkbox"/> Aposentado	<input type="text" value="0,00"/>	<input type="text" value="0,00"/>	<input type="text" value="0,00"/>
<input type="checkbox"/> Aposentado por Invalidez	<input type="text" value="0,00"/>	<input type="text" value="0,00"/>	<input type="text" value="0,00"/>
<input type="checkbox"/> Pensionista	<input type="text" value="0,00"/>	<input type="text" value="0,00"/>	<input type="text" value="0,00"/>
<input type="checkbox"/> Militar (Ativo ou Reformado)	<input type="text" value="0,00"/>	<input type="text" value="0,00"/>	<input type="text" value="0,00"/>
<input type="checkbox"/> Segurado Diferenciado	<input type="text" value="0,00"/>	<input type="text" value="0,00"/>	<input type="text" value="0,00"/>

Descrição:

Limite Remuneratório	Valor Subteto	Idade
<input type="checkbox"/> Executivo	<input type="text" value="0,00"/>	<input type="text" value="00"/>
<input type="checkbox"/> Legislativo	<input type="text" value="0,00"/>	<input type="text" value="00"/>
<input type="checkbox"/> Judiciário	<input type="text" value="0,00"/>	<input type="text" value="00"/>
<input type="checkbox"/> Todos os Poderes	<input type="text" value="0,00"/>	<input type="text" value="00"/>

OK Salvar Cancelar Ajuda

Enter data or press ESC to end.

Campo	Descrição	Validações/Regras
NR SIAFI	Preencher com o número SIAFI - Sistema Integrado de Administração Financeira, caso seja órgão público usuário do sistema.	Não se aplica.
Possui Regime Próprio Previdência	Informar se o ente público possui Regime Próprio de Previdência Social - RPPS.	Não se aplica.
UF	Informar a Unidade de Federação do ente federativo.	Somente fica habilitado quando o campo Possui Regime Próprio de Previdência Social. Obrigatório ser informado.
Município	Informar o código do município do ente federativo, conforme tabela do IBGE.	Somente fica habilitado quando o campo Possui Regime Próprio de Previdência Social. Obrigatório ser informado.
Alíquota	Selecionar o tipo de público alvo para o qual a alíquota é aplicada. Opções: <ul style="list-style-type: none"> • Servidor Ativo. • Aposentado. 	Somente fica habilitado quando o campo Possui Regime Próprio de Previdência Social. Obrigatório ser informado pelo menos um tipo de público alvo.

	<ul style="list-style-type: none"> • Aposentado por Invalidez. • Pensionista. • Militar Ativo (e o Reformado). • Segurado Diferenciado. 	
Descrição	Preencher com as informações referentes a lei específica para o enquadramento dos segurados diferenciados.	Obrigatório ser informado para o tipo de público alvo Segurado Diferenciado.
Perc Seg	Informar o percentual de alíquota de contribuição do segurado ou beneficiário para o RPPS.	Campo habilitado conforme o tipo de público alvo selecionado. Obrigatório ser informado.
Perc Ente	Informar o percentual de alíquota de contribuição normal do Ente Federativo para o RPPS.	Campo habilitado conforme o tipo de público alvo selecionado. Obrigatório ser informado para o tipo de público alvo selecionado.
Perc Supl	Informar o percentual de alíquota de contribuição suplementar do Ente Federativo para o RPPS (passivo atuarial).	Campo habilitado conforme o tipo de público alvo selecionado. Obrigatório ser informado.
Limite Remuneratório	Selecionar o poder a que se refere o subteto. Opções: <ul style="list-style-type: none"> • Executivo. • Legislativo. • Judiciário. • Todos os Poderes. 	Somente fica habilitado quando o campo Possui Regime Próprio de Previdência Social. Obrigatório ser informado pelo menos um tipo de poder.
Valor Subteto	Informar o valor do subteto do Ente Federativo, não ultrapassando o valor do teto geral.	Campo habilitado conforme o poder selecionado. Obrigatório ser informado.
Idade	Informar o número de anos (idade) correspondente a maioria dos dependentes para o Ente Federativo, declarados por legislação específica.	Campo habilitado conforme o poder selecionado. Obrigatório ser informado.

Notas:

Esta pasta somente fica habilitada quando a classificação tributária for igual a 85 – Ente Federativo, Órgãos da União, Autarquias e Fundações Públicas.

Campos – Pasta Config TSS:

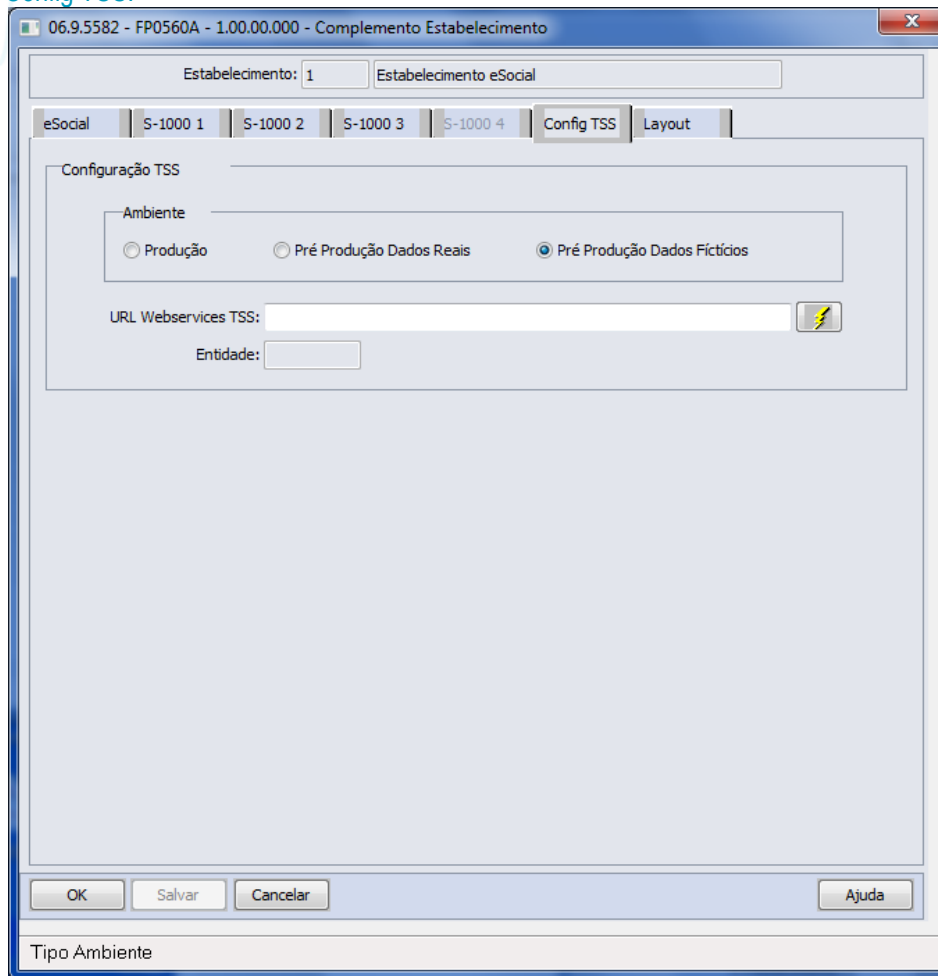

Campo	Descrição	Validações/Regras
Ambiente	Tipo de Ambiente: <ul style="list-style-type: none"> • Produção. • Pré-produção Dados Reais. • Pré-produção Dados Fictícios. 	Usuário define qual ambiente será conectado pelo Sincronizador.
URL Webservices TSS	URL Webservices TSS	Caso este campo seja informado, ao clicar no "OK" o programa conectará o serviço do TSS para criar a Entidade com informações relacionadas ao Empregador. Se houver algum erro neste processo, será exibida uma mensagem para o usuário e o processo será interrompido. Caso o campo URL esteja em branco, não é validado.
Botão Connect	Botão Connect	Este botão tem o objetivo de testar a conexão com a URL informada pelo usuário.
Entidade	Entidade	Campo Desabilitado. Este campo é preenchido automaticamente caso o a criação da Entidade no TSS ocorra com sucesso. Este campo é utilizado pelo integrado para enviar as mensagens XML para o governo.

Campos – Pasta Layout:

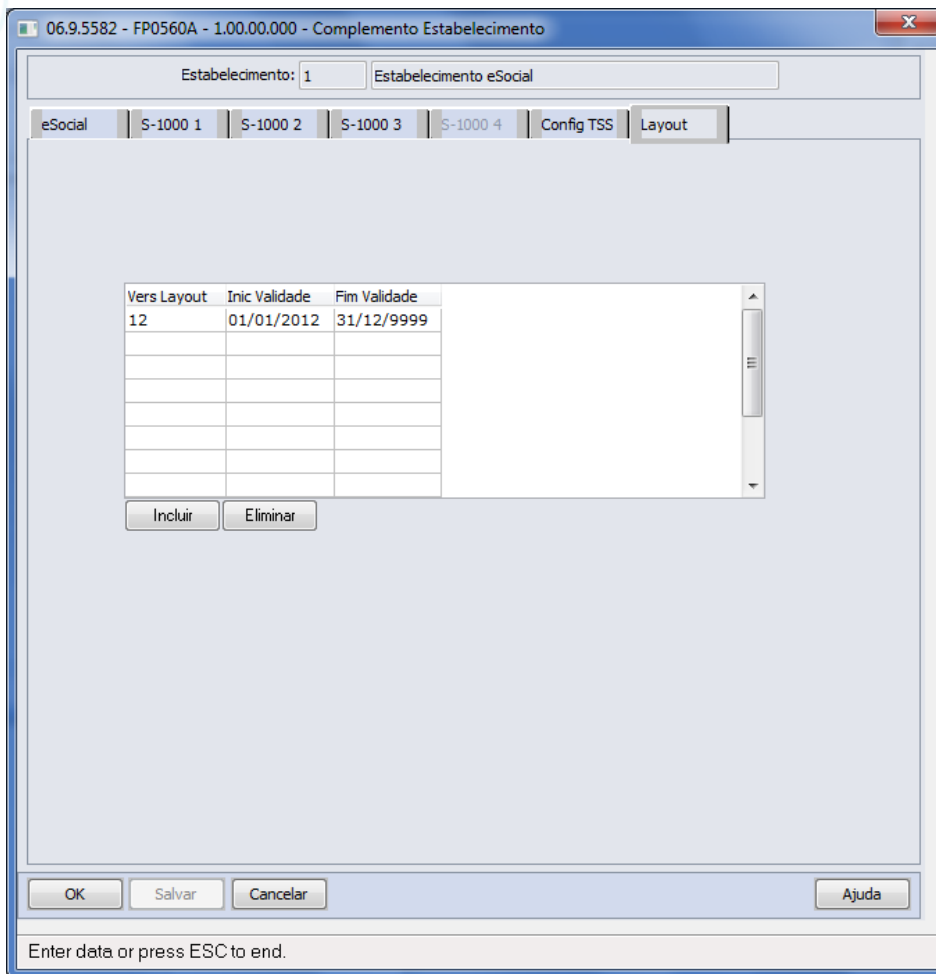
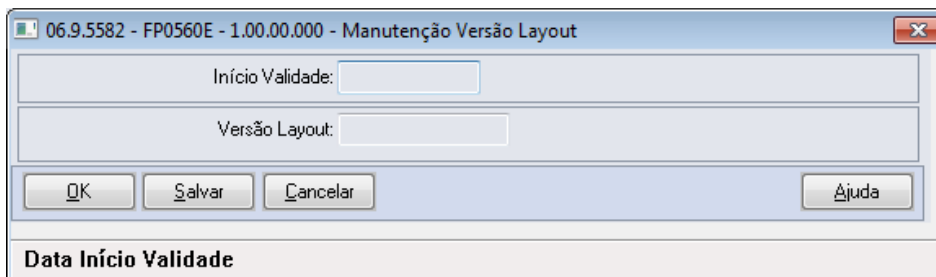
Por meio do botão Incluir, será acessada a tela **FP0565E – Manutenção Versão Layout**:



Campos:

Campo	Descrição	Validações/Regras
Versão do Layout	Código da Versão do Layout disponibilizada pelo governo no Manual de Orientação do eSocial (http://www.esocial.gov.br/)	Obrigatório informar um código do layout.
Início da Validade	Informar a data de início da validade do layout.	Não será permitido informar um registro com período inferior a um já existente. Não será permitido informar um registro com o

E-Social

		layout igual ao já cadastrado no período anterior ao informado.
Fim Validade	Este campo é atualizado automaticamente quando incluído um registro novo.	Para o registro que está sendo incluído o campo, será atualizado com a data 31/12/9999. Caso exista um registro anterior, a data fim de validade deste registro será atualizada considerando a data inicial do registro que está sendo incluído menos um dia.

Nota:

- No programa de complemento eSocial, as pastas **S-1000 1, S-1000 2, S-1000 3, S-1000 4, Config TSS e Layout** somente ficam habilitadas para o estabelecimento empregador.
- Na tela principal, por meio do botão Período Validade eSocial , é possível consultar os períodos de validade da Tabela Empregador. Incluir link para o tópico 4.7.4.

Atenção

Ao configurar o uso da complementação do eSocial, será atualizada a tabela de Participantes, essa tabela reúne informações de Funcionários e Prestadores de Serviço, necessária para inclusão de informações obrigatórias no eSocial, como, por exemplo: novas funções para inclusão de ASO, CAT, Múltiplos Vínculos, entre outras.

Nessas telas será disponibilizado o novo botão para troca do tipo de participante (Funcionários ou Prestador Serviço) permitindo assim a navegação entre os registros por tipo de participante.

Importante: A tabela será atualizada somente com os funcionários nesse momento, visto que, a parte de prestadores de serviço será liberada em outra fase do projeto.

Função: **FP1100 – Manutenção Motivos Estabilidade**

Objetivo: Retirar o tratamento implementado no sistema para o envio das informações de estabilidade dos funcionários para o eSocial, visto que, de acordo com o novo layout essa informação não é mais solicitada.

Descrição: Foi retirado o botão que acessa o programa de complemento eSocial para os motivos de estabilidade.

Notas: Caso já tenha sido feito o relacionamento com os motivos de estabilidade do sistema com os motivos de estabilidade definidos pelo eSocial, não há necessidade de desfazer este processo. Esta informação será ignorada pelo sistema.

Os demais programas que efetuavam tratamento da estabilidade para o eSocial também foram alterados:

- FP9840 – Carga eSocial.
- FP9850 – Monitor eSocial.
- FP9860 – Sincronizador eSocial.

Função: **FP0100 – Manutenção Unidades de Federação e Países**

Objetivo: Permitir o complemento do cadastro de país com o código corresponde à tabela da Receita Federal do Brasil. Essa informação será utilizada na geração das mensagens destinadas ao eSocial, conforme layouts **S-2100 – Cadastramento Inicial do Vínculo, S-2220 – Alteração Dados Cadastrais e S-2600 – Trabalho Sem Vínculo de Emprego.**

Descrição: Por meio do botão eSocial, disponibilizado na função FP1420 – Manutenção Pessoa Jurídica para complemento das informações.

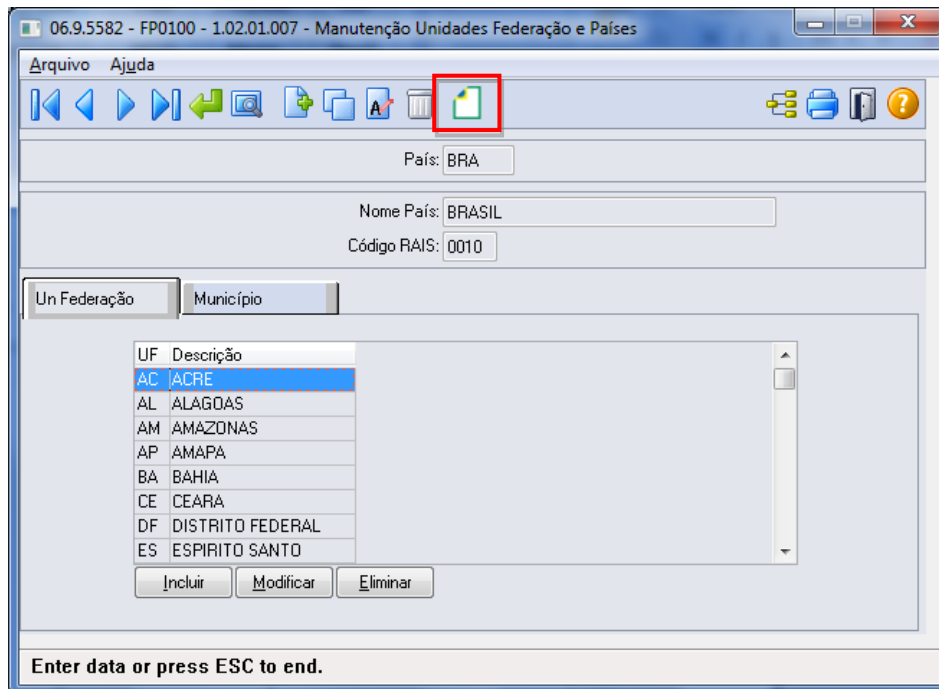

Por meio deste botão, será acessada a tela **FP0100C – Complemento País**:

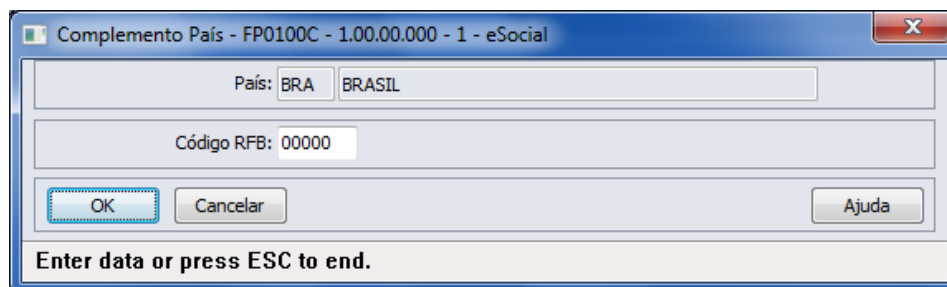

Campo:

Campo	Descrição	Validações/Regras
Código RFB	Código do país na Receita Federal do Brasil.	Deve ser um código válido, conforme anexo I - tabela 6 do eSocial.

Notas:

A tabela de código de país está disponível no site da receita:

<http://www.receita.fazenda.gov.br/TextConcat/Default.asp?Pos=33&Div=PessoaFisica/Espolio/2003/Orientacoes/>

O botão do eSocial ficará disponível nesse programa à medida que **pelo menos um estabelecimento da base de dados** estiver parametrizado como Complementos Habilitados para o eSocial (FP0560).

Função:

FP0100 – Manutenção Unidades Federação e Países – Cadastro Municípios

Objetivo:

Disponibilizar o cadastro de municípios, conforme tabela do IBGE.

Descrição:

Por meio da Pasta Município será possível visualizar, incluir, modificar ou eliminar os municípios da UF que está selecionada na pasta UN Federação.

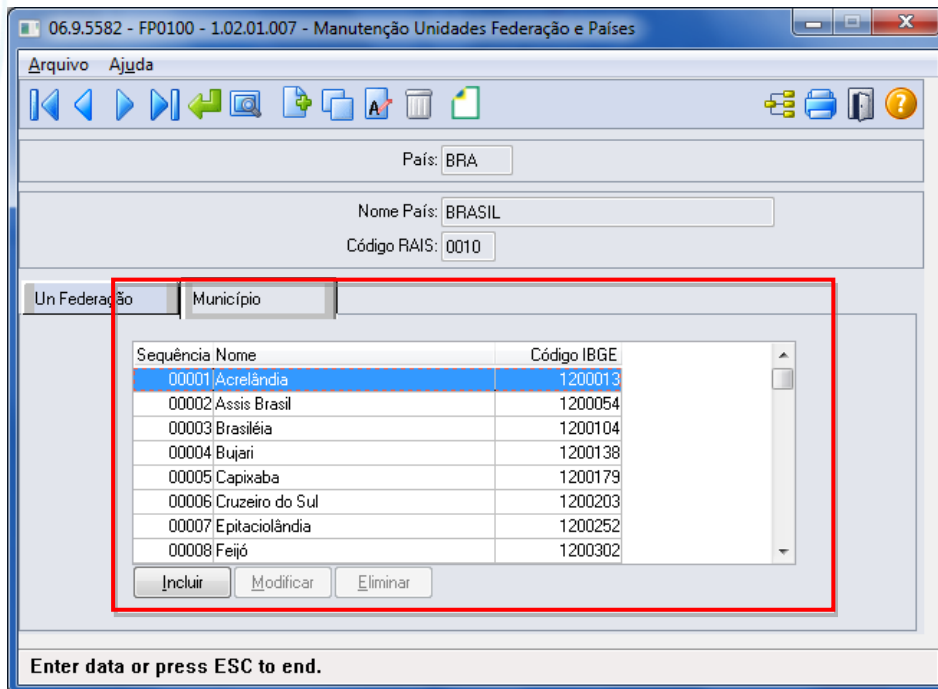

Sequência	Nome	Código IBGE
00001	Acrelândia	1200013
00002	Assis Brasil	1200054
00003	Brasília	1200104
00004	Bujari	1200138
00005	Capixaba	1200179
00006	Cruzeiro do Sul	1200203
00007	Epitaciolândia	1200252
00008	Feijó	1200302

Por meio dos botões Incluir e Modificar, será acessada a tela **FP0100D – Manutenção Municípios**:

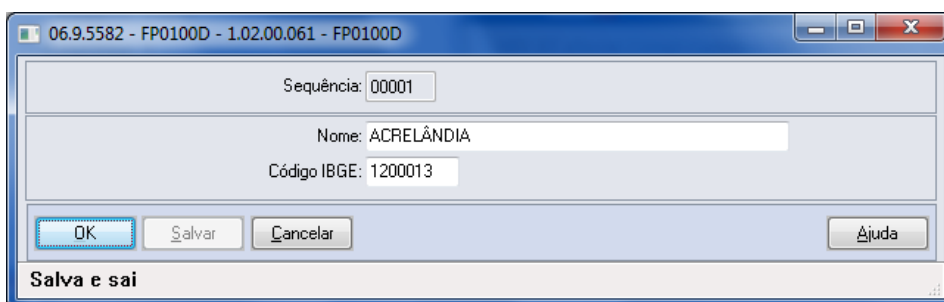

Campos:

Campo	Descrição	Validações/Regras
Sequência	Indica a sequência do município na tabela do sistema.	Fica sempre desabilitado e é calculado automaticamente pelo sistema.
Nome	Nome da cidade.	Não permite informação em branco.
Código IBGE	Código do município, conforme tabela do IBGE.	Não permite informação igual à '0000000'. Deve ser um código válido, conforme tabela do IBGE.

Notas:

A pasta Município fica habilitada somente para o país BRA.

Os municípios de todas as unidades de federação serão carregados por meio do arquivo **py00790.d**, para o qual deverá ser efetuado o processo de "load".

A tabela de código de municípios encontra-se disponível no site do IBGE: www.ibge.gov.br

Também está sendo liberado um programa de pesquisa para o cadastro de municípios, que estará disponível nas funções abaixo:

Função	Campo	Validações/Regras
FP1420 – Manutenção Pessoa Jurídica	Município, localizado na tela FP1420A – Complemento Pessoa Jurídica.	O município informado tem que existir no cadastro de municípios para o país e UF informados na pasta Básico da tela FP1420.
FP1440 – Manutenção Pessoa Física	Município, localizado na tela FP1440A – Complemento Pessoa Física, quadro Local Nascimento. Município, localizado na tela FP1440A – Complemento Pessoa Física, quadro Endereço.	O município de nascimento informado tem que existir no cadastro de municípios para o país e UF de nascimento informados na pasta Cadastral da tela FP1440. O município do endereço informado tem que existir no cadastro de municípios para o país e UF informados na pasta Endereço da tela FP1440.
FP0870 – Atualiza Tomador Serviço	Município, localizado na tela FP0870B – Complemento Tomador Serviço.	O município informado tem que existir no cadastro de municípios para o país e UF informados na pasta Básico da tela FP0870.
FP0030 – Manutenção Processos Administrativos/Judiciais	Município, localizado na tela principal do programa.	O município informado tem que existir no cadastro de municípios para o país e UF Vara informados na tela FP0030.
ST0701 – Acidentes Trabalho	Município, localizado na tela ST07011 – Complemento Acidente de Trabalho.	O município informado tem que existir no cadastro de municípios para o país e UF informados na tela ST07011.
ST2080 – CAT eSocial	Município, localizado na tela ST2080A – Manutenção CAT eSocial, pasta Local. Município, localizado na tela ST2080B – Manutenção Testemunha.	O município informado tem que existir no cadastro de municípios para o país e UF informados na tela ST2080A. O município informado tem que existir no cadastro de municípios para o país e UF informados na tela ST2080B.

As funções **FP6600 – Importa Funcionários**, **FP6610 – Importa Funcionários Contratos Especiais** e **FP6650 – Importa Complemento eSocial** também foram alteradas para validar se o município de nascimento e o município de endereço informados no arquivo estão cadastrados na função Manutenção Unidades Federação e Países (FP0100).

Função:**FP1420 – Manutenção Pessoa Jurídica****Objetivo:**

Permitir o complemento do cadastro de pessoa jurídica, informando o tipo de logradouro e o código do município, conforme tabela do IBGE. Essas informações serão utilizadas na geração das mensagens destinadas ao eSocial, conforme layout **S-1000 – Informações do Empregador/Contribuinte**.

Descrição:

Por meio do botão eSocial, disponibilizado na função Manutenção Pessoa Jurídica (FP1420), informar os dados complementares solicitados.

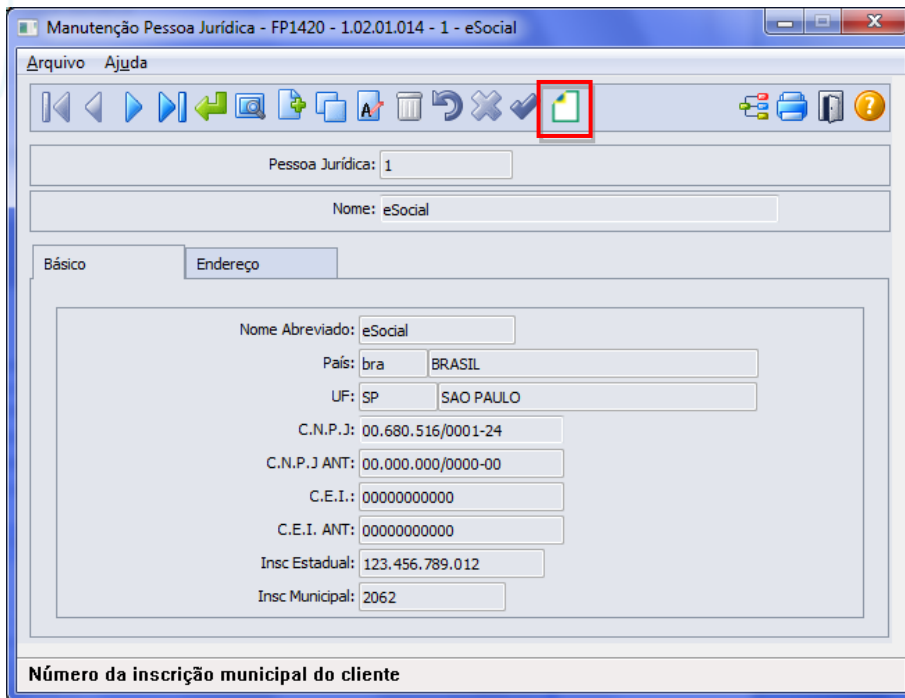

Ao clicar neste botão, será acessada a tela **FP1420A – Complemento Pessoa Jurídica**:

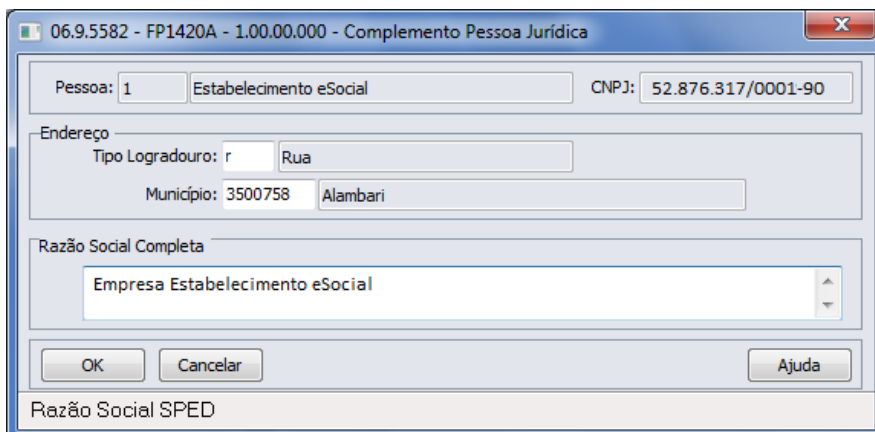

Campos:

Campo	Descrição	Validações/Regras
Tipo Logradouro	Código do tipo de logradouro (rua, avenida, entre outros).	Obrigatório ser informado. Deve ser um código válido, conforme anexo I - tabela 20 do eSocial.
Município	Código do município do endereço do estabelecimento.	O município informado tem que existir no cadastro de municípios para o país e UF informados na pasta Básico da tela FP1420.
Razão Social Completa	Campo para informar a razão social completa da pessoa jurídica. Este campo será enviado ao governo como nome completo do estabelecimento empregador; e também como nome completo da instituição de ensino e agente integrador.	Poderá ser informado até 115 caracteres.

E-Social

Notas:

A tabela de código de municípios encontra-se disponível no site do IBGE: www.ibge.gov.br
O botão do eSocial ficará disponível nesse programa à medida que **pelo menos um estabelecimento da base de dados** estiver parametrizado como Complementos Habilitados para o eSocial (FP0560).

Função:

FP0030 – Manutenção Processos Administrativos/Judiciais

Objetivo:

Permitir o cadastro dos processos administrativos e judiciais que tramitam na Justiça. Essas informações serão utilizadas na geração das mensagens destinadas ao eSocial, conforme layout **S-1070 – Tabela de Processos Administrativos/Judiciais**.

Pré-requisito:

FP0560 – Estabelecimento - campo **Complementos Habilitados** para pelo menos um estabelecimento da base de dados.

Descrição:

O programa somente estará disponível para cadastro depois da parametrização do uso do eSocial, caso contrário, o programa não será acessado, exibindo a mensagem durante o acesso.

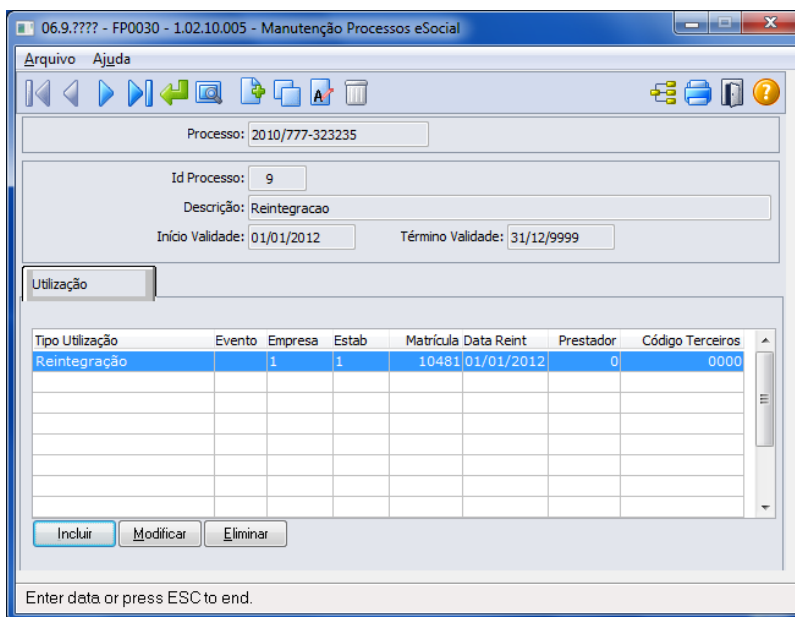

Tipo Utilização	Evento	Empresa	Estab	Matrícula	Data Reint	Prestador	Código Terceiros
Reintegração		1	1	10481	01/01/2012	0	0000

Ao clicar nos botões Incluir, Copiar e Alterar que estão localizados na parte superior da tela, será acessada a tela **FP0030A – Atualiza Processos Administrativos/Judiciais**:

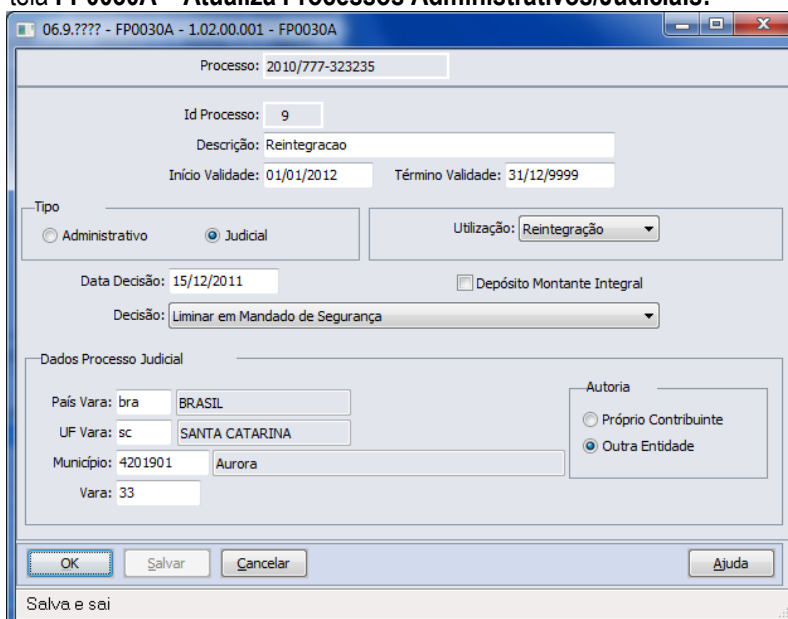

Administrativo Judicial Utilização: Reintegração
 Data Decisão: 15/12/2011 Depósito Montante Integral
 Decisão: Liminar em Mandado de Segurança

Dados Processo Judicial
 País Vara: bra BRASIL
 UF Vara: sc SANTA CATARINA
 Município: 4201901 Aurora
 Vara: 33

Autoria
 Próprio Contribuinte
 Outra Entidade

Campos:

Campo	Descrição	Validações/Regras
Processo	Número do processo que tramita na Justiça.	Não permite informação em branco.
Id Processo	Código sequencial do processo.	Gerado automaticamente pelo programa.
Descrição	Descrição resumida do processo.	Não permite informação em branco.
Início Validade	Data de início da validade do processo.	Não permite informação em branco.
Término Validade	Data de término da validade do processo.	Não permite informação em branco.
Tipo	<ul style="list-style-type: none"> Administrativo. Judicial. 	Conforme o tipo de processo, alguns campos serão habilitados para preenchimento.
Utilização	<p>Evento: processos referentes à suspensão da incidência de INSS, FGTS, IRRF e Contribuição Sindical dos eventos.</p> <p>Estabelecimento: processos referentes às alíquotas de FAP, RAT e contribuições destinadas a outras entidades, quando ocorre a existência de processo favorável ao contribuinte, modificando a alíquota de FAP, RAT e/ou Terceiros para recolhimento.</p> <p>Funcionário: processos utilizados para:</p> <ul style="list-style-type: none"> Indicar o alvará judicial na contratação de menores de 14 anos ou maiores de 14 anos e menores de 16 anos quando a categoria for diferente de 103 – Aprendiz. Suspensão de recolhimento de IRRF e/ou Contribuição Previdenciária do funcionário. <p>Reintegração: processo utilizado para identificar a reintegração de funcionários desligados quando esta ocorrer por determinação Judicial.</p> <p>Notas: processo utilizado para suspensão de recolhimento de determinados impostos referente às notas fiscais de serviços tomados e prestados.</p> <p>Autônomos: processo utilizado para suspensão de recolhimento de IRRF e/ou Contribuição Previdenciária do autônomo.</p>	Os processos serão liberados para consultas nos programas de Estabelecimento, Eventos, Funcionários, e Reintegração, conforme a informação contida nesse campo.
Data Sentença/Decisão	Data da decisão, sentença ou despacho administrativo.	Não permite informação em branco.
Depósito Montante	Informar se o depósito foi realizado no valor montante integral ou não.	Não se aplica.
Decisão	Indicativo da decisão do processo: 01 - Liminar em Mandado de Segurança; 02 - Depósito Judicial no montante integral; 03 - Antecipação de Tutela; 04 - Liminar em Medida Cautelar; 05 - Depósito Administrativo no Montante Integral; 08 - Sentença em Mandado de Segurança Favorável ao Contribuinte;	<p>Se Tipo Processo = Administrativo, o indicativo de decisão somente pode ser igual a [05, 14, 90, 91, 92].</p> <p>Se Tipo Processo = Judicial, o indicativo de decisão deve ser igual a [01, 02, 03, 04, 08, 09, 10, 11, 12, 13, 90, 92]</p>

	09 - Sentença em Ação Ordinária Favorável ao Contribuinte e Confirmada pelo TRF; 10 - Acórdão do TRF Favorável ao Contribuinte; 11 - Acórdão do STJ em Recurso Especial Favorável ao Contribuinte; 12 - Acórdão do STF em Recurso Extraordinário Favorável ao Contribuinte; 13 - Sentença 1ª instância não transitada em julgado com efeito suspensivo; 14 - Contestação Administrativa FAP; 90 - Decisão Definitiva a favor do contribuinte (Transitada em Julgado); 91 - Solução de Consulta Interna da RFB; 92 - Sem suspensão da exigibilidade.	
País/Vara	País onde o processo está tramitando.	Habilitado somente para processos do tipo Judicial.
UF Vara	Unidade de federação da seção judiciária do processo.	Habilitado somente para processos do tipo Judicial.
Município	Código do município onde está tramitando o processo.	Habilitado somente para processos do tipo Judicial. O município informado tem que existir no cadastro de municípios para o país e UF Vara informados.
Vara	Código de identificação da vara do processo.	Habilitado somente para processos do tipo Judicial.
Autoria	Autor da ação do processo: <ul style="list-style-type: none"> • Próprio Contribuinte. • Outra Entidade. 	Habilitado somente para processos do tipo Judicial.

Pasta Utilização: Por meio desta pasta será feito o relacionamento dos processos com eventos, estabelecimentos, funcionários, reintegração, e autônomos.

Relacionamento com Eventos

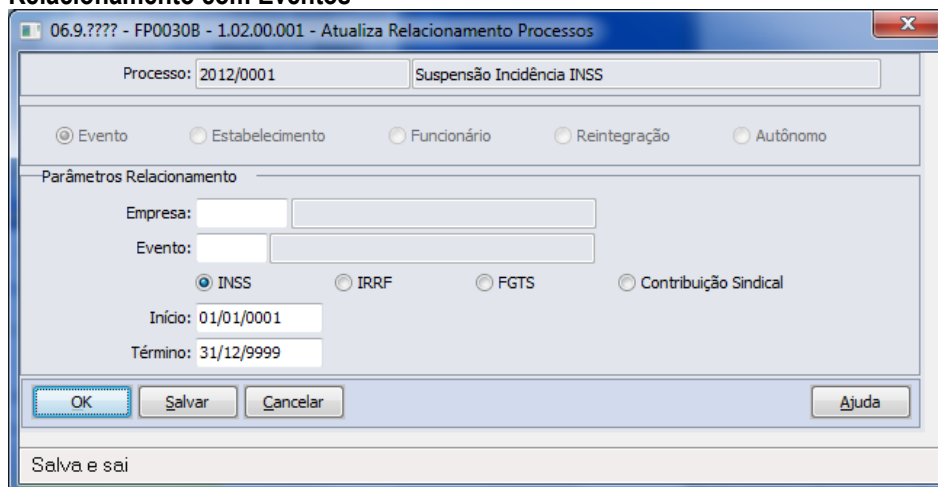



E-Social

Campos:

Campo	Descrição	Validações/Regras
Processo	Número do processo que tramita na Justiça.	Não se aplica
Utilização	Utilização do Processo. Contém as seguintes opções: <ul style="list-style-type: none"> • Evento. • Estabelecimento. • Funcionário. • Reintegração. • Autônomo. 	Fica desabilitado e demonstra a utilização informada no cadastro do processo.
Empresa	Código da empresa para a qual o processo será relacionado.	<p>Quando não utiliza eventos por empresa:</p> <p>- este campo fica desabilitado e com o valor '*'. Isto significa que, para todos os empregadores da base de dados a mensagem da tabela de rubricas será gerada informando que o evento em questão possui incidência suspensa.</p> <p>Quando utiliza eventos por empresa:</p> <p>- este campo fica habilitado, podendo:</p> <ol style="list-style-type: none"> 1) Ser informado *: Isto significa que, para todos os empregadores da base de dados a mensagem da tabela de rubricas será gerada informando que o evento em questão possui incidência suspensa, desde que as informações deste evento no programa FP0024 sejam iguais às do mesmo evento no programa FP0020. 2) Ser especificado um código de empresa: Isto significa que, para o empregador da empresa informada a mensagem da tabela de rubricas será gerada informando que o evento em questão possui incidência suspensa. <p>OBS: neste caso, é efetuada a atualização do evento da empresa informada, indicando que ele está diferente do mesmo evento no programa FP0020.</p>
Evento	Código do evento para o qual o processo será relacionado.	É obrigatório ser informado.
Aplicação	Indica qual o tributo que teve seu recolhimento suspenso pela decisão/sentença do processo. Contém as seguintes opções: <ul style="list-style-type: none"> • INSS. • IRRF. 	Não se aplica.

	<ul style="list-style-type: none"> • FGTS. • Contribuição Sindical. 	
Início	Data em que o processo passou a ser válido para a empresa/evento.	É obrigatório ser informada.
Término	Data em que o processo deixou de ser válido para a empresa/evento.	É obrigatório ser informada.

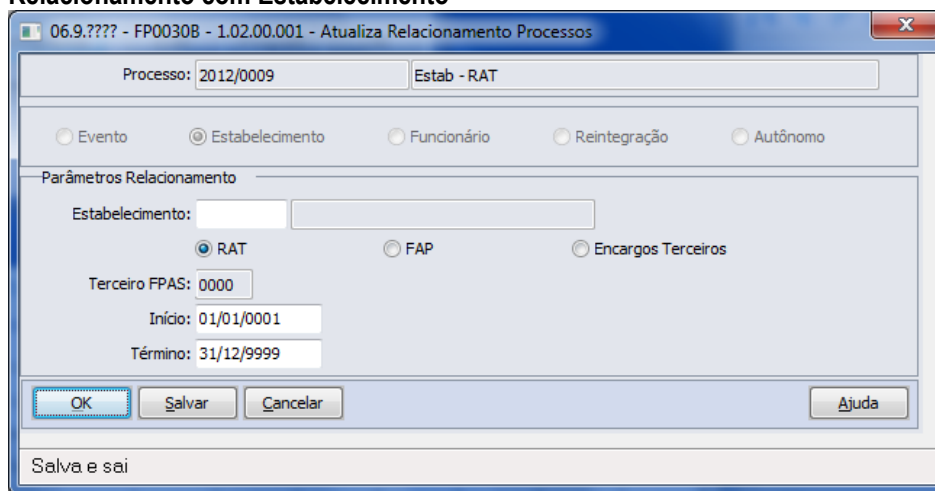
Relacionamento com Estabelecimento



Campos:

Campo	Descrição	Validações/Regras
Processo	Número do processo que tramita na Justiça.	Não se aplica
Utilização	Utilização do Processo. Contém as seguintes opções: <ul style="list-style-type: none"> • Evento. • Estabelecimento. • Funcionário. • Reintegração. • Autônomo. 	Fica desabilitado e demonstra a utilização informada no cadastro do processo.
Estabelecimento	Código do estabelecimento para o qual o processo será relacionado.	É obrigatório ser informado.
Aplicação	Indica qual o tributo que teve sua alíquota alterada pela decisão/sentença do processo. Contém as seguintes opções: <ul style="list-style-type: none"> • RAT. • FAP. • Encargos Terceiros. 	Não se aplica.
Terceiro	Código que representa a entidade para a qual o estabelecimento possui processo judicial com sentença/decisão favorável ao contribuinte, relativo às contribuições destinadas a outras Entidades e Fundos.	Fica habilitado somente quando for selecionada a opção Encargo Terceiros, sendo obrigatório ser informado.
Início	Data em que o processo passou a ser válido para o estabelecimento.	É obrigatório ser informada.
Término	Data em que o processo deixou de ser válido para o estabelecimento.	É obrigatório ser informada.

Relacionamento com Funcionários

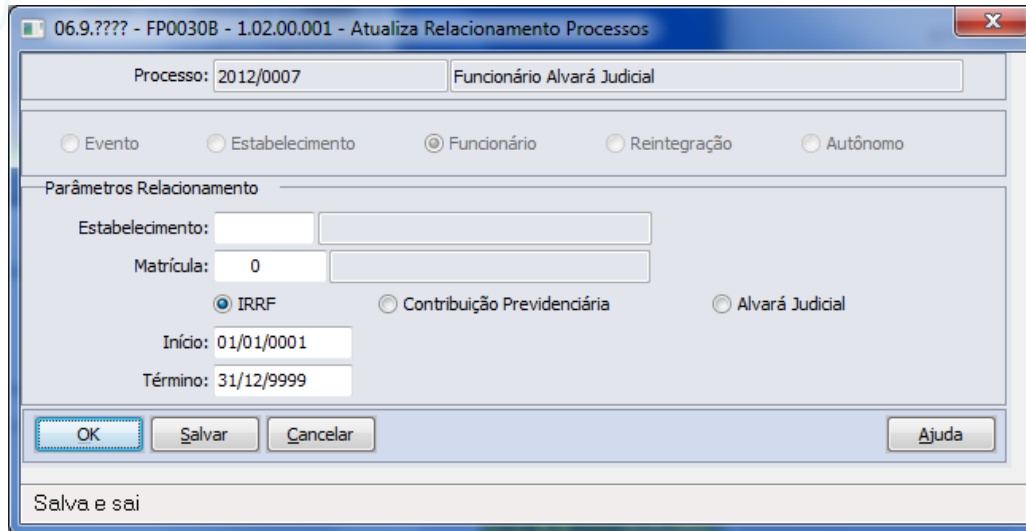

Campos:

Campo	Descrição	Validações/Regras
Processo	Número do processo que tramita na Justiça.	Não se aplica
Utilização	Utilização do Processo. Contém as seguintes opções: <ul style="list-style-type: none"> • Evento. • Estabelecimento. • Funcionário. • Reintegração. • Autônomo. 	Fica desabilitado e demonstra a utilização informada no cadastro do processo.
Estabelecimento	Código do estabelecimento para o qual o processo será relacionado.	É obrigatório ser informado.
Funcionário	Matrícula do funcionário para o qual o processo será relacionado.	É obrigatório ser informado.
Aplicação	Pode indicar: <ul style="list-style-type: none"> • A suspensão de recolhimento de IRRF e/ou Contribuição Previdenciária do funcionário; ou • O alvará judicial na contratação de menores de 14 anos ou maiores de 14 anos e menores de 16 anos quando a categoria for diferente de 103 – Aprendiz. Possui as seguintes opções: <ul style="list-style-type: none"> • IRRF. • Contribuição Previdenciária. • Alvará Judicial. 	Não se aplica.
Início	Data em que o processo passou a ser válido para o funcionário.	É obrigatório ser informada.
Término	Data em que o processo deixou de ser válido para o funcionário.	É obrigatório ser informada.

Relacionamento com Reintegração

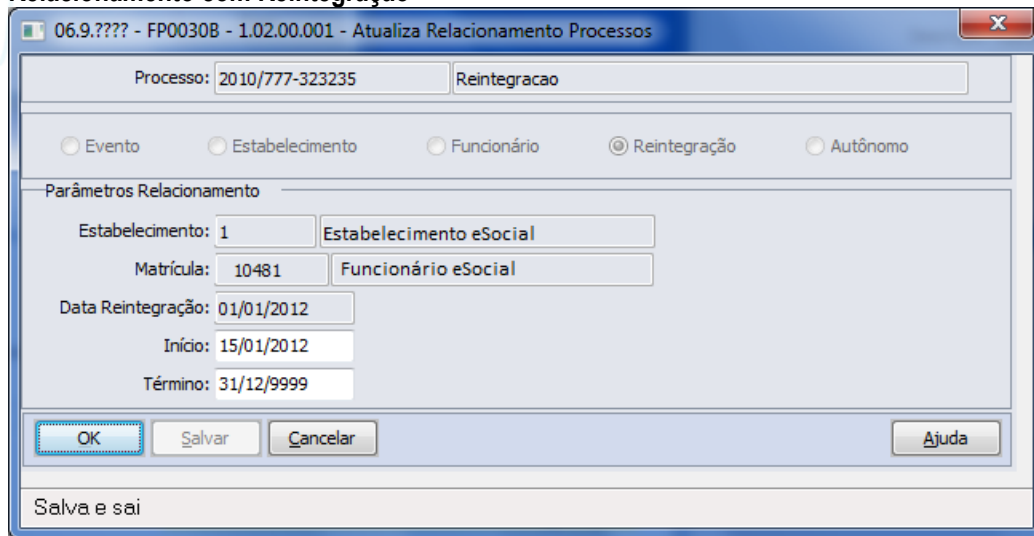

Campos:

Campo	Descrição	Validações/Regras
Processo	Número do processo que tramita na Justiça.	Não se aplica
Utilização	Utilização do Processo. Contém as seguintes opções: <ul style="list-style-type: none"> • Evento. • Estabelecimento. • Funcionário. • Reintegração. • Autônomo. 	Fica desabilitado e demonstra a utilização informada no cadastro do processo.
Estabelecimento	Código do estabelecimento para o qual o processo está relacionado.	Não se aplica.
Funcionário	Matrícula do funcionário para o qual o processo está relacionado.	Não se aplica.
Data Reintegração	Data em que ocorreu a reintegração do funcionário.	Não se aplica.
Início	Data em que o processo passou a ser válido para o funcionário.	É obrigatório ser informada.
Término	Data em que o processo deixou de ser válido para o funcionário.	É obrigatório ser informada.

Notas:

O programa permite apenas a alteração das datas de início e término do relacionamento do processo para um funcionário reintegrado.

A inclusão do relacionamento somente pode ser efetuada por meio dos programas FR5240 – Reintegração de Funcionários e FR5250 – Funcionários Reintegrados.

A eliminação do relacionamento somente pode ser efetuada pelo programa FR5250 – Funcionários Reintegrados, alterando-se o tipo de reintegração, caso necessário.

Relacionamento com Autônomo

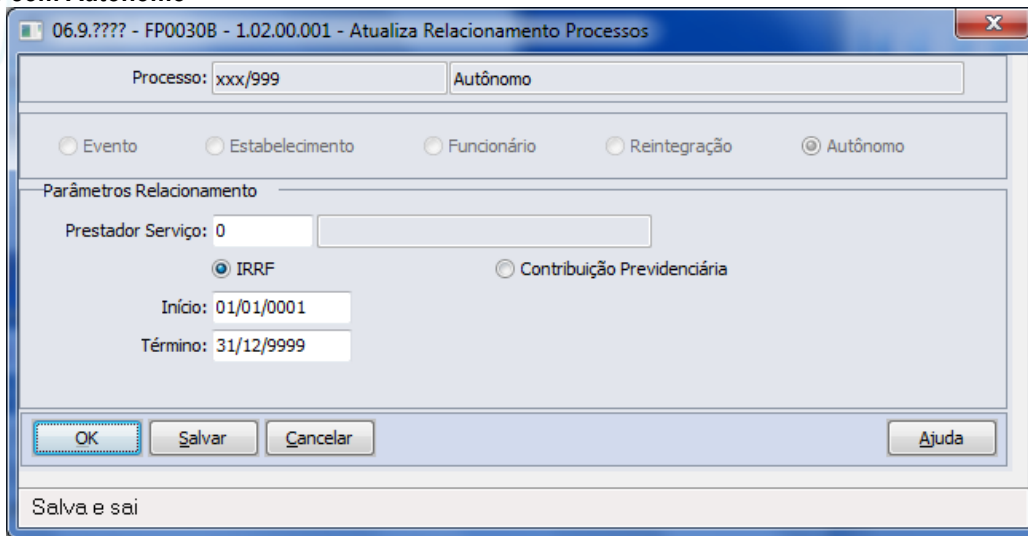

Campos:

Campo	Descrição	Validações/Regras
Processo	Número do processo que tramita na Justiça.	Não se aplica
Utilização	Utilização do Processo. Contém as seguintes opções: <ul style="list-style-type: none"> • Evento. • Estabelecimento. • Funcionário. • Reintegração. • Autônomo. 	Fica desabilitado e demonstra a utilização informada no cadastro do processo.
Autônomo	Matrícula do prestador de serviço pessoa física para o qual o processo será relacionado.	É obrigatório ser informado.
Aplicação	Indica qual o tributo que teve seu recolhimento suspenso pela decisão/sentença do processo. Contém as seguintes opções: <ul style="list-style-type: none"> • IRRF. • Contribuição Previdenciária. 	Não se aplica.
Início	Data em que o processo passou a ser válido para o autônomo.	É obrigatório ser informada.
Término	Data em que o processo deixou de ser válido para o autônomo.	É obrigatório ser informada.

Notas:

- Os processos que já haviam sido relacionados nos programas FP0560, FP0020, FP0024, FP1500, FP1510, FR5240 e FR5250 serão carregados automaticamente para o programa FP0030 quando ocorrer a 1ª execução deste programa após a atualização da versão 12.1.3.
- Para os processos com utilização igual a Notas não é permitido efetuar relacionamentos.

E-Social

Função: **FP0033 – Manutenção de Empregador do Processo**

Objetivo: Permitir o cadastro de empregadores para o processo do tipo “Notas”. Essas informações serão utilizadas na geração das mensagens destinadas ao eSocial, conforme layout **S-1070 – Tabela de Processos Administrativos/Judiciais**.

Pré-requisito: Processos com utilização igual a “Nota” cadastrados no FP0033 – Manutenção Processos Administrativos/Judiciais.

Descrição: Essa funcionalidade deverá ser utilizada por empresas que possuem processos judiciais relativos a contribuições previdenciárias, que deverão ser enviados nos arquivos provenientes de sistemas externos, S-1310, S-1320, S-1330, S-1350, S-1360, S-1370.

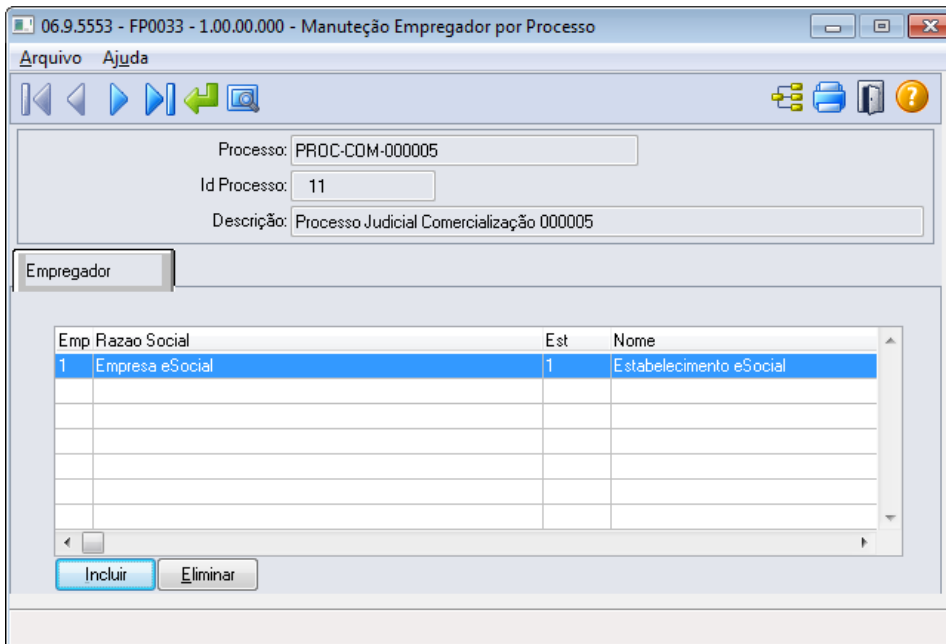

Campos que deverão ser informados no cadastro da pasta Empregador:

Informação	Tabela	Regras
Empresa	Sped_rh_estab	Empresa relativo ao empregador
Estabelecimento	Sped_rh_estab	Estabelecimento relativo ao empregador

Notas: É necessário realizar o cadastro do empregador para o processo antes de realizar a importação de mensagens XML por meio do programa FP9870, para que a informação do processo seja enviada para o eSocial antes dos arquivos importados de sistemas externos.

Função: **FP0020 – Manutenção Eventos Analíticos**

Função: **FP0024 – Eventos por Empresa**

Objetivo: Complementar o cadastro dos eventos analíticos com as informações exigidas nos arquivos do eSocial e determinar a rubrica correspondente à tabela liberada pelo Governo e seus respectivos processos referente suspensão de recolhimentos. Essas informações serão utilizadas na geração das mensagens destinadas ao eSocial, conforme layout **S-1010 Tabela de Rubricas**.

Descrição: Por meio do botão eSocial, disponibilizado na função Manutenção Eventos Analíticos (FP0020) e Manutenção Eventos por Empresa (FP0024), para empresas que utilizam essa rotina, informar os dados complementares solicitados.

06.9.5582 - FP0020 - 1.02.02.036 - Manutenção Eventos - Analíticos

Arquivo Ajuda

Evento: 003 HRS NOTURNAS TRABALHADAS

Descrição Abreviada: HR NOTURNA TRAB

Unidade: Hora
 Valor Unitário: 0,00
 Identificação: Vencimento
 Tipo Vencimento: Normal
 Tipo Falta: Não representa falta
 Evento Falta Deduzir:
 Incide Líquido: Positivo
 Adicional Repouso: Não Incide
 Adicional Noturno: Positivo
 Evento Sup Hrs Not:
 Evento Diferença Salarial:

Adicional Insalubridade: Positivo
 Adicional Periculosidade: Positivo
 Adicional Férias/13º: Não Incide
 Taxa Multiplicação: 1,0000
 Sequência Cálculo: 1.003
 Índice Função Específica: 0

Imprime Envelope
 Considera Adiant Normal
 Considera PPR
 Imprime Evento Fol Fiscal
 Contabiliza
 Gera Movimento XML
 Evento Geral

Taxa Mult. XML: 0,0000
 Rubrica TRCT: 000.00
 Rubrica HomologNet: 000

Enter data or press ESC to end.

Ao clicar neste botão, será acessada a tela FP0020C – Complemento Evento Analítico:

06.9.5582 - FP0020C - 1.00.00.000 - Complemento Evento Analítico

Evento: 003 HRS NOTURNAS TRABALHADAS

Dados Alterados

Rubrica
 Natureza: 1000 Salario, vencimento, soldo ou subsidio.
 Tipo: 1 Vencimento
 Fator: 0,00

Emp	Empreg	Est	Empreg	Rubrica eSocial
1		1		1-003
1		1		3-003
1		1		33-003
10		1		10-003

Incidências Tributárias

INSS: 11 Base de Cálculo (BC) do Salário de Contribuição (SC) Mensal
 Processo:

IRRF: 11 Base de cálculo do IRRF - Remuneração Mensal
 Processo:

FGTS: 11 Base de Cálculo do FGTS
 Processo:

Contrib Sindical: 11 Base de cálculo
 Processo:

Repercussão

DSR
 13º Salário
 Férias
 Rescisão

Validade

Início: 06/10/2014
 Término: 31/12/9999

Enter data or press ESC to end.

Campos:

Campo	Descrição	Validações/Regras
Dados Alterados	Indica se algum dos campos desta tabela foi alterado depois de ter sido efetuada a carga do complementado evento, quando da informação do empregador na função Manutenção Parâmetro Empresa RH.	Sempre desabilitado
Natureza	Código da Natureza do evento, conforme anexo I - tabela 3 do eSocial.	Caso o evento não necessite ser enviado ao eSocial, informar 0000 – Não Enviar para o eSocial.
Tipo	Indicativo do tipo de rubrica: <ul style="list-style-type: none"> • 1 – Provento. • 2 – Desconto. • 3 – Informativa. • 4 – Informativa Dedutora. 	Aceita somente os valores 1, 2, 3 ou 4
Fator	Informar o fator, percentual, entre outros, da rubrica, quando necessário.	Não se aplica.
INSS	Código da incidência tributária da rubrica para a Previdência Social: <ul style="list-style-type: none"> • 00 - Não é Base de Cálculo. • 11 - Base de Cálculo (BC) do Salário de Contribuição (SC) Mensal. • 12 - Base de Cálculo da Contrib. Prev. sobre 13o Salário. • 21 - Base de Cálculo da Contrib. Prev. Sal. Maternidade. • 22 - Base de Cálculo da Contrib. Prev. Sal. Maternidade - 13º Salário. • 23 - Base de Cálculo da Contrib. Prev. Auxílio Doença - Regime Próprio de Previdência Social. • 24 - Base de Cálculo da Contrib. Prev. Auxílio Doença - 13º Salário Doença - Regime Próprio de Previdência Social. • 31 - Contribuição Descontada do Segurado - SC Mensal. • 32 - Contribuição Descontada do Segurado - 13o Salário. • 34 - Contribuição Descontada do Segurado - SEST + SENAT. • 51 - Salário-Família. • 61 - Complemento de salário-mínimo - Regime Próprio de Previdência Social. • 91 - Incid. suspensa em decorrência de decisão judicial ou consulta interna RFB (BC SC Mensal). • 92 - Incid. suspensa em decorrência de decisão judicial ou consulta interna RFB (BC 13o Salário). • 93 - Incid. suspensa em decorrência de 	Deve ser informado um dos códigos de incidência tributária para INSS, conforme opções ao lado.

	<p>decisão judicial ou consulta interna RFB (BC Sal. Maternidade).</p> <ul style="list-style-type: none"> 94 - Incid. suspensa em decorrência de decisão judicial ou consulta interna RFB (BC Sal. Maternidade 13o Salário). 	
Processo	<p>Demonstra o código/descrição do processo judicial com decisão/sentença favorável à empresa, determinando a não incidência do evento para contribuição previdenciária.</p>	<p>Este campo fica sempre desabilitado.</p> <p>Caso exista um processo judicial cadastrado na função Manutenção Processos Administrativos/Judiciais (FP0030) com utilização igual a Evento e, este esteja relacionado ao evento em questão e a aplicação seja INSS, o código/descrição do processo serão exibidos em tela.</p> <p>Ao alterar o conteúdo deste campo para os códigos 91, 92, 93 ou 94 é emitida uma mensagem de alerta informando que deve ser relacionado um processo judicial na função FP0030 – Manutenção Processos Administrativos/Judiciais.</p> <p>Se o conteúdo deste campo for igual a 91, 92, 93 ou 94 e for alterado para outro valor é emitida uma mensagem de erro, informando que há processo relacionado ao evento e que é necessário informar a data de término deste relacionamento.</p>
IRRF	<p>Código de incidência tributária da rubrica para o IRRF:</p> <p>BASES DE CÁLCULO:</p> <ul style="list-style-type: none"> 11 - Base de cálculo do IRRF - Remuneração Mensal; 12 - Base de cálculo do IRRF - 13o Salário; 13 - Base de cálculo do IRRF - Férias; 14 - Base de cálculo do IRRF - PLR; 15 - Base de cálculo do IRRF - Rendimentos Recebidos Acumuladamente - RRA; <p>VALOR DO DESCONTO DO IRRF:</p> <ul style="list-style-type: none"> 31 - Valor do IRRF - Remuneração Mensal; 32 - Valor do IRRF - 13o Salário; 33 - Valor do IRRF - Férias; 34 - Valor do IRRF - PLR; 35 - Valor do IRRF - RRA; <p>DEDUÇÕES DA BASE DO IRRF:</p> <ul style="list-style-type: none"> 41 - Previdência Social Oficial - Remuneração 	<p>Deve ser informado um dos códigos de incidência tributária para IRRF, conforme opções ao lado.</p>

- Mensal;
- 42 - Previdência Social Oficial - 13° salário;
 - 43 - Previdência Social Oficial - Férias;
 - 44 - Previdência Social Oficial - RRA;
 - 46 - Previdência Privada - salário mensal;
 - 47 - Previdência Privada - 13° salário;
 - 51 - Pensão Alimentícia - Remuneração Mensal;
 - 52 - Pensão Alimentícia - 13° salário;
 - 53 - Pensão Alimentícia - Férias;
 - 54 - Pensão Alimentícia - RRA;
 - 56 - Dependente - Remuneração Mensal;
 - 57 - Dependente - 13° salário;
 - 58 - Dependente - Férias;
 - 61 - Fundo de Aposentadoria Programada Individual - FAPI - Remuneração Mensal;
 - 62 - Fundo de Aposentadoria Programada Individual - FAPI - 13° salário;
 - 63 - Fundação de Previdência Complementar do Servidor Público Federal - Funpresp - Remuneração Mensal;
 - 64 - Fundação de Previdência Complementar do Servidor Público Federal - Funpresp - 13° salário;

ISENÇÕES DO IRRF:

- 71 - Parcela Isenta 65 anos - Remuneração Mensal;
- 72 - Parcela Isenta 65 anos - 13° salário;
- 73 - Diária e Ajuda de Custo;
- 74 - Indenização e rescisão de contrato, inclusive a título de PDV;
- 75 - Abono pecuniário;
- 76 - Pensão, aposentadoria ou reforma por moléstia grave ou acidente em serviço - Remuneração Mensal;
- 77 - Pensão, aposentadoria ou reforma por moléstia grave ou acidente em serviço - 13° salário;
- 78 - Valores pagos a titular ou sócio de microempresa ou empresa de pequeno porte, exceto pró-labore e alugueis;
- 79 - Outros (o nome da rubrica deve ser claro para identificação);
- 81 - Depósito Judicial;
- 82 - Compensação Judicial do ano calendário;
- 83 - Compensação Judicial de anos anteriores;

INCIDÊNCIA SUSPensa:

- 91 - Incidência suspensa em decorrência de

	<p>decisão judicial ou Consulta Interna RFB (BC IRRF Remuneração Mensal);</p> <ul style="list-style-type: none"> • 92 - Incidência suspensa em decorrência de decisão judicial ou Consulta Interna RFB (BC IRRF 13o Salário); • 93 - Incidência suspensa em decorrência de decisão judicial ou Consulta Interna RFB (BC IRRF Férias); • 94 - Incidência suspensa em decorrência de decisão judicial ou Consulta Interna RFB (BC IRRF PLR); • 95 - Incidência suspensa em decorrência de decisão judicial ou Consulta Interna RFB (BC IRRF RRA). 	
Processo	Demonstra o código/descrição do processo judicial com decisão/sentença favorável à empresa, determinando a não incidência do evento para IRRF.	<p>Este campo fica sempre desabilitado.</p> <p>Caso exista um processo judicial cadastrado na função Manutenção Processos Administrativos/Judiciais (FP0030) com utilização igual a Evento e, este esteja relacionado ao evento em questão e a aplicação seja IRRF, o código/descrição do processo serão exibidos em tela.</p> <p>Ao alterar o conteúdo deste campo para os códigos 91, 92, 93, 94 ou 95 é emitida uma mensagem de alerta informando que deve ser relacionado um processo judicial na função FP0030 – Manutenção Processos Administrativos/Judiciais.</p> <p>Se o conteúdo deste campo for igual a 91, 92, 93, 94 ou 95 e for alterado para outro valor é emitida uma mensagem de erro, informando que há processo relacionado ao evento e que é necessário informar a data de término deste relacionamento.</p>
FGTS	<p>Código de incidência tributária da rubrica para o FGTS:</p> <p>00 - Não é Base de Cálculo do FGTS.</p> <p>11 - Base de Cálculo do FGTS.</p> <p>91 - Incidência suspensa em decorrência de decisão judicial.</p>	Deve ser informado um dos códigos de incidência tributária para FGTS, conforme opções ao lado.
Processo	Demonstra o código/descrição do processo judicial com decisão/sentença favorável à empresa, determinando a não incidência do evento para FGTS.	<p>Este campo fica sempre desabilitado.</p> <p>Caso exista um processo judicial cadastrado na função Manutenção Processos Administrativos/Judiciais (FP0030) com utilização igual a</p>

		<p>Evento e, este esteja relacionado ao evento em questão e a aplicação seja FGTS, o código/descrição do processo serão exibidos em tela.</p> <p>Ao alterar o conteúdo deste campo para o código 91 é emitida uma mensagem de alerta informando que deve ser relacionado um processo judicial na função FP0030 – Manutenção Processos Administrativos/Judiciais.</p> <p>Se o conteúdo deste campo for igual a 91 e for alterado para outro valor é emitida uma mensagem de erro, informando que há processo relacionado ao evento e que é necessário informar a data de término deste relacionamento.</p>
Contrib Sindical	<p>Código de incidência tributária da rubrica para a Contribuição Sindical Laboral:</p> <p>00 - Não é base de cálculo.</p> <p>11 - Base de cálculo.</p> <p>31 - Valor da contribuição sindical laboral descontada.</p> <p>91 - Incidência suspensa em decorrência de decisão judicial.</p>	<p>Deve ser informado um dos códigos de incidência tributária para Contribuição Sindical, conforme opções ao lado.</p>
Processo	<p>Demonstra o código/descrição do processo judicial com decisão/sentença favorável à empresa, determinando a não incidência do evento para Contribuição Sindical.</p>	<p>Este campo fica sempre desabilitado.</p> <p>Caso exista um processo judicial cadastrado na função Manutenção Processos Administrativos/Judiciais (FP0030) com utilização igual a Evento e, este esteja relacionado ao evento em questão e a aplicação seja Contribuição Sindical, o código/descrição do processo serão exibidos em tela.</p> <p>Ao alterar o conteúdo deste campo para o código 91 é emitida uma mensagem de alerta informando que deve ser relacionado um processo judicial na função FP0030 – Manutenção Processos Administrativos/Judiciais.</p> <p>Se o conteúdo deste campo for igual a 91 e for alterado para outro valor é emitida uma mensagem de erro, informando que há processo relacionado ao evento e que é</p>

		necessário informar a data de término deste relacionamento.
Repercussão DSR	Indicar se a rubrica repercute no cálculo do Descanso Semanal Remunerado.	Não se aplica.
Repercussão 13o Salário	Indicar se a rubrica repercute no cálculo do 13º Salário.	Não se aplica.
Repercussão Férias	Indicar se a rubrica repercute no cálculo das Férias.	Não se aplica.
Repercussão Rescisão	Indicar se a rubrica repercute no cálculo da Rescisão.	Não se aplica.
Início Validade	Data de início da validade das informações prestadas no evento.	Não permite informação em branco.
Término Validade	Data de término da validade das informações prestadas no evento.	Não permite informação em branco.

Nota:

- O botão do eSocial ficará disponível nesses programas à medida que **pelo menos um estabelecimento da base de dados** estiver parametrizado como Complementos Habilitados para o eSocial (FP0560).

Mas para o programa **FP0024**, além da regra citada acima, o botão complemento eSocial só aparece se:

- O evento não for geral ou;
 - O evento for geral, mas está com informações diferentes do evento original (cadastrado no FP0020).
- Após a atualização da versão 12.1.4, ao acessar os programas FP0020 e FP0024 pela primeira vez será executado um programa de acerto para atualizar os campos **Tipo** e **Incidência Tributária IRRF** conforme valores definidos pelo layout 2.0.

Este acerto efetuará as seguintes atualizações:

- 1) Os eventos que representam as deduções referentes à **Previdência Social Oficial e Pensão Alimentícia**, terão o campo Incidência Tributária IRRF atualizado conforme tabela abaixo:

Índice	Descrição Evento	Incidência Tributária IRRF
43	INSS para IRF	41 – Previdência Social Oficial – Remuneração Mensal
44	INSS 13º para IRF	42 – Previdência Social Oficial – 13º Salário
72	Pensão Alim. Adiant. (Empresa)	51 - Pensão Alimentícia - Remuneração Mensal
47	Pensão Alim. 13º (empresa)	52 - Pensão Alimentícia - 13º salário
48	Pensão Alim. 13º (func)	52 - Pensão Alimentícia - 13º salário
49	Pensão Alim. Adt 13º (empresa)	52 - Pensão Alimentícia - 13º salário
45	Pensão Alim. Férias (empresa)	53 - Pensão Alimentícia - Férias;
46	Pensão Alim. Férias (func)	53 - Pensão Alimentícia - Férias;
8	Pensão Alim. (Empregado)	51 - Pensão Alimentícia - Remuneração Mensal
7	Pensão Alim. Normal (empresa)	51 - Pensão Alimentícia - Remuneração Mensal
66	Pensão Alim. S/ PLR	51 - Pensão Alimentícia - Remuneração Mensal

- 2) Os eventos que estiverem com o campo **Previdência Privada** marcado serão atualizados com a incidência tributária para IRRF igual a 47 - Previdência Privada - 13º salário se tipo vencimento evento for igual a Décimo; caso contrário, serão atualizados com 46 - Previdência Privada - salário mensal.

- 3) Os eventos que estiverem com o campo **Incidência IRF** igual a “**Isento**” serão atualizados com uma das incidências tributárias para IRRF que representa isenção.

Para determinar qual será a incidência, será verificado:

- Se o evento está relacionado a um dos índices específicos de férias abaixo:

Índice Específico de Férias	Incidência Tributária IRRF
12 – Férias Abono Concedido	75 – Abono Pecuniário
14 – Adicionais Abono	75 – Abono Pecuniário
16 – Férias Abono 1/3	75 – Abono Pecuniário

- Se existe relacionamento do evento com o grupo de eventos para a DIRF.

Grupo	Incidência Tributária IRRF
Ajuda de Custo	73 – Diária e Ajuda de Custo
Indenização Rescisão/PDV/Acidente Trabalho	74 – Indenização e rescisão de contrato, inclusive a título de PDV
Rendimentos Isentos e Não Tributáveis – Outros	79 – Outros
Rendimentos Isentos – Voluntários da Copa	79 – Outros
Rendimentos Isentos – Bolsa Médico-Residente	79 – Outros
Se não encontrar relacionamento com grupo.	79 – Outros

- Ao lado do quadro Rubrica existe uma tabela na qual são apresentados, por empregador, os respectivos códigos de rubrica que serão enviados para o eSocial, referente ao evento em questão.

Regra:

- Para eventos cujo campo ‘Natureza’ estiver com código 0000, ou seja, que não envia para o eSocial, não mostrará informação nesta tabela.
- No código da rubrica, somente considera empresas que estejam com o empregador parametrizado.
- Na tela principal, por meio do botão Período Validade eSocial , é possível consultar os períodos de validade da Tabela Rubrica para cada empregador da base de dados.

Função:

Objetivo:

Descrição:

FP0020 – Manutenção Eventos Analíticos – Consultar Eventos por Empresa

Consultar em quais empresas da base de dados o evento tem atualização automática ou não.

Por meio do botão Consulta, disponibilizado na função Manutenção Eventos Analíticos (FP0020) e Manutenção Eventos por Empresa (FP0024), para empresas que utilizam essa rotina, consultar a situação do evento nas empresas da base de dados.

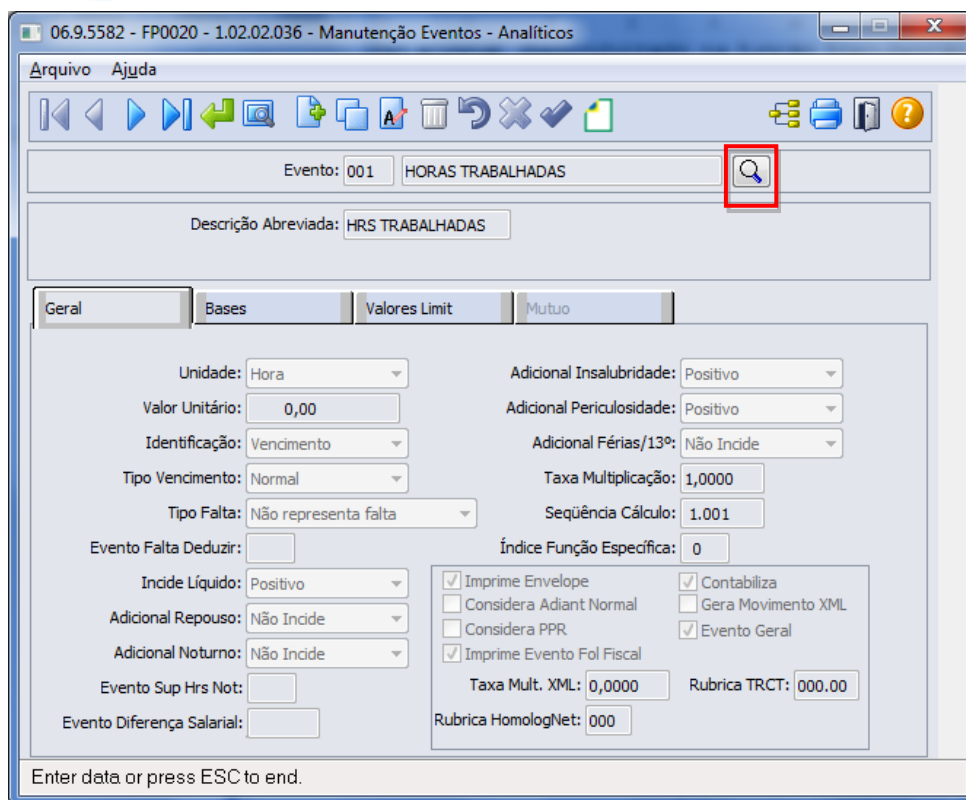

Ao clicar neste botão, será acessada a tela Z04PY067:

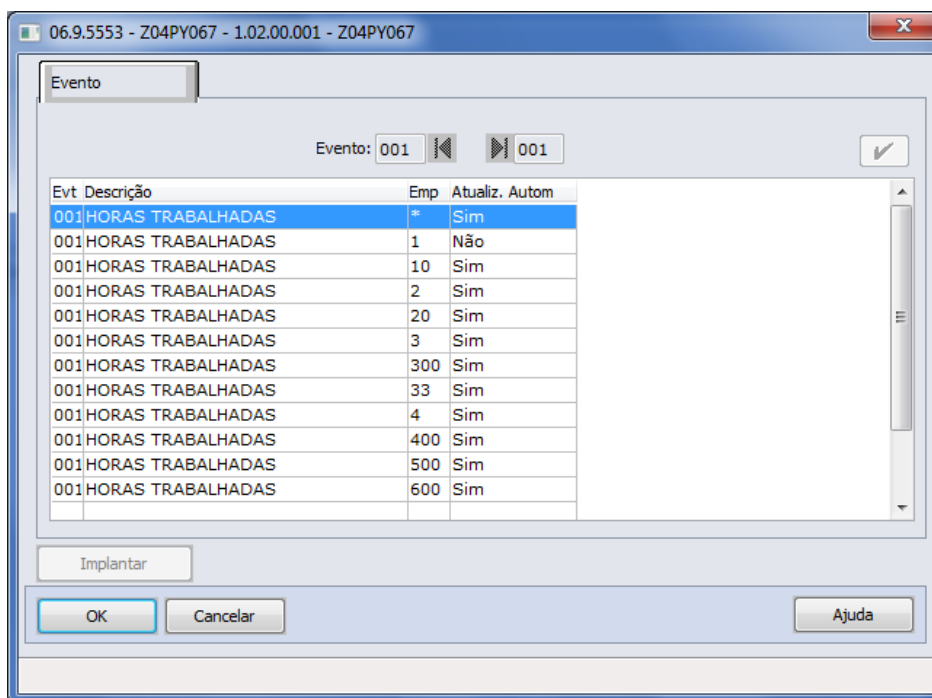

Campos:

Campo	Descrição	Validações/Regras
Evento Inicial e Final	Faixa de eventos que estão sendo consultados.	Quando esta consulta é acessada por meio do programa: <ul style="list-style-type: none"> FP0020: a faixa de eventos fica desabilitada e recebe como valor o evento que estava posicionado na tela FP0020. FP0024: a faixa de eventos fica habilitada, permitindo que o usuário selecione o evento que deseja consultar.
Evt	Código do evento que está sendo consultado.	
Descrição	Descrição do evento que está sendo consultado.	
Emp	Código da empresa que possui o evento cadastrado.	A empresa igual a "*" indica que é o evento que é visualizado no programa FP0020.
Atualiz. Autom	Indica se o evento nas empresas diferentes de "*" terá atualização automática ou não quando ocorrer alteração do evento no programa FP0020.	Quando o valor é igual a: <ul style="list-style-type: none"> Sim: indica que o evento no programa FP0024 está igual a este mesmo evento no programa FP0020. Não: indica que o evento no programa FP0024 possui alguma informação diferente deste mesmo evento no programa FP0020.

Função:

FP0770 – Manutenção Cargo Básico

Objetivo:

Complementar o cadastro de cargo básico. Essa informação será utilizada na geração das mensagens destinadas ao eSocial, conforme layout **S-1030 – Tabela de Cargos/Empregos Públicos**, a partir do momento em que a empresa iniciar a carga das informações para o Governo.

Descrição:

Por meio do botão eSocial, disponibilizado na função Manutenção Cargo Básico (FP0770) informar os dados complementares solicitados.

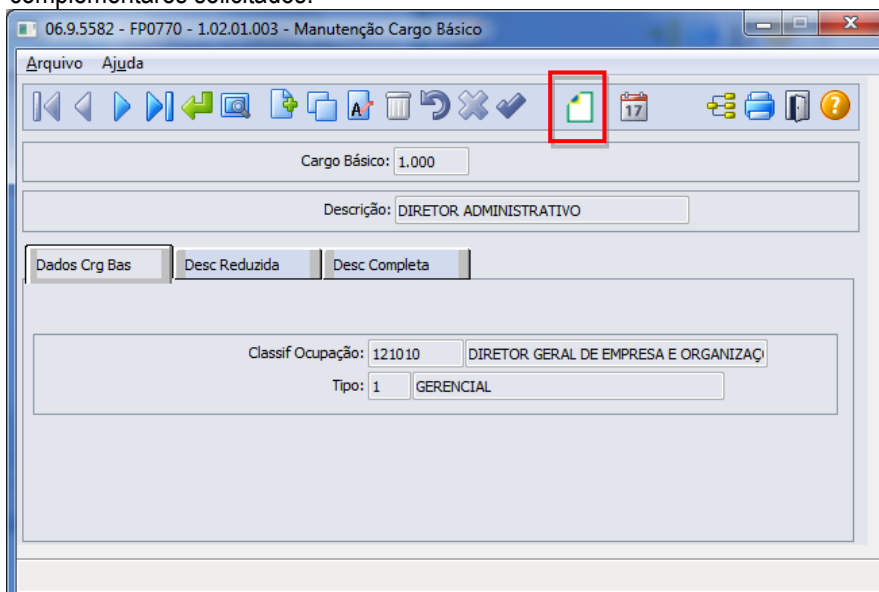

Ao clicar neste botão, será acessada a tela **FP0770A – Complemento Cargo Básico**:

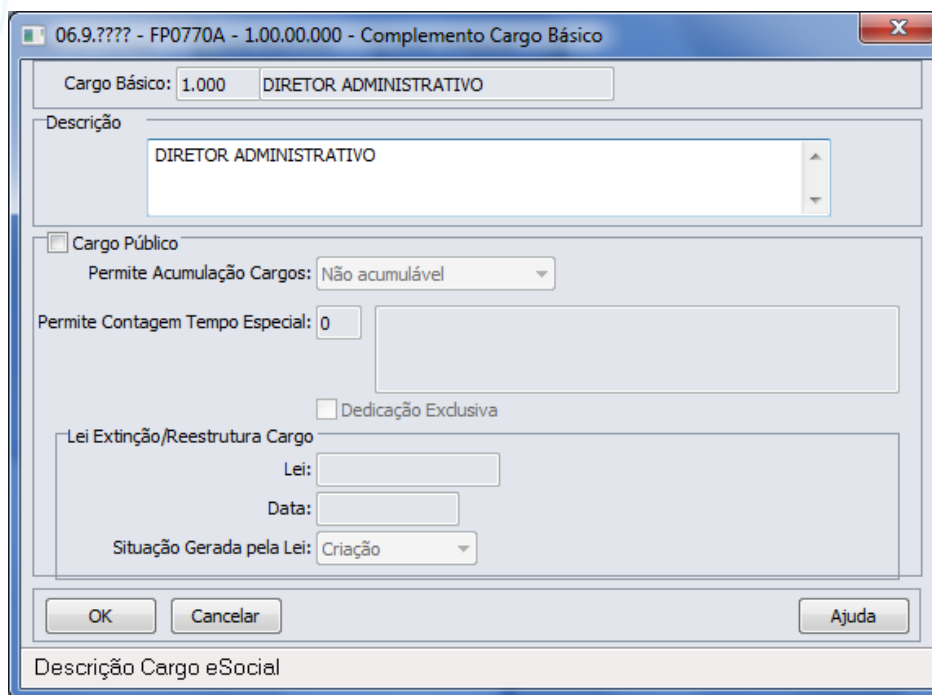

Campos:

Campo	Descrição	Validações/Regras
Descrição	Informar a descrição do cargo para o eSocial.	É obrigatório ser informado.
Cargo Público	Informar se o cargo em questão é cargo/emprego público.	Não se aplica.
Permite Acumulação Cargos	Informar a opção correspondente quanto à possibilidade de acumulação de cargos. Opções: <ul style="list-style-type: none"> • Não acumulável; • Profissional de Saúde; • Professor; • Técnico/Científico. 	Campo habilitado somente quando se tratar de cargo público.
Permite Contagem Tempo Especial	Informar a opção correspondente quanto à possibilidade de contagem de tempo especial. Opções: <ul style="list-style-type: none"> • Não; • Professor (Infantil, Fundamental e Médio); • Professor de Ensino Superior, Magistrado, Membro de Ministério Público, Membro do Tribunal de Contas (com ingresso anterior a 16/12/2008 EC número 20/98). 	Campo habilitado somente quando se tratar de cargo público.
Dedicação Exclusiva	Informar se é cargo de dedicação exclusiva.	Campo habilitado somente quando se tratar de cargo público.
Lei	Informar o número da lei que criou, extinguiu, reestruturou o cargo.	Campo habilitado somente quando se tratar de cargo público.
Data	Informar a data da lei que criou, extinguiu, reestruturou o cargo.	Campo habilitado somente quando se tratar de cargo público.

E-Social

Situação pela Lei	Gerada	Informar a situação gerada pela Lei. Opções: 1 - Criação; 2 - Extinção; 3 - Reestruturação.	Campo habilitado somente quando se tratar de cargo público.
--------------------------	---------------	--	---

Nota:

- Depois da atualização da versão 12.1.4, ao acessar o programa FP0770 pela primeira vez será executado um programa de acerto para atualizar o campo Descrição do complemento eSocial.
- O botão do eSocial ficará disponível nesses programas à medida que **pele menos um estabelecimento da base de dados** estiver parametrizado como Complementos Habilitados para o eSocial (FP0560).
- Por meio do botão Período Validade eSocial , é possível consultar os períodos de validade da Tabela Cargo para cada empregador da base de dados. Alterar link para o tópico 4.7.4.

Função:

FP0800 – Manutenção Plano de Lotação (Em revisão)

Objetivo:

Complementar o cadastro das unidades de lotação do plano válido para o estabelecimento. Essa informação será utilizada na geração das mensagens destinadas ao eSocial, conforme layout **S-1020 – Tabela de Lotações**, a partir do momento em que a empresa iniciar a carga das informações para o Governo.

Descrição:

Selecionar o plano de lotação válido para cada estabelecimento e, por meio do botão “**Estrutura Lotação**” localizado na parte superior direita da tela (ao lado do botão consultas relacionadas):

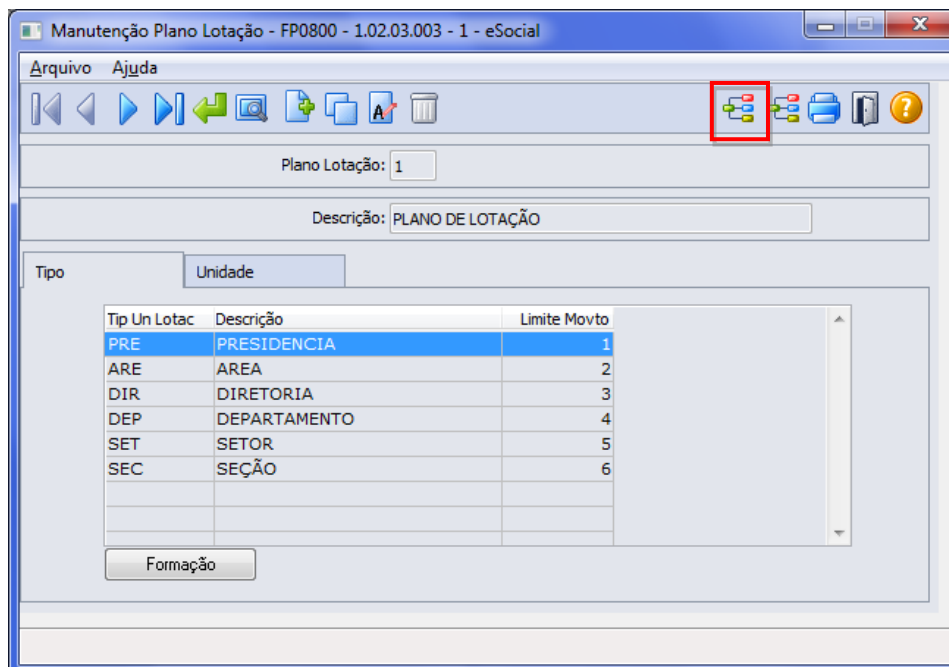

E-Social

Expandir a estrutura do plano e para cada unidade de lotação, acionar o botão “eSocial” localizado no lado direito da tela:

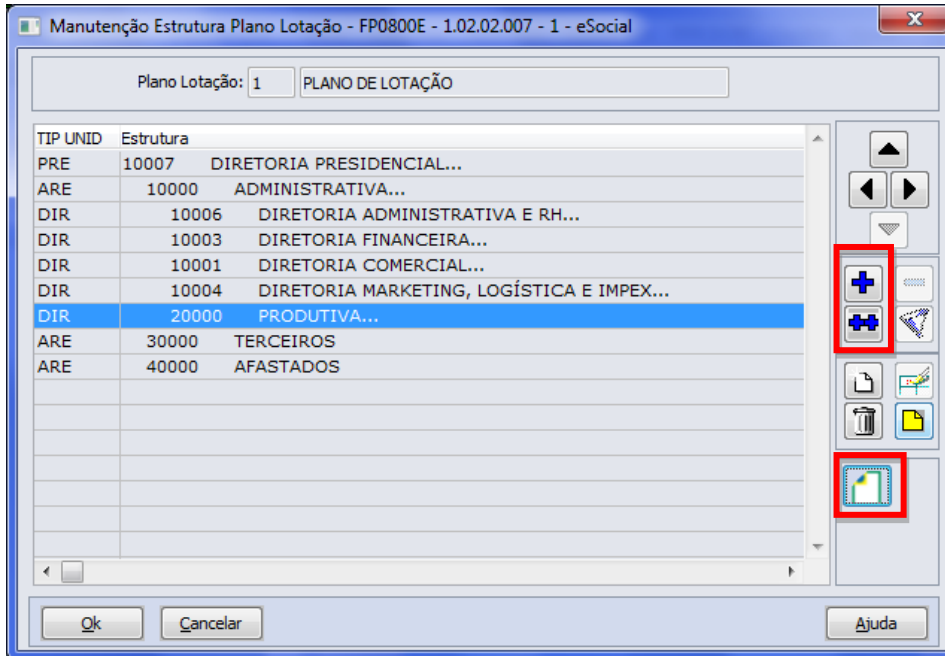

Ao clicar neste botão, será acessada a tela FP0800I – Complemento Unidade Lotação Plano:

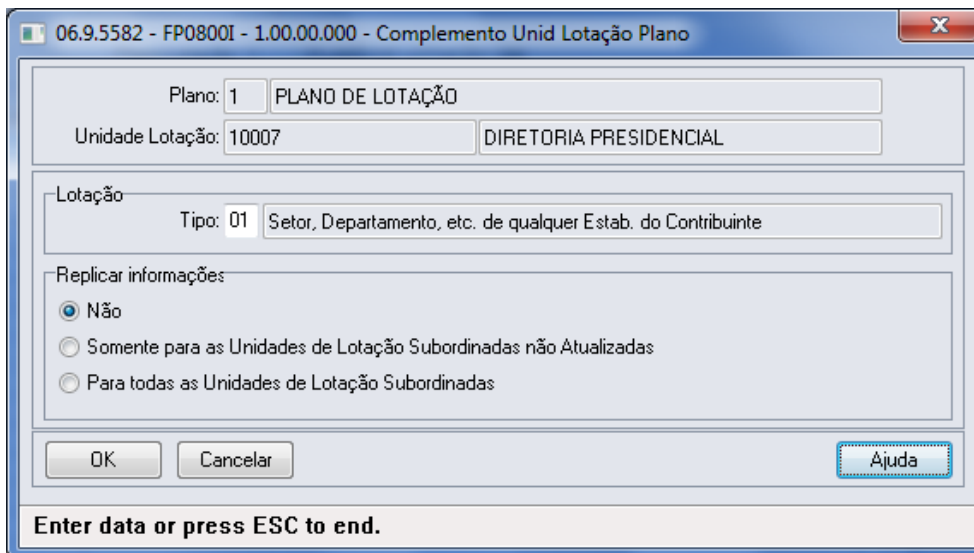

Campos:

Campo	Descrição	Validações/Regras
Tipo	Informar o tipo da unidade de lotação.	Preencher com código válido, conforme anexo I - tabela 10 do eSocial.
Replicar Informações	Facilitador na parametrização das unidades de lotação do plano: <ul style="list-style-type: none"> • Não – não atualiza unidade de lotação subordinada. • Somente para as unidades de 	Não se aplica.

lotação subordinadas não atualizadas – atualiza com os dados iguais aos informados em tela para as demais unidades de lotação subordinadas a unidade de lotação em questão, exceto as que já foram parametrizadas.

- **Para todas as unidades de lotação subordinadas** – atualiza com os dados iguais aos informados em tela todas as unidades de lotação subordinadas, sem exceção.

Nota: Se a unidade de lotação estiver relacionada a um tomador de serviços (FP0870), o tipo da lotação deve ser correspondente a um dos tipos de tomadação de serviço:

- **04 – Tomador de Serviço - Cessão de Mão de Obra.**
- **05 – Tomador de Serviço - trabalho temporário.**
- **06 – Tomador de Serviço - trabalho temporário – serviços extraordinários.**

E, para essa unidade de lotação, é necessário que ela esteja relacionada a um tomador de serviço (FP0870).

O botão do eSocial ficará disponível nesse programa à medida que **pelo menos um estabelecimento da BASE DE DADOS** estiver parametrizado como Complementos Habilitados para o eSocial (FP0560).

Função: FP0570 – Manutenção Complemento Estabelecimento (Em revisão)

Objetivo: Permitir o complemento do cadastro de plano de lotação do estabelecimento. Essa informação será utilizada na geração da mensagem **S-1020 – Tabela de Lotação**.

Descrição: Por meio do botão eSocial, disponibilizado na função Manutenção Complemento Estabelecimento (FP0570), informar os dados complementares solicitados.

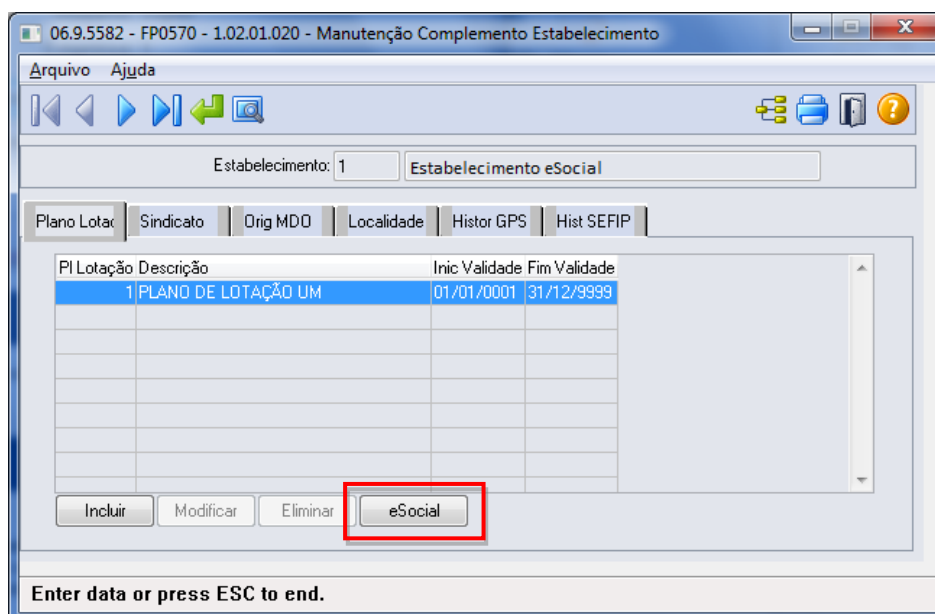

Ao clicar neste botão, será acessada a tela **FP0570K – Complemento Unidade de Lotação Estabelecimento**:

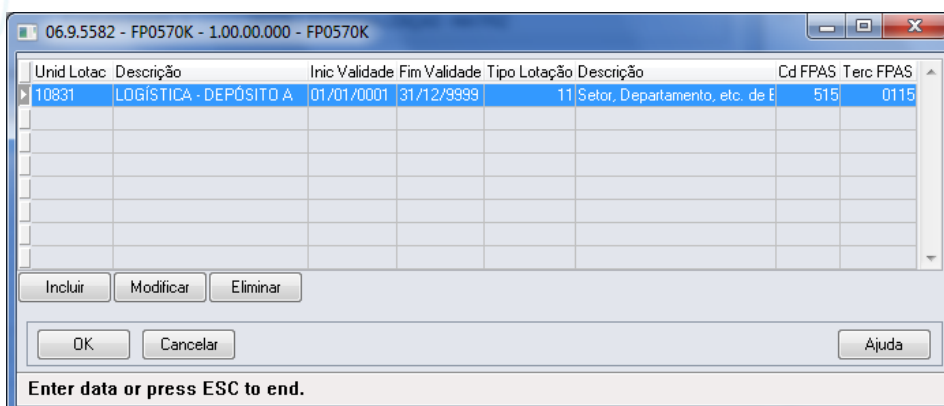

Campos:

Campo	Descrição	Validações/Regras
Unid Lotac	Informar o código da unidade de lotação.	Deve ser uma lotação pertencente ao plano de lotação selecionado na tela principal.
Descrição	Descrição da unidade de lotação.	Não se aplica.
Início Validade	Informar o início da validade das informações para a unidade de lotação.	Deve ser uma data dentro da validade do plano no estabelecimento.
Término Validade	Informar o término da validade das informações para a unidade de lotação.	Deve ser uma data dentro da validade do plano no estabelecimento.
Tipo Lotação	Informar o tipo da unidade de lotação, conforme anexo I – tabela 10 do eSocial.	<p>Não aceita os tipos de unidade de lotação igual a 04, 05 e 06.</p> <p>Somente aceita os tipos de lotação 02 e 22 para estabelecimentos que com CNO informado no complemento eSocial.</p> <p>Somente aceita os tipos de lotação 21 e 23 para estabelecimentos que com CAEPF informado no complemento eSocial.</p> <p>Os demais tipos de lotação são aceitos para estabelecimentos sem CNO/CAEPF informado no complemento eSocial.</p>
Descrição	Descrição do tipo de lotação.	Não se aplica.
Cd FPAS	Informar o código FPAS da lotação, conforme anexo I – tabela 4 do eSocial.	Somente ficam habilitados quando o tipo de unidade de lotação for igual a 09, 11 ou 90.
Terc FPAS	Informar o código Terceiros da lotação, conforme anexo I – tabela 4 do eSocial.	

Função:

FP0870 – Manutenção Tomador de Serviços (Em revisão)

Objetivo:

Atualizar os dados complementares do cadastro de Tomador de Serviços. Essas informações serão utilizadas na geração das mensagens destinadas ao eSocial, conforme layout **S-1020 – Tabela de Lotações**, para compor a parte de informações de endereço do tomador, a partir do momento em que a empresa iniciar o envio das informações para o eSocial.

E-Social

Descrição:

Por meio do botão eSocial disponibilizado na função do Tomador de Serviços (FP0870), informar os dados complementares solicitados.

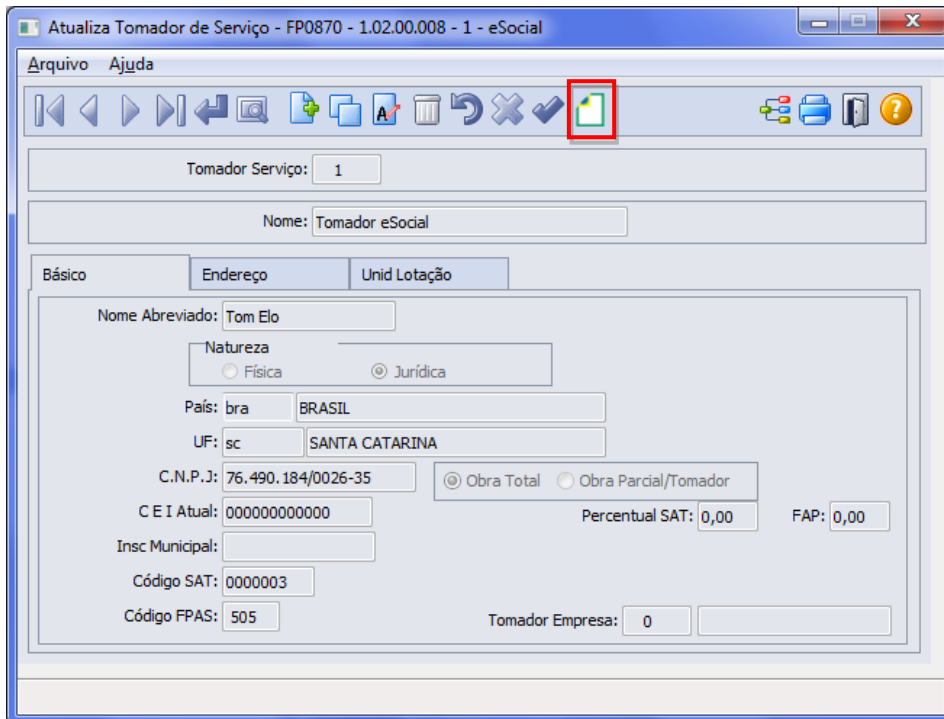

Ao clicar neste botão, será acessada a tela **FP0870B – Complemento Tomador Serviço**:

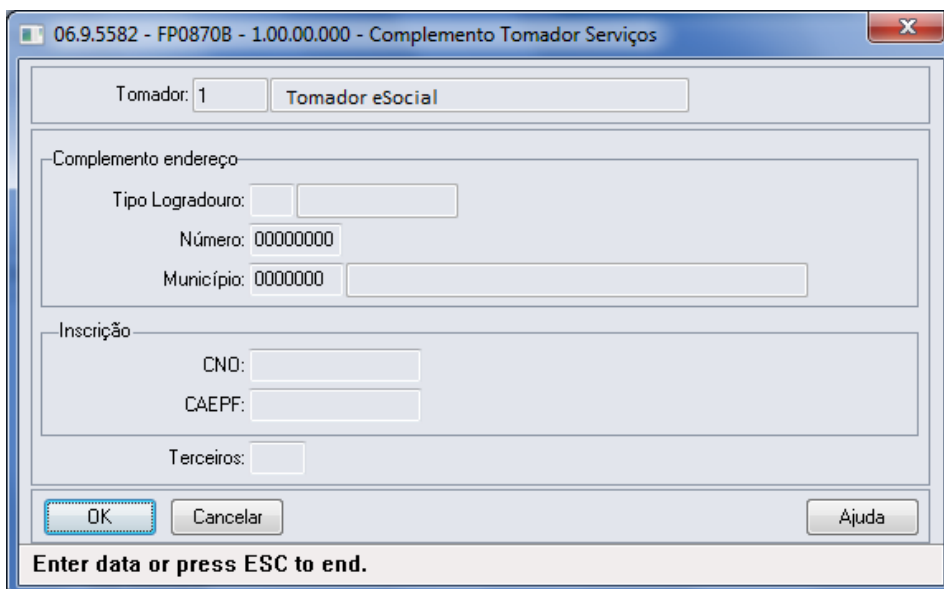

E-Social

Campos:

Campo	Descrição	Validações/Regras
Tipo Logradouro	Código do tipo de logradouro (rua, avenida, entre outros).	Código válido, conforme anexo I - tabela 20 do eSocial.
Número Logradouro	Número do logradouro do endereço do tomador de serviço.	Não se aplica.
Município	Código do município do endereço do tomador de serviço.	O município informado tem que existir no cadastro de municípios para o país e UF informados na pasta Básico da tela FP0870
CNO	Número de inscrição no Cadastro Nacional de Obras, caso o estabelecimento seja uma obra e tenha sido cadastrado um tomador de serviço para representar esta estrutura.	Não se aplica.
CAEPF	Número de inscrição no Cadastro de Atividade Econômica de Pessoa Física, caso o estabelecimento seja representado por uma pessoa física e tenha sido cadastrado um tomador de serviço para representar esta estrutura.	Não se aplica.
Terceiros	Informar o código Terceiros da lotação, conforme anexo I – tabela 4 do eSocial.	Não se aplica.

Notas:

Se alterado os campos **Natureza** e **Tipo Obra** do cadastro de Tomador de Serviço, ao relacionar uma nova unidade de lotação ao tomador, as informações devem estar de acordo com o conteúdo do campo **Tipo Lotação** informado no complemento da unidade de lotação do plano (**FP0800**).

O botão do eSocial ficará disponível nesse programa à medida que **pelo menos um estabelecimento da EMPRESA** estiver parametrizado como Complementos Habilitados para o eSocial (**FP0560**).

Os campos CNO e CAEPF somente devem ser informados quando o tomador de serviço representar o estabelecimento que é obra ou representado por uma pessoa física, respectivamente; e não podem estar informados simultaneamente.

Função:

FP0870 – Atualiza Tomador de Serviço – Pasta Unid Lotação (Em revisão)

Objetivo:

Disponibilizar os novos campos no complemento eSocial necessários para a geração das mensagens **S-1020 – Tabela de Lotação**.

Descrição:

Por meio do botão eSocial, disponibilizado na pasta Unida Lotação, informar os dados complementares solicitados.

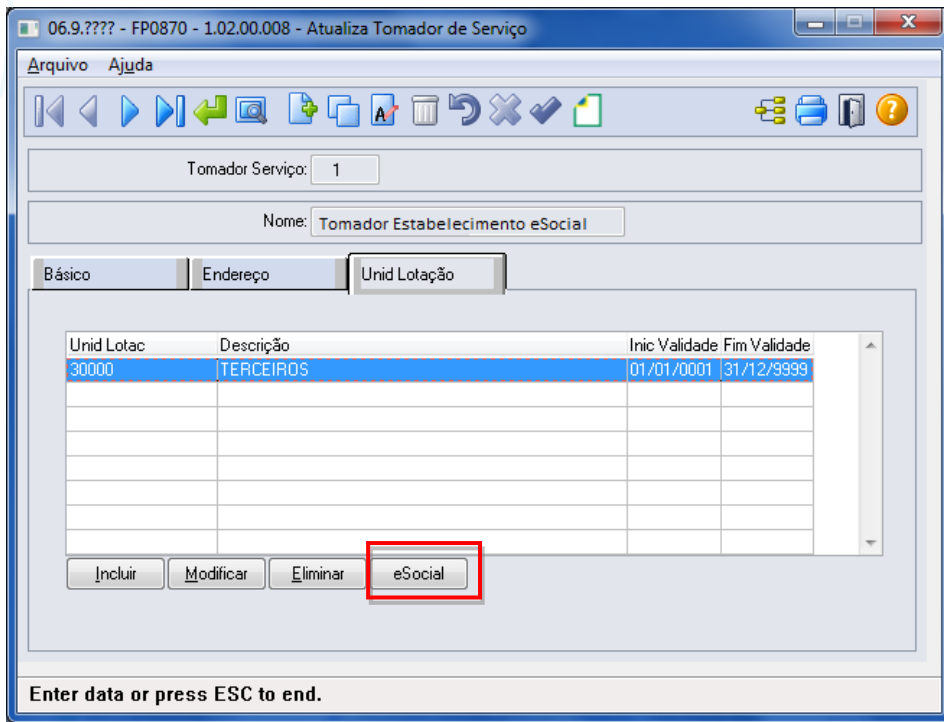

Ao clicar neste botão, será acessada a tela **FP0870C – Atualiza Unidade de Lotação eSocial**:

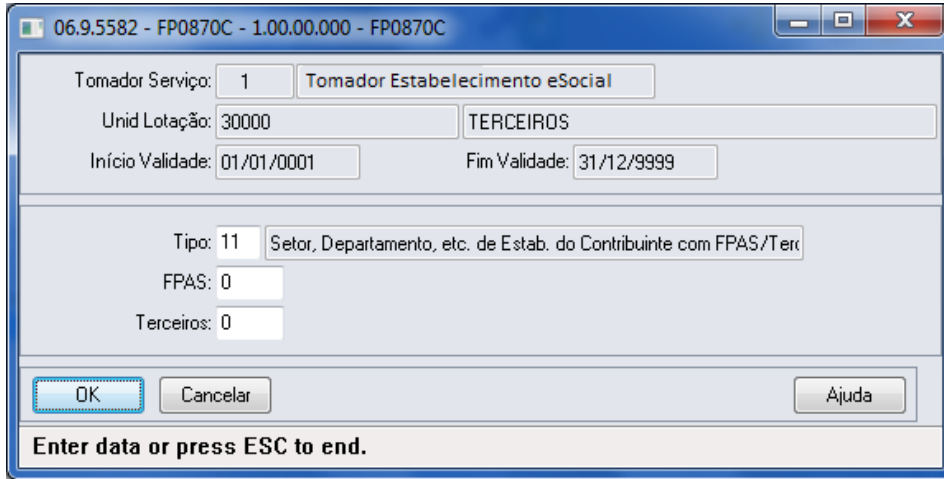

Campos:

Campo	Descrição	Validações/Regras
Tipo	Informar o tipo da unidade de lotação, conforme anexo I – tabela 10 do eSocial.	<p>Não aceita os tipos de unidade de lotação igual a 01, 07, 08, 09, 10, 21, 23 ou 90.</p> <p>Se tipo de unidade de lotação igual a 02 ou 11, o tomador de serviço deve estar parametrizado como Natureza = Jurídica e Obra Própria.</p> <p>Se tipo de unidade de lotação igual a 03, 04, 05 ou 06, o tomador de serviço deve estar parametrizado como Natureza = Jurídica e Obra Parcial/Tomador.</p>

		Se tipo de unidade de lotação igual a 22, o tomador de serviço deve estar parametrizado como Natureza = Física e Obra Própria.
FPAS	Informar o código FPAS da lotação, conforme anexo I – tabela 4 do eSocial.	Somente ficam habilitados quando o tipo de unidade de lotação for igual a 11 – Setor, Departamento, entre outros, de qualquer Estabelecimento do contribuinte que possua FPAS/Terceiros diferente do FPAS/Terceiros principal do Estabelecimento.
Terceiros	Informar o código Terceiros da lotação, conforme anexo I – tabela 4 do eSocial.	

Função:

FP1440 – Manutenção Pessoa Física

Objetivo:

Atualizar os dados complementares do cadastro de pessoa física necessários na geração das mensagens destinadas ao eSocial, conforme layouts **S-2100 – Cadastramento Inicial do Vínculo**, **S-2200 – Admissão de Trabalhador**, **S-2220 – Evento de Alteração Dados Cadastrais**, **S-2240 – Alterações Contratuais** e **S-2620 – Trabalhador Sem Vínculo de Emprego – Alteração Contratual**.

Descrição:

Por meio do botão eSocial disponibilizado na função Manutenção **Pessoa Física (FP1440)**, informar os dados complementares solicitados.

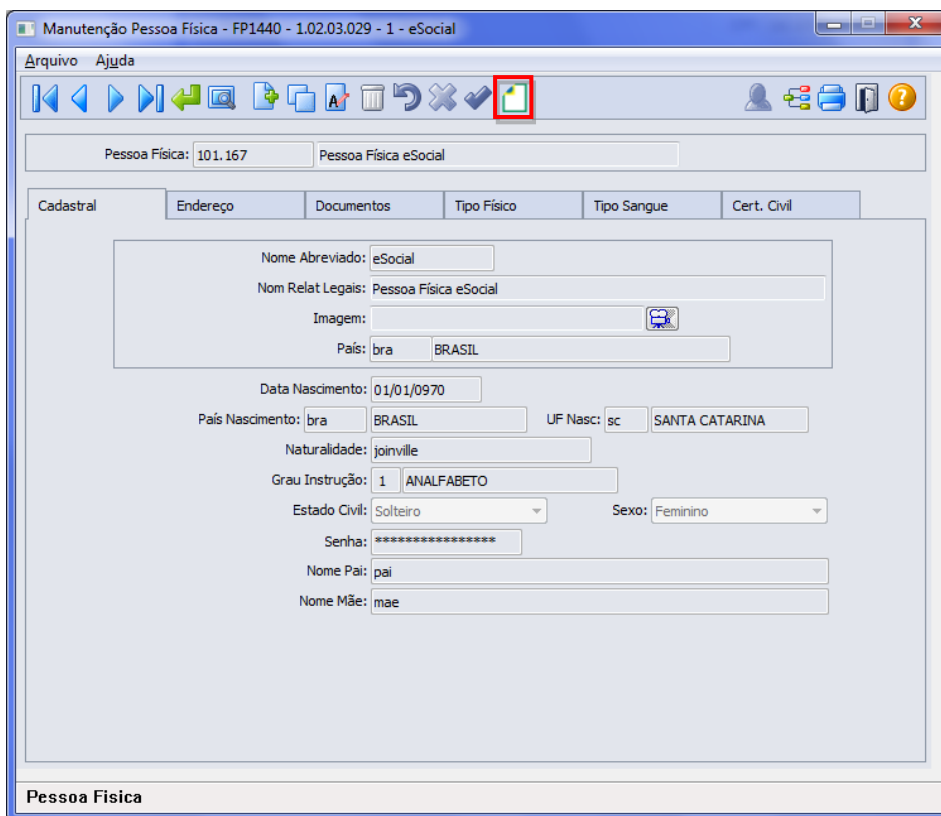

Ao clicar neste botão, será acessada a tela **FP1440A – Complemento Pessoa Física**:

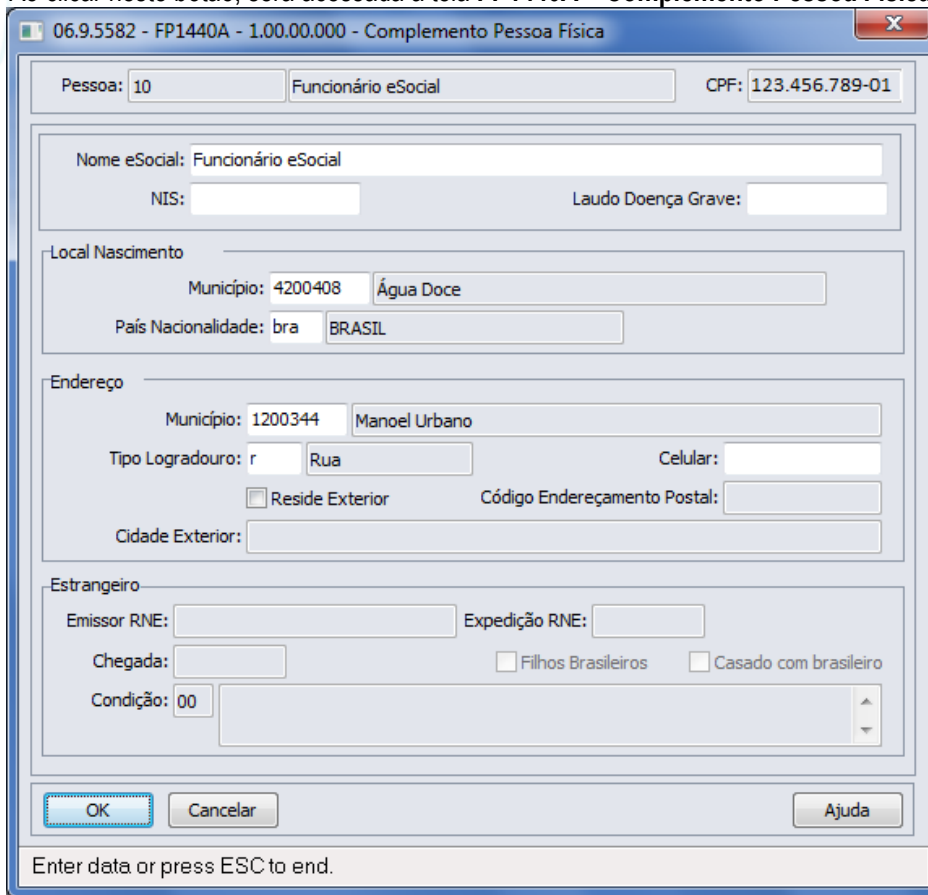

06.9.5582 - FP1440A - 1.00.00.000 - Complemento Pessoa Física

Pessoa: 10 Funcionário eSocial CPF: 123.456.789-01

Nome eSocial: Funcionário eSocial

NIS: Laudo Doença Grave:

Local Nascimento

Município: 4200408 Água Doce

País Nacionalidade: bra BRASIL

Endereço

Município: 1200344 Manoel Urbano

Tipo Logradouro: r Rua Celular:

Reside Exterior Código Endereçamento Postal:

Cidade Exterior:

Estrangeiro

Emissor RNE: Expedição RNE:

Chegada: Filhos Brasileiros Casado com brasileiro

Condição: 00

OK Cancelar Ajuda

Enter data or press ESC to end.

Campos:

Campo	Descrição	Validações/Regras
Nome eSocial	Nome da pessoa física.	Este campo é preenchido automaticamente com os 60 primeiros caracteres do campo Nom Relat Legias, da pasta Cadastral da tela FP1440. É obrigatório ser informado.
NIS	Número de inscrição do segurado.	Pode ser o PIS, PASEP ou NIT. Em se tratando de funcionário, deve ser informado quando no programa FP1500 não estiver informado o PIS ou a Matrícula INSS.
Laudo Doença Grave	Data atribuída pelo laudo da moléstia grave.	Deve ser informada caso a pessoa seja portadora de moléstia grave.
Município Nascimento	Município de nascimento da pessoa.	Obrigatório apenas quando a origem da pessoa física for igual a Brasileiro. O município de nascimento informado tem que existir no cadastro de municípios para o país e UF de nascimento informados na pasta Cadastral da tela FP1440.
País Nacionalidade	País de nacionalidade da pessoa.	Não permite informação em branco.
Município Endereço Residencial	Município da residência da pessoa.	Obrigatório apenas quando a pessoa física não residir no exterior.

		O município do endereço informado tem que existir no cadastro de municípios para o país e UF informados na pasta Endereço da tela FP1440.
Tipo Logradouro	Tipo de logradouro (rua, avenida, entre outros).	Conforme anexo I - tabela 20 do eSocial.
Celular	Código do telefone celular da pessoa física.	Não se aplica.
Reside Exterior	Indicar se pessoa física reside no exterior ou não.	Não se aplica.
Código Endereçamento Postal	Código do endereçamento postal caso a pessoa física resida no exterior.	Habilitado somente se o campo "Reside Exterior" for marcado.
Cidade Exterior	Nome da cidade na qual o trabalhador reside no exterior.	Obrigatório ser informado.
Emissor RNE	Órgão emissor do RNE – Registro Nacional de Estrangeiros	Habilitado e obrigatório somente se pessoa física for estrangeira.
Expedição RNE	Data de expedição do RNE.	
Chegada	Data de chegada ao Brasil.	
Filhos Brasileiro	Indicar se pessoa possui filhos brasileiros.	
Casado com Brasileiro	Indicar se a pessoa é casada com brasileiro.	Obrigatório ser informada.
Condição	Classificação da condição do trabalhador estrangeiro. Opções: <ul style="list-style-type: none"> • Visto permanente. • Visto temporário. • Asilado. • Refugiado. • Solicitante de Refúgio. • Residente em país fronteiro ao Brasil. • Deficiente físico e com mais de 51 anos. • Com residência provisória e anistiado, em situação irregular • Permanência no Brasil em razão de filhos ou cônjuge brasileiros • Beneficiado pelo acordo entre países do Mercosul. • Dependente de agente diplomático e/ou consular de países que mantém convênio de reciprocidade para o exercício de atividade remunerada no Brasil. • Beneficiado pelo Tratado de Amizade, Cooperação e Consulta entre a República Federativa do Brasil e a República Portuguesa. 	

E-Social

Nota: O botão do eSocial ficará disponível nesse programa quando **por pelo menos um estabelecimento da BASE DE DADOS** estiver parametrizado como Complementos Habilitados para o eSocial (FP0560).

Na tela principal do programa, pasta Cadastral, foi incluída uma validação para o campo Estado Civil, o qual passa a aceitar apenas os valores previstos pelo eSocial: solteiro, casado, divorciado, separado, viúvo.

Função: **FP9815 – Manutenção Admissão Preliminar**

Objetivo: Permitir cadastrar as informações necessárias para o envio (opcional) do arquivo S-2190 – Admissão de Trabalhador – Registro Preliminar.

Descrição: Este programa deve ser utilizado apenas quando a empresa não tiver todas as informações necessárias ou não tiver tempo hábil para cadastrar o funcionário com vínculo e enviar o arquivo S-2200 completo até a data limite (final do dia imediatamente anterior ao do início da respectiva prestação do serviço).

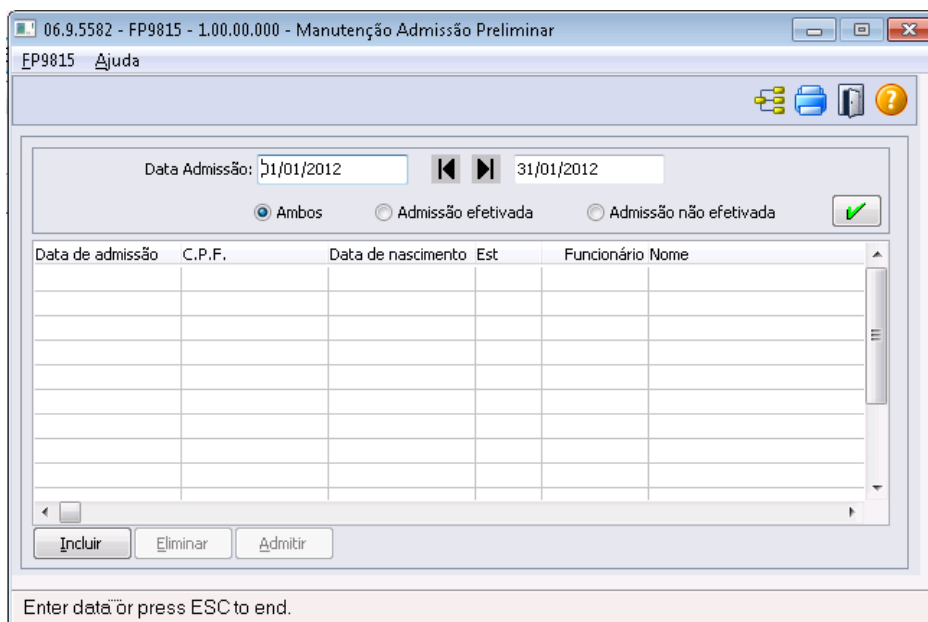

Campos:

Campo	Descrição	Validações/Regras
Data Admissão (faixa)	Utilizado para filtrar o período que se deseja visualizar as admissões preliminares.	A faixa deste campo vem inicializada com o 1º e o último dia do mês de referência da empresa em que o usuário está logado.
Ambos Admissão Efetivada Admissão Não Efetivada	Utilizado para filtrar os registros de admissão preliminar, conforme já tenha ocorrido a admissão ou não.	Vem inicializado com a opção Ambos .
Data de Admissão	Data em que ocorrerá a admissão do funcionário.	Não pode ser inferior ao mês/ano de referência da empresa em que o usuário está logado.
C.P.F.	C.P.F. do funcionário.	Obrigatório ser informado e deve ser um C.P.F. válido.
Data de Nascimento	Data de nascimento do funcionário.	Obrigatório ser informada e não pode ser maior que a data de admissão.
Est		Ficam sempre desabilitados.

Funcionário		
Nome		Somente após ter sido efetuada a admissão do funcionário relativo à admissão preliminar em questão (diretamente pelo programa FP1500 ou por meio do botão Admitir deste programa) é que estes campos apresentam valores.
Botão Admitir	Serve como atalho para o processo de admissão do funcionário.	Somente fica habilitado quando o registro de admissão preliminar não possuir funcionário relacionado. Ao ser acionado, é executado o programa FP1500 e o mesmo já fica em modo de inclusão, sendo que o campo Data Admissão fica desabilitado e recebe o valor do campo Data de Admissão do programa FP9815.

Nota:

- Somente permite incluir registros quando a carga oficial da informação Trabalhador estiver concluída.
- A inclusão ocorre diretamente na tela principal do programa.
- Não permite que seja informado um C.P.F. e uma data de admissão para o qual já exista funcionário cadastrado no programa FP1500.
- Não é permitida a modificação dos dados alterados; caso alguma informação esteja errada é necessário eliminar o registro e incluir um novo.
- O botão **Eliminar** somente fica habilitado quando o registro de admissão preliminar selecionado não possuir funcionário relacionado.
- Quando ocorrer a eliminação de um funcionário, será verificado se existe relacionamento deste com alguma admissão preliminar. Caso exista, o relacionamento será desfeito.
- A geração da mensagem S-2190 - Admissão de Trabalhador – Registro Preliminar será efetuada quando ocorrer a inclusão de um registro e o status da carga para o eSocial estiver como:
 - Carga Oficial Iniciada e a carga de 'Cadastro Inicial de Vínculos' estiver concluída para o empregador, ou
 - Carga Oficial OK, ou
 - Carga Oficial Encerrada.

Função:**FP1500 – Manutenção Funcionários****Função:****FP1510 – Manutenção Funcionários Contratos Especiais****Objetivo:**

Complementar as informações complementares do funcionário necessárias para geração das mensagens destinadas ao eSocial, conforme layouts **S-2100 – Cadastramento Inicial do Vínculo**, **S-2200 – Admissão de Trabalhador**, **S-2220 – Evento de Alteração Dados Cadastrais**, **S-2240 – Alterações Contratuais**, **S-2600 (Trabalhador Sem Vínculo - Início e S-2620 – Trabalhador Sem Vínculo de Emprego – Alteração Contratual**.

Pré-requisitos:

FP1420 – Pessoa Jurídica (Informações cadastrais referentes à instituição de ensino do estagiário).

Descrição:

Por meio do botão eSocial, disponibilizado na função Manutenção Funcionários (FP1500) e Manutenção Funcionários Contratos Especiais (FP1510), informar os dados complementares solicitados.

Nota:

O botão do eSocial ficará disponível no programa **somente se o estabelecimento do funcionário** estiver parametrizado como Complementos Habilitados para o eSocial (**FP0560**). No caso de contratos especiais, o botão somente ficará habilitado para o tipo de contratação Estagiário.

O campo Cart Habilitação (pasta Doc Pes) teve seu tamanho alterado para 12 caracteres.

Ao clicar neste botão, será acessada a tela **FP1500F – Complemento Funcionários:**

Campos – Tela Complemento/Pasta Contrato Trab:

Campo	Descrição	Validações/Regras
Matrícula eSocial	Matrícula atribuída pela empresa para o trabalhador.	<p>Não pode se repetir nas empresas do empregador.</p> <p>Se no complemento eSocial do estabelecimento empregador estiver parametrizado que a Atualização da Matrícula eSocial é:</p> <ul style="list-style-type: none"> • “Empresa + Estabelecimento + Matrícula”: este campo fica desabilitado e seu valor será calculado conforme regra descrita para o campo “Atualização Matrícula eSocial” no programa FP0560. • “Informada”: este campo fica habilitado enquanto não tiver valor informado.
Tipo Admissão	Indicativo do tipo de admissão: <ul style="list-style-type: none"> • Admissão. • Transferência de empresa do mesmo grupo econômico. • Transferência de empresa consorciada ou de consórcio. • Transferência por motivo de sucessão, incorporação, cisão ou fusão. 	Não se aplica.
Indicativo Admissão	Indicar o tipo de admissão: <ul style="list-style-type: none"> • Normal. • Decorrente de Ação Fiscal. • Decorrente de Decisão Judicial. 	Não se aplica.
Categoria	Selecionar a categoria do trabalhador.	<p>Obrigatório ser informado.</p> <p>Deve ser um código válido, conforme anexo I - tabela 1 do eSocial.</p> <p>Deve ser compatível com o tipo de vínculo do trabalhador:</p> <ul style="list-style-type: none"> • Com Vínculo: 101, 102, 103, 104, 105, 106, 301, 302, 303, 306 ou 309. • Sem Vínculo: 201, 202, 305, 401, 410, 701, 711, 721, 722, 723, 731, 734, 738, 741, 751, 761, 771, 781, 901 ou 902.
Regime Trabalhista	Indicativo do tipo de regime trabalhista: <ul style="list-style-type: none"> • CLT – Consolidação das Leis Trabalhistas. • RJP – Regime Jurídico Próprio. 	Não se aplica.
Regime Previdenciário	Indicativo do tipo de regime previdenciário: <ul style="list-style-type: none"> • RGPS – Regime Geral da Previdência Social. 	Não se aplica.

	<ul style="list-style-type: none"> • RPPS – Regime Próprio de Previdência Social no Brasil. • RPPE – Regime Próprio de Previdência Social no Exterior. 	
Regime Jornada	<p>Indicativo do tipo de regime de jornada:</p> <ul style="list-style-type: none"> • Submetidos ao Horário de Trabalho (Cap. II da CLT). • Atividade Externa especificada no Inciso I do Art. 62 da CLT. • Funções especificadas no Inciso II do Art. 62 da CLT. 	Não se aplica.
Jornada com Flexibilidade	Campo para indicar se o funcionário possui Jornada com Flexibilidade.	Estes campos serão utilizados somente quando o funcionário não utilizar Controle de Frequência. Portanto, somente ficará habilitado quando a categoria salarial do funcionário não tiver o campo “Utiliza Controle de Frequência” marcado.
Intervalo Variável	Campo para indicar se o funcionário possui Intervalo Variável.	
Contratação Trabalhador Temporário	Informar se a admissão refere-se à contratação de trabalhador temporário.	Não se aplica.
Motivo Contratação	<p>Indicativo do motivo de contratação do trabalhador temporário:</p> <ul style="list-style-type: none"> • Necessidade transitória de substituição de seu pessoal regular. • Acréscimo extraordinário de serviço. 	Habilitado somente quando o campo Contratação Trabalhador Temporário estiver selecionado.
Matrícula eSocial Substituído	Informar a matrícula eSocial do funcionário que está sendo substituído.	Habilitado somente quando o campo Motivo Contratação for igual a “Necessidade transitória de substituição de seu pessoal regular”.
CPF Substituído	Informar o CPF do funcionário que está sendo substituído.	
Alvará Judicial	Processo do alvará judicial.	<p>Este campo fica sempre desabilitado.</p> <p>Caso exista um processo judicial cadastrado na função Manutenção Processos Administrativos/Judiciais (FP0030) com utilização igual a Funcionário e, este esteja relacionado ao funcionário em questão e a aplicação seja Alvará Judicial, o código/descrição do processo serão exibidos em tela.</p>
IRRF	Demonstra o código/descrição do processo judicial com decisão/sentença favorável ao funcionário, determinando o não recolhimento do IRRF.	<p>Este campo fica sempre desabilitado.</p> <p>Caso exista um processo judicial cadastrado na função Manutenção Processos Administrativos/Judiciais (FP0030) com utilização igual a Funcionário e, este esteja relacionado ao funcionário em questão e a aplicação seja IRRF, o código/descrição do processo serão exibidos em tela.</p>

E-Social

Contrib. Previdenciária	Demonstra o código/descrição do processo judicial com decisão/sentença favorável ao funcionário, determinando o não recolhimento da Contribuição Previdenciária.	Caso exista um processo judicial cadastrado na função Manutenção Processos Administrativos/Judiciais (FP0030) com utilização igual a Funcionário e, este esteja relacionado ao funcionário em questão e a aplicação seja Contribuição Previdenciária, o código/descrição do processo serão exibidos em tela.
Natureza Atividade	Selecionar o tipo de vínculo trabalhista: <ul style="list-style-type: none"> • Trabalho Urbano • Trabalho Rural 	Não se aplica.
Expedição CNH	Data da expedição da CNH – Carteira Nacional de Habilitação.	Habilitado somente quando o número da carteira de habilitação estiver informado na pasta DOC Pes, na tela principal. Obrigatório ser informada.
Primeira Habilitação	Data da primeira habilitação.	Não é obrigatório ser informada.
Emissor CNH	Órgão emissor da CNH.	Habilitado somente quando o número da carteira de habilitação estiver informado na pasta DOC Pes, na tela principal. Não é obrigatório ser informado.
Descrição Salário Variável	Informar a descrição do salário variável do funcionário quando houver.	Não se aplica.

Notas:

Para estagiários a categoria deve ser igual a 901.

Caso seja feita alteração do tipo de vínculo do funcionário, será emitida uma mensagem advertindo o usuário que a categoria.

Campos – Pasta Estagiário:

06.9.5582 - FP1500F - 1.00.00.000 - Complemento Funcionário

Estabelecimento: 1 Estabelecimento eSocial

Matrícula: 88888903 0 Estagiário eSocial

Matrícula eSocial: 1-1-88888903

Vínculo

Tipo Admissão: Admissão

Indicativo Admissão: Normal

Contrato Trab | **Estagiário** | Sucessão Vínc | Cessão Trab | Estatutário | Dirig. Sind | Trab Domestic

Natureza: Nenhum

Nível: Nenhum

Apólice Seguro:

Área Atuação:

Supervisor: 000000000

Instituição Ensino: 000000000

Agente Integração: 000000000

OK Salvar Cancelar Ajuda

Enter data or press ESC to end.

Campo	Descrição	Validações/Regras
Natureza	Selecionar a natureza do estágio que está sendo prestado: <ul style="list-style-type: none"> Nenhum. Obrigatório. Não Obrigatório. 	Não se aplica.
Nível	Selecionar o nível da escolaridade do estágio: <ul style="list-style-type: none"> Nenhum. Fundamental. Médio. Formação Profissional. Superior. 	Habilitado somente quando o tipo de funcionário for Estagiário.
Apólice Seguro	Informar o número da apólice do seguro do estagiário.	

Área Atuação	Informar a área de atual do estágio.	
Coordenador	Informar o código do coordenador do estágio (pessoa física) de onde será extraído o CPF dele.	Habilitado somente quando o tipo de funcionário for Estagiário. Esta informação não é obrigatória.
Instituição Ensino	Informar o código da instituição de ensino (pessoa jurídica) de onde será extraído o CNPJ dela.	Habilitado somente quando o tipo de funcionário for Estagiário.
Agente Integração	Informar o código do agente de integração do estágio (pessoa jurídica) de onde será extraído o CNPJ dela.	Habilitado somente quando o tipo de funcionário for Estagiário. Esta informação não é obrigatória.

Notas: Esta pasta fica habilitada somente para funcionários do tipo Estagiário.

Campos – Pasta Sucessão Vinc:

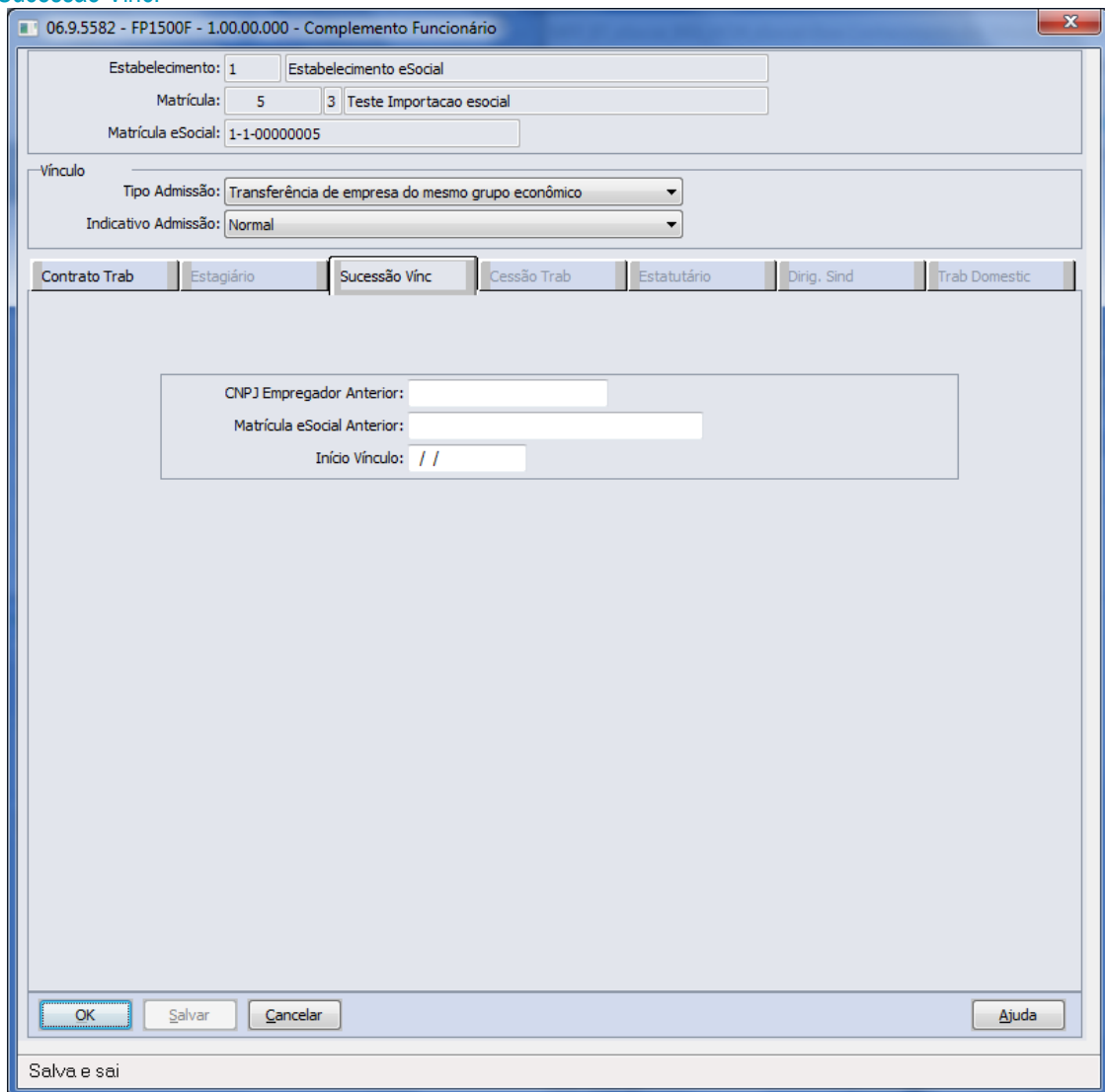

06.9.5582 - FP1500F - 1.00.00.000 - Complemento Funcionário

Estabelecimento: 1 Estabelecimento eSocial

Matrícula: 5 3 Teste Importacao esocial

Matrícula eSocial: 1-1-00000005

Vínculo

Tipo Admissão: Transferência de empresa do mesmo grupo econômico

Indicativo Admissão: Normal

Contrato Trab Estagiário **Sucessão Vinc** Cessão Trab Estatutário Dirig. Sind Trab Domestic

CNPJ Empregador Anterior: _____

Matrícula eSocial Anterior: _____

Início Vínculo: // _____

OK Salvar Cancelar Ajuda

Salva e sai

Campo	Descrição	Validações/Regras
CNPJ Empregador Anterior	Informar o número do CNPJ do empregador anterior.	Obrigatório ser informado.
Matrícula eSocial Anterior	Informar a matrícula eSocial do funcionário no empregador anterior.	Obrigatório ser informado.
Início Vínculo	Informar a data do primeiro vínculo do funcionário naquele grupo econômico	Obrigatório ser informado. Deve ser uma data anterior à data de admissão atual.

Notas: Esta pasta somente fica habilitada quando o campo Tipo Admissão for diferente de “Admissão”.

Campos – Pasta Cessão Trab:

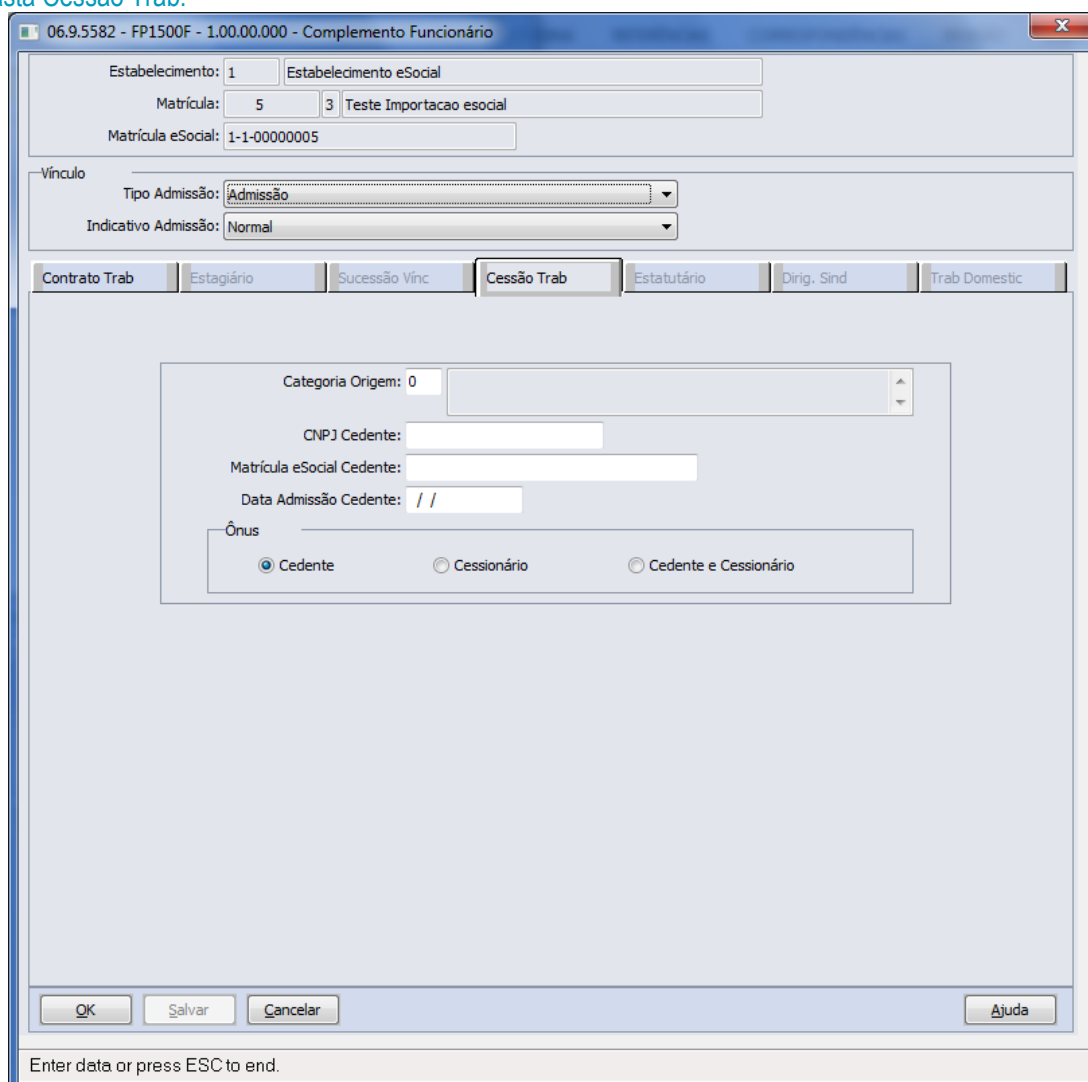

06.9.5582 - FP1500F - 1.00.00.000 - Complemento Funcionário

Estabelecimento: 1 Estabelecimento eSocial

Matrícula: 5 3 Teste Importacao esocial

Matrícula eSocial: 1-1-00000005

Vínculo

Tipo Admissão: Admissão

Indicativo Admissão: Normal

Contrato Trab | Estagiário | Sucessão Vinc | **Cessão Trab** | Estatutário | Dirig. Sind | Trab Domestic

Categoria Origem: 0

CNPJ Cedente:

Matrícula eSocial Cedente:

Data Admissão Cedente: / /

Ônus

Cedente Cessionário Cedente e Cessionário

OK Salvar Cancelar Ajuda

Enter data or press ESC to end.

Campo	Descrição	Validações/Regras
Categoria Origem	Informar o código da categoria do funcionário na empresa origem.	Obrigatório ser informado. Só aceita os valores 101, 301, 302 e 306.
CNPJ Cedente	Informar o número do CNPJ da empresa cedente.	Obrigatório ser informado.
Matrícula eSocial Cedente	Informar a matrícula eSocial do funcionário na empresa cedente.	Obrigatório ser informado.
Data Admissão Cedente	Informar a data de admissão do funcionário na empresa cedente.	Obrigatório ser informado. Deve ser anterior à data de admissão atual.
Ônus	Indicativo do ônus da cessão: <ul style="list-style-type: none"> • Cedente. • Cessionário. • Cedente e Cessionário. 	Obrigatório ser informado.

Notas:

Esta pasta somente fica habilitada quando o campo Categoria Trabalhador (pasta Contrato Trab) for igual a 410 – Trabalhador Cedido.

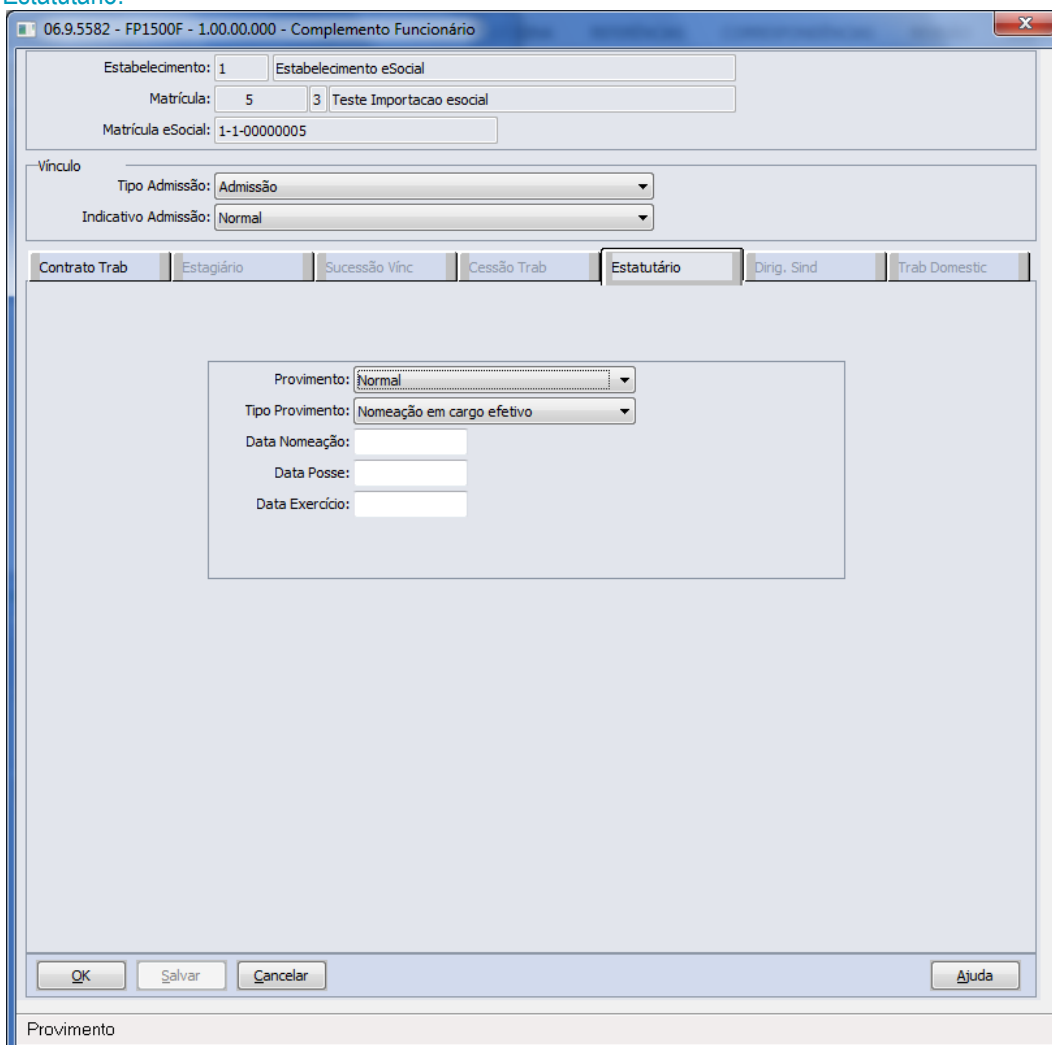
Campos – Pasta Estatutário:

06.9.5582 - FP1500F - 1.00.00.000 - Complemento Funcionário

Estabelecimento: 1 Estabelecimento eSocial

Matrícula: 5 3 Teste Importacao esocial

Matrícula eSocial: 1-1-00000005

Vínculo

Tipo Admissão: Admissão

Indicativo Admissão: Normal

Contrato Trab Estagiário Sucessão Vínc Cessão Trab **Estatutário** Dirig. Sind Trab Domestic

Provimto: Normal

Tipo Provimto: Nomeação em cargo efetivo

Data Nomeação:

Data Posse:

Data Exercício:

OK Salvar Cancelar Ajuda

Provimto

Campo	Descrição	Validações/Regras
Provimento	Indicativo do provimento. Opções: <ul style="list-style-type: none"> • Normal • Decorrente de Decisão Judicial • Tomou Posse mas não Entrou Exercício 	Obrigatório ser informado.
Tipo Provimento	Tipo de provimento. Opções: <ul style="list-style-type: none"> • Nomeação em carga efetivo • Nomeação em cargo em comissão • Incorporação (militar) • Matrícula (militar) • Reinclusão (militar) 	Obrigatório ser informado. As opções “Incorporação (militar)”, “Matrícula (militar)” e “Reinclusão (militar)” só podem ser informadas se a natureza jurídica do declarante for igual a 101-5, 104-0, 107-4 ou 116-3.
Data Nomeação	Data de nomeação do servidor.	Obrigatório ser informada. Deve ser posterior à data de nascimento do servidor.
Data Posse	Data de posse do servidor.	Obrigatório ser informada. Deve ser igual ou posterior à data de nomeação do servidor.
Data Exercício	Data da entrada em exercício pelo servidor.	Obrigatório ser informada quando Provimento for igual a “Normal” ou “Decorrente de Decisão Judicial”. Deve ser igual ou posterior à data da posse.

Notas:

Esta pasta somente fica habilitada quando o campo Regime Trabalhista (pasta Contrato Trab) for igual a RJP – Regime Jurídico Próprio.

Campos – Pasta Dirig. Sind:

06.9.5582 - FP1500F - 1.00.00.000 - Complemento Funcionário

Estabelecimento: 1 Estabelecimento eSocial

Matrícula: 5 3 Teste Importacao esocial

Matrícula eSocial: 1-1-00000005

Vínculo

Tipo Admissão: Admissão

Indicativo Admissão: Normal

Contrato Trab Estagiário Sucessão Vnc Cessão Trab Estatutário **Dirig. Sind** Trab Domestic

Categoria Origem: 0

CNPJ Origem:

Matrícula eSocial Origem:

Data Admissão Origem:

OK Salvar Cancelar Ajuda

Enter data or press ESC to end.

Campo	Descrição	Validações/Regras
Categoria Origem	Informar o código da categoria do funcionário na empresa origem.	Obrigatório ser informado. Deve ser um valor diferente de 401 - Dirigente Sindical.
CNPJ Origem	Informar o número do CNPJ da empresa origem do funcionário.	Fica habilitado e é obrigatório ser informado quando a categoria origem informada corresponder a trabalhador com vínculo.
Matrícula eSocial Origem	Informar a matrícula eSocial do funcionário na empresa origem.	
Data Admissão Origem	Informar a data de admissão do funcionário na empresa origem.	Deve ser anterior à data de admissão atual.

Notas:

Esta pasta somente fica habilitada quando o campo Categoria (pasta Contrato Trab) for igual 401 – Dirigente Sindical.

Campos – Pasta Trab Domestic:

06.9.5582 - FP1500F - 1.00.00.000 - Complemento Funcionário

Estabelecimento: 1 Estabelecimento eSocial

Matrícula: 5 3 Teste Importacao esocial

Matrícula eSocial: 1-1-00000005

Vínculo

Tipo Admissão: Admissão

Indicativo Admissão: Normal

Contrato Trab Estagiário Sucessão Vínc Cessão Trab Estatutário Dirig. Sind Trab Domestic

Local de Trabalho

Tipo Logradouro:

Endereço:

Número:

Complemento:

Bairro:

UF:

Município: 0

CEP: 00000-000

OK Salvar Cancelar Ajuda

Enter data or press ESC to end.

Campo	Descrição	Validações/Regras
Tipo Logradouro	Código do tipo de logradouro (rua, avenida, entre outros).	Obrigatório ser informado. Deve ser 1, código válido, conforme anexo I - tabela 20 do eSocial.
Endereço	Informar o endereço do local de trabalho.	Obrigatório ser informado.
Número	Informar o número da localização do endereço.	Obrigatório ser informado. Caso não tenha número deve ser informado S/N
Complemento	Informar o complemento do endereço, quando houver.	Não é obrigatório.
Bairro	Informar o bairro do endereço.	Não é obrigatório.
UF	Selecionar o código da unidade da federação do endereço	Obrigatório ser informado.
Município	Informar o código do município do endereço.	Obrigatório ser informado. O município informado tem que existir no

E-Social

		cadastro de municípios para o país “BRA” e UF informada.
CEP	Informar o código de endereçamento postal (CEP) correspondente ao endereço informado.	Obrigatório ser informado.

Notas:

Esta pasta somente fica habilitada quando o campo Categoria (pasta Contrato Trab) for igual 104 – Trabalhador Doméstico.

Estas informações referem-se ao local de trabalho do trabalhador doméstico.

Função:

FP1500 – Manutenção Funcionários – Eliminação Funcionário

Função:

FP1510 – Manutenção Funcionários Contratos Especiais – Eliminação Funcionário

Objetivo:

Não permitir reutilizar a matrícula eSocial de funcionários que foram eliminados.

Descrição:

Implementado o tratamento para que o sistema bloqueie as matrículas eSocial de funcionários que foram eliminados, impedindo que as mesmas sejam reutilizadas.

Função:

FP3800 – Manutenção Informações Funcionário

Objetivo:

Complementar cadastro de habilitação profissional do funcionário. Essas informações de habilitação profissional juntamente com os dados de RG, CNH, RIC e RNE do funcionário serão utilizadas geração das mensagens destinadas ao eSocial, conforme layouts **S-2100 – Cadastramento Inicial do Vínculo**, **S-2200 – Admissão de Trabalhador**, **S-2220 – Evento de Alteração Dados Cadastrais** e **S-2600 – Trabalhador Sem Vínculo – Início**.

Descrição:

Por meio do programa **FP3800 – Informações Funcionário** – Pasta **Habil Prof**, selecionar a Habilidade Profissional e, por meio do botão **eSocial** complementar as informações de datas de expedição e validade do documento.

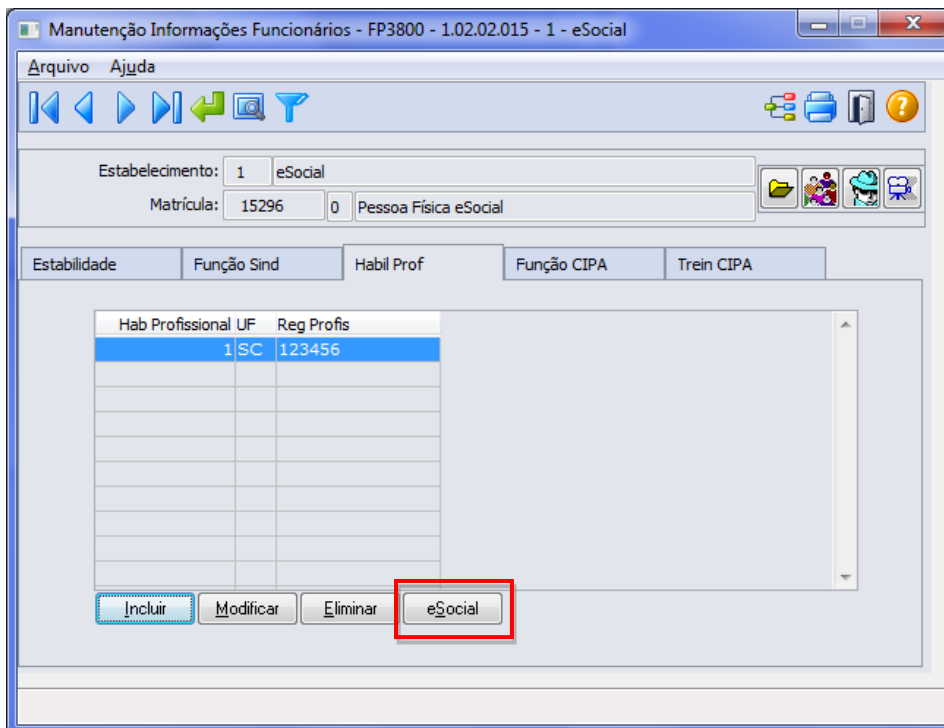

Ao clicar neste botão, será acessada a tela **FP3800F**:

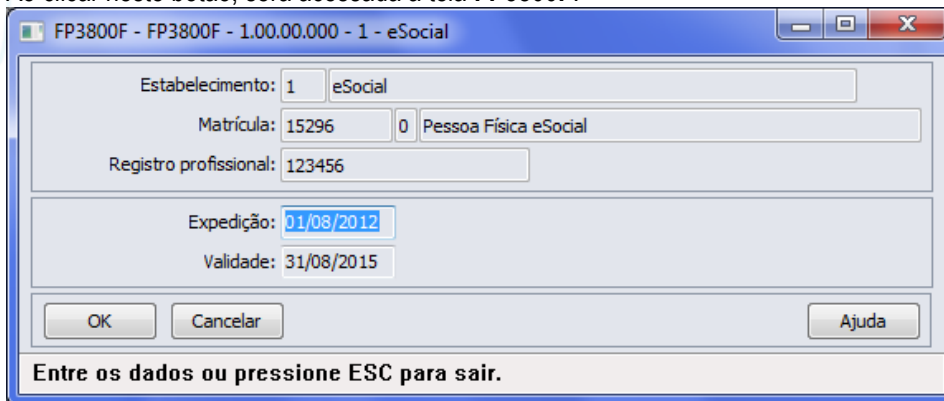

Campos:

Campo	Descrição	Validações/Regras
Expedição	Data de expedição do documento da Habilitação Profissional.	Não se aplica.
Validade	Data de validade do documento da Habilitação Profissional.	Não se aplica.

Nota: O botão do eSocial ficará disponível nesse programa **somente se o estabelecimento** estiver parametrizado como Complementos Habilitados para o eSocial (**FP0560**).

Função: **FP1760 – Manutenção Dependentes**

Objetivo: Complementar o cadastro dos dependentes com o tipo de dependente correspondente à tabela do eSocial. Essa informação será utilizada na geração das mensagens destinadas ao eSocial, conforme layouts **S-2100 – Cadastro Inicial do Vínculo** e **S-2200 – Admissão de Trabalhador**, a partir do momento em que a empresa iniciar o envio das informações para o eSocial.

Descrição: Acessar a função **FP1760 – Dependentes** e para cada dependente acessar o botão eSocial e determinar o tipo de dependente conforme tabela do eSocial.

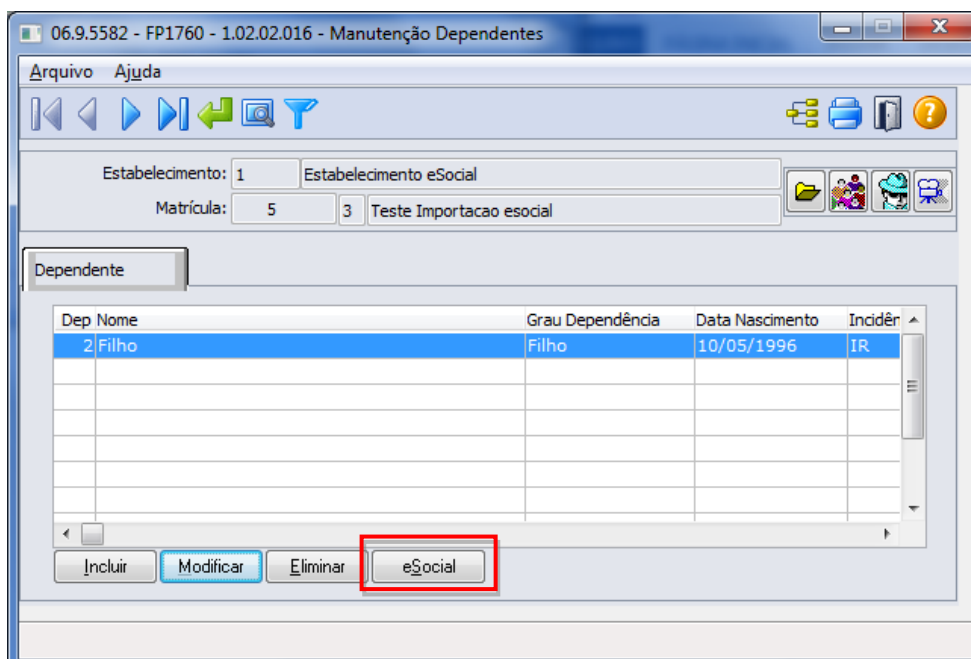

Por meio do botão eSocial, alterar o tipo de dependente conforme tabela do Governo:

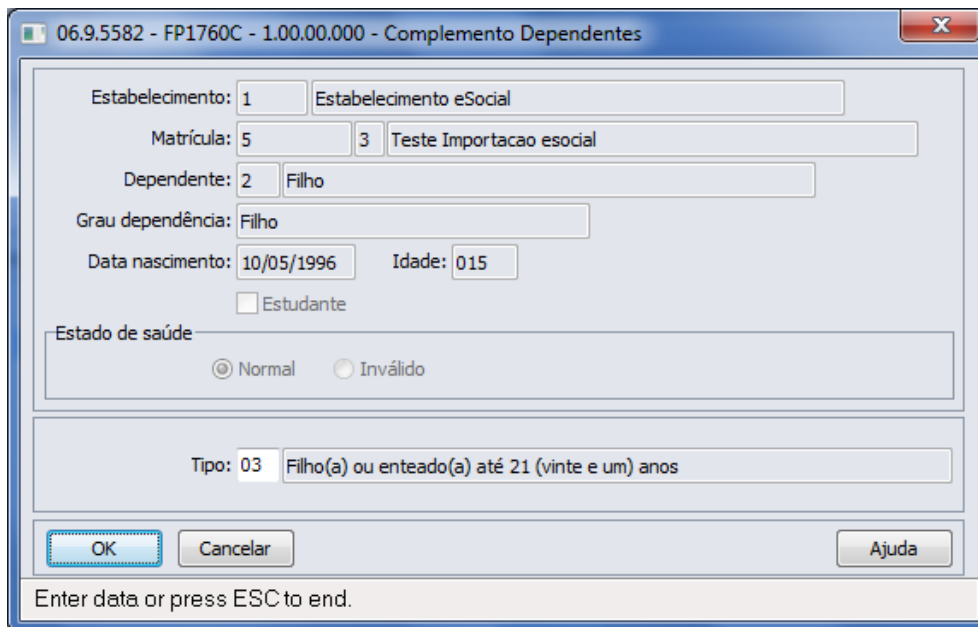

Campo:

Campo	Descrição	Validações/Regras
Tipo	<p>Tipo de dependente correspondente aos códigos do eSocial.</p> <p>Para os tipos de dependente Filho, Cônjuge, Companheiro e Pais, será sugerido automaticamente o tipo equivalente à tabela do eSocial, para os demais será atribuído o código.</p> <p>00 – Nenhum – Dependente não irá integrar arquivos do eSocial e devem ser ajustados, se necessário, para identificar o tipo de dependente conforme a tabela do e Social.</p>	Os tipos de dependentes devem ser classificados conforme opções disponibilizadas pelo Governo (ver Notas).

Nota:

Opções de Tipos de Dependentes disponibilizados pelo Governo:

Tipo	Descrição	Equivalência Datasul
01	Cônjuge.	Cônjuge
02	Companheiro(a) com o qual tenha filho ou viva há mais de 5 (cinco) anos.	Companheiro
03	Filho(a) ou enteado(a) até 21 (vinte e um) anos.	Filho e idade até 21 anos.
04	Filho(a) ou enteado(a) universitário ou cursando escola técnica de segundo grau, até 24 (vinte e quatro) anos.	Filho, idade até 24 anos e Estudante = Sim.
05	Filho(a) ou enteado(a) em qualquer idade, quando incapacitado física e/ou mentalmente para o trabalho.	Filho e Estado Saúde = Inválido.

E-Social

06	Irmão(ã), neto(a) ou bisneto(a) sem arrimo dos pais, do(a) qual detenha a guarda judicial, até 21 (vinte e um) anos.	00 - Nenhum - Dependente não irá integrar os arquivos do eSocial.
07	Irmão(ã), neto(a) ou bisneto(a) sem arrimo dos pais, com idade até 24 anos, se ainda estiver cursando estabelecimento de nível superior ou escola técnica de 2º grau, desde que tenha detido sua guarda judicial até os 21 anos.	00 - Nenhum - Dependente não irá integrar os arquivos do eSocial.
08	Irmão(ã), neto(a) ou bisneto(a) sem arrimo dos pais, do(a) qual detenha a guarda judicial, em qualquer idade, quando incapacitado física e/ou mentalmente para o trabalho.	00 - Nenhum - Dependente não irá integrar os arquivos do eSocial.
09	Pais, avós e bisavós.	Pais.
10	Menor pobre, até 21 (vinte e um) anos, que crie e eduque e do qual detenha a guarda judicial.	00 - Nenhum - Dependente não irá integrar os arquivos do eSocial.
11	Pessoa absolutamente incapaz, da qual seja tutor ou curador.	00 - Nenhum - Dependente não irá integrar os arquivos do eSocial.
12	Ex-cônjuge que Receba Pensão de Alimentos.	Em implementação

Nota: O botão do eSocial ficará disponível nesse programa **somente se o estabelecimento** do funcionário estiver parametrizado como Complementos Habilitados para o eSocial (FP0560).

Função: FP0840 – Manutenção Prestador de Serviços

Objetivo: Complementar o cadastro de Prestador a categoria e beneficiários corresponde a tabela do eSocial, conforme layout **S-1200 – eSocial Mensal – Remuneração** e **S-1300 - Eventos Periódicos – Pagamentos Diversos**, a partir do momento em que a empresa iniciar o envio das informações para o eSocial.

Descrição: Acessar o programa **FP0840 – Manutenção Prestador de Serviços**, acessar o botão eSocial e determinar as seguintes informações:

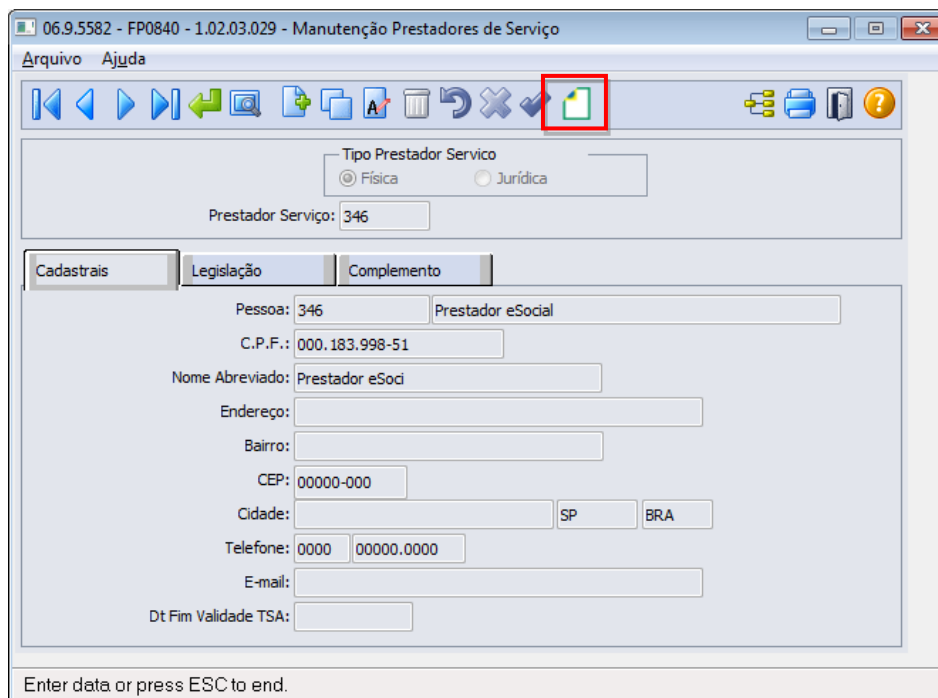

Campo	Descrição	Validações/Regras
Categoria	Selecionar a categoria do autônomo.	Obrigatório ser informado. Deve ser um código válido, conforme anexo I - tabela 1 do eSocial. Aceita apenas códigos referente a trabalhadores sem vínculo de emprego.

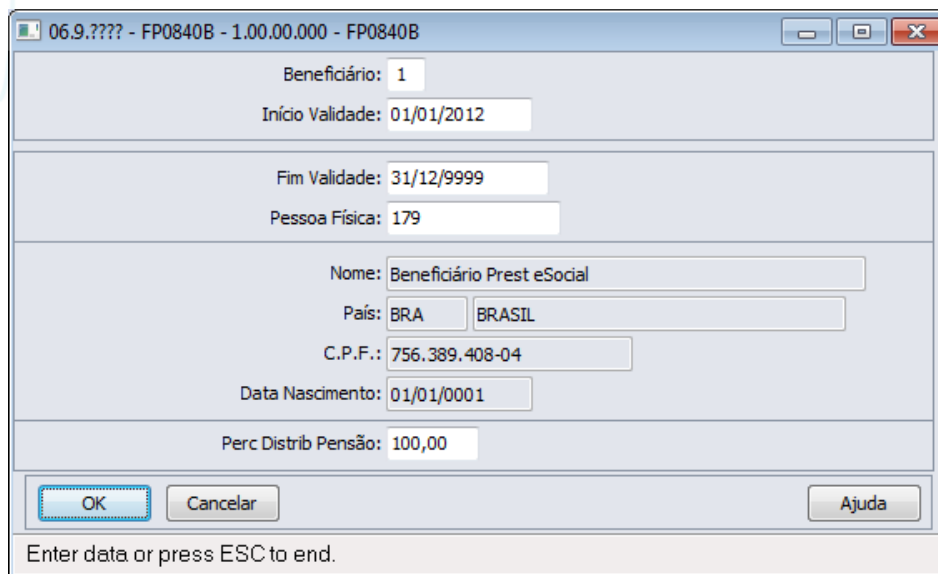

Campo	Descrição	Validações/Regras
Beneficiário	Código do Beneficiário do Prestador	Obrigatório
Início da Validade	Data de Início de Validade	Obrigatório. O Default é a data atual. Não poderá ser inferior ao primeiro dia do mês de referência da empresa
Fim da Validade	Data de Fim de Validade	Obrigatório. O Default é 31/12/9999. Não poderá ser inferior a Data de Início da Validade.
Pessoa Física	Pessoa Física do Beneficiário do Prestador	Obrigatório. A pessoa física deverá existir no cadastro de pessoa física
Nome	Nome da Pessoa Física	Somente consulta.
País	País da Pessoa Física	Somente consulta.
CPF	CPF da Pessoa Física	Somente consulta.
Data de Nascimento	Data de Nascimento da Pessoa Física	Somente consulta.
Perc. Distr. Pensão	Percentual de Distribuição de Pensão	Caso o percentual de pelo menos um beneficiário seja informado a soma dos percentuais dos beneficiários do prestador deverá ser igual a 100%

Função:**FP6720 – Importação Prestador Serviço****Objetivo:**

Permitir importar prestadores de serviço com a categoria do trabalhador como complemento do eSocial.

Descrição:

No arquivo de layout deste programa, foram acrescentados dois novos tipos de registros: 4, Complemento eSocial. O registro tipo 4 contém o campo se o prestador é Produtor Rural e o registro complemento eSocial possui a informação da categoria do prestador.

Campos:

Para detalhes sobre os novos campos, sua obrigatoriedade, entre outros, verificar no programa FP6720, por meio do botão Editar Layout da pasta Layout.

Nota:

As validações dos demais campos, são as mesmas efetuadas no complemento eSocial do programa FP0840 – Manutenção Prestador Serviço.

Somente é obrigatório informar o registro tipo 5 para os prestadores do tipo pessoa física e que não são produtores rurais.

Para a Importação dos Beneficiários Utilizar o programa FP6650 – Importa Complemento eSocial selecionando o campo Importar Complemento como Prestador de Serviço.

Função:

FP2160 – Manutenção Movto Serviço Prestado Física

Objetivo:

Complementar o cadastro de Movimento do Prestador com a categoria, grau de risco e beneficiários corresponde a tabela do eSocial, conforme layout **S-1200 - eSocial Mensal - Remuneração** e **S-1300 - Eventos Periódicos – Pagamentos Diversos**, a partir do momento em que a empresa iniciar o envio das informações para o eSocial.

Descrição:

Acessar o programa **FP2160 – Manutenção Movto Serviço Prestado Física**, para cada movimento acessar o botão eSocial e determinar as seguintes informações:

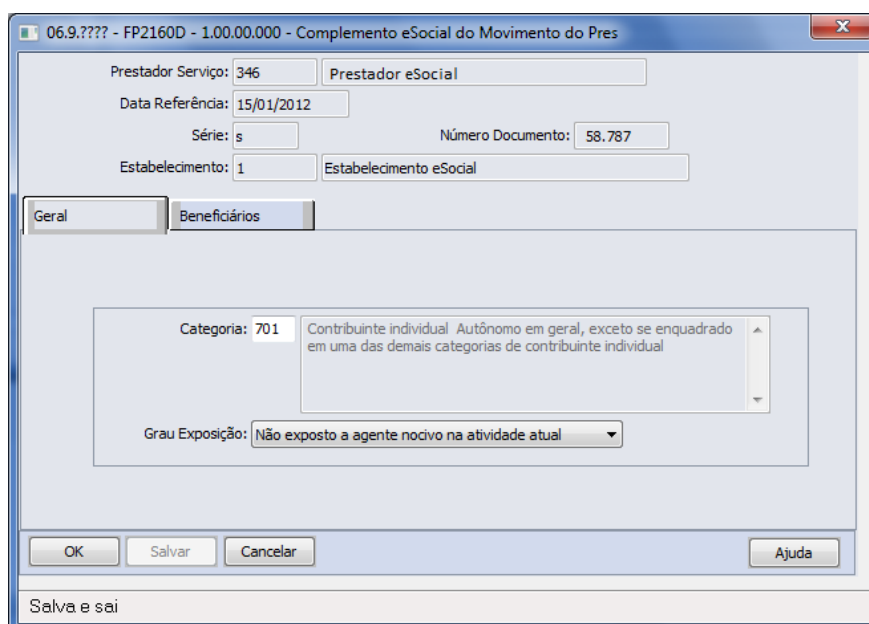
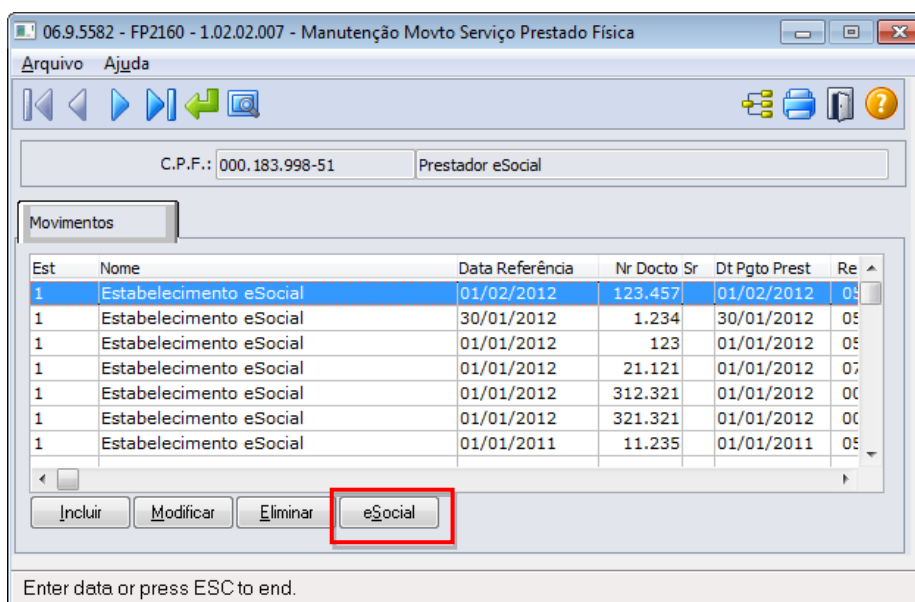

Campo	Descrição	Validações/Regras
Categoria	Selecionar a categoria do autônomo.	Obrigatório ser informado. Deve ser um código válido, conforme anexo I - tabela 1 do eSocial. Aceita apenas códigos referente a trabalhadores sem vínculo de emprego.
Grau de Exposição	Selecionar o grau de exposição do serviço realizado	Conforme anexo I - tabela 2 do eSocial.

Campo	Descrição	Validações/Regras
Valor Dedução Pensão	Valor Dedução Pensão Informado no programa FP2160 – Manutenção Movto Serviço Prestado Física	Somente Consulta



Campo	Descrição	Validações/Regras
Beneficiário	Código do Beneficiário do Prestador	Obrigatório. Por meio do Duplo clique ou F5 é possível consultar os beneficiários ativos do prestador que foram cadastrados no programa FP0840 – Manutenção Prestador Serviço .
Início da Validade	Data de Início de Validade	Obrigatório. Por meio do Duplo clique ou F5 é possível consultar os beneficiários ativos do prestador que foram cadastrados no programa FP0840 – Manutenção Prestador Serviço .
Fim da Validade	Data de Fim de Validade	Somente para consulta
Pessoa Física	Pessoa Física do Beneficiário do Prestador	Somente Consulta.
Nome	Nome da Pessoa Física	Somente consulta.
País	País da Pessoa Física	Somente consulta.
CPF	CPF da Pessoa Física	Somente consulta.
Data de Nascimento	Data de Nascimento da Pessoa Física	Somente consulta.
Perc. Distr. Pensão	Percentual de Distribuição de Pensão	Somente consulta.
Valor Pagamento	Valor Pagamento da Pensão	Informar o valor do pagamento da pensão. O sistema sugere o valor do pagamento

E-Social

considerando o Valor Dedução Pensão informado no Movimento do Prestador, vezes o percentual informado para o beneficiário no programa **FP0840 – Manutenção Prestador**

Função: **FP6590 – Importação Movimento Prestador Serviços**

Objetivo: Permitir importar movimento de prestadores de serviço com a categoria do trabalhador, grau de exposição e beneficiários do movimento como complemento do eSocial.

Descrição: No arquivo de layout deste programa, foram acrescentados dois novos tipos de registros: Registro eSocial – Complemento e Beneficiários. O registro tipo eSocial contém o campo categoria social e o grau de exposição. Já o registro Beneficiários possui os campos referente a importação da informação de Beneficiários do movimento.

Campos: Para detalhes sobre os novos campos, sua obrigatoriedade, entre outros, verificar no programa FP6590, por meio do botão Layout e botão Editar Layout da pasta Layout.

Nota: As validações dos demais campos, são as mesmas efetuadas no complemento eSocial do programa FP2160 – Manutenção Movto Serviço Prestado Física.

Função: **FP2240 – Manutenção Participante eSocial**

Objetivo: Registrar as ocorrências de remuneração recebidas em outra empresa, decorrentes de seus múltiplos vínculos, para funcionários e prestadores de serviço pessoa física. Nesse programa também será registrada informação referente ao cancelamento do aviso prévio e as últimas informações necessárias para envio ao eSocial, como por exemplo, categoria eSocial do prestador. Essas informações serão utilizadas geração das mensagens destinadas ao eSocial, conforme layouts **S-1200 - eSocial Mensal – Remuneração** e **S-2405 - Cancelamento de Aviso Prévio**, a partir do momento em que a empresa iniciar o envio das informações para o eSocial.

Descrição: Acessar o programa **FP2240 – Participante eSocial** e incluir as seguintes informações:

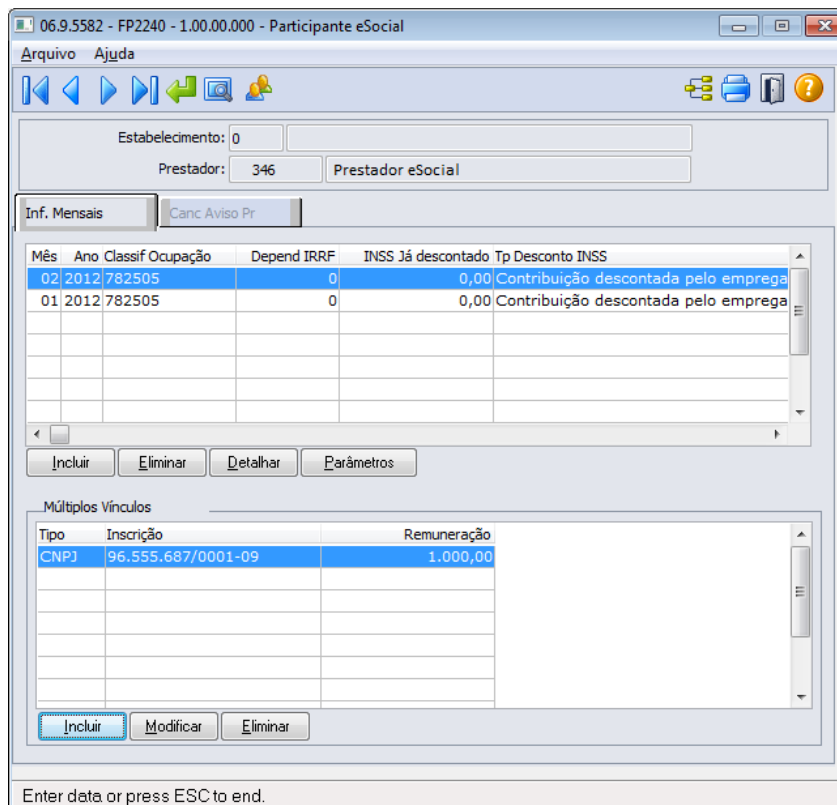

06.9.5582 - FP2240 - 1.00.00.000 - Participante eSocial

Arquivo Ajuda

Estabelecimento: 0

Prestador: 346 Prestador eSocial

Inf. Mensais Canc Aviso Pr

Mês	Ano	Classif Ocupação	Depend IRRF	INSS Já descontado	Tp Desconto INSS
02	2012	782505	0	0,00	Contribuição descontada pelo empregador
01	2012	782505	0	0,00	Contribuição descontada pelo empregador

Incluir Eliminar Detalhar Parâmetros

Múltiplos Vínculos

Tipo	Inscrição	Remuneração
CNPJ	96.555.687/0001-09	1.000,00

Incluir Modificar Eliminar

Enter data or press ESC to end.

Por meio do botão  “Visualizar Terceiros”, é possível trocar a consulta e navegação entre Funcionários e Prestadores de Serviço. Nessa primeira fase, somente estarão disponíveis informações de funcionários, pois a parte de complementação de prestadores de serviços e notas fiscais será liberada somente na segunda fase do projeto.

Por meio do botão incluir (Pasta Inf. Mensais), é possível incluir o mês e ano que as informações estão sendo consideradas:

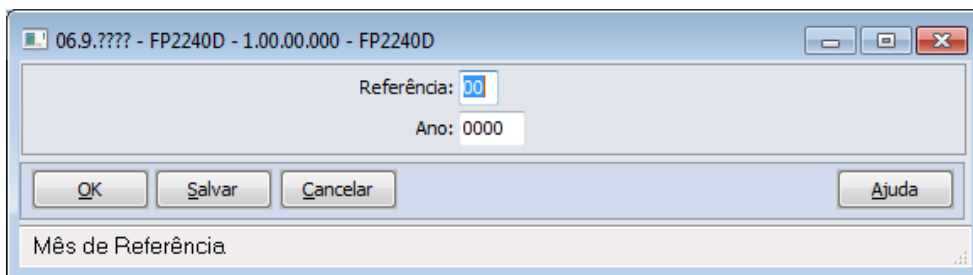

Campos Pasta Inf Mensais:

Campo	Descrição	Validações/Regras
Mês	Mês de referência para o registro da remuneração recebida pelo funcionário/prestador serviço em outra empresa e registro de informações do prestador para o eSocial	Obrigatório preenchimento.
Ano	Ano de referência para o registro da remuneração recebida pelo funcionário/prestador serviço em outra empresa e registro de informações do prestador para o eSocial	Obrigatório preenchimento.

Nota: Por meio do botão Detalhar (Pasta Inf. Mensais), é possível consultar informações que são gravadas automaticamente quando inserido um movimento do prestador pelo programa **FP2160 – Manutenção Movto Serviço Prestado Física**. A cada movimento inserido o registro do mês e ano da relativo a data de referência do movimento é atualizado com as informações classificação ocupação, dependentes IRRF, Natureza Atividade, Valor do INSS já descontado, Tipo de Desconto INSS. O campo Tipo Atualização indica se o registro foi inserido Manualmente (por meio do programa FP2240) ou se foi atualizado pelo movimento do prestador. Caso tenha sido atualizado pelo Movto do Prestador (FP2160) não permite eliminar este movimento. O registro será eliminado quando o último movimento do prestador do mês/ano for eliminado do FP2160.

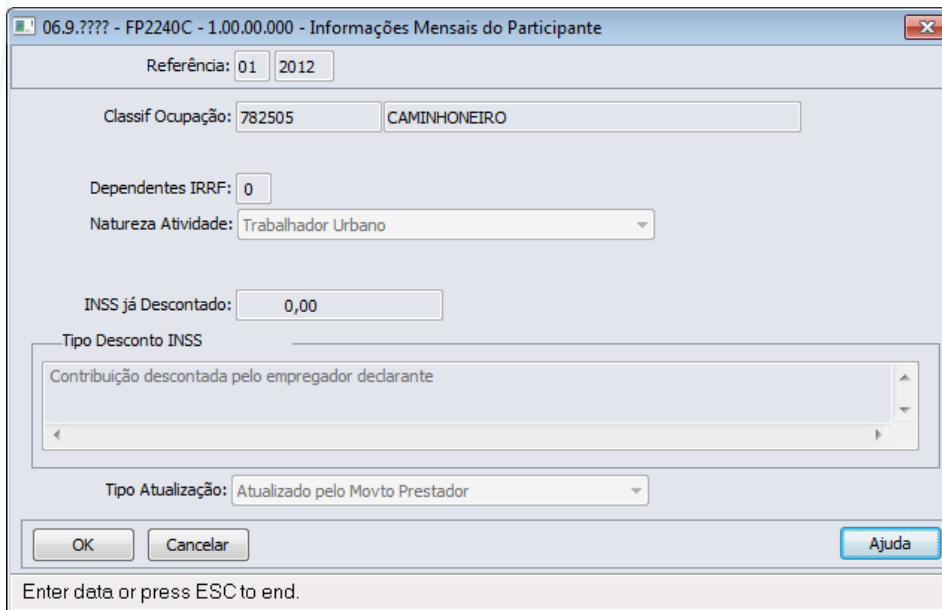

06.9.???? - FP2240C - 1.00.00.000 - Informações Mensais do Participante

Referência: 01 2012

Classif Ocupação: 782505 CAMINHONEIRO

Dependentes IRRF: 0

Natureza Atividade: Trabalhador Urbano

INSS já Descontado: 0,00

Tipo Desconto INSS
Contribuição descontada pelo empregador declarante

Tipo Atualização: Atualizado pelo Movto Prestador

OK Cancelar Ajuda

Enter data or press ESC to end.

Campos Quadro Múltiplos Vínculos:

Por meio do quadro **"Múltiplos Vínculos"**, é feita a atualização das informações referentes à remuneração recebida em outra empresa. Ao clicar no botão Incluir/Modificar é apresentada a tela abaixo:

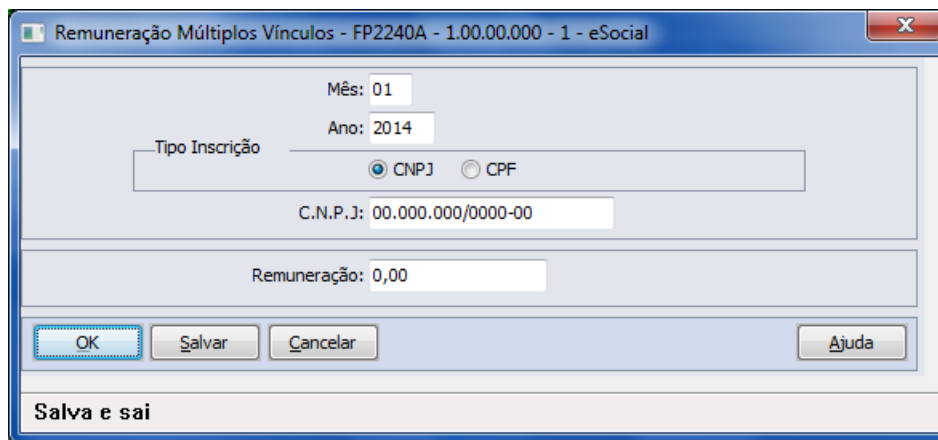

Remuneração Múltiplos Vínculos - FP2240A - 1.00.00.000 - 1 - eSocial

Mês: 01

Ano: 2014

Tipo Inscrição
 CNPJ CPF

C.N.P.J.: 00.000.000/0000-00

Remuneração: 0,00

OK Salvar Cancelar Ajuda

Salva e sai

Campo	Descrição	Validações/Regras
Mês	Mês de referência para o registro da remuneração recebida pelo funcionário/prestador serviço em outra empresa.	Obrigatório preenchimento.
Ano	Ano de referência para o registro da remuneração recebida pelo funcionário/prestador serviço em outra empresa.	Obrigatório preenchimento.
Tipo Inscrição	Selecionar o tipo de inscrição da empresa na qual o funcionário/prestador serviço recebeu outra remuneração dentro do mês: CNPJ ou CPF.	Obrigatório preenchimento.
CNPJ ou CPF	CNPJ ou CPF do qual o funcionário/prestador serviço recebeu	Obrigatório preenchimento.

	outra remuneração dentro do mês.	
Remuneração	Valor da remuneração recebida pelo funcionário/prestador serviço referente outro vínculo.	Obrigatório preenchimento.

Nota: Os valores informados nessa função serão utilizados somente para o processo do eSocial. Os valores para trânsito nos cálculos da folha de pagamento e rescisões continuarão sendo lançados por meio do evento relacionado ao índice de função específica 17 – Base INSS Recolhida Terceiros, por meio do movimento em lote (FP220) ou movimento parcelado (FP2040).

Campos Pasta Canc Aviso Pr:

Por meio da Pasta “**Canc Aviso Pr**”, serão demonstradas informações relativas ao cancelamento do aviso prévio, informadas no momento da eliminação da programação de rescisão.

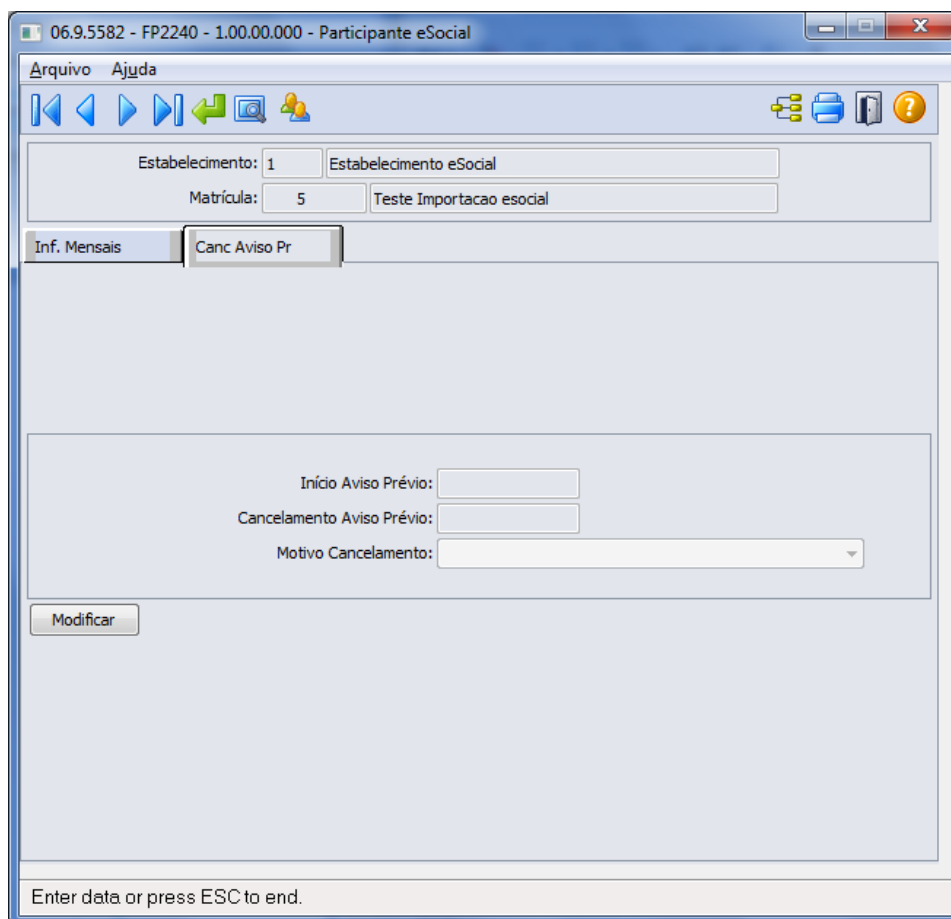

Campo	Descrição	Validações/Regras
Início Aviso Prévio	Data do início do aviso prévio do funcionário.	Essa informação sempre ficará desabilitada, o programa buscará tal informação da programação de rescisão do funcionário.
Cancelamento Aviso Prévio	Data do cancelamento do aviso prévio.	Já virá preenchida com a data informada durante a eliminação da programação, ficará habilitada para alteração, se necessário, e não poderá ser uma data menor ou igual à data de início do aviso prévio.

Motivo Cancelamento

Motivo do cancelamento do aviso prévio, conforme opções previstas no eSocial:

- Reconsideração prevista no artigo 489 da CLT.
- Determinação Judicial.
- Cumprimento de norma legal.
- Outros.

Essa informação virá preenchida conforme motivo informado no momento da eliminação da programação da rescisão, ficando habilitado para alteração, se necessário.

Notas:

A pasta “**Canc Aviso Prévio**” ficará habilitada somente quando o tipo de participante for **Funcionário**. Ao modificar um registro da pasta “**Canc Aviso Prévio**”, será validada a existência de programação de rescisão para o funcionário, existindo, não será permitida a alteração dos dados. Sendo necessário primeiramente eliminar a programação da rescisão para alterar os dados de cancelamento do aviso prévio.

O botão do eSocial ficará disponível nesse programa **somente se o estabelecimento** estiver parametrizado como Complementos Habilitados para o eSocial (**FP0560**).

Função:

FP0060 – Manutenção Situações

Objetivo:

Complementar o cadastro de situações com as informações dos afastamentos temporários e desligamentos de acordo com as tabelas definidas pelo eSocial para geração das mensagens destinadas ao eSocial, conforme layouts **S-2320 – Evento Afastamento Temporário**, **S-2325 - Alteração do Motivo do Afastamento**, **S2330 – Evento Retorno de Afastamento Temporário** e **S-2800 – Evento Desligamento**.

Descrição:

Acessar o programa FP0060 – Manutenção Situação e, por meio do botão eSocial, informar os dados complementares solicitados.

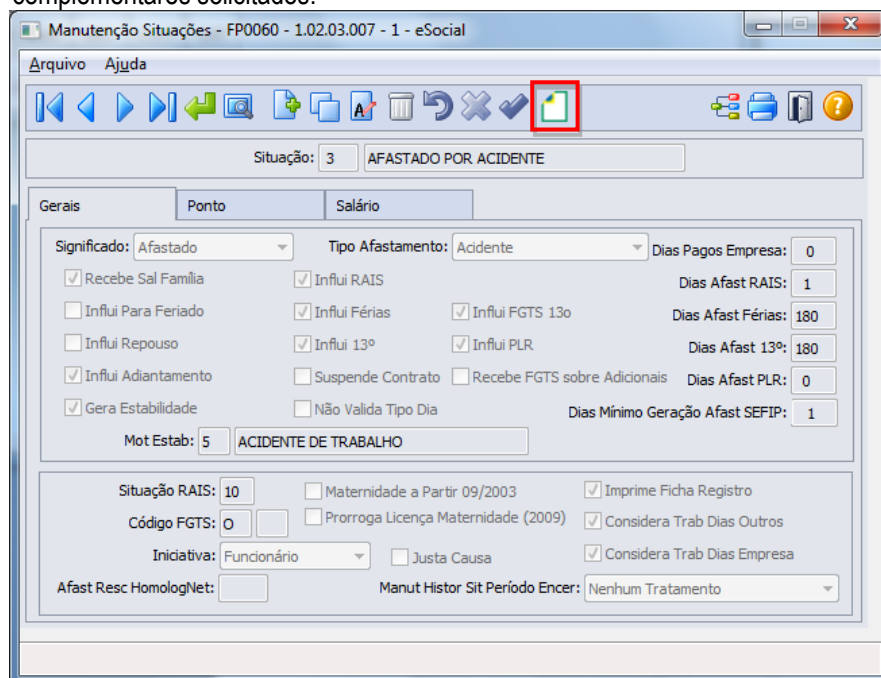

Ao clicar neste botão, será acessada a tela **FP0060A – Complemento Situações**:

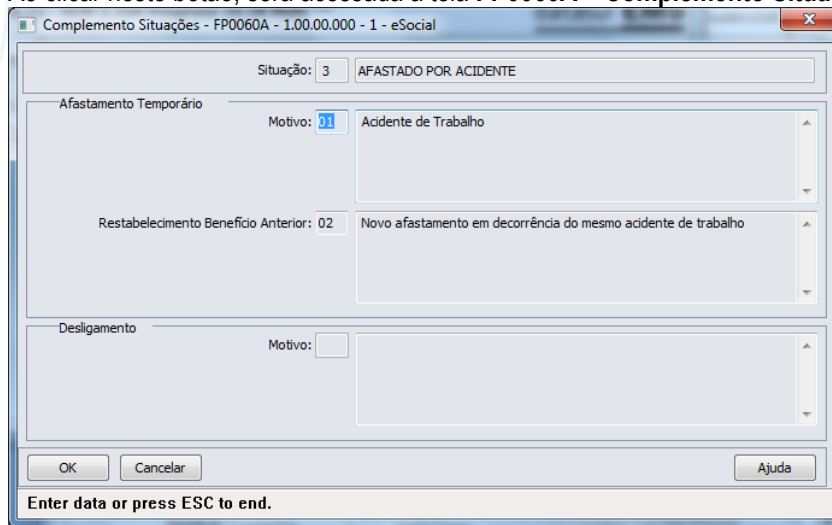

Campos:

Campo	Descrição	Validações/Regras
Afast. Temporário - Motivo	Os motivos de afastamento, conforme anexo I - tabela 18 do eSocial.	Somente fica habilitado quando o significado da situação (campo Significado, na pasta Gerais) for diferente de "Rescisão de Contrato" ou "Saída por Transferência", sendo obrigatório ser informado.
Restabelecimento Benefício Anterior	Motivo de afastamento, pelo mesmo motivo anterior: 02 - Novo afastamento em decorrência do mesmo acidente de trabalho. 04 - Novo afastamento em decorrência da mesma doença, dentro de 60 dias contados da cessação do afastamento anterior.	Somente fica habilitado quando o motivo do afastamento temporário informado for igual a 01 – Acidente de Trabalho, 02 – Novo Afastamento em Decorrência do mesmo Acidente de Trabalho, 03 – Doença ou 04 – Novo Afastamento em Decorrência da mesma doença, dentro de 60 dias, contados da cessação do afastamento anterior , sendo obrigatório ser informado.
Desligamento - Motivo	Motivos de desligamento, conforme anexo I - tabela 19 do eSocial.	Fica habilitado quando o significado da situação (campo Significado, na pasta Gerais) for "Rescisão de Contrato" ou "Saída por Transferência", sendo obrigatório ser informado.

Nota:

O programa de complemento é executado para todas as situações, com exceção das situações de Saída por Transferência. Ficando na responsabilidade do usuário relacionar o motivo **00 – Nenhum – Situação não irá integrar os arquivos do eSocial** para as situações que não devem ser integradas para o eSocial.

Os motivos de desligamento 11 e 12 são aceitos para as situações com significado "Saídas por Transferência".

Os motivos de desligamento somente são aceitos para as situações com significado "Rescisão de Contrato".

Quando estiver posicionado na tela o registro da situação de saída por transferência com código FGTS igual a N2, ao ser clicado no botão de complemento eSocial será emitida uma mensagem de alerta informando o usuário que para a situação de saída por transferência entre empresas o motivo de desligamento será informado diretamente no relacionamento da situação ao funcionário; e a tela FP0060a não será aberta.

Quando estiver posicionado na tela o registro da situação de saída por transferência com código FGTS igual a N1, ao ser clicado no botão de complemento eSocial será emitida uma mensagem de alerta informando o usuário que a situação de saída por transferência entre estabelecimentos não representa um desligamento para o eSocial, não necessitando complemento; e a tela FP0060a não será aberta.

Função:**FP1600 – Manutenção Histórico de Situações****Objetivo:**

Permitir que seja informado o complemento para as situações de afastamento que estão cadastradas no sistema.

Estas informações serão utilizadas na geração das mensagens destinadas ao eSocial, conforme layouts **S-2320 – Evento Afastamento Temporário**, **S-2325 - Alteração do Motivo do Afastamento**, **S-2330 – Evento Retorno de Afastamento Temporário** e **S-2800 – Desligamento**, quando da inclusão/alteração de uma situação de afastamento, férias ou saída por transferência para algum funcionário.

Descrição:

Acessar o programa FP1600 – Manutenção Situação e, por meio do botão eSocial, informar os dados complementares solicitados.

Nota:

Para os funcionários contratos especiais, exceto estagiário contrato especial, o programa de complemento não é executado, sendo emitida uma mensagem informando que a origem de contratação é incorreta.

1) Afastamentos pelos motivos (conforme tabela 18 do eSocial):

- **01 – Acidente/Doença do trabalho.**
- **02 – Novo afastamento decorrente do mesmo acidente/doença do trabalho dentro de 60 dias.**
- **03 – Acidente/Doença não relacionada ao trabalho.**
- **04 – Novo afastamento decorrente do mesmo acidente/doença não relacionado ao trabalho dentro de 60 dias.**
-

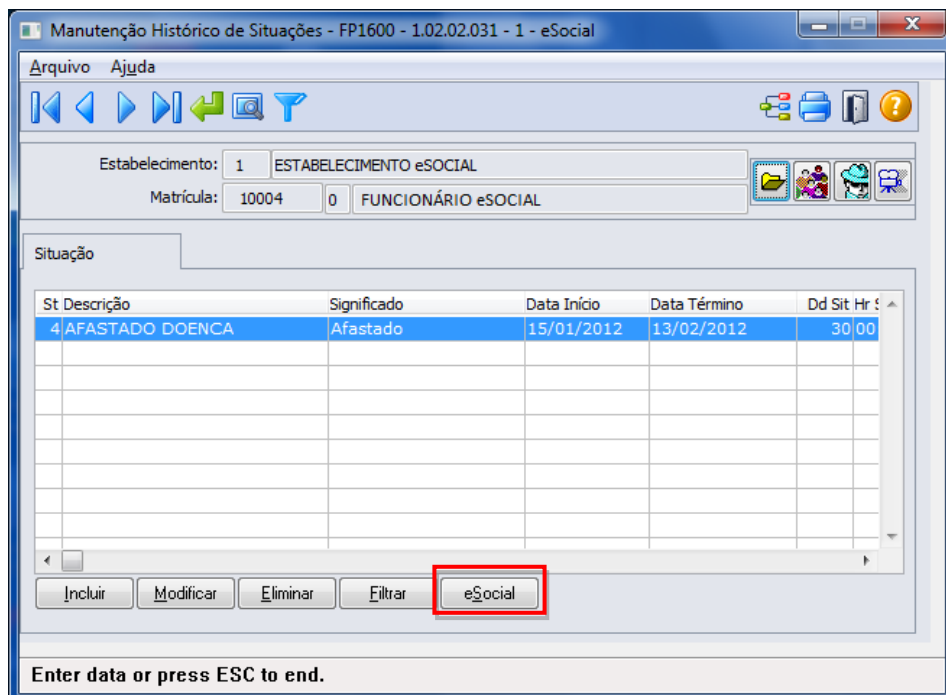

Ao clicar neste botão, será acessada a tela **FP1600B – Complemento Afastamentos**:

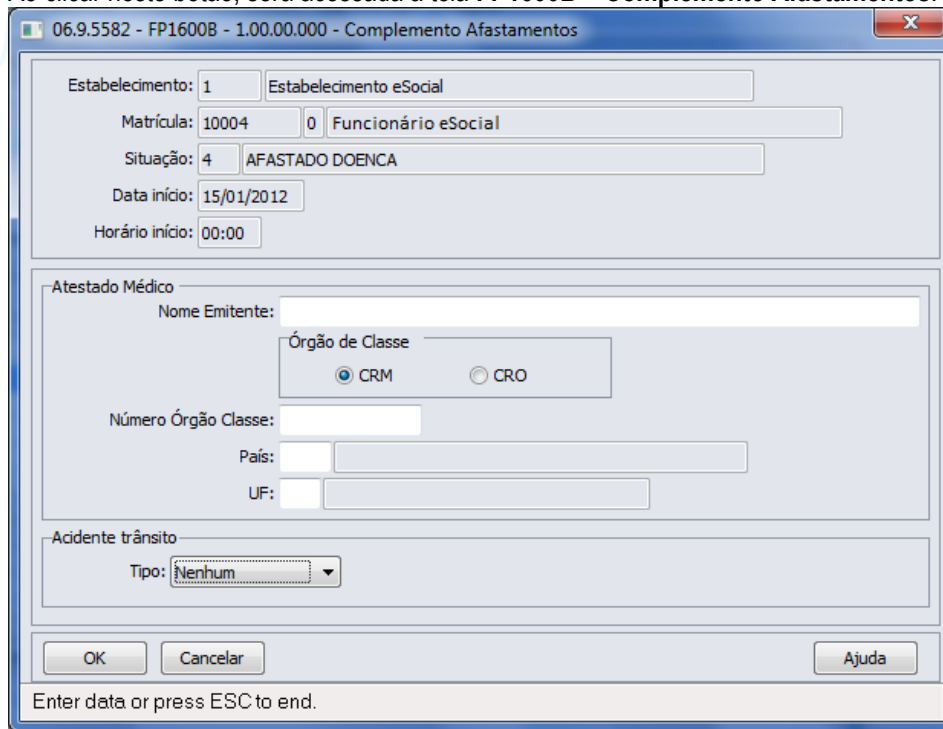

Campos:

Campo	Descrição	Validações/Regras
Nome Emitente	Nome do Médico ou Dentista que emitiu o atestado.	<p>Esses campos ficam desabilitados para as situações com motivo de afastamento (complemento eSocial) igual a:</p> <ul style="list-style-type: none"> Acidente/Doença não relacionada ao trabalho. Novo afastamento decorrente do mesmo acidente/doença não relacionado ao trabalho dentro de 60 dias. <p>E ficam habilitados e são obrigatórios para as situações com motivo de afastamento (complemento eSocial) igual a:</p> <ul style="list-style-type: none"> Acidente/Doença do trabalho. Novo afastamento decorrente do mesmo acidente/doença do trabalho dentro de 60 dias.
Órgão Classe	Órgão de Classe do emitente do atestado médico.	
Número Órgão Classe	Número de inscrição no órgão de classe	
País	Sigla do país do órgão de classe.	
UF	Sigla da UF do órgão de classe.	
Acidente de Trânsito - Tipo	Tipo de acidente de trânsito do afastamento, conforme opções disponibilizadas no eSocial: <ul style="list-style-type: none"> Nenhum. Atropelamento. 	<p>Este campo fica habilitado e é opcional para as situações com motivo de afastamento (complemento eSocial) igual a:</p> <ul style="list-style-type: none"> Acidente/Doença do trabalho. Novo afastamento decorrente do mesmo

- Colisão.
- Outros.

- acidente/doença do trabalho dentro de 60 dias.
- Acidente/Doença não relacionada ao trabalho.
- Novo afastamento decorrente do mesmo acidente/doença não relacionado ao trabalho dentro de 60 dias.

2) Afastamento pelo motivo **24 – Mandato Sindical - Afastamento temporário para exercício de mandato sindical**, conforme tabela 18 do eSocial:

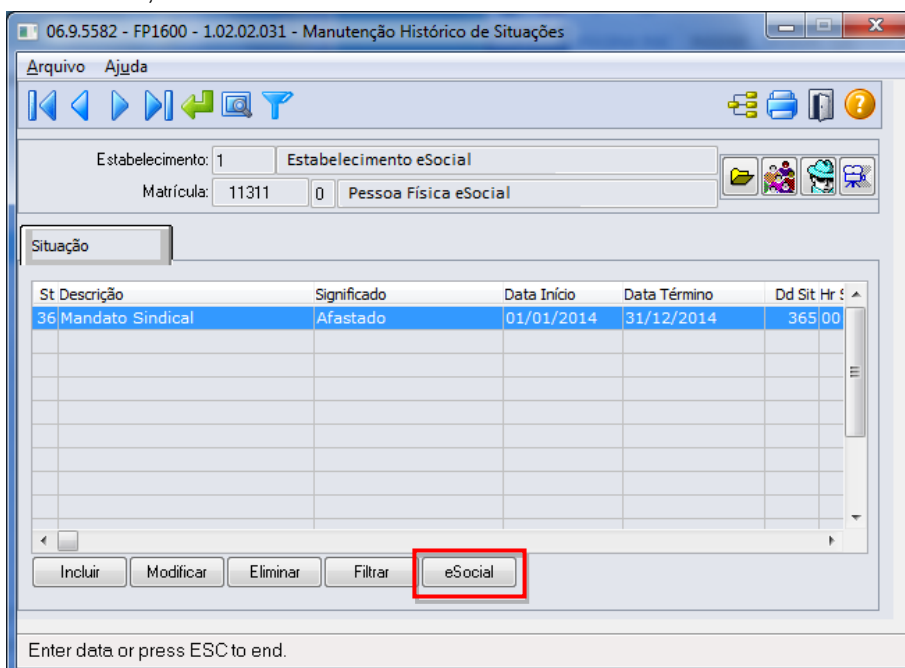

Ao clicar no botão eSocial, será acessada a tela **FP1600C – Complemento Mandato Sindical**:

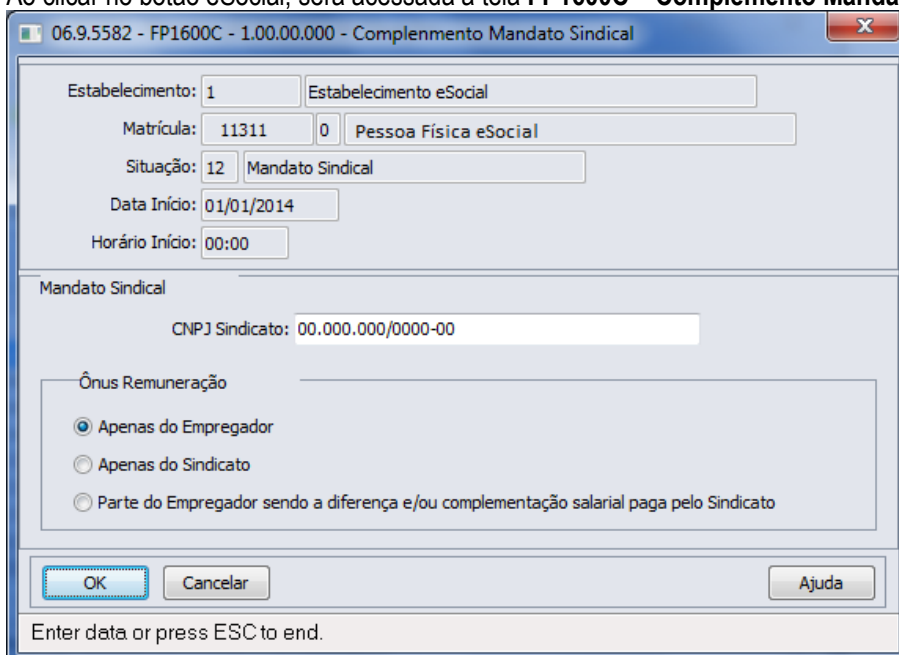

Campos:

Campo	Descrição	Validações/Regras
CNPJ Sindicato	Informar o número do CNPJ do sindicato no qual o funcionário exercerá o mandato.	Obrigatório ser informado.
Ônus Remuneração	Indicativo do ônus da remuneração: <ul style="list-style-type: none"> Apenas do Empregador. Apenas do Sindicato. Parte do Empregador sendo a diferença e/ou complementação salarial paga pelo Sindicato. 	Obrigatório ser informado.

3) Afastamento pelo motivo **14 - Cessão**, conforme tabela 18 do eSocial:

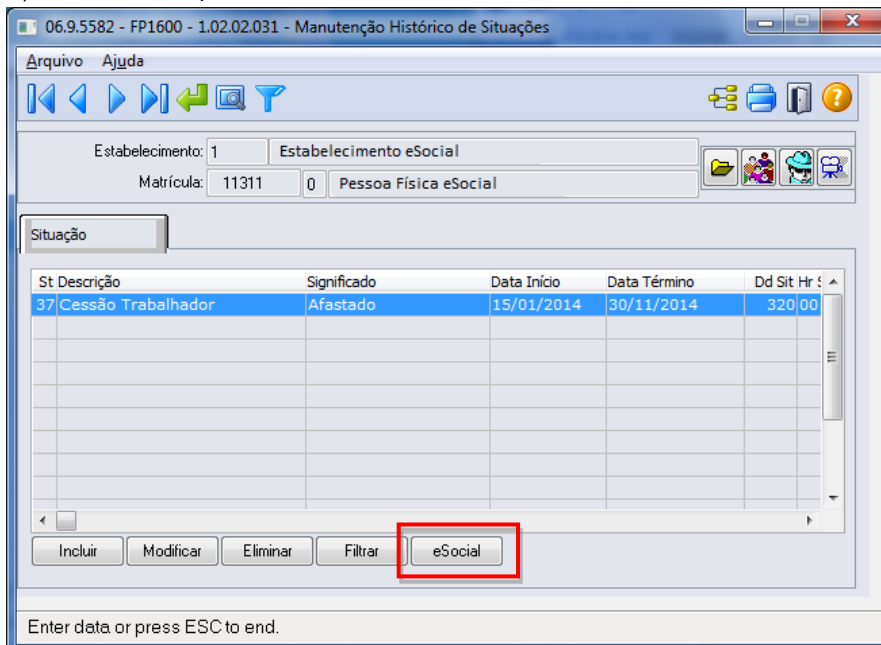

Ao clicar no botão eSocial, será acessada a tela **FP1600D - Complemento Cessão Trabalhador**:

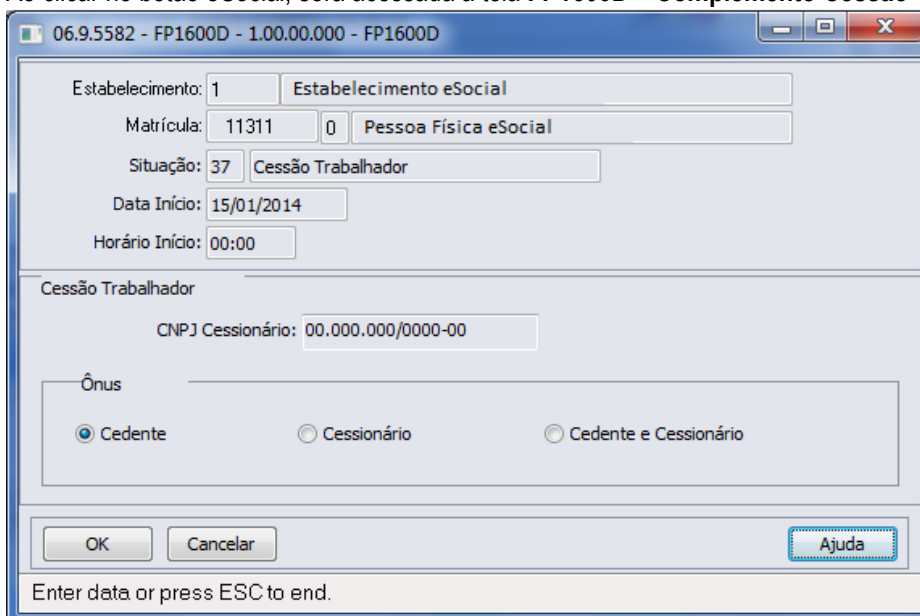

E-Social

Campos:

Campo	Descrição	Validações/Regras
CNPJ Cessionário	Informar o número do CNPJ do órgão/entidade para o qual o funcionário foi cedido.	Obrigatório ser informado.
Ônus	Indicativo do ônus da remuneração: <ul style="list-style-type: none"> • Cedente. • Cessionário. • Cedente e Cessionário. 	Obrigatório ser informado.

4) Saída por Transferência pelos motivos (conforme tabela 19 do eSocial):

- 11 – Transferência de empregado para outra empresa do mesmo grupo empresarial que tenha assumido os encargos trabalhistas, sem que tenha havido rescisão de contrato de trabalho.
- 12 - Transferência de empregado para outra empresa que tenha assumido os encargos trabalhistas por motivo de sucessão, sem que tenha havido rescisão de contrato de trabalho.
- 13 - Transferência de empregado de empresa ou consórcio, para outra empresa ou consórcio que tenha assumido os encargos trabalhistas por motivo de sucessão (fusão, cisão ou incorporação), sem que tenha havido rescisão do contrato de trabalho.

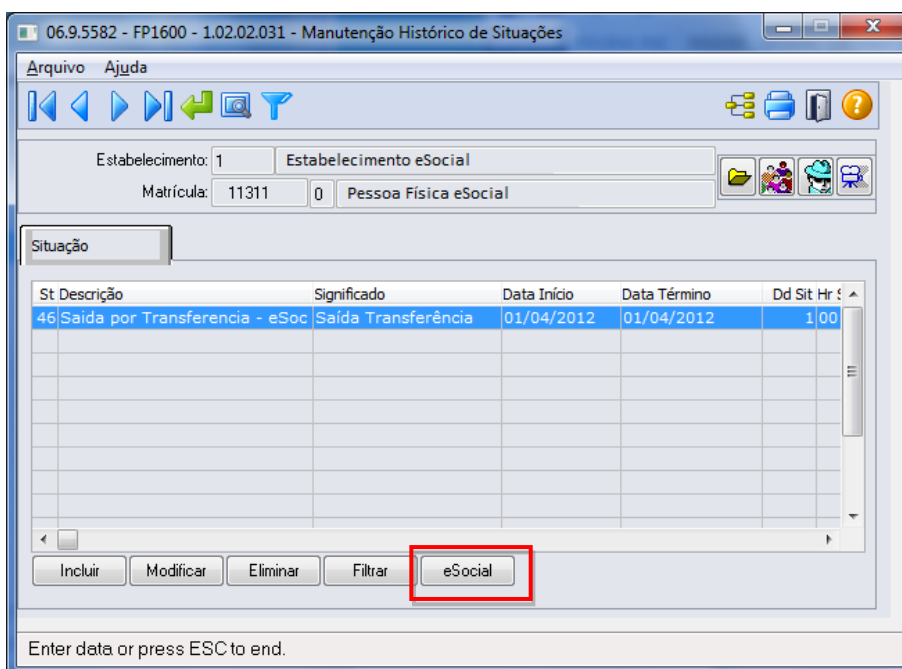

Ao clicar no botão eSocial, será acessada a tela **FP1600E – Complemento Sucessão Vínculo**:

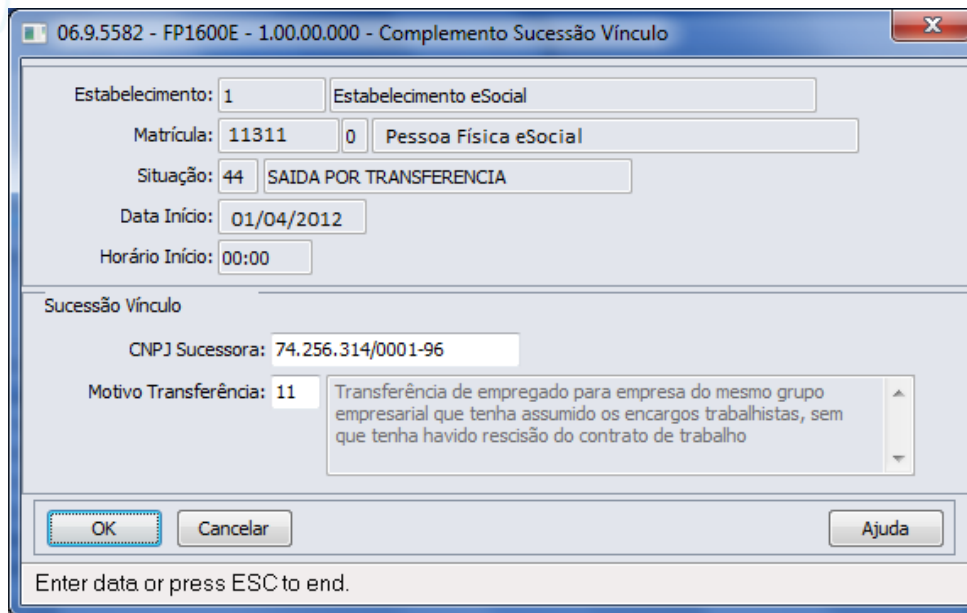

Campo:

Campo	Descrição	Validações/Regras
CNPJ Sucessora	Informar o número do CNPJ da empresa sucessora.	Obrigatório ser informado. OBS: quando na situação estiver informado a empresa e o estabelecimento destino, o CNPJ Sucessora será automaticamente sugerido ao entrar neste programa.
Motivo Transferência	Informar o motivo de transferência, conforme tabela 19 do eSocial: <ul style="list-style-type: none"> • 11 – Transferência de empregado para empresa do mesmo grupo empresarial que tenha assumido os encargos trabalhistas, sem que tenha havido rescisão do contrato de trabalho. • 12 – Transferência de empregado da empresa consorciada para o consórcio que tenha assumido os encargos trabalhistas, e vice-versa, sem que tenha havido rescisão do contrato de trabalho. • 13 – Transferência de empregado de empresa ou consórcio, para outra empresa ou consórcio que tenha assumido os encargos trabalhistas por motivo de sucessão (fusão, cisão ou incorporação), sem que tenha havido rescisão do contrato de trabalho. 	Obrigatório ser informado.

- 5) Afastamento pelo motivo **21 - Licença não remunerada ou Sem Vencimento**, conforme tabela 18 do eSocial.

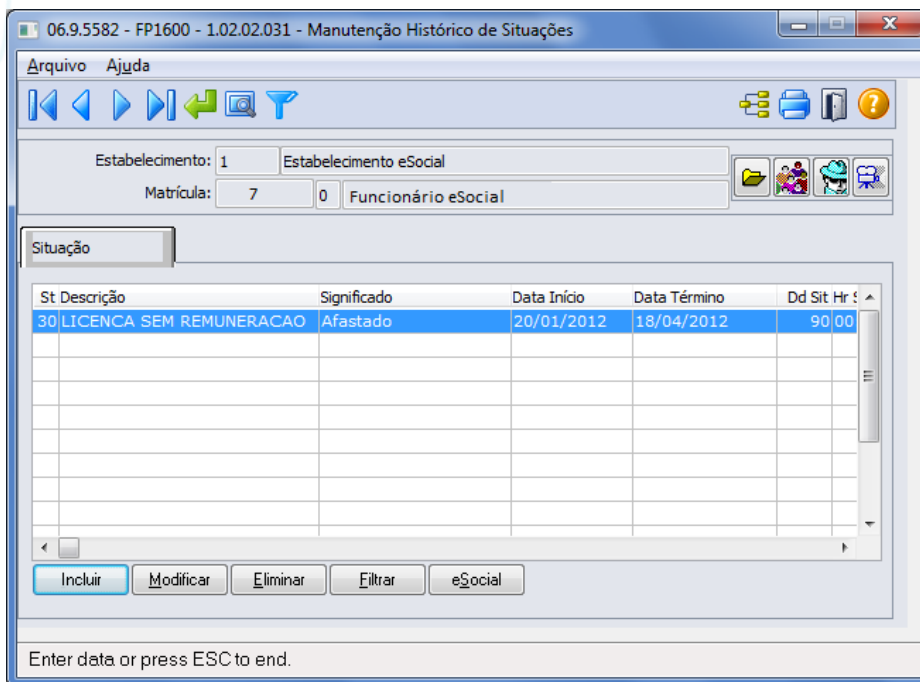

06.9.5582 - FP1600 - 1.02.02.031 - Manutenção Histórico de Situações

Arquivo Ajuda

Estabelecimento: 1 Estabelecimento eSocial
Matrícula: 7 0 Funcionário eSocial

Situação

St	Descrição	Significado	Data Início	Data Término	Dd Sit Hr
30	LICENCA SEM REMUNERACAO	Afastado	20/01/2012	18/04/2012	90/00

Incluir Modificar Eliminar Filtrar eSocial

Enter data or press ESC to end.

Ao clicar no botão eSocial, será acessada a tela **FP1600F – Licença Sem Remuneração**:

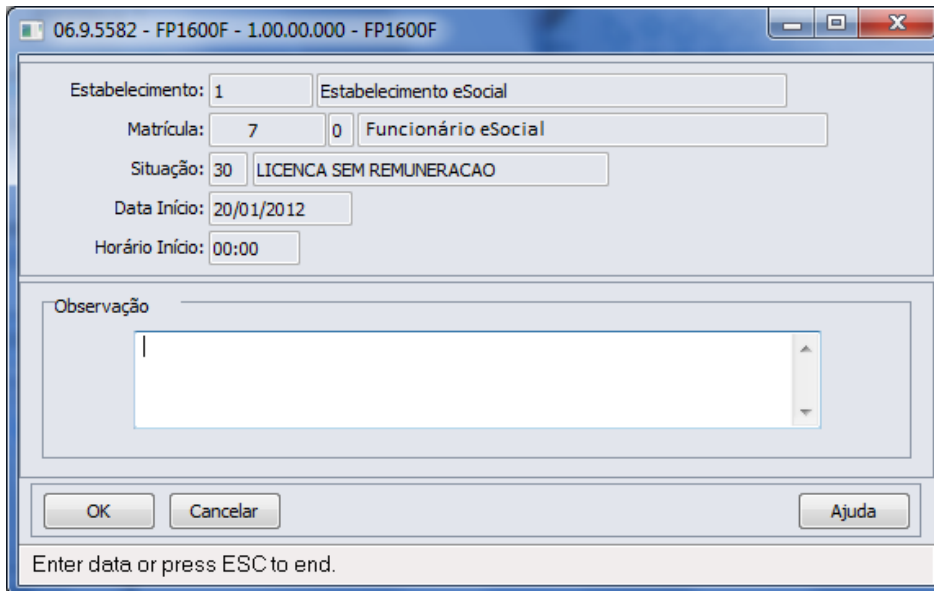

06.9.5582 - FP1600F - 1.00.00.000 - FP1600F

Estabelecimento: 1 Estabelecimento eSocial
Matrícula: 7 0 Funcionário eSocial
Situação: 30 LICENCA SEM REMUNERACAO
Data Início: 20/01/2012
Horário Início: 00:00

Observação

OK Cancelar Ajuda

Enter data or press ESC to end.

Campos:

Campo	Descrição	Validações/Regras
Observação	Detalhar as informações sobre o afastamento do trabalhador, de maneira a explicitar os motivos do mesmo.	Obrigatório ser informado.

Função:

FP1600 – Manutenção Histórico de Situações – Alteração Espécie Benefício

Objetivo:

Permitir que seja informada a alteração da espécie do benefício feita pelo INSS. Estas informações serão utilizadas na geração da mensagem destinada ao eSocial, conforme layouts **S-2325 - Alteração do Motivo do Afastamento**.

Descrição:

Para o eSocial, há a necessidade de identificar quando uma situação de afastamento tem sua espécie alterada pelo INSS, isto é, quando o motivo do afastamento é alterado conforme tabela abaixo:

Motivo Original	Motivo Novo
01 – Acidente/Doença do Trabalho.	03 – Acidente/Doença não relacionada ao trabalho 06 – Aposentadoria por invalidez
02 - Novo afastamento decorrente do mesmo acidente/doença do trabalho dentro de 60 dias.	06 – Aposentadoria por invalidez
03 – Doença.	01 – Acidente/Doença do Trabalho 06 – Aposentadoria por invalidez
04 - Novo afastamento decorrente do mesmo acidente/doença não relacionado ao trabalho dentro de 60 dias.	06 – Aposentadoria por invalidez

Atualmente, quando isto ocorre, o procedimento efetuado é alterar a data da situação que está em andamento e incluir uma nova situação, conforme novo parecer do INSS.

Para que a mensagem de alteração do motivo de afastamento seja gerada corretamente para o eSocial, este procedimento precisa ser feito de uma nova maneira, conforme demonstrado abaixo:

- 1) Considere que o funcionário possui a seguinte situação de afastamento doença:

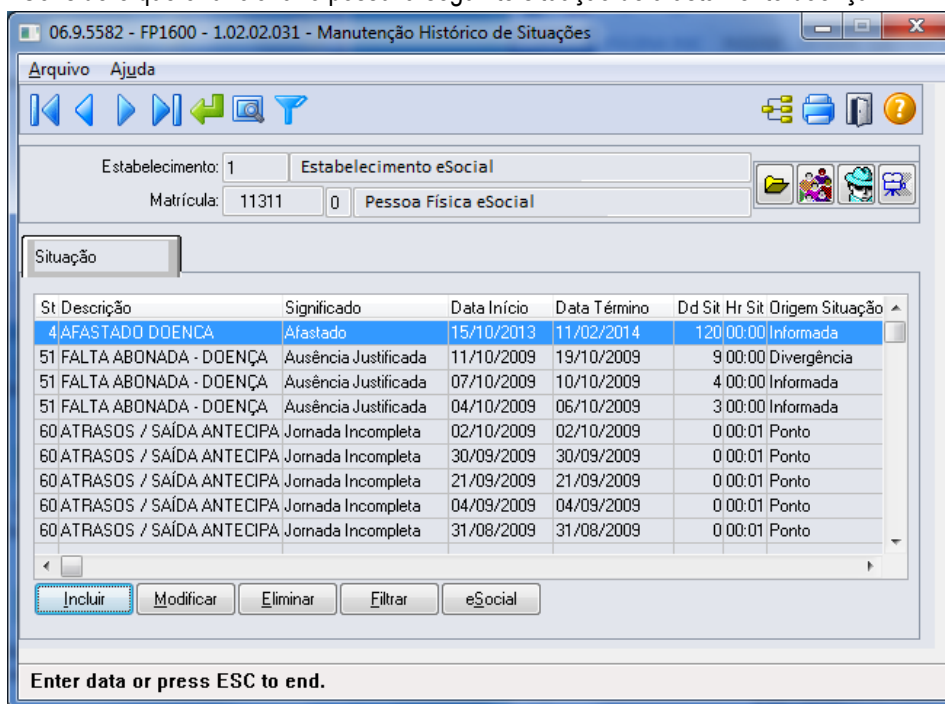

St	Descrição	Significado	Data Início	Data Término	Dd Sit	Hr Sit	Origem Situação
4	AFASTADO DOENÇA	Afastado	15/10/2013	11/02/2014	120	00:00	Informada
51	FALTA ABONADA - DOENÇA	Ausência Justificada	11/10/2009	19/10/2009	9	00:00	Divergência
51	FALTA ABONADA - DOENÇA	Ausência Justificada	07/10/2009	10/10/2009	4	00:00	Informada
51	FALTA ABONADA - DOENÇA	Ausência Justificada	04/10/2009	06/10/2009	3	00:00	Informada
60	ATRASOS / SAÍDA ANTECIPA	Jornada Incompleta	02/10/2009	02/10/2009	0	00:01	Ponto
60	ATRASOS / SAÍDA ANTECIPA	Jornada Incompleta	30/09/2009	30/09/2009	0	00:01	Ponto
60	ATRASOS / SAÍDA ANTECIPA	Jornada Incompleta	21/09/2009	21/09/2009	0	00:01	Ponto
60	ATRASOS / SAÍDA ANTECIPA	Jornada Incompleta	04/09/2009	04/09/2009	0	00:01	Ponto
60	ATRASOS / SAÍDA ANTECIPA	Jornada Incompleta	31/08/2009	31/08/2009	0	00:01	Ponto

- 2) Em 25/01/2014, o INSS altera a espécie do benefício concedido, que era Doença para Acidente de Trabalho.

Conforme novo procedimento, **não deve ser alterada** a data de término do afastamento da situação 4 – Afastado Doença, mas sim, seguir os passos abaixo:

- Lançar a nova situação de afastamento acidente, considerando como data de início a data em que houve a alteração da espécie do benefício.

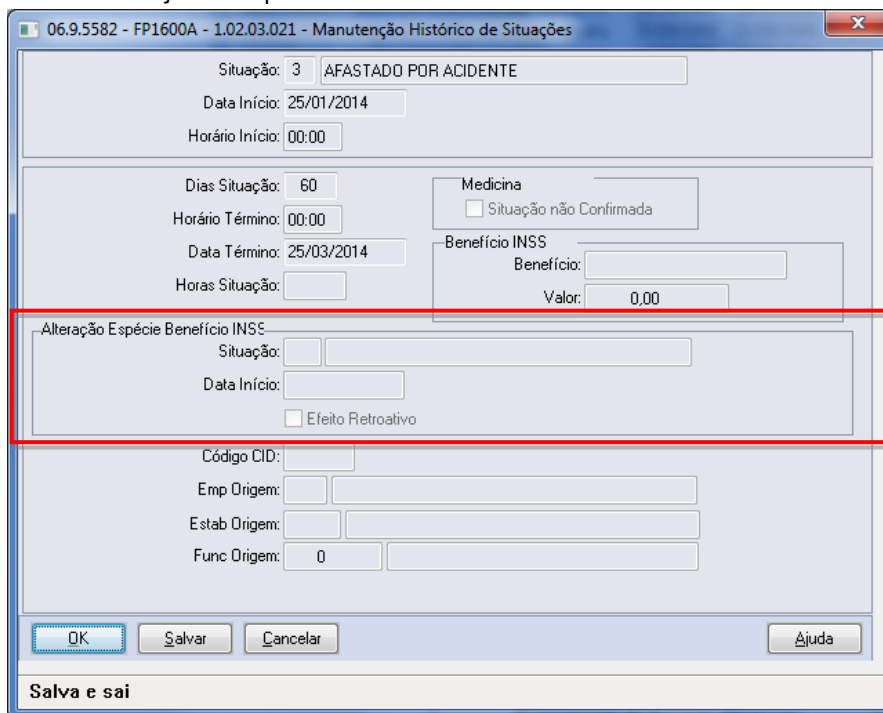

- Ao clicar no botão OK, o sistema vai identificar que a situação que está sendo incluída sobrepõe o período de uma situação já cadastrada.

Em seguida, o sistema irá verificar o motivo de afastamento da situação já cadastrada e o motivo de afastamento da situação que está sendo incluída. Se estes motivos se enquadrarem na tabela demonstrada no início deste tópico (FP1600), será apresentada a pergunta abaixo; caso contrário, a inclusão da situação não será permitida.

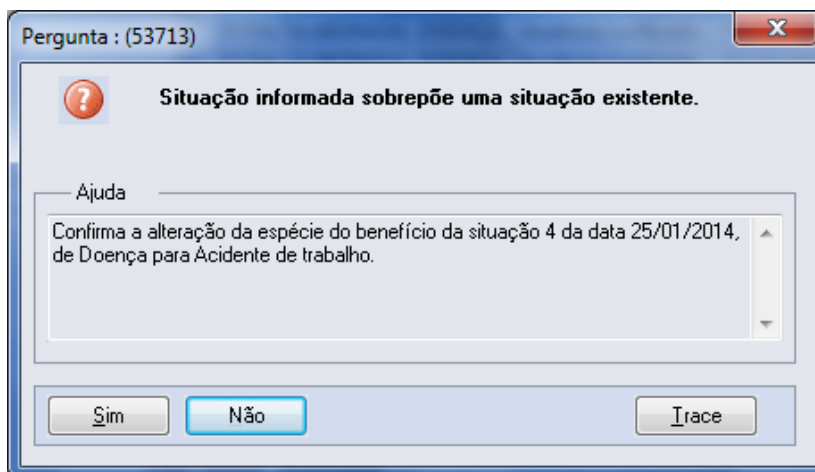

Caso a resposta para esta pergunta seja:

- **Não:** não será permitida a inclusão da situação.
- **Sim:** será atualizado na tela, no quadro Alteração Espécie Benefício INSS o código, a descrição e data de início da situação que será substituída. Também será apresentada a pergunta abaixo:

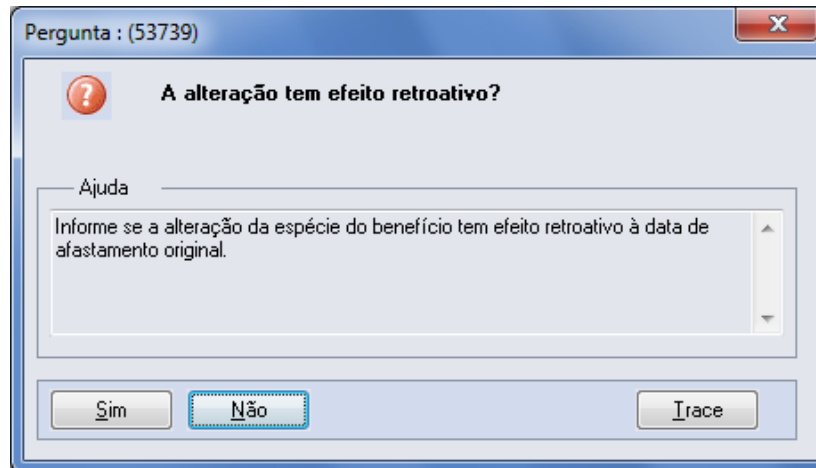

A resposta desta pergunta irá atualizar o conteúdo do campo Efeito Retroativo, localizado no quadro Alteração Espécie Benefício INSS.

- Por último, o sistema altera a data de término da situação já cadastrada para que seja igual à data de início da nova situação - 1, e altera também a quantidade de dias da situação.
- 3) Ao término do procedimento, as situações de afastamento do funcionário ficaram conforme demonstrado na tela abaixo:

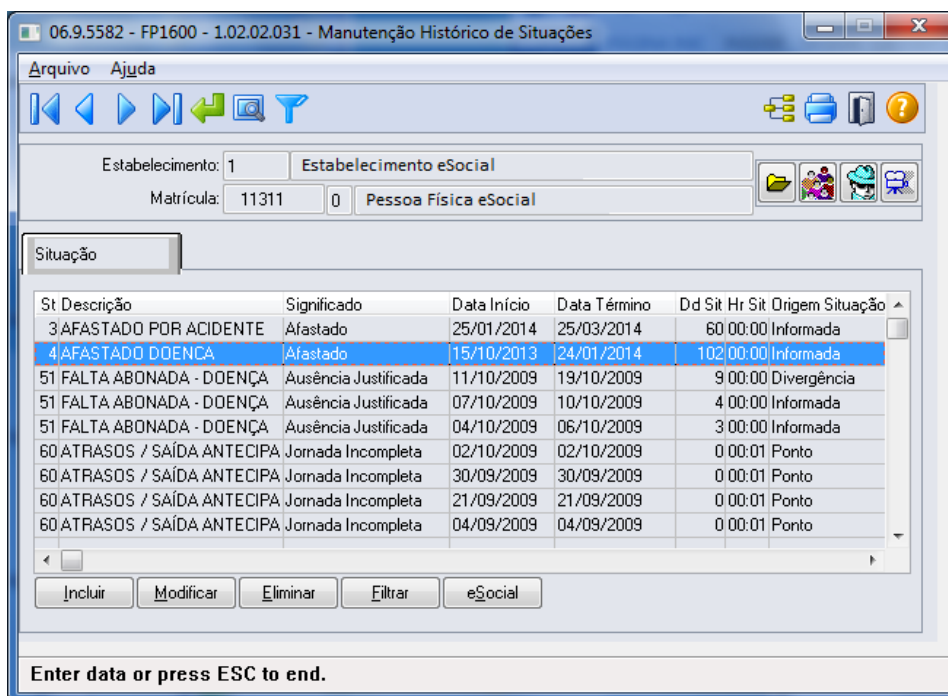

St	Descrição	Significado	Data Início	Data Término	Dd Sit	Hr Sit	Origem Situação
3	AFASTADO POR ACIDENTE	Afastado	25/01/2014	25/03/2014	60	00:00	Informada
4	AFASTADO DOENÇA	Afastado	15/10/2013	24/01/2014	102	00:00	Informada
51	FALTA ABONADA - DOENÇA	Ausência Justificada	11/10/2009	19/10/2009	9	00:00	Divergência
51	FALTA ABONADA - DOENÇA	Ausência Justificada	07/10/2009	10/10/2009	4	00:00	Informada
51	FALTA ABONADA - DOENÇA	Ausência Justificada	04/10/2009	06/10/2009	3	00:00	Informada
60	ATRASOS / SAÍDA ANTECIPA	Jornada Incompleta	02/10/2009	02/10/2009	0	00:01	Ponto
60	ATRASOS / SAÍDA ANTECIPA	Jornada Incompleta	30/09/2009	30/09/2009	0	00:01	Ponto
60	ATRASOS / SAÍDA ANTECIPA	Jornada Incompleta	21/09/2009	21/09/2009	0	00:01	Ponto
60	ATRASOS / SAÍDA ANTECIPA	Jornada Incompleta	04/09/2009	04/09/2009	0	00:01	Ponto

Notas:

Esta implementação reflete nos programas MT0728 – Atendimento Médico, pasta Atest. Ext e, MT0828 – Gerenciador Médico, pasta Afast.

Função:

FP9194 – Cálculo das Diferenças Salariais Dissídio

Objetivo:

Permitir que sejam informados os dados referentes ao dissídio, por meio deste botão, será acessado o programa **F9194B – Complemento Cálculo Diferenças Salariais**.

Descrição:

A partir do momento em que, algum **estabelecimento** compreendido dentro da faixa de estabelecimentos informada na pasta de Seleção, estiver com o eSocial habilitado neste programa irá aparecer o botão eSocial ao lado esquerdo do botão Ajuda.

Este botão inicialmente vem desabilitado e, somente é habilitado depois de selecionado o campo Gera Movimento na pasta Parâmetros, passará a ser obrigatório informar os complementos para o eSocial.

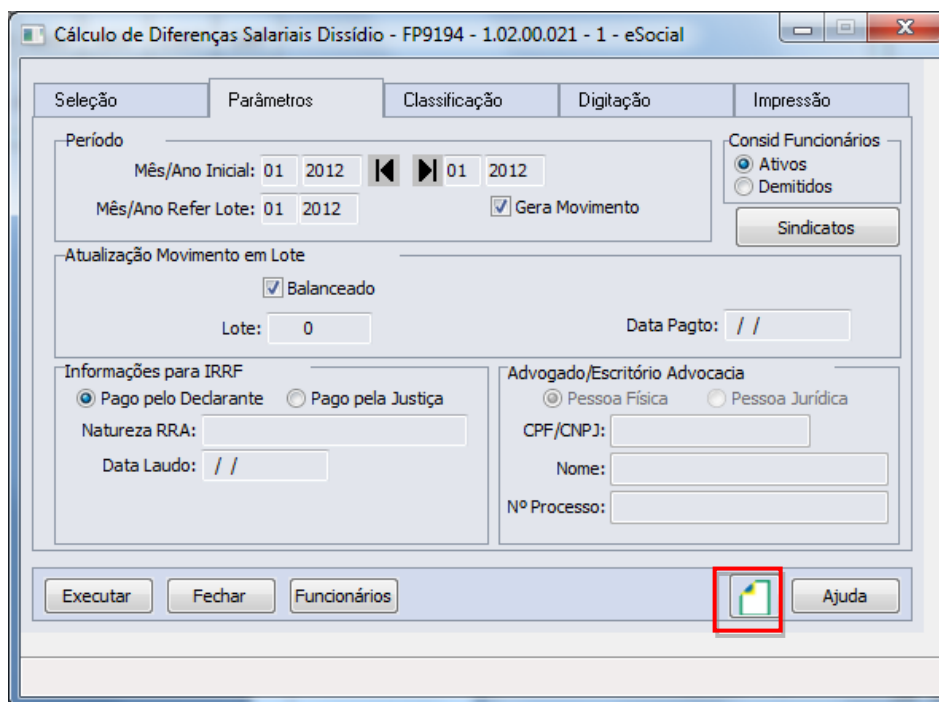

Ao clicar neste botão, será acessada a tela **FP9194B – Complemento Cálculo Diferenças Salariais**:

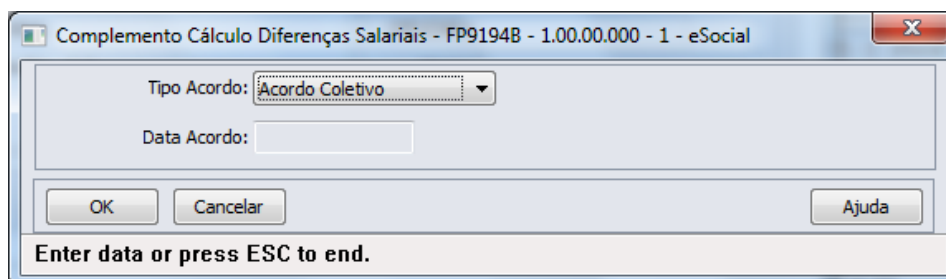

E-Social

Campos:

Campo	Descrição	Validações/Regras
Tipo Acordo	Tipo de acordo: <ul style="list-style-type: none"> Acordo Coletivo. Comissão de Conciliação Prévia – CCP. Convenção. Dissídio. 	É obrigatório ser informado.
Data Acordo	Data do acordo, convenção ou dissídio.	A data deverá ser data anterior ou igual mês/ano de referência do lote, informado na pasta Parâmetros.

Nota: É obrigatório informar os complementos para o eSocial.

Função: **FP6620 – Importa Dependentes**

Objetivo: Permitir importar os dependentes e as informações complementares necessárias para o eSocial.

Descrição: No arquivo de layout deste programa, foi acrescentado o registro Informações Complementares eSocial, o qual é identificado por meio do campo Tipo de Informação: 3 – eSocial. Este contém os mesmos campos do programa complemento **FP1760C – Complemento Dependentes**.

Campos: Para detalhes sobre os novos campos, sua obrigatoriedade, entre outros, verificar no programa FP6620, por meio do botão Editar Layout da pasta Layout.

Função: **FP6600 – Importa Funcionários**

Objetivo: Permitir importar funcionários com as informações complementares necessárias para o eSocial.

Descrição: No arquivo de layout deste programa, foram acrescentados quatro novos tipos de registros: 7, 8, 9 e 10, que contém os campos complementares para o eSocial, referente ao funcionário e à sua pessoa física.

Campos: Para detalhes sobre os novos campos, sua obrigatoriedade, entre outros, verificar no programa FP6600, por meio do botão Editar Layout da pasta Layout.

Nota: As validações dos demais campos, são as mesmas efetuadas no complemento eSocial dos programas FP1500 – Manutenção Funcionários e FP1440 – Manutenção Pessoa Física.

Ainda que o eSocial não esteja habilitado para o estabelecimento do funcionário que será importado, é necessário informar no arquivo de importação os registros 7, 8, 9 e 10 com os campos de ordem 1, 2, 3, 4, 5 e 6. Para os demais campos, não é necessário informar o valor, mas deve ser informado o separador, conforme indicado no layout.

Função: **FP6610 – Importa Funcionários Contratos Especiais**

Objetivo: Permitir importar funcionários contratos especiais com as informações complementares necessárias para o eSocial.

Descrição: No arquivo de layout deste programa, foram acrescentados quatro novos tipos de registros: 6, 7, 8 e 9, que contém os campos complementares para o eSocial, referente ao funcionário e à sua pessoa física.

Campos: Para detalhes sobre os novos campos, sua obrigatoriedade, entre outros, verificar no programa FP6610, por meio do botão Editar Layout da pasta Layout.

Nota: As validações dos demais campos, são as mesmas efetuadas no complemento eSocial dos programas FP1510 – Manutenção Funcionários Contratos Especiais e FP1440 – Manutenção Pessoa Física.

Ainda que o eSocial não esteja habilitado para o estabelecimento do funcionário que será importado, é necessário informar no arquivo de importação os registros 7, 8 e 9 com os campos de ordem 1, 2, 3, 4, 5 e 6. Para os demais campos, não é necessário informar o valor, mas deve ser informado o separador, conforme indicado no layout.

E-Social

Função: FP6660 – Importa Histórico de Situações

Objetivo: Importar os históricos de situação dos funcionários para o Manutenção Histórico de Situações (FP1600) e suas informações complementares necessárias para o eSocial.

Descrição: No arquivo de layout deste programa, foi acrescentado o registro tipo 2, identificado por meio da constante efd-afas, que o qual contém os campos complementares para o eSocial, referente ao afastamento.

Campos: Para detalhes sobre os novos campos, sua obrigatoriedade, entre outros. Verificar no programa FP6660, por meio do botão Editar Layout da pasta Layout.

Nota: As validações dos demais campos são iguais às efetuadas no complemento eSocial do programa FP1600 – Manutenção Histórico de Situações.

Função: FP6650 – Importa Informações eSocial

Objetivo: Efetuar a importação dos campos adicionais dos cadastros, necessários para a geração das informações para o eSocial.

Descrição: O programa irá possibilitar a importação das informações adicionais para eSocial, atualizando as informações complementares dos novos campos eSocial. Este programa poderá ser utilizado para completar as informações que já estão cadastradas no sistema.

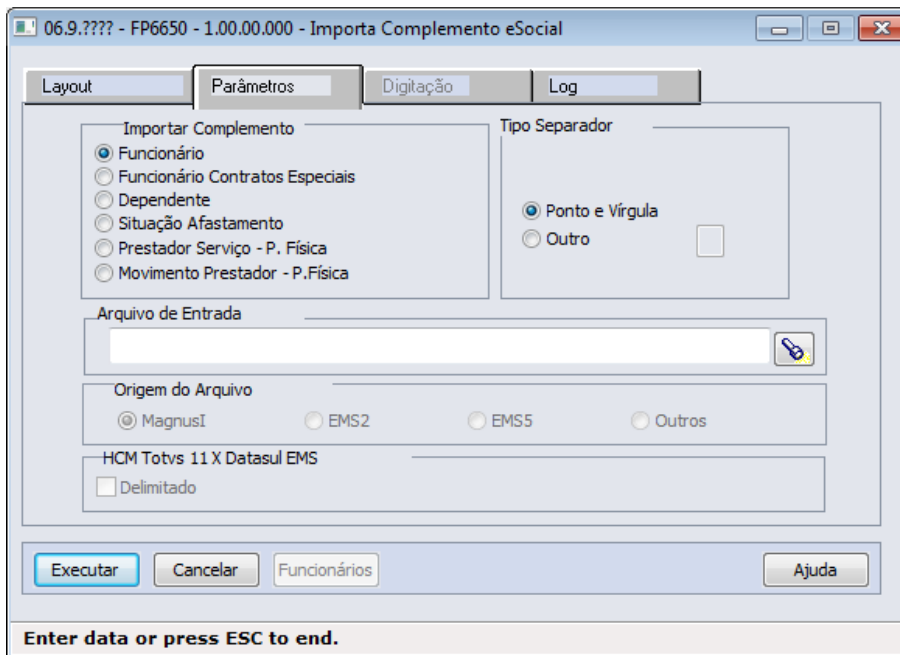

Campos Pasta Layout:

Campo	Descrição	Validações/Regras
Layout	Conforme opção selecionada demonstrará o arquivo de layout correspondente, por meio do botão Editar Layout.	Não se aplica.
Layout - Funcionário	Contém os registros 7, 8, 9 e 10 do layout do programa FP6600.	Para detalhes sobre os novos campos, sua obrigatoriedade, entre outros, verificar no programa FP6650, o arquivo da pasta Layout.
Layout - Funcionário Contratos Especiais	Contém os registros 6, 7, 8 e 9 do programa FP6610.	
Layout - Dependente	Contém o registro Informações Complementares eSocial do programa FP6620.	

Layout - Situação Afastamento	Contém o registro tipo 2 do programa FP6660.
Layout - Prestador	Contém o registro tipo Complemento eSocial e Beneficiários.
Layout – Movimento Prestador	Contém o registro tipo Complemento eSocial e Beneficiários.

Nota: As opções da pasta Layout são somente para visualização dos layouts, o que vai validar qual o tipo de importação será efetuado, são as opções escolhidas na pasta Parâmetros.

Campos Pasta Parâmetros:

Campo	Descrição	Validações/Regras
Importar Complemento	Por meio deste campo, o usuário selecionará para qual informação do sistema será feita a importação das informações complementares. Opções: <ul style="list-style-type: none"> • Funcionário. • Funcionário Contratos Especiais. • Dependente. • Situação Afastamento. • Prestador – P. Física • Movimento do Prestador – P. Física 	Não se aplica.
Tipo Separador	Indica qual o caractere que foi utilizado no arquivo de importação para separar as informações do layout. Possui as seguintes opções: <ul style="list-style-type: none"> • Ponto e Vírgula. • Outro. 	Somente fica habilitado quando estiver selecionada a opção Outro, sendo neste caso, obrigatório ser informado.
Arquivo de Entrada	Indica a localização e o nome do arquivo a ser importado.	Deverá ser informado o caminho/arquivo texto contendo os dados que deverão ser importados.
Origem do arquivo	Indica a origem do arquivo de entrada. As opções disponíveis são: <ul style="list-style-type: none"> • Magnus; • EMS 2; • EMS 5; • Outros. 	Habilitado somente quando estiver selecionada a opção Movimento Prestador – P. Física. Quando selecionada a opção EMS2 é necessário informar os estabelecimentos pasta Digitação
HCM Totvs 11 x Datasul SEM - Delimitado	Selecionar o campo caso desejar importar o arquivo do EMS com posições delimitadas.	Habilitado somente quando o campo Importar Complemento está selecionado como Movimento do Prestador – P. Física

Campos Pasta Digitação:

Campo	Descrição	Validações/Regras
Emp	Exibe a empresa a ser considerada para importação do arquivo.	Fica sempre desabilitado.
Est	Exibe o estabelecimento a ser considerado para importação do arquivo.	Fica sempre desabilitado.
Emp Origem	Exibe o código da empresa origem.	Fica habilitado para que possa ser informado o código da empresa origem correspondente a empresa no HCM.
Est Origem	Exibe o código do estabelecimento origem.	Fica habilitado para que possa ser informado o código do estabelecimento origem correspondente ao estabelecimento no HCM.

Campos Pasta Log:

Campo	Descrição	Validações/Regras
Imprime	Neste campo deve-se escolher uma opção para a impressão dos registros no log de execução.	Não se aplica.
Todos	Indica que todos os registros importados serão impressos no log de execução da importação.	Não se aplica.
Rejeitados	Indica que somente os registros com erros que não foram importados serão impressos no log de execução.	Não se aplica.
Destino	Neste campo deve-se escolher uma opção para a geração do log de execução da importação: Impressora, Arquivo ou Terminal.	Não se aplica.
Execução	Neste campo deve-se escolher uma opção para indicar como deverá ocorrer a execução do programa: <ul style="list-style-type: none"> • On-Line. • Batch. 	Não se aplica.
Imprime Parâmetros	Neste campo deve-se informar se deve ou não ser impressa a página de parâmetros selecionados para a execução.	Não se aplica.

Nota: É obrigatório que o parâmetro do eSocial esteja habilitado para a empresa/estabelecimento informado para que importação seja realizada.

As validações dos campos complementares do eSocial são iguais às efetuadas pelos programas de importação: FP6600 – Importa Funcionários, FP6610 – Importa Funcionários Contratos Especiais, FP6620 – Importa Dependentes, FP6660 – Importa Históricos de Situações, FP6720 – Importação Prestador de Serviço e FP6590 – Importação Movimento Prestador.

Função: **FP1720 – Manutenção Identificação do Funcionário**

FE1720 – Alteração de Contratos

Objetivo: Desativar a execução destes programas.

E-Social

Descrição: Ao ser executado algum destes programas será exibida a mensagem abaixo e, depois de clicar no botão OK, a tela do programa não será aberta.

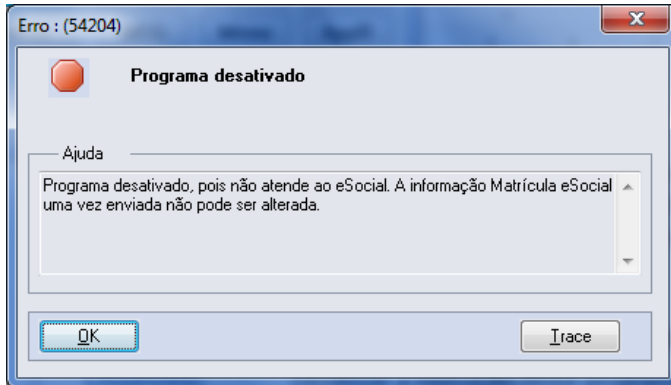

Função: **FP1840 – Transferência de Funcionários**

Objetivo: Permitir ao usuário complementar as informações da transferência do funcionário com dados solicitados pelo eSocial.

Descrição: Atualmente o sistema possui dois tipos de situação por Saída por Transferência, identificadas da seguinte maneira:

Código FGTS	Situação
N1	Transferência de empregado para outro estabelecimento da mesma empresa.
N2	Transferência de empregado para outra empresa que tenha assumido os encargos trabalhistas, sem que tenha havido rescisão de contrato de trabalho.

O eSocial prevê os seguintes tipos de transferência:

Motivo Desligamento	Descrição
11	Transferência de empregado para empresa do mesmo grupo empresarial que tenha assumido os encargos trabalhistas, sem que tenha havido rescisão do contrato de trabalho.
12	Transferência de empregado da empresa consorciada para o consórcio que tenha assumido os encargos trabalhistas, e vice-versa, sem que tenha havido rescisão do contrato de trabalho.
13	Transferência de empregado de empresa ou consórcio, para outra empresa ou consórcio que tenha assumido os encargos trabalhistas por motivo de sucessão (fusão, cisão ou incorporação), sem que tenha havido rescisão do contrato de trabalho.

No manual de orientação do eSocial está escrito que: “Transferências do empregado entre departamentos ou estabelecimentos da própria empresa não encerram um vínculo trabalhista e, portanto, não alteram a matrícula do empregado.”.

OBS: a matrícula a que o texto refere-se é a matrícula eSocial.

Desta forma, tomaremos por regra o seguinte:

E-Social

- 1) Quando a transferência ocorrer entre estabelecimentos da mesma empresa ou entre empresas com a mesma raiz do CNPJ, o sistema irá assumir como código de situação de transferência aquela que possui o código FGTS igual a N1 e irá manter no destino a mesma matrícula eSocial da origem.
- 2) Quando a transferência ocorrer entre empresas com raiz do CNPJ diferentes, o sistema irá assumir como código de situação de transferência aquela que possui o código FGTS igual a N2, e o usuário deverá informar qual tipo de transferência (motivo desligamento) está ocorrendo. E irá criar uma nova matrícula eSocial no destino.

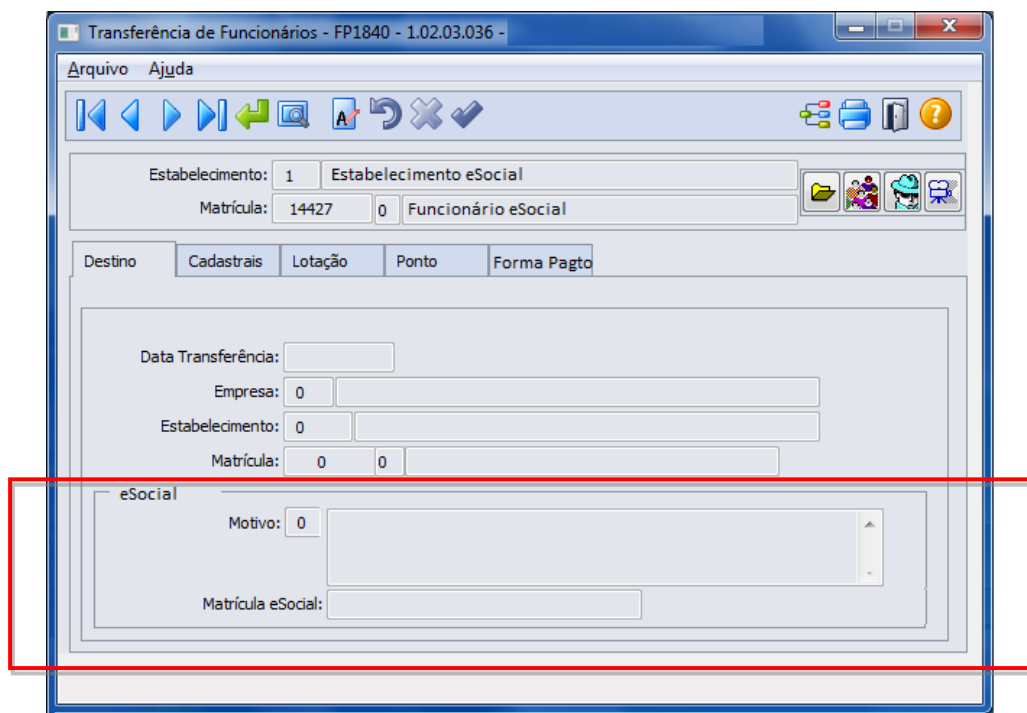

Campos Quadro eSocial:

Campo	Descrição	Validações/Regras
Motivo	<p>Informar o motivo da transferência, conforme tabela 19 do eSocial.</p> <ul style="list-style-type: none"> • 11 – Transferência de empregado para empresa do mesmo grupo empresarial que tenha assumido os encargos trabalhistas, sem que tenha havido rescisão do contrato de trabalho. • 12 – Transferência de empregado da empresa consorciada para o consórcio que tenha assumido os encargos trabalhistas, e vice-versa, sem que tenha havido rescisão do contrato de trabalho. • 13 – Transferência de empregado de empresa ou consórcio, para outra empresa ou consórcio que tenha assumido os encargos trabalhistas por motivo de sucessão (fusão, cisão ou incorporação), 	<p>Este campo somente fica habilitado quando o sistema identificar que a situação de transferência que será usada possui código FGTS igual a N2, ou seja, a raiz do CNPJ da empresa origem e da empresa destino são diferentes.</p> <p>Obrigatório ser informado.</p>

E-Social

	sem que tenha havido rescisão do contrato de trabalho.	
Matrícula eSocial	Matrícula eSocial que o funcionário terá na empresa/estabelecimento destino.	<p>Inicialmente este campo vem desabilitado.</p> <p>Se a situação de transferência que será utilizada possuir o código FGTS igual a N1, este campo permanece desabilitado e exibe a mesma matrícula eSocial que o funcionário possui na empresa/estabelecimento origem.</p> <p>Se a situação de transferência que será utilizada possuir o código FGTS igual a N2, o sistema verifica no empregador da empresa/estabelecimento destino como está parametrizado o campo Atualização Matrícula eSocial (FP0560). Se estiver como:</p> <ul style="list-style-type: none"> • Empresa + Estabelecimento + Matrícula: este campo permanece desabilitado e exibe a nova matrícula eSocial formada com os dados do destino (empresa, estabelecimento, matrícula), conforme regra descrita para o campo "Atualização Matrícula eSocial, no programa FP0560. • Informada: este campo é habilitado para que o usuário informe a nova matrícula eSocial.

Nota: Quando o usuário confirmar a transferência, será emitida uma pergunta solicitando a confirmação sobre os dados da pasta Destino (empresa, estabelecimento e matrícula) pois após a transferência não será possível alterar estas informações (devido ao programa FP1720 ter sido desativado). Se o usuário responder Sim, o programa prossegue com a execução; caso contrário, não prossegue.

Função: **FP1850 – Transferência Coletiva de Funcionários**

Objetivo: Permitir ao usuário complementar as informações da transferência do funcionário com dados solicitados pelo eSocial.

Descrição: Este programa considera as mesmas regras descritas no programa FP1840 com relação:

- Ao código da situação de saída por transferência que será assumido;
- Ao motivo de transferência a ser informado pelo usuário.

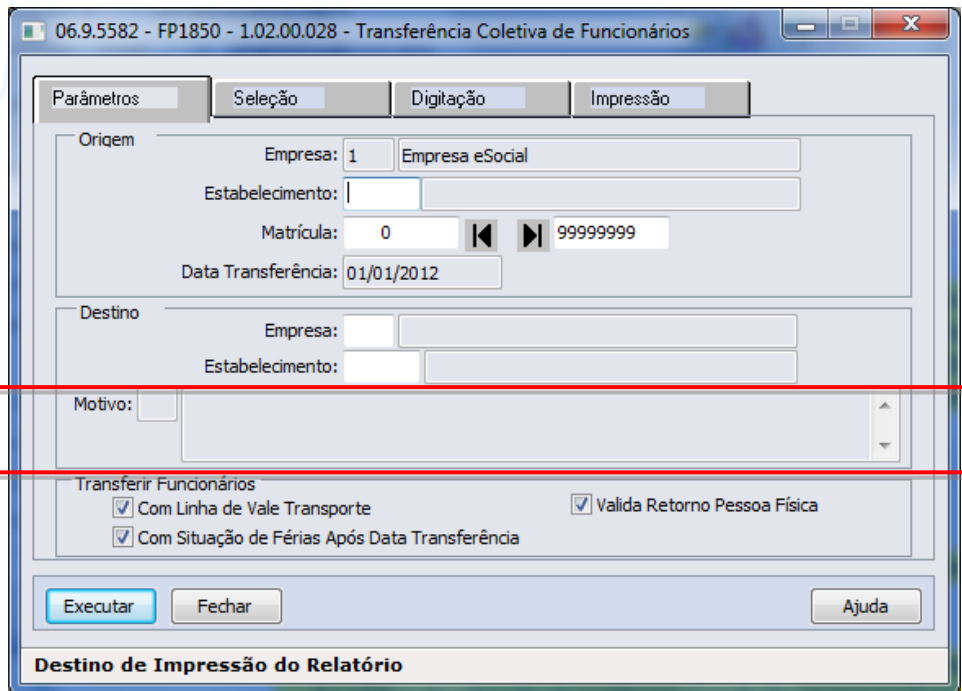

Campos Quadro Destino:

Campo	Descrição	Validações/Regras
Motivo	<p>Informar o motivo da transferência, conforme tabela 19 do eSocial.</p> <ul style="list-style-type: none"> • 11 – Transferência de empregado para empresa do mesmo grupo empresarial que tenha assumido os encargos trabalhistas, sem que tenha havido rescisão do contrato de trabalho. • 12 – Transferência de empregado da empresa consorciada para o consórcio que tenha assumido os encargos trabalhistas, e vice-versa, sem que tenha havido rescisão do contrato de trabalho. • 13 – Transferência de empregado de empresa ou consórcio, para outra empresa ou consórcio que tenha assumido os encargos trabalhistas por motivo de sucessão (fusão, cisão ou incorporação), sem que tenha havido rescisão do contrato de trabalho. 	<p>Este campo somente fica habilitado quando o sistema identificar que a situação de transferência que será usada possui código FGTS igual a N2, ou seja, a raiz do CNPJ da empresa origem e da empresa destino são diferentes.</p> <p>Obrigatório ser informado.</p>

Nota:

A atualização do campo Matrícula eSocial na empresa/estabelecimento destino ocorre da seguinte maneira:

- Se a situação de transferência que será utilizada possuir o código FGTS igual a N1, a atualização será feita com a mesma matrícula eSocial que o funcionário possui na empresa/estabelecimento origem.
- Se a situação de transferência que será utilizada possuir o código FGTS igual a N2, o sistema verifica no empregador da empresa/estabelecimento destino como está parametrizado o campo Atualização Matrícula eSocial (FP0560). Se estiver como:

- **Empresa + Estabelecimento + Matrícula:** a atualização será feita com os dados do destino (empresa, estabelecimento, matrícula), conforme regra descrita para o campo “Atualização Matrícula eSocial, no programa FP0560.
- **Informada:** o tratamento ainda não foi implementado. É necessário informar a matrícula eSocial na empresa/estabelecimento destino por meio do programa FP1500.

Função: FP1840 – Transferência de Funcionários e
 FP1850 – Transferência Coletiva de Funcionários

Objetivo: Efetuar o tratamento das informações do complemento eSocial do funcionário e de suas informações no processo de transferência individual e coletiva.
 Efetuar o encerramento das atividades desempenhadas eSocial e das condições diferenciadas de trabalho eSocial dos funcionários transferidos.

Descrição: Os programas de transferência, individual e coletiva, foram alterados para:

1) Transferir para a empresa/estabelecimento/matricula destino as seguintes informações:

- **Funcionário/Participante:** serão transferidos os seguintes campos do complemento eSocial:

Campo
Indicativo Admissão
Categoria
Regime Trabalhista
Regime Previdenciário
Regime Jornada
Alvará Judicial
Natureza Atividade
Expedição CNH
Emissor CNH
Natureza Estágio
Nível Estágio
Apólice Seguro
Área Atuação
Supervisor
Instituição Ensino
Agente Integração

Observação:

- O campo Tipo Admissão será gerado com o valor “Admissão”.
- Os campos dos quadros “Trabalhador Temporário” e “Descrição Salário Variável”, e das pastas Sucessão Vínculo e Cessão Trabalhador não serão transferidos.

- **Habilidade Profissional:** serão transferidos os seguintes campos do complemento eSocial:

Campo
Expedição
Validade

- **Afastamentos:** serão transferidos os seguintes campos do complemento eSocial:

Campo
Nome Emitente
Número Órgão Classe
País
UF
Tipo
CNPJ Cessionário
Ônus
CNPJ Sindicato
Ônus Remuneração

- **Informações Múltiplos Vínculos:** as informações de múltiplos vínculos que estiverem cadastradas no programa FP2240 – Participantes eSocial para o mês/ano de transferência serão ser transferidas.

2) Efetuar o encerramento das atividades desempenhadas eSocial e das condições diferenciadas de trabalho eSocial dos funcionários transferidos:

- **Atividades Desempenhadas eSocial:**
Os registros de atividades desempenhadas com data de término superior à data de transferência terão a data de término alterada para o dia anterior à data da transferência, independente da sua origem (produto padrão ou cadastro/importação do eSocial).
- **Condição Diferenciada de Trabalho eSocial:**
Os registros de condições diferenciadas de trabalho com data de término superior à data de transferência terão a data de término alterada para o dia anterior à data da transferência.
Para as condições diferenciadas de trabalho do tipo Fator de Risco, também serão encerradas as datas de término dos agentes e dos EPIs relacionados à condição de trabalho diferenciada.

4.2. eSocial – Alterações no Módulo Férias e Rescisões

Função:	FR5040 – Manutenção Programação de Rescisão
Objetivo:	Permitir que seja informado o complemento para as programações de rescisão que estão cadastradas no sistema. Estas informações serão utilizadas na geração das mensagens destinadas ao eSocial, conforme layouts S-2400 – Evento Aviso Prévio , S2800 – Evento Desligamento e S-2680 – Trabalhador Sem Vínculo de Emprego - Término .
Descrição:	Completar as informações de aviso prévio, número atestado de óbito e processo trabalhista para o eSocial.

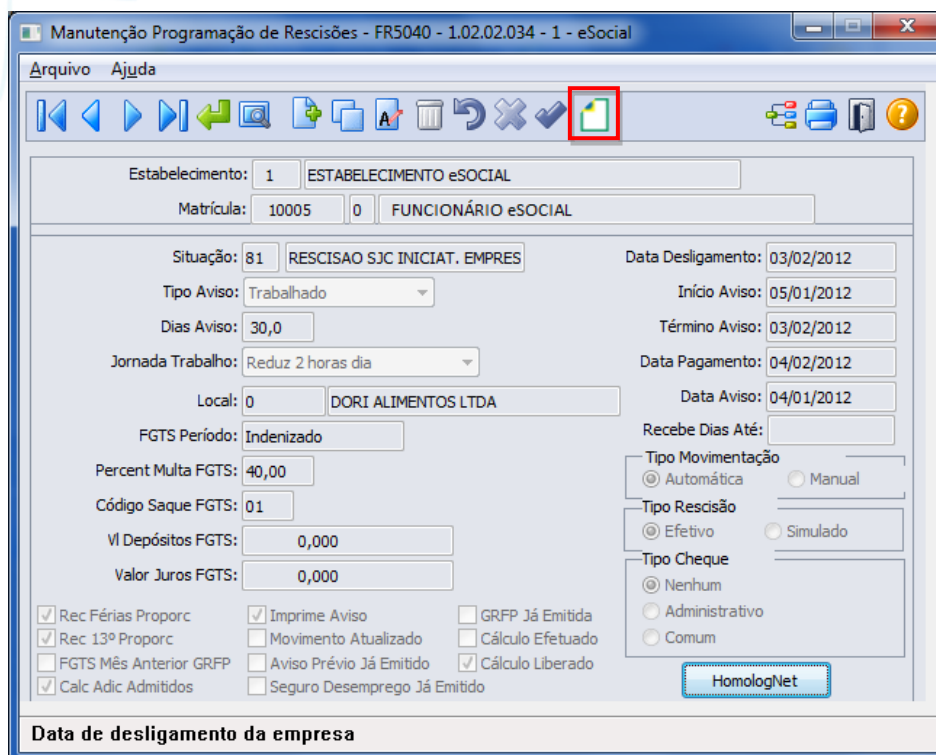

Manutenção Programação de Rescisões - FR5040 - 1.02.02.034 - 1 - eSocial

Arquivo Ajuda

Estabelecimento: 1 ESTABELECIMENTO eSOCIAL
Matrícula: 10005 0 FUNCIONÁRIO eSOCIAL

Situação: 81 RESCISAO SJC INICIAT. EMPRES
Tipo Aviso: Trabalhado
Dias Aviso: 30,0
Jornada Trabalho: Reduz 2 horas dia
Local: 0 DORI ALIMENTOS LTDA
FGTS Período: Indenizado
Percent Multa FGTS: 40,00
Código Saque FGTS: 01
VI Depósitos FGTS: 0,000
Valor Juros FGTS: 0,000

Data Desligamento: 03/02/2012
Início Aviso: 05/01/2012
Término Aviso: 03/02/2012
Data Pagamento: 04/02/2012
Data Aviso: 04/01/2012
Recebe Dias Até:

Tipo Movimentação
 Automática Manual

Tipo Rescisão
 Efetivo Simulado

Tipo Cheque
 Nenhum
 Administrativo
 Comum

Rec Férias Proporc Imprime Aviso GRFP Já Emitida
 Rec 13º Proporc Movimento Atualizado Cálculo Efetuado
 FGTS Mês Anterior GRFP Aviso Prévio Já Emitido Cálculo Liberado
 Calc Adic Admitidos Seguro Desemprego Já Emitido

HomologNet

Data de desligamento da empresa

Ao clicar neste botão, será acessada a tela **FR5040B – Complemento Programação Rescisão**:

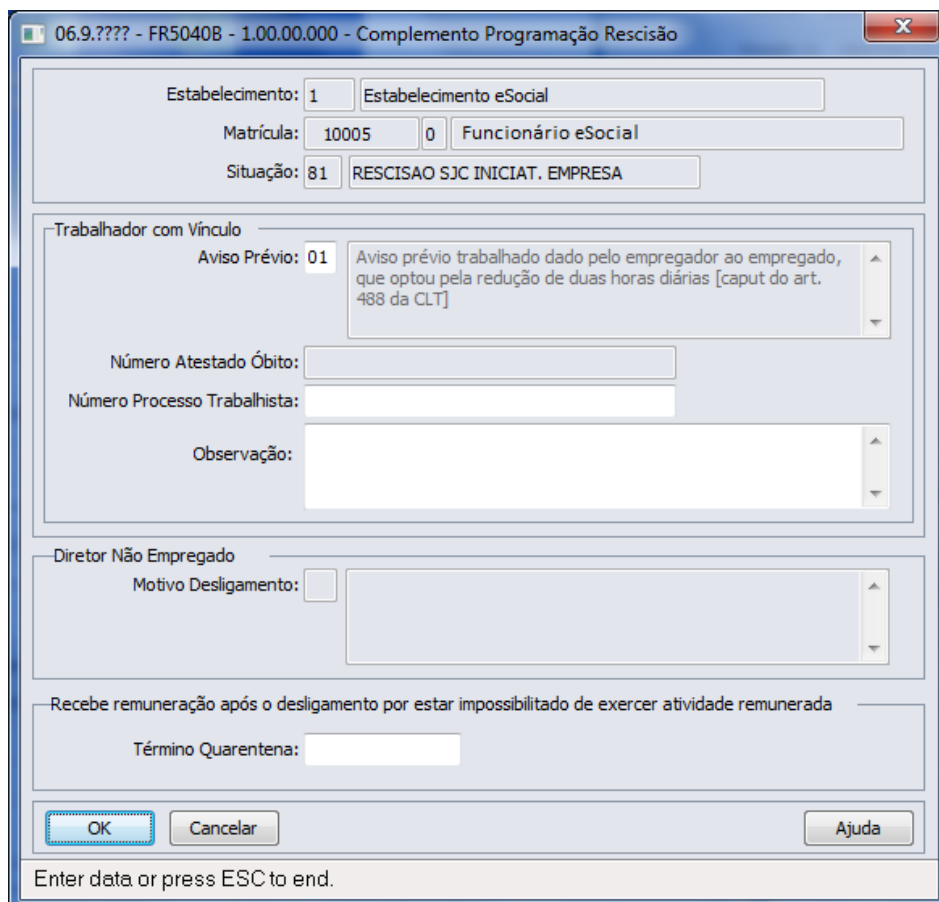

06.9.???? - FR5040B - 1.00.00.000 - Complemento Programação Rescisão

Estabelecimento: 1 Estabelecimento eSocial
Matrícula: 10005 0 Funcionário eSocial
Situação: 81 RESCISAO SJC INICIAT. EMPRESA

Trabalhador com Vínculo

Aviso Prévio: 01
Aviso prévio trabalhado dado pelo empregador ao empregado, que optou pela redução de duas horas diárias [caput do art. 488 da CLT]

Número Atestado Óbito:
Número Processo Trabalhista:
Observação:

Diretor Não Empregado

Motivo Desligamento:

Recebe remuneração após o desligamento por estar impossibilitado de exercer atividade remunerada

Término Quarentena:

OK Cancelar Ajuda

Enter data or press ESC to end.

E-Social

Campos:

Campo	Descrição	Validações/Regras
Aviso Prévio	<p>Indica quem avisou o desligamento, conforme tabela abaixo:</p> <p>1 - Aviso prévio trabalhado dado pelo empregador ao empregado, que optou pela redução de duas horas diárias [caput do art. 488 da CLT].</p> <p>2 - Aviso prévio trabalhado dado pelo empregador ao empregado, que optou pela redução de dias corridos [parágrafo único do art. 488 da CLT].</p> <p>3 - Aviso prévio dado pelo empregado (pedido de demissão), dispensado de seu cumprimento.</p> <p>4 - Aviso prévio dado pelo empregado (pedido de demissão), não dispensado de seu cumprimento, sob pena de desconto, pelo empregador, dos salários correspondentes ao prazo respectivo (§2º do art. 487 da CLT).</p>	<p>Deve ser informado apenas para as programações de rescisão cujo aviso prévio precise ser enviado para o arquivo eSocial; para as demais programações deverá ser informado o código 00 – Nenhum – Aviso Prévio não irá integrar os arquivos do eSocial.</p> <p>Este campo fica desabilitado quando a habilitação de rescisão for de um diretor sem vínculo.</p> <p>E fica habilitado quando a habilitação de rescisão for de um funcionário e o tipo de aviso for igual a Trabalhado (independente da iniciativa do desligamento) ou o tipo de aviso for igual a Indenizado ou Não Tem Aviso e a iniciativa do desligamento for do Funcionário.</p>
Número Atestado Óbito	Número do registro do Atestado de Óbito.	<p>Este campo fica habilitado e é obrigatório ser informado quando a situação de desligamento da rescisão possuir motivo de desligamento informado no complemento do eSocial do programa FP0060 igual a 09 – Falecimento provocado por acidente de trabalho ou 10 – Falecimento do empregado provocado por outros motivos, exceto acidente de trabalho (conforme tabela 19 do eSocial).</p> <p>Este campo fica desabilitado quando a habilitação de rescisão for de um diretor sem vínculo.</p>
Número Processo Trabalhista	Número do processo trabalhista	<p>Deve ser informado apenas se a rescisão ocorreu por este motivo.</p> <p>Este campo fica desabilitado quando a habilitação de rescisão for de um diretor sem vínculo.</p>
Observação	Qualquer anotação relevante sobre o desligamento do trabalhador, que ainda não esteja consignada em campo próprio.	Este campo somente fica habilitado quando a habilitação de rescisão for de um funcionário com vínculo.
Motivo Desligamento	<p>Indicativo do motivo do desligamento do Diretor Não Empregado:</p> <p>01 - Exoneração do Diretor Não Empregado</p>	Obrigatório ser informado quando a categoria do trabalhador corresponder a "Diretor Não Empregado" [721,771].

E-Social

	<p>sem justa causa, por deliberação da assembleia, dos sócios cotistas ou da autoridade competente.</p> <p>02 - Término de Mandato do Diretor Não Empregado que não tenha sido reconduzido ao cargo.</p> <p>03 - Exoneração a pedido de Diretor Não Empregado.</p> <p>04 - Exoneração do Diretor Não Empregado por culpa recíproca ou força maior.</p> <p>05 - Morte do Diretor Não Empregado.</p> <p>06 - Exoneração do Diretor Não Empregado por falência, encerramento ou supressão de parte da empresa.</p> <p>99 - Outros</p>	Habilitado somente quando a habilitação de rescisão for de um diretor sem vínculo.
Término Quarentena	Quarentena remunerado do trabalhador.	Deve ser preenchido apenas no caso do trabalhador que recebe remuneração após o desligamento por estar impossibilitado de exercer atividade remunerada.

Nota: O complemento será habilitado apenas para os funcionários com origem de contratação empresa e para as programações de rescisão do tipo Efetiva.

Função: FR5040 – Manutenção Programação de Rescisão – Botão Eliminação

Objetivo: Permitir que seja informado o complemento do cancelamento do aviso prévio para a programação de rescisão que está sendo eliminada.
Estas informações serão utilizadas na geração das mensagens destinadas ao eSocial, conforme layout **S-2405 – Evento Cancelamento Aviso Prévio**.

Descrição: Ao ser clicado no botão de exclusão para eliminar uma programação de rescisão, serão feitas algumas validações para identificar se o programa de complemento eSocial referente ao cancelamento do aviso prévio deve ser executado ou não, conforme regras abaixo:

Programação de Rescisão Eliminada	Validações/Regras
Sem Aviso Prévio Informado no complemento eSocial	Não executa o programa FR5040rc – Complemento Cancelamento Aviso Prévio.
Com Aviso Prévio informado no complemento eSocial e a mensagem de Aviso Prévio pendente de envio	Não executa o programa FR5040rc – Complemento Cancelamento Aviso Prévio.
Com Aviso Prévio informado no complemento eSocial e a mensagem de Aviso Prévio enviada	Executa o programa FR5040rc – Complemento Cancelamento Aviso Prévio.

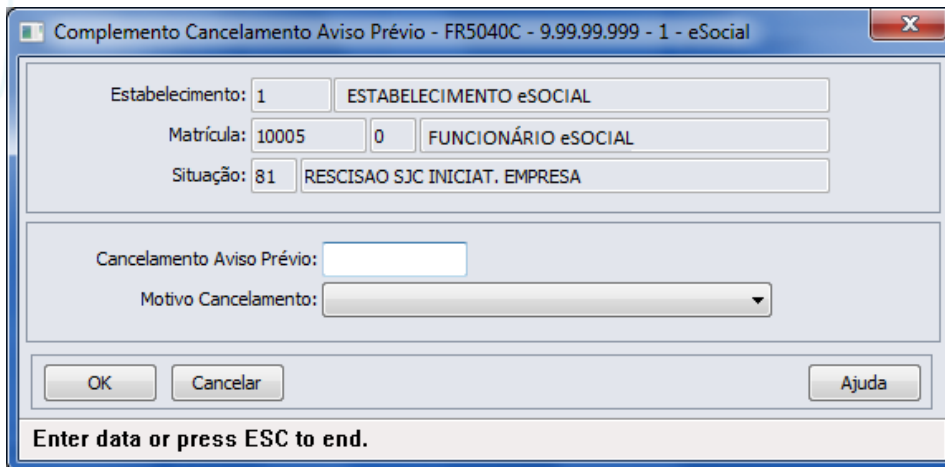

Campos:

Campo	Descrição	Validações/Regras
Cancelamento Aviso Prévio	Data do cancelamento do aviso prévio.	Deve ser uma data posterior a data do aviso prévio que está sendo cancelado. É obrigatório ser informada.
Motivo Cancelamento	Indicativo do motivo de cancelamento do aviso prévio: <ul style="list-style-type: none"> • 1 - Reconsideração prevista no artigo 489 da CLT. • 2 - Determinação Judicial. • 3 - Cumprimento de norma legal. • 9 – Outros. 	É obrigatório ser informado.

Nota:

A tela de complemento apenas será aberta se a rescisão for do tipo Efetiva, funcionário de origem de contratação igual à empresa e possuir código de aviso prévio informado no complemento do eSocial.

Caso seja clicado no botão **Cancelar** desta tela, será emitida uma pergunta solicitando a confirmação do usuário se ele deseja sair da tela, pois os dados do cancelamento do aviso prévio são obrigatórios. Se o usuário responder:

- **Não:** a tela de cancelamento permanece aberta para que sejam informados os dados do cancelamento do aviso prévio.
- **Sim:** a tela de cancelamento será fechada e a programação de rescisão não será efetuada.

Caso seja clicado no botão **OK** desta tela, a programação de rescisão será eliminada, e os dados informados sobre o cancelamento poderão ser consultados/modificados por meio do programa FP2240 – Manutenção Participantes eSocial, na pasta Canc Aviso Pr.

Função:

FR5030 – Gera Programação de Rescisão

Objetivo:

Permitir que seja informado o complemento para as programações de rescisão que serão geradas. Estas informações serão utilizadas na geração das mensagens destinadas ao eSocial, conforme layout **S-2400** – Evento Aviso Prévio.

Descrição:

A partir do momento em que, algum estabelecimento compreendido dentro da faixa de estabelecimentos informada na pasta de Seleção, estiver com o eSocial habilitado (FP0560), no programa FR5030 irá aparecer o botão eSocial (na parte inferior da tela, ao lado esquerdo do botão Ajuda). Este botão inicialmente vem

desabilitado e, somente é habilitado depois de ser informado o código da situação de rescisão na pasta Parâmetros.

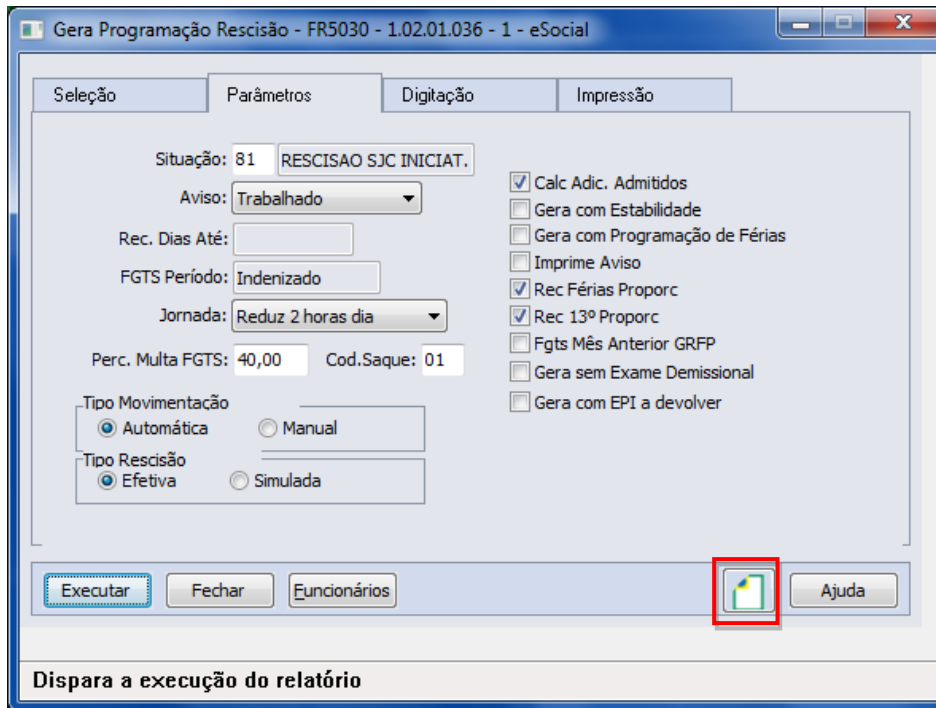

Ao clicar neste botão, será acessada a tela FR5030A – Complemento Gera Programação Rescisão:

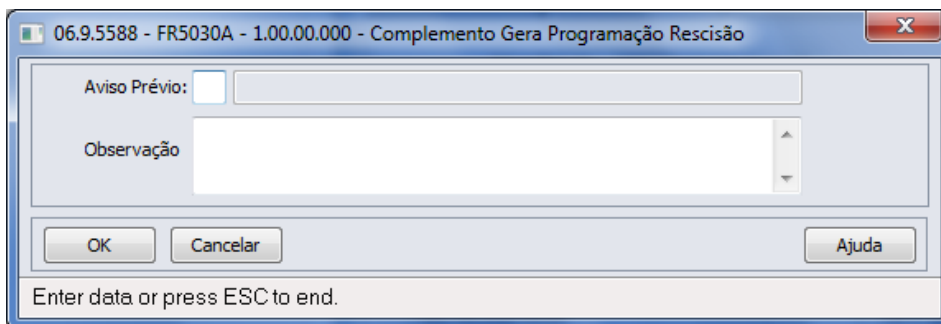

Campo:

Campo	Descrição	Validações/Regras
Aviso Prévio	Indica quem avisou o desligamento, conforme tabela abaixo: 1 - Aviso prévio trabalhado dado pelo empregador ao empregado, que optou pela redução de duas horas diárias [caput do art. 488 da CLT]. 2 - Aviso prévio trabalhado dado pelo empregador ao empregado, que optou pela redução de dias corridos [parágrafo único do art. 488 da CLT]. 3 - Aviso prévio dado pelo empregado (pedido de demissão), dispensado de seu	Deve ser informado apenas para as programações de rescisão cujo aviso prévio precise ser enviado para o arquivo eSocial; para as demais programações deverá ser informado o código 00 – Nenhum – Aviso Prévio não irá integrar os arquivos do eSocial.

	cumprimento. 4 - Aviso prévio dado pelo empregado (pedido de demissão), não dispensado de seu cumprimento, sob pena de desconto, pelo empregador, dos salários correspondentes ao prazo respectivo (§2º do art. 487 da CLT).	
Observação	Qualquer anotação relevante sobre o desligamento do trabalhador, que ainda não esteja consignada em campo próprio.	Este campo somente é atualizado para as habilitações de rescisão de funcionários com vínculo.

Nota: O programa de complemento é executado para os funcionários de origem de contratação empresa e se na pasta Parâmetros estiver informado que o tipo de rescisão é Efetiva. Em outras situações ou origem de contrato é emitida mensagem de erro não permitindo que o complemento seja informado.

Durante o processamento, é verificado cada programação de rescisão gerada e, se esta for efetiva e não se referir a contratos especiais, estagiários ou diretores sem vínculo, será atualizado o complemento eSocial informado para a mesma.

Função: **FR5050 – Elimina Programação de Rescisão**

Objetivo: Permitir que sejam informados os dados referentes ao cancelamento do aviso prévio para as programações de rescisão que serão eliminadas.

Estas informações serão utilizadas na geração das mensagens destinadas ao eSocial, conforme layout **S-2405 – Evento Cancelamento Aviso Prévio**.

Descrição: A partir do momento em que, algum estabelecimento compreendido dentro da faixa de estabelecimentos informada na pasta de Seleção, estiver com o eSocial habilitado (FP0560), no programa FR5050 irá aparecer o botão eSocial (na parte inferior da tela, ao lado esquerdo do botão Ajuda).

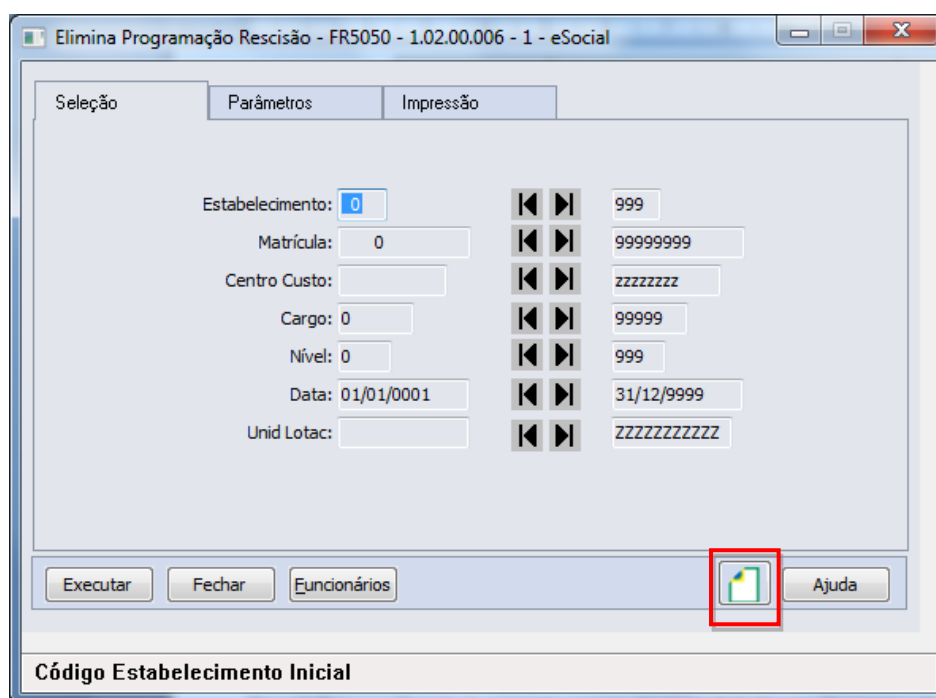

Ao clicar neste botão, será acessada para complemento das informações:

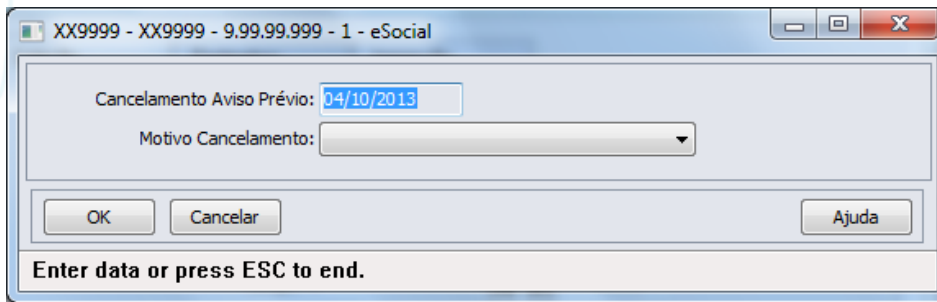

Campos:

Campo	Descrição	Validações/Regras
Cancelamento Aviso Prévio	Data do cancelamento do aviso prévio.	Deve ser uma data posterior a data do aviso prévio que está sendo cancelado. Essa verificação ocorre durante a execução do programa; sendo que, para os funcionários que tiverem data de início do aviso prévio superior à data de cancelamento informada, a programação de rescisão não será eliminada, sendo impressa uma mensagem no log do programa.
Motivo Cancelamento	Indicativo do motivo de cancelamento do aviso prévio: <ul style="list-style-type: none"> 1 - Reconsideração prevista no artigo 489 da CLT. 2 - Determinação Judicial. 3 - Cumprimento de norma legal. 9 – Outros. 	É obrigatório ser informado.

Nota:

A tela de complemento apenas será aberta se na pasta Parâmetros estiver selecionada a opção Efetiva ou Ambos para o campo Rescisão e o programa estiver sendo selecionado para a origem contratação Funcionários. Caso contrário, é emitida mensagem de erro não permitindo que o complemento seja informado.

Durante o processamento, é verificado cada programação de rescisão que será eliminada e, se esta for efetiva e não se referir a contratos especiais, estagiários ou diretores sem vínculo, será verificado se os dados informados no complemento eSocial referente ao cancelamento do aviso prévio serão utilizados ou não, conforme regras abaixo:

Programação de Rescisão Eliminada	Validações/Regras
Sem Aviso Prévio Informado no complemento eSocial	Não atualiza no programa FP2240, pasta Canc Aviso Pr, os dados informados no programa FR5050a – Complemento Cancelamento Aviso Prévio.
Com Aviso Prévio informado no complemento eSocial e a mensagem de Aviso Prévio enviada	Atualiza no programa FP2240, pasta Canc Aviso Pr, os dados informados no programa FR5050a – Complemento Cancelamento Aviso Prévio.
Com Aviso Prévio informado no complemento eSocial e a mensagem de Aviso Prévio pendente de envio	Não atualiza no programa FP2240, pasta Canc Aviso Pr, os dados informados no programa FR5050a – Complemento Cancelamento Aviso Prévio.

Função: FR5240 – Reintegração de Funcionários

Objetivo: Permitir que seja informado o complemento para reintegração que será efetuada. Esta informação será utilizada na geração das mensagens destinadas ao eSocial, conforme layout **S-2298 - Reintegração**.

Pré-requisito: FP0030 – Manutenção Processos Administrativos/Judiciais, quando a reintegração ocorrer por Determinação Judicial.

Descrição: A partir do momento em que, algum **estabelecimento da empresa do usuário** estiver com o eSocial habilitado (FP0560, botão eSocial, “Complementos Habilitados” ou “Geração Mensagens Habilitada”), neste programa irá aparecer o botão eSocial (na parte inferior da tela, ao lado esquerdo do botão Ajuda). Este botão inicialmente vem habilitado e, caso seja informado na pasta Parâmetros um estabelecimento que não esteja com o eSocial habilitado, o botão não fica mais visível.

Ao clicar no botão Executar, caso os dados do complemento da reintegração não tenham sido informados, será emitida uma pergunta solicitando a confirmação para continuar sem informar o complemento para o eSocial, ao responder:

- **Não:** o programa permanece na tela principal.
- **Sim:** o programa segue a execução, efetuando a reintegração do funcionário. Neste caso, se o sistema encontrar a mensagem de desligamento (S-2800) para o funcionário em questão, irá atualizar no programa FR5250 – Funcionários Reintegrados, as informações do funcionário reintegrado, permitindo posterior atualização.

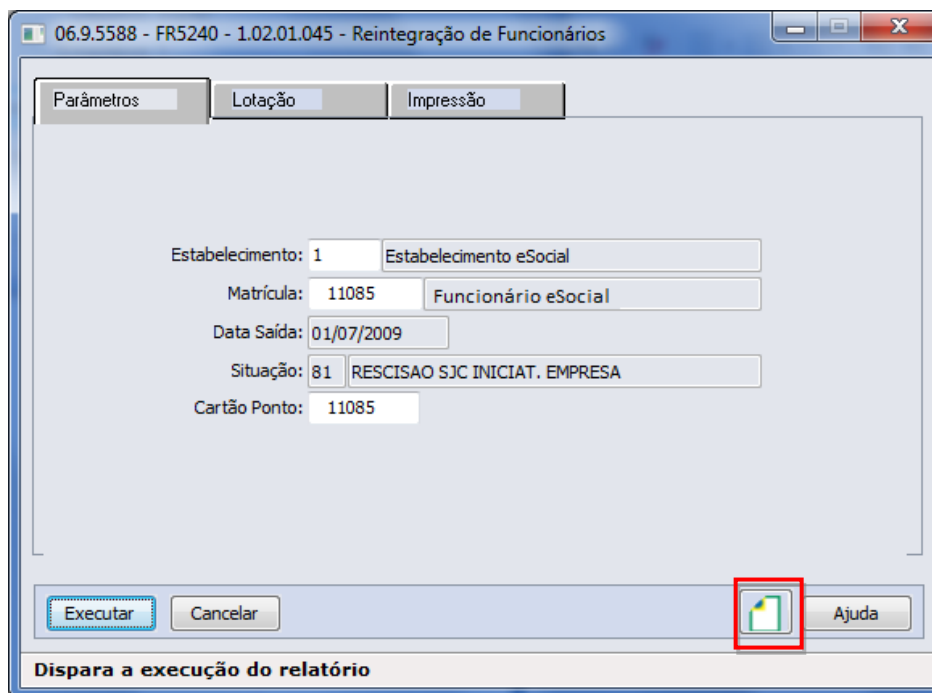

06.9.5588 - FR5240 - 1.02.01.045 - Reintegração de Funcionários

Parâmetros Lotação Impressão

Estabelecimento: 1 Estabelecimento eSocial

Matrícula: 11085 Funcionário eSocial

Data Saída: 01/07/2009

Situação: 81 RESCISAO SJC INICIAT. EMPRESA

Cartão Ponto: 11085

Executar Cancelar Ajuda

Dispara a execução do relatório

Ao clicar neste botão, será acessada a tela **FR52040a**:

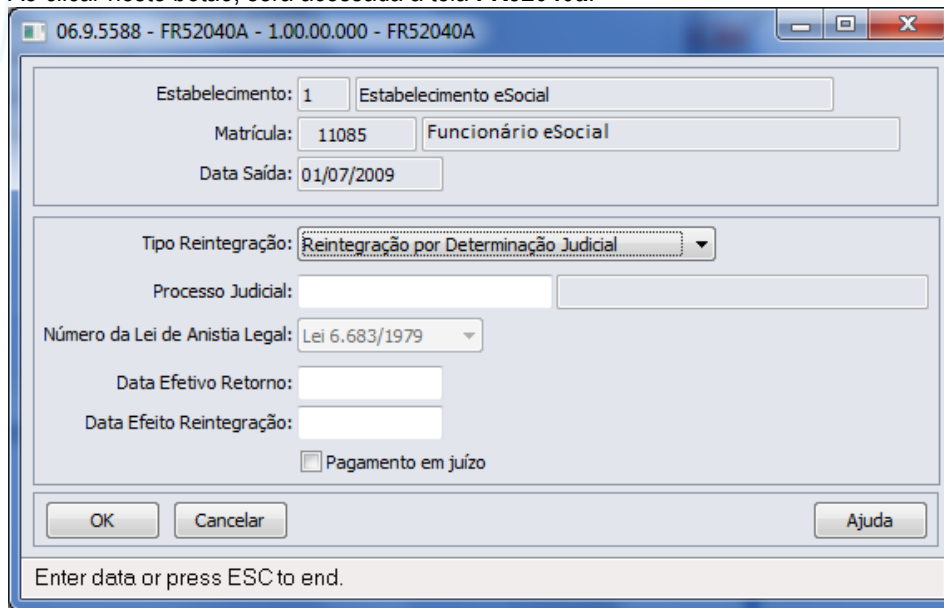

Campos:

Campo	Descrição	Validações/Regras
Tipo Reintegração	Tipo de Reintegração: <ul style="list-style-type: none"> Reintegração por Decisão Judicial Reintegração por Anistia Legal Reversão de Servidor Público Recondução de Servidor Público Reinclusão de Militar Outros. 	As opções “Reversão de Servidor Público”, “Recondução de Servidor Público” e “Reinclusão de Militar” só podem ser informadas por órgãos públicos.
Número Processo Judicial	Número do Processo Judicial da Reintegração.	Este campo fica habilitado e é obrigatório ser informado quando o tipo de reintegração for Reintegração por Decisão Judicial. O processo informado deve estar previamente cadastrado no programa FP0030 – Manutenção Processos Administrativos/Judiciais.
Número da Lei de Anistia Legal	Número da Lei de Anistia Legal: <ul style="list-style-type: none"> Lei 6.683/1979 Lei 8.632/1993 Lei 8.878/1994 Lei 10.559/2002 Lei 10.790/2003 Lei 11.282/2006 	Este campo fica habilitado e é obrigatório quando o tipo de reintegração for Reintegração por Anistia Legal.
Data Efetivo Retorno	Data de retorno efetivo ao trabalho.	Deve ser igual ou posterior a data de desligamento do trabalhador.
Data Efeito Reintegração	Data a partir da qual o trabalhador deverá ser considerado como reintegrado.	Este campo fica habilitado somente quando o tipo de reintegração for Reintegração por Decisão Judicial, e deve ser uma data igual

		ou posterior à data de desligamento do trabalhador, e anterior ou igual a data de efetivo retorno.
		Para os demais tipos de reintegração, este campo fica desabilitado e seu valor é igual a data de efetivo retorno.
Pagamento em Juízo	Indica se as remunerações e correspondentes contribuições do período compreendido entre o desligamento e a reintegração foram pagas em juízo.	Não se aplica.

Nota: Posteriormente, o usuário poderá corrigir estes dados no programa FR5250 – Funcionários Reintegrados.

Para as reintegrações do tipo Reintegração por Decisão Judicial, o relacionamento entre o processo judicial e o funcionario reintegrado será criado durante a execução deste programa; podendo ser consultado no programa FP0030 – Manutenção Processos Administrativos/Judiciais.

Função: **FR5250 – Funcionários Reintegrados**

Objetivo: Permitir que o usuário complemente a reintegração do funcionário com as informações adicionais necessários para o eSocial. Esta informação será utilizada na geração das mensagens destinadas ao eSocial, conforme layout **S-2298 - Reintegração**.

Pré-requisito: FP0030 – Manutenção Processos Administrativos/Judiciais, quando a reintegração for do tipo Reintegração por Decisão Judicial.

Descrição: Este programa somente poderá ser acessado a partir do momento em que, algum **estabelecimento da empresa do usuário** estiver com o eSocial habilitado (FP0560, botão eSocial, “Complementos Habilitados” ou “Geração Mensagens Habilitada”).

As informações visualizadas neste programa são referentes aos funcionários que foram reintegrados depois da habilitação do eSocial para o seu estabelecimento.

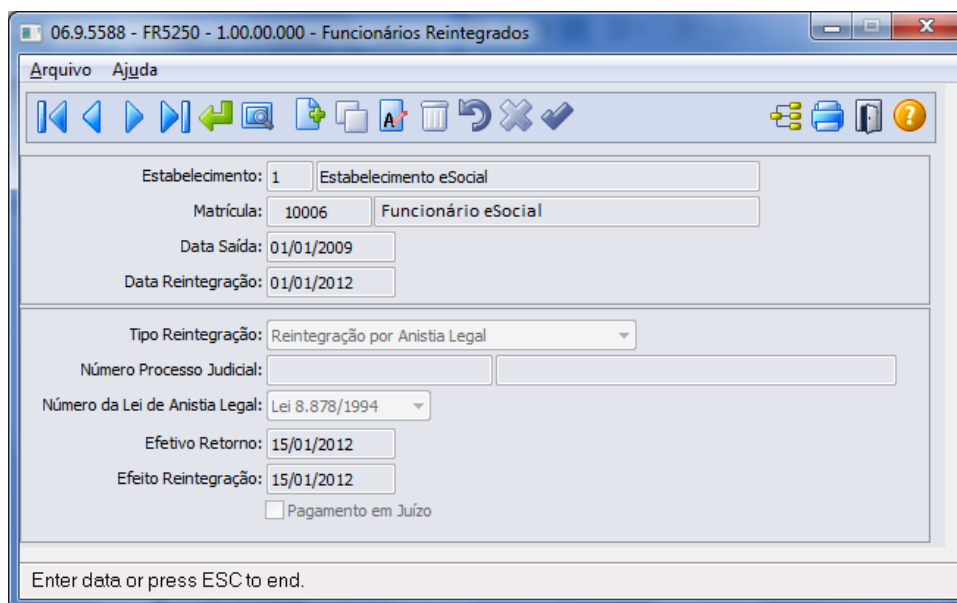

Campos:

Campo	Descrição	Validações/Regras
Estabelecimento	Estabelecimento do funcionário reintegrado.	
Matrícula	Matrícula do funcionário reintegrado.	Somente aceita funcionário que foi reintegrado pelo sistema, por meio da função FR5240.
Data Saída	Data de desligamento do funcionário.	Não se aplica.
Data Reintegração	Data em que foi efetuada a reintegração do funcionário.	Não se aplica.
Tipo Reintegração	Tipo de Reintegração: <ul style="list-style-type: none"> • Reintegração por Decisão Judicial • Reintegração por Anistia Legal • Reversão de Servidor Público • Recondição de Servidor Público • Reinclusão de Militar • Outros. 	As opções “Reversão de Servidor Público”, “Recondição de Servidor Público” e “Reinclusão de Militar” só podem ser informadas por órgãos públicos.
Número Processo Judicial	Número do Processo Judicial da Reintegração.	Este campo fica habilitado e é obrigatório ser informado quando o tipo de reintegração for Reintegração por Decisão Judicial. O processo informado deve estar previamente cadastrado no programa FP0030 – Manutenção Processos Administrativos/Judiciais.
Número da Lei de Anistia Legal	Número da Lei de Anistia Legal: <ul style="list-style-type: none"> • Lei 6.683/1979 • Lei 8.632/1993 • Lei 8.878/1994 • Lei 10.559/2002 • Lei 10.790/2003 • Lei 11.282/2006 	Este campo fica habilitado e é obrigatório quando o tipo de reintegração for Reintegração por Anistia Legal.
Data Efetivo Retorno	Data de retorno efetivo ao trabalho.	Deve ser igual ou posterior a data de desligamento do trabalhador.
Data Efeito Reintegração	Data a partir da qual o trabalhador deverá ser considerado como reintegrado.	Este campo fica habilitado somente quando o tipo de reintegração for Reintegração por Decisão Judicial, e deve ser uma data igual ou posterior à data de desligamento do trabalhador, e anterior ou igual a data de efetivo retorno. Para os demais tipos de reintegração, este campo fica desabilitado e seu valor é igual a data de efetivo retorno.
Pagamento em Juízo	Indica se as remunerações e correspondentes contribuições do período compreendido entre o desligamento e a reintegração foram pagas em juízo.	Não se aplica.

E-Social

Nota: A tela demonstrará os valores informados pelo usuário no complemento do programa de reintegração ou os valores assumidos automaticamente, caso não tenha sido informado o complemento do programa de reintegração.

Inclusão: somente poderão ser informados funcionários que foram reintegrados pelo sistema.

Cópia: a opção de copiar registros não está habilitada, pois cada funcionário reintegrado tem seus próprios dados reintegração.

Eliminação: a opção de eliminação não está habilitada, pois estas informações são necessárias para envio ao eSocial.

4.3. eSocial – Alterações no Módulo Cargos e Salários

Função: CA0002 – Manutenção Cargo Básico

Objetivo: Complementar o cadastro de cargo básico. Essa informação será utilizada na geração das mensagens destinadas ao eSocial, conforme layout **S-1030 – Tabela de Cargos/Empregos Públicos**, a partir do momento em que a empresa iniciar a carga das informações para o Governo.

Descrição: Por meio do botão eSocial, disponibilizado na função Manutenção Cargo Básico (CA0002) informar os dados complementares solicitados.

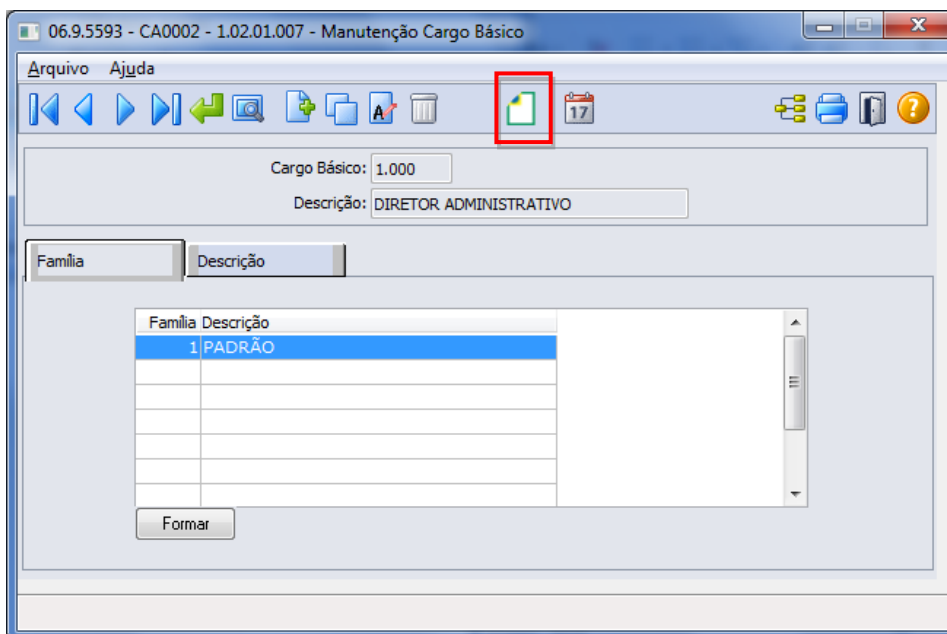

Familia	Descrição
1	PADRÃO

Ao clicar neste botão, será acessada a tela **FP0770A – Complemento Cargo Básico**:

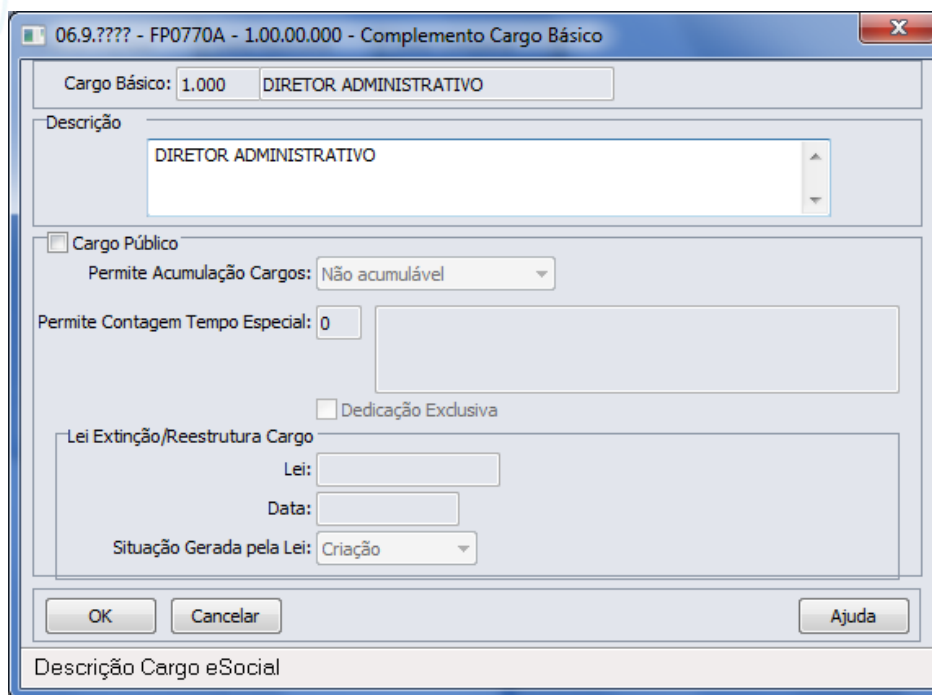

Campos:

Campo	Descrição	Validações/Regras
Descrição	Informar a descrição do cargo para o eSocial.	É obrigatório ser informado.
Cargo Público	Informar se o cargo em questão é cargo/emprego público.	Não se aplica.
Permite Acumulação Cargos	Informar a opção correspondente quanto à possibilidade de acumulação de cargos. Opções: <ul style="list-style-type: none"> • Não acumulável; • Profissional de Saúde; • Professor; • Técnico/Científico. 	Campo habilitado somente quando se tratar de cargo público.
Permite Contagem Tempo Especial	Informar a opção correspondente quanto à possibilidade de contagem de tempo especial. Opções: <ul style="list-style-type: none"> • Não; • Professor (Infantil, Fundamental e Médio); • Professor de Ensino Superior, Magistrado, Membro de Ministério Público, Membro do Tribunal de Contas (com ingresso anterior a 16/12/2008 EC número 20/98). 	Campo habilitado somente quando se tratar de cargo público.
Dedicação Exclusiva	Informar se é cargo de dedicação exclusiva.	Campo habilitado somente quando se tratar de cargo público.
Lei	Informar o número da lei que criou, extinguiu, reestruturou o cargo.	Campo habilitado somente quando se tratar de cargo público.
Data	Informar a data da lei que criou, extinguiu, reestruturou o cargo.	Campo habilitado somente quando se tratar de cargo público.

Situação pela Lei	Gerada	Informar a situação gerada pela Lei. Opções: 1 - Criação; 2 - Extinção; 3 - Reestruturação.	Campo habilitado somente quando se tratar de cargo público.
--------------------------	---------------	--	---

Nota:

- Depois da atualização da versão 12.1.4, ao acessar o programa CA0002 pela primeira vez será executado um programa de acerto para atualizar o campo Descrição do complemento eSocial.
- O botão do eSocial ficará disponível nesses programas à medida que **pelo menos um estabelecimento da base de dados** estiver parametrizado como Complementos Habilitados para o eSocial (FP0560).
- Por meio do botão Período Validade eSocial , é possível consultar os períodos de validade da Tabela Cargo para cada empregador da base de dados.

4.4. eSocial – Alterações nos Módulos Medicina e Segurança

4.4.1. Processos Relacionados ao Tipo de Deficiência

Função:**MT0055 – Manutenção Deficiência****Objetivo:**

Permitir que sejam cadastradas no sistema as deficiências do tipo Intelectual que, posteriormente serão relacionadas aos respectivos funcionários, pois as mesmas são necessárias no envio dos arquivos S-2100 - Cadastramento Inicial do Vínculo, S-2200 - Admissão de Trabalhador, S-2205 - Alteração de Dados Cadastrais do Trabalhador e, S-2300 - Trabalhador Sem Vínculo – Início.

Descrição:

Foi incluída a opção Intelectual para o campo Tipo de Deficiência.

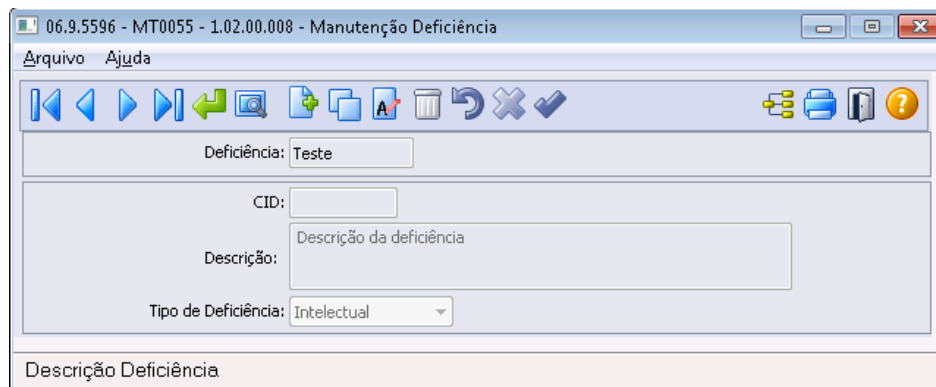
Função:**MT0555 – Relatório Portadores Deficiência****Objetivo:**

Imprimir as deficiências do tipo intelectual.

Descrição:

Foi incluída a opção Intelectual para o filtro Tipo Deficiência.

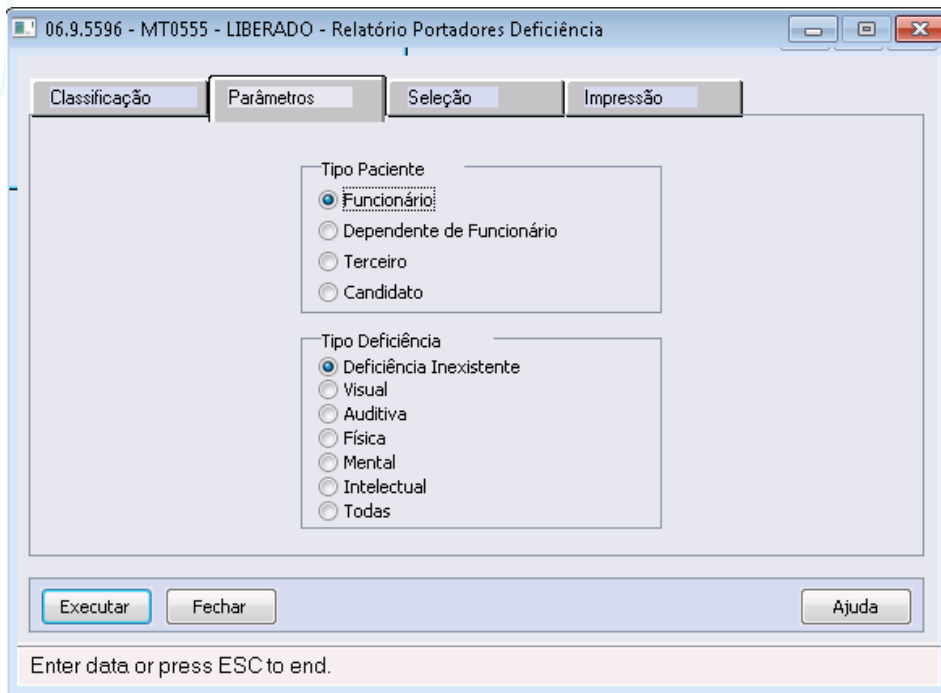
Nota:

- Existem no sistema alguns programas que geram relatórios legais no quais não está previsto o tipo de deficiência intelectual. Nestes casos, estes programas irão considerar a deficiência intelectual como 'mental':
 - MT0540 – Relatório Portadores Deficiência – Excel
 - FP3640 – Listagem Admitidos e Desligados
 - FP5570 – Arquivo Magnético Admitidos e Desligados

4.4.2. Processos Relacionados ao Atendimento Médico

Função:

MT0728 – Atendimento Médico

Objetivo:

Para o eSocial, deverão ser enviadas para o governo informações de afastamentos dos funcionários.

Para os casos de afastamentos solicitados por avaliação médica ou casos de afastamentos por acidente, deverão ser enviadas para o governo as informações complementares do médico, e, se for acidente de trânsito deverá indicar ainda o tipo ocorrido (Nenhum, Atropelamento, Colisão ou Outros).

Descrição:

Na pasta "Cons Méd.", foi acrescentado o botão "eSocial" que ficará habilitado somente se existir registro de afastamento para a consulta médica.

E-Social

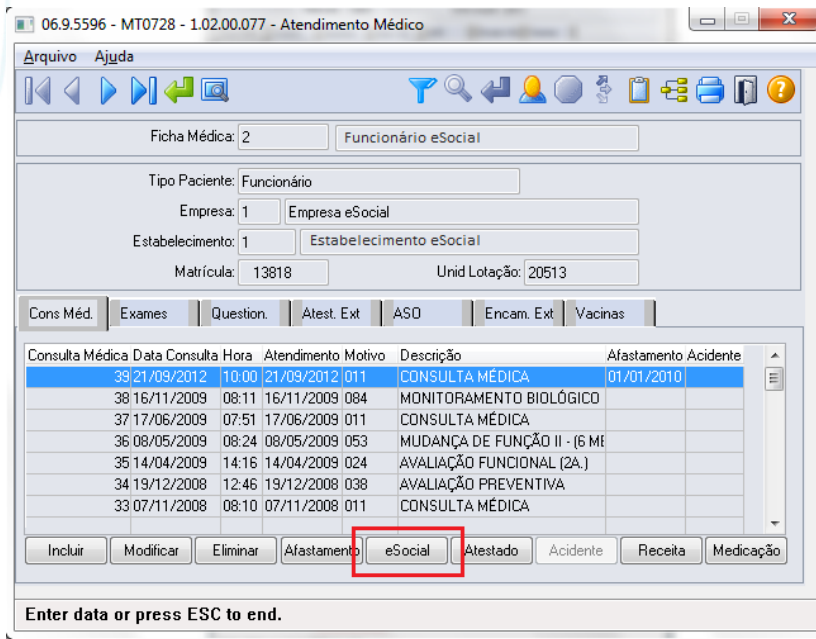

06.9.5596 - MT0728 - 1.02.00.077 - Atendimento Médico

Arquivo Ajuda

Ficha Médica: 2 Funcionário eSocial

Tipo Paciente: Funcionário

Empresa: 1 Empresa eSocial

Estabelecimento: 1 Estabelecimento eSocial

Matrícula: 13818 Unid Lotação: 20513

Cons. Méd. Exames Question. Atest. Ext ASO Encam. Ext Vacinas

Consulta Médica	Data Consulta	Hora	Atendimento	Motivo	Descrição	Afastamento Acidente
39	21/09/2012	10:00	21/09/2012	011	CONSULTA MÉDICA	01/01/2010
38	16/11/2009	08:11	16/11/2009	084	MONITORAMENTO BIOLÓGICO	
37	17/06/2009	07:51	17/06/2009	011	CONSULTA MÉDICA	
36	08/05/2009	08:24	08/05/2009	053	MUDANÇA DE FUNÇÃO II - (6 ME	
35	14/04/2009	14:16	14/04/2009	024	AVALIAÇÃO FUNCIONAL (2A.)	
34	19/12/2008	12:46	19/12/2008	038	AVALIAÇÃO PREVENTIVA	
33	07/11/2008	08:10	07/11/2008	011	CONSULTA MÉDICA	

Incluir Modificar Eliminar Afastamento **eSocial** Atestado Acidente Receita Medicação

Enter data or press ESC to end.

Na pasta “Atest Ext”, foi acrescentado o botão “eSocial” que ficará habilitado somente se existir registro de Atestado Externo.

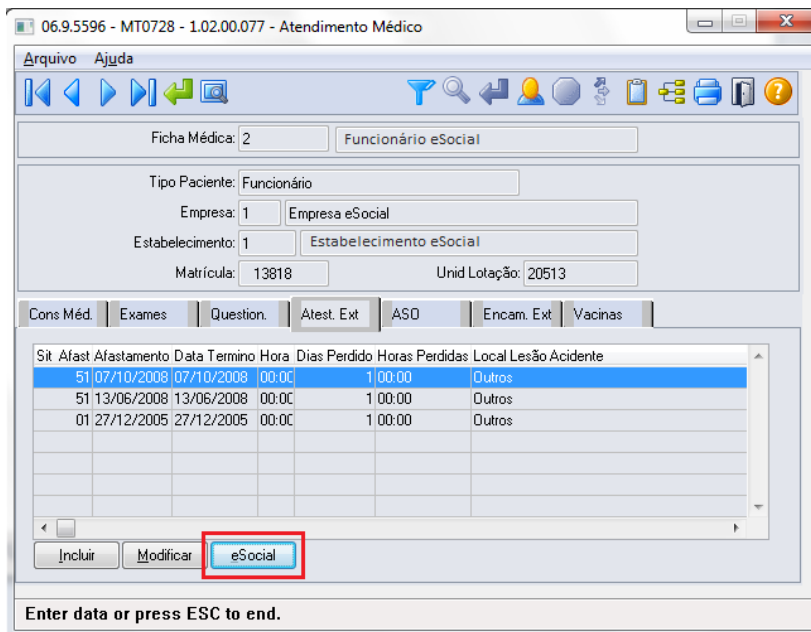

06.9.5596 - MT0728 - 1.02.00.077 - Atendimento Médico

Arquivo Ajuda

Ficha Médica: 2 Funcionário eSocial

Tipo Paciente: Funcionário

Empresa: 1 Empresa eSocial

Estabelecimento: 1 Estabelecimento eSocial

Matrícula: 13818 Unid Lotação: 20513

Cons. Méd. Exames Question. Atest. Ext ASO Encam. Ext Vacinas

Sit	Afast	Afastamento	Data	Termino	Hora	Dias Perdido	Horas Perdidas	Local	Lesão	Acidente
51	07/10/2008	07/10/2008	00:00			1	00:00	Doutros		
51	13/06/2008	13/06/2008	00:00			1	00:00	Doutros		
01	27/12/2005	27/12/2005	00:00			1	00:00	Doutros		

Incluir Modificar **eSocial**

Enter data or press ESC to end.

Os botões de ambas as pastas obedecem as seguintes regras:

- São desabilitados quando nos parâmetros do módulo Medicina (MT0004) **não** estiver com o campo “Atualiz Afast FP” selecionado.
- Na seleção do botão, quando o tipo de contratação do funcionário for diferente de 1 – Empresa e 6 – Estagiário será apresentada mensagem de validação “Origem de Contratação Incorreta” (53204).
- Na seleção do botão será chamado o programa FP1600B somente quando for um afastamento médico ou acidente de trânsito, com motivo de afastamento igual a:

Motivo Afastamento

01 – Acidente/Doença do Trabalho
02 - Novo afastamento decorrente do mesmo acidente/doença do trabalho dentro de 60 dias
03 - Acidente/Doença não relacionada ao trabalho
04 - Novo afastamento decorrente do mesmo acidente/doença não relacionado ao trabalho dentro de 60 dias

MT0728G – Cadastro Afastamento Paciente

Na inclusão ou modificação de um afastamento ou atestado externo, se for um afastamento médico ou acidente de trânsito serão atualizadas automaticamente as informações do complemento do afastamento para o eSocial.

Conforme o médico informado no afastamento, serão buscados os dados do médico do cadastro do SESMT (MT0023) ou o Médico Externo se for atestado externo (MT0046), e atualizar os dados do complemento do eSocial (FP1600b):

- Nome Emitente.
- Órgão de Classe:
 - Para o médico do cadastro do SESMT: sempre CRM.
 - Para o médico externo: CRM ou CRO.
- Número Órgão Classe.
- País.
- UF.

Essas informações poderão ser visualizadas ao abrir o complemento por meio do novo botão eSocial.

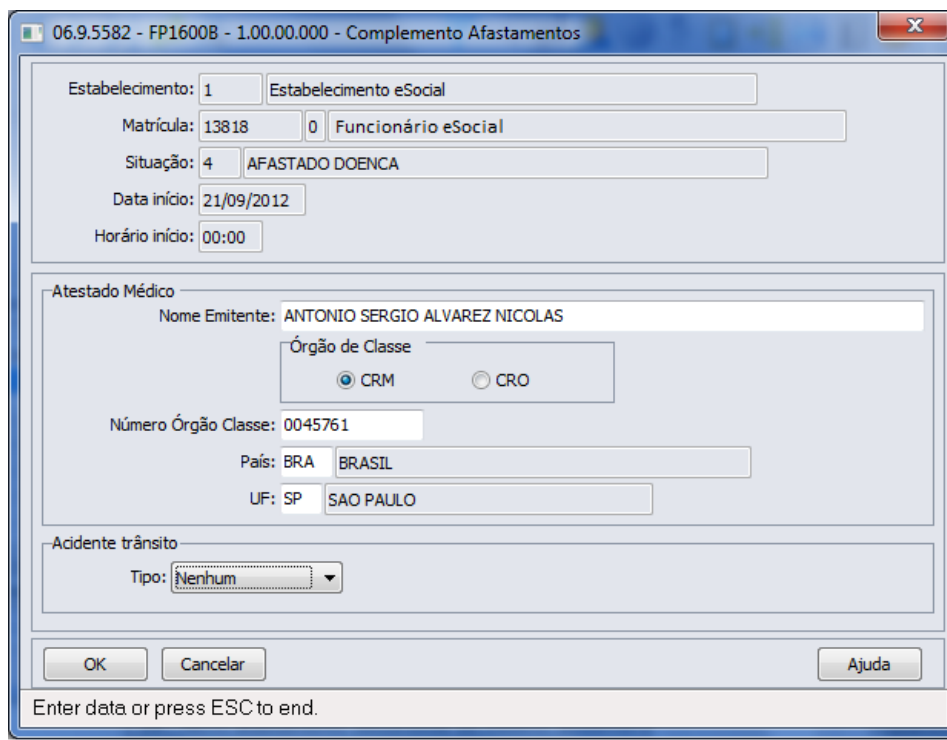

E-Social

Função: MT0728 – Atendimento Médico

Objetivo: Quando era incluído um afastamento que sobrepõe um já existente por meio do módulo Medicina do Trabalho, era eliminado o afastamento anterior e criado o novo. Porém quando é alteração de espécie de benefício, o afastamento já existente deve ser encerrado e criado o novo afastamento.

Descrição: Foi alterado para que na inclusão do afastamento pelo módulo Medicina do Trabalho que esteja sobrepondo um afastamento já existente, seja apresentada uma mensagem ao usuário para realizar o tratamento de encerramento do afastamento anterior e criação do novo. Caso o usuário não confirme a mensagem apresentada, então passará para o tratamento da eliminação já existente.

Função: MT0828 – Gerenciador Médico

Objetivo: Para o eSocial, deverão ser enviadas para o governo informações de afastamentos dos funcionários. Para os casos de afastamentos solicitados por avaliação médica ou casos de afastamentos por acidente, deverão ser enviadas para o governo as informações complementares do médico, e, se for acidente de trânsito deverá indicar ainda o tipo ocorrido (Nenhum, Atropelamento, Colisão ou Outros).

Descrição: Na pasta “Afast”, foi acrescentado o botão “eSocial”.

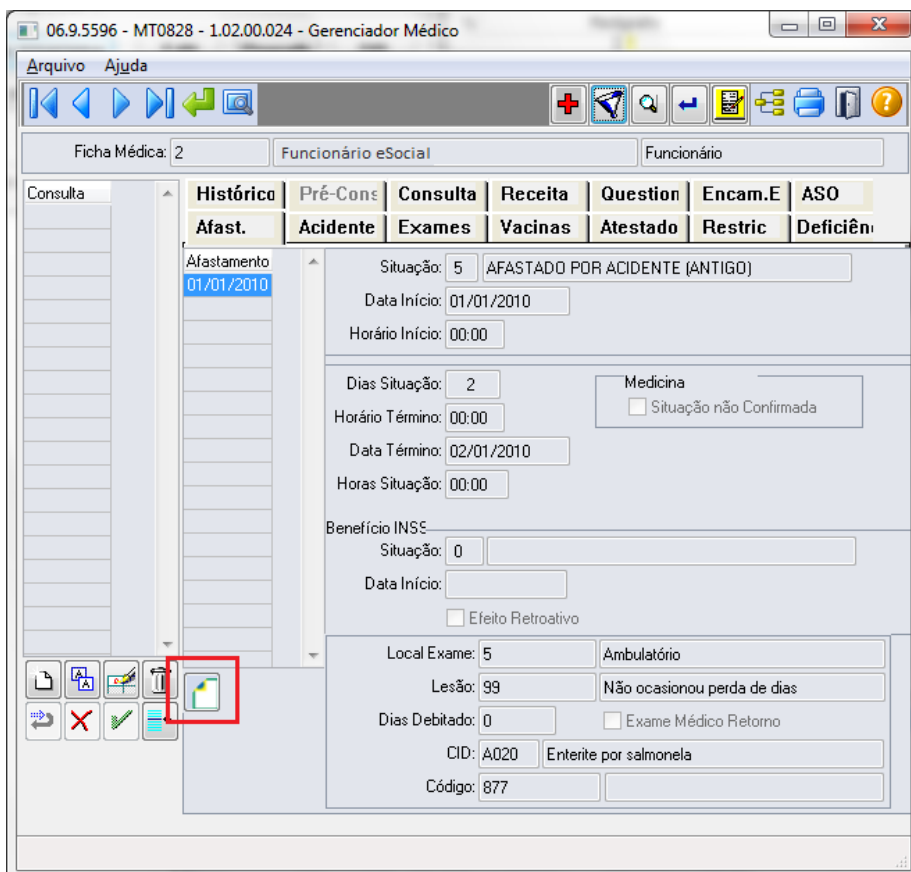

O botão obedece as seguintes regras:

- É desabilitado quando nos parâmetros do módulo Medicina (MT0004) **não** estiver com o campo “Atualiz Afast FP” selecionado.
- Na seleção do botão quando o tipo de contratação do funcionário for diferente de 1 – Empresa e 6 – Estagiário será apresentada mensagem de validação “Origem de Contratação Incorreta” (53204).

- Na seleção do botão será chamado o programa FP1600B somente quando for um afastamento médico ou acidente de trânsito, com motivo de afastamento igual a:

Motivo Afastamento

01 – Acidente/Doença do Trabalho
02 - Novo afastamento decorrente do mesmo acidente/doença do trabalho dentro de 60 dias
03 - Acidente/Doença não relacionada ao trabalho
04 - Novo afastamento decorrente do mesmo acidente/doença não relacionado ao trabalho dentro de 60 dias

Na inclusão ou modificação de um afastamento, se for um afastamento médico ou acidente de trânsito serão atualizadas automaticamente as informações do complemento do afastamento para o eSocial.

Conforme o médico informado no afastamento, serão buscados os dados do médico do cadastro do SESMT (MT0023), e atualizar os dados do complemento do eSocial:

- Nome Emitente.
- Órgão de Classe:
 - Para o médico do cadastro do SESMT: sempre CRM.
 - Para o médico externo: CRM ou CRO.
- Número Órgão Classe.
- País.
- UF.

Essas informações poderão ser visualizadas ao abrir o complemento por meio do novo botão eSocial.

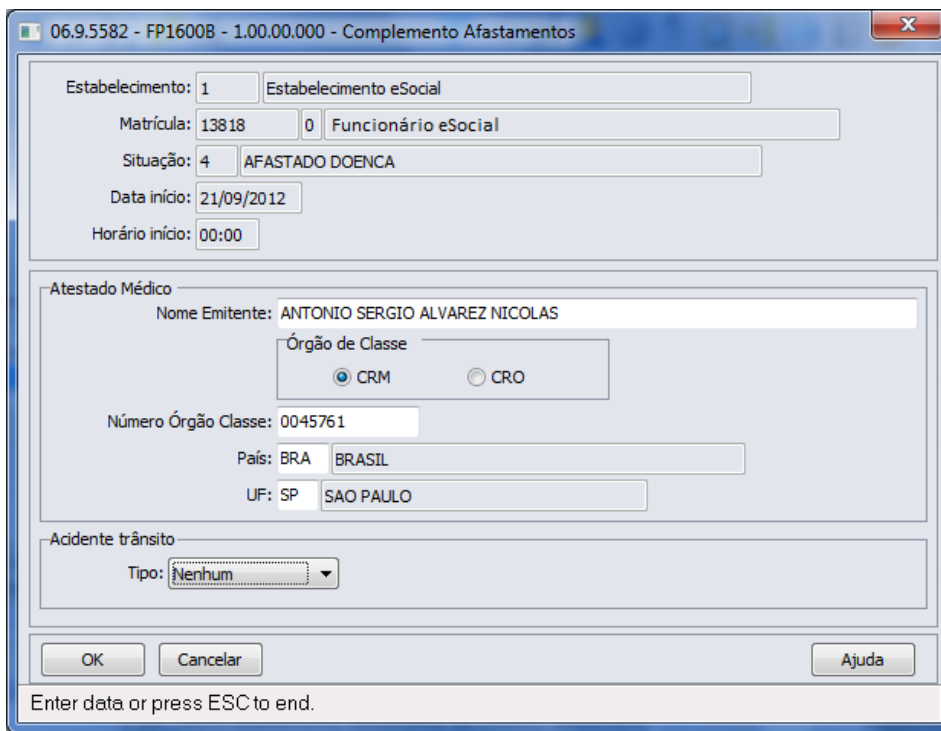

E-Social

Função:

MT0828 – Gerenciador Médico

Objetivo:

Quando era incluído um afastamento que sobrepõe um já existente por meio do módulo Medicina do Trabalho, era eliminado o afastamento anterior e criado o novo. Porém quando é alteração de espécie de benefício, o afastamento já existente deve ser encerrado e criado o novo afastamento.

Descrição:

Foi alterado para que na inclusão do afastamento pelo módulo Medicina do Trabalho que esteja sobrepondo um afastamento já existente, seja apresentada uma mensagem ao usuário para realizar o tratamento de encerramento do afastamento anterior e criação do novo.

Caso o usuário não confirme a mensagem apresentada, então passará para o tratamento da eliminação já existente.

Função:

MT0738 – Manutenção Atestados Externos

Objetivo:

Para o eSocial, deverão ser enviadas para o governo informações de afastamentos dos funcionários.

Para os casos de afastamentos solicitados por avaliação médica ou casos de afastamentos por acidente, deverão ser enviadas para o governo as informações complementares do médico, e, se for acidente de trânsito deverá indicar ainda o tipo ocorrido (Nenhum, Atropelamento, Colisão ou Outros).

Descrição:

Na pasta “Atestado Ext”, foi acrescentado o botão “eSocial” que ficará habilitado somente se existir registro de Atestado Externo.

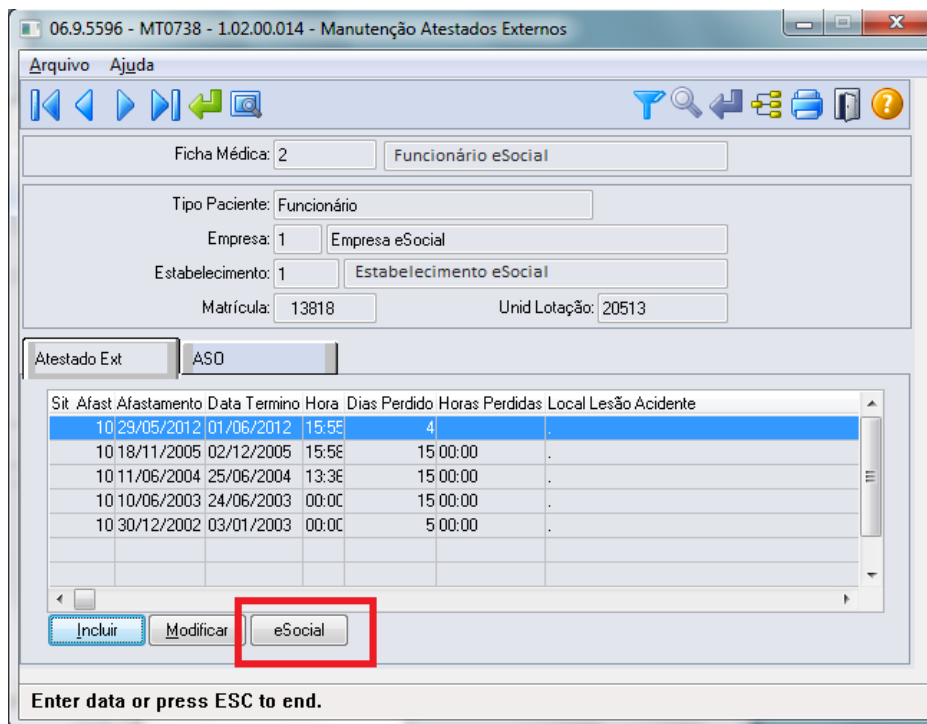

O botão obedece as seguintes regras:

- É desabilitado quando nos parâmetros do módulo Medicina (MT0004) **não** estiver com o campo “Atualiz Afast FP” selecionado.
- Na seleção do botão quando o tipo de contratação do funcionário for diferente de 1 – Empresa e 6 – Estagiário será apresentada mensagem de validação “Origem de Contratação Incorreta” (53204).
- Na seleção do botão será chamado o programa FP1600B somente quando for um afastamento médico ou acidente de trânsito, com motivo de afastamento igual a:

Motivo Afastamento

01 – Acidente/Doença do Trabalho
02 - Novo afastamento decorrente do mesmo acidente/doença do trabalho dentro de 60 dias
03 - Acidente/Doença não relacionada ao trabalho
04 - Novo afastamento decorrente do mesmo acidente/doença não relacionado ao trabalho dentro de 60 dias

Na inclusão ou modificação de um atestado externo, se for um afastamento médico ou acidente de trânsito serão atualizadas automaticamente as informações do complemento do afastamento para o eSocial.

Conforme o médico informado no afastamento, serão buscados os dados do médico do cadastro de Médico Externo (MT0046), e atualizar os dados do complemento do eSocial:

- Nome Emitente.
- Órgão de Classe: CRM ou CRO.
- Número Órgão Classe.
- País.
- UF.

Essas informações poderão ser visualizadas ao abrir o complemento por meio do novo botão eSocial.

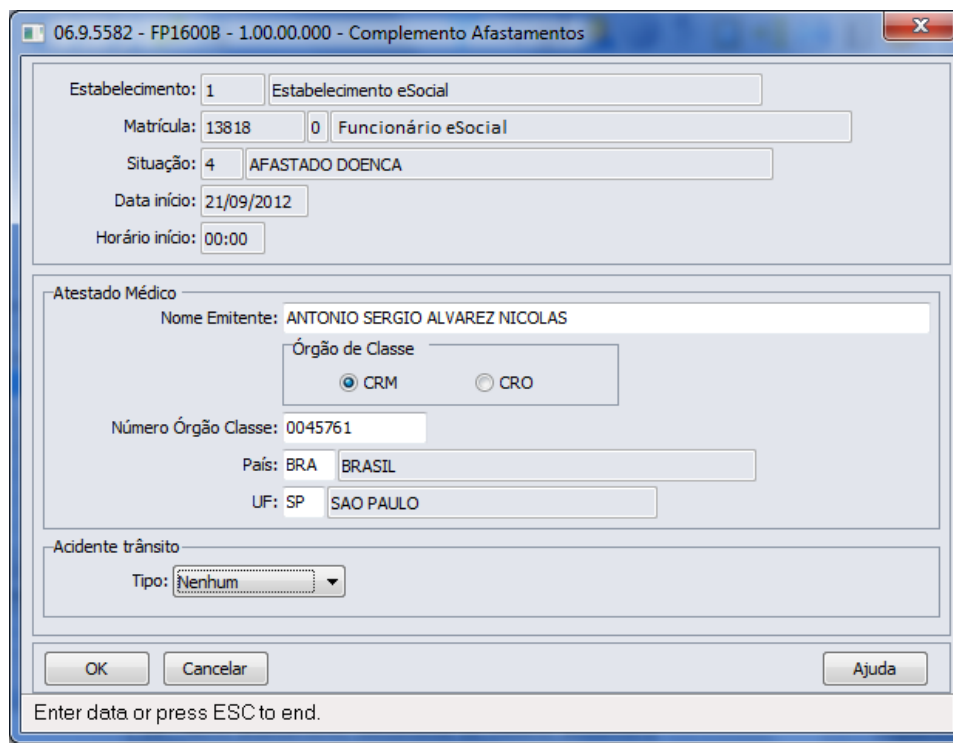

Função:

Objetivo:

MT0738 – Manutenção Atestados Externos

Quando era incluído um atestado externo que sobrepõe um afastamento já existente, era eliminado o afastamento anterior e criado o novo. Porém quando é alteração de espécie de benefício, o afastamento já existente deve ser encerrado e criado o novo afastamento.

E-Social

Descrição:

Foi alterado para que na inclusão do atestado externo que esteja sobrepondo um afastamento já existente, seja apresentada uma mensagem ao usuário para realizar o tratamento de encerramento do afastamento anterior e criação do novo.

Caso o usuário não confirme a mensagem apresentada, passará para o tratamento da eliminação já existente.

4.5. eSocial – Processo de Carga das Mensagens para o eSocial

4.5.1. Conceitos Importantes

4.5.1.1. Empregador

- FP0500 – Parâmetros Empresa RH.
- FP0560 – Complemento do Estabelecimento.
- **Mesma Base CNPJ.**

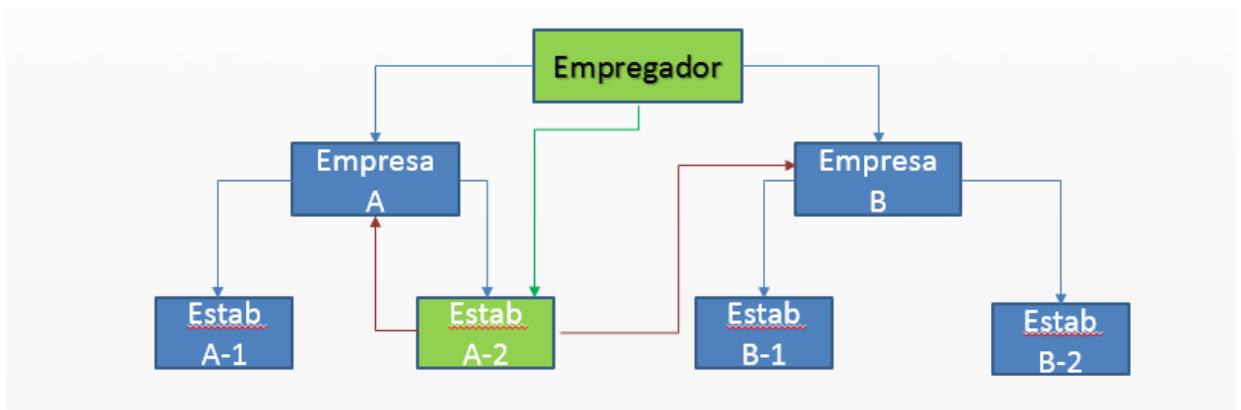

4.5.1.2. Rubricas – Eventos de Folha

- FP0020 – Eventos Analíticos.
- FP0024 – Eventos Analíticos por Empresa.
- **Código Rubrica:** Código da Empresa + "-" + Código do Evento.

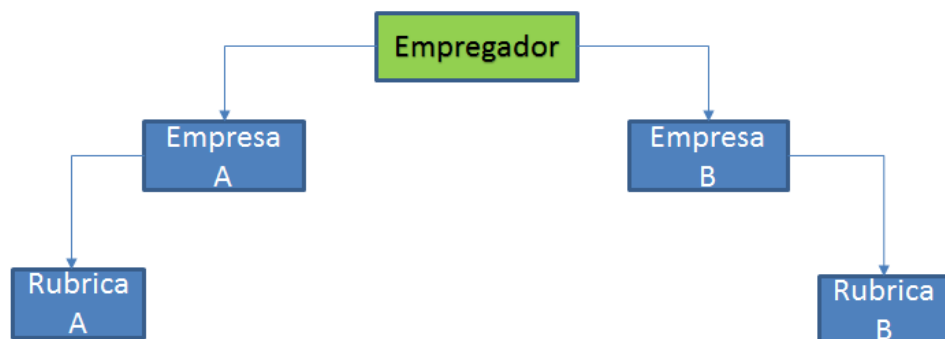

Exemplo Tabela de Rubricas

1) Quando não usa Eventos por Empresa

Considerando que no FP0020 foi alterado o evento 001 e que na base tem os seguintes empregadores/empresas:

Empresa Empregadora	Estabelecimento Empregador	Empresa
1	1	1
2	1	2, 3

Serão geradas as seguintes mensagens:

Empresa Empregadora	Estabelecimento Empregador	Rubrica
1	1	1-001
2	1	2-001 3-001

2) Quando usa Eventos por Empresa

Considerando os seguintes empregadores/empresas e eventos:

Empresa Empregadora	Estabelecimento Empregador	Empresa	FP0020 x FP0024		
			Evento 001	Evento 002	Evento XXX
1	1	1	Iguais	Iguais	Incluído no FP0024
2	1	2, 3	Iguais	Igual na empresa 2. Diferente na empresa 3.	Não existe

Considerando as seguintes alterações:

- Alterado o evento 001 no programa FP0020, serão geradas as seguintes mensagens:

Empresa Empregadora	Estabelecimento Empregador	Rubrica
1	1	1-001 2-001
2	1	3-001

- Alterado o evento 002 no programa FP0020, serão geradas as seguintes mensagens:

Empresa Empregadora	Estabelecimento Empregador	Rubrica
1	1	1-002
2	1	2-002

- Alterado o evento 002 no programa FP0024, na empresa 3, será gerada a seguinte mensagem:

Empresa Empregadora	Estabelecimento Empregador	Rubrica
2	1	3-002

- Alterado o evento XXX no programa FP0024, na empresa 1, será gerada a seguinte mensagem:

Empresa Empregadora	Estabelecimento Empregador	Rubrica
1	1	1-XXX

4.5.1.3. Cargo

- FP0770 – Cadastro Cargo Básico
- CA0002 – Cadastro Cargo Básico
- **Código do Cargo:** Código do Cargo Básico

4.5.1.4. Função

- FP0720 – Cadastro Cargo
- **Código da Função:** Código do Cargo Básico + Código do Nível do Cargo

4.5.1.5. Estabelecimento/Obra

- FP0560 – Cadastro Estabelecimento
 - Estabelecimento: CNPJ ou CAEPF informado
 - Obra: CEI ou CNO informado
- FP0870 – Tomador de Serviço
 - CNPJ igual ao do estabelecimento e CEI ou CNO informado.
- **Código do Estabelecimento/Obra:**
 - Estabelecimento: CNPJ ou CAEPF
 - Obra: CEI ou CNO

4.5.1.6. Horários

- FP1400 – Cadastro de Turnos: somente turnos ativos
- FP1000 – Cadastro de Jornadas/Intervalos
- **Código do Horário:** para cada jornada relacionada ao turno será verificado se o horário compreende horas noturnas.
 - **Se não tiver horas noturnas:** o código do horário será criado a partir da junção dos campos: código jornada + código intervalo + permite flexibilidade + tipo intervalo.
 - **Se tiver horas noturnas:** o código do horário será criado a partir da junção dos campos: código jornada + código intervalo + permite flexibilidade + tipo intervalo + código do turno.

Exemplo:

Turnos

Turno	Jornada	Horário
10	1	08:00/12:00 – 13:30/18:00
	998	Compensado
	999	Repouso
20	2	22:30/01:30 – 02:30/06:00
	3	10:00 – 14:00
	999	Repouso
30	2	22:30/01:30 – 02:30/06:00
	3	10:00 – 14:00
	4	11:30 – 20:30
	999	Repouso

Tabela de Horários

Turno	Jornada	Intervalo	Permite Flexibilidade	Horário Intervalo	Código Horário Contratual
10	1	1	Não	Fixo	1-001-N-1
10	1	1	Não	Variável	1-001-N-2
10	1	1	Sim	Fixo	1-001-S-1
10	1	1	Sim	Variável	1-001-S-2
20	2	1	Não	Fixo	2-001-N-1-20
20	2	1	Não	Variável	2-001-N-2-20
20	2	1	Sim	Fixo	2-001-S-1-20
20	2	1	Sim	Variável	2-001-S-2-20
20	3	-	Não	-	3-000-N-0
20	3	-	Sim	-	3-000-S-0
30	2	1	Não	Fixo	2-001-N-1-30
30	2	1	Não	Variável	2-001-N-2-30
30	2	1	Sim	Fixo	2-001-S-1-30
30	2	1	Sim	Variável	2-001-S-2-30
30	4	-	Não	-	4-000-N-0
30	4	-	Sim	-	4-000-S-0

Sendo:

- Jornada Permite Flexibilidade:
 - N: não permite
 - S: permite
- Tipo Intervalo:
 - 1: Fixo
 - 2: Variável

- **Duração da Jornada:** deve considerar as horas reduzidas noturnas, se houver. Para determinar esta duração, serão considerados os campos Início e Término Horário Noturno do respectivo turno. Caso estes campos não estejam preenchidos, será considerado o horário noturno determinado na legislação; 22:00 às 05:00.

4.5.1.6.1 Horários do Funcionário (Em revisão)

Na geração dos arquivos: S-2100 – Cadastramento Inicial do Vínculo e S-2200 – Admissão de Trabalhador o sistema irá identificar em qual código de horário cada jornada trabalhada do turno o funcionário se encaixa.

Códigos do Horário do Funcionário

- 1) **Não Utiliza o Módulo Controle de Frequência:** considera a junção das seguintes informações:
 - **Código Jornada:** código da jornada trabalhada (FP1400).
 - **Código Intervalo:** código do intervalo da jornada (FP1350).
 - **Jornada Permite Flexibilidade:** jornada com flexibilidade (FP1500).
 - **Tipo Intervalo:** intervalo variável (FP1500).
- 2) **Utiliza o Módulo Controle de Frequência:**

Características da Categoria de Ponto	Horário Considerado
Horário Rígido e sem Intervalo Móvel	Aquele que indica que não tem flexibilidade e o intervalo é fixo.
Horário Rígido e com Intervalo Móvel	Aquele que indica que não tem flexibilidade e o intervalo é variável.
Horário Móvel ou Alternativo e sem Intervalo Móvel	Aquele que indica que tem flexibilidade e o intervalo é fixo.
Horário Móvel ou Alternativo e com Intervalo Móvel	Aquele que indica que tem flexibilidade e o intervalo é variável.
Horário Flexível e com Intervalo Móvel	Aquele que indica que tem flexibilidade e o intervalo é variável.
Horário Flexível e sem Intervalo Móvel e com algum valor informado para os campos: “Antes Fim 1º Per”, “Após Fim 1º Per”, “Antes Fim 2º Per”, “Após Fim 2º Per”, “Qtd Min Posit Interv” ou “Qtd Min Negat Interv”	Aquele que indica que tem flexibilidade e o intervalo é variável.
Horário Flexível e sem Intervalo Móvel e sem valor informado para os campos: “Antes Fim 1º Per”, “Após Fim 1º Per”, “Antes Fim 2º Per”, “Após Fim 2º Per”, “Qtd Min Posit Interv” ou “Qtd Min Negat Interv”	Aquele que indica que tem flexibilidade e o intervalo é fixo.

4.5.1.7. Processo Administrativo/Judicial

- FP0030 – Cadastro de Processo, com relacionamento informado:
 - Eventos.
 - Estabelecimento.
 - Funcionários.
 - Funcionários Reintegrados.
 - Autônomo.

- Código do Processo (por Empregador).

4.5.1.8. Trabalhador Com Vínculo – Cadastro Inicial e Admissão

- FP1500 – Cadastro de Funcionários.
- Cadastro Inicial: funcionários com vínculo, ativos e com data de admissão anterior à data de início da carga do eSocial.
- Admissão: funcionários com vínculo e com data de admissão maior ou igual à data de início da carga do eSocial.
- Matrícula eSocial: única por Empregador.

4.5.1.9. Trabalhador Sem Vínculo

- FP1500 – Cadastro de Funcionários.
- FP1510 – Cadastro de Funcionários Contratos Especiais (apenas Estagiários).
- Cadastro Inicial: funcionários sem vínculo, ativos no mês/ano da carga do eSocial.

4.5.1.10. Transferência

- Entre Estabelecimentos: considera como troca de lotação.
- Entre Empresas:
 - Base CNPJ Iguais: considera como troca de lotação.
 - Base CNPJ Diferentes: considera como Desligamento na empresa origem e como Admissão na empresa destino.

Função:

FP9840 – Carga eSocial

Objetivo:

O objetivo do programa de carga é gerar as mensagens iniciais para o eSocial. O programa deverá permitir gerar as mensagens em ambiente de teste ou oficial.

Descrição:

Com base nos parâmetros informados o programa vai gerar as mensagens conforme layouts definidos pelo eSocial.

Cada informação possui um processo padrão para geração de sua mensagem. Esse processo é executado por todas as rotinas que realizam a geração de mensagem, sendo elas: Programa de Carga, Processo de Movimentação (Gatilhos de Write e de Delete), Programa Sincronizador das Mensagens com o TSS.

1ª Execução do Programa de Carga

Na primeira execução do programa de carga para o empregador, os campos “Empregador” e “Refazer Mensagens” estarão marcados e desabilitados, e os campos “Mês e Ano Base” estarão habilitados.

O usuário deverá informar o mês e ano base e o programa vai gerar a mensagem – S-1000 – Informações do Empregador/Contribuinte, sendo gravada no empregador a data de início da integração com o eSocial (que é o primeiro dia do mês/ano base informado).

Essa data poderá ser consultada por meio do cadastro de complemento do estabelecimento para o eSocial (FP0560), para o estabelecimento que representa o empregador.

O usuário poderá optar em gerar outras mensagens já na primeira execução do programa de carga, para isso deverá acessar a pasta “Iniciais” e marcar as informações para as quais deseja gerar as mensagens.

Demais execuções do Programa de Carga

Após a primeira execução do programa de carga o programa vai identificar que já foi iniciado o processo de geração das mensagens e os campos “Mês e Ano Base” permanecerão desabilitados e o campo “Empregador” desmarcado e habilitado.

Caso seja necessário alterar o mês e ano base, deverá ser marcado o campo “Empregador”, desta forma, os campos Mês e Ano Base voltam a ficar habilitados.

Quando o campo “Empregador” estiver marcado, o campo “Refaz Mensagens” estará marcado e desabilitado, e a mensagem do empregador será eliminada e regerada e todas as outras mensagens referentes a esse empregador serão eliminadas e regeradas conforme seleção do usuário.

O usuário poderá gerar as mensagens iniciais por meio de seleção na aba “Iniciais”, as informações marcadas serão consideradas no processo de geração da carga inicial.

O usuário poderá refazer as mensagens geradas anteriormente, para isso deverá marcar o campo “Refazer Mensagens”, o programa vai primeiramente eliminar as mensagens que existem na base para o empregador, conforme seleção informada pelo usuário, em seguida será executado a rotina que vai criar as novas mensagens.

Status do Processo de Carga:

O sistema vai controlar o status da geração das mensagens por empregador (empresa e estabelecimento empregador) conforme lista de códigos dos status (Complemento do Estabelecimento - Pasta S-1000 1):

1 - “Carga Teste Não Iniciada” - Valor inicial do status;

2 - “Carga Teste Iniciada” - o programa de carga troca de “Carga Teste Não Iniciada” para “Carga Teste Iniciada” depois da primeira geração de mensagens.

Nessa opção as movimentações (inclusões, alterações e eliminações de registros) não estarão gerando mensagens, sendo assim, as alterações na base de dados não estarão disponíveis para serem enviadas ao eSocial.

O cliente poderá “Refazer” todas as mensagens quando desejar, pois as mensagens geradas têm o único objetivo de serem enviadas ao eSocial para testar os conteúdos e o processo de envio e o retorno das mensagens da Carga Inicial.

3 - “Carga Teste OK” - o programa de carga troca de “Carga Teste Iniciada” para “Carga Teste OK” quando identificar que todas as mensagens foram geradas para teste sem erro.

Mesmo estando como “Carga Teste OK” o cliente poderá continuar gerando as mensagens originais de carga, o sistema fará a validação necessária e retornará ao cliente o indicador como “Carga Teste Habilitada” ou “Carga Teste OK”, dependendo da avaliação das mensagens geradas.

As opções referentes à carga oficial não estão disponíveis nessa versão do programa.

4 - “Carga Oficial Habilitada” - O usuário que já concluiu o complemento das informações dos cadastros do produto e deseja iniciar a geração das mensagens referentes à carga oficial a ser enviada ao eSocial deverá alterar o status de “Carga Teste OK” para “Carga Oficial Habilitada”, o usuário também poderá trocar de “Carga Teste Não Iniciada” para “Carga Oficial Habilitada” caso deseje pular a etapa de carga teste.

Quando o programa de carga identificar que o cliente optou por iniciar a carga oficial vai limpar a informações referentes à carga teste na base de dados e vai eliminar todas as mensagens geradas para teste.

Para a carga oficial é necessário que todos os complementos tenham sido informados, caso contrário o sistema vai passar a gerar mensagens com erro que deverão ser tratadas pelo usuário, podendo gerar retrabalho.

5 - “Carga Oficial Iniciada” - o programa de carga troca de “Carga Oficial Habilitada” para “Carga Oficial Iniciada” após a primeira execução do programa de carga.

Assim que o programa de “Carga Inicial” terminar a geração de todas as mensagens referentes a um processo (tabela), não existindo Erro na mensagem ou no XML, o sistema passará a gerar as mensagens a cada inclusão,

alteração ou eliminação de informação nas tabelas envolvidas com o processo, essas mensagens estarão pendentes de envio ao eSocial.

O cliente poderá “Refazer as Mensagens” quando desejar, mais antes de refazer a mensagem o sistema vai eliminar todas as mensagens referentes à tabela que está sendo refeita.

6 - “Carga Oficial OK” - o programa altera o status de “Carga Oficial Iniciada” para “Carga Oficial OK” quanto todas as mensagens foram geradas sem erro, caso existam mensagem com erro o usuário deverá realizar os acertos necessários;

7 - “Carga Oficial Encerrada” - assim que o programa “Sincronizador de Mensagens” enviar a mensagem do empregador para o TSS esse status será alterado de “Carga Oficial OK” pra “Carga Oficial Encerrada”, a partir desse ponto a rotina de carga está concluída e o programa de carga não deverá mais ser executado.

Será implementado no programa de Sincronização das Mensagens uma opção que o cliente possa voltar o status de “Carga Oficial Concluída” para “Carga Oficial OK”, permitindo que o cliente retorne ao processo de carga inicial caso ocorra algum problema com a sincronização das mensagens com o eSocial, ou seja postergado à data de início do eSocial por parte do governo.

Controle do status por tipo de mensagens, em nível de empregador e por estabelecimento do empregador:

Ao final do processo, é atualizado um indicador da geração das mensagens para cada informação tratada pelo programa de carga.

Status do processo de geração:

Estabelecimento	Status	Observação
Sem informações a serem carregadas	3 - Concluído	
Com informações a serem carregadas	1 - Pendente	Quando não existir nenhuma mensagem gerada para a informação.
	2 - Iniciado	Quando encontrar pelo menos uma informação sem mensagem gerada ou Quando encontrar pelo menos uma mensagem com erro para a informação.
	3 - Concluído	Todas as informações com mensagens geradas e sem erros ou Não existe informação para gerar a mensagem.

Esse indicador será de uso interno do sistema, tendo como objetivo o controle sobre cada mensagem que está sendo gerada.

Ao iniciar o processo de carga oficial, todas as mensagens serão eliminadas e o status da carga ficará como 1 - Pendente.

Registros verificados para a atualização do status do processo da geração:

Informação	Tabela	Regras
Cadastro Inicial de Vínculos – Contrato Vigente (Trabalhador)	Funcionário	Funcionários com vínculo, ativos ou com data de desligamento maior ou igual ao início da carga.
CAT Em revisão – 2ª Fase eSocial	Funcionário e sped_cat	CATs com data de ocorrência maior ou igual ao início da carga.
ASO Em revisão – 2ª Fase eSocial	Funcionário e sped_aso	ASOs com data de emissão maior ou igual ao início da carga.
Condição Diferenciada de Trabalho (início e término) Em revisão – 2ª Fase eSocial	Funcionário e sped_cond_dif_trab	Registros com data de início de lotação maior ou igual ao início da carga.
Reintegração	Funcionário e sped_func_reinteg	Todas as reintegrações efetuadas a partir do 1º dia do mês/ano da carga.
Aviso Prévio	Funcionário e habilit_recis	Funcionários com data de desligamento maior ou igual ao início da carga, e com aviso prévio informado no complemento eSocial da programação da rescisão.
Desligamento	Funcionário e habilit_recis	Funcionários com data de desligamento maior ou igual ao início da carga.
Afastamento Temporário (início e retorno)	Funcionário, sit_afast_func e sit_afast	Afastamentos com data de término maior ou igual ao início da carga, que não representam alteração da espécie do benefício, cujo motivo de afastamento esteja parametrizado com o código do governo no complemento eSocial.
Alteração Motivo Afastamento (alteração e retorno)	Funcionário, sit_afast_func e sit_afast	Afastamentos com data de término maior ou igual ao início da carga, que representam alteração da espécie do benefício, cujo motivo de afastamento esteja parametrizado com o código do governo no complemento eSocial.
Trabalhador Sem Vínculo	Funcionário	Funcionários sem vínculo, ativos ou com data de desligamento maior ou igual ao início da carga.
Trabalhador Sem Vínculo – Término	Funcionário	Funcionários sem vínculo e com data de desligamento maior ou igual ao início da carga.

Campos – Pasta Parâmetros:

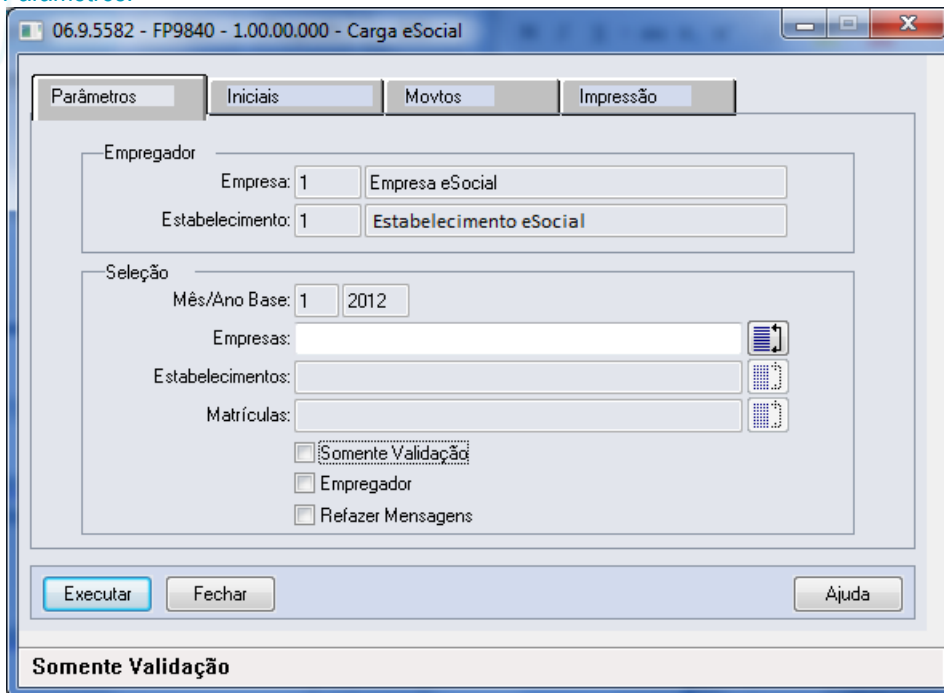

Campo	Descrição	Validações/Regras
Empresa - Empregador	Código da empresa do estabelecimento Empregador para o eSocial.	O empregador é identificado com base na empresa corrente selecionada pelo usuário.
Estabelecimento - Empregador	Código do estabelecimento Empregador para o eSocial.	
Mês e Ano Base	Mês e ano de referência para geração das mensagens.	Depois da primeira execução do programa, será gravado no estabelecimento empregador a data referência para a geração das mensagens ao eSocial. Essa data será o primeiro dia do mês e ano base. Quando esta data já está atualizada, estes campos ficam desabilitados na tela. Quando estiverem marcados os campos “Empregador” e “Refazer Mensagens” os campos “Mês e Ano Base” ficam habilitados na tela.
Filtro Empresa	Todas ou lista de empresas que estão relacionadas ao empregador.	Esse filtro será considerado somente para as tabelas em nível de funcionário.
Filtro Estabelecimento	Todos ou lista de estabelecimentos a serem considerados no processamento, somente estará habilitado se tiver sido informado apenas uma empresa.	Esse filtro será considerado somente para as tabelas em nível de funcionário.
Filtro Funcionário	Todos ou lista de funcionários a serem considerados no processamento, somente estará habilitado se tiver sido informado apenas um estabelecimento.	Esse filtro será considerado somente para as tabelas em nível de funcionário.

Somente Validação	Indica que o programa será executado APENAS para validar as informações da base de dados.	Sempre que este campo estiver selecionado: <ul style="list-style-type: none"> Os campos Mês/Ano Base ficarão habilitados, mesmo que o campo Empregador não esteja marcado. O campo Refazer Mensagens ficará desabilitado e desmarcado, mesmo que o campo Empregador esteja marcado. A pasta Movtos ficará habilitada.
Empregador	Indica que os dados da mensagem “S-1000 – Informações do Empregador/Contribuinte” serão validados ou a mensagem de carga será gerada.	Execução da Carga Na primeira execução do programa de carga para o empregador, este campo estará marcado e desabilitado. A cada nova geração do empregador todas as mensagens relacionadas ao empregador serão eliminadas.
Refazer Mensagens	Indica se as mensagens que já foram geradas para as informações selecionadas nas pastas Iniciais e Movto serão eliminadas ou não.	Execução da Carga Quando o campo Empregador estiver selecionado, este campo fica selecionado e desabilitado, para garantir que todas as mensagens relacionadas ao empregador também sejam eliminadas.

Campos – Pasta Iniciais:

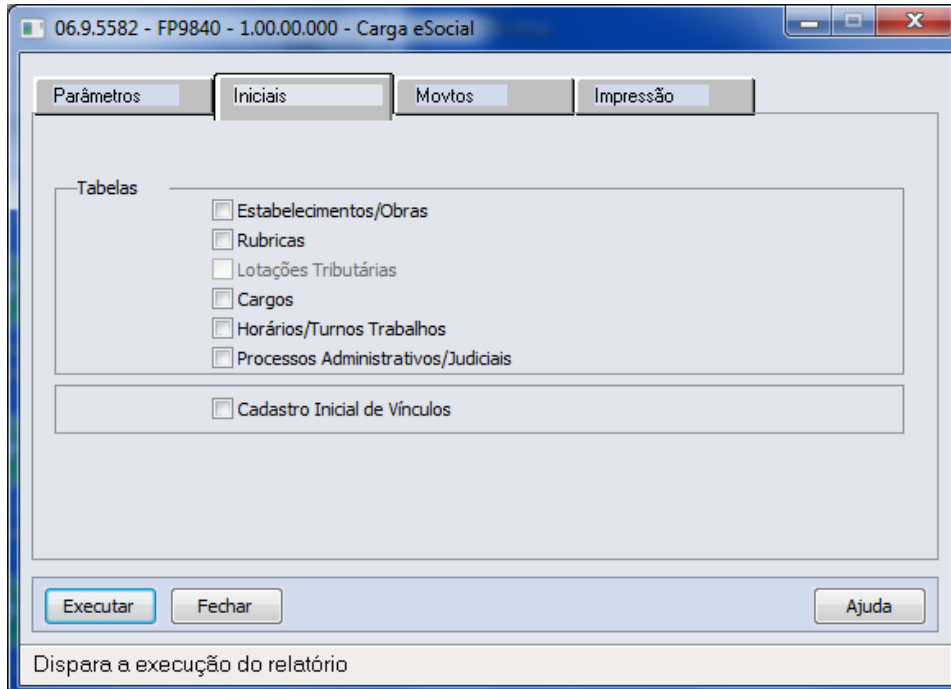

06.9.5582 - FP9840 - 1.00.00.000 - Carga eSocial

Parâmetros Iniciais Movtos Impressão

Tabelas

- Estabelecimentos/Obras
- Rubricas
- Lotações Tributárias
- Cargos
- Horários/Turnos Trabalhos
- Processos Administrativos/Judiciais
- Cadastro Inicial de Vínculos

Executar Fechar Ajuda

Dispara a execução do relatório

Campo	Descrição	Validações/Regras
Estabelecimentos/Obras	Indica que os dados da mensagem “ S-1005 – Tabela de Estabelecimentos e Obras de Construção Civil ” serão validados ou a mensagem de carga será gerada.	Não se aplica.
Rubricas	Indica que os dados da mensagem “ S-1010 – Tabela de Rubricas ” serão validados ou a mensagem de carga será gerada.	Não se aplica.
Lotações Tributárias (Em revisão)	Indica que os dados da mensagem “ S-1020 – Tabela de Lotações ” serão validados ou a mensagem de carga será gerada.	Este campo está temporariamente desabilitado, pois o mesmo está em desenvolvimento.
Cargos	Indica que os dados da mensagem “ S-1030 – Tabela de Cargos/Empregos Públicos ” serão validados ou a mensagem de carga será gerada.	Não se aplica.
Horários/Turno Trabalhos	Indica que os dados da mensagem “ S-1050 – Tabela de Horários/Turnos de Trabalho ” serão validados ou a mensagem de carga será gerada.	Não se aplica.
Processos Administrativos/Judiciais	Indica que os dados da mensagem “ S-1070 – Tabela de Processos Administrativos/Judiciais ” serão validados ou a mensagem de carga será gerada.	Além de realizar a carga de processos que estão relacionados a eventos, estabelecimento, funcionário e reintegração o sistema ainda realiza a carga de todos os processos cujo Tipo está configurado como “Notas” e que possuem empregador relacionado no programa FP0033 – Empregadores do Processo.
Cadastro Inicial de Vínculos	Indica que os dados das mensagens “ S-2100 – Cadastramento Inicial do Vínculo ou a mensagem S-2200 – Admissão de Trabalhador ” serão validados ou a mensagem de carga será gerada para os funcionários selecionados.	<p>Somente fica habilitado depois de ter sido concluída a carga das informações: Rubricas, Lotação/Departamentos, Cargos, Funções, Horários/Turnos Trabalhos, Estabelecimentos/Obras, Processos Administrativos/Judicial.</p> <p>Para os funcionários ativos e com data de admissão menor que a data de referência será gerada a mensagem “S-2100”, para os funcionários com data de admissão maior que a data de referência será gerado a mensagem “S-2200”.</p>

Campos – Pasta Movtos:

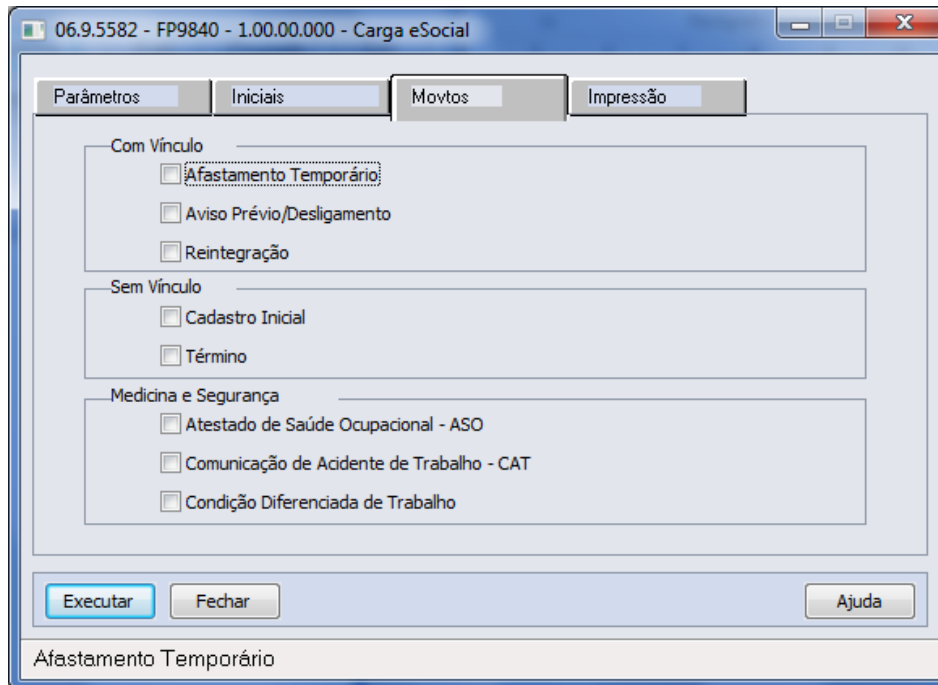

Campo	Descrição	Validações/Regras
Afastamento Temporário	Indica que os dados das mensagens “ S-2320 – Afastamento Temporário, S- 2325 – Alteração do Motivo do Afastamento e S-2330 – Retorno Afastamento ” serão validados ou a mensagem de carga será gerada para os funcionários com vínculo.	Serão considerados todos os afastamentos relacionados no programa FP1600 – Manutenção Histórico de Situações com data de término igual ou superior ao primeiro dia do mês/ano base informado na pasta Parâmetros e, que a situação de afastamento esteja com o complemento eSocial informado no programa FP0060 – Manutenção Situações.
Aviso Prévio/Desligamento	Indica que os dados das mensagens S-2400 – Aviso Prévio e S-2800 – Desligamento serão validados ou a mensagem de carga será gerada para os funcionários com vínculo.	Serão consideradas todas as programações de rescisão que constam no programa FR5040 – Manutenção Programação de Rescisões com data de desligamento igual ou superior ao primeiro dia do mês/ano base informado na pasta Parâmetros. Se no complemento eSocial da programação de rescisão estiver informado o campo Aviso prévio, será gerada a mensagem de aviso prévio. Também será gerada a mensagem de desligamento.
Reintegração	Indica que os dados da mensagem S-2298 – Reintegração serão validados ou a	Serão considerados todos os funcionários reintegrados que constam no programa

	mensagem de carga será gerada para os funcionários com vínculo.	FR5250 – Funcionários Reintegrados, cuja data de reintegração seja igual ou superior ao primeiro dia do mês/ano base informado na pasta Parâmetros.
Cadastro Inicial	Indica que os dados da mensagem S-2600 – Trabalhador Sem Vínculo de Emprego - Início serão validados ou a mensagem de carga será gerada para os estagiários e diretores sem vínculo.	Serão considerados os funcionários com vínculo empregatício igual a “Sem Vínculo” e tipo funcionário igual a “Estagiário”, “Empregador” ou “Estagiário Contratado”, que estiverem ativos no primeiro dia do mês e ano base informado na pasta Parâmetros ou admitidos no decorrer do mês/ano base.
Término	Indica que os dados da mensagem S-2680 – Trabalhador Sem Vínculo de Emprego - Término serão validados ou a mensagem de carga será gerada para os estagiários e diretores sem vínculo.	Serão consideradas todas as programações de rescisão que constam no programa FR5040 – Manutenção Programação de Rescisões com data de desligamento igual ou superior ao primeiro dia do mês/ano base informado na pasta Parâmetros, dos funcionários com vínculo empregatício igual a “Sem Vínculo” e tipo funcionário igual a “Estagiário”, “Empregador” ou “Estagiário Contratado”.
Atestado de Saúde Ocupacional – ASO Em revisão – 2ª Fase eSocial	Indica que os dados da mensagem S-2280 – ASO serão validados ou a mensagem de carga será gerada para os funcionários com vínculo.	<p>Com uso dos Módulos de Medicina no Trabalho:</p> <ul style="list-style-type: none"> - Efetua a conversão das tabelas de ASO do produto padrão para as tabelas de ASO do eSocial. <p>Serão considerados todos os ASOs (novo cadastro de ASO – MT2000) com data de emissão igual ou superior ao primeiro dia do mês/ano base informado na pasta Parâmetros.</p> <p>Os ASOs disponíveis no cadastro – MT2000 – ASO-eSocial pode ter origem:</p> <ul style="list-style-type: none"> - Produto Padrão – Rotina de conversão – clientes que utilizam ASO – Produto Padrão, - Cadastro manual – clientes que não utilizam o ASO – Produto Padrão e - Processo de Importação de ASO - eSocial– MT2010 – clientes que não utilizam o ASO – Produto Padrão.
Comunicação de Acidente de Trabalho – CAT Em revisão – 2ª Fase eSocial	Indica que os dados da mensagem S-2260 – Comunicação de Acidente de Trabalho serão validados ou a mensagem de carga será gerada para os funcionários com vínculo.	<p>Com uso dos Módulos de Segurança no Trabalho:</p> <ul style="list-style-type: none"> - Efetua a conversão das tabelas de CAT do produto padrão para as tabelas de CAT do eSocial. <p>Serão consideradas todas as CATs (novo cadastro de CAT – ST2080) com data de emissão igual ou superior ao primeiro dia do mês/ano base informado na pasta</p>

		<p>Parâmetros.</p> <p>As CATs disponíveis no cadastro – ST2080 – CAT-eSocial pode ter origem:</p> <ul style="list-style-type: none"> - Produto Padrão – Rotina de conversão. - Cadastro manual – clientes que não utilizam a CAT – Produto Padrão e - Processo de Importação de CAT - eSocial– ST2090 – clientes que não utilizam o CAT – Produto Padrão.
<p>Condição Diferenciada de Trabalho</p> <p>Em revisão – 2ª Fase eSocial</p>	<p>Indica que os dados das mensagens S-2360 – Condição Diferenciada de Trabalho Início e S-2365 – Condição Diferenciada de Trabalho Término serão validados ou a mensagem de carga será gerada para os funcionários com vínculo.</p>	<p>Com uso dos Módulos de Segurança no Trabalho:</p> <ul style="list-style-type: none"> - Efetua a conversão das tabelas envolvidas no processo de risco para as tabelas de condição diferenciada de trabalho do eSocial. <p>Serão consideradas todas as CONDIÇÕES DIFERENCIADAS DE TRABALHO (novo cadastro de CONDIÇÕES DIFERENCIADAS DE TRABALHO – ST2060) com data de início de lotação igual ou superior ao primeiro dia do mês/ano base informado na pasta Parâmetros.</p> <p>As CONDIÇÕES DIFERENCIADAS DE TRABALHO disponíveis no cadastro – ST2060 – CONDIÇÕES DIFERENCIADAS DE TRABALHO-eSocial pode ter origem:</p> <ul style="list-style-type: none"> - Produto Padrão – Rotina de conversão – clientes que utilizam o produto padrão. - Cadastro manual – clientes que não utilizam a CDT – Produto Padrão e - Processo de Importação de CDT - eSocial– ST2070 – clientes que não utilizam o CDT – Produto Padrão.

Notas:

- Quando o programa for executado para efetuar a Carga, a opção pasta Movtos somente ficará habilitada quando o processo de carga do Cadastro Inicial de Vínculos – Contrato Vigente estiver iniciado para o empregador em questão.
- Para a carga de Afastamento Temporário, Aviso Prévio/Desligamento, Reintegração, Atestado de Saúde Ocupacional – ASO, Comunicação Acidente de Trabalho – CAT e Condição Diferenciada de Trabalho somente serão considerados os funcionários ativos no primeiro dia do mês e ano base ou admitidos no decorrer do mês/ano base, para os quais já tenha sido efetuada a carga do Cadastro Inicial de Vínculos.
- Para a carga de Cadastro Inicial e Término dos sem vínculos, serão considerados os funcionários com vínculo empregatício igual a “Sem Vínculo” e tipo funcionário igual a “Estagiário”, “Empregador” ou “Estagiário Contratado”, que estiverem ativos no primeiro dia do mês e ano base informado na pasta Parâmetros ou admitidos no decorrer do mês/ano base.

E-Social

- A criação da tabela Identificação Posição Funcionário ocorrerá junto da carga das seguintes informações: Cadastro Inicial de Vínculos – Contratos Vigentes, e Cadastro Inicial – Sem Vínculo. As informações consideradas para a posição do funcionário são as seguintes:

Informação	Tabela
Cargo/Nível	Histor_sal_func
Lotação	Func_unid_lotac_plano
Tomador de Serviço	Func_tomador_serv
Categoria Salarial	Func_categ_sal
Centro de Custo	Func_ccusto
Sindicato	Func_sind_estab
Mão de Obra	Func_tip_mdo
Localidade	Func_localid
Turno/Turma	Func_turno_trab
Unidade de Negócio	Func_estab_unid_negoc
Atividade	Sped_ativid_participan

O primeiro registro de posição para o funcionário será gerado com a data de início da carga, considerando as informações acima, que forem válidas neste dia. Os demais registros ficarão registrados com a data em que houver alguma movimentação das informações acima para o funcionário.

A partir do momento em que a carga das informações Cadastro Inicial de Vínculos, e Cadastro Inicial – Sem Vínculo estiver concluída, sempre que ocorrer uma alteração nas informações da tabela acima, será feita automaticamente a atualização da posição do funcionário.

- Na execução somente para validação, a seleção das informações a serem validadas é feita por meio dos mesmos campos que estão disponíveis para executar a carga:

Informação
Empregador
Rubricas
Lotação/Departamentos
Cargos
Funções
Horários/Turnos Trabalho
Estabelecimentos/Obras
Processos Administrativos/Judiciais
Cadastro Inicial de Vínculos – Contratos Vigentes
Afastamento Temporário
Aviso Prévio/Desligamento
Reintegração
Sem Vínculo – Cadastro Inicial
Sem Vínculo – Término
Atestado de Saúde Ocupacional – ASO
Comunicação de Acidente de Trabalho – CAT
Condição Diferenciada de Trabalho

Quando o campo “**Somente Validação**” estiver selecionado, a execução do programa seguirá as regras descritas abaixo:

- Para cada informação selecionada, será efetuada a validação dos campos que, de acordo com o layout são obrigatórios.
- Serão consideradas as informações que são válidas para o mês/ano base informado em tela. Fica a critério do usuário o período de validação.
- Na validação das **Rubricas**, primeiramente será verificado se os eventos (Função FP0020 – Manutenção Eventos Analíticos) estão com o campo Natureza preenchido. Se não estiverem, será impressa uma mensagem de inconsistência.
- Na validação dos **Afastamentos Temporários** e do **Desligamento**, primeiramente será verificado se as situações de afastamentos (FP0060) estão com o complemento eSocial preenchido. Se não estiverem, será impressa uma mensagem de inconsistência.
- Para validação de **CAT, ASO, Atividade Desempenhada e Condição Diferenciada de Trabalho** quando estiver sendo usado o produto padrão, o programa efetuará a carga das informações para os novos programas do eSocial para que possa validar as informações obrigatórias, mas ao final irá “desfazer” esta carga.
- Ao final será impresso um log para cada informação selecionada, informando se a validação está OK ou, em caso de inconsistências, informando cada campo do layout das mensagens que está com problemas.
- Não serão geradas/refeitas as mensagens de carga.
- Não será gerada a tabela de posição do funcionário.
- Não será atualizado/impresso o status da carga.

Para validação/carga da **Condição Diferenciada de Trabalho** é necessário primeiro efetuar validação/carga do Cadastro Inicial do Vínculo, para que seja criada a tabela de identificação da posição do funcionário.

Função:

FP9845 – Consulta Identificação Posição Funcionário

Objetivo:

Disponibilizar novo programa para realizar a consulta das informações da Identificação da Posição do Funcionário, gerada no processo de carga do cadastro inicial dos funcionários com vínculo e sem vínculo.

Descrição:

Por meio do programa será possível consultar todos os dados relacionados à posição do funcionário em determinada data.

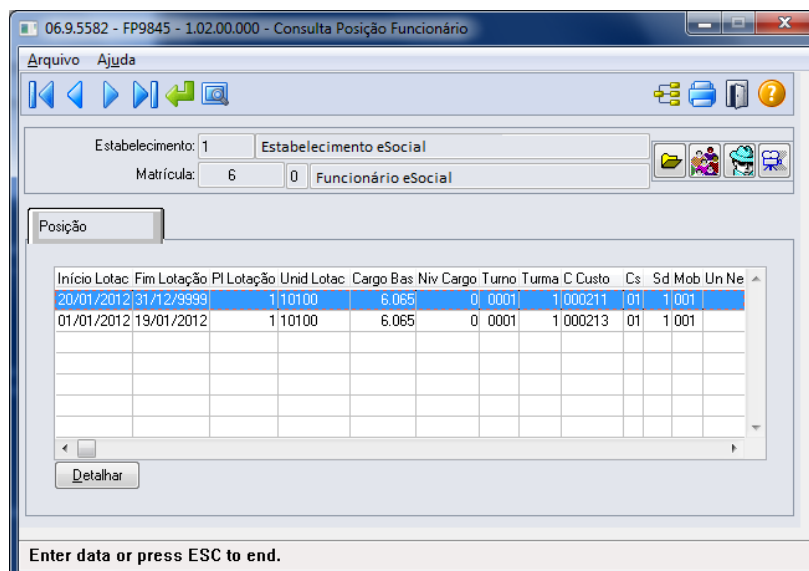

Ao clicar no botão eSocial, será acessada a tela FP9845, conforme abaixo:

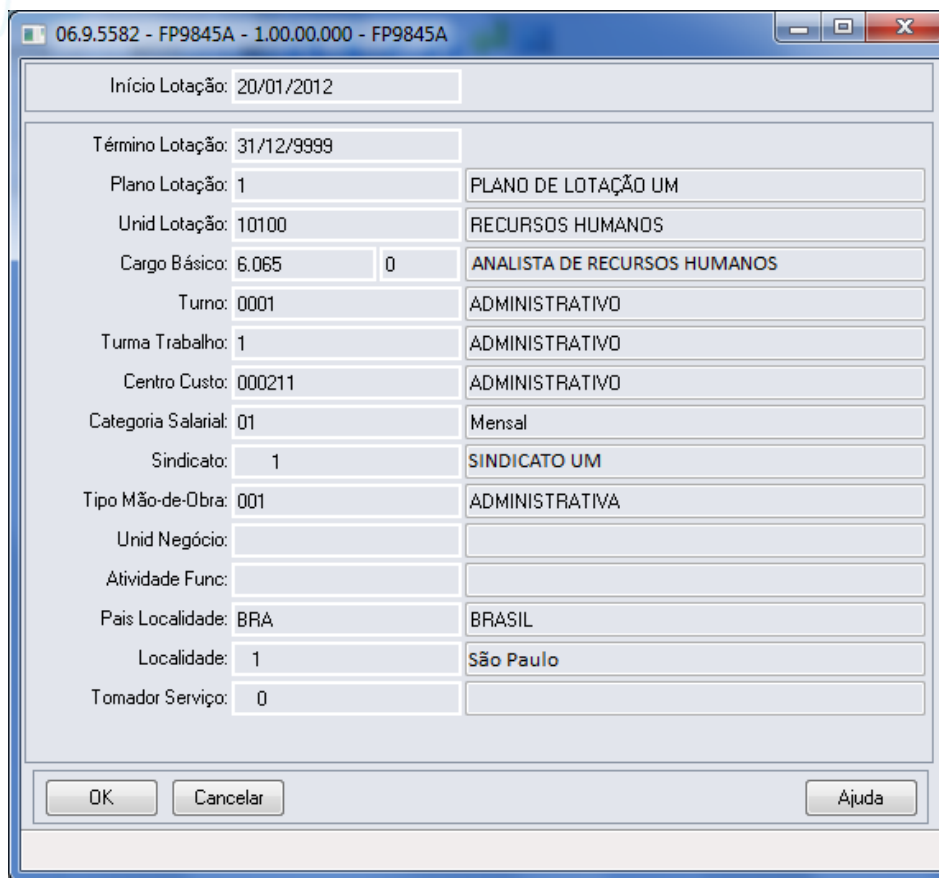

Field	Value
Início Lotação:	20/01/2012
Término Lotação:	31/12/9999
Plano Lotação:	1 PLANO DE LOTAÇÃO UM
Unid Lotação:	10100 RECURSOS HUMANOS
Cargo Básico:	6.065 0 ANALISTA DE RECURSOS HUMANOS
Turno:	0001 ADMINISTRATIVO
Turma Trabalho:	1 ADMINISTRATIVO
Centro Custo:	000211 ADMINISTRATIVO
Categoria Salarial:	01 Mensal
Sindicato:	1 SINDICATO UM
Tipo Mão-de-Obra:	001 ADMINISTRATIVA
Unid Negócio:	
Atividade Func:	
Pais Localidade:	BRA BRASIL
Localidade:	1 São Paulo
Tomador Serviço:	0

4.5.2. Processo Importação de Arquivos Externos

Função: FP0565 – Manutenção Arquivos Externos

Objetivo: Disponibilizar cadastro para relacionar os arquivos cujo XML será importado de sistemas externos para o HCM. Os sistemas externos serão responsáveis por gerar arquivos XML com informações que não são originais no sistema de Recursos Humanos. E estes arquivos XML poderão ser importados pelo HCM para envio ao governo. Exemplo: S-1310.

Pré-requisitos: FP0560 – Manutenção Estabelecimentos.

Descrição: Por meio da Pasta Arquivos será possível visualizar, incluir, modificar ou eliminar os arquivos da Software House posicionada.

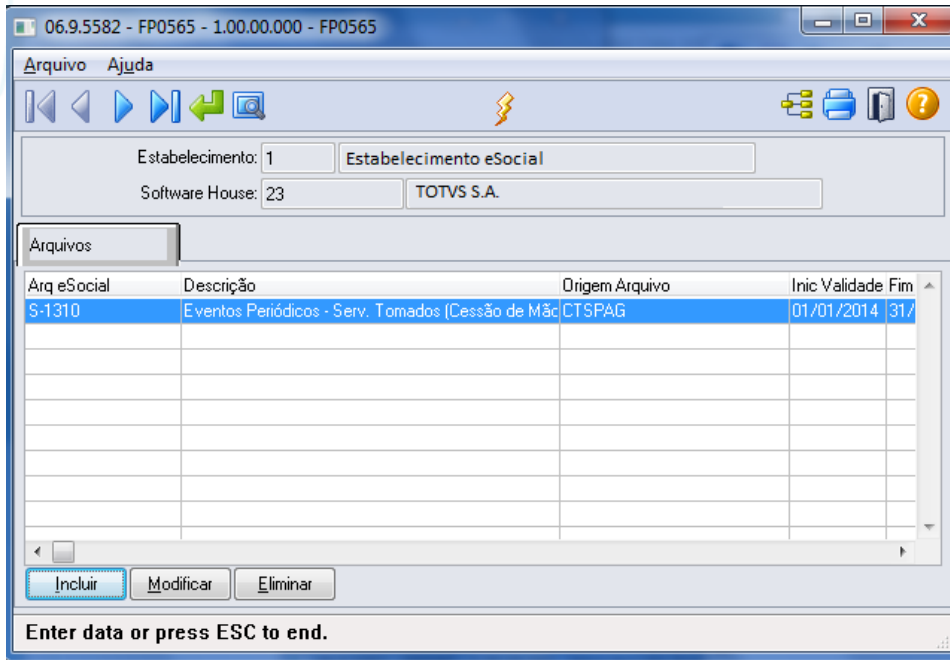

Por meio dos botões Incluir e Modificar, será acessada a tela **FP0565A – Manutenção Arquivos Externos**:

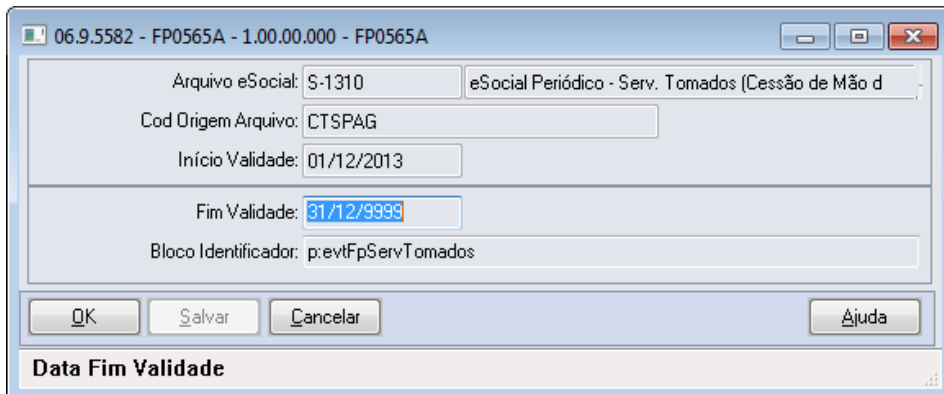

E-Social

Campos:

Campo	Descrição	Validações/Regras
Arquivo eSocial	Informar o código do arquivo do eSocial a ser importado de um sistema externo. Caso a empresa possua integração HCM X EMS os arquivos que são possíveis de importar atualmente são S-1310, S-1330, S-1350 e S-1370.	Obrigatório informar. Deverá ser um código válido contido na tabela 9 do Manual de Orientação do eSocial.
Código Origem Arquivo	É uma codificação definida pela empresa, utilizada para indicar qual o sistema de origem. Na tela que aparece como exemplo, utilizamos CTSPAG para indicar que as informações são provenientes do sistema de Contas a Pagar.	Não permite informação em branco.
Início da Validade	Data de início da validade deste arquivo para importação.	Não permite informar períodos anteriores ao já informados para um único arquivo e código origem. Não permite informar períodos sobrepostos aos anteriormente informados.
Fim Validade	Data de fim da validade deste arquivo para importação.	Para que o layout seja válido para um período indeterminado informar 31/12/9999 neste campo. Para incluir um novo período para o mesmo arquivo e código de origem é necessário informar uma data de fim para o último período informado antes da inclusão.
Bloco Identificador	Código do bloco que identifica o arquivo que está sendo importado. Informar o código contido no segundo campo do layout (conforme Manual de Orientação do eSocial) do arquivo. O seguinte cadastro deverá ser realizado: S-1310 → evtFpServTomados S-1330 → evtFpServTomadosCoop S-1350 → evtFpAquisProducao S-1370 → evtFpAssocDesportiva	Não é permitido estar em branco.

Notas:

Por meio do Contas a Pagar do EMS, é possível gerar arquivos XML que poderão ser importados pelo HCM para envio ao governo.

Função:

FP0565 – Manutenção de Arquivos Externos – Geração Automática

Objetivo:

Permitir a Geração automática de registros conforme parametrização do usuário e permitir configurar também os arquivos S-1320, S-1340, S-1360 referente a informações de faturamento.

Descrição:

Essa funcionalidade permite que os registros sejam gerados automaticamente, com base nas parametrizações realizadas pelo usuário.

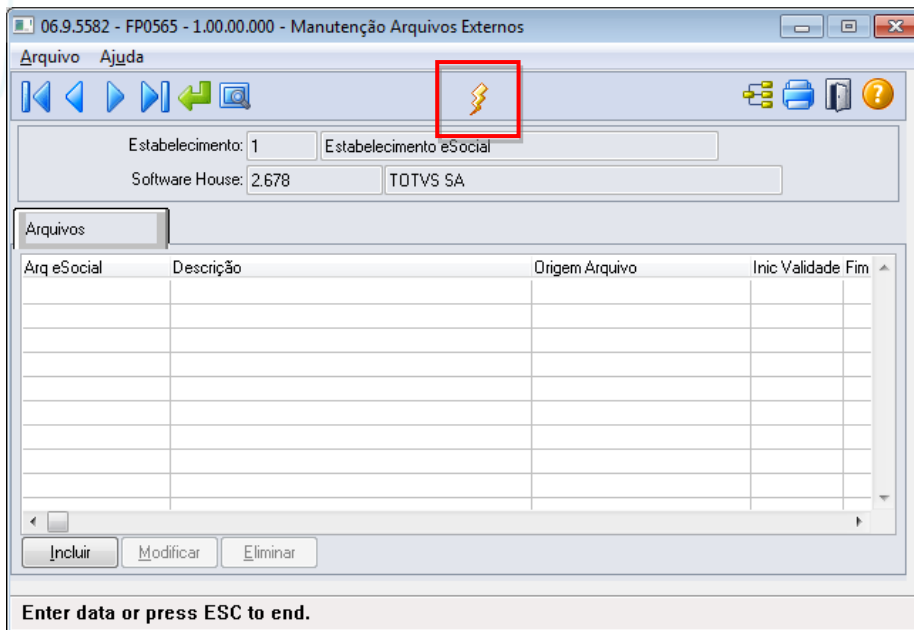

O sistema permite gerar informações automaticamente para os seguintes arquivos:

Arquivo
S-1310
S-1320
S-1330
S-1340
S-1350
S-1360
S-1370

Por meio do botão “Gera Arquivos Externos”, é executado o programa **FP0565B** conforme abaixo:

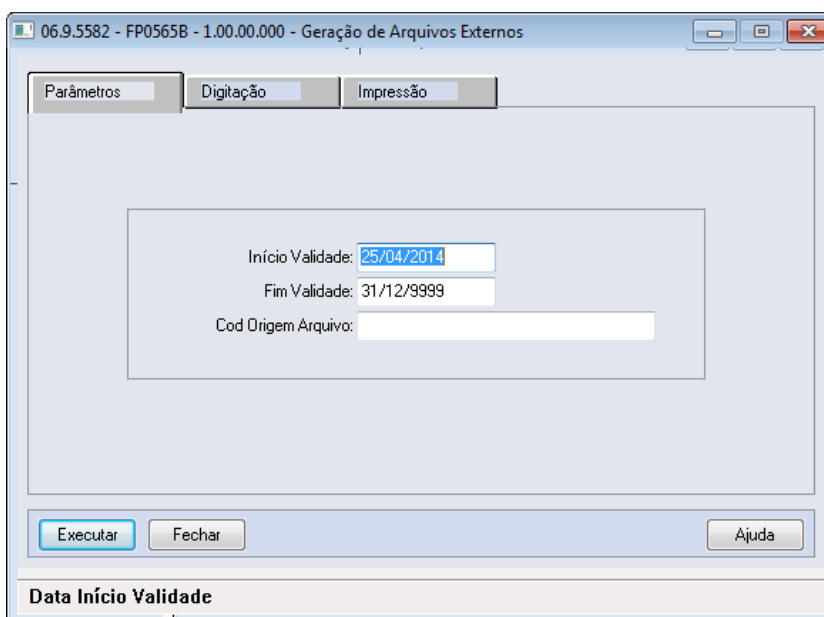

Na Pasta Parâmetros, é possível informar os seguintes campos:

Informação	Tabela	Regras
Início Validade	Não se aplica	Deverá ser informada a data de início de validade dos arquivos que serão gerados pelo sistema. O campo vem preenchido com a data atual como default.
Fim Validade	Não se aplica	Deverá ser informada a data de fim validade dos arquivos que serão gerados pelo sistema. O campo vem preenchido com a data 31/12/9999, que significa validade indefinida.
Cod Origem Arquivo	Não se aplica	Deverá ser informado o código de origem dos arquivos a serem importados a critério de cada empresa. Como sugestão, o código poderá ser informado conforme a origem das informações. Por exemplo: os arquivos S-1310, S-1330, S-1350 e S-1370 originam-se do Contas a Pagar, pode-se informar "CTSPAG". Já os arquivos S-1320, S-1340, S-1360, tem origem no faturamento, pode-se informar "FATUR".

Ao selecionar a pasta Digitação, o sistema carrega automaticamente os arquivos que poderão ser importados de sistemas externos conforme a parametrização realizada na pasta parâmetro, conforme abaixo:

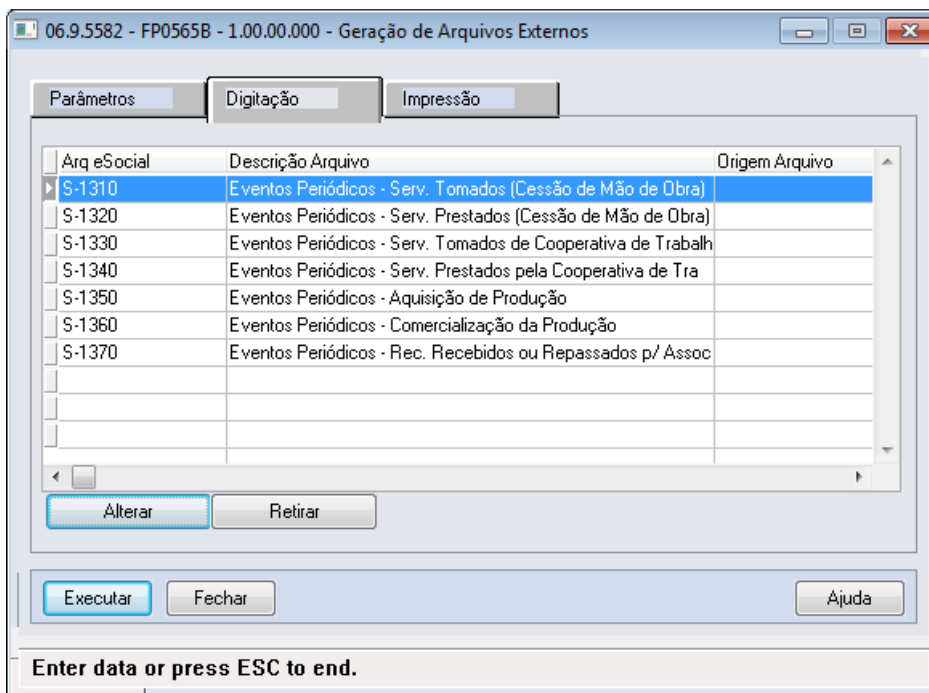

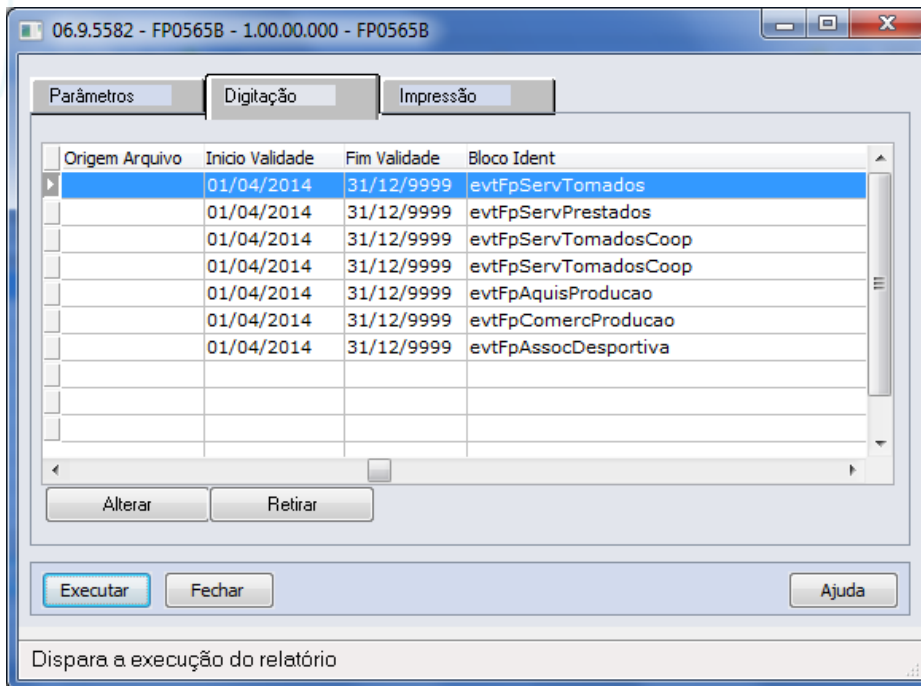

É possível executar as seguintes ações:

Ação	Regra
Retirar Registros que não deseja criar	Caso o arquivo não seja importado pela empresa, o arquivo poderá ser retirado da pasta.
Alterar a Origem Arquivo	A informação é carregada conforme o código de origem informado na pasta parâmetros. Caso não seja informado o código, é gerado em branco. O campo poderá ser informado por registro.
Início Validade	Não é permitido alterar a data inicial por arquivo. Caso não sejam encontrados registros já cadastrados para os arquivos, o sistema considera a data de início igual à data de início informada na pasta parâmetros. Caso o sistema encontre um registro do arquivo válido, será encerrada a validade do registro encontrado com um dia anterior ao início informado na pasta Parâmetros. Caso o sistema encontre um registro cuja validade está encerrada, o sistema considera a data inicial do novo registro igual à data final do registro encontrado menos um dia.
Fim Validade	Não é possível alterar a data final por arquivo.
Bloco Identificar	Informar o bloco identificador por arquivo. O sistema traz como default as tags dos blocos dos arquivos xml definidos pelo governo.

Notas:

Para empresas que já possuem o cadastro atualizado, observar os seguintes itens.

- É necessário alterar o campo bloco identificador retirando o atributo "p:" antes do nome da tag, abaixo quadro com as alterações que devem ser realizadas:

Arquivo	Bloco Cadastrado	Alteração a ser realizada
S-1310	p:evtFpServTomados	evtFpServTomados
S-1330	p:evtFpServTomadosCoop	evtFpServTomadosCoop
S-1350	p:evtFpAquisProducao	evtFpAquisProducao
S-1370	p:evtFpAssocDesportiva	evtFpAssocDesportiva

- É possível o cadastro dos arquivos S-1320, S-1330 e S-1360 que são referentes a informações do sistema de faturamento. Segue os blocos identificadores que devem ser cadastrados para os arquivos:

Arquivo	Bloco
S-1320	evtFpServPrestados
S-1340	evtFpServPretadosCoop
S-1360	evtFpComercProducao

Função:**FP9870 – Importador Arquivos Externos****Objetivo:**

Disponibilizar novo programa para realizar a importação de arquivos XML originados de sistemas externos cujas informações não são provenientes de sistema de Recursos Humanos.

Descrição:

Por meio do programa, será possível parametrizar informações e realizar a importação dos arquivos.

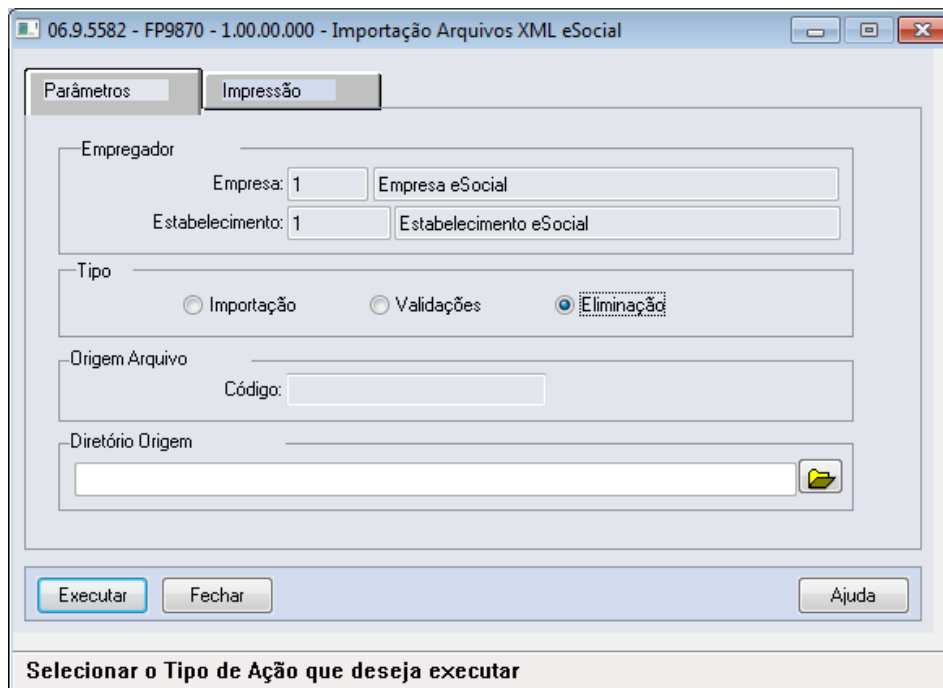

06.9.5582 - FP9870 - 1.00.00.000 - Importação Arquivos XML eSocial

Parâmetros | Impressão

Empregador

Empresa: 1 Empresa eSocial

Estabelecimento: 1 Estabelecimento eSocial

Tipo

Importação Validações Eliminação

Origem Arquivo

Código: _____

Diretório Origem

Executar Fechar Ajuda

Selecionar o Tipo de Ação que deseja executar

Campo	Descrição	Validações/Regras
Empregador	Código da empresa e do estabelecimento empregador da empresa logada. Informação atualizada automaticamente.	Não se aplica.
Tipo	<p>Importação: quando selecionado permite a empresa empregadora importar arquivos XML para envio para o governo.</p> <p>Validação: quando selecionado permite a empresa empregadora somente validar os arquivos XML para ajustar as inconsistências antes da importação oficial.</p> <p>Eliminação: quando selecionado permite a empresa empregadora eliminar as mensagens e emite um relatório com as mensagens que foram eliminadas.</p>	Não se aplica.
Código de Origem do Arquivo	Informar o código da origem do sistema externo cadastrado no programa FP0565 – Manutenção de Arquivos Externos conforme os layouts que estarão sendo importados no diretório informado.	<p>Habilitado somente quando o tipo selecionador for “Importação ou Validação”.</p> <p>Informar um código válido cadastrado no programa FP0565.</p>
Diretório de Origem do Arquivo	Informar um diretório onde se encontram os XML a serem importados.	<p>Habilitado somente quando o tipo selecionador for “Importação ou Validação”.</p> <p>Dever ser um diretório existente.</p> <p>Sugere-se criar um subdiretório com o nome do código de origem conforme o exemplo da tela.</p> <p>Ao executar a importação, o sistema cria um subdiretório no diretório informado na tela chamado “msg-hist-import”. Caso não tenha permissão de escrita neste diretório ocorrerá erro demonstrando a mensagem 30639 na execução do programa.</p>

Notas:

Ao executar a importação, o sistema cria um subdiretório no diretório informado na tela chamado “msg-hist-import”. Neste diretório serão armazenados todos os arquivos XML que o sistema importou para o HCM. Ou seja, cada arquivo que se encontra no diretório informado na tela será movido para a pasta “msg-hist-import”, para que este arquivo não seja importado novamente pelo sistema. Caso ocorra validação na importação o arquivo permanece no diretório informado na tela.

Ao final da importação, o sistema emitirá um relatório informando os arquivos que foram importados com sucesso e as inconsistências que ocorreram nos arquivos. Caso a opção Validação tenha sido selecionada, o sistema emitirá o relatório informando os arquivos cuja validação ocorreu com sucesso e as inconsistências que ocorreram nos arquivos. O sistema executa as seguintes validações:

Validação	Ação
Arquivo não está parametrizado para importação	Para importar arquivos xml, deverá existir um registro dentro da validade cujo bloco identificador seja igual ao campo (tag) da segunda linha do xml acrescido de "p:" antes do campo.
Tamanho do XML maior que 500 KB	Necessário a quebra do arquivo XML par que o mesmo seja inferior a 500 KB de tamanho para envio ao governo.
Bloco ideEmpregador não encontrado	O XML deverá conter o bloco ideEmpregador. Realizar busca dentro do xml.
Empregador Inexistente	O sistema somente importa xml cujo campo nrlInscricao seja igual ao CNPJ do empregador informado na tela
Campo tpInscricao deverá ser igual a 1	Somente é possível importação de arquivos de empregadores pessoa jurídica, ou seja, este campo deverá ser igual a 2.
Bloco ideEvento não encontrado	O XML deverá conter o bloco ideEvento. Realizar busca dentro do xml.
Tag indRetificacao não encontrada	O XML deverá conter o campo indRetificacao informado. Realizar busca dentro do xml.
Tag nrRecibo não encontrada	O XML deverá conter o campo nrRecibo. Realizar busca dentro do xml.
Tag perApuracao não encontrado	O XML deverá conter o campo perApuracao. Realizar busca dentro do xml.

É possível consultar no Monitor eSocial (FP9850) os XML cuja importação ocorreu com sucesso.

O processo de eliminação somente é possível realizar no momento da carga de informações para o eSocial, desde que a carga não esteja finalizada. O sistema somente permite a eliminação de todas as mensagens importadas.

4.6. Processo Monitoramento das Mensagens do eSocial

Função: **FP9850 – Monitor eSocial**

Objetivo: Permitir o monitoramento de geração e envio de mensagens do Processo de Carga para o Governo.

Pré-requisito: FP9840 – Carga Inicial eSocial.

Descrição: Por meio da função Monitor eSocial (FP9850), é possível consultar as mensagens geradas/enviadas para o Governo utilizando filtros para agilidade da consulta.

Campos - Pasta Status Carga:

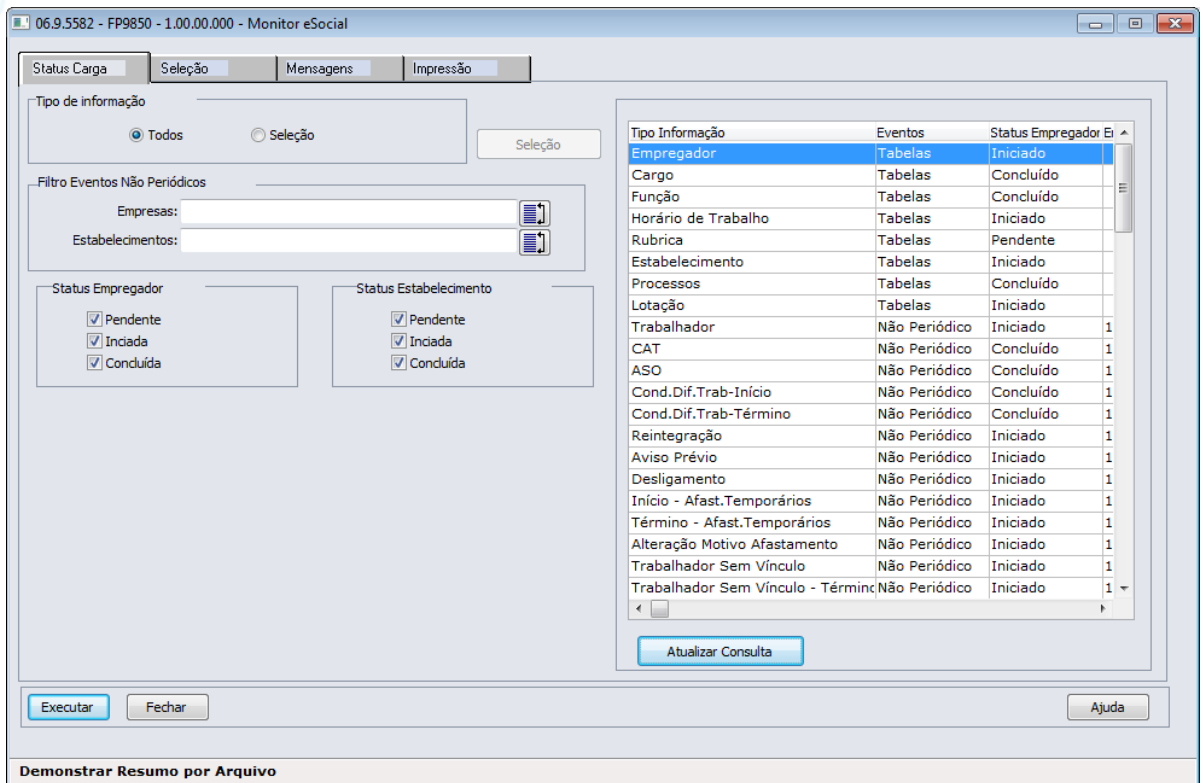

Tipo Informação	Eventos	Status Empregador
Empregador	Tabelas	Iniciado
Cargo	Tabelas	Concluído
Função	Tabelas	Concluído
Horário de Trabalho	Tabelas	Iniciado
Rubrica	Tabelas	Pendente
Estabelecimento	Tabelas	Iniciado
Processos	Tabelas	Concluído
Lotação	Tabelas	Iniciado
Trabalhador	Não Periódico	Iniciado
CAT	Não Periódico	Concluído
ASO	Não Periódico	Concluído
Cond.Dif.Trab-Início	Não Periódico	Concluído
Cond.Dif.Trab-Término	Não Periódico	Concluído
Reintegração	Não Periódico	Iniciado
Aviso Prévio	Não Periódico	Iniciado
Desligamento	Não Periódico	Iniciado
Início - Afast.Temporários	Não Periódico	Iniciado
Término - Afast.Temporários	Não Periódico	Iniciado
Alteração Motivo Afastamento	Não Periódico	Iniciado
Trabalhador Sem Vínculo	Não Periódico	Iniciado
Trabalhador Sem Vínculo - Término	Não Periódico	Iniciado

Campo	Descrição	Validações/Regras
Tipo de Informação	Permite selecionar se deseja visualizar todos os tipos de informação Grid Status Carga ou realizar uma seleção de informações.	Não se aplica
Botão Seleção	Permite selecionar quais tipos de informação deseja visualizar na Grid Status Carga.	Botão fica habilitado quando o campo Tipo de Informação estiver selecionado como "Seleção".
Filtro Eventos Não Periódicos - Empresas	Permite realizar o filtro de uma empresa ou de uma lista de empresas. Por meio do botão "Seleciona Empresas" é possível selecionar as empresas que deseja consultar. Ao informar uma empresa ou mais e pressionar o botão "Atualizar Consulta" o sistema irá filtrar os registros da Grid Status Carga cujo campo Evento for do tipo "Não Periódico" e o conteúdo do campo Empresa for igual a uma das empresas informadas.	Não se aplica
Filtro Eventos Não Periódicos - Estabelecimentos	Permite realizar o filtro de um estabelecimento ou de uma lista de estabelecimentos. Por meio do botão "Seleciona Estabelecimentos" é possível selecionar os estabelecimentos que deseja consultar. Ao informar um ou mais estabelecimentos, o sistema irá filtrar os registros da Grid Status Carga cujo campo Evento for do tipo "Não Periódico" e o conteúdo do campo	Não se aplica

	Estabelecimento for igual a um dos estabelecimentos informados.	
Status Empregador	Permite realizar filtro de tipo de Status de Carga do Empregador.	Não se aplica
Status Estabelecimento	Permite realizar filtro de tipo de Status de Carga do Estabelecimento.	Não se aplica
Botão Atualizar Consulta	Ao pressionar este botão o sistema irá atualizar a Grid Status Carga considerando o filtro realizado.	Caso tenha sido informada uma empresa que não faz parte do empregador que é demonstrado na pasta Seleção, o sistema demonstrará mensagem de validação informando que existe empresa incorreta informada no campo Empresa do retângulo Filtro Eventos Não Periódicos.
Grid Status Carga	Nesta grid serão demonstrados registros por Tipo de Informação e o status da carga referente a cada tipo de informação. O campo "Eventos" indica o tipo de evento que a informação se refere. O campo Status Empregador indica o status da carga para a o tipo de informação em relação ao empregador demonstrado na pasta Seleção. O campo Status Estabelecimento indica qual é o status da carga para o tipo de informação em relação a empresa e ao estabelecimento da coluna Emp e Estab.	Não se aplica

Campos - Pasta Seleção:

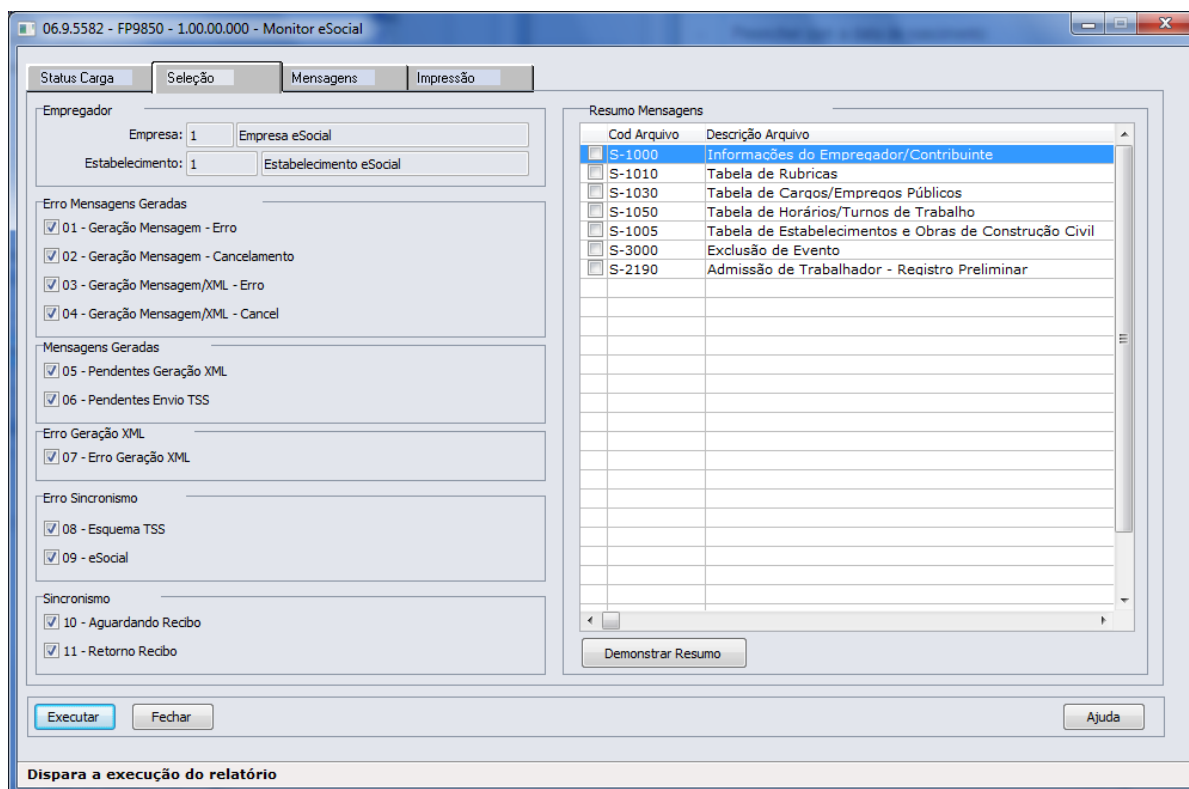

06.9.5582 - FP9850 - 1.00.00.000 - Monitor eSocial

Status Carga | **Seleção** | Mensagens | Impressão

Empregador
 Empresa: 1 Empresa eSocial
 Estabelecimento: 1 Estabelecimento eSocial

Erro Mensagens Geradas
 01 - Geração Mensagem - Erro
 02 - Geração Mensagem - Cancelamento
 03 - Geração Mensagem/XML - Erro
 04 - Geração Mensagem/XML - Cancel

Mensagens Geradas
 05 - Pendentes Geração XML
 06 - Pendentes Envio TSS

Erro Geração XML
 07 - Erro Geração XML

Erro Sincronismo
 08 - Esquema TSS
 09 - eSocial

Sincronismo
 10 - Aguardando Recibo
 11 - Retorno Recibo

Resumo Mensagens

Cod Arquivo	Descrição Arquivo

Demonstrar Resumo

Executar Fechar Ajuda

Dispara a execução do relatório

Campo	Descrição	Validações/Regras
Empregador	Ao acessar o programa o sistema irá atualizar automaticamente os campos empresa e estabelecimento que correspondem à empresa e estabelecimento relacionado como empregador para a empresa logada.	Não se aplica
01 - Geração de Mensagem - Erro	Este campo tem a finalidade de filtrar mensagens pela situação "Geração de Mensagem – Erro", ou seja, ao gerar o registro da mensagem no banco, caso tenha ocorrido algum erro, a mensagem será atualizada com esta situação. Esta situação não será gerada no processo de Carga Inicial do eSocial (FP9840)	Caso o campo esteja marcado se o sistema encontrar mensagens com esse status que atenda aos demais filtros a mesma será demonstrada. Caso contrário não será demonstrada.
02 - Geração de Mensagem - Cancelamento	Este campo tem a finalidade de filtrar mensagens pela situação "Geração de Mensagem – Cancelamento", ou seja, ao gerar o registro da mensagem no banco caso o sistema encontre alguma inconsistência entre mensagens da mesma informação, a mensagem anterior a atual será atualizada com esta situação. Esta situação não será gerada no processo de Carga Inicial do eSocial (FP9840).	Caso o campo esteja marcado, se o sistema encontrar mensagens com esse status que atenda aos demais filtros a mesma será demonstrada. Caso contrário, não será demonstrada.
03 - Geração de Mensagem/XML - Erro	Este campo tem a finalidade de filtrar mensagens pela situação "Geração de Mensagem/XML – Erro", ou seja, ao gerar o registro da mensagem juntamente com o XML da informação, caso tenha ocorrido algum erro, a mensagem será atualizada com esta situação. Esta situação não será gerada no processo de Carga Inicial do eSocial (FP9840)	Caso o campo esteja marcado, se o sistema encontrar mensagens com esse status que atenda aos demais filtros a mesma será demonstrada. Caso contrário, não será demonstrada.
04 - Geração de Mensagem/XML - Cancelamento	Este campo tem a finalidade de filtrar mensagens pela situação "Geração de Mensagem/XML – Cancelamento", ou seja, ao gerar o registro da mensagem no banco caso o sistema encontre alguma inconsistência entre mensagens da mesma informação, a mensagem anterior a atual será atualizada com esta situação. Esta situação não será gerada no processo de Carga Inicial do eSocial (FP9840).	Caso o campo esteja marcado, se o sistema encontrar mensagens com esse status que atenda aos demais filtros a mesma será demonstrada. Caso contrário, não será demonstrada.
07 - Erro Geração XML	Este campo tem a finalidade de filtrar mensagens pela situação "Erro Geração XML", ou seja, ao gerar o XML no registro da mensagem, caso ocorra erro, a mensagem será atualizada com esta situação.	Caso o campo esteja marcado, se o sistema encontrar mensagens com esse status que atenda aos demais filtros a mesma será demonstrada. Caso contrário, não será demonstrada.
08 - Erro Esquema TSS	Este campo tem a finalidade de filtrar mensagens pela situação "Erro Esquema TSS", ou seja, no momento que a mensagem é enviada para o TSS e o mesmo retornar um erro de referente ao arquivo esquema para integração (.XSD) a mensagem será atualizada com esta situação.	Caso o campo esteja marcado, se o sistema encontrar mensagens com esse status que atenda aos demais filtros a mesma será demonstrada. Caso contrário, não será demonstrada.

09 - Erro eSocial	Este campo tem a finalidade de filtrar mensagens pela situação "Erro eSocial", ou seja, no momento que a o XML foi enviado para o TSS e o mesmo retornou um erro cuja origem foi do site do governo, a mensagem será atualizada com esta situação.	Caso o campo esteja marcado, se o sistema encontrar mensagens com esse status que atenda aos demais filtros a mesma será demonstrada. Caso contrário, não será demonstrada.
05 - Pendente Geração XML	Este campo tem a finalidade de filtrar mensagens pela situação "Pendente Geração XML", ou seja, no momento que a mensagem é gerada com sucesso porém não é possível gerar o arquivo XML, a mensagem será atualizada com esta situação.	Caso o campo esteja marcado, se o sistema encontrar mensagens com esse status que atenda aos demais filtros a mesma será demonstrada. Caso contrário, não será demonstrada.
06 - Pendente Envio TSS	Este campo tem a finalidade de filtrar mensagens pela situação "Pendente Envio TSS", ou seja, no momento que a mensagem e o XML foram gerados com sucesso, a mensagem será atualizada com esta situação.	Caso o campo esteja marcado, se o sistema encontrar mensagens com esse status que atenda aos demais filtros a mesma será demonstrada. Caso contrário, não será demonstrada.
10 - Aguardando Recibo	Este campo tem a finalidade de filtrar mensagens pela situação "Aguardando Recibo", ou seja, no momento em que o sistema envia o XML para o TSS e ainda não recebeu nenhum retorno do mesmo, a mensagem será atualizada com esta situação.	Caso o campo esteja marcado, se o sistema encontrar mensagens com esse status que atenda aos demais filtros a mesma será demonstrada. Caso contrário, não será demonstrada.
11 - Retorno Recibo	Este campo tem a finalidade de filtrar mensagens pela situação "Retorno Recibo", ou seja, no momento em que o sistema recebe o retorno do TSS com o recibo do envio par ao site do governo.	Caso o campo esteja marcado, se o sistema encontrar mensagens com esse status que atenda aos demais filtros a mesma será demonstrada. Caso contrário, não será demonstrada.
Resumo Mensagens	Esta grid tem por finalidade demonstrar os arquivos encontrados nas mensagens considerando o filtro realizado. E para cada arquivo demonstra se existem mensagens para as situações selecionadas (indicado pelo "X").	Pressionar o botão Demonstrar Resumo para atualizar a Grid Resumo. Caso não tenha sido selecionado o arquivo na Grid Resumo Mensagens então o sistema apresenta uma mensagem de bloqueio e não permite o acesso a pasta mensagens.

Campos - Pasta Mensagens:

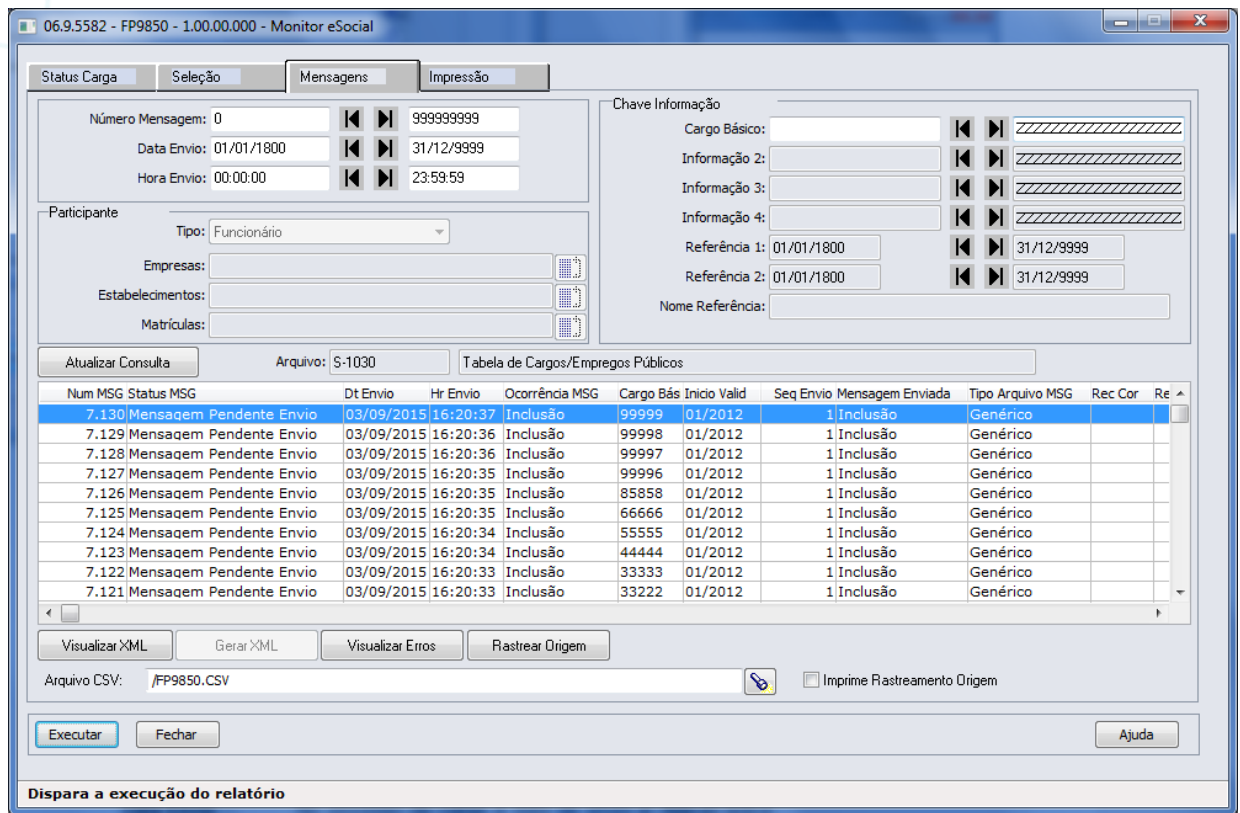

06.9.5582 - FP9850 - 1.00.00.000 - Monitor eSocial

Status Carga Seleção Mensagens Impressão

Número Mensagem: 0 999999999
 Data Envio: 01/01/1800 31/12/9999
 Hora Envio: 00:00:00 23:59:59

Participante
 Tipo: Funcionário
 Empresas:
 Estabelecimentos:
 Matrículas:

Atualizar Consulta Arquivo: S-1030 Tabela de Cargos/Empregos Públicos

Num MSG	Status MSG	Dt Envio	Hr Envio	Ocorrência MSG	Cargo Bás	Início Valid	Seq Envio	Mensagem Enviada	Tipo Arquivo MSG	Rec Cor	Re
7.130	Mensagem Pendente Envio	03/09/2015	16:20:37	Inclusão	99999	01/2012	1	Inclusão	Genérico		
7.129	Mensagem Pendente Envio	03/09/2015	16:20:36	Inclusão	99998	01/2012	1	Inclusão	Genérico		
7.128	Mensagem Pendente Envio	03/09/2015	16:20:36	Inclusão	99997	01/2012	1	Inclusão	Genérico		
7.127	Mensagem Pendente Envio	03/09/2015	16:20:35	Inclusão	99996	01/2012	1	Inclusão	Genérico		
7.126	Mensagem Pendente Envio	03/09/2015	16:20:35	Inclusão	85858	01/2012	1	Inclusão	Genérico		
7.125	Mensagem Pendente Envio	03/09/2015	16:20:35	Inclusão	66666	01/2012	1	Inclusão	Genérico		
7.124	Mensagem Pendente Envio	03/09/2015	16:20:34	Inclusão	55555	01/2012	1	Inclusão	Genérico		
7.123	Mensagem Pendente Envio	03/09/2015	16:20:34	Inclusão	44444	01/2012	1	Inclusão	Genérico		
7.122	Mensagem Pendente Envio	03/09/2015	16:20:33	Inclusão	33333	01/2012	1	Inclusão	Genérico		
7.121	Mensagem Pendente Envio	03/09/2015	16:20:33	Inclusão	33222	01/2012	1	Inclusão	Genérico		

Visualizar XML Gerar XML Visualizar Erros Rastrear Origem

Arquivo CSV: /FP9850.CSV Imprime Rastreamento Origem

Executar Fechar Ajuda

Dispara a execução do relatório

Campo	Descrição	Validações/Regras
Número Mensagem	É possível fazer filtro informado uma seleção de número de sequência de mensagem.	Não se aplica.
Data Envio	No processo de carga a data de envio é gerada sempre com a data 01/01/1800 então não é possível realizar o filtro de data e hora para o processo de carga. Este filtro poderá ser utilizado de forma mais eficaz na fase em que for liberado o processo de movimentação de informações.	Não se aplica.
Hora Envio	No processo de carga a hora de envio é gerada sempre com a 00:00:00 então não é possível realizar o filtro de data e hora para o processo de carga. Este filtro poderá ser utilizado de forma mais eficaz na fase em que for liberado o processo de movimentação de informações.	Não se aplica.
Tipo Participante	Permite selecionar o tipo de participante o qual será realizado o filtro.	Este campo somente será habilitado quando for liberado o processo de movimentação da folha para o eSocial
Empresas	Permite realizar o filtro de uma empresa ou de uma lista de empresas. Por meio do botão	Este campo somente estará habilitado quando o tipo de arquivo for S-2100 ou S-

	“Selecione Empresas” é possível selecionar as empresas que deseja consultar.	2200
Estabelecimentos	Permite realizar o filtro de um estabelecimento ou de uma lista de estabelecimentos. Por meio do botão “Selecione Estabelecimentos” é possível selecionar as empresas que deseja consultar.	Este campo somente estará habilitado quando o tipo de arquivo for S-2100 ou S-2200 e se no campo Empresas for informado somente uma empresa.
Matrículas	Permite realizar o filtro de uma matrícula ou de uma lista de matrículas. Por meio do botão “Selecione Matrículas” é possível selecionar as matrículas que deseja consultar.	Este campo somente estará habilitado quando o tipo de arquivo for S-2100 ou S-2200 e se no campo Estabelecimentos for informado somente um estabelecimento.
Informação 1	Permite realizar a seleção da chave da informação conforme o arquivo selecionado.	Regras descritas no quadro do item “Chave Informação”.
Informação 2	Permite realizar a seleção da chave da informação conforme o arquivo selecionado.	Regras descritas no quadro do item “Chave Informação”.
Data Referência 1	Permite realizar a seleção da chave da informação conforme o arquivo selecionado.	Este campo somente estará habilitado no processo de movimentação da folha para o eSocial.
Data Referência 2	Permite realizar a seleção da chave da informação conforme o arquivo selecionado.	Este campo somente estará habilitado no processo de movimentação da folha para o eSocial.
Nome Referência	Permite realizar a seleção da chave da informação conforme o arquivo selecionado.	Este campo somente estará habilitado no processo de movimentação da folha para o eSocial.
Atualizar Consulta	Relaciona as mensagens encontradas conforme a seleção feita na grid de mensagens.	Caso a mensagem seja relativa a alguma situação de erro selecionada a mesma é demonstrada em vermelho.
Visualizar XML	Permite a visualização do arquivo XML gerado da informação.	Não se aplica.
Gerar XML	Permite a geração do XML do arquivo XML referente à mensagem posicionada desde que a situação da mensagem seja do tipo “Mensagem Pendente Geração XML” (6), “Erro Geração XML” (8), “Erro Sincronismo - Esquema TSS” (12) ou “Erro Sincronismo – eSocial” (13). Além dessas condições, o arquivo deverá ser diferente dos eventos periódicos e evento de fechamento.	Não se aplica.
Visualizar Erros	Permite a visualização o detalhamento dos erros gerados nas mensagens cuja situação encontra-se nos grupos de erros selecionados.	Não se aplica.
Rastrear Origem	Permite a visualização da sequência de execução de programas executados para a geração ou alteração da mensagem. Permite realizar seleção de período de origem da alteração da mensagem	Não se aplica.
Arquivo CSV	Permite informar o caminho e o nome do arquivo CVS que será gerado caso seja selecionado o botão “Executar”. O diretório + o nome é inicialmente preenchido com o diretório spool do usuário + o nome do programa + .CSV.	Não se aplica.

Imprime Rastreamento Origen

Permite gerar o arquivo .CSV com o detalhamento da sequência de execução de programas executados.

Chave Informação:

Arquivo	Regra
S-1010	Informação 1: será possível informar seleção de empresa. Informação 2: será possível informar seleção de evento.
S-1020	Informação 1: será possível informar seleção de lotação. A lotação do eSocial será composta de Identificador do Empregador (FP0560) + Tomador (se houver) + Unidade de Lotação.
S-1030	Informação 1: será possível informar seleção de cargo básico.
S-1040	Informação 1: será possível informar seleção de função. Informação 2: será possível informar seleção de nível de função.
S-1050	Informação 1: será possível informar seleção de jornada, sendo que a jornada do eSocial é composta do código da jornada com quatro posições + o código do intervalo com três posições + o código 0 - Intervalo Fixo ou 1 – Intervalo Flexível.
S-1005	Informação 1: será possível informar seleção de CNPJ quando o estabelecimento não for obra e seleção de CNO quando o estabelecimento for obra.

Ao pressionar “Executar”, o sistema gera um arquivo .csv no diretório informado com o conteúdo da consulta de mensagens efetuada. Segue exemplo abaixo:

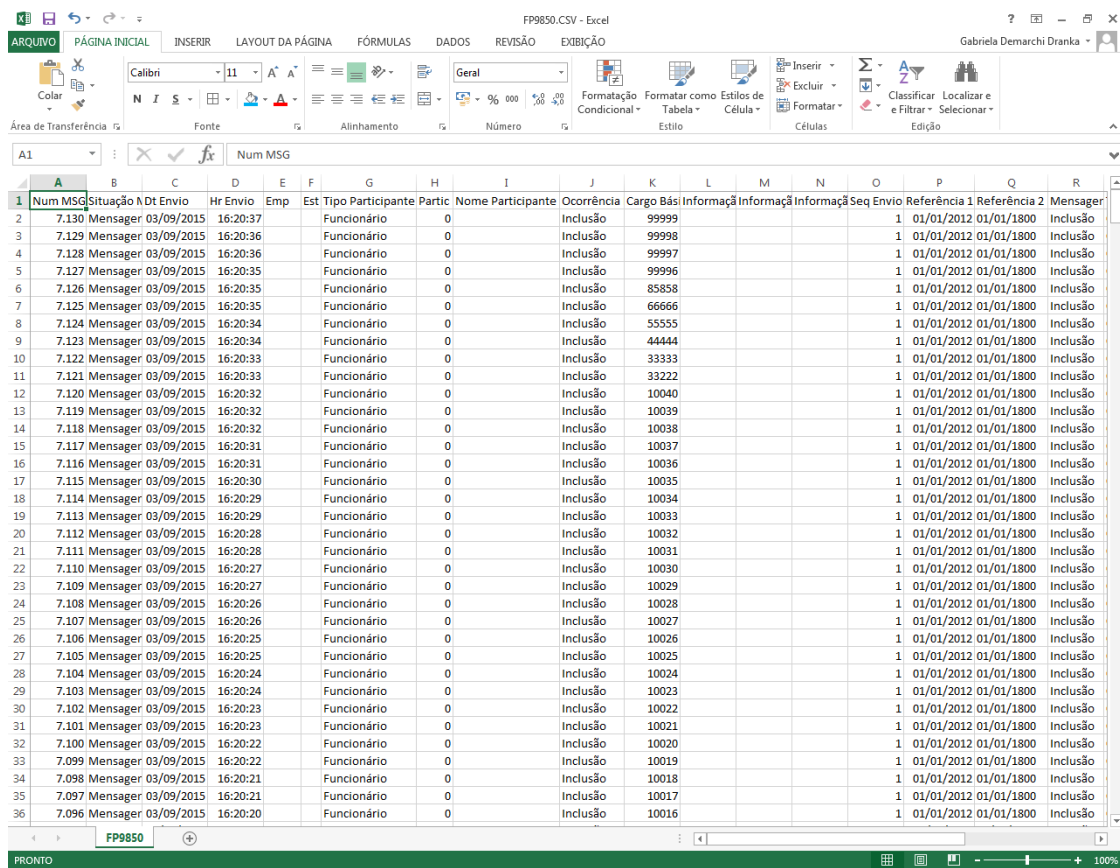

Num MSG	Situação	Dt Envio	Hr Envio	Emp	Est	Tipo Participante	Partic	Nome Participante	Ocorrência	Cargo Básico	Informação 1	Informação 2	Informação 3	Seq Envio	Referência 1	Referência 2	Messenger
1	7.130	Messenger	03/09/2015	16:20:37		Funcionário	0		Inclusão	99999				1	01/01/2012	01/01/1800	Inclusão
2	7.129	Messenger	03/09/2015	16:20:36		Funcionário	0		Inclusão	99998				1	01/01/2012	01/01/1800	Inclusão
3	7.128	Messenger	03/09/2015	16:20:36		Funcionário	0		Inclusão	99997				1	01/01/2012	01/01/1800	Inclusão
4	7.127	Messenger	03/09/2015	16:20:35		Funcionário	0		Inclusão	99996				1	01/01/2012	01/01/1800	Inclusão
5	7.126	Messenger	03/09/2015	16:20:35		Funcionário	0		Inclusão	85858				1	01/01/2012	01/01/1800	Inclusão
6	7.125	Messenger	03/09/2015	16:20:35		Funcionário	0		Inclusão	66666				1	01/01/2012	01/01/1800	Inclusão
7	7.124	Messenger	03/09/2015	16:20:34		Funcionário	0		Inclusão	55555				1	01/01/2012	01/01/1800	Inclusão
8	7.123	Messenger	03/09/2015	16:20:34		Funcionário	0		Inclusão	44444				1	01/01/2012	01/01/1800	Inclusão
9	7.122	Messenger	03/09/2015	16:20:33		Funcionário	0		Inclusão	33333				1	01/01/2012	01/01/1800	Inclusão
10	7.121	Messenger	03/09/2015	16:20:33		Funcionário	0		Inclusão	33222				1	01/01/2012	01/01/1800	Inclusão
11	7.120	Messenger	03/09/2015	16:20:32		Funcionário	0		Inclusão	10040				1	01/01/2012	01/01/1800	Inclusão
12	7.119	Messenger	03/09/2015	16:20:32		Funcionário	0		Inclusão	10039				1	01/01/2012	01/01/1800	Inclusão
13	7.118	Messenger	03/09/2015	16:20:32		Funcionário	0		Inclusão	10038				1	01/01/2012	01/01/1800	Inclusão
14	7.117	Messenger	03/09/2015	16:20:31		Funcionário	0		Inclusão	10037				1	01/01/2012	01/01/1800	Inclusão
15	7.116	Messenger	03/09/2015	16:20:31		Funcionário	0		Inclusão	10036				1	01/01/2012	01/01/1800	Inclusão
16	7.115	Messenger	03/09/2015	16:20:30		Funcionário	0		Inclusão	10035				1	01/01/2012	01/01/1800	Inclusão
17	7.114	Messenger	03/09/2015	16:20:29		Funcionário	0		Inclusão	10034				1	01/01/2012	01/01/1800	Inclusão
18	7.113	Messenger	03/09/2015	16:20:29		Funcionário	0		Inclusão	10033				1	01/01/2012	01/01/1800	Inclusão
19	7.112	Messenger	03/09/2015	16:20:28		Funcionário	0		Inclusão	10032				1	01/01/2012	01/01/1800	Inclusão
20	7.111	Messenger	03/09/2015	16:20:28		Funcionário	0		Inclusão	10031				1	01/01/2012	01/01/1800	Inclusão
21	7.110	Messenger	03/09/2015	16:20:27		Funcionário	0		Inclusão	10030				1	01/01/2012	01/01/1800	Inclusão
22	7.109	Messenger	03/09/2015	16:20:27		Funcionário	0		Inclusão	10029				1	01/01/2012	01/01/1800	Inclusão
23	7.108	Messenger	03/09/2015	16:20:26		Funcionário	0		Inclusão	10028				1	01/01/2012	01/01/1800	Inclusão
24	7.107	Messenger	03/09/2015	16:20:26		Funcionário	0		Inclusão	10027				1	01/01/2012	01/01/1800	Inclusão
25	7.106	Messenger	03/09/2015	16:20:25		Funcionário	0		Inclusão	10026				1	01/01/2012	01/01/1800	Inclusão
26	7.105	Messenger	03/09/2015	16:20:25		Funcionário	0		Inclusão	10025				1	01/01/2012	01/01/1800	Inclusão
27	7.104	Messenger	03/09/2015	16:20:24		Funcionário	0		Inclusão	10024				1	01/01/2012	01/01/1800	Inclusão
28	7.103	Messenger	03/09/2015	16:20:24		Funcionário	0		Inclusão	10023				1	01/01/2012	01/01/1800	Inclusão
29	7.102	Messenger	03/09/2015	16:20:23		Funcionário	0		Inclusão	10022				1	01/01/2012	01/01/1800	Inclusão
30	7.101	Messenger	03/09/2015	16:20:23		Funcionário	0		Inclusão	10021				1	01/01/2012	01/01/1800	Inclusão
31	7.100	Messenger	03/09/2015	16:20:22		Funcionário	0		Inclusão	10020				1	01/01/2012	01/01/1800	Inclusão
32	7.099	Messenger	03/09/2015	16:20:22		Funcionário	0		Inclusão	10019				1	01/01/2012	01/01/1800	Inclusão
33	7.098	Messenger	03/09/2015	16:20:21		Funcionário	0		Inclusão	10018				1	01/01/2012	01/01/1800	Inclusão
34	7.097	Messenger	03/09/2015	16:20:21		Funcionário	0		Inclusão	10017				1	01/01/2012	01/01/1800	Inclusão
35	7.096	Messenger	03/09/2015	16:20:20		Funcionário	0		Inclusão	10016				1	01/01/2012	01/01/1800	Inclusão

4.7. Processo Sincronização das Mensagens do eSocial (em revisão)

Função: FP9860 – Sincronizador eSocial

Objetivo: Sincronizar as mensagens do eSocial.

Descrição: Sincronizar as mensagens do eSocial (XML) que foram geradas no produto com o TSS para posterior envio ao governo.

Notas: Caso as informações do Empregador não estiverem preenchidas, o processo não será executado. Caso a informação da URL não esteja preenchida no Complemento do Estabelecimento, o processo não será executado.

Serão lidas neste processo todas as mensagens que estiverem com status “Liberada; estão aptas para serem enviadas ao TSS de acordo com a parametrização realizada pelo usuário.

As informações do Empregador serão carregadas automaticamente pelo programa que busca estes dados do complemento do programa Manutenção Parâmetros Empresa RH (FP0500).

Ao executar, o programa conecta o *webservice* informado na tela de “Config TSS” no complemento do Estabelecimento (F0560) e inicia a transmissão das mensagens.

Caso a conexão com o TSS seja perdida, o processo é interrompido, os registros processados até a queda da conexão são efetivados.

Esta execução pode ser realizada via RPW.

No final do processo, é exibido um relatório mostrando o total de mensagens processados com sucesso e também o total de erros encontrados.

Os erros identificados neste processo deverão ser analisados/avaliados no Monitor eSocial (FP9850).

Campos - Pasta Parâmetros:

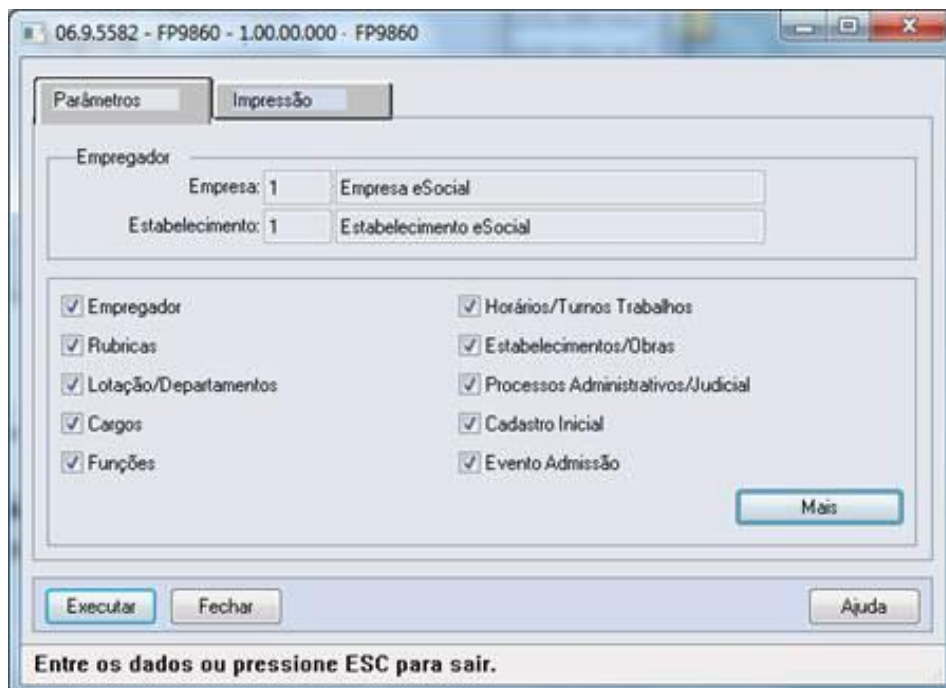

Ao clicar no botão Mais, é acessada a tela FP9860A:

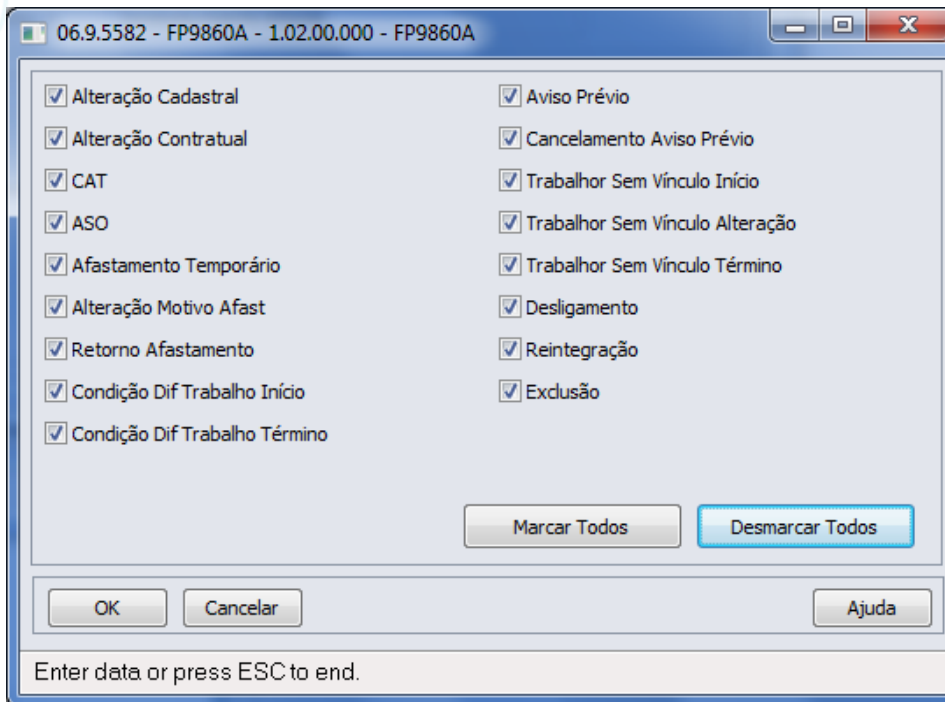

06.9.5582 - FP9860A - 1.02.00.000 - FP9860A

<input checked="" type="checkbox"/> Alteração Cadastral	<input checked="" type="checkbox"/> Aviso Prévio
<input checked="" type="checkbox"/> Alteração Contratual	<input checked="" type="checkbox"/> Cancelamento Aviso Prévio
<input checked="" type="checkbox"/> CAT	<input checked="" type="checkbox"/> Trabalho Sem Vínculo Início
<input checked="" type="checkbox"/> ASO	<input checked="" type="checkbox"/> Trabalho Sem Vínculo Alteração
<input checked="" type="checkbox"/> Afastamento Temporário	<input checked="" type="checkbox"/> Trabalho Sem Vínculo Término
<input checked="" type="checkbox"/> Alteração Motivo Afast	<input checked="" type="checkbox"/> Desligamento
<input checked="" type="checkbox"/> Retorno Afastamento	<input checked="" type="checkbox"/> Reintegração
<input checked="" type="checkbox"/> Condição Dif Trabalho Início	<input checked="" type="checkbox"/> Exclusão
<input checked="" type="checkbox"/> Condição Dif Trabalho Término	

Enter data or press ESC to end.

Campo	Descrição	Validações/Regras
Empresa	Empresa do Empregador.	Este campo fica desabilitado, não permitindo a alteração pelo usuário. As informações serão carregadas automaticamente do FP0500A (Complemento eSocial) onde o usuário inclui as informações do Empregador.
Estabelecimento	Estabelecimento do Empregador.	Este campo é desabilitado, não permitindo a alteração pelo usuário. As informações serão carregadas automaticamente do FP0500A (Complemento eSocial) onde o usuário inclui as informações do Empregador.
Empregador	Efetua o envio da mensagem S-1000 - Informações do Empregador/Contribuinte.	Não se aplica.
Rubricas	Efetua o envio da mensagem S-1010 - Tabela de Rubricas.	Não se aplica.
Lotações/Departamentos (em revisão)	Efetua o envio da mensagem S-1020 - Tabela de Lotações/Departamentos.	Não se aplica.
Cargos	Efetua o envio da mensagem S-1030 - Tabela de Cargos/Empregos Públicos.	Não se aplica.
Funções	Efetua o envio da mensagem S-1040 - Tabela de Funções/Cargos em Comissão.	Não se aplica.
Horários/Turnos Trabalhos	Efetua o envio da mensagem S-1050 - Tabela de Horários/Turnos de Trabalhos.	Não se aplica.
Estabelecimentos/Obras	Efetua o envio da mensagem S-1005 - Informações dos Estabelecimentos e Obras de Construção Civil.	Não se aplica.

Processos Administrativos/Judicial	Efetua o envio da mensagem S-1070 – Tabela de Processos Administrativos/Judicial.	Não se aplica.
Cadastro Inicial	Efetua o envio da mensagem S-2100 – Cadastramento Inicial do Vínculo.	Não se aplica.
Evento Admissão	Efetua o envio da mensagem S-2200 – Admissão de Trabalhador.	Não se aplica.
Alteração Cadastral	Efetua o envio da mensagem S-2220 – Alteração Cadastral.	Não se aplica.
Alteração Contratual	Efetua o envio da mensagem S-2240 – Alteração Contratual.	Não se aplica.
CAT Em revisão – 2ª Fase eSocial	Efetua o envio da mensagem S-2260 – Comunicação de Acidente de Trabalho.	Não se aplica.
ASO Em revisão – 2ª Fase eSocial	Efetua o envio da mensagem S-2280 – ASO.	Não se aplica.
Afastamento Temporário	Efetua o envio da mensagem S-2320 – Afastamento Temporário.	Não se aplica.
Alteração Motivo Afastamento	Efetua o envio da mensagem S-2325 – Alteração Motivo Afastamento.	Não se aplica.
Retorno Afastamento	Efetua o envio da mensagem S-2330 – Retorno Afastamento Temporário.	Não se aplica.
Condição Diferenciada Trabalho Início Em revisão – 2ª Fase eSocial	Efetua o envio da mensagem S-2360 – Condição Diferenciada Trabalho Início.	Não se aplica.
Condição Diferenciada Trabalho Término Em revisão – 2ª Fase eSocial	Efetua o envio da mensagem S-2365 – Condição Diferenciada Trabalho Término.	Não se aplica.
Aviso Prévio	Efetua o envio da mensagem S-2400 – Aviso Prévio.	Não se aplica.
Cancelamento Aviso Prévio	Efetua o envio da mensagem S-2405 – Cancelamento Aviso Prévio.	Não se aplica.
Trabalhador Sem Vínculo Início	Efetua o envio da mensagem S-2600 – Trabalhador Sem Vínculo Início.	Não se aplica.
Trabalhador Sem Vínculo Alteração	Efetua o envio da mensagem S-2620 – Trabalhador Sem Vínculo Alteração.	Não se aplica.
Trabalhador Sem Vínculo Término	Efetua o envio da mensagem S-2680 – Trabalhador Sem Vínculo Término.	Não se aplica.
Desligamento	Efetua o envio da mensagem S-2800 – Desligamento.	Não se aplica.
Reintegração	Efetua o envio da mensagem S-2298 – Reintegração.	Não se aplica.
Exclusão	Efetua o envio da mensagem S-2900 – Exclusão.	Não se aplica.

4.8. Processo Movimentação das Informações do eSocial (em revisão)

Objetivo:

Necessidade de monitorar a inclusão, alteração e eliminação de todas as informações que devem ser enviadas para o eSocial.

Pré-requisitos:

FP9840 – Carga eSocial.

Descrição:

O monitoramento das movimentações se baseia no Status da Carga, e esta informação pode ser consultada no programa Manutenção Estabelecimentos – FP0560, por meio do botão complemento eSocial, pasta 'S-1000 1', quadro Carga.

Importante:

- Todo o controle do monitoramento das movimentações é efetuado nos gatilhos das tabelas, portanto não podem ser efetuadas inclusões, alterações, eliminações de informações da base de dados desativando os gatilhos das tabelas, pois impactará diretamente nas mensagens do eSocial.
- O processo de movimentação fica ativo a partir do momento em que o status da carga estiver como:
 - Carga Oficial Iniciada e a carga da informação em questão estiverem concluídas no empregador ou no estabelecimento (conforme tabela abaixo), ou;
 - Carga Oficial OK, ou;
 - Carga Oficial Encerrada.

Informação	Verifica Status Carga
Empregador	No empregador
Rubrica	No empregador
Lotação	No empregador
Cargo	No empregador
Função	No empregador
Horário de Trabalho	No empregador
Estabelecimento/Obra	No empregador
Processos	No empregador
Trabalhador	No estabelecimento
CAT	No estabelecimento
ASO	No estabelecimento
Condição Diferenciada Trabalho – Início	No estabelecimento
Condição Diferenciada Trabalho – Término	No estabelecimento
Reintegração	No estabelecimento
Aviso Prévio	No estabelecimento
Desligamento	No estabelecimento
Afastamento Temporário – Início	No estabelecimento
Afastamento Temporário – Término	No estabelecimento
Alteração Motivo Afastamento	No estabelecimento
Trabalhador Sem Vinculo	No estabelecimento
Trabalhador Sem Vínculo - Término	No estabelecimento

Cada vez que uma informação que deve ser enviada ao eSocial é incluída, alterada ou eliminada, o sistema verifica o status da carga desta informação e, caso esteja concluída, será gerada uma mensagem para o eSocial, que poderá ser consultada na função Monitor eSocial – FP9850.

Status Carga	Ação	Ocorrência Última Mensagem	Status Última Mensagem	Resultado
Carga Teste ou Carga Oficial Iniciada e Carga da Informação não Concluída	Qualquer ação (inclusão, alteração, exclusão)	Independente	Independente	Não cria nenhuma mensagem.
Carga Oficial Iniciada e Carga Informação (ver tabela acima) Concluída ou Carga Oficial OK ou Carga Oficial Encerrada	Inclusão	Não se aplica	Não se aplica	Cria mensagem de "Inclusão".
	Inclusão	Exclusão	Pendente de Envio	Cancela mensagem de "Exclusão". Cria mensagem de "Alteração".
	Inclusão	Exclusão	Enviada	Cria mensagem de "Inclusão".
	Alteração	Inclusão	Pendente de Envio	Não cria mensagem de "Alteração", e refaz o conteúdo XML da mensagem de "Inclusão" que está pendente de envio.
	Alteração	Inclusão	Enviada	Cria mensagem de "Alteração".
	Alteração	Alteração	Pendente de Envio	Não cria mensagem de "Alteração", e refaz o conteúdo XML da mensagem de "Alteração" que está pendente de envio.
	Alteração	Alteração	Enviada	Cria mensagem de "Alteração".
	Exclusão	Inclusão	Pendente de Envio	Cancela a mensagem de "Inclusão", e não cria a mensagem de "Exclusão".
	Exclusão	Inclusão	Enviada	Cria a mensagem de "Exclusão".
	Exclusão	Alteração	Pendente de Envio	Cancela a mensagem de "Alteração". Cria a mensagem de "Exclusão".
Exclusão	Alteração	Enviada	Cria a mensagem de "Exclusão".	

Abaixo, segue detalhamento das movimentações que estão sendo liberadas:

Programa	Ação	Mensagens Geradas	Quantidade Mensagens	Regras
FP0560	Inclusão	Tabela Estabelecimento/Obra	Uma para o empregador do estabelecimento.	
FP0560	Alteração	Tabela Empregador* Tabela Estabelecimento/Obra*	Uma ou duas para o empregador do estabelecimento.	*A mensagem a ser gerada (Empregador ou Estabelecimento/Obra) depende do campo que for alterado.
	Exclusão	Tabela Empregador* Tabela Estabelecimento/Obra	Uma ou duas para o empregador do estabelecimento.	*Somente se o estabelecimento eliminado for o empregador.
FP1420	Alteração	Tabela Empregador*	Uma para o empregador do estabelecimento relacionado à pessoa jurídica.	*Somente quando for alterado o campo Razão Social Completa
FP0870	Inclusão Alteração Exclusão	Tabela Estabelecimento/Obra*	Uma para o empregador do estabelecimento cujo tomador represente uma obra.	*Somente quando se tratar de tomador que representa uma obra do estabelecimento.
FP0770 CA0002	Inclusão Alteração Exclusão	Tabela Cargos	Uma por empregador.	Corresponde ao cargo básico.
FP0720	Inclusão Alteração Exclusão	Tabela Funções	Uma por empregador.	Corresponde ao cargo.
FP0020 FP0024	Alteração Exclusão	Tabela Rubrica	Variável, por empregador, conforme regra.	<p>1) Somente gera a mensagem para os eventos cujo campo Natureza (localizado na tela de complemento eSocial FP0020/FP0024) tenha um valor válido conforme a tabela 3 – Natureza das rubricas da Folha de Pagamento.</p> <p>2) O código do evento para o eSocial (codRubrica) será composto do código da empresa + código do evento.</p> <p>3) A quantidade de mensagens geradas vai depender da quantidade de empregadores e suas empresas na base de dados, bem como se está sendo usado ou não a função de</p>

				<p>Eventos por Empresa.</p> <p>3.1) Se o evento é geral (incluído no FP0020) são geradas mensagens para as empresas do empregador onde os eventos estão com as informações iguais nos programas FP0020 e FP0024.</p> <p>3.2) Se o evento é geral (incluído no FP0020) e está com informações diferentes nos programas FP0020 e FP0024, a mensagem é gerada apenas na empresa onde se efetuou a alteração/eliminação do evento por meio do programa FP0024.</p> <p>3.3) Se o evento não é geral (incluído no FP0024) é gerada apenas uma mensagem para o empregador da empresa do evento.</p>
FP1000	Inclusão* Alteração Exclusão	Tabela Horários	Variável, por empregador, conforme regra.	<p>1.1) *Para jornadas que não possuem intervalos, a mensagem é gerada no momento da inclusão da jornada.</p> <p>1.2) *Para jornadas que possuem intervalos, a mensagem é gerada no momento da inclusão dos intervalos.</p> <p>2) O código do horário para o eSocial (codHorContratual) será composto pela junção das seguintes informações: Código Jornada + Código Intervalo: + Jornada Permite Flexibilidade + Tipo Intervalo.</p>
FP1500 FP1510	Inclusão	Admissão de Trabalhador*	Uma para o funcionário em questão.	* Somente gera a mensagem para funcionários com vínculo empregatício.
		Trabalhador Sem Vínculo de Emprego – Início*		* Somente gera a mensagem para Diretores Sem Vínculo e Estagiários.
	Alteração	Admissão de Trabalhador*	Variável, conforme campos	* Somente gera a mensagem para funcionários com vínculo empregatício.

		Alteração de Dados Cadastrais do Trabalhador*	alterados.	* Gera a mensagem para funcionários com vínculo empregatício, Diretores Sem Vínculo e Estagiários.
		Trabalhador Sem Vínculo de Emprego – Início*		* Somente gera a mensagem para Diretores Sem Vínculo e Estagiários.
FP1440	Alteração	Admissão de Trabalhador*		* Somente gera a mensagem para funcionários com vínculo empregatício.
		Alteração de Dados Cadastrais do Trabalhador*	Uma para o funcionário em questão.	* Gera a mensagem para funcionários com vínculo empregatício, Diretores Sem Vínculo e Estagiários.
		Trabalhador Sem Vínculo de Emprego – Início*		* Somente gera a mensagem para Diretores Sem Vínculo e Estagiários.
FP1760 FP3800, pasta Habilidades Profissionais MT0021	Inclusão Alteração Exclusão	Admissão de Trabalhador*		* Somente gera a mensagem para funcionários com vínculo empregatício.
		Alteração de Dados Cadastrais do Trabalhador*	Uma para o funcionário em questão.	* Gera a mensagem para funcionários com vínculo empregatício, Diretores Sem Vínculo e Estagiários.
		Trabalhador Sem Vínculo de Emprego – Início*		* Somente gera a mensagem para Diretores Sem Vínculo e Estagiários.
FR5240	Inclusão	Reintegração	Uma para o funcionário em questão.	
		Tabela de Processos*	Uma para o empregador, conforme regra.	* Somente gera a mensagem se o tipo de reintegração for "Por Determinação Judicial".
		Cadastramento Inicial do Vínculo*	Uma para o funcionário em questão.	* Somente gera a mensagem se para o funcionário reintegrado não existir mensagem S-2100/S-2200 gerada, pelo fato da sua data de desligamento ser anterior ao início da carga das informações para o eSocial.
FR5250	Inclusão Alteração	Reintegração	Uma para o funcionário em questão.	
		Tabela de Processos*	Uma para o empregador, conforme regra.	* Somente gera a mensagem se o tipo de reintegração for "Por Determinação Judicial".
	Inclusão	Cadastramento Inicial do Vínculo*	Uma para o funcionário em questão.	* Somente gera a mensagem se para o funcionário reintegrado não existir mensagem S-2100/S-2200 gerada, pelo fato da sua data de desligamento ser anterior ao início da carga das

FR5040	Inclusão	Desligamento*	Uma para o funcionário em questão, conforme regra.	informações para o eSocial.
		Trabalhador Sem Vínculo de Emprego - Término*		* Somente gera a mensagem para funcionários com vínculo empregatício.
	Alteração	Desligamento*		* Somente gera a mensagem para Diretores Sem Vínculo e Estagiários.
		Aviso Prévio*		* Somente gera a mensagem para funcionários com vínculo empregatício.
		Trabalhador Sem Vínculo de Emprego - Término*		* Somente gera a mensagem se tiver sido informado um código do Aviso Prévio no complemento eSocial (diferente de brancos ou diferente de '00' – Nenhum – Aviso Prévio não irá integrar os arquivos do eSocial) para funcionários com vínculo empregatício.
		Exclusão Eventos		* Somente gera a mensagem para Diretores Sem Vínculo e Estagiários.
Exclusão	Cancelamento Aviso Prévio*	* Gera a mensagem para funcionários com vínculo empregatício, diretores sem vínculo e estagiários.		
		* Somente gera a mensagem se a mensagem de Aviso Prévio tiver sido enviada ao eSocial, e somente para funcionários com vínculo empregatício.		
FR5030	Inclusão	Desligamento*	Uma para o funcionário em questão.	* Somente para funcionários com vínculo empregatício.
		Trabalhador Sem Vínculo de Emprego - Término*		* Somente gera a mensagem para Diretores Sem Vínculo e Estagiários.
		Aviso Prévio*		* Somente gera a mensagem se tiver sido informado um código do Aviso Prévio no complemento eSocial (diferente de brancos ou diferente de '00' – Nenhum – Aviso Prévio não irá integrar os arquivos do eSocial) para funcionários com vínculo empregatício.
FR5050	Exclusão	Exclusão Eventos	Uma para o funcionário, conforme regra.	* Gera a mensagem para funcionários com vínculo empregatício, diretores sem vínculo e estagiários.
		Cancelamento Aviso Prévio*		* Somente gera a mensagem se a mensagem de Aviso Prévio

				tiver sido enviada ao eSocial, e somente para funcionários com vínculo empregatício.	
FP1600 MT0728 MT0828 MT0738	Inclusão	Afastamento Temporário*	Uma para o funcionário, conforme regra.	* Somente gera a mensagem se a situação não representa alteração de espécie de benefício.	
		Retorno Afastamento Temporário	Uma para o funcionário em questão.		
		Alteração Motivo Afastamento*	Uma para o funcionário, conforme regra.	* Somente gera a mensagem se a situação representa alteração de espécie de benefício.	
	Alteração	Afastamento Temporário*	Uma para o funcionário, conforme regra.		* Somente gera as mensagens que foram impactadas pela informação alterada.
		Retorno Afastamento Temporário*			
		Alteração Motivo Afastamento*			
Exclusão	Exclusão Eventos		Duas, conforme regra.	Para situações que não representam alteração de espécie de benefício: gera uma para o afastamento temporário e outra para o retorno do afastamento temporário. Para situações que representam alteração de espécie de benefício: gera uma para a alteração do motivo de afastamento e outra para o retorno do afastamento temporário.	
				Retorno Afastamento Temporário*	Uma para o funcionário, conforme regra.
FR0040	Inclusão Alteração	Afastamento Temporário	Uma para o funcionário em questão.		
		Retorno Afastamento Temporário			
	Exclusão	Exclusão Eventos	Duas para o funcionário em questão.	Gera uma para o afastamento temporário e outra para o retorno do afastamento temporário.	
FR0340	Inclusão	Afastamento Temporário Retorno Afastamento Temporário	Uma para o funcionário em questão.		
FR0360	Exclusão	Exclusão Eventos	Duas para o funcionário em questão.	Gera uma para o afastamento temporário e outra para o retorno do afastamento	

				temporário.
MT2000	Inclusão Alteração	Atestado de Saúde Ocupacional	Uma para o funcionário em questão.	* Quando ocorre a eliminação de Exames e Riscos. **Quando ocorre a eliminação do ASO.
Em revisão – 2ª Fase eSocial	Exclusão	Atestado de Saúde Ocupacional* Exclusão Eventos**		
MT2010	Importação	Atestado de Saúde Ocupacional	Uma para o funcionário em questão.	
Em revisão – 2ª Fase eSocial				
MT0526	Emissão	Atestado de Saúde Ocupacional*	Uma para o funcionário em questão.	*Gera a mensagem apenas quando marcado para registrar a emissão do ASO.
Em revisão – 2ª Fase eSocial				
MT0736	Cancelamento ASO	Exclusão Eventos*	Uma para o funcionário em questão.	
Em revisão – 2ª Fase eSocial				
ST2080	Inclusão Alteração	Comunicação de Acidente de Trabalho	Uma para o funcionário em questão.	* Quando ocorre a eliminação de Agente Causa, Parte Atingida ou Testemunha. * Quando ocorre a eliminação da CAT.
ST0701	Exclusão	Comunicação de Acidente de Trabalho* Exclusão de Eventos**		
Em revisão – 2ª Fase eSocial				

Notas:

A funcionalidade de Movimentação das Informações do eSocial somente estará ativa a partir do momento em que a Carga Oficial estiver habilitada no sistema.
Por enquanto, apenas a Carga Teste está liberada.

4.9. Processo Período de Validade Eventos de Tabelas

Os períodos de validade dos eventos de tabelas enviado para o eSocial ficarão registrados no sistema para cada empregador da base de dados. Isto é necessário pois, havendo mais de um empregador na base de dados, a carga das informações de cada um destes para o eSocial poderá ocorrer em mês/ano de referência distintos.

OBS: para a tabela Empregador os períodos de validade ficarão registrados apenas para o empregador em questão.

4.9.1 Criação – Período Validade S-1000 – Informações do Empregador/Contribuinte

4.9.1.1 Empregador já Existentes na Base de Dados

- O 1º registro do período de validade do empregador será criado no momento em que ocorrer a carga do arquivo S-1000 – Informações do Empregador/Contribuinte para o eSocial, por meio do programa **FP9840**.

- Para início do período de validade desta tabela será considerado o mês/ano base informado para o início da carga.
- O término do período de validade ficará em aberto (12/9999).

4.9.1.2 Empregador Incluído Após a Conclusão da Carga

- A parametrização de um novo empregador não gera automaticamente mensagem para o eSocial; esta mensagem deve ser gerada por meio do processo de carga e, neste momento, será criado o período de validade.

4.9.1.3 Alterações das Informações do Empregador Após a Conclusão da Carga

- Quando ocorrer uma alteração das informações do empregador e o mês/ano de referência da empresa do empregador seja diferente do mês/ano do período de validade em vigor para o empregador em questão, o sistema irá:
 - Encerrar o período de validade em vigor, considerando como término o mês/ano anterior ao mês/ano de referência da empresa do empregador.
 - Criar o novo período de validade, iniciando no mês/ano de referência da empresa do empregador, e com fim de validade em aberto.

Abaixo, segue relação dos programas e informações que ao serem alteradas irão gerar um novo período de validade para a tabela Empregador do eSocial (quando atender a regra descrita acima).

Programa	Local	Informação Alterada
FP0560 – Manutenção Estabelecimento	Complemento eSocial - Pasta S-1000 1	Classificação Tributária Cooperativa Construtora Desoneração Folha Contato Acordo Internacional para Isenção de Multa Situação Pessoa Jurídica
	Complemento eSocial – Pasta S-1000 2	Inclusão, alteração e exclusão de software house.
	Complemento eSocial – Pasta S-1000 3	Todas
	Complemento eSocial – Pasta S-1000 4	Todas
	Pasta Rais/DIRF	Natureza Tipo Sistema Controle Ponto
FP1420 – Manutenção Pessoa Jurídica	Complemento eSocial	Razão Social Completa

4.9.2 Criação – Período Validade S-1010 - Tabela de Rubricas

4.9.2.1 Eventos já Existentes na Base de Dados

- O 1º registro do período de validade para estes eventos será criado no momento em que ocorrer a carga do arquivo S-1010 – Tabela de Rubricas para o eSocial, por meio do programa **FP9840**.
- Para início do período de validade desta tabela considerado o mês/ano base informado para o início da carga.
- O término do período de validade ficará em aberto (12/9999).

4.9.2.2 Eventos Incluídos Após a Conclusão da Carga

- O 1º registro do período de validade para estes eventos será criado no momento em que for informado o campo Natureza para o evento em questão (FP0020 e/ou FP0024), desde que seja um valor diferente de 0000 – Não Enviar para o eSocial.
- Como início do período de validade será considerado o mês/ano de referência da empresa de cada empregador, desde que não seja inferior ao mês/ano da data de início da integração eSocial gravada para o estabelecimento empregador no programa de complemento eSocial do estabelecimento (FP0560). Caso seja inferior, será considerado o mês/ano do início da integração eSocial.

4.9.2.3 Alterações dos Eventos Após a Conclusão da Carga

- Quando ocorrer uma alteração das informações do evento e/ou de seu complemento eSocial e o mês/ano de referência da empresa do empregador seja diferente do mês/ano do período de validade em vigor para o evento em questão, o sistema irá:
 - Encerrar o período de validade em vigor, considerando como término o mês/ano anterior ao mês/ano de referência da empresa do empregador.
 - Criar o novo período de validade, iniciando no mês/ano de referência da empresa do empregador, e com fim de validade em aberto.

Abaixo, segue relação dos programas e informações que ao serem alteradas irão gerar um novo período de validade para a tabela Rubrica do eSocial (quando atender a regra descrita acima).

Programa	Local	Informação Alterada
FP0020 – Manutenção Eventos Analíticos FP0024 – Manutenção Eventos Analíticos por Empresa	Pasta Geral	Descrição Identificação Tipo Vencimento Adicional Repouso Adicional Férias/13o Taxa Multiplicação Índice Função Específica
	Pasta Bases	Incide INSS Incide IRF Incide FGTS
	FP0020C - Complemento eSocial	Natureza Tipo Fator Incidência Tributária: INSS, IRRF, FGTS e Contribuição Sindical. Processo INSS Processo FGTS Processo IRRF Processo Contribuição Sindical Repercussão: DSR, 13º Salário, Férias e Rescisão

4.9.3 Criação – Período Validade S-1030 - Tabela de Cargos/Empregos Públicos

4.9.3.1 Cargos Básicos já Existentes na Base de Dados (FP0770 ou CA0002)

- O 1º registro do período de validade para estes cargos básicos será criado no momento em que ocorrer a carga do arquivo S-1030 – Tabela de Cargos/Empregos Públicos para o eSocial, por meio do programa **FP9840**.
- Para início do período de validade desta tabela será considerado o mês/ano base informado para o início da carga.
- O término do período de validade ficará em aberto (12/9999).

4.9.3.2 Cargos Básicos Incluídos Após a Conclusão da Carga (FP0770 ou CA0002)

- O 1º registro do período de validade para estes cargos básicos será criado no momento da inclusão do registro no sistema, por meio dos programas FP0770 ou CA0002.
- Para início do período de validade será considerado o mês/ano de referência da empresa de cada empregador, desde que não seja inferior ao mês/ano da data de início da integração eSocial gravada para o estabelecimento empregador no programa de complemento eSocial do estabelecimento (FP0560). Caso seja inferior, será considerado o mês/ano do início da integração eSocial.

4.9.3.3 Alterações dos Cargos Básicos Após a Conclusão da Carga (FP0770 ou CA0002)

- Quando ocorrer uma alteração das informações do cargo básico e/ou de seu complemento eSocial e o mês/ano de referência da empresa do empregador seja diferente do mês/ano do período de validade em vigor para o cargo básico em questão, o sistema irá:
 - Encerrar o período de validade em vigor, considerando como término o mês/ano anterior ao mês/ano de referência da empresa do empregador.
 - Criar o novo período de validade, iniciando no mês/ano de referência da empresa do empregador, e com fim de validade em aberto.

Abaixo, segue relação dos programas e informações que ao serem alteradas irão gerar um novo período de validade para a tabela Cargo do eSocial (quando atender a regra descrita acima).

Programa	Local	Informação Alterada
FP0770 – Manutenção Cargo Básico	Pasta Dados Crg Bas	Classificação Ocupação
CA0002 – Manutenção Cargo Básico	CA0002B, pasta Página 1	Classificação Ocupação
FP0770 – Manutenção Cargo Básico CA0002 – Manutenção Cargo Básico	FP0770A - Complemento eSocial	Descrição Cargo Público Permite Acumulação Cargos Permite Contagem Tempo Especial Dedicação Exclusiva Lei Data Situação Gerada pela Lei

4.9.4 Criação – Período Validade S-1050 - Tabela de Horários/Turnos de Trabalho

4.9.4.1 Turnos, Jornadas e Intervalos já Existentes na Base de Dados (FP1400 e FP1000)

- O 1º registro do período de validade para destes horários será criado no momento em que ocorrer a carga do arquivo S-1050 – Tabela de Horários/Turnos de Trabalho para o eSocial, pelo programa **FP9840**.
- Para início do período de validade desta tabela será considerado o mês/ano base informado para o início da carga.
- O término do período de validade ficará em aberto (12/9999).

4.9.4.2 Turnos, Jornadas e Intervalos Incluídos Após a Conclusão da Carga (FP1400 e FP1000)

- O 1º registro do período de validade destes horários de trabalho será criado:
 - No momento do relacionamento de uma jornada trabalhada ao turno.
 - Na inclusão de intervalos para jornadas já relacionadas a um turno.
- Como início do período de validade será considerado o mês/ano de referência da empresa de cada empregador, desde que não seja inferior ao mês/ano da data de início da integração eSocial gravada para o estabelecimento empregador no programa de complemento eSocial do estabelecimento (FP0560). Caso seja inferior, será considerado o mês/ano do início da integração eSocial.

4.9.4.3 Alterações de Turnos, Jornadas e Intervalos Após a Conclusão da Carga (FP1400 e FP1000)

- Quando ocorrer uma alteração das informações de um turno, jornada ou intervalo e o mês/ano de referência da empresa do empregador seja diferente do mês/ano do período de validade em vigor para o cargo básico em questão, o sistema irá:
 - Encerrar o período de validade em vigor, considerando como término o mês/ano anterior ao mês/ano de referência da empresa do empregador.
 - Criar o novo período de validade, iniciando no mês/ano de referência da empresa do empregador, e com fim de validade em aberto.

Abaixo, segue relação dos programas e informações que ao serem alteradas irão gerar um novo período de validade para a tabela de Horários do eSocial (quando atender a regra descrita acima).

Programa	Local	Informação Alterada
FP1000 – Manutenção Jornada Trabalho	FP1000A – Jornada	Tempo de Intervalo, quando alterado para 00:00 OBS: a jornada tem que estar relacionada a um turno.
	FP1000 B – Intervalo	Horário Início Horário Término OBS: - a jornada tem que estar relacionada a um turno. - a eliminação de um intervalo também é considerada uma alteração no horário.
FP1400 – Manutenção Turno de Trabalho	FP1400A – Turno, pasta Horas Padrão	Início Horário Noturno Término Horário Noturno
	FP1400D – Jornadas do Turno	Incluir ou eliminar jornadas trabalhadas de um turno.

4.10 Consulta – Período Validade Evento de Tabelas

Função: FP9810 – Consulta Períodos Validade

Objetivo: O objetivo deste programa é permitir a consulta aos períodos de validade dos eventos de tabela enviados para o eSocial.

Descrição: Esta consulta poderá ocorrer de duas formas:

- 1) Acesso direto ao programa de consulta
- 2) Acesso ao programa de consulta por meio dos programas de cadastro.

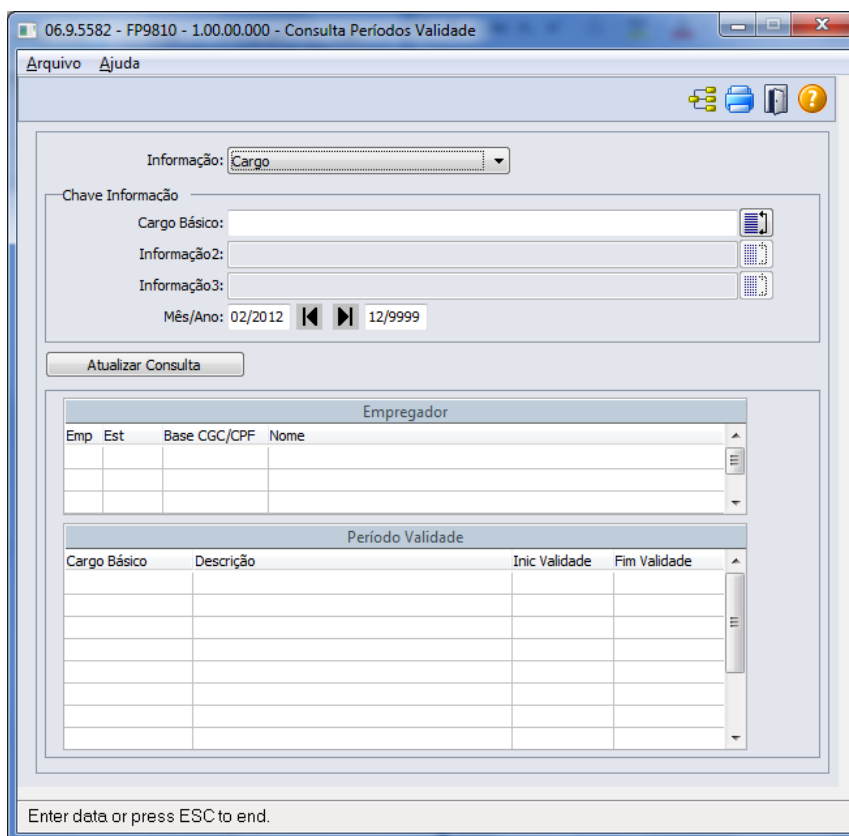

Campos:

Campo	Descrição	Validações/Regras
Informação	Exibe qual evento de tabela está sendo consultado.	<ol style="list-style-type: none"> 1) Acesso Direto ao Programa FP9810: Fica habilitado e possui as seguintes opções: Cargo, Rubrica, Empregador e Horário de Trabalho. 2) Acesso ao Programa FP9810 por meio dos Programas de Cadastro: <ol style="list-style-type: none"> a. FP0770/CA0002: fica desabilitado e com a opção Cargo selecionada. b. FP0020/FP0024: fica desabilitado e com a opção Rubrica selecionada. c. FP0560: fica desabilitado e com a opção Empregador selecionada. d. FP1000: fica desabilitado e com a opção

		Horário de Trabalho selecionada.
Informação 1	Campos que possibilitam que seja informado um valor ou uma lista de valores, permitindo selecionar as informações a serem consultadas.	<p>Para cada opção selecionada no campo Informação, há um controle para habilitar/desabilitar estes 3 campos e alterar seus nomes, conforme descrito abaixo:</p> <ul style="list-style-type: none"> • Cargo: somente o campo Informação 1 ficará habilitado e o seu nome será alterado para Cargo Básico. Ao clicar no botão Formar Lista, serão apresentados todos os cargos básicos cadastrados nos programas FP0770 ou CA0002. • Rubrica: quando: <ul style="list-style-type: none"> ○ Usa Eventos por Empresa: Os campos Informação 1 e Informação 2 ficarão habilitados e terão os seus nomes alterados para Empresa e Evento, respectivamente. Ao clicar no botão Formar Lista do campo Empresa, serão apresentadas todas as empresas que já possuem empregador informado no programa FP0500. ○ Não Usa Eventos por Empresa: Somente o campo Informação 2 ficará habilitado e o seu nome será alterado para Evento. Ao clicar no botão Formar Lista do campo Evento, serão apresentados todos os eventos que são visualizados no programa FP0020 (inclusive aqueles cadastrados no FP0024), considerando ainda se foi informada ou não alguma empresa no campo Empresa. • Empregador: os campos Informação 1, Informação 2 e Informação 3, e seus respectivos botões Formar Lista ficarão desabilitados. • Horário de Trabalho: O campo Informação 1 ficará habilitado e terá o seu nome alterado para Jornada. Ao clicar no botão Formar Lista do campo Jornada, serão apresentadas todas as jornadas cadastradas no programa FP1000. O campo Informação 2 terá seu nome
Informação 2		
Informação 3		
	Os botões ao lado de cada um destes campos executam o programa FP7320J, que está disponível para auxiliar na seleção dos valores para compor a lista.	

		<p>alterado para Intervalo, e somente ficará habilitado quando no campo Jornada tiver informado um único código de jornada.</p> <p>Ao clicar no botão Formar Lista do campo Intervalo, serão apresentados todos os intervalos cadastradas no programa FP1000.</p> <p>Quando os campos das listas ficarem em branco significa que serão considerados todos os registros da informação em questão.</p> <p>Quando o programa FP9810 for acessado por meio dos programas de cadastro:</p> <ul style="list-style-type: none"> • FP0770/CA0002: o campo Cargo Básico (Informação 1) vem inicializado com o código do cargo básico que está posicionado na tela principal. • FP0020: o campo Evento (Informação 2) vem inicializado com o código do evento que está posicionado na tela principal. • FP0024: o campo Empresa (Informação 1) vem inicializado com o código da empresa em que o usuário está logado, e o campo Evento (Informação 2) vem inicializado com o código do evento que está posicionado na tela principal. • FP0560: não se aplica. • FP1000: o campo Jornada (Informação 1) vem inicializado com o código da jornada que está posicionada na tela principal.
Mês/Ano	Campos que podem ser utilizados para filtrar as informações cujo período de validade contemplem algum mês/ano compreendido na faixa informada.	<p>Os campos desta faixa são inicializados com:</p> <ul style="list-style-type: none"> • Mês/Ano Início: mês/ano de referência da empresa. • Mês/Ano Fim: 12/9999.
Botão Atualiza Consulta	Atualiza as informações da tabela Empregador , conforme seleção efetuada nos campos do quadro Chave Informação .	Sempre que for alterado o valor de algum campo do quadro Chave Informação, as informações demonstradas nas tabelas Empregador e Período Validade serão limpas, sendo necessário clicar neste botão para que sejam visualizadas as informações conforme a seleção efetuada.
Tabela Empregador	Demonstra o código da empresa, estabelecimento, Base CGC/CPF* e Nome de cada empregador da base de dados que possui mensagem gerada para o evento de tabela que está sendo consultado.	<p>Vem sempre posicionado no empregador da empresa corrente.</p> <p>Caso o empregador ainda não tenha mensagem gerada para o evento de tabela que está sendo consultado, ficará posicionado no primeiro empregador demonstrado na tabela.</p>

	* Base CGC: pessoa jurídica CPF: pessoa física	
Tabela Período Validade	Demonstra os períodos de validade da informação que está sendo consultada para o empregador selecionado na tabela Empregador.	Os campos demonstrados nesta tabela variam de acordo com a opção selecionada no campo Informação , conforme descrito abaixo: <ul style="list-style-type: none"> • Cargo: código e descrição do cargo básico, início e término do período de validade. • Rubrica: código da empresa, código e descrição do evento, início e término de validade. • Empregador: início e término de validade. • Horário de Trabalho: jornada, intervalo, permite flexibilidade, tipo intervalo, turno, início e término de validade.

5. FAQs

Disponíveis em <http://tdn.totvs.com/display/home/TDN+-+TOTVS+Developer+Network>.

A TOTVS com o objetivo de munir o cliente com o máximo de informações estará criando FAQs do processo eSocial, desta maneira antes da abertura de um chamado será possível à consulta e identificação de situações já atendidas/solucionadas.

6. Informações Técnicas

O eSocial TOTVS Linha Datasul não irá gerar impacto nas tabelas e campos do produto, pois o objetivo principal foi minimizar os riscos desta nova legislação em nossos clientes. Assim foram criadas novas tabelas e campos para a implementação necessária.

7. Anexo I – Tabelas eSocial

As tabelas do eSocial estão disponíveis na opção **Leiautes do eSocial** em: <http://www.esocial.gov.br/>.

E-Social



TOTVS

E-Social

1. eSocial	4
1.1 1. Procedimento para Atualização	4
1.2 2. Procedimento para Configuração	5
1.2.1 2.1. Atualização de Menus	5
1.2.2 2.2. Atualização de Mensagens	5
1.2.3 2.3. Atualização de Dicionário de Dados	6
1.3 3. Liberações	14
1.4 4. Procedimento para Utilização	22
1.4.1 4.1. eSocial – Alterações no Módulo Folha de Pagamento	22
1.4.1.1 4.1.1. Processo Inicialização do eSocial	22
1.4.1.1.1 Função: FP0500 – Manutenção Parâmetro Empresa RH	22
1.4.1.2 4.1.2. Processo Parametrização dos Complementos	23
1.4.1.2.1 Função: FP0020 – Manutenção Eventos Analíticos / Função: FP0024 – Eventos por Empresa	23
1.4.1.2.2 Função: FP0020 – Manutenção Eventos Analíticos – Consultar Eventos por Empresa	26
1.4.1.2.3 Função: FP0030 – Manutenção Processos Administrativos/Judiciais	27
1.4.1.2.4 Função: FP0033 – Manutenção de Empregador do Processo	32
1.4.1.2.5 Função: FP0060 – Manutenção Situações	32
1.4.1.2.6 Função: FP0100 – Manutenção Unidades de Federação e Países	33
1.4.1.2.7 Função: FP0100 – Manutenção Unidades Federação e Países – Cadastro Municípios	33
1.4.1.2.8 Função: FP0560 – Manutenção Estabelecimento	34
1.4.1.2.9 Função: FP0570 – Manutenção Complemento Estabelecimento	40
1.4.1.2.10 Função: FP0770 – Manutenção Cargo Básico	41
1.4.1.2.11 Função: FP0800 – Manutenção Plano de Lotação	41
1.4.1.2.12 Função: FP0840 – Manutenção Prestador de Serviços	42
1.4.1.2.13 Função: FP0870 – Atualiza Tomador de Serviço – Pasta Unid Lotação	42
1.4.1.2.14 Função: FP0870 – Manutenção Tomador de Serviços	43
1.4.1.2.15 Função: FP1100 – Manutenção Motivos Estabilidade	43
1.4.1.2.16 Função: FP1420 – Manutenção Pessoa Jurídica	44
1.4.1.2.17 Função: FP1440 – Manutenção Pessoa Física	44
1.4.1.2.18 Função: FP1500 – Manutenção Funcionários / Função: FP1510 – Manutenção Funcionários Contratos Especiais	45
1.4.1.2.19 Função: FP1500 – Manutenção Funcionários – Eliminação Funcionário / Função: FP1510 – Manutenção Funcionários Contratos Especiais – Eliminação Funcionário	50
1.4.1.2.20 Função: FP1600 – Manutenção Histórico de Situações	51
1.4.1.2.21 Função: FP1600 – Manutenção Histórico de Situações – Alteração Espécie Benefício	53
1.4.1.2.22 Função: FP1720 – Manutenção Identificação do Funcionário / Função: FE1720 – Alteração de Contratos	53
1.4.1.2.23 Função: FP1760 – Manutenção Dependentes	54
1.4.1.2.24 Função: FP1840 – Transferência de Funcionários	54
1.4.1.2.25 Função: FP1840 – Transferência de Funcionários / Função: FP1850 – Transferência Coletiva de Funcionários	55
1.4.1.2.26 Função: FP1850 – Transferência Coletiva de Funcionários	57
1.4.1.2.27 Função: FP2160 – Manutenção Movto Serviço Prestado Física	58
1.4.1.2.28 Função: FP2240 – Manutenção Participante eSocial	59
1.4.1.2.29 Função: FP3800 – Manutenção Informações Funcionário	60
1.4.1.2.30 Função: FP6590 – Importação Movimento Prestador Serviços	61
1.4.1.2.31 Função: FP6600 – Importa Funcionários	61
1.4.1.2.32 Função: FP6610 – Importa Funcionários Contratos Especiais	62
1.4.1.2.33 Função: FP6620 – Importa Dependentes	62
1.4.1.2.34 Função: FP6650 – Importa Informações eSocial	63
1.4.1.2.35 Função: FP6660 – Importa Histórico de Situações	64
1.4.1.2.36 Função: FP6720 – Importação Prestador Serviço	65
1.4.1.2.37 Função: FP9194 – Cálculo das Diferenças Salariais Dissídio	65
1.4.1.2.38 Função: FP9815 – Manutenção Admissão Preliminar	66
1.4.1.3 4.1.3. Processo Qualificação Cadastral	67
1.4.1.3.1 Função: FP9830 – Qualificação Dados Cadastrais eSocial	67
1.4.2 4.2. eSocial – Alterações no Módulo Férias e Rescisões	67
1.4.2.1 Função: FR0230 - Relatórios Legais Férias	67
1.4.2.2 Função: FR5030 – Gera Programação de Rescisão	68
1.4.2.3 Função: FR5040 – Manutenção Programação de Rescisão	68
1.4.2.4 Função: FR5040 – Manutenção Programação de Rescisão – Botão Eliminação	69
1.4.2.5 Função: FR5050 – Elimina Programação de Rescisão	70
1.4.2.6 Função: FR5240 – Reintegração de Funcionários	71
1.4.2.7 Função: FR5250 – Funcionários Reintegrados	72
1.4.3 4.3. eSocial – Alterações no Módulo Cargos e Salários	73
1.4.3.1 Função: CA0002 – Manutenção Cargo Básico	73
1.4.3.2 Função: CA0595 - Proposta Salarial Personalizada	74
1.4.4 4.4. eSocial – Alterações nos Módulos Medicina e Segurança	74
1.4.4.1 4.4.1. Processos Relacionados ao Tipo de Deficiência	75
1.4.4.1.1 Função: MT0055 – Manutenção Deficiência	75
1.4.4.1.2 Função: MT0555 – Relatório Portadores Deficiência	75
1.4.4.2 4.4.2. Processos Relacionados ao Atendimento Médico	75
1.4.4.2.1 Função: MT0728 – Atendimento Médico	75

1.4.4.2.2 Função: MT0728 – Atendimento Médico - Pasta Cons Méd.	76
1.4.4.2.3 Função: MT0738 – Manutenção Atestados Externos	77
1.4.4.2.4 Função: MT0738 – Manutenção Atestados Externos - Pasta Atestado Ext	78
1.4.4.2.5 Função: MT0828 – Gerenciador Médico	79
1.4.4.2.6 Função: MT0828 – Gerenciador Médico - Pasta Afast	79
1.4.5 4.5. eSocial – Alterações no Módulo Recrutamento e Seleção	80
1.4.5.1 Função: RS0583 - Documentação Admis Candidato	80
1.4.5.2 Função: RS0584 - Emitir Contrato	81
1.4.5.3 Função: RS0585 - Documentação Funcionário	81
1.4.5.4 Função: RS0760 - Importação Candidato Agência e Internet	81
1.4.5.5 Função: RS0795 - Modelo de Documentação	81
1.4.6 4.6. eSocial – Processo de Carga das Mensagens para o eSocial	82
1.4.6.1 4.6.1. Conceitos Importantes	82
1.4.6.1.1 4.6.1.1. Empregador	82
1.4.6.1.2 4.6.1.2. Rubricas – Eventos de Folha	82
1.4.6.1.3 4.6.1.3. Cargo	84
1.4.6.1.4 4.6.1.4. Função	84
1.4.6.1.5 4.6.1.5. Estabelecimento/Obra	84
1.4.6.1.6 4.6.1.6. Horários	84
1.4.6.1.7 4.6.1.7. Processo Administrativo/Judicial	86
1.4.6.1.8 4.6.1.8. Trabalhador Com Vínculo – Cadastro Inicial e Admissão	87
1.4.6.1.9 4.6.1.9. Trabalhador Sem Vínculo	87
1.4.6.1.10 4.6.1.10. Transferência	87
1.4.6.2 4.6.2. Processo Importação de Arquivos Externos (em revisão)	87
1.4.6.2.1 Função: FP0565 – Manutenção Arquivos Externos	88
1.4.6.2.2 Função: FP0565 – Manutenção de Arquivos Externos – Geração Automática	88
1.4.6.2.3 Função: FP9870 – Importador Arquivos Externos	89
1.4.6.3 Função: FP9840 – Carga eSocial	90
1.4.6.4 Função: FP9845 – Consulta Identificação Posição Funcionário	98
1.4.7 4.7. Processo Monitoramento das Mensagens do eSocial	99
1.4.7.1 Função: FP9850 – Monitor eSocial	99
1.4.8 4.8. Processo Movimentação das Informações do eSocial (Em revisão)	103
1.4.9 4.9. Processo Sincronização das Mensagens do eSocial (em revisão)	108
1.4.9.1 Função: FP9860 – Sincronizador eSocial	108
1.4.10 4.10. Processo Período de Validade Eventos de Tabelas	109
1.4.10.1 4.10.1. Criação – Período Validade S-1000 – Informações do Empregador/Contribuinte	110
1.4.10.1.1 4.10.1.1. Empregador já Existentes na Base de Dados	110
1.4.10.1.2 4.10.1.2. Empregador Incluído Após a Conclusão da Carga	110
1.4.10.1.3 4.10.1.3. Alterações das Informações do Empregador Após a Conclusão da Carga	110
1.4.10.2 4.10.2. Criação – Período Validade S-1010 - Tabela de Rubricas	111
1.4.10.2.1 4.10.2.1. Eventos já Existentes na Base de Dados	111
1.4.10.2.2 4.10.2.2. Eventos Incluídos Após a Conclusão da Carga	111
1.4.10.2.3 4.10.2.3. Alterações dos Eventos Após a Conclusão da Carga	112
1.4.10.3 4.10.3. Criação – Período Validade S-1030 - Tabela de Cargos/Empregos Públicos	113
1.4.10.3.1 4.10.3.1. Cargos Básicos já Existentes na Base de Dados (FP0770 ou CA0002)	113
1.4.10.3.2 4.10.3.2. Cargos Básicos Incluídos Após a Conclusão da Carga (FP0770 ou CA0002)	114
1.4.10.3.3 4.10.3.3. Alterações dos Cargos Básicos Após a Conclusão da Carga (FP0770 ou CA0002)	114
1.4.10.4 4.10.4. Criação – Período Validade S-1050 - Tabela de Horários/Turnos de Trabalho	115
1.4.10.4.1 4.10.4.1. Turnos, Jornadas e Intervalos já Existentes na Base de Dados (FP1400 e FP1000)	115
1.4.10.4.2 4.10.4.2. Turnos, Jornadas e Intervalos Incluídos Após a Conclusão da Carga (FP1400 e FP1000)	115
1.4.10.4.3 4.10.4.3. Alterações de Turnos, Jornadas e Intervalos Após a Conclusão da Carga (FP1400 e FP1000)	115
1.4.10.5 4.10.5. Criação – Período Validade S-1005 - Tabela de Estabelecimentos e Obras	116
1.4.10.5.1 4.10.5.1. Estabelecimentos/Obras já Existentes na Base de Dados (FP0560)	116
1.4.10.5.2 4.10.5.2. Estabelecimentos/Obras Incluídos Após a Conclusão da Carga (FP0560)	116
1.4.10.5.3 4.10.5.3. Alterações dos Estabelecimentos/Obras Após a Conclusão da Carga (FP0560)	117
1.4.11 4.11. Consulta – Período Validade Evento de Tabelas	117
1.4.11.1 Função: FP9810 – Consulta Períodos Validade	117
1.5 5. FAQs	119
1.6 6. Informações Técnicas	119
1.7 7. Anexo I – Tabelas eSocial	119

eSocial

eSocial

Produto:	TOTVS 11
Versões:	12.1.8
Observações:	Este documento tem por objetivo detalhar as ações que envolvem a utilização do sistema Datasul HCM para atendimento ao eSocial, conforme a resolução do comitê gestor nº 001/2015, publicada no D.O.U. de 24/02/2015. O eSocial visa unificação das diversas informações envolvendo as entidades voltadas a fiscalização e cumprimento de obrigações as quais compõem a base trabalhista, tais como admissões, demissões, folha de pagamentos, acidentes, ações judiciais, retenções de contribuição previdenciária, entre outras. A consulta detalhada às informações contidas nos layouts do eSocial mencionados neste documento, fazem parte do Manual de Orientação do eSocial disponível em http://www.esocial.gov.br/Leiautes.aspx .

 Unknown macro: 'rate'

1. Procedimento para Atualização

1. Procedimento para Atualização

Antes de iniciar o processo de baixa e atualização do ambiente descritos na sessão **Procedimentos para Configuração**, deve-se atentar para os requisitos de ambiente necessários para realização:

Entrega eSocial	Versão da Entrega	Versão Pré-Requisito
1ª	11.5.8 – especial	11.5.8
2ª	11.5.9	11.5.8 – especial
3ª	11.5.10	11.5.9
4ª	11.5.11	11.5.10
5ª	12.1.1	11.5.12
6ª	12.1.2	12.1.1
7ª	12.1.3	12.1.2
8ª	12.1.4	12.1.3
9ª	12.1.5	12.1.4
10ª	12.1.6	12.1.5
11ª	12.1.7	12.1.6
12ª	12.1.8	12.1.7
13ª	12.1.9	12.1.8

Observação:

É necessário efetuar a atualização do patch do Progress.

Unknown macro: 'rate'

2. Procedimento para Configuração

Unknown macro: 'rate'

2.1. Atualização de Menus

2.1. Atualização de Menus

Entrega eSocial	Arquivo	Módulo
1ª	men_mfp_por.d men_mfr_por.d men_mmt_por.d men_mst_por.d	Folha de Pagamento Férias e Rescisões Medicina do Trabalho Segurança do Trabalho
2ª	men_mfp_por.d	Folha de Pagamento
3ª	men_mfp_por.d	Folha de Pagamento
4ª	men_mfp_por.d	Folha de Pagamento
5ª	men_mfp_por.d	Folha de Pagamento
6ª	men_mfp_por.d men_mfe_por.d	Folha de Pagamento Folha Educacional
7ª	men_mfp_por.d	Folha de Pagamento
8ª	men_mfp_por.d men_mfd_por.d	Folha de Pagamento Foundation HR
9ª	men_mfp_por.d	Folha de Pagamento
10ª	men_mfp_por.d	Folha de Pagamento
11ª	Não houve alteração de menu relativa ao eSocial.	
12ª	Não houve alteração de menu relativa ao eSocial.	

Nota:

É obrigatória a importação de todos os arquivos de menu, ainda que nem todos os módulos sejam utilizados. Os Menus liberados no pacote ficam disponíveis no diretório UNIVDATA de instalação do Produto.

Unknown macro: 'rate'

2.2. Atualização de Mensagens

2.2. Atualização de Mensagens

Para a atualização do cadastro de mensagens, o usuário deve realizar o acesso ao Portal de Clientes – <http://suporte.totvs.com> e acessar o seguinte caminho:

<Download> Linha <Datasul><Versão><Plataforma><Idioma><Categoria><Tipo> para baixa do arquivo de atualização de mensagens.

Depois de efetuar o download do arquivo desejado, deve-se descompactá-lo e realizar a importação utilizando o Menu.

Nota:

Para importar o arquivo de Mensagem, deve-se:

1. Acessar o Produto Datasul HCM.
2. Aplicativo Tecnologia.
3. Módulo Menu.

Efetuar a importação do cadastro de Mensagens liberadas.



Unknown macro: 'rate'

2.3. Atualização de Dicionário de Dados

2.3. Atualização de Dicionário de Dados

1ª Entrega – 11.5.8 - especial

Para esta fase, não houve alterações de dicionário de dados, as liberações de ambiente já foram realizadas por meio do respectivo pacote da versão pré-requisito mencionada anteriormente, no qual foram criadas as seguintes tabelas:

Banco	Tabela	Tipo Atualização
dthrgst	sped_agent_risco_func	Inclusão da Tabela
dthrgst	sped_ambien_participan	Inclusão da Tabela
dthrgst	sped_aso	Inclusão da Tabela
dthrgst	sped_aso_agent	Inclusão da Tabela
dthrgst	sped_aso_exam	Inclusão da Tabela
dthrgst	sped_ativid	Inclusão da Tabela
dthrgst	sped_ativid_participan	Inclusão da Tabela
dthrgst	sped_bnfciar_prestdor_serv	Inclusão da Tabela
dthrgst	sped_cat	Inclusão da Tabela
dthrgst	sped_cat_agent_causa	Inclusão da Tabela
dthrgst	sped_cat_compl	Inclusão da Tabela
dthrgst	sped_cat_compl_acidado	Inclusão da Tabela
dthrgst	sped_cat_parte_atgdo	Inclusão da Tabela
dthrgst	sped_cat_testem	Inclusão da Tabela
dthrgst	sped_cond_dif_trab	Inclusão da Tabela
dthrgst	sped_cond_dif_trab_agent	Inclusão da Tabela
dthrgst	sped_cond_dif_trab_epi	Inclusão da Tabela
dthrgst	sped_epi	Inclusão da Tabela
dthrgst	sped_epi_func	Inclusão da Tabela
dthrgst	sped_estab_requis_epi	Inclusão da Tabela
dthrgst	sped_exam_func	Inclusão da Tabela
dthrgst	sped_exam_medic	Inclusão da Tabela
dthrgst	sped_func_reinteg	Inclusão da Tabela
dthrgst	sped_ident_pos_func	Inclusão da Tabela
dthrgst	sped_movto_msg	Inclusão da Tabela
dthrgst	sped_movto_participan	Inclusão da Tabela
dthrgst	sped_movto_tab	Inclusão da Tabela
dthrgst	sped_multiplo_vinc	Inclusão da Tabela
dthrgst	sped_participan	Inclusão da Tabela
dthrgst	sped_proces_justic	Inclusão da Tabela
dthrgst	sped_proces_justic_det	Inclusão da Tabela
dthrgst	sped_rh_estab	Inclusão da Tabela

2ª Entrega – 11.5.9

Banco	Tabela	Tipo Atualização
Dthrypc	compl_pessoa_fisic	Inclusão de Campos
Dthrypc	rh_munpio	Inclusão da Tabela
Dthrgst	sped_aquis_produc	Inclusão da Tabela
Dthrgst	sped_aso	Alteração de Campos
Dthrgst	sped_aso_agent	Alteração de Campos
Dthrgst	sped_aso_exam	Alteração de Campos
Dthrgst	sped_ativid	Alteração de Campos
Dthrgst	sped_ativid_participan	Alteração de Campos
Dthrgst	sped_bnfciar_movto_prestad	Inclusão da Tabela
Dthrgst	sped_cat	Alteração de Campos
Dthrgst	sped_cat_agent_causa	Alteração de Campos
Dthrgst	sped_cat_compl	Alteração de Campos
Dthrgst	sped_cat_compl_acidado	Alteração de Campos
Dthrgst	sped_cat_parte_atgdo	Alteração de Campos
Dthrgst	sped_cat_testem	Alteração de Campos
Dthrgst	sped_cond_dif_trab	Alteração de Campos
Dthrgst	sped_cond_dif_trab_agent	Alteração de Campos
Dthrgst	sped_cond_dif_trab_epi	Alteração de Campos
Dthrgst	sped_cno	Inclusão da Tabela
Dthrgst	sped_cno_prestdor	Inclusão da Tabela
Dthrgst	sped_comerc_produc	Inclusão da Tabela
Dthrgst	sped_estab_requis_epi	Alteração de Tabela
Dthrgst	sped_event_despes	Inclusão da Tabela
Dthrgst	sped_event_despr	Inclusão da Tabela
Dthrgst	sped_event_despr_bolet	Inclusão da Tabela
Dthrgst	sped_event_ingresso	Inclusão da Tabela
Dthrgst	sped_event_mdo	Inclusão da Tabela
Dthrgst	sped_event_recta	Inclusão da Tabela
Dthrgst	sped_event_recta_outras	Inclusão da Tabela
Dthrgst	sped_func_reinteg	Alteração de Campos

Dthrgst	sped_monitoram_biolog	Inclusão de Tabela
Dthrgst	sped_monitoram_biolog_exam	Inclusão de Tabela
Dthrgst	sped_movto_msg	Alteração de Campos Inclusão de campo Inclusão de campo
Dthrgst	sped_movto_participan	Alteração de Campos
Dthrgst	sped_movto_nf_tomador	Inclusão de Tabela
Dthrgst	sped_movto_prestad_terc	Inclusão de Tabela
Dthrgst	sped_movto_prestdor_parc	Inclusão de Tabela
Dthrgst	sped_movto_tomador_sub	Inclusão de Tabela
Dthrgst	sped_multiplo_vinc	Alteração de Campos
Dthrgst	sped_param_tss	Inclusão de Tabela
Dthrgst	sped_participan	Alteração de Campos Inclusão de Campos Inclusão de Campos
Dthrgst	sped_proces_justic	Alteração de Campos
Dthrgst	sped_rat_prestdor_parc	Inclusão de Tabela
Dthrgst	sped_repas	Inclusão de Tabela
Dthrgst	sped_rh_estab	Alteração de Campos Inclusão de campos
Dthrgst	sped_soft_house	Inclusão de Tabela
Dthrgst	tafst1	Inclusão de Tabela

3ª Entrega – 11.5.10

Banco	Tabela	Tipo Atualização
Dthrgst	sped_agent_risco_func	Inclusão de Campos Alteração de Índice
Dthrgst	sped_ambien_participan	Inclusão de Campos Alteração de Índice
Dthrgst	sped_aso	Inclusão de Campos
Dthrgst	sped_movto_msg	Inclusão de Campos Alteração de Campos Alteração de Campos
Dthrgst	sped_movto_msg_erro	Inclusão da Tabela
Dthrgst	sped_participan	Inclusão de Campos Alteração de Índice
Dthrgst	sped_proces_participan	Inclusão da Tabela
Dthrgst	sped_sit_afast_func	Inclusão da Tabela
Dthrgst	sped_soft_arq	Inclusão da Tabela
Dthrgst	sped_soft_config_arq	Inclusão da Tabela
Dthrgst	sped_unid_lotac_estab	Inclusão da Tabela
Dthrgst	sped_vers_layout	Inclusão da Tabela

4ª Entrega – 11.5.11

Banco	Tabela	Tipo Atualização
Dthrgst	sped_aso	Alteração de Campos
Dthrgst	sped_cat_testem	Alteração de Campos
Dthrgst	sped_ident_pos_func	Inclusão de Campos
Dthrgst	sped_monitoram_biolog	Inclusão de Campos
Dthrgst	sped_movto_msg	Inclusão de Campos
Dthrgst	sped_monitoram_biolog	Exclusão de Campos
Dthrgst	Sped_proces_utiliz	Inclusão da Tabela
Dthrgst	Sped_rh_estab	Inclusão de Campos
Dthrgst	Sped_rh_pessoa_jurid	Inclusão da Tabela

5ª Entrega – 12.1.1

Para esta fase, houve alterações de dicionário de dados que foram liberadas no pacote da versão 11.5.12, além das alterações liberadas no pacote da versão 12.1.1.

Banco	Tabela	Tipo Atualização
Dthrgst	sped_aso_agent	Alteração de campo
Dthrgst	sped_agent_risco_func	Alteração de Índice
Dthrgst	sped_ativid	Inclusão de Campos Alteração de Campos
Dthrgst	sped_ativid_concom	Inclusão da Tabela
Dthrgst	sped_bnfciar_movto_prestad	Inclusão de Campos Alteração de Campos Alteração de Índice
Dthrgst	sped_bnfciar_prestdor_serv	Inclusão de Campos Alteração de Índice
Dthrgst	sped_cat_agent_causa	Alteração de Campos
Dthrgst	sped_cond_dif_trab_agent	Alteração de Campos
Dthrgst	sped_cond_dif_trab_epi	Alteração de Campos
Dthrgst	sped_deson_folha	Inclusão da Tabela
Dthrgst	sped_event_despr_bolet	Alteração de Campos
Dthrgst	sped_event_ingresso	Inclusão de Campos
Dthrgst	sped_ident_pos_func	Inclusão de Campos
Dthrgst	sped_matriz_pagto_diver	Inclusão da Tabela Alteração de Campos Inclusão de Campos
Dthrgst	sped_movto_msg	Alteração de Campos
Dthrgst	sped_movto_msg_erro	Alteração de Campos
Dthrgst	sped_movto_pagto_diver	Inclusão da Tabela Alteração de Campos Inclusão de Campos Eliminação de Campos
Dthrgst	sped_movto_rat	Inclusão da Tabela
Dthrgst	sped_particip_inf_mensal	Inclusão da Tabela
Dthrgst	sped_proces_participan	Alteração de Campos
Dthrgst	sped_rh_estab	Inclusão de Campos
Dthrgst	sped_segur_grp_atrib_sit	Inclusão da Tabela

6ª Entrega – 12.1.2

Para esta fase não houve alterações de dicionário de dados.

7ª Entrega – 12.1.3

Banco	Tabela	Tipo Atualização
Dthrgst	sped_cat_compl_acidado	Inclusão de Campos
Dthrgst	sped_func_reinteg	Alteração de índice

8ª Entrega – 12.1.4

Banco	Tabela	Tipo Atualização
Dthrypc	compl_pessoa_fisic	Inclusão de Campos
Dthrypc	depend_func	Inclusão de Campos
Dthrypc	habilit_rescis	Inclusão de Campos
Dthrgst	sped_cargo_basic	Inclusão da Tabela
Dthrgst	sped_rh_estab	Inclusão de Campos Alteração de Campos
Dthrgst	sped_func_reinteg	Inclusão de Campos Alteração de Campos
Dthrgst	sped_movto_msg	Inclusão de Campos Alteração de Campos Exclusão de Campos
Dthrgst	sped_movto_msg_orig	Inclusão da Tabela
Dthrgst	sped_participan	Inclusão de Campos Alteração de Campos
Dthrgst	sped_proces_justic	Alteração de Campos
Dthrgst	sped_sit_afast_func	Inclusão de Campos Alteração de Campos

9ª Entrega – 12.1.5

Banco	Tabela	Tipo Atualização
Dthrgst	sped_rh_estab	Alteração de Campos
Dthrgst	sped_valid_tab	Criação da Tabela
Dthrgst	sped_admis_prelim	Criação da Tabela
Dthrgst	sped_matr_bloqdo	Criação da Tabela

10ª Entrega – 12.1.6

Banco	Tabela	Tipo Atualização
Dthrgst	sped_rh_estab	Inclusão de Campos

11ª Entrega – 12.1.7

Banco	Tabela	Tipo Atualização
Dthrgst	sped_contrib_sindic	Criação da Tabela
Dthrgst	sped_contrib_sindic_val	Criação da Tabela
Dthrgst	sped_event_perdco	Criação da Tabela
Dthrgst	sped_func_reinteg	Inclusão de Campos
Dthrgst	sped_movto_msg	Inclusão de Campos Alteração de Índice
Dthrgst	sped_participan	Inclusão de Campos
Dthrgst	sped_proces_justic	Inclusão de Campos
Dthrgst	sped_rh_estab	Inclusão de Campos
Dthrgst	sped_valid_tab	Inclusão de Campos

12ª Entrega – 12.1.8

Banco	Tabela	Tipo Atualização
Dthrgst	sped_particip_inf_mensal	Inclusão de Campos
Dthrgst	sped_rh_estab	Inclusão de Campos
Dthrgst	sped_func_reinteg	Exclusão de Campos
Dthrupyc	histor_fgts_inss	Inclusão de Campos
Dthrupyc	rh_clien	Inclusão de Campos
Dthrupyc	rh_estab	Inclusão de Campos

13ª Entrega – 12.1.9

Banco	Tabela	Tipo Atualização
Dthrypc	det_rescis	Inclusão de Campos
Dthrypc	param_adm_rh	Inclusão de Campo
Dthrgst	sped_despes_medic	Inclusão de Tabela Inclusão de Campos Inclusão de Índice
Dthrgst	sped_inform_plano	Inclusão de Tabela Inclusão de Campos Inclusão de Índice
Dthrgst	sped_remun_bnfciar	Inclusão de Tabela Inclusão de Campos Inclusão de Índice
Dthrgst	Sped_remun_cpf	Inclusão de Tabela Inclusão de Campos Inclusão de Índice
Dthrgst	Sped_remun_itens	Inclusão de Tabela Inclusão de Campos Inclusão de Índice
Dthrgst	Sped_remun_multiplo_vinc	Inclusão de Tabela Inclusão de Campos Inclusão de Índices
Dthrgst	Sped_remun_recibo	Inclusão de Tabela Inclusão de Campos Inclusão de Índices
Dthrgst	Sped_segur_grp_atrib_arq	Inclusão de Tabela Inclusão de Campos Inclusão de Índice
Dthrgst	Sped_sit_afast_func	Alteração de Campos

 Unknown macro: 'rate'

3. Liberações

3. Liberações

1ª Entrega – 11.5.8 - Especial

- Implementações Cadastrais.
- Implementações Importação.
- Implementações Cadastrais Medicina (Novo).
- Implementações Importação Medicina (Novo).
- Implementações Cadastrais Segurança do Trabalho (Novo).
- Implementações Importação Segurança do Trabalho (Novo).

2ª Entrega – 11.5.9

- Ajustes nos Cadastros.
- Carga Eventos Iniciais.
- Monitor eSocial.

3ª Entrega – 11.5.10

- Ajustes nos Cadastros.
- Carga dos Movimentos.
- Importação Arquivos eSocial de Sistemas Externos.
- Ajustes Monitor eSocial.
- Sincronizador eSocial.

4ª Entrega – 11.5.11

- Ajustes nos Cadastros.
- Ajustes na Carga eSocial – layout 1.2 beta 2.
- Ajustes Monitor eSocial.

5ª Entrega – 12.1.1

- Ajustes Reintegração de Funcionários.
- Transferência do Complemento eSocial.
- Validação Dados eSocial.
- Atestados via Medicina/Ponto.
- Tomador = Estabelecimento x Lotação.

6ª Entrega – 12.1.2

- Consulta Posição Funcionário.
- Validação Dados eSocial – Condição Diferenciada de Trabalho.
- Desativação dos Programas FP1720 – Identificação de Funcionários e FE1720 – Alteração de Contratos.
- Movimentação Cargo.
- Movimentação Funções.
- Movimentação Rubricas.
- Movimentação Horários.
- Movimentação Estabilidade.
- Movimentação Afastamento Temporário.
- Movimentação Habilitação de Rescisão.
- Movimentação Reintegração.

7ª Entrega – 12.1.3

- Processos x Relacionamentos.
- Prestador de Serviço x Complemento eSocial.
- Novos Campos Complemento eSocial Pessoa Física.
- Movimentação Estabelecimento.
- Movimentação ASO.
- Movimentação CAT.
- Movimentação Alteração Cadastral.

8ª Entrega – 12.1.4

Implementação	Programas Envolvidos
<p>Alteração de Tabelas eSocial:</p> <ul style="list-style-type: none"> • Adequar os programas de zoom dos campos que referenciam tabelas do eSocial para demonstrarem os novos códigos/descrições. • Tabelas eSocial que foram atualizadas nos programas: <ul style="list-style-type: none"> 1 – Categoria de Trabalhadores. 3 – Natureza das Rubricas da Folha de Pagamento. 6 – Países. 8 – Classificação Tributária. 9 – Tipos de Arquivo eSocial. 10 – Tipos de Lotação Tributária. 19 – Motivos de Desligamento. 20 – Tabela de Tipos de Logradouros. 	FP1500 FP1510 FP0020 FP0100 FP0560 FP0870 FP1420 FP1440 FP9850
<p>Estabilidade:</p> <ul style="list-style-type: none"> • Retirada do tratamento desta informação para o eSocial. 	FP1100 FP9840 FP9850 FP9860
<p>Observações:</p> <ul style="list-style-type: none"> • Retirada do botão que permitia acesso ao programa de complemento eSocial. 	FP0740
<p>Empregador:</p> <ul style="list-style-type: none"> • Implementação das informações pertinentes à classificação tributária 85 – Ente Federativo, Órgãos da União, Autarquias e Fundações Públicas. 	FP0560
<p>Cargo:</p> <ul style="list-style-type: none"> • Implementação do programa de complemento eSocial para: • Descrição do cargo com 60 caracteres. • Informações pertinentes ao cargo/emprego público. 	FP0770 CA0002
<p>Rubrica:</p> <ul style="list-style-type: none"> • Alteração dos valores para os campos Tipo Rubrica, Incidência Tributária INSS e Incidência Tributária IRRF. • Implementação de programa de acerto para alterar o valor dos campos Tipo Rubrica e Incidência Tributária IRRF. 	FP0020 FP0024
<p>Processos:</p> <ul style="list-style-type: none"> • Alteração dos valores para o campo Decisão. 	FP0030

Transferência: <ul style="list-style-type: none"> Alteração na maneira de relacionar a situação de saída por transferência com código FGTS N2 com o motivo de desligamento do eSocial. Bloqueio no acesso ao complemento eSocial para a situação de saída por transferência com código FGTS N1 (cadastro de situações e relacionamento da situação ao funcionário). Implementação do campo Motivo Transferência na importação dos históricos de situação. Implementação do campo Motivo Transferência no processo de transferência individual e coletiva. Implementação do campo Matrícula eSocial no processo de transferência individual. 	FP0060 FP1600 FP6660 FP6650 FP1840 FP1850
Melhoria Monitor eSocial: <ul style="list-style-type: none"> Inclusão da pasta Status Carga para permitir a consulta do status da carga de informações para o eSocial. Readequação de campos da pasta seleção para melhor visualização da situação das mensagens de cada arquivo. Readequação de campos da pasta Mensagem, alteração de ordem dos campos na visualização das mensagens, inclusão dos campos Empresa, Estab e Participante quando o tipo de arquivo for de exclusão de informação. Inclusão do botão Rastrear Origem que permite visualizar quais processos originaram a mensagem selecionada. 	FP9850

9ª Entrega – 12.1.5

Implementação	Programas Envolvidos
Funcionários: <ul style="list-style-type: none"> Alterações nas informações Tipo Admissão, Regime Trabalhista, Regime Previdenciário, Emissor CNH, e Primeira Habilitação. Alteração no tratamento para habilitar/solicitar as informações de Cessão e Sucessão Vinc. Inclusão das informações referentes à Estatutário. 	FP1500 FP1510 FP6600 FP6610 FP6650
Dependentes: <ul style="list-style-type: none"> Alteração do código do tipo de dependente para o eSocial. Inclusão do campo Dependente para Fins Previdenciários. 	FP1760 FP6620 FP6650
Pessoa Física: <ul style="list-style-type: none"> Inclusão do campo Condição para os estrangeiros. Alteração do campo NIS, que era do tipo inteiro e passou para caractere. 	FP1440 FP6600 FP6610 FP6650
Afastamentos Temporários: <ul style="list-style-type: none"> Alteração dos códigos dos motivos de afastamento (tabela 18 eSocial). Inclusão do campo Órgão Classe no complemento eSocial dos afastamentos por acidente/doença relacionados ao trabalho. Complemento eSocial para o afastamento pelo motivo de licença sem remuneração. 	FP1600 FP6660 MT0728 MT0828 MT0738
Programação de Rescisão: <ul style="list-style-type: none"> Inclusão do campo Observação e da data de Término Quarentena no programa do complemento eSocial. 	FR5040 FR5030
Reintegração de Funcionários e Funcionários Reintegrados: <ul style="list-style-type: none"> Novas opções para os campos Tipo Reintegração e Número da Lei de Anistia Legal. Validações para os campos Data Efetivo Retorno e Data Efeito Reintegração. Novo campo Pagamento em Juízo. 	FR5240 FR5250
Período Validade Informações: <ul style="list-style-type: none"> Geração do período de validade da Tabela Cargo por meio do programa de carga eSocial (FP9840). Controle dos períodos de validade da Tabela Cargo (FP0770 e CA0002) quando ocorrer a inclusão, alteração e eliminação de cargos básicos. Consulta dos períodos de validade da Tabela Cargo. 	FP9840 FP0770 CA0002 FP9810

10ª Entrega – 12.1.6

Implementação	Programas Envolvidos
Registro Preliminar de Admissão: <ul style="list-style-type: none"> Criação de programa para cadastrar as pré-admissões. Alteração no cadastro de funcionário para: <ul style="list-style-type: none"> Assumir automaticamente a data da admissão preliminar, quando este programa for acessado por meio do FP9815. Atualizar os campos Estabelecimento e Funcionário da admissão preliminar com os dados do funcionário admitido. 	FP9815 FP1500
Validação Matrícula eSocial: <ul style="list-style-type: none"> Não permitir alterar a matrícula eSocial depois de informada, quando a atualização deste campo estiver parametrizada como Informada. Ao eliminar um funcionário, bloquear a matrícula eSocial que foi usada por ele, para não utilizá-la novamente. No momento de gerar automaticamente a matrícula eSocial, verificar a duplicidade da matrícula no empregador. Se a matrícula estiver sendo usada ou já foi usada, deverá acrescentar ao código da matrícula um hífen e um número sequencial. Retirar atualização da matrícula eSocial do programa de carga (FP9840). 	FP1500 FP1840 FP1850 FP6600 FP6610 FP9840
Código Rubrica: <ul style="list-style-type: none"> Permitir a consulta do código da rubrica enviada ao eSocial. 	FP0020 FP0024
Tipo de Deficiência Intelectual: <ul style="list-style-type: none"> Permitir que sejam registradas no sistema as deficiências do tipo Intelectual. Nos processos que atualmente não preveem este tipo de deficiência, elas serão tratadas como tipo Mental. 	MT0055 MT0555 MT0540 FP3640 FP5570
Empregador Pessoa Física: <ul style="list-style-type: none"> Permitir informar o empregador pessoa física para o eSocial. 	FP0500 FP0560 FP9840
Carga/Movimentação eSocial: <ul style="list-style-type: none"> Gerar os eventos referentes às tabelas Empregador, Rubrica e Cargo de acordo com o layout 2.0 do eSocial. 	FP9840 FP0560 FP0020 FP0024 FP0770 CA0002
Período Validade Informações: <ul style="list-style-type: none"> Geração do período de validade das Tabelas Empregador e Rubrica por meio do programa de carga eSocial (FP9840). Controle dos períodos de validade das Tabelas Empregador (FP0560) e Rubrica (FP0020 e FP0024) quando ocorrer a inclusão, alteração e eliminação de informações que impactem no eSocial. Consulta dos períodos de validade das Tabelas Empregador e Rubrica. 	FP9840 FP0560 FP0020 FP0024 FP9810

Implementação	Programas Envolvidos
Mensagem S-2190 – Admissão Trabalhador – Registro Preliminar: <ul style="list-style-type: none"> Gerar as mensagens referentes ao registro preliminar de admissão do funcionário de acordo com o layout 2.0 do eSocial. Alterado o programa do monitor eSocial para mostrar as mensagens referentes ao registro preliminar de admissão. 	FP9815 FP9850
Mensagem S-2298 – Reintegração: <ul style="list-style-type: none"> Gerar as mensagens referentes ao registro de reintegração do funcionário de acordo com o layout 2.0 do eSocial. 	
Ajustes Cadastro Funcionário: <ul style="list-style-type: none"> Implementado novos campos para permitir cadastrar as novas informações necessárias para atender o layout 2.1: trabalhador cedido, trabalhador doméstico, dirigente sindical. Validação da Categoria x Tipo Vínculo. Para estagiários, aceitará apenas a categoria 901. Alterado o campo descrição da categoria para apresentar a descrição completa. Alterado o tamanho do campo Carteira de Habilitação para 12 posições. 	FP1500 FP1510
Ajustes Cadastro Pessoa Física: <ul style="list-style-type: none"> Incluído o campo "Nome Cidade" para atender o layout 2.1. Incluída validação para o campo Estado Civil, onde somente aceitará as opções previstas no eSocial. Alterado o tamanho do campo "Tipo Logradouro" para 4 posições. 	FP1440
Ajustes Cadastro Dependentes: <ul style="list-style-type: none"> Retirado o campo 'Dependente Fins Previdenciário' da tela do complemento eSocial. 	FP1760
Ajustes Pessoa Jurídica: <ul style="list-style-type: none"> Alterado o tamanho do campo "Tipo Logradouro" para 4 posições. 	FP1420
Carga/Movimentação eSocial: <ul style="list-style-type: none"> Gerar as mensagens referentes à tabela de Horário de acordo com o layout 2.0 do eSocial. 	FP9840 FP1400 FP1000
Período Validade Informações: <ul style="list-style-type: none"> Geração do período de validade da Tabelas de Horário por meio do programa de carga eSocial (FP9840). Controle dos períodos de validade da Tabela de Horários (FP1400 e FP1000) quando ocorrer a inclusão, alteração e eliminação de informações que impactem no eSocial. Consulta dos períodos de validade da Tabela de Horário. 	FP9840 FP1400 FP1000 FP9810
Ajustes Cadastro Prestador Serviço e Movimento Serviço Prestado: <ul style="list-style-type: none"> Permitir relacionar apenas categoria relativas a trabalhador sem vínculo. Alterado o campo descrição da categoria para apresentar a descrição completa. 	FP0840 FP2160

12ª Entrega – 12.1.8

Implementação	Programas Envolvidos
---------------	----------------------

Qualificação Cadastral <ul style="list-style-type: none"> Alteração para gravar no arquivo o nome que foi informado no complemento eSocial da pessoa física; consistindo se ele está em branco ou se o campo que deu origem ao seu conteúdo (Nome Relatório Legais, pasta Cadastral, FP1440) possui mais de 60 caracteres. Alteração para possibilitar a geração do arquivo para autônomos (prestador pessoa física que não seja produtor rural). Incluída validação para que na inclusão de uma pessoa física, caso seja informado o Nome Relatórios Legais com mais de 60 posições, seja emitida uma mensagem informando o usuário para que seja verificado se o nome eSocial (tela de complemento eSocial) está correto. 	FP9830 FP1440
Retirada das Implementações de Lotação <ul style="list-style-type: none"> De acordo com o conceito do evento S-1020 - Tabela de Lotações Tributárias, descrito no MOS 2.1 - Manual de Orientações do eSocial: "Lotação tem conceito estritamente tributário e não físico. Lotação influi no método de cálculo da contribuição previdenciária para um grupo de segurados específicos, não refletindo, necessariamente, o local de trabalho do empregado". Desta forma, as implementações que haviam sido liberadas referentes ao complemento de informações de lotação (local de trabalho) foram retiradas do sistema e está sendo desenvolvida a implementação de Lotação Tributária. 	FP0800 FP0570 FP0870
Ajustes Complemento eSocial Evento <ul style="list-style-type: none"> Alteração no programa de complemento eSocial do cadastro de eventos e na geração do evento S-1010 - Tabela de Rubricas para atender o layout 2.1. 	FP0020 FP0024
Ajustes Complemento eSocial Estabelecimento <ul style="list-style-type: none"> Alteração no programa de complemento eSocial do cadastro de estabelecimentos e na geração do evento S-1000 - Informações Empregador Contribuinte para atender o layout 2.1. 	FP0560
Ajustes Importação Funcionário: <ul style="list-style-type: none"> Incluídos no layout de importação novos campos para permitir importar as informações necessárias para atender o layout 2.1: trabalhador cedido, trabalhador doméstico, dirigente sindical, trabalhador residente no exterior. Validação da Categoria x Tipo Vínculo. Para estagiários, aceitará apenas a categoria 901. 	FP6600 FP6610 FP6650
Ajustes Importação Dependentes: <ul style="list-style-type: none"> Retirado o campo 'Dependente Fins Previdenciário' do layout de importação. 	FP6620 FP6650
Carteira de Habilitação <ul style="list-style-type: none"> Alterado o tamanho do campo Carteira de Habilitação para 12 posições. 	RS0795 RS0583 RS0584 RS0585 RS0760 FR0230 CA0595
Carga/Movimentação eSocial: <ul style="list-style-type: none"> Gerar as mensagens referentes à tabela de Estabelecimento e Obras de acordo com o layout 2.1 do eSocial. 	FP9840 FP0560
Período Validade Informações: <ul style="list-style-type: none"> Geração do período de validade da Tabelas de Estabelecimento e Obras por meio do programa de carga eSocial (FP9840). Controle dos períodos de validade da Tabela de Estabelecimento e Obras (FP0560) quando ocorrer a alteração e eliminação de informações que impactem no eSocial. Consulta dos períodos de validade da Tabela de Estabelecimento e Obras. 	FP9840 FP0560 FP9810

 Unknown macro: 'rate'

4. Procedimento para Utilização

 Unknown macro: 'rate'

4.1. eSocial – Alterações no Módulo Folha de Pagamento

 Unknown macro: 'rate'

4.1.1. Processo Inicialização do eSocial

 Unknown macro: 'rate'

Função: FP0500 – Manutenção Parâmetro Empresa RH

Função: FP0500 – Manutenção Parâmetro Empresa RH

Objetivo: Permitir a parametrização da empresa e estabelecimento que representam o empregador para o eSocial. Essas informações serão utilizadas na geração de todas as mensagens destinadas ao eSocial.

Descrição: Por meio do botão eSocial, disponibilizado na função Manutenção Parâmetros Empresa RH (FP0500), informar os dados complementares solicitados.

Botão eSocial disponibilizado, depois da configuração do uso do eSocial, em diversas funções do produto para complementar as informações exigidas no processo eSocial.

Por meio deste botão, será acessada a tela **FP0500A – Complemento Parâmetro Empresa RH:**

Para empregador **Pessoa Jurídica:**

Para empregador **Pessoa Física:**

Campo	Descrição	Validações/Regras
Empresa	Código da empresa que representa o empregador.	Permite que seja informado um único empregador para mais de uma empresa.
Estabelecimento	Código do estabelecimento que representa o empregador.	<p>Não permite que seja informado um estabelecimento que tenha a base do CGC diferente da base do CGC da empresa para a qual está sendo informado o complemento.</p> <p>Quando a empresa informada como empregador for:</p> <ul style="list-style-type: none"> Igual à empresa que está selecionada na tela principal: não será validado se o eSocial está habilitado para o estabelecimento informado. Diferente da empresa que está selecionada na tela principal: <ul style="list-style-type: none"> O programa mostrará na tela o estabelecimento empregador desta empresa, deixando o campo desabilitado. Será validado se o eSocial está habilitado para a empresa e estabelecimento informados e, caso não esteja será emitida uma mensagem de inconsistência. <p>Empregador Pessoa Jurídica</p> <p>Se o controle do CNPJ do estabelecimento informado for diferente de 0001, será emitida uma pergunta solicitando a confirmação do usuário.</p> <p>Empregador Pessoa Física</p> <p>Se o estabelecimento informado não estiver com o campo CPF Condomínio preenchido, será emitida uma mensagem de inconsistência.</p>
C.N.P.J. ou C.P.F.	CNPJ ou C.P.F. Condomínio do estabelecimento que foi informado como empregador, no caso de empregador pessoa jurídica ou física, respectivamente.	Este campo fica sempre desabilitado.

Notas:

A parametrização do empregador é pré-requisito para que o complemento eSocial dos estabelecimentos possam ser informados.

Ao informar o empregador pela primeira vez para a empresa, será executado automaticamente um programa para atualizar as informações complementares do eSocial para a tabela de eventos (exceto o campo Natureza Rubrica e Processos).

Depois de ter sido gerada a mensagem de empregador **S-1000 – Informações do Empregado/Contribuinte**, não será mais possível alterar o empregador informado.

Unknown macro: 'rate'

4.1.2. Processo Parametrização dos Complementos

Unknown macro: 'rate'

Função: FP0020 – Manutenção Eventos Analíticos / Função: FP0024 – Eventos por Empresa

Função: FP0020 – Manutenção Eventos Analíticos

Função: FP0024 – Eventos por Empresa

Objetivo: Complementar o cadastro dos eventos analíticos com as informações exigidas nos arquivos do eSocial e determinar a rubrica correspondente à tabela liberada pelo Governo e seus respectivos processos referente suspensão de recolhimentos. Essas informações serão utilizadas na geração das mensagens destinadas ao eSocial, conforme layout S-1010 Tabela de Rubricas.

Descrição: Por meio do botão eSocial, disponibilizado na função Manutenção Eventos Analíticos (FP0020) e Manutenção Eventos por Empresa (FP0024), para empresas que utilizam essa rotina, informar os dados complementares solicitados.

Ao clicar neste botão, será acessada a tela **FP0020C – Complemento Evento Analítico:**

Campo	Descrição	Validações/Regras
Dados Alterados	Indica se algum dos campos desta tabela foi alterado depois de ter sido efetuada a carga do complementado evento, quando da informação do empregador na função Manutenção Parâmetro Empresa RH.	Sempre desabilitado
Natureza	Código da Natureza do evento, conforme anexo I - tabela 3 do eSocial.	Caso o evento não necessite ser enviado ao eSocial, informar 0000 – Não Enviar para o eSocial .
Tipo	Indicativo do tipo de rubrica: <ul style="list-style-type: none"> 1 – Vencimento. 2 – Desconto. 3 – Informativa. 4 – Informativa Dedutora. 	Aceita somente os valores 1, 2, 3 ou 4
Fator	Informar o fator, percentual, entre outros, da rubrica, quando necessário.	Não se aplica.
INSS	Código da incidência tributária da rubrica para a Previdência Social: <ul style="list-style-type: none"> 00 - Não é Base de Cálculo 11 - Base de cálculo das contribuições sociais - Salário de Contribuição: Mensal 12 - Base de cálculo das contribuições sociais - Salário de Contribuição: 13º Salário 21 - Base de cálculo das contribuições sociais - Salário de Contribuição: Salário Maternidade 22 - Base de cálculo das contribuições sociais - Salário de Contribuição: Salário Maternidade - 13º Salário 23 - Base de cálculo das contribuições sociais - Salário de Contribuição: Auxílio Doença Mensal - Regime Próprio de Previdência Social 24 - Base de cálculo das contribuições sociais - Salário de Contribuição: Auxílio Doença 13º Salário Doença - Regime Próprio de Previdência Social 31 - Contribuição descontada do Segurado sobre salário de contribuição: Mensal 32 - Contribuição descontada do Segurado sobre salário de contribuição: 13º Salário 34 - Contribuição descontada do Segurado sobre salário de contribuição: SEST 35 - Contribuição descontada do Segurado sobre salário de contribuição: SENAT 51 - Salário-Família 61 - Complemento de salário-mínimo - Regime Próprio de Previdência Social 91 - Suspensão de incidência sobre Salário de Contribuição em decorrência de decisão judicial: Mensal 92 - Suspensão de incidência sobre Salário de Contribuição em decorrência de decisão judicial: 13º Salário 93 - Suspensão de incidência sobre Salário de Contribuição em decorrência de decisão judicial: Salário Maternidade 94 - Suspensão de incidência sobre Salário de Contribuição em decorrência de decisão judicial: Salário Maternidade 13º Salário 	Deve ser informado um dos códigos de incidência tributária para INSS, conforme opções ao lado.
Processo	Demonstra o código/descrição do processo judicial com decisão/sentença favorável à empresa, determinando a não incidência do evento para contribuição previdenciária.	Este campo fica sempre desabilitado. Caso exista um processo administrativo ou judicial cadastrado na função Manutenção Processos Administrativos/Judiciais (FP0030) com utilização igual a Evento e, este esteja relacionado ao evento em questão e a aplicação seja INSS, o código/descrição do processo serão exibidos em tela. Ao alterar o conteúdo deste campo para os códigos 91, 92, 93 ou 94 é emitida uma mensagem de alerta informando que deve ser relacionado um processo administrativo ou judicial na função FP0030 – Manutenção Processos Administrativos/Judiciais. Se o conteúdo deste campo for igual a 91, 92, 93 ou 94 e for alterado para outro valor é emitida uma mensagem de erro, informando que há processo relacionado ao evento e que é necessário informar a data de término deste relacionamento.

<p>IRRF</p>	<p>Código de incidência tributária da rubrica para o IRRF:</p> <ul style="list-style-type: none"> • 00 - Não é Base do IRRF • 11 - Rendimentos tributáveis - base de cálculo do IRRF: Remuneração Mensal • 12 - Rendimentos tributáveis - base de cálculo do IRRF: 13º Salário • 13 - Rendimentos tributáveis - base de cálculo do IRRF: Férias • 14 - Rendimentos tributáveis - base de cálculo do IRRF: PLR • 15 - Rendimentos tributáveis - base de cálculo do IRRF: Rendimentos Recebidos Acumuladamente - RRA • 31 - Retenções do IRRF efetuadas sobre: Remuneração Mensal • 32 - Retenções do IRRF efetuadas sobre: 13º Salário • 33 - Retenções do IRRF efetuadas sobre: Férias • 34 - Retenções do IRRF efetuadas sobre: PLR • 35 - Retenções do IRRF efetuadas sobre: RRA • 41 - Deduções da base de cálculo do IRRF: Previdência Social Oficial - PSO - Remuneração Mensal • 42 - Deduções da base de cálculo do IRRF: PSO - 13º salário • 43 - Deduções da base de cálculo do IRRF: PSO - Férias • 44 - Deduções da base de cálculo do IRRF: PSO - RRA • 46 - Deduções da base de cálculo do IRRF: Previdência Privada - salário mensal • 47 - Deduções da base de cálculo do IRRF: Previdência Privada - 13º salário • 51 - Deduções da base de cálculo do IRRF: Pensão Alimentícia - Remuneração Mensal • 52 - Deduções da base de cálculo do IRRF: Pensão Alimentícia - 13º salário • 53 - Deduções da base de cálculo do IRRF: Pensão Alimentícia - Férias • 54 - Deduções da base de cálculo do IRRF: Pensão Alimentícia - PLR • 55 - Deduções da base de cálculo do IRRF: Pensão Alimentícia - RRA • 56 - Deduções da base de cálculo do IRRF: Dependente - Remuneração Mensal • 57 - Deduções da base de cálculo do IRRF: Dependente - 13º salário • 58 - Deduções da base de cálculo do IRRF: Dependente - Férias • 61 - Deduções da base de cálculo do IRRF: Fundo de Aposentadoria Programada Individual - FAPI - Remuneração Mensal • 62 - Deduções da base de cálculo do IRRF: Fundo de Aposentadoria Programada Individual - FAPI - 13º salário • 63 - Deduções da base de cálculo do IRRF: Fundação de Previdência Complementar do Servidor Público Federal - Funpresp - Remuneração Mensal • 64 - Deduções da base de cálculo do IRRF: Fundação de Previdência Complementar do Servidor Público Federal - Funpresp - 13º salário • 70 - Isenções do IRRF: Parcela Isenta 65 anos - Remuneração Mensal • 71 - Isenções do IRRF: Parcela Isenta 65 anos - 13º salário • 72 - Isenções do IRRF: Diária • 73 - Isenções do IRRF: Ajuda de Custo • 74 - Isenções do IRRF: Indenização e rescisão de contrato, inclusive a título de PDV e acidentes de trabalho • 75 - Isenções do IRRF: Abono pecuniário • 76 - Isenções do IRRF: Pensão, aposentadoria ou reforma por moléstia grave ou acidente em serviço - Remuneração Mensal • 77 - Isenções do IRRF: Pensão, aposentadoria ou reforma por moléstia grave ou acidente em serviço - 13º salário • 78 - Isenções do IRRF: Valores pagos a titular ou sócio de microempresa ou empresa de pequeno porte, exceto pró-labore e aluguéis • 79 - Isenções do IRRF: Outras Isenções (o nome da rubrica deve ser claro para identificação da natureza dos valores) • 81 - Demandas Judiciais: Depósito Judicial • 82 - Demandas Judiciais: Compensação Judicial do ano calendário • 83 - Demandas Judiciais: Compensação Judicial de anos anteriores • 91 - Incidência Suspensa decorrente de decisão judicial, relativas a base de cálculo do IRRF sobre: Remuneração Mensal • 92 - Incidência Suspensa decorrente de decisão judicial, relativas a base de cálculo do IRRF sobre: 13º Salário • 93 - Incidência Suspensa decorrente de decisão judicial, relativas a base de cálculo do IRRF sobre: Férias • 94 - Incidência Suspensa decorrente de decisão judicial, relativas a base de cálculo do IRRF sobre: PLR • 95 - Incidência Suspensa decorrente de decisão judicial, relativas a base de cálculo do IRRF sobre: RRA 	<p>Deve ser informado um dos códigos de incidência tributária para IRRF, conforme opções ao lado.</p>
<p>Processo</p>	<p>Demonstra o código/descrição do processo judicial com decisão/sentença favorável à empresa, determinando a não incidência do evento para IRRF.</p>	<p>Este campo fica sempre desabilitado.</p> <p>Caso exista um processo judicial cadastrado na função Manutenção Processos Administrativos/Judiciais (FP0030) com utilização igual a Evento e, este esteja relacionado ao evento em questão e a aplicação seja IRRF, o código/descrição do processo serão exibidos em tela.</p> <p>Ao alterar o conteúdo deste campo para os códigos 91, 92, 93, 94 ou 95 é emitida uma mensagem de alerta informando que deve ser relacionado um processo judicial na função FP0030 – Manutenção Processos Administrativos/Judiciais.</p> <p>Se o conteúdo deste campo for igual a 91, 92, 93, 94 ou 95 e for alterado para outro valor é emitida uma mensagem de erro, informando que há processo relacionado ao evento e que é necessário informar a data de término deste relacionamento.</p>
<p>FGTS</p>	<p>Código de incidência tributária da rubrica para o FGTS:</p> <ul style="list-style-type: none"> • 00 - Não é Base de Cálculo do FGTS • 11 - Base de Cálculo do FGTS mensal • 12 - Base de Cálculo do FGTS: 13º Salário • 21 - Base de Cálculo do FGTS Rescisório • 91 - Incidência suspensa em decorrência de decisão judicial 	<p>Deve ser informado um dos códigos de incidência tributária para FGTS, conforme opções ao lado.</p>
<p>Processo</p>	<p>Demonstra o código/descrição do processo judicial com decisão/sentença favorável à empresa, determinando a não incidência do evento para FGTS.</p>	<p>Este campo fica sempre desabilitado.</p> <p>Caso exista um processo judicial cadastrado na função Manutenção Processos Administrativos/Judiciais (FP0030) com utilização igual a Evento e, este esteja relacionado ao evento em questão e a aplicação seja FGTS, o código/descrição do processo serão exibidos em tela.</p> <p>Ao alterar o conteúdo deste campo para o código 91 é emitida uma mensagem de alerta informando que deve ser relacionado um processo judicial na função FP0030 – Manutenção Processos Administrativos/Judiciais.</p> <p>Se o conteúdo deste campo for igual a 91 e for alterado para outro valor é emitida uma mensagem de erro, informando que há processo relacionado ao evento e que é necessário informar a data de término deste relacionamento.</p>
<p>Contrib Sindical</p>	<p>Código de incidência tributária da rubrica para a Contribuição Sindical Laboral:</p> <ul style="list-style-type: none"> • 00 - Não é base de cálculo • 11 - Base de cálculo • 31 - Valor da contribuição sindical laboral descontada • 91 - Incidência suspensa em decorrência de decisão judicial 	<p>Deve ser informado um dos códigos de incidência tributária para Contribuição Sindical, conforme opções ao lado.</p>

Processo	Demonstra o código/descrição do processo judicial com decisão/sentença favorável à empresa, determinando a não incidência do evento para Contribuição Sindical.	Este campo fica sempre desabilitado. Caso exista um processo judicial cadastrado na função Manutenção Processos Administrativos/Judiciais (FP0030) com utilização igual a Evento e, este esteja relacionado ao evento em questão e a aplicação seja Contribuição Sindical, o código/descrição do processo serão exibidos em tela. Ao alterar o conteúdo deste campo para o código 91 é emitida uma mensagem de alerta informando que deve ser relacionado um processo judicial na função FP0030 – Manutenção Processos Administrativos/Judiciais. Se o conteúdo deste campo for igual a 91 e for alterado para outro valor é emitida uma mensagem de erro, informando que há processo relacionado ao evento e que é necessário informar a data de término deste relacionamento.
Repercussão DSR	Indicar se a rubrica repercute no cálculo do Descanso Semanal Remunerado.	Não se aplica.
Repercussão 13º Salário	Indicar se a rubrica repercute no cálculo do 13º Salário.	Não se aplica.
Repercussão Férias	Indicar se a rubrica repercute no cálculo das Férias.	Não se aplica.
Repercussão Aviso Prévio	Indicar se a rubrica repercute no cálculo do Aviso Prévio.	Não se aplica.

Nota:

- O botão do eSocial ficará disponível nesses programas à medida que **pelo menos um estabelecimento da base de dados** estiver parametrizado como Complementos Habilitados para o eSocial (**FP0560**).

Mas para o programa **FP0024**, além da regra citada acima, o botão complemento eSocial somente aparece se:

- O evento não for geral ou;
- O evento for geral, mas está com informações diferentes do evento original (cadastrado no FP0020).

Depois da atualização da versão 12.1.4, ao acessar os programas FP0020 e FP0024 pela primeira vez será executado um programa de acerto para atualizar os campos **Tipo e Incidência Tributária IRRF** conforme valores definidos pelo layout 2.0.

Este acerto efetuará as seguintes atualizações:

- Os eventos que representam as deduções referentes à **Previdência Social Oficial e Pensão Alimentícia**, terão o campo Incidência Tributária IRRF atualizado conforme tabela abaixo:

Índice	Descrição Evento	Incidência Tributária IRRF
43	INSS para IRF	41 – Previdência Social Oficial – Remuneração Mensal
44	INSS 13º para IRF	42 – Previdência Social Oficial – 13º Salário
72	Pensão Alim Adiant. (Empresa)	51 - Pensão Alimentícia - Remuneração Mensal
47	Pensão Alim. 13º (empresa)	52 - Pensão Alimentícia - 13º salário
48	Pensão Alim. 13º (func)	52 - Pensão Alimentícia - 13º salário
49	Pensão Alim. Adt 13º (empresa)	52 - Pensão Alimentícia - 13º salário
45	Pensão Alim. Férias (empresa)	53 - Pensão Alimentícia - Férias;
46	Pensão Alim. Férias (func)	53 - Pensão Alimentícia - Férias;
8	Pensão Alim. (Empregado)	51 - Pensão Alimentícia - Remuneração Mensal
7	Pensão Alim. Normal (empresa)	51 - Pensão Alimentícia - Remuneração Mensal
66	Pensão Alim. S/ PLR	51 - Pensão Alimentícia - Remuneração Mensal

- Os eventos que estiverem com o campo **Previdência Privada** marcado serão atualizados com a incidência tributária para IRRF igual a 47 - Previdência Privada - 13º salário se tipo vencimento evento for igual a Décimo; caso contrário, serão atualizados com 46 - Previdência Privada - salário mensal.

- Os eventos que estiverem com o campo **Incide IRF** igual a **"Isento"** serão atualizados com uma das incidências tributárias para IRRF que representa isenção.

Para determinar qual será a incidência, será verificado:

- Se o evento está relacionado a um dos índices específicos de férias abaixo:

Índice Específico de Férias	Incidência Tributária IRRF
12 – Férias Abono Concedido	75 – Abono Pecuniário
14 – Adicionais Abono	75 – Abono Pecuniário
16 – Férias Abono 1/3	75 – Abono Pecuniário

- Se existe relacionamento do evento com o grupo de eventos para a DIRF.

Grupo	Incidência Tributária IRRF
Ajuda de Custo	<ul style="list-style-type: none"> • Evento do Índice 75: 11 - Base de cálculo do IRRF - Remuneração Mensal; • Demais Eventos: 73 – Diárias;
Indenização Rescisão/PDV/Acidente Trabalho	74 - Indenização e rescisão de contrato, inclusive a título de PDV e acidente de trabalho
Rendimentos Isentos e Não Tributáveis – Outros	79 – Outros
Rendimentos Isentos – Voluntários da Copa	79 – Outros
Rendimentos Isentos – Bolsa Médico-Residente	79 – Outros
Se não encontrar relacionamento com grupo.	79 – Outros

- Ao lado do quadro Rubrica existe uma tabela na qual são apresentados, por empregador, os respectivos códigos de rubrica que serão enviados para o eSocial, referente ao evento em questão.

Regra:

- Para eventos cujo campo 'Natureza' estiver com código 0000, que não envia para o eSocial, não mostrará informação nesta tabela.
- No código da rubrica, somente considera empresas que estejam com o empregador parametrizado.
- Na tela principal, por meio do botão Período Validade eSocial, é possível consultar os períodos de validade da Tabela Rubrica para cada empregador da base de dados.

 Unknown macro: 'rate'

Função: FP0020 – Manutenção Eventos Analíticos – Consultar Eventos por Empresa

Função: FP0020 – Manutenção Eventos Analíticos – Consultar Eventos por Empresa

Objetivo: Consultar em quais empresas da base de dados o evento tem atualização automática ou não.

Descrição: Por meio do botão Consulta, disponibilizado na função Manutenção Eventos Analíticos (FP0020) e Manutenção Eventos por Empresa (FP0024), para empresas que utilizam essa rotina, consultar a situação do evento nas empresas da base de dados.

Ao clicar neste botão, será acessada a tela **Z04PY067**:

Campo	Descrição	Validações/Regras
Evento Inicial e Final	Faixa de eventos que estão sendo consultados.	Quando esta consulta é acessada por meio do programa: <ul style="list-style-type: none"> • FP0020: a faixa de eventos fica desabilitada e recebe como valor o evento que estava posicionado na tela FP0020. • FP0024: a faixa de eventos fica habilitada, permitindo que o usuário selecione o evento que deseja consultar.
Evt	Código do evento que está sendo consultado.	
Descrição	Descrição do evento que está sendo consultado.	
Emp	Código da empresa que possui o evento cadastrado.	A empresa igual a "" indica que é o evento que é visualizado no programa FP0020.
Atualiz. Autom	Indica se o evento nas empresas diferentes de "" terá atualização automática ou não quando ocorrer alteração do evento no programa FP0020.	Quando o valor é igual a: <ul style="list-style-type: none"> • Sim: indica que o evento no programa FP0024 está igual a este mesmo evento no programa FP0020. • Não: indica que o evento no programa FP0024 possui alguma informação diferente deste mesmo evento no programa FP0020.

Unknown macro: 'rate'

Função: FP0030 – Manutenção Processos Administrativos/Judiciais

Função: FP0030 – Manutenção Processos Administrativos/Judiciais

Objetivo: Permitir o cadastro dos processos administrativos e judiciais que tramitam na Justiça. Essas informações serão utilizadas na geração das mensagens destinadas ao eSocial, conforme layout **S-1070 – Tabela de Processos Administrativos/Judiciais**.

Pré-requisito: FP0560 – Estabelecimento - campo **Complementos Habilitados** para pelo menos um estabelecimento da base de dados.

Descrição: O programa somente estará disponível para cadastro depois da parametrização do uso do eSocial, caso contrário, o programa não será acessado, exibindo a mensagem durante o acesso.

Ao clicar nos botões Incluir, Copiar e Alterar que estão localizados na parte superior da tela, será acessada a tela **FP0030A – Atualiza Processos Administrativos/Judiciais**:

Campo	Descrição	Validações/Regras
Processo	Número do processo que tramita na Justiça.	Não permite informação em branco.
Id Processo	Código sequencial do processo.	Gerado automaticamente pelo programa.
Descrição	Descrição resumida do processo.	Não permite informação em branco.
Início Validade	Data de início da validade do processo.	Não permite informação em branco.
Término Validade	Data de término da validade do processo.	Não permite informação em branco.
Tipo	<ul style="list-style-type: none"> Administrativo. Judicial. 	Conforme o tipo de processo, alguns campos serão habilitados para preenchimento.
Utilização	<p>Evento: processos referentes à suspensão da incidência de INSS, FGTS, IRRF e Contribuição Sindical dos eventos.</p> <p>Estabelecimento: processos referentes às alíquotas de FAP, RAT e contribuições destinadas a outras entidades, quando ocorre a existência de processo favorável ao contribuinte, modificando a alíquota de FAP, RAT e/ou Terceiros para recolhimento.</p> <p>Funcionário: processos utilizados para:</p> <ul style="list-style-type: none"> Indicar o alvará judicial na contratação de menores de 14 anos ou maiores de 14 anos e menores de 16 anos quando a categoria for diferente de 103 – Aprendiz. Suspensão de recolhimento de IRRF e/ou Contribuição Previdenciária do funcionário. <p>Reintegração: processo utilizado para identificar a reintegração de funcionários desligados quando esta ocorrer por determinação Judicial.</p> <p>Notas: processo utilizado para suspensão de recolhimento de determinados impostos referente às notas fiscais de serviços tomados e prestados.</p> <p>Autônomos: processo utilizado para suspensão de recolhimento de IRRF e/ou Contribuição Previdenciária do autônomo.</p>	Os processos serão liberados para consultas nos programas de Estabelecimento, Eventos, Funcionários, e Reintegração, conforme a informação contida nesse campo.
Data Sentença/Decisão	Data da decisão, sentença ou despacho administrativo.	Não permite informação em branco.
Depósito Montante	Informar se o depósito foi realizado no valor montante integral ou não.	Não se aplica.
Decisão	Indicativo da decisão do processo: 01 - Liminar em Mandado de Segurança; 02 - Depósito Judicial no montante integral; 03 - Antecipação de Tutela; 04 - Liminar em Medida Cautelar; 05 - Depósito Administrativo no Montante Integral; 08 - Sentença em Mandado de Segurança Favorável ao Contribuinte; 09 - Sentença em Ação Ordinária Favorável ao Contribuinte e Confirmada pelo TRF; 10 - Acórdão do TRF Favorável ao Contribuinte; 11 - Acórdão do STJ em Recurso Especial Favorável ao Contribuinte; 12 - Acórdão do STF em Recurso Extraordinário Favorável ao Contribuinte; 13 - Sentença 1ª instância não transitada em julgado com efeito suspensivo; 14 - Contestação Administrativa FAP; 90 - Decisão Definitiva a favor do contribuinte (Transitada em Julgado); 91 - Solução de Consulta Interna da RFB; 92 - Sem suspensão da exigibilidade.	Se Tipo Processo = Administrativo, o indicativo de decisão somente pode ser igual a [05, 14, 90, 91, 92]. Se Tipo Processo = Judicial, o indicativo de decisão deve ser igual a [01, 02, 03, 04, 08, 09, 10, 11, 12, 13, 90, 92]
País/Vara	País onde o processo está tramitando.	Habilitado somente para processos do tipo Judicial.
UF Vara	Unidade de federação da seção judiciária do processo.	Habilitado somente para processos do tipo Judicial.
Município	Código do município onde está tramitando o processo.	Habilitado somente para processos do tipo Judicial. O município informado tem que existir no cadastro de municípios para o país e UF Vara informados.
Vara	Código de identificação da vara do processo.	Habilitado somente para processos do tipo Judicial.
Autoria	Autor da ação do processo: <ul style="list-style-type: none">Próprio Contribuinte.Outra Entidade.	Habilitado somente para processos do tipo Judicial.

Pasta Utilização: Por meio desta pasta, será feito o relacionamento dos processos com eventos, estabelecimentos, funcionários, reintegração, e autônomos.

Relacionamento com Eventos

Campo	Descrição	Validações/Regras
Processo	Número do processo que tramita na Justiça.	Não se aplica.
Utilização	Utilização do Processo. Contém as seguintes opções: <ul style="list-style-type: none"> • Evento. • Estabelecimento. • Funcionário. • Reintegração. • Autônomo. 	Fica desabilitado e demonstra a utilização informada no cadastro do processo.
Empresa	Código da empresa para a qual o processo será relacionado.	<p>Quando não utiliza eventos por empresa: - este campo fica desabilitado e com o valor "**". Isto significa que, para todos os empregadores da base de dados a mensagem da tabela de rubricas será gerada informando que o evento em questão possui incidência suspensa.</p> <p>Quando utiliza eventos por empresa: - este campo fica habilitado, podendo:</p> <ol style="list-style-type: none"> 1. Ser informado *: Isto significa que, para todos os empregadores da base de dados a mensagem da tabela de rubricas será gerada informando que o evento em questão possui incidência suspensa, desde que as informações deste evento no programa FP0024 sejam iguais às do mesmo evento no programa FP0020. <p>Ser especificado um código de empresa: Isto significa que, para o empregador da empresa informada a mensagem da tabela de rubricas será gerada informando que o evento em questão possui incidência suspensa.</p> <p>Observação: Neste caso, é efetuada a atualização do evento da empresa informada, indicando que ele está diferente do mesmo evento no programa FP0020.</p>
Evento	Código do evento para o qual o processo será relacionado.	É obrigatório ser informado.
Aplicação	Indica qual o tributo que teve seu recolhimento suspenso pela decisão/sentença do processo. Contém as seguintes opções: <ul style="list-style-type: none"> • INSS. • IRRF. • FGTS. • Contribuição Sindical. 	Não se aplica.
Início	Data em que o processo passou a ser válido para a empresa/evento.	É obrigatório ser informada.
Término	Data em que o processo deixou de ser válido para a empresa/evento.	É obrigatório ser informada.

Relacionamento com Estabelecimento

Campo	Descrição	Validações/Regras
Processo	Número do processo que tramita na Justiça.	Não se aplica
Utilização	Utilização do Processo. Contém as seguintes opções: <ul style="list-style-type: none"> • Evento. • Estabelecimento. • Funcionário. • Reintegração. • Autônomo. 	Fica desabilitado e demonstra a utilização informada no cadastro do processo.
Estabelecimento	Código do estabelecimento para o qual o processo será relacionado.	É obrigatório ser informado.
Aplicação	Indica qual o tributo que teve sua alíquota alterada pela decisão/sentença do processo. Contém as seguintes opções: <ul style="list-style-type: none"> • RAT. • FAP. • Encargos Terceiros. 	Não se aplica.
Terceiro	Código que representa a entidade para a qual o estabelecimento possui processo judicial com sentença/decisão favorável ao contribuinte, relativo às contribuições destinadas a outras Entidades e Fundos.	Fica habilitado somente quando for selecionada a opção Encargo Terceiros, sendo obrigatório ser informado.
Início	Data em que o processo passou a ser válido para o estabelecimento.	É obrigatório ser informada.
Término	Data em que o processo deixou de ser válido para o estabelecimento.	É obrigatório ser informada.

Relacionamento com Funcionários

Campo	Descrição	Validações/Regras
Processo	Número do processo que tramita na Justiça.	Não se aplica
Utilização	Utilização do Processo. Contém as seguintes opções: <ul style="list-style-type: none"> • Evento. • Estabelecimento. • Funcionário. • Reintegração. • Autônomo. 	Fica desabilitado e demonstra a utilização informada no cadastro do processo.
Estabelecimento	Código do estabelecimento para o qual o processo será relacionado.	É obrigatório ser informado.
Funcionário	Matrícula do funcionário para o qual o processo será relacionado.	É obrigatório ser informado.
Aplicação	Pode indicar: <ul style="list-style-type: none"> • A suspensão de recolhimento de IRRF e/ou Contribuição Previdenciária do funcionário; ou • O alvará judicial na contratação de menores de 14 anos ou maiores de 14 anos e menores de 16 anos quando a categoria for diferente de 103 – Aprendiz. Possui as seguintes opções: <ul style="list-style-type: none"> • IRRF. • Contribuição Previdenciária. • Alvará Judicial. 	Não se aplica.
Início	Data em que o processo passou a ser válido para o funcionário.	É obrigatório ser informada.
Término	Data em que o processo deixou de ser válido para o funcionário.	É obrigatório ser informada.

Relacionamento com Reintegração:

Campo	Descrição	Validações/Regras
Processo	Número do processo que tramita na Justiça.	Não se aplica.
Utilização	Utilização do Processo. Contém as seguintes opções: <ul style="list-style-type: none"> • Evento. • Estabelecimento. • Funcionário. • Reintegração. • Autônomo. 	Fica desabilitado e demonstra a utilização informada no cadastro do processo.
Estabelecimento	Código do estabelecimento para o qual o processo está relacionado.	Não se aplica.
Funcionário	Matrícula do funcionário para o qual o processo está relacionado.	Não se aplica.
Data Reintegração	Data em que ocorreu a reintegração do funcionário.	Não se aplica.
Início	Data em que o processo passou a ser válido para o funcionário.	É obrigatório ser informada.
Término	Data em que o processo deixou de ser válido para o funcionário.	É obrigatório ser informada.

Notas:

- O programa permite apenas a alteração das datas de início e término do relacionamento do processo para um funcionário reintegrado.
- A inclusão do relacionamento somente pode ser efetuada por meio dos programas FR5240 – Reintegração de Funcionários e FR5250 – Funcionários Reintegrados.
- A eliminação do relacionamento somente pode ser efetuada pelo programa FR5250 – Funcionários Reintegrados, alterando-se o tipo de reintegração, caso necessário.

Relacionamento com Autônomo:

Campo	Descrição	Validações/Regras
Processo	Número do processo que tramita na Justiça.	Não se aplica.
Utilização	Utilização do Processo. Contém as seguintes opções: <ul style="list-style-type: none"> • Evento. • Estabelecimento. • Funcionário. • Reintegração. • Autônomo. 	Fica desabilitado e demonstra a utilização informada no cadastro do processo.
Autônomo	Matrícula do prestador de serviço pessoa física para o qual o processo será relacionado.	É obrigatório ser informado.
Aplicação	Indica qual o tributo que teve seu recolhimento suspenso pela decisão/sentença do processo. Contém as seguintes opções: <ul style="list-style-type: none"> • IRRF. • Contribuição Previdenciária. 	Não se aplica.
Início	Data em que o processo passou a ser válido para o autônomo.	É obrigatório ser informado.
Término	Data em que o processo deixou de ser válido para o autônomo.	É obrigatório ser informado.

Notas:

- Os processos que já haviam sido relacionados nos programas FP0560, FP0020, FP0024, FP1500, FP1510, FR5240 e FR5250 serão carregados automaticamente para o programa FP0030 quando ocorrer a 1ª execução deste programa depois da atualização da versão 12.1.3.
- Para os processos com utilização igual a Notas, não é permitido efetuar relacionamentos.

 Unknown macro: 'rate'

Função: FP0033 – Manutenção de Empregador do Processo

Função: FP0033 – Manutenção de Empregador do Processo

Objetivo: Permitir o cadastro de empregadores para o processo do tipo “Notas”. Essas informações serão utilizadas na geração das mensagens destinadas ao eSocial, conforme layout **S-1070 – Tabela de Processos Administrativos/Judiciais**.

Pré-requisito: Processos com utilização igual a “Nota” cadastrados no FP0030 – Manutenção Processos Administrativos/Judiciais.

Descrição: Essa funcionalidade deverá ser utilizada por empresas que possuem processos judiciais relativos a contribuições previdenciárias, que deverão ser enviados nos arquivos provenientes de sistemas externos, S-1310, S-1320, S-1330, S-1350, S-1360, S-1370.

Campos que deverão ser informados no cadastro da pasta Empregador:

Informação	Tabela	Regras
Empresa	Sped_rh_estab	Empresa relativo ao empregador.
Estabelecimento	Sped_rh_estab	Estabelecimento relativo ao empregador.

Notas:

É necessário realizar o cadastro do empregador para o processo antes de realizar a importação de mensagens XML por meio do programa FP9870, para que a informação do processo seja enviada para o eSocial antes dos arquivos importados de sistemas externos.

 Unknown macro: 'rate'

Função: FP0060 – Manutenção Situações

Função: FP0060 – Manutenção Situações

Objetivo: Complementar o cadastro de situações com as informações dos afastamentos temporários e desligamentos de acordo com as tabelas definidas pelo eSocial para geração das mensagens destinadas ao eSocial, conforme layouts **S-2320 – Evento Afastamento Temporário, S-2325 - Alteração do Motivo do Afastamento, S2330 – Evento Retorno de Afastamento Temporário e S-2800 – Evento Desligamento.**

Descrição: Acessar o programa FP0060 – Manutenção Situação e, por meio do botão eSocial, informar os dados complementares solicitados.

Ao clicar neste botão, será acessada a tela **FP0060A – Complemento Situações:**

Campo	Descrição	Validações/Regras
Afast. Temporário - Motivo	Os motivos de afastamento, conforme anexo I - tabela 18 do eSocial.	Somente fica habilitado quando o significado da situação (campo Significado, na pasta Gerais) for diferente de "Rescisão de Contrato" ou "Saída por Transferência", sendo obrigatório ser informado.
Restabelecimento Benefício Anterior	Motivo de afastamento, pelo mesmo motivo anterior: 02 - Novo afastamento em decorrência do mesmo acidente de trabalho. 04 - Novo afastamento em decorrência da mesma doença, dentro de 60 dias contados da cessação do afastamento anterior.	Somente fica habilitado quando o motivo do afastamento temporário informado for igual a 01 – Acidente de Trabalho, 02 – Novo Afastamento em Decorrência do mesmo Acidente de Trabalho, 03 – Doença ou 04 – Novo Afastamento em Decorrência da mesma doença, dentro de 60 dias, contados da cessação do afastamento anterior , sendo o obrigatório ser informado.
Desligamento - Motivo	Motivos de desligamento, conforme anexo I - tabela 19 do eSocial.	Fica habilitado quando o significado da situação (campo Significado, na pasta Gerais) for "Rescisão de Contrato" ou "Saída por Transferência", sendo obrigatório ser informado.

Notas:

O programa de complemento é executado para todas as situações, com exceção das situações de Saída por Transferência. Ficando na responsabilidade do usuário relacionar o motivo **00 – Nenhum – Situação não irá integrar os arquivos do eSocial** para as situações que não devem ser integradas para o eSocial.

Os motivos de desligamento 11 e 12 são aceitos para as situações com significado "Saídas por Transferência".

Os motivos de desligamento somente são aceitos para as situações com significado "Rescisão de Contrato".

Quando estiver posicionado na tela o registro da situação de saída por transferência com código FGTS igual a N2, ao ser clicado no botão de complemento eSocial será emitida uma mensagem de alerta informando o usuário que para a situação de saída por transferência entre empresas o motivo de desligamento será informado diretamente no relacionamento da situação ao funcionário; e a tela FP0060a não será aberta.

Quando estiver posicionado na tela o registro da situação de saída por transferência com código FGTS igual a N1, ao ser clicado no botão de complemento eSocial será emitida uma mensagem de alerta informando o usuário que a situação de saída por transferência entre estabelecimentos não representa um desligamento para o eSocial, não necessitando complemento; e a tela FP0060a não será aberta.

 Unknown macro: 'rate'

Função: FP0100 – Manutenção Unidades de Federação e Países

Função: FP0100 – Manutenção Unidades de Federação e Países

Objetivo: Permitir o complemento do cadastro de país. Essa informação será utilizada na geração das mensagens destinadas ao eSocial, conforme layouts **S-2100 – Cadastramento Inicial do Vínculo, S-2220 – Alteração Dados Cadastrais e S-2600 – Trabalho Sem Vínculo de Emprego.**

Descrição: Por meio do botão eSocial, disponibilizado na função FP0100 – Manutenção Unidades Federação e Países para complemento das informações.

Por meio deste botão, será acessada a tela **FP0100C – Complemento País:**

Campo	Descrição	Validações/Regras
Código RFB	Código do país na Receita Federal do Brasil.	Deve ser um código válido, conforme anexo I - tabela 6 do eSocial.

Nota:

O botão do eSocial ficará disponível nesse programa à medida que **pelo menos um estabelecimento da base de dados** estiver parametrizado como Complementos Habilitados para o eSocial (**FP0560**).

 Unknown macro: 'rate'

Função: FP0100 – Manutenção Unidades Federação e Países – Cadastro Municípios

Função: FP0100 – Manutenção Unidades Federação e Países – Cadastro Municípios

Objetivo: Disponibilizar o cadastro de municípios, conforme tabela do IBGE.

Descrição: Por meio da Pasta Município será possível visualizar, incluir, modificar ou eliminar os municípios da UF que está selecionada na pasta UN Federação.

Por meio dos botões Incluir e Modificar, será acessada a tela **FP0100D – Manutenção Municípios**:

Campo	Descrição	Validações/Regras
Sequência	Indica a sequência do município na tabela do sistema.	Fica sempre desabilitado e é calculado automaticamente pelo sistema.
Nome	Nome da cidade.	Não permite informação em branco.
Código IBGE	Código do município, conforme tabela do IBGE.	Não permite informação igual à '0000000'. Deve ser um código válido, conforme tabela do IBGE.

Notas:

A pasta Município fica habilitada somente para o país BRA.

Os municípios de todas as unidades de federação serão carregados por meio do arquivo **py00790.d**, para o qual deverá ser efetuado o processo de "load".

A tabela de código de municípios encontra-se disponível no site do IBGE: www.ibge.gov.br

Também está sendo liberado um programa de pesquisa para o cadastro de municípios, que estará disponível nas funções abaixo:

Função	Campo	Validações/Regras
FP1420 – Manutenção Pessoa Jurídica	Município, localizado na tela FP1420A – Complemento Pessoa Jurídica.	O município informado tem que existir no cadastro de municípios para o país e UF informados na pasta Básico da tela FP1420.
FP1440 – Manutenção Pessoa Física	Município, localizado na tela FP1440A – Complemento Pessoa Física, quadro Local Nascimento. Município, localizado na tela FP1440A – Complemento Pessoa Física, quadro Endereço.	O município de nascimento informado tem que existir no cadastro de municípios para o país e UF de nascimento informados na pasta Cadastral da tela FP1440. O município do endereço informado tem que existir no cadastro de municípios para o país e UF informados na pasta Endereço da tela FP1440.
FP0870 – Atualiza Tomador Serviço	Município, localizado na tela FP0870B – Complemento Tomador Serviço.	O município informado tem que existir no cadastro de municípios para o país e UF informados na pasta Básico da tela FP0870.
FP0030 – Manutenção Processos Administrativos/Judiciais	Município, localizado na tela principal do programa.	O município informado tem que existir no cadastro de municípios para o país e UF Vara informados na tela FP0030.
ST0701 – Acidentes Trabalho	Município, localizado na tela ST07011 – Complemento Acidente de Trabalho.	O município informado tem que existir no cadastro de municípios para o país e UF informados na tela ST07011.
ST2080 – CAT eSocial	Município, localizado na tela ST2080A – Manutenção CAT eSocial, pasta Local. Município, localizado na tela ST2080B – Manutenção Testemunha.	O município informado tem que existir no cadastro de municípios para o país e UF informados na tela ST2080A. O município informado tem que existir no cadastro de municípios para o país e UF informados na tela ST2080B.

As funções **FP6600 – Importa Funcionários**, **FP6610 – Importa Funcionários Contratos Especiais** e **FP6650 – Importa Complemento eSocial** também foram alteradas para validar se o município de nascimento e o município de endereço informados no arquivo estão cadastrados na função Manutenção Unidades Federação e Países (FP0100).

Unknown macro: 'rate'

Função: FP0560 – Manutenção Estabelecimento

Função: FP0560 – Manutenção Estabelecimento

Objetivo: Determinar a fase de uso do eSocial para o estabelecimento e o período de datas da utilização automática das informações referentes à Medicina e Segurança do Trabalho.

Pré-requisitos: FP0500 – Manutenção Parâmetros Empresa RH.

Descrição: Ao executar o programa será visualizado o botão eSocial (parte superior da tela); por meio dele será apresentado o programa **FP0560A – Complemento Estabelecimento**, permitindo que seja configurado o uso do eSocial para o estabelecimento e as datas de uso das informações referentes aos módulos Medicina e Segurança do Trabalho.

Validações para que o programa de complemento possa ser acessado:

Estabelecimento	Descrição	Validações/Regras
Empregador	É o estabelecimento que está informado no programa FP0500 – Parâmetros Empresa RH.	Não se aplica.
Não Empregador	Demais estabelecimentos da empresa.	Não permite a execução do programa de complemento enquanto: <ol style="list-style-type: none"> 1. O empregador não estiver informado no programa FP0500. 2. Não estiver parametrizado o campo Atualização Matrícula eSocial para o estabelecimento empregador.

Ao clicar neste botão, será acessada a tela **FP0560A – Complemento Estabelecimento:**

Campos – Pasta eSocial:

Campo	Descrição	Validações/Regras
eSocial	Indicativo de uso do processo eSocial, onde: Não Habilitado: estabelecimento não enviará informações para o eSocial, dessa forma não será visualizado o botão de Complemento eSocial em determinadas funções para esse estabelecimento. Complementos Habilitados: indica que o estabelecimento iniciou a complementação das informações exigidas ao eSocial, portanto, em determinadas funções será visualizado o botão Complemento eSocial para inclusão das informações complementares exigidas no processo. Geração Mensagens Habilitadas: indica que o estabelecimento passou a gerar os arquivos do eSocial para o Governo.	Esse campo terá seu valor alterado para “ Geração Mensagens Habilitadas ” automaticamente depois do processo de Carga inicial das informações para o Governo. Caso seja selecionado antes da finalização do processo de Carga Inicial, apresentará mensagem de restrição: “ Habilitar geração de mensagens não permitida ”.
CNO	Número de inscrição no Cadastro Nacional de Obras, caso o estabelecimento seja uma obra.	Os campos CNO e CAEPF somente devem ser informados quando o estabelecimento for obra ou representado por uma pessoa física, respectivamente; e não podem estar informados simultaneamente.
CAEPF	Número de inscrição no Cadastro de Atividade Econômica de Pessoa Física, caso o estabelecimento seja representado por uma pessoa física.	Os campos CNO e CAEPF somente devem ser informados quando o estabelecimento for obra ou representado por uma pessoa física, respectivamente; e não podem estar informados simultaneamente.
Substituição Patronal Obra	Indicativo de substituição patronal obra, onde: 1 – Nenhum. 2 – Contribuição Patronal Substituída. 3 – Contribuição Patronal Não Substituída.	Não havendo valor no campo CNO, este campo ficará desabilitado com o item Nenhum selecionado. Caso contrário, deverá ser indicado o item [2] – Contribuição Patronal Substituída ou [3] – Contribuição Patronal Não Substituída.
Identificação	Código numérico que representa o estabelecimento no empregador. Será utilizado para compor o código da lotação da mensagem S-1020 – Tabela de Lotações.	Este código não pode se repetir para estabelecimento de um único empregador (ainda que sejam de empresas diferentes).
Usa CAT Produto Padrão / Usa ASO Produto Padrão / Usa Atividades Produto Padrão / Usa a Condições Diferenciadas Trabalho	Período de datas da utilização dos módulos Medicina e Segurança do Trabalho do Datasul HCM para que as informações abaixo sejam consideradas automaticamente no processo do eSocial: <ul style="list-style-type: none">• CAT – Comunicação Acidente do Trabalho.• ASO – Atestado Saúde Ocupacional• Atividades.• Condições Diferenciadas Trabalho (ambientes de risco). Caso utilize Medicina e Segurança do Trabalho ou utilizou por um determinado período, informe as datas de uso para que tais informações sejam alimentadas automaticamente nos programas do eSocial. Caso não utilize Medicina e Segurança do Trabalho, mantenha as datas como default, 01/01/1800 a 01/01/1800, dessa forma nenhuma informação será considerada automaticamente, devendo incluir ou importar as informações para os programas disponibilizados exclusivamente no processo do eSocial.	Os campos de Data Início e Data Término serão inicializados com 01/01/18 00 a 01/01/1800 , devendo ajustá-los caso queira considerar informações dos módulos Medicina e Segurança do Trabalho para o eSocial.
Processo RAT	Código do processo administrativo ou judicial em que houve decisão/sentença favorável ao contribuinte modificando a alíquota RAT da empresa.	Este campo fica sempre desabilitado. Caso exista um processo judicial cadastrado na função Manutenção Processos Administrativos/Judiciais (FP0030) com utilização igual a Estabelecimento e, este esteja relacionado ao estabelecimento em questão e a aplicação seja RAT, o código/descrição do processo serão exibidos em tela.
Processo FAP	Código do processo administrativo ou judicial em que houve decisão/sentença favorável ao contribuinte modificando a alíquota FAP da empresa.	Este campo fica sempre desabilitado. Caso exista um processo judicial cadastrado na função Manutenção Processos Administrativos/Judiciais (FP0030) com utilização igual a Estabelecimento e, este esteja relacionado ao estabelecimento em questão e a aplicação seja FAP, o código/descrição do processo serão exibidos em tela.

Campos – Pasta S-1000 1:

Campo	Descrição	Validações/Regras
Atualização Matrícula eSocial	Indica como será efetuada a atualização da matrícula eSocial pelo sistema, para todas as empresas/estabelecimentos do empregador em questão: <ul style="list-style-type: none"> Nenhuma. Empresa + Estabelecimento + Matrícula. Informada. 	Este campo somente fica habilitado enquanto não houver mensagem do arquivo S-2100 ou S-2200 gerada para o empregador em questão. Possui as seguintes opções: Nenhuma: indica que ainda não houve parametrização deste campo para o empregador. Empresa + Estabelecimento + Matrícula: indica que a matrícula eSocial será composta pela junção dos campos empresa, estabelecimento e matrícula do funcionário. Caso seja identificado que a matrícula eSocial gerada já está em uso por outro funcionário ou está bloqueada no empregador, o sistema irá acrescentar ao código gerado: "-" + um número sequencial. Informada: indica que a matrícula eSocial deverá ser informada pelo usuário, não podendo se repetir para um mesmo empregador.
Início Integração eSocial	Data em que iniciou a integração do empregador com o eSocial.	Sempre desabilitado. Esta data é preenchida com o primeiro dia do mês/ano base informado na execução do programa de carga (FP9840).
Status Carga	Indica o status da execução das cargas Teste e Oficial para o empregador: <ul style="list-style-type: none"> Carga Teste Não Iniciada. Carga Teste Iniciada. Carga Teste OK. Carga Oficial Habilitada. Carga Oficial Iniciada. Carga Oficial OK. Carga Oficial Encerrada. 	Sempre desabilitado.
Classificação Tributária	Código da classificação tributária do empregador, conforme anexo I - tabela 8 do eSocial.	Obrigatório ser informado.
Cooperativa	Indica se o empregador é uma cooperativa: <ul style="list-style-type: none"> Não é Cooperativa. Cooperativa de Trabalho. Cooperativa de Produção. Outras Cooperativas. 	Não se aplica.
Construtora	Indica se o empregador é uma construtora: <ul style="list-style-type: none"> Não é construtora. Empresa construtora. 	Não se aplica.
Indicativo Desoneração Folha	Indicativo de desoneração da folha de pagamento, onde: <ul style="list-style-type: none"> Não Aplicável. Empresa enquadrada nos art. 7º a 9º da Lei 12.546/2011. 	Pode ser igual a "Empresa enquadrada nos art. 7º a 9º da Lei 12.546/2011" apenas se a classificação tributária for igual a [02,03,99]. Nos demais casos, deve ser igual a "Não Aplicável".
Contato	Código da pessoa física que representa o contato do empregador.	Obrigatório ser informado.
Situação Pessoa Jurídica	Indicativo da Situação da Pessoa Jurídica: <ul style="list-style-type: none"> Situação Normal. Extinção. Fusão. Cisão. Incorporação. 	Habilitado somente para empregador pessoa jurídica.
Situação Pessoa Física	Indicativo da Situação da Pessoa Física: <ul style="list-style-type: none"> Situação Normal. Encerramento de Espólio. Saída do País em Caráter Permanente. 	Habilitado somente para empregador pessoa física.
Optante Registro Eletrônico de Empregado	Indica se o empregador optou pelo registro eletrônico de empregados.	Não se aplica.
Acordo Internacional para Isenção de Multa	Sem Acordo. Com Acordo.	Informações exclusivas de organismos internacionais e outras instituições extraterritoriais.

Campos – Pasta S-1000 2:

Por meio dos botões Incluir e Modificar, será acessada a tela **FP0560B – Manutenção Software House:**

Campo	Descrição	Validações/Regras
Software House	Número da Pessoa Jurídica referente à Software House do Empregador.	Obrigatório ser informado, e deve existir na função Manutenção Pessoa Jurídica (FP1420).
Contato	Número da Pessoa Física referente ao contato da Software House para o Empregador.	Obrigatório ser informado, e deve existir na função Manutenção Pessoa Física (FP1440).

Campos – Pasta S-1000 3:

Campo	Descrição	Validações/Regras
Certificado	Informar o: <ul style="list-style-type: none"> Número do Certificado de Entidade Beneficente de Assistência Social ou; Número da portaria de concessão do Certificado ou; Número da lei, no caso de concessão por meio de Lei específica. 	Deve ser informado quando a classificação tributária do empregador for igual 80 – Entidade Beneficente/Isenta.
Emissão Certificado	Data de Emissão do Certificado/publicação da Lei.	
Vencimento Certificado	Data de Vencimento do Certificado.	Não pode ser anterior à data de emissão do certificado.
Nr Protocolo Renovação	Número do protocolo de pedido de renovação.	
Data Protocolo Renovação	Data do protocolo de renovação.	
Ministério	Identificação do Ministério/Lei que concedeu o Certificado: <ul style="list-style-type: none"> CNAS – Conselho Nacional de Assistência Social. MEC – Ministério da Educação. MS – Ministério da Saúde. MDS – Ministério do Desenvolvimento Social e Combate à Fome. LEI – Lei Específica. 	
Página D.O.U.	Número da página no Diário Oficial da União referente à publicação do documento de concessão do certificado.	
Publicação D.O.U.	Preencher com a data de publicação no Diário Oficial da União.	

Campos – Pasta S-1000 4:

Campo	Descrição	Validações/Regras
NR SIAFI	Preencher com o número SIAFI - Sistema Integrado de Administração Financeira, caso seja órgão público usuário do sistema.	Não se aplica.
Possui Regime Próprio Previdência	Informar se o ente público possui Regime Próprio de Previdência Social - RPPS.	Não se aplica.
UF	Informar a Unidade de Federação do ente federativo.	Somente fica habilitado quando o campo Possui Regime Próprio de Previdência Social. Obrigatório ser informado.
Município	Informar o código do município do ente federativo, conforme tabela do IBGE.	Somente fica habilitado quando o campo Possui Regime Próprio de Previdência Social. Obrigatório ser informado.
Alíquota	Selecionar o tipo de público alvo para o qual a alíquota é aplicada. Opções: <ul style="list-style-type: none"> • Servidor Ativo. • Aposentado. • Aposentado por Invalidez. • Pensionista. • Militar Ativo (e o Reformado). • Segurado Diferenciado. 	Somente fica habilitado quando o campo Possui Regime Próprio de Previdência Social. Obrigatório ser informado pelo menos um tipo de público alvo.
Descrição	Preencher com as informações referentes a lei específica para o enquadramento dos segurados diferenciados.	Obrigatório ser informado para o tipo de público alvo Segurado Diferenciado.
Perc Seg	Informar o percentual de alíquota de contribuição do segurado ou beneficiário para o RPPS.	Campo habilitado conforme o tipo de público alvo selecionado. Obrigatório ser informado.
Perc Ente	Informar o percentual de alíquota de contribuição normal do Ente Federativo para o RPPS.	Campo habilitado conforme o tipo de público alvo selecionado. Obrigatório ser informado para o tipo de público alvo selecionado.
Perc Supl	Informar o percentual de alíquota de contribuição suplementar do Ente Federativo para o RPPS (passivo atuarial).	Campo habilitado conforme o tipo de público alvo selecionado. Obrigatório ser informado.
Limite Remuneratório	Selecionar o poder a que se refere o subteto. Opções: <ul style="list-style-type: none"> • Executivo. • Legislativo. • Judiciário. • Todos os Poderes. 	Somente fica habilitado quando o campo Possui Regime Próprio de Previdência Social. Obrigatório ser informado pelo menos um tipo de poder.
Valor Subteto	Informar o valor do subteto do Ente Federativo, não ultrapassando o valor do teto geral.	Campo habilitado conforme o poder selecionado. Obrigatório ser informado.
Idade	Informar o número de anos (idade) correspondente a maioridade dos dependentes para o Ente Federativo, declarados por legislação específica.	Campo habilitado conforme o poder selecionado. Obrigatório ser informado.

Nota: Esta pasta somente fica habilitada quando a classificação tributária for igual a 85 – Ente Federativo, Órgãos da União, Autarquias e Fundações Públicas.

Campos – Pasta Config TSS:

Campo	Descrição	Validações/Regras
Ambiente	Tipo de Ambiente: <ul style="list-style-type: none"> • Produção. • Pré-produção Dados Reais. • Pré-produção Dados Fictícios. 	Usuário define qual ambiente será conectado pelo Sincronizador.
URL Webservices TSS	URL Webservices TSS.	Caso este campo seja informado, ao clicar no "OK" o programa conectará o serviço do TSS para criar a Entidade com informações relacionadas ao Empregador. Se houver algum erro neste processo, será exibida uma mensagem para o usuário e o processo será interrompido. Caso o campo URL esteja em branco, não é validado.
Botão Connect	Botão Connect	Este botão tem o objetivo de testar a conexão com a URL informada pelo usuário.
Entidade	Entidade	Campo Desabilitado. Este campo é preenchido automaticamente caso o a criação da Entidade no TSS ocorra com sucesso. Este campo é utilizado pelo integrado para enviar as mensagens XML para o governo.

Campos – Pasta Layout:

Por meio do botão Incluir, será acessada a tela **FP0565E – Manutenção Versão Layout**:

Campo	Descrição	Validações/Regras
Versão do Layout	Código da Versão do Layout disponibilizada pelo governo no Manual de Orientação do eSocial (http://www.esocial.gov.br/)	Obrigatório informar um código do layout.
Início da Validade	Informar a data de início da validade do layout.	Não será permitido informar um registro com período inferior a um já existente. Não será permitido informar um registro com o layout igual ao já cadastrado no período anterior ao informado.
Fim Validade	Este campo é atualizado automaticamente quando incluído um registro novo.	Para o registro que está sendo incluído o campo, será atualizado com a data 31/12/9999. Caso exista um registro anterior, a data fim de validade deste registro será atualizada considerando a data inicial do registro que está sendo incluído menos um dia.

Notas:

- No programa de complemento eSocial, as pastas **S-1000 1, S-1000 2, S-1000 3, S-1000 4, Config TSS e Layout** somente ficam habilitadas para o estabelecimento empregador.
- Na tela principal, por meio do botão Período Validade eSocial, é possível consultar os períodos de validade da Tabela Empregador. Incluir link para o tópico 4.7.4.

Atenção:

Ao configurar o uso da complementação do eSocial, será atualizada a tabela de Participantes, essa tabela reúne informações de Funcionários e Prestadores de Serviço, necessária para inclusão de informações obrigatórias no eSocial, como, por exemplo: novas funções para inclusão de ASO, CAT, Múltiplos Vínculos, entre outras.

Nessas telas será disponibilizado o novo botão para troca do tipo de participante (Funcionários ou Prestador Serviço) permitindo assim a navegação entre os registros por tipo de participante.

Importante:

A tabela será atualizada somente com os funcionários nesse momento, visto que, a parte de prestadores de serviço será liberada em outra fase do projeto.

 Unknown macro: 'rate'

Função: FP0570 – Manutenção Complemento Estabelecimento

Função: FP0570 – Manutenção Complemento Estabelecimento

Objetivo: Retirar o tratamento implementado no sistema para o complemento eSocial da lotação (local de trabalho), visto que, de acordo com o conceito do evento S-1020 - Tabela de Lotações Tributárias, descrito no MOS 2.1 - Manual de Orientações do eSocial: "Lotação tem conceito estritamente tributário e não físico."

Descrição: Foi retirado da tela FP0570 - Manutenção Complemento Estabelecimento, pasta Plano Lotac, o botão que acessa o programa de complemento eSocial.

Nota:

Caso já tenha sido informado o complemento eSocial para alguma unidade de lotação do plano relacionado ao estabelecimento, não há necessidade de desfazer este processo. Esta informação será ignorada pelo sistema.



Unknown macro: 'rate'

Função: FP0770 – Manutenção Cargo Básico

Função: FP0770 – Manutenção Cargo Básico

Objetivo: Complementar o cadastro de cargo básico. Essa informação será utilizada na geração das mensagens destinadas ao eSocial, conforme layout S-1030 – Tabela de Cargos/Empregos Públicos, a partir do momento em que a empresa iniciar a carga das informações para o Governo.

Descrição: Por meio do botão eSocial, disponibilizado na função Manutenção Cargo Básico (FP0770) informar os dados complementares solicitados.

Ao clicar neste botão, será acessada a tela **FP0770A – Complemento Cargo Básico:**

Campo	Descrição	Validações/Regras
Descrição	Informar a descrição do cargo para o eSocial.	É obrigatório ser informado.
Cargo Público	Informar se o cargo em questão é cargo/emprego público.	Não se aplica.
Permite Acumulação Cargos	Informar a opção correspondente quanto à possibilidade de acumulação de cargos. Opções: <ul style="list-style-type: none"> • Não acumulável. • Profissional de Saúde. • Professor. • Técnico/Científico. 	Campo habilitado somente quando se tratar de cargo público.
Permite Contagem Tempo Especial	Informar a opção correspondente quanto à possibilidade de contagem de tempo especial. Opções: <ul style="list-style-type: none"> • Não. • Professor (Infantil, Fundamental e Médio). • Professor de Ensino Superior, Magistrado, Membro de Ministério Público, Membro do Tribunal de Contas (com ingresso anterior a 16/12/2008 EC número 20/98). 	Campo habilitado somente quando se tratar de cargo público.
Dedicação Exclusiva	Informar se é cargo de dedicação exclusiva.	Campo habilitado somente quando se tratar de cargo público.
Lei	Informar o número da lei que criou, extinguiu, reestruturou o cargo.	Campo habilitado somente quando se tratar de cargo público.
Data	Informar a data da lei que criou, extinguiu, reestruturou o cargo.	Campo habilitado somente quando se tratar de cargo público.
Situação Gerada pela Lei	Informar a situação gerada pela Lei. Opções: <ol style="list-style-type: none"> 1 - Criação. 2 - Extinção. 3 - Reestruturação. 	Campo habilitado somente quando se tratar de cargo público.

Notas:

- Depois da atualização da versão 12.1.4, ao acessar o programa FP0770 pela primeira vez será executado um programa de acerto para atualizar o campo Descrição do complemento eSocial.
- O botão do eSocial ficará disponível nesses programas à medida que **pelo menos um estabelecimento da base de dados** estiver parametrizado como Complementos Habilitados para o eSocial (**FP0560**).
- Por meio do botão Período Validade eSocial , é possível consultar os períodos de validade da Tabela Cargo para cada empregador da base de dados. Alterar link para o tópico 4.7.4.



Unknown macro: 'rate'

Função: FP0800 – Manutenção Plano de Lotação

Função: FP0800 – Manutenção Plano de Lotação

Objetivo: Retirar o tratamento implementado no sistema para o complemento eSocial da lotação (local de trabalho), visto que, de acordo com o conceito do evento S-1020 - Tabela de Lotações Tributárias, descrito no MOS 2.1 - Manual de Orientações do eSocial: "Lotação tem conceito estritamente tributário e não físico."

Descrição: Foi retirado da tela FP0800E - Manutenção Estrutura Plano Lotação o botão que acessa o programa de complemento eSocial.

Nota:

Caso já tenha sido informado o complemento eSocial para as unidades de lotação da estrutura do plano de lotação, não há necessidade de desfazer este processo. Esta informação será ignorada pelo sistema.



Unknown macro: 'rate'

Função: FP0840 – Manutenção Prestador de Serviços

Função: FP0840 – Manutenção Prestador de Serviços

Objetivo: Complementar o cadastro de Prestador a categoria e beneficiários corresponde a tabela do eSocial, conforme layout S-1200 – eSocial Mensal – Remuneração e S-1300 - Eventos Periódicos – Pagamentos Diversos, a partir do momento em que a empresa iniciar o envio das informações para o eSocial.

Descrição: Acessar o programa **FP0840 – Manutenção Prestador de Serviços**, acessar o botão eSocial e determinar as seguintes informações:

Campo	Descrição	Validações/Regras
Categoria	Selecionar a categoria do autônomo.	Obrigatório ser informado. Deve ser um código válido, conforme anexo I - tabela 1 do eSocial. Aceita apenas códigos referente a trabalhadores sem vínculo de emprego.

Campo	Descrição	Validações/Regras
Beneficiário	Código do Beneficiário do Prestador	Obrigatório
Início da Validade	Data de Início de Validade	Obrigatório. O Default é a data atual. Não poderá ser inferior ao primeiro dia do mês de referência da empresa
Fim da Validade	Data de Fim de Validade	Obrigatório. O Default é 31/12/9999. Não poderá ser inferior a Data de Início da Validade.
Pessoa Física	Pessoa Física do Beneficiário do Prestador	Obrigatório. A pessoa física deverá existir no cadastro de pessoa física
Nome	Nome da Pessoa Física	Somente consulta.
País	País da Pessoa Física	Somente consulta.
CPF	CPF da Pessoa Física	Somente consulta.
Data de Nascimento	Data de Nascimento da Pessoa Física	Somente consulta.
Perc. Distr. Pensão	Percentual de Distribuição de Pensão	Caso o percentual de pelo menos um beneficiário seja informado, a soma dos percentuais dos beneficiários do prestador deverá ser igual a 100%



Unknown macro: 'rate'

Função: FP0870 – Atualiza Tomador de Serviço – Pasta Unid Lotação

Função: FP0870 – Atualiza Tomador de Serviço – Pasta Unid Lotação

Objetivo: Retirar o tratamento implementado no sistema para o complemento eSocial da lotação (local de trabalho), visto que, de acordo com o conceito do evento S-1020 - Tabela de Lotações Tributárias, descrito no MOS 2.1 - Manual de Orientações do eSocial: "Lotação tem conceito estritamente tributário e não físico."

Descrição: Foi retirado da tela FP0870 - Atualiza Tomador de Serviço, pasta Unid Lotação, o botão que acessa o programa de complemento eSocial.

Nota:

Caso já tenha sido informado o complemento eSocial para as unidades de lotação relacionadas ao tomador, não há necessidade de desfazer este processo. Esta informação será ignorada pelo sistema.

 Unknown macro: 'rate'

Função: FP0870 – Manutenção Tomador de Serviços

Função: FP0870 – Manutenção Tomador de Serviços

Objetivo: Atualizar os dados complementares do cadastro de Tomador de Serviços. Essas informações serão utilizadas na geração das mensagens destinadas ao eSocial, conforme layout **S-1005 – Tabela de Estabelecimento e Obras**.

Descrição: Por meio do botão eSocial disponibilizado na função do Tomador de Serviços (FP0870), informar os dados complementares solicitados.

Ao clicar neste botão, será acessada a tela **FP0870B – Complemento Tomador Serviço**:

Campo	Descrição	Validações/Regras
CNO	Número de inscrição no Cadastro Nacional de Obras, caso o estabelecimento seja uma obra e tenha sido cadastrado um tomador de serviço para representar esta estrutura.	Não se aplica.
CAEPF	Número de inscrição no Cadastro de Atividade Econômica de Pessoa Física, caso o estabelecimento seja representado por uma pessoa física e tenha sido cadastrado um tomador de serviço para representar esta estrutura.	Não se aplica.
Terceiros	Informar o código Terceiros da lotação, conforme anexo I – tabela 4 do eSocial.	Não se aplica.

Nota:

Os campos CNO e CAEPF somente devem ser informados quando o tomador de serviço representar o estabelecimento que é obra ou representado por uma pessoa física, respectivamente; e não podem estar informados simultaneamente.

 Unknown macro: 'rate'

Função: FP1100 – Manutenção Motivos Estabilidade

Função: FP1100 – Manutenção Motivos Estabilidade

Objetivo: Retirar o tratamento implementado no sistema para o envio das informações de estabilidade dos funcionários para o eSocial, visto que, de acordo com o novo layout essa informação não é mais solicitada.

Descrição: Foi retirado o botão que acessa o programa de complemento eSocial para os motivos de estabilidade.

Notas:

Caso já tenha sido feito o relacionamento com os motivos de estabilidade do sistema com os motivos de estabilidade definidos pelo eSocial, não há necessidade de desfazer este processo. Esta informação será ignorada pelo sistema.

Os demais programas que efetuavam tratamento da estabilidade para o eSocial também foram alterados:

- FP9840 – Carga eSocial.
- FP9850 – Monitor eSocial.
- FP9860 – Sincronizador eSocial.

 Unknown macro: 'rate'

Função: FP1420 – Manutenção Pessoa Jurídica

Função: FP1420 – Manutenção Pessoa Jurídica

Objetivo: Permitir o complemento do cadastro de pessoa jurídica, informando o tipo de logradouro e o código do município, conforme tabela do IBGE. Essas informações serão utilizadas na geração das mensagens destinadas ao eSocial, conforme layout **S-1000 – Informações do Empregador/Contribuinte**.

Descrição: Por meio do botão eSocial, disponibilizado na função Manutenção Pessoa Jurídica (FP1420), informar os dados complementares solicitados.

Ao clicar neste botão, será acessada a tela **FP1420A – Complemento Pessoa Juridica**:

Campo	Descrição	Validações/Regras
Tipo Logradouro	Código do tipo de logradouro (rua, avenida, entre outros).	Obrigatório ser informado. Deve ser um código válido, conforme anexo I - tabela 20 do eSocial.
Município	Código do município do endereço do estabelecimento.	O município informado tem que existir no cadastro de municípios para o país e UF informados na pasta Básico da tela FP1420.
Razão Social Completa	Campo para informar a razão social completa da pessoa jurídica. Este campo será enviado ao governo como nome completo do estabelecimento empregador; e também como nome completo da instituição de ensino e agente integrador.	Poderá ser informado até 115 caracteres.

Notas:

A tabela de código de municípios encontra-se disponível no site do IBGE: www.ibge.gov.br

O botão do eSocial ficará disponível nesse programa à medida que **pelo menos um estabelecimento da base de dados** estiver parametrizado como Complementos Habilitados para o eSocial (**FP0560**).

 Unknown macro: 'rate'

Função: FP1440 – Manutenção Pessoa Física

Função: FP1440 – Manutenção Pessoa Física

Objetivo: Atualizar os dados complementares do cadastro de pessoa física necessários na geração das mensagens destinadas ao eSocial, conforme layouts S-2100 – Cadastro Inicial do Vínculo, S-2200 – Admissão de Trabalhador, S-2220 – Evento de Alteração Dados Cadastrais, S-2240 – Alterações Contratuais e S-2620 – Trabalhador Sem Vínculo de Emprego – Alteração Contratual.

Descrição: Por meio do botão eSocial disponibilizado na função Manutenção Pessoa Física (FP1440), informar os dados complementares solicitados.

Ao clicar neste botão, será acessada a tela **FP1440A – Complemento Pessoa Física**:

Campo	Descrição	Validações/Regras
Nome eSocial	Nome da pessoa física.	Este campo é preenchido automaticamente com os 60 primeiros caracteres do campo Nom Relat Legias, da pasta Cadastral da tela FP1440. É obrigatório ser informado.
NIS	Número de inscrição do segurado.	Podem ser o PIS, PASEP ou NIT. Em se tratando de funcionário, deve ser informado quando no programa FP1500 não estiver informado o PIS ou a Matrícula INSS.
Laudo Doença Grave	Data atribuída pelo laudo da moléstia grave.	Deve ser informada caso a pessoa seja portadora de moléstia grave.
Município Nascimento	Município de nascimento da pessoa.	Obrigatório apenas quando a origem da pessoa física for igual a Brasileiro. O município de nascimento informado tem que existir no cadastro de municípios para o país e UF de nascimento informados na pasta Cadastral da tela FP1440.
País Nacionalidade	País de nacionalidade da pessoa.	Não permite informação em branco.
Município Endereço Residencial	Município da residência da pessoa.	Obrigatório apenas quando a pessoa física não residir no exterior. O município do endereço informado tem que existir no cadastro de municípios para o país e UF informados na pasta Endereço da tela FP1440.
Tipo Logradouro	Tipo de logradouro (rua, avenida, entre outros).	Conforme anexo I - tabela 20 do eSocial.
Celular	Código do telefone celular da pessoa física.	Não se aplica.
Reside Exterior	Indicar se pessoa física reside no exterior ou não.	Não se aplica.
Código Endereçamento Postal	Código do endereçamento postal caso a pessoa física reside no exterior.	
Cidade Exterior	Nome da cidade na qual o trabalhador reside no exterior.	Habilitado somente se o campo "Reside Exterior" for marcado. Obrigatório ser informado.
Emissor RNE	Órgão emissor do RNE – Registro Nacional de Estrangeiros.	
Expedição RNE	Data de expedição do RNE.	
Chegada	Data de chegada ao Brasil.	
Filhos Brasileiro	Indicar se pessoa possui filhos brasileiros.	Habilitado e obrigatório somente se pessoa física for estrangeira.
Casado com Brasileiro	Indicar se a pessoa é casada com brasileiro.	
Condição	Classificação da condição do trabalhador estrangeiro. Opções: <ul style="list-style-type: none"> • Visto permanente. • Visto temporário. • Anistiado. • Refugiado. • Solicitante de Refúgio. • Residente em país fronteiriço ao Brasil. • Deficiente físico e com mais de 51 anos. • Com residência provisória e anistiado, em situação irregular • Permanência no Brasil em razão de filhos ou cônjuge brasileiros • Beneficiado pelo acordo entre países do Mercosul. • Dependente de agente diplomático e/ou consular de países que mantêm convênio de reciprocidade para o exercício de atividade remunerada no Brasil. • Beneficiado pelo Tratado de Amizade, Cooperação e Consulta entre a República Federativa do Brasil e a República Portuguesa. 	Obrigatório ser informada.

Notas:

O botão de eSocial ficará disponível nesse programa quando **pelo menos um estabelecimento da base de dados** estiver parametrizado como Complementos Habilitados para o eSocial (FP0560).

Na tela principal do programa, pasta Cadastral, foi incluída uma validação para os campos:

- Nom Relat Legais: quando o conteúdo informado possuir mais de 60 caracteres será emitida uma mensagem informando o usuário que é necessário verificar o nome eSocial na tela de complemento eSocial deste programa.
- Estado Civil: o qual passa a aceitar apenas os valores previstos pelo eSocial: solteiro, casado, divorciado, separado, viúvo.

Unknown macro: 'rate'

Função: FP1500 – Manutenção Funcionários / Função: FP1510 – Manutenção Funcionários Contratos Especiais

Função: FP1500 – Manutenção Funcionários

Função: FP1510 – Manutenção Funcionários Contratos Especiais

Objetivo: Complementar as informações complementares do funcionário necessárias para geração das mensagens destinadas ao eSocial, conforme layouts **S-2100 – Cadastramento Inicial do Vínculo**, **S-2200 – Admissão de Trabalhador**, **S-2220 – Evento de Alteração Dados Cadastrais**, **S-2240 – Alterações Contratuais**, **S-2600 (Trabalhador Sem Vínculo - Início e S-2620 – Trabalhador Sem Vínculo de Emprego – Alteração Contratual**.

Pré-requisitos: FP1420 – Pessoa Jurídica (Informações cadastrais referentes à instituição de ensino do estagiário).

Descrição: Por meio do botão eSocial, disponibilizado na função Manutenção Funcionários (FP1500) e Manutenção Funcionários Contratos Especiais (FP1510), informar os dados complementares solicitados.

Notas:

O botão do eSocial ficará disponível no programa **somente se o estabelecimento do funcionário** estiver parametrizado como Complementos Habilitados para o eSocial (**FP0560**). No caso de contratos especiais, o botão somente ficará habilitado para o tipo de contratação Estagiário.

O campo Cart Habilitação (pasta Doc Pes) teve seu tamanho alterado para 12 caracteres.

Ao clicar neste botão, será acessada a tela **FP1500F – Complemento Funcionários**:

Campos – Tela Complemento/Pasta Contrato Trab:

Campo	Descrição	Validações/Regras
Matrícula eSocial	Matrícula atribuída pela empresa para o trabalhador.	Não pode se repetir nas empresas do empregador. Se no complemento eSocial do estabelecimento empregador estiver parametrizado que a Atualização da Matrícula eSocial é: <ul style="list-style-type: none"> • “Empresa + Estabelecimento + Matrícula”: este campo fica desabilitado e seu valor será calculado conforme regra descrita para o campo “Atualização Matrícula eSocial” no programa FP0560. • “Informada”: este campo fica habilitado enquanto não tiver valor informado.
Tipo Admissão	Indicativo do tipo de admissão: <ul style="list-style-type: none"> • Admissão. • Transferência de empresa do mesmo grupo econômico. • Transferência de empresa consorciada ou de consórcio. • Transferência por motivo de sucessão, incorporação, cisão ou fusão. 	Não se aplica.
Indicativo Admissão	Indicar o tipo de admissão: <ul style="list-style-type: none"> • Normal. • Decorrente de Ação Fiscal. • Decorrente de Decisão Judicial. 	Não se aplica.
Categoria	Selecionar a categoria do trabalhador.	Obrigatório ser informado. Deve ser um código válido, conforme anexo I - tabela 1 do eSocial. Deve ser compatível com o tipo de vínculo do trabalhador: <ul style="list-style-type: none"> • Com Vínculo: 101, 102, 103, 104, 105, 106, 301, 302, 303, 306 ou 309. • Sem Vínculo: 201, 202, 305, 401, 410, 701, 711, 721, 722, 723, 731, 734, 738, 741, 751, 761, 771, 781, 901 ou 902.
Regime Trabalhista	Indicativo do tipo de regime trabalhista: <ul style="list-style-type: none"> • CLT – Consolidação das Leis Trabalhistas. • RJP – Regime Jurídico Próprio. 	Não se aplica.
Regime Previdenciário	Indicativo do tipo de regime previdenciário: <ul style="list-style-type: none"> • RGPS – Regime Geral da Previdência Social. • RPPS – Regime Próprio de Previdência Social no Brasil. • RPPE – Regime Próprio de Previdência Social no Exterior. 	Não se aplica.

Regime Jornada	Indicativo do tipo de regime de jornada: <ul style="list-style-type: none"> • Submetidos ao Horário de Trabalho (Cap. II da CLT). • Atividade Externa especificada no Inciso I do Art. 62 da CLT. • Funções especificadas no Inciso II do Art. 62 da CLT. 	Não se aplica.
Jornada com Flexibilidade	Campo para indicar se o funcionário possui Jornada com Flexibilidade.	Estes campos serão utilizados somente quando o funcionário não utilizar Controle de Frequência. Portanto, somente ficará habilitado quando a categoria salarial do funcionário não tiver o campo "Utiliza Controle de Frequência" marcado.
Intervalo Variável	Campo para indicar se o funcionário possui Intervalo Variável.	
Contratação Trabalhador Temporário	Informar se a admissão refere-se à contratação de trabalhador temporário.	Não se aplica.
Motivo Contratação	Indicativo do motivo de contratação do trabalhador temporário: <ul style="list-style-type: none"> • Necessidade transitória de substituição de seu pessoal regular. • Acréscimo extraordinário de serviço. 	Habilitado somente quando o campo Contratação Trabalhador Temporário estiver selecionado.
Matrícula eSocial Substituído	Informar a matrícula eSocial do funcionário que está sendo substituído.	Habilitado somente quando o campo Motivo Contratação for igual a "Necessidade transitória de substituição de seu pessoal regular".
CPF Substituído	Informar o CPF do funcionário que está sendo substituído.	
Alvará Judicial	Processo do alvará judicial.	Este campo fica sempre desabilitado. Caso exista um processo judicial cadastrado na função Manutenção Processos Administrativos/Judiciais (FP0030) com utilização igual a Funcionário e, este esteja relacionado ao funcionário em questão e a aplicação seja Alvará Judicial, o código/descrição do processo serão exibidos em tela.
IRRF	Demonstra o código/descrição do processo judicial com decisão/sentença favorável ao funcionário, determinando o não recolhimento do IRRF.	Este campo fica sempre desabilitado. Caso exista um processo judicial cadastrado na função Manutenção Processos Administrativos/Judiciais (FP0030) com utilização igual a Funcionário e, este esteja relacionado ao funcionário em questão e a aplicação seja IRRF, o código/descrição do processo serão exibidos em tela.
Contrib. Previdenciária	Demonstra o código/descrição do processo judicial com decisão/sentença favorável ao funcionário, determinando o não recolhimento da Contribuição Previdenciária.	Caso exista um processo judicial cadastrado na função Manutenção Processos Administrativos/Judiciais (FP0030) com utilização igual a Funcionário e, este esteja relacionado ao funcionário em questão e a aplicação seja Contribuição Previdenciária, o código/descrição do processo serão exibidos em tela.
Natureza Atividade	Selecionar o tipo de vínculo trabalhista: <ul style="list-style-type: none"> • Trabalho Urbano • Trabalho Rural 	Não se aplica.
Expedição CNH	Data da expedição da CNH – Carteira Nacional de Habilitação.	Habilitado somente quando o número da carteira de habilitação estiver informado na pasta DOC Pes, na tela principal. Obrigatório ser informada.
Primeira Habilitação	Data da primeira habilitação.	Não é obrigatório ser informada.
Emissor CNH	Órgão emissor da CNH.	Habilitado somente quando o número da carteira de habilitação estiver informado na pasta DOC Pes, na tela principal. Não é obrigatório ser informado.
Descrição Salário Variável	Informar a descrição do salário variável do funcionário quando houver.	Não se aplica.

Notas:

Para estagiários a categoria deve ser igual a 901.

Caso seja feita alteração do tipo de vínculo do funcionário, será emitida uma mensagem advertindo o usuário que a categoria.

Campos – Pasta Estagiário:

Campo	Descrição	Validações/Regras
Natureza	Selecionar a natureza do estágio que está sendo prestado: <ul style="list-style-type: none"> Nenhum. Obrigatório. Não Obrigatório. 	Não se aplica.
Nível	Selecionar o nível da escolaridade do estágio: <ul style="list-style-type: none"> Nenhum. Fundamental. Médio. Formação Profissional. Superior. 	Habilitado somente quando o tipo de funcionário for Estagiário.
Apólice Seguro	Informar o número da apólice do seguro do estagiário.	
Área Atuação	Informar a área de atuação do estágio.	
Coordenador	Informar o código do coordenador do estágio (pessoa física) de onde será extraído o CPF dele.	Habilitado somente quando o tipo de funcionário for Estagiário. Esta informação não é obrigatória.
Instituição Ensino	Informar o código da instituição de ensino (pessoa jurídica) de onde será extraído o CNPJ dela.	Habilitado somente quando o tipo de funcionário for Estagiário.
Agente Integração	Informar o código do agente de integração do estágio (pessoa jurídica) de onde será extraído o CNPJ dela.	Habilitado somente quando o tipo de funcionário for Estagiário. Esta informação não é obrigatória.

Notas:

Esta pasta fica habilitada somente para funcionários do tipo Estagiário.

Campos – Pasta Sucessão Vinc:

Campo	Descrição	Validações/Regras
CNPJ Empregador Anterior	Informar o número do CNPJ do empregador anterior.	Obrigatório ser informado.
Matrícula eSocial Anterior	Informar a matrícula eSocial do funcionário no empregador anterior.	Obrigatório ser informado.
Início Vínculo	Informar a data do primeiro vínculo do funcionário naquele grupo econômico	Obrigatório ser informado. Deve ser uma data anterior à data de admissão atual.

Nota:

Esta pasta somente fica habilitada quando o campo Tipo Admissão for diferente de "Admissão".

Campos – Pasta Cessão Trab:

Campo	Descrição	Validações/Regras
Categoria Origem	Informar o código da categoria do funcionário na empresa origem.	Obrigatório ser informado. Somente aceita os valores 101, 301, 302 e 306.
CNPJ Cedente	Informar o número do CNPJ da empresa cedente.	Obrigatório ser informado.
Matrícula eSocial Cedente	Informar a matrícula eSocial do funcionário na empresa cedente.	Obrigatório ser informado.
Data Admissão Cedente	Informar a data de admissão do funcionário na empresa cedente.	Obrigatório ser informado. Deve ser anterior à data de admissão atual.
Ônus	Indicativo do ônus da cessão: <ul style="list-style-type: none"> • Cedente. • Cessionário. • Cedente e Cessionário. 	Obrigatório ser informado.

Nota:

Esta pasta somente fica habilitada quando o campo Categoria Trabalhador (pasta Contrato Trab) for igual a 410 – Trabalhador Cedido.

Campos – Pasta Estatutário:

Campo	Descrição	Validações/Regras
Provimento	Indicativo do provimento. Opções: <ul style="list-style-type: none"> • Normal. • Decorrente de Decisão Judicial. • Tomou Posse mas não Entrou Exercício. 	Obrigatório ser informado.
Tipo Provimento	Tipo de provimento. Opções: <ul style="list-style-type: none"> • Nomeação em carga efetivo. • Nomeação em cargo em comissão. • Incorporação (militar). • Matrícula (militar). • Reinclusão (militar). 	Obrigatório ser informado. As opções "Incorporação (militar)", "Matrícula (militar)" e "Reinclusão (militar)" só podem ser informadas se a natureza jurídica do declarante for igual a 101-5, 104-0, 107-4 ou 116-3.
Data Nomeação	Data de nomeação do servidor.	Obrigatório ser informada. Deve ser posterior à data de nascimento do servidor.
Data Posse	Data de posse do servidor.	Obrigatório ser informada. Deve ser igual ou posterior à data de nomeação do servidor.
Data Exercício	Data da entrada em exercício pelo servidor.	Obrigatório ser informada quando Provimento for igual a "Normal" ou "Decorrente de Decisão Judicial". Deve ser igual ou posterior à data da posse.

Nota:

Esta pasta somente fica habilitada quando o campo Regime Trabalhista (pasta Contrato Trab) for igual a RJP – Regime Jurídico Próprio.

Campos – Pasta Dirig. Sind:

Campo	Descrição	Validações/Regras
Categoria Origem	Informar o código da categoria do funcionário na empresa origem.	Obrigatório ser informado. Deve ser um valor diferente de 401 - Dirigente Sindical.
CNPJ Origem	Informar o número do CNPJ da empresa origem do funcionário.	Fica habilitado e é obrigatório ser informado quando a categoria origem informada corresponder a trabalhador com vínculo.
Matrícula eSocial Origem	Informar a matrícula eSocial do funcionário na empresa origem.	
Data Admissão Origem	Informar a data de admissão do funcionário na empresa origem.	Deve ser anterior à data de admissão atual.

Nota:

Esta pasta somente fica habilitada quando o campo Categoria (pasta Contrato Trab) for igual 401 – Dirigente Sindical.

Campos – Pasta Trab Domestic:

Campo	Descrição	Validações/Regras
Tipo Logradouro	Código do tipo de logradouro (rua, avenida, entre outros).	Obrigatório ser informado. Deve ser 1, código válido, conforme anexo I - tabela 20 do eSocial.
Endereço	Informar o endereço do local de trabalho.	Obrigatório ser informado.
Número	Informar o número da localização do endereço.	Obrigatório ser informado. Caso não tenha número deve ser informado S/N.
Complemento	Informar o complemento do endereço, quando houver.	Não é obrigatório.
Bairro	Informar o bairro do endereço.	Não é obrigatório.
UF	Selecionar o código da unidade da federação do endereço	Obrigatório ser informado.
Município	Informar o código do município do endereço.	Obrigatório ser informado. O município informado tem que existir no cadastro de municípios para o país "BRA" e UF informada.
CEP	Informar o código de endereçamento postal (CEP) correspondente ao endereço informado.	Obrigatório ser informado.

Notas:

Esta pasta somente fica habilitada quando o campo Categoria (pasta Contrato Trab) for igual 104 – Trabalhador Doméstico.

Estas informações referem-se ao local de trabalho do trabalhador doméstico.

 Unknown macro: 'rate'

Função: FP1500 – Manutenção Funcionários – Eliminação Funcionário / Função: FP1510 – Manutenção Funcionários Contratos Especiais – Eliminação Funcionário

Função: FP1500 – Manutenção Funcionários – Eliminação Funcionário

Função: FP1510 – Manutenção Funcionários Contratos Especiais – Eliminação Funcionário

Objetivo: Não permitir reutilizar a matrícula eSocial de funcionários que foram eliminados.

Descrição: Implementado o tratamento para que o sistema bloqueie as matrículas eSocial de funcionários que foram eliminados, impedindo que as mesmas sejam reutilizadas.

 Unknown macro: 'rate'

Função: FP1600 – Manutenção Histórico de Situações

Função: FP1600 – Manutenção Histórico de Situações

Objetivo: Permitir que seja informado o complemento para as situações de afastamento que estão cadastradas no sistema.

Estas informações serão utilizadas na geração das mensagens destinadas ao eSocial, conforme layouts S-2320 – Evento Afastamento Temporário, S-2325 - Alteração do Motivo do Afastamento, S-2330 – Evento Retorno de Afastamento Temporário e S-2800 – Desligamento, quando da inclusão/alteração de uma situação de afastamento, férias ou saída por transferência para algum funcionário.

Descrição: Acessar o programa FP1600 – Manutenção Situação e, por meio do botão eSocial, informar os dados complementares solicitados.

Nota: Para os funcionários contratos especiais, exceto estagiário contrato especial, o programa de complemento não é executado, sendo emitida uma mensagem informando que a origem de contratação é incorreta.

1) Afastamentos pelos motivos (conforme tabela 18 do eSocial):

- 01 – Acidente/Doença do trabalho.
- 02 – Novo afastamento decorrente do mesmo acidente/doença do trabalho dentro de 60 dias.
- 03 – Acidente/Doença não relacionada ao trabalho.
- 04 – Novo afastamento decorrente do mesmo acidente/doença não relacionado ao trabalho dentro de 60 dias.

Ao clicar neste botão, será acessada a tela FP1600B – Complemento Afastamentos:

Campo	Descrição	Validações/Regras
Nome Emitente	Nome do Médico ou Dentista que emitiu o atestado.	Esses campos ficam desabilitados para as situações com motivo de afastamento (complemento eSocial) igual a: • Acidente/Doença não relacionada ao trabalho. • Novo afastamento decorrente do mesmo acidente/doença não relacionado ao trabalho dentro de 60 dias.
Órgão Classe	Órgão de Classe do emitente do atestado médico.	
Número Órgão Classe	Número de inscrição no órgão de classe	
País	Sigla do país do órgão de classe.	
UF	Sigla da UF do órgão de classe.	E ficam habilitados e são obrigatórios para as situações com motivo de afastamento (complemento eSocial) igual a: • Acidente/Doença do trabalho. • Novo afastamento decorrente do mesmo acidente/doença do trabalho dentro de 60 dias.
Acidente de Trânsito - Tipo	Tipo de acidente de trânsito do afastamento, conforme opções disponibilizadas no eSocial: • Nenhum. • Arrepelamento. • Colisão. • Outros.	Este campo fica habilitado e é opcional para as situações com motivo de afastamento (complemento eSocial) igual a: • Acidente/Doença do trabalho. • Novo afastamento decorrente do mesmo acidente/doença do trabalho dentro de 60 dias. • Acidente/Doença não relacionada ao trabalho. • Novo afastamento decorrente do mesmo acidente/doença não relacionado ao trabalho dentro de 60 dias.

2) Afastamento pelo motivo 24 – Mandato Sindical - Afastamento temporário para exercício de mandato sindical, conforme tabela 18 do eSocial:

Ao clicar no botão eSocial, será acessada a tela FP1600C – Complemento Mandato Sindical:

Campo	Descrição	Validações/Regras
CNPJ Sindicato	Informar o número do CNPJ do sindicato no qual o funcionário exercerá o mandato.	Obrigatório ser informado.
Ônus Remuneração	Indicativo do ônus da remuneração: • Apenas do Empregador. • Apenas do Sindicato. • Parte do Empregador sendo a diferença e/ou complementação salarial paga pelo Sindicato.	Obrigatório ser informado.

3) Afastamento pelo motivo 14 - Cessão, conforme tabela 18 do eSocial:

Ao clicar no botão eSocial, será acessada a tela FP1600D – Complemento Cessão Trabalhador:

Campo	Descrição	Validações/Regras
CNPJ Cessionário	Informar o número do CNPJ do órgão/entidade para o qual o funcionário foi cedido.	Obrigatório ser informado.
Ônus	Indicativo do ônus da remuneração: • Cedente. • Cessionário. • Cedente e Cessionário.	Obrigatório ser informado.

4) Saída por Transferência pelos motivos (conforme tabela 19 do eSocial):

- 11 – Transferência de empregado para outra empresa do mesmo grupo empresarial que tenha assumido os encargos trabalhistas, sem que tenha havido rescisão de contrato de trabalho.
- 12 – Transferência de empregado para outra empresa que tenha assumido os encargos trabalhistas por motivo de sucessão, sem que tenha havido rescisão de contrato de trabalho.
- 13 – Transferência de empregado de empresa ou consórcio, para outra empresa ou consórcio que tenha assumido os encargos trabalhistas por motivo de sucessão (fusão, cisão ou incorporação), sem que tenha havido rescisão de contrato de trabalho.

Ao clicar no botão eSocial, será acessada a tela FP1600E – Complemento Sucessão Vinculo:

Campo	Descrição	Validações/Regras
CNPJ Sucessora	Informar o número do CNPJ da empresa sucessora.	Obrigatório ser informado. Observação: quando na situação estiver informado a empresa e o estabelecimento destino, o CNPJ Sucessora será automaticamente sugerido ao entrar neste programa.
Motivo Transferência	Informar o motivo de transferência, conforme tabela 19 do eSocial: • 11 – Transferência de empregado para empresa do mesmo grupo empresarial que tenha assumido os encargos trabalhistas, sem que tenha havido rescisão do contrato de trabalho. • 12 – Transferência de empregado da empresa consorciada para o consórcio que tenha assumido os encargos trabalhistas, e vice-versa, sem que tenha havido rescisão do contrato de trabalho. • 13 – Transferência de empregado de empresa ou consórcio, para outra empresa ou consórcio que tenha assumido os encargos trabalhistas por motivo de sucessão (fusão, cisão ou incorporação), sem que tenha havido rescisão do contrato de trabalho.	Obrigatório ser informado.

5) Afastamento pelo motivo 21 - Licença não remunerada ou Sem Vencimento, conforme tabela 18 do eSocial.

Ao clicar no botão eSocial, será acessada a tela FP1600F – Licença Sem Remuneração:

Campo	Descrição	Validações/Regras
Observação	Detalhar as informações sobre o afastamento do trabalhador, de maneira a explicitar os motivos do mesmo.	Obrigatório ser informado.

 Unknown macro: 'rate'

Função: FP1600 – Manutenção Histórico de Situações – Alteração Espécie Benefício

Função: FP1600 – Manutenção Histórico de Situações – Alteração Espécie Benefício

Objetivo: Permitir que seja informada a alteração da espécie do benefício feita pelo INSS. Estas informações serão utilizadas na geração da mensagem destinada ao eSocial, conforme layouts **S-2325 - Alteração do Motivo do Afastamento**.

Descrição: Para o eSocial, há a necessidade de identificar quando uma situação de afastamento tem sua espécie alterada pelo INSS, isto é, quando o motivo do afastamento é alterado conforme tabela abaixo:

Motivo Original	Motivo Novo
01 – Acidente/Doença do Trabalho.	03 – Acidente/Doença não relacionada ao trabalho. 06 – Aposentadoria por invalidez.
02 - Novo afastamento decorrente do mesmo acidente/doença do trabalho dentro de 60 dias.	06 – Aposentadoria por invalidez.
03 – Doença.	01 – Acidente/Doença do Trabalho. 06 – Aposentadoria por invalidez.
04 - Novo afastamento decorrente do mesmo acidente/doença não relacionado ao trabalho dentro de 60 dias.	06 – Aposentadoria por invalidez.

Atualmente, quando isto ocorre, o procedimento efetuado é alterar a data da situação que está em andamento e incluir uma nova situação, conforme novo parecer do INSS.

Para que a mensagem de alteração do motivo de afastamento seja gerada corretamente para o eSocial, este procedimento precisa ser feito de uma nova maneira, conforme demonstrado abaixo:

- 1) Considere que o funcionário possui a seguinte situação de afastamento doença:
- 2) Em 25/01/2014, o INSS altera a espécie do benefício concedido, que era Doença para Acidente de Trabalho.

Conforme novo procedimento, **não deve ser alterada** a data de término do afastamento da situação 4 – Afastado Doença, mas sim, seguir os passos abaixo:

- a. Lançar a nova situação de afastamento acidente, considerando como data de início a data em que houve a alteração da espécie do benefício.
- b. Ao clicar no botão OK, o sistema vai identificar que a situação que está sendo incluída sobrepõe o período de uma situação já cadastrada. Em seguida, o sistema irá verificar o motivo de afastamento da situação já cadastrada e o motivo de afastamento da situação que está sendo incluída. Se estes motivos se enquadrarem na tabela demonstrada no início deste tópico (FP1600), será apresentada a pergunta abaixo; caso contrário, a inclusão da situação não será permitida.

Caso a resposta para esta pergunta seja:

- **Não:** não será permitida a inclusão da situação.
- **Sim:** será atualizado na tela, no quadro Alteração Espécie Benefício INSS o código, a descrição e data de início da situação que será substituída. Também será apresentada a pergunta abaixo:

A resposta desta pergunta irá atualizar o conteúdo do campo Efeito Retroativo, localizado no quadro Alteração Espécie Benefício INSS.

- c. Por último, o sistema altera a data de término da situação já cadastrada para que seja igual à data de início da nova situação - 1, e altera também a quantidade de dias da situação.

- 3) Ao término do procedimento, as situações de afastamento do funcionário ficaram conforme demonstrado na tela abaixo:

Nota:

Esta implementação reflete nos programas MT0728 – Atendimento Médico, pasta Atest. Ext e, MT0828 – Gerenciador Médico, pasta Afast.

 Unknown macro: 'rate'

Função: FP1720 – Manutenção Identificação do Funcionário / Função: FE1720 – Alteração de Contratos

Função: FP1720 – Manutenção Identificação do Funcionário

Função: FE1720 – Alteração de Contratos

Objetivo: Desativar a execução destes programas.

Descrição: Ao ser executado algum destes programas será exibida a mensagem abaixo e, depois de clicar no botão OK, a tela do programa não será aberta.

 Unknown macro: 'rate'

Função: FP1760 – Manutenção Dependentes

Função: FP1760 – Manutenção Dependentes

Objetivo: Complementar o cadastro dos dependentes com o tipo de dependente correspondente à tabela do eSocial. Essa informação será utilizada na geração das mensagens destinadas ao eSocial, conforme layouts **S-2100 – Cadastro Inicial do Vínculo e S-2200 – Admissão de Trabalhador**, a partir do momento em que a empresa iniciar o envio das informações para o eSocial.

Descrição: Acessar a função **FP1760 – Dependentes** e para cada dependente acessar o botão eSocial e determinar o tipo de dependente conforme tabela do eSocial.

Por meio do botão eSocial, alterar o tipo de dependente conforme tabela do Governo:

Campo	Descrição	Validações/Regras
Tipo	<p>Tipo de dependente correspondente aos códigos do eSocial.</p> <p>Para os tipos de dependente Filho, Cônjuge, Companheiro e Pais, será sugerido automaticamente o tipo equivalente à tabela do eSocial, para os demais será atribuído o código.</p> <p>00 – Nenhum – Dependente não irá integrar arquivos do eSocial e devem ser ajustados, se necessário, para identificar o tipo de dependente conforme a tabela do eSocial.</p>	Os tipos de dependentes devem ser classificados conforme opções disponibilizadas pelo Governo (ver Notas).

Nota:

Opções de Tipos de Dependentes disponibilizados pelo Governo:

Tipo	Descrição	Equivalência Datasul
01	Cônjuge.	Cônjuge
02	Companheiro(a) com o qual tenha filho ou viva há mais de 5 (cinco) anos.	Companheiro
03	Filho(a) ou enteado(a) até 21 (vinte e um) anos.	Filho e idade até 21 anos.
04	Filho(a) ou enteado(a) universitário ou cursando escola técnica de segundo grau, até 24 (vinte e quatro) anos.	Filho, idade até 24 anos e Estudante = Sim.
05	Filho(a) ou enteado(a) em qualquer idade, quando incapacitado física e/ou mentalmente para o trabalho.	Filho e Estado Saúde = Inválido.
06	Irmão(ã), neto(a) ou bisneto(a) sem arrimo dos pais, do(a) qual detenha a guarda judicial, até 21 (vinte e um) anos.	00 - Nenhum - Dependente não irá integrar os arquivos do eSocial.
07	Irmão(ã), neto(a) ou bisneto(a) sem arrimo dos pais, com idade até 24 anos, se ainda estiver cursando estabelecimento de nível superior ou escola técnica de 2º grau, desde que tenha detido sua guarda judicial até os 21 anos.	00 - Nenhum - Dependente não irá integrar os arquivos do eSocial.
08	Irmão(ã), neto(a) ou bisneto(a) sem arrimo dos pais, do(a) qual detenha a guarda judicial, em qualquer idade, quando incapacitado física e/ou mentalmente para o trabalho.	00 - Nenhum - Dependente não irá integrar os arquivos do eSocial.
09	Pais, avós e bisavós.	Pais.
10	Menor pobre, até 21 (vinte e um) anos, que crie e eduque e do qual detenha a guarda judicial.	00 - Nenhum - Dependente não irá integrar os arquivos do eSocial.
11	Pessoa absolutamente incapaz, da qual seja tutor ou curador.	00 - Nenhum - Dependente não irá integrar os arquivos do eSocial.
12	Ex-cônjuge que Receba Pensão de Alimentos.	Em implementação

Nota:

O botão do eSocial ficará disponível nesse programa **somente se o estabelecimento** do funcionário estiver parametrizado como Complementos Habilitados para o eSocial (**FP0560**).

 Unknown macro: 'rate'

Função: FP1840 – Transferência de Funcionários

Função: FP1840 – Transferência de Funcionários

Objetivo: Permitir ao usuário complementar as informações da transferência do funcionário com dados solicitados pelo eSocial.

Descrição: Atualmente o sistema possui dois tipos de situação por Saída por Transferência, identificadas da seguinte maneira:

Código FGTS	Situação
N1	Transferência de empregado para outro estabelecimento da mesma empresa.
N2	Transferência de empregado para outra empresa que tenha assumido os encargos trabalhistas, sem que tenha havido rescisão de contrato de trabalho.

O eSocial prevê os seguintes tipos de transferência:

Motivo Desligamento	Descrição
11	Transferência de empregado para empresa do mesmo grupo empresarial que tenha assumido os encargos trabalhistas, sem que tenha havido rescisão do contrato de trabalho.
12	Transferência de empregado da empresa consorciada para o consórcio que tenha assumido os encargos trabalhistas, e vice-versa, sem que tenha havido rescisão do contrato de trabalho.
13	Transferência de empregado de empresa ou consórcio, para outra empresa ou consórcio que tenha assumido os encargos trabalhistas por motivo de sucessão (fusão, cisão ou incorporação), sem que tenha havido rescisão do contrato de trabalho.

No manual de orientação do eSocial, está escrito que: "Transferências do empregado entre departamentos ou estabelecimentos da própria empresa não encerram um vínculo trabalhista e, portanto, não alteram a matrícula do empregado".

Observação: A matrícula a que o texto refere-se é a matrícula eSocial.

Desta forma, tomaremos por regra o seguinte:

- Quando a transferência ocorrer entre estabelecimentos da mesma empresa ou entre empresas com a mesma raiz do CNPJ, o sistema irá assumir como código de situação de transferência aquela que possui o código FGTS igual a N1 e irá manter no destino a mesma matrícula eSocial da origem.
- Quando a transferência ocorrer entre empresas com raiz do CNPJ diferentes, o sistema irá assumir como código de situação de transferência aquela que possui o código FGTS igual a N2, e o usuário deverá informar qual tipo de transferência (motivo desligamento) está ocorrendo. E irá criar uma nova matrícula eSocial no destino.

Campos Quadro eSocial:

Campo	Descrição	Validações/Regras
Motivo	Informar o motivo da transferência, conforme tabela 19 do eSocial. <ul style="list-style-type: none"> 11 – Transferência de empregado para empresa do mesmo grupo empresarial que tenha assumido os encargos trabalhistas, sem que tenha havido rescisão do contrato de trabalho. 12 – Transferência de empregado da empresa consorciada para o consórcio que tenha assumido os encargos trabalhistas, e vice-versa, sem que tenha havido rescisão do contrato de trabalho. 13 – Transferência de empregado de empresa ou consórcio, para outra empresa ou consórcio que tenha assumido os encargos trabalhistas por motivo de sucessão (fusão, cisão ou incorporação), sem que tenha havido rescisão do contrato de trabalho. 	Este campo somente fica habilitado quando o sistema identificar que a situação de transferência que será usada possui código FGTS igual a N2, ou seja, a raiz do CNPJ da empresa origem e da empresa destino não são diferentes. Obrigatório ser informado.
Matrícula eSocial	Matrícula eSocial que o funcionário terá na empresa/estabelecimento destino.	Inicialmente este campo vem desabilitado. Se a situação de transferência que será utilizada possui o código FGTS igual a N1, este campo permanece desabilitado e exibe a mesma matrícula eSocial que o funcionário possui na empresa/estabelecimento origem. Se a situação de transferência que será utilizada possui o código FGTS igual a N2, o sistema verifica no empregador da empresa/estabelecimento destino como está parametrizado o campo Atualização Matrícula eSocial (FP0560). Se estiver como: <ul style="list-style-type: none"> Empresa + Estabelecimento + Matrícula: este campo permanece desabilitado e exibe a nova matrícula eSocial formada com os dados do destino (empresa, estabelecimento, matrícula), conforme regra descrita para o campo "Atualização Matrícula eSocial, no programa FP0560. Informada: este campo é habilitado para que o usuário informe a nova matrícula eSocial.

Nota:

Quando o usuário confirmar a transferência, será emitida uma pergunta solicitando a confirmação sobre os dados da pasta Destino (empresa, estabelecimento e matrícula) pois após a transferência não será possível alterar estas informações (devido ao programa FP1720 ter sido desativado). Se o usuário responder Sim, o programa prossegue com a execução; caso contrário, não prossegue.

 Unknown macro: 'rate'

Função: FP1840 – Transferência de Funcionários / Função: FP1850 – Transferência Coletiva de Funcionários

Função: FP1840 – Transferência de Funcionários

Função: FP1850 – Transferência Coletiva de Funcionários

Objetivo: Efetuar o tratamento das informações do complemento eSocial do funcionário e de suas informações no processo de transferência individual e coletiva.

Efetuar o encerramento das atividades desempenhadas eSocial e das condições diferenciadas de trabalho eSocial dos funcionários transferidos.

Descrição: Os programas de transferência, individual e coletiva, foram alterados para:

1) Transferir para a empresa/estabelecimento/matricula destino as seguintes informações:

- **Funcionário/Participante:** serão transferidos os seguintes campos do complemento eSocial:

Campo
Indicativo Admissão
Categoria
Regime Trabalhista
Regime Previdenciário
Regime Jornada
Alvará Judicial
Natureza Atividade
Expedição CNH
Emissor CNH
Natureza Estágio
Nível Estágio
Apólice Seguro
Área Atuação
Supervisor
Instituição Ensino
Agente Integração

Observações:

O campo Tipo Admissão será gerado com o valor "Admissão".

Os campos dos quadros "Trabalhador Temporário" e "Descrição Salário Variável", e das pastas Sucessão Vínculo e Cessão Trabalhador não serão transferidos.

- **Habilidade Profissional:** serão transferidos os seguintes campos do complemento eSocial:

Campo
Expedição
Validade

- **Afastamentos:** serão transferidos os seguintes campos do complemento eSocial:

Campo
Nome Emitente
Número Órgão Classe
País
UF
Tipo
CNPJ Cessionário
Ônus
CNPJ Sindicato
Ônus Remuneração

- **Informações Múltiplos Vínculos:** as informações de múltiplos vínculos que estiverem cadastradas no programa FP2240 – Participantes eSocial para o mês/ano de transferência serão ser transferidas.

2) Efetuar o encerramento das atividades desempenhadas eSocial e das condições diferenciadas de trabalho eSocial dos funcionários transferidos:

- **Atividades Desempenhadas eSocial:**
Os registros de atividades desempenhadas com data de término superior à data de transferência terão a data de término alterada para o dia anterior à data da transferência, independente da sua origem (produto padrão ou cadastro/importação do eSocial).
- **Condição Diferenciada de Trabalho eSocial:**
Os registros de condições diferenciadas de trabalho com data de término superior à data de transferência terão a data de término alterada para o dia anterior à data da transferência.
Para as condições diferenciadas de trabalho do tipo Fator de Risco, também serão encerradas as datas de término dos agentes e dos EPs relacionados à condição de trabalho diferenciada.



Unknown macro: 'rate'

Função: FP1850 – Transferência Coletiva de Funcionários

Função: FP1850 – Transferência Coletiva de Funcionários

Objetivo: Permitir ao usuário complementar as informações da transferência do funcionário com dados solicitados pelo eSocial.

Descrição: Este programa considera as mesmas regras descritas no programa FP1840 com relação:

- Ao código da situação de saída por transferência que será assumido;
- Ao motivo de transferência a ser informado pelo usuário.

Campos Quadro Destino:

Campo	Descrição	Validações/Regras
Motivo	<p>Informar o motivo da transferência, conforme tabela 19 do eSocial.</p> <ul style="list-style-type: none"> • 11 – Transferência de empregado para empresa do mesmo grupo empresarial que tenha assumido os encargos trabalhistas, sem que tenha havido rescisão do contrato de trabalho. • 12 – Transferência de empregado da empresa consorciada para o consórcio que tenha assumido os encargos trabalhistas, e vice-versa, sem que tenha havido rescisão do contrato de trabalho. • 13 – Transferência de empregado de empresa ou consórcio, para outra empresa ou consórcio que tenha assumido os encargos trabalhistas por motivo de sucessão (fusão, cisão ou incorporação), sem que tenha havido rescisão do contrato de trabalho. 	<p>Este campo somente fica habilitado quando o sistema identificar que a situação de transferência que será usada possui código FGTS igual a N2, ou seja, a raiz do CNPJ da empresa origem e da empresa destino são diferentes.</p> <p>Obrigatório ser informado.</p>

Nota:

A atualização do campo Matrícula eSocial na empresa/estabelecimento destino ocorre da seguinte maneira:

- Se a situação de transferência que será utilizada possuir o código FGTS igual a N1, a atualização será feita com a mesma matrícula eSocial que o funcionário possui na empresa/estabelecimento origem.
- Se a situação de transferência que será utilizada possuir o código FGTS igual a N2, o sistema verifica no empregador da empresa/estabelecimento destino como está parametrizado o campo Atualização Matrícula eSocial (FP0560). Se estiver como:
 - **Empresa + Estabelecimento + Matrícula:** a atualização será feita com os dados do destino (empresa, estabelecimento, matrícula), conforme regra descrita para o campo "Atualização Matrícula eSocial, no programa FP0560.
 - **Informada:** o tratamento ainda não foi implementado. É necessário informar a matrícula eSocial na empresa/estabelecimento destino por meio do programa FP1500.



Unknown macro: 'rate'

Função: FP2160 – Manutenção Movto Serviço Prestado Física

Função: FP2160 – Manutenção Movto Serviço Prestado Física

Objetivo: Complementar o cadastro de Movimento do Prestador com a categoria, grau de risco e beneficiários conforme a tabela do eSocial, conforme layout S-1200 - eSocial Mensal - Remuneração e S-1300 - Eventos Periódicos - Pagamentos Diversos, a partir do momento em que a empresa iniciar o envio das informações para o eSocial.

Descrição: Acessar o programa **FP2160 – Manutenção Movto Serviço Prestado Física**, para cada movimento acessar o botão eSocial e determinar as seguintes informações:

Campo	Descrição	Validações/Regras
Categoria	Selecionar a categoria do autônomo.	Obrigatório ser informado. Deve ser um código válido, conforme anexo I - tabela 1 do eSocial. Aceita apenas códigos referente a trabalhadores sem vínculo de emprego.
Grau de Exposição	Selecionar o grau de exposição do serviço realizado	Conforme anexo I - tabela 2 do eSocial.

Campo	Descrição	Validações/Regras
Valor Dedução Pensão	Valor Dedução Pensão Informado no programa FP2160 – Manutenção Movto Serviço Prestado Física	Somente Consulta

Campo	Descrição	Validações/Regras
Beneficiário	Código do Beneficiário do Prestador	Obrigatório. Por meio do Duplo clique ou F5 é possível consultar os beneficiários ativos do prestador que foram cadastrados no programa FP0840 – Manutenção Prestador Serviço .
Início da Validade	Data de Início de Validade	Obrigatório. Por meio do Duplo clique ou F5 é possível consultar os beneficiários ativos do prestador que foram cadastrados no programa FP0840 – Manutenção Prestador Serviço .
Fim da Validade	Data de Fim de Validade	Somente para consulta
Pessoa Física	Pessoa Física do Beneficiário do Prestador	Somente Consulta.
Nome	Nome da Pessoa Física	Somente consulta.
Pais	Pais da Pessoa Física	Somente consulta.
CPF	CPF da Pessoa Física	Somente consulta.
Data de Nascimento	Data de Nascimento da Pessoa Física	Somente consulta.
Perc. Distr. Pensão	Percentual de Distribuição de Pensão	Somente consulta.
Valor Pagamento	Valor Pagamento da Pensão	Informar o valor do pagamento da pensão. O sistema sugere o valor do pagamento considerando o Valor Dedução Pensão informado no Movimento do Prestador, vezes o percentual informado para o beneficiário no programa FP0840 – Manutenção Prestador

 Unknown macro: 'rate'

Função: FP2240 – Manutenção Participante eSocial

Função: FP2240 – Manutenção Participante eSocial

Objetivo: Registrar as ocorrências de remuneração recebidas em outra empresa, decorrentes de seus múltiplos vínculos, para funcionários e prestadores de serviço pessoa física. Nesse programa também será registrada informação referente ao cancelamento do aviso prévio e as últimas informações necessárias para envio ao eSocial, como por exemplo, categoria eSocial do prestador. Essas informações serão utilizadas geração das mensagens destinadas ao eSocial, conforme layouts **S-1200 - eSocial Mensal – Remuneração** e **S-2405 - Cancelamento de Aviso Prévio**, a partir do momento em que a empresa iniciar o envio das informações para o eSocial.

Descrição: Acessar o programa **FP2240 – Participante eSocial** e incluir as seguintes informações:

Por meio do botão "Visualizar Terceiros", é possível trocar a consulta e navegação entre Funcionários e Prestadores de Serviço. Nessa primeira fase, somente estarão disponíveis informações de funcionários, pois a parte de complementação de prestadores de serviços e notas fiscais será liberada somente na segunda fase do projeto.

Por meio do botão incluir (Pasta Inf. Mensais), é possível incluir o mês e ano que as informações estão sendo consideradas:

Campos Pasta Inf Mensais:

Campo	Descrição	Validações/Regras
Mês	Mês de referência para o registro da remuneração recebida pelo funcionário/prestador serviço em outra empresa e registro de informações do prestador para o eSocial	Obrigatório preenchimento.
Ano	Ano de referência para o registro da remuneração recebida pelo funcionário/prestador serviço em outra empresa e registro de informações do prestador para o eSocial	Obrigatório preenchimento.

Nota:

Por meio do botão Detalhar (Pasta Inf. Mensais), é possível consultar informações que são gravadas automaticamente quando inserido um movimento do prestador pelo programa **FP2160 – Manutenção Movimento Serviço Prestado Física**. A cada movimento inserido o registro do mês e ano da relativo a data de referência do movimento é atualizado com as informações classificação ocupação, dependentes IRRF, Natureza Atividade, Valor do INSS já descontado, Tipo de Desconto INSS. O campo Tipo Atualização indica se o registro foi inserido Manualmente (por meio do programa FP2240) ou se foi atualizado pelo movimento do prestador. Caso tenha sido atualizado pelo Movimento do Prestador (FP2160) não permite eliminar este movimento. O registro será eliminado quando o último movimento do prestador do mês/ano for eliminado do FP2160.

Campos Quadro Múltiplos Vínculos:

Por meio do quadro "Múltiplos Vínculos", é feita a atualização das informações referentes à remuneração recebida em outra empresa. Ao clicar no botão Incluir/Modificar é apresentada a tela abaixo:

Campo	Descrição	Validações/Regras
Mês	Mês de referência para o registro da remuneração recebida pelo funcionário/prestador serviço em outra empresa.	Obrigatório preenchimento.
Ano	Ano de referência para o registro da remuneração recebida pelo funcionário/prestador serviço em outra empresa.	Obrigatório preenchimento.
Tipo Inscrição	Selecionar o tipo de inscrição da empresa na qual o funcionário/prestador serviço recebeu outra remuneração dentro do mês: CNPJ ou CPF.	Obrigatório preenchimento.
CNPJ ou CPF	CNPJ ou CPF do qual o funcionário/prestador serviço recebeu outra remuneração dentro do mês.	Obrigatório preenchimento.
Remuneração	Valor da remuneração recebida pelo funcionário/prestador serviço referente outro vínculo.	Obrigatório preenchimento.

Nota:

Os valores informados nessa função serão utilizados somente para o processo do eSocial. Os valores para trânsito nos cálculos da folha de pagamento e rescisões continuarão sendo lançados por meio do evento relacionado ao índice de função específica 17 – Base INSS Recolhida Terceiros, por meio do movimento em lote (FP220) ou movimento parcelado (FP2040).

Campos Pasta Canc Aviso Pr:

Por meio da Pasta "Canc Aviso Pr", serão demonstradas informações relativas ao cancelamento do aviso prévio, informadas no momento da eliminação da programação de rescisão.

Campo	Descrição	Validações/Regras
Início Aviso Prévio	Data do início do aviso prévio do funcionário.	Essa informação sempre ficará desabilitada, o programa buscará tal informação da programação de rescisão do funcionário.
Cancelamento Aviso Prévio	Data do cancelamento do aviso prévio.	Já virá preenchida com a data informada durante a eliminação da programação, ficará habilitada para alteração, se necessário, e não poderá ser uma data menor ou igual à data de início do aviso prévio.
Motivo Cancelamento	Motivo do cancelamento do aviso prévio, conforme opções previstas no eSocial: <ul style="list-style-type: none"> Reconsideração prevista no artigo 489 da CLT. Determinação Judicial. Cumprimento de norma legal. Outros. 	Essa informação virá preenchida conforme motivo informado no momento da eliminação da programação da rescisão, ficando habilitado para alteração, se necessário.

Notas:

A pasta "Canc Aviso Prévio" ficará habilitada somente quando o tipo de participante for **Funcionário**.

Ao modificar um registro da pasta "Canc Aviso Prévio", será validada a existência de programação de rescisão para o funcionário, existindo, não será permitida a alteração dos dados. Sendo necessário primeiramente eliminar a programação da rescisão para alterar os dados de cancelamento do aviso prévio.

O botão do eSocial ficará disponível nesse programa **somente se o estabelecimento** estiver parametrizado como Complementos Habilitados para o eSocial (**FP0560**).



Unknown macro: 'rate'

Função: FP3800 – Manutenção Informações Funcionário

Função: FP3800 – Manutenção Informações Funcionário

Objetivo: Complementar cadastro de habilitação profissional do funcionário. Essas informações de habilitação profissional juntamente com os dados de RG, CNH, RIC e RNE do funcionário serão utilizadas geração das mensagens destinadas ao eSocial, conforme layouts **S-2100 – Cadastro Inicial do Vínculo**, **S-2200 – Admissão de Trabalhador**, **S-2220 – Evento de Alteração Dados Cadastrais** e **S-2600 – Trabalhador Sem Vínculo – Início**.

Descrição: Por meio do programa **FP3800 – Informações Funcionário** – Pasta **Habil Prof**, selecionar a Habilidade Profissional e, por meio do botão **eSocial** complementar as informações de datas de expedição e validade do documento.

Ao clicar neste botão, será acessada a tela **FP3800F**:

Campo	Descrição	Validações/Regras
Expedição	Data de expedição do documento da Habilitação Profissional.	Não se aplica.
Validade	Data de validade do documento da Habilitação Profissional.	Não se aplica.

Nota:

O botão do eSocial ficará disponível nesse programa **somente se o estabelecimento** estiver parametrizado como Complementos Habilitados para o eSocial (**FP0560**).

 Unknown macro: 'rate'

Função: FP6590 – Importação Movimento Prestador Serviços

Função: FP6590 – Importação Movimento Prestador Serviços

Objetivo: Permitir importar movimento de prestadores de serviço com a categoria do trabalhador, grau de exposição e beneficiários do movimento como complemento do eSocial.

Descrição: No arquivo de layout deste programa, foram acrescentados dois novos tipos de registros: Registro eSocial – Complemento e Beneficiários. O registro tipo eSocial contém o campo categoria social e o grau de exposição. Já o registro Beneficiários possui os campos referente a importação da informação de Beneficiários do movimento.

Campos: Para detalhes sobre os novos campos, sua obrigatoriedade, entre outros, verificar no programa FP6590, por meio do botão Layout e botão Editar Layout da pasta Layout.

Nota: As validações dos demais campos, são as mesmas efetuadas no complemento eSocial do programa FP2160 – Manutenção Movto Serviço Prestado Física.

 Unknown macro: 'rate'

Função: FP6600 – Importa Funcionários

Função: FP6600 – Importa Funcionários

Objetivo: Permitir importar funcionários com as informações complementares necessárias para o eSocial.

Descrição: No arquivo de layout deste programa, foram acrescentados quatro novos tipos de registros: 7, 8, 9 e 10, que contém os campos complementares para o eSocial, referente ao funcionário e à sua pessoa física.

Campos: Para detalhes sobre os novos campos, sua obrigatoriedade, entre outros, verificar no programa FP6600, por meio do botão Editar Layout da pasta Layout.

Notas:

As validações dos demais campos, são as mesmas efetuadas no complemento eSocial dos programas FP1500 – Manutenção Funcionários e FP1440 – Manutenção Pessoa Física.

Ainda que o eSocial não esteja habilitado para o estabelecimento do funcionário que será importado, é necessário informar no arquivo de importação os registros 7, 8, 9 e 10 com os campos de ordem 1, 2, 3, 4, 5 e 6. Para os demais campos, não é necessário informar o valor, mas deve ser informado o separador, conforme indicado no layout.



Unknown macro: 'rate'

Função: FP6610 – Importa Funcionários Contratos Especiais

Função: FP6610 – Importa Funcionários Contratos Especiais

Objetivo: Permitir importar funcionários contratos especiais com as informações complementares necessárias para o eSocial.

Descrição: No arquivo de layout deste programa, foram acrescentados quatro novos tipos de registros: 6, 7, 8 e 9, que contém os campos complementares para o eSocial, referente ao funcionário e à sua pessoa física.

Campos: Para detalhes sobre os novos campos, sua obrigatoriedade, entre outros, verificar no programa FP6610, por meio do botão Editar Layout da pasta Layout.

Notas:

As validações dos demais campos, são as mesmas efetuadas no complemento eSocial dos programas FP1510 – Manutenção Funcionários Contratos Especiais e FP1440 – Manutenção Pessoa Física.

Ainda que o eSocial não esteja habilitado para o estabelecimento do funcionário que será importado, é necessário informar no arquivo de importação os registros 7, 8 e 9 com os campos de ordem 1, 2, 3, 4, 5 e 6. Para os demais campos, não é necessário informar o valor, mas deve ser informado o separador, conforme indicado no layout.



Unknown macro: 'rate'

Função: FP6620 – Importa Dependentes

Função: FP6620 – Importa Dependentes

Objetivo: Permitir importar os dependentes e as informações complementares necessárias para o eSocial.

Descrição: No arquivo de layout deste programa, foi acrescentado o registro Informações Complementares eSocial, o qual é identificado por meio do campo Tipo de Informação: 3 – eSocial. Este contém os mesmos campos do programa complemento **FP1760C – Complemento Dependentes**.

Campos: Para detalhes sobre os novos campos, sua obrigatoriedade, entre outros, verificar no programa FP6620, por meio do botão Editar Layout da pasta Layout.

Unknown macro: 'rate'

Função: FP6650 – Importa Informações eSocial

Função: FP6650 – Importa Informações eSocial

Objetivo: Efetuar a importação dos campos adicionais dos cadastros, necessários para a geração das informações para o eSocial.

Descrição: O programa irá possibilitar a importação das informações adicionais para eSocial, atualizando as informações complementares dos novos campos eSocial. Este programa poderá ser utilizado para completar as informações que já estão cadastradas no sistema.

Campos Pasta Layout:

Campo	Descrição	Validações/Regras
Layout	Conforme opção selecionada demonstrará o arquivo de layout correspondente, por meio do botão Editar Layout.	Não se aplica.
Layout - Funcionário	Contém os registros 7, 8, 9 e 10 do layout do programa FP6600.	Para detalhes sobre os novos campos, sua obrigatoriedade, entre outros, verificar no programa FP6650, o arquivo da pasta Layout.
Layout - Funcionário Contratos Especiais	Contém os registros 6, 7, 8 e 9 do programa FP6610.	
Layout - Dependente	Contém o registro Informações Complementares eSocial do programa FP6620.	
Layout - Situação Afastamento	Contém o registro tipo 2 do programa FP6660.	
Layout - Prestador	Contém o registro tipo Complemento eSocial e Beneficiários.	
Layout - Movimento Prestador	Contém o registro tipo Complemento eSocial e Beneficiários.	

Nota:

As opções da pasta Layout são somente para visualização dos layouts, o que vai validar qual o tipo de importação será efetuado, são as opções escolhidas na pasta Parâmetros.

Campos Pasta Parâmetros:

Campo	Descrição	Validações/Regras
Importar Complemento	Por meio deste campo, o usuário selecionará para qual informação do sistema será feita a importação das informações complementares. Opções: <ul style="list-style-type: none"> Funcionário. Funcionário Contratos Especiais. Dependente. Situação Afastamento. Prestador – P. Física. Movimento do Prestador – P. Física. 	Não se aplica.
Tipo Separador	Indica qual o caractere que foi utilizado no arquivo de importação para separar as informações do layout. Possui as seguintes opções: <ul style="list-style-type: none"> Ponto e Vírgula. Outro. 	Somente fica habilitado quando estiver selecionada a opção Outro, sendo neste caso, obrigatório ser informado.
Arquivo de Entrada	Indica a localização e o nome do arquivo a ser importado.	Deverá ser informado o caminho/arquivo texto contendo os dados que deverão ser importados.
Origem do arquivo	Indica a origem do arquivo de entrada. As opções disponíveis são: <ul style="list-style-type: none"> Magnus; EMS 2; EMS E; Outros. 	Habilitado somente quando estiver selecionada a opção Movimento Prestador – P. Física. Quando selecionada a opção EMS2 é necessário informar os estabelecimentos pasta Digitação
HCM Totvs 11 x Datasul EMS - Delimitado	Selecionar o campo caso desejar importar o arquivo do EMS com posições delimitadas.	Habilitado somente quando o campo Importar Complemento está selecionado como Movimento do Prestador – P. Física.

Campos Pasta Digitação:

Campo	Descrição	Validações/Regras
Emp	Exibe a empresa a ser considerada para importação do arquivo.	Fica sempre desabilitado.
Est	Exibe o estabelecimento a ser considerado para importação do arquivo.	Fica sempre desabilitado.
Emp Origem	Exibe o código da empresa origem.	Fica habilitado para que possa ser informado o código da empresa origem correspondente a empresa no HCM.
Est Origem	Exibe o código do estabelecimento origem.	Fica habilitado para que possa ser informado o código do estabelecimento origem correspondente ao estabelecimento no HCM.

Campos Pasta Log:

Campo	Descrição	Validações/Regras
Imprime	Neste campo deve-se escolher uma opção para a impressão dos registros no log de execução.	Não se aplica.
Todos	Indica que todos os registros importados serão impressos no log de execução da importação.	Não se aplica.
Rejeitados	Indica que somente os registros com erros que não foram importados serão impressos no log de execução.	Não se aplica.
Destino	Neste campo deve-se escolher uma opção para a geração do log de execução da importação: Impressora, Arquivo ou Terminal.	Não se aplica.
Execução	Neste campo deve-se escolher uma opção para indicar como deverá ocorrer a execução do programa: <ul style="list-style-type: none"> On-Line. Batch. 	Não se aplica.
Imprime Parâmetros	Neste campo deve-se informar se deve ou não ser impressa a página de parâmetros selecionados para a execução.	Não se aplica.

Notas:

É obrigatório que o parâmetro do eSocial esteja habilitado para a empresa/estabelecimento informado para que importação seja realizada.

As validações dos campos complementares do eSocial são iguais às efetuadas pelos programas de importação: FP6600 – Importa Funcionários, FP6610 – Importa Funcionários Contratos Especiais, FP6620 – Importa Dependentes, FP6660 – Importa Históricos de Situações, FP6720 – Importação Prestador de Serviço e FP6590 – Importação Movimento Prestador.

 Unknown macro: 'rate'

Função: FP6660 – Importa Histórico de Situações

Função: FP6660 – Importa Histórico de Situações

Objetivo: Importar os históricos de situação dos funcionários para o Manutenção Histórico de Situações (FP1600) e suas informações complementares necessárias para o eSocial.

Descrição: No arquivo de layout deste programa, foi acrescentado o registro tipo 2, identificado por meio da constante efd-afas, que o qual contém os campos complementares para o eSocial, referente ao afastamento.

Campos: Para detalhes sobre os novos campos, sua obrigatoriedade, entre outros. Verificar no programa FP6660, por meio do botão Editar Layout da pasta Layout.

Nota: As validações dos demais campos são iguais às efetuadas no complemento eSocial do programa FP1600 – Manutenção Histórico de Situações.



Unknown macro: 'rate'

Função: FP6720 – Importação Prestador Serviço

Função: FP6720 – Importação Prestador Serviço

Objetivo: Permitir importar prestadores de serviço com a categoria do trabalhador como complemento do eSocial.

Descrição: No arquivo de layout deste programa, foram acrescentados dois novos tipos de registros: 4, Complemento eSocial. O registro tipo 4 contém o campo se o prestador é Produtor Rural e o registro complemento eSocial possui a informação da categoria do prestador.

Campos: Para detalhes sobre os novos campos, sua obrigatoriedade, entre outros, verificar no programa FP6720, por meio do botão Editar Layout da pasta Layout.

Notas:

As validações dos demais campos, são as mesmas efetuadas no complemento eSocial do programa FP0840 – Manutenção Prestador Serviço.

Somente é obrigatório informar o registro tipo 5 para os prestadores do tipo pessoa física e que não são produtores rurais.

Para a Importação dos Beneficiários Utilizar o programa FP6650 – Importa Complemento eSocial selecionando o campo Importar Complemento como Prestador de Serviço.



Unknown macro: 'rate'

Função: FP9194 – Cálculo das Diferenças Salariais Dissídio

Função: FP9194 – Cálculo das Diferenças Salariais Dissídio

Objetivo: Permitir que sejam informados os dados referentes ao dissídio, por meio deste botão, será acessado o programa **F9194B – Complemento Cálculo Diferenças Salariais**.

Descrição: A partir do momento em que, algum **estabelecimento** compreendido dentro da faixa de estabelecimentos informada na pasta de Seleção, estiver com o eSocial habilitado neste programa irá aparecer o botão eSocial ao lado esquerdo do botão Ajuda.

Este botão inicialmente vem desabilitado e, somente é habilitado depois de selecionado o campo Gera Movimento na pasta Parâmetros, passará a ser obrigatório informar os complementos para o eSocial.

Ao clicar neste botão, será acessada a tela **FP9194B – Complemento Cálculo Diferenças Salariais**:

Campo	Descrição	Validações/Regras
Tipo Acordo	Tipo de acordo: <ul style="list-style-type: none"> • Acordo Coletivo. • Comissão de Conciliação Prévia – CCP. • Convenção. • Dissídio. 	É obrigatório ser informado.
Data Acordo	Data do acordo, convenção ou dissídio.	A data deverá ser data anterior ou igual mês/ano de referência do lote, informado na pasta Parâmetros.

Nota:

É obrigatório informar os complementos para o eSocial.

 Unknown macro: 'rate'

Função: FP9815 – Manutenção Admissão Preliminar

Função: FP9815 – Manutenção Admissão Preliminar

Objetivo: Permitir cadastrar as informações necessárias para o envio (opcional) do arquivo S-2190 – Admissão de Trabalhador – Registro Preliminar.

Descrição: Este programa deve ser utilizado apenas quando a empresa não tiver todas as informações necessárias ou não tiver tempo hábil para cadastrar o funcionário com vínculo e enviar o arquivo S-2200 completo até a data limite (final do dia imediatamente anterior ao do início da respectiva prestação do serviço).

Campo	Descrição	Validações/Regras
Data Admissão (faixa)	Utilizado para filtrar o período que se deseja visualizar as admissões preliminares.	A faixa deste campo vem inicializada com o 1º e o último dia do mês de referência da empresa em que o usuário está logado.
Ambos / Admissão Efetivada / Admissão Não Efetivada	Utilizado para filtrar os registros de admissão preliminar, conforme já tenha ocorrido a admissão ou não.	Vem inicializado com a opção Ambos .
Data de Admissão	Data em que ocorrerá a admissão do funcionário.	Não pode ser inferior ao mês/ano de referência da empresa em que o usuário está logado.
C.P.F.	C.P.F. do funcionário.	Obrigatório ser informado e deve ser um C.P.F. válido.
Data de Nascimento	Data de nascimento do funcionário.	Obrigatório ser informada e não pode ser maior que a data de admissão.
Est		Ficam sempre desabilitados.
Funcionário		Somente após ter sido efetuada a admissão do funcionário relativo à admissão preliminar em questão (diretamente pelo programa FP1500 ou por meio do botão Admitir deste programa) é que estes campos apresentam valores.
Nome		
Botão Admitir	Serve como atalho para o processo de admissão do funcionário.	Somente fica habilitado quando o registro de admissão preliminar não possuir funcionário relacionado. Ao ser acionado, é executado o programa FP1500 e o mesmo já fica em modo de inclusão, sendo que o campo Data Admissão fica desabilitado e recebe o valor do campo Data de Admissão do programa FP9815.

Notas:

- Somente permite incluir registros quando a carga oficial da informação Trabalhador estiver concluída.
- A inclusão ocorre diretamente na tela principal do programa.
- Não permite que seja informado um C.P.F. e uma data de admissão para o qual já exista funcionário cadastrado no programa FP1500.
- Não é permitida a modificação dos dados alterados: caso alguma informação esteja errada é necessário eliminar o registro e incluir um novo.
- O botão **Eliminar** somente fica habilitado quando o registro de admissão preliminar selecionado não possuir funcionário relacionado.
- Quando ocorrer a eliminação de um funcionário, será verificado se existe relacionamento deste com alguma admissão preliminar. Caso exista, o relacionamento será desfeito.
- A geração da mensagem S-2190 - Admissão de Trabalhador – Registro Preliminar será efetuada quando ocorrer a inclusão de um registro e o status da carga para o eSocial estiver como:
- Carga Oficial Iniciada e a carga de 'Cadastro Inicial de Vínculos' estiver concluída para o empregador, ou
- Carga Oficial OK, ou
- Carga Oficial Encerrada.

 Unknown macro: 'rate'

4.1.3. Processo Qualificação Cadastral

 Unknown macro: 'rate'

Função: FP9830 – Qualificação Dados Cadastrais eSocial

Função: FP9830 - Qualificação Dados Cadastrais eSocial

Objetivo: Gerar um arquivo texto contendo os dados de funcionários ou autônomos para ser importado na ferramenta a ser disponibilizada pelo Governo para consulta em lote, com a finalidade de identificar possíveis divergências associadas ao nome, data de nascimento, Cadastro de Pessoa Física - CPF e o Número de Identificação Social - NIS (PIS/PASEP/NIT/SUS).

Descrição: Acessar o programa FP9830:

Na pasta Seleção, preencher as faixas: Empresa, Estabelecimento, Matrícula ou Prestador de Serviço para selecionar as informações a serem geradas no arquivo texto.

Na pasta Parâmetros:

Campo	Descrição	Validações/Regras
Gerar Informações de	Indicar se o arquivo será gerado para Trabalhadores ou Autônomos.	Quando selecionada a opção: <ul style="list-style-type: none"> Trabalhadores: serão considerados os funcionários que atendam às faixas de seleção e que estejam ativos ou que tenham sido desligados no mês/ano referência da empresa, que estejam cadastrados nos programas FP1500 ou no FP1510 (apenas os estagiários). Autônomos: serão considerados os prestadores de serviço pessoa física que não sejam produtor rural.
Arquivo Qualificação Cadastral	Informar o local (diretório) e o nome do arquivo que será gerado.	Obrigatório ser informado.

Nota:

As faixas "Matrícula" e "Prestador Serviço" da pasta Seleção são habilitadas/desabilitadas, conforme a opção selecionada para o campo "Gerar Informações de:" na pasta Parâmetros.

 Unknown macro: 'rate'

4.2. eSocial – Alterações no Módulo Férias e Rescisões

 Unknown macro: 'rate'

Função: FR0230 - Relatórios Legais Férias

Função: FR0230 - Relatórios Legais Férias

Objetivo: Tratar corretamente o novo formato do campo "Carteira de Habilitação".

Descrição: Na impressão do relatório a informação "Carteira de Habilitação" será impressa com 12 posições.

 Unknown macro: 'rate'

Função: FR5030 – Gera Programação de Rescisão

Função: FR5030 – Gera Programação de Rescisão

Objetivo: Permitir que seja informado o complemento para as programações de rescisão que serão geradas.

Estas informações serão utilizadas na geração das mensagens destinadas ao eSocial, conforme layout S-2400 – Evento Aviso Prévio.

Descrição: A partir do momento em que, algum estabelecimento compreendido dentro da faixa de estabelecimentos informada na pasta de Seleção, estiver com o eSocial habilitado (FP0560), no programa FR5030 irá aparecer o botão eSocial (na parte inferior da tela, ao lado esquerdo do botão Ajuda). Este botão inicialmente vem desabilitado e, somente é habilitado depois de ser informado o código da situação de rescisão na pasta Parâmetros.

Ao clicar neste botão, será acessada a tela **FR5030A – Complemento Gera Programação Rescisão**:

Campo	Descrição	Validações/Regras
Aviso Prévio	Indica quem avisou o desligamento, conforme tabela abaixo: 1 - Aviso prévio trabalhado dado pelo empregador ao empregado, que optou pela redução de duas horas diárias (caput do art. 488 da CLT). 2 - Aviso prévio trabalhado dado pelo empregador ao empregado, que optou pela redução de dias corridos (parágrafo único do art. 488 da CLT). 3 - Aviso prévio dado pelo empregado (pedido de demissão), dispensado de seu cumprimento. 4 - Aviso prévio dado pelo empregado (pedido de demissão), não dispensado de seu cumprimento, sob pena de desconto, pelo empregador, dos salários correspondentes ao prazo respectivo (§2º do art. 487 da CLT).	Deve ser informado apenas para as programações de rescisão cujo aviso prévio precise ser enviado para o arquivo eSocial; para as demais programações deverá ser informado o código 00 – Nenhum – Aviso Prévio não irá integrar os arquivos do eSocial .
Observação	Qualquer anotação relevante sobre o desligamento do trabalhador, que ainda não esteja consignada em campo próprio.	Este campo somente é atualizado para as habilitações de rescisão de funcionários com vínculo.

Notas:

O programa de complemento é executado para os funcionários de origem de contratação empresa e se na pasta Parâmetros estiver informado que o tipo de rescisão é Efetiva. Em outras situações ou origem de contrato é emitida mensagem de erro não permitindo que o complemento seja informado.

Durante o processamento, é verificado cada programação de rescisão gerada e, se esta for efetiva e não se referir a contratos especiais, estagiários ou diretores sem vínculo, será atualizado o complemento eSocial informado para a mesma.

 Unknown macro: 'rate'

Função: FR5040 – Manutenção Programação de Rescisão

Função: FR5040 – Manutenção Programação de Rescisão

Objetivo: Permitir que seja informado o complemento para as programações de rescisão que estão cadastradas no sistema.

Estas informações serão utilizadas na geração das mensagens destinadas ao eSocial, conforme layouts **S-2400 – Evento Aviso Prévio**, **S2800 – Evento Desligamento** e **S-2680 – Trabalhador Sem Vínculo de Emprego - Término**.

Descrição: Completar as informações de aviso prévio, número atestado de óbito e processo trabalhista para o eSocial.

Ao clicar neste botão, será acessada a tela **FR5040B – Complemento Programação Rescisão**:

Campo	Descrição	Validações/Regras
Aviso Prévio	Indica quem avisou o desligamento, conforme tabela abaixo: 1 - Aviso prévio trabalhado dado pelo empregador ao empregado, que optou pela redução de duas horas diárias (caput do art. 488 da CLT). 2 - Aviso prévio trabalhado dado pelo empregador ao empregado, que optou pela redução de dias corridos (parágrafo único do art. 488 da CLT). 3 - Aviso prévio dado pelo empregado (pedido de demissão), dispensado de seu cumprimento. 4 - Aviso prévio dado pelo empregado (pedido de demissão), não dispensado de seu cumprimento, sob pena de desconto, pelo empregador, dos salários correspondentes ao prazo respectivo (§2º do art. 487 da CLT).	Deve ser informado apenas para as programações de rescisão cujo aviso prévio precise ser enviado para o arquivo eSocial; para as demais programações deverá ser informado o código 00 – Nenhum – Aviso Prévio não irá integrar os arquivos do eSocial. Este campo fica desabilitado quando a habilitação de rescisão for de um diretor sem vínculo. E fica habilitado quando a habilitação de rescisão for de um funcionário e o tipo de aviso for igual a Trabalhado (independente da iniciativa do desligamento) ou o tipo de aviso for igual a Indenizado ou Não Tem Aviso e a iniciativa do desligamento for do Funcionário.
Número Atestado Óbito	Número do registro do Atestado de Óbito.	Este campo fica habilitado e é obrigatório ser informado quando a situação de desligamento da rescisão possuir motivo de desligamento informado no complemento do eSocial do programa FP0080 igual a 09 – Falecimento provocado por acidente de trabalho ou 10 – Falecimento do empregado provocado por outros motivos, exceto acidente de trabalho (conforme tabela 19 do eSocial). Este campo fica desabilitado quando a habilitação de rescisão for de um diretor sem vínculo.
Número Processo Trabalhista	Número do processo trabalhista	Deve ser informado apenas se a rescisão ocorreu por este motivo. Este campo fica desabilitado quando a habilitação de rescisão for de um diretor sem vínculo.
Observação	Qualquer anotação relevante sobre o desligamento do trabalhador, que ainda não esteja consignada em campo próprio.	Este campo somente fica habilitado quando a habilitação de rescisão for de um funcionário com vínculo.
Motivo Desligamento	Indicativo do motivo do desligamento do Diretor Não Empregado: 01 - Exoneração do Diretor Não Empregado sem justa causa, por deliberação da assembleia, dos sócios cotistas ou da autoridade competente. 02 - Término de Mandato do Diretor Não Empregado que não tenha sido reconduzido ao cargo. 03 - Exoneração a pedido de Diretor Não Empregado. 04 - Exoneração do Diretor Não Empregado por culpa recíproca ou força maior. 05 - Morte do Diretor Não Empregado. 06 - Exoneração do Diretor Não Empregado por falência, encerramento ou supressão de parte da empresa. 99 - Outros	Obrigatório ser informado quando a categoria do trabalhador corresponder a "Diretor Não Empregado" [721,771]. Habilitado somente quando a habilitação de rescisão for de um diretor sem vínculo.
Término Quarentena	Quarentena remunerada do trabalhador.	Deve ser preenchido apenas no caso do trabalhador que recebe remuneração após o desligamento por estar impossibilitado de exercer atividade remunerada.

Nota:

O complemento será habilitado apenas para os funcionários com origem de contratação empresa e para as programações de rescisão do tipo Efetiva.

 Unknown macro: 'rate'

Função: FR5040 – Manutenção Programação de Rescisão – Botão Eliminação

Função: FR5040 – Manutenção Programação de Rescisão – Botão Eliminação

Objetivo: Permitir que seja informado o complemento do cancelamento do aviso prévio para a programação de rescisão que está sendo eliminada.

Estas informações serão utilizadas na geração das mensagens destinadas ao eSocial, conforme layout **S-2405 – Evento Cancelamento Aviso Prévio**.

Descrição: Ao ser clicado no botão de exclusão para eliminar uma programação de rescisão, serão feitas algumas validações para identificar se o programa de complemento eSocial referente ao cancelamento do aviso prévio deve ser executado ou não, conforme regras abaixo:

Programação de Rescisão Eliminada	Validações/Regras
Sem Aviso Prévio Informado no complemento eSocial	Não executa o programa FR5040rc – Complemento Cancelamento Aviso Prévio.
Com Aviso Prévio informado no complemento eSocial e a mensagem de Aviso Prévio pendente de envio	Não executa o programa FR5040rc – Complemento Cancelamento Aviso Prévio.
Com Aviso Prévio informado no complemento eSocial e a mensagem de Aviso Prévio enviada	Executa o programa FR5040rc – Complemento Cancelamento Aviso Prévio.

Campo	Descrição	Validações/Regras
Cancelamento Aviso Prévio	Data do cancelamento do aviso prévio.	Deve ser uma data posterior a data do aviso prévio que está sendo cancelado. É obrigatório ser informada.
Motivo Cancelamento	Indicativo do motivo de cancelamento do aviso prévio: <ul style="list-style-type: none"> • 1 - Reconsideração prevista no artigo 489 da CLT. • 2 - Determinação Judicial. • 3 - Cumprimento de norma legal. • 9 – Outros. 	É obrigatório ser informado.

Notas:

A tela de complemento apenas será aberta se a rescisão for do tipo Efetiva, funcionário de origem de contratação igual à empresa e possuir código de aviso prévio informado no complemento do eSocial.

Caso seja clicado no botão **Cancelar** desta tela, será emitida uma pergunta solicitando a confirmação do usuário se ele deseja sair da tela, pois os dados do cancelamento do aviso prévio são obrigatórios. Se o usuário responder:

- **Não:** a tela de cancelamento permanece aberta para que sejam informados os dados do cancelamento do aviso prévio.
- **Sim:** a tela de cancelamento será fechada e a programação de rescisão não será efetuada.

Caso seja clicado no botão **OK** desta tela, a programação de rescisão será eliminada, e os dados informados sobre o cancelamento poderão ser consultados/modificados por meio do programa FP2240 – Manutenção Participantes eSocial, na pasta Canc Aviso Pr.

 Unknown macro: 'rate'

Função: FR5050 – Elimina Programação de Rescisão

Função: FR5050 – Elimina Programação de Rescisão

Objetivo: Permitir que sejam informados os dados referentes ao cancelamento do aviso prévio para as programações de rescisão que serão eliminadas.

Estas informações serão utilizadas na geração das mensagens destinadas ao eSocial, conforme layout **S-2405 – Evento Cancelamento Aviso Prévio**.

Descrição: A partir do momento em que, algum estabelecimento compreendido dentro da faixa de estabelecimentos informada na pasta de Seleção, estiver com o eSocial habilitado (FP0560), no programa FR5050 irá aparecer o botão eSocial (na parte inferior da tela, ao lado esquerdo do botão Ajuda).

Ao clicar neste botão, será acessada para complemento das informações:

Campo	Descrição	Validações/Regras
Cancelamento Aviso Prévio	Data do cancelamento do aviso prévio.	Deve ser uma data posterior a data do aviso prévio que está sendo cancelado. Essa verificação ocorre durante a execução do programa. Sendo que, para os funcionários que tiverem data de início do aviso prévio superior à data de cancelamento informada, a programação de rescisão não será eliminada, sendo impressa uma mensagem no log do programa.
Motivo Cancelamento	Indicativo do motivo de cancelamento do aviso prévio: <ul style="list-style-type: none"> • 1 - Reconsideração prevista no artigo 489 da CLT. • 2 - Determinação Judicial. • 3 - Cumprimento de norma legal. • 9 – Outros. 	É obrigatório ser informado.

Notas:

A tela de complemento apenas será aberta se na pasta Parâmetros estiver selecionada a opção Efetiva ou Ambos para o campo Rescisão e o programa estiver sendo selecionado para a origem contratação Funcionários. Caso contrário, é emitida mensagem de erro não permitindo que o complemento seja informado.

Durante o processamento, é verificado cada programação de rescisão que será eliminada e, se esta for efetiva e não se referir a contratos especiais, estagiários ou diretores sem vínculo, será verificado se os dados informados no complemento eSocial referente ao cancelamento do aviso prévio serão utilizados ou não, conforme regras abaixo:

Programação de Rescisão Eliminada	Validações/Regras
Sem Aviso Prévio Informado no complemento eSocial	Não atualiza no programa FP2240, pasta Canc Aviso Pr, os dados informados no programa FR5050a – Complemento Cancelamento Aviso Prévio.
Com Aviso Prévio informado no complemento eSocial e a mensagem de Aviso Prévio enviada	Atualiza no programa FP2240, pasta Canc Aviso Pr, os dados informados no programa FR5050a – Complemento Cancelamento Aviso Prévio.
Com Aviso Prévio informado no complemento eSocial e a mensagem de Aviso Prévio pendente de envio	Não atualiza no programa FP2240, pasta Canc Aviso Pr, os dados informados no programa FR5050a – Complemento Cancelamento Aviso Prévio.

 Unknown macro: 'rate'

Função: FR5240 – Reintegração de Funcionários

Função: FR5240 – Reintegração de Funcionários

Objetivo: Permitir que seja informado o complemento para reintegração que será efetuada. Esta informação será utilizada na geração das mensagens destinadas ao eSocial, conforme layout **S-2298 - Reintegração**.

Pré-requisito: FP0030 – Manutenção Processos Administrativos/Judiciais, quando a reintegração ocorrer por Determinação Judicial.

Descrição: A partir do momento em que, algum **estabelecimento da empresa do usuário** estiver com o eSocial habilitado (FP0560, botão eSocial, "Complementos Habilitados" ou "Geração Mensagens Habilitada"), neste programa irá aparecer o botão eSocial (na parte inferior da tela, ao lado esquerdo do botão Ajuda). Este botão inicialmente vem habilitado e, caso seja informado na pasta Parâmetros um estabelecimento que não esteja com o eSocial habilitado, o botão não fica mais visível.

Ao clicar no botão Executar, caso os dados do complemento da reintegração não tenham sido informados, será emitida uma pergunta solicitando a confirmação para continuar sem informar o complemento para o eSocial, ao responder:

- **Não:** o programa permanece na tela principal.
- **Sim:** o programa segue a execução, efetuando a reintegração do funcionário. Neste caso, se o sistema encontrar a mensagem de desligamento (S-2800) para o funcionário em questão, irá atualizar no programa FR5250 – Funcionários Reintegrados, as informações do funcionário reintegrado, permitindo posterior atualização.

Ao clicar neste botão, será acessada a tela **FR52040a**:

Campo	Descrição	Validações/Regras
Tipo Reintegração	Tipo de Reintegração: <ul style="list-style-type: none"> • Reintegração por Decisão Judicial. • Reintegração por Anistia Legal. • Reversão de Servidor Público. • Recondução de Servidor Público. • Reinclusão de Militar. • Outros. 	As opções "Reversão de Servidor Público", "Recondução de Servidor Público" e "Reinclusão de Militar" só podem ser informadas por órgãos públicos.
Número Processo Judicial	Número do Processo Judicial da Reintegração.	Este campo fica habilitado e é obrigatório ser informado quando o tipo de reintegração for Reintegração por Decisão Judicial. O processo informado deve estar previamente cadastrado no programa FP0030 – Manutenção Processos Administrativos/Judiciais.
Número da Lei de Anistia Legal	Número da Lei de Anistia Legal: <ul style="list-style-type: none"> • Lei 6.683/1979. • Lei 8.632/1993. • Lei 8.878/1994. • Lei 10.559/2002. • Lei 10.790/2003. • Lei 11.282/2006. 	Este campo fica habilitado e é obrigatório quando o tipo de reintegração for Reintegração por Anistia Legal.
Data Efetivo Retorno	Data de retorno efetivo ao trabalho.	Deve ser igual ou posterior a data de desligamento do trabalhador.
Data Efetivo Reintegração	Data a partir da qual o trabalhador deverá ser considerado como reintegrado.	Este campo fica habilitado somente quando o tipo de reintegração for Reintegração por Decisão Judicial, e deve ser uma data igual ou posterior à data de desligamento do trabalhador, e anterior ou igual a data de efetivo retorno. Para os demais tipos de reintegração, este campo fica desabilitado e seu valor é igual a data de efetivo retorno.
Pagamento em Juízo	Indica se as remunerações e correspondentes contribuições do período compreendido entre o desligamento e a reintegração foram pagas em juízo.	Não se aplica.

Notas:

Posteriormente, o usuário poderá corrigir estes dados no programa FR5250 – Funcionários Reintegrados.

Para as reintegrações do tipo Reintegração por Decisão Judicial, o relacionamento entre o processo judicial e o funcionário reintegrado será criado durante a execução deste programa; podendo ser consultado no programa FP0030 – Manutenção Processos Administrativos/Judiciais.

 Unknown macro: 'rate'

Função: FR5250 – Funcionários Reintegrados

Função: FR5250 – Funcionários Reintegrados

Objetivo: Permitir que o usuário complemente a reintegração do funcionário com as informações adicionais necessários para o eSocial. Esta informação será utilizada na geração das mensagens destinadas ao eSocial, conforme layout S-2 298 - Reintegração.

Pré-requisito: FP0030 – Manutenção Processos Administrativos/Judiciais, quando a reintegração for do tipo Reintegração por Decisão Judicial.

Descrição: Este programa somente poderá ser acessado a partir do momento em que, algum **estabelecimento da empresa do usuário** estiver com o eSocial habilitado (FP0560, botão eSocial, "Complementos Habilitados" ou "Geração Mensagens Habilitada").

As informações visualizadas neste programa são referentes aos funcionários que foram reintegrados depois da habilitação do eSocial para o seu estabelecimento.

Campo	Descrição	Validações/Regras
Estabelecimento	Estabelecimento do funcionário reintegrado.	
Matrícula	Matrícula do funcionário reintegrado.	Somente aceita funcionário que foi reintegrado pelo sistema, por meio da função FR5240.
Data Saída	Data de desligamento do funcionário.	Não se aplica.
Data Reintegração	Data em que foi efetuada a reintegração do funcionário.	Não se aplica.
Tipo Reintegração	Tipo de Reintegração: <ul style="list-style-type: none"> • Reintegração por Decisão Judicial. • Reintegração por Anistia Legal. • Reversão de Servidor Público. • Recondução de Servidor Público. • Reinclusão de Militar. • Outros. 	As opções "Reversão de Servidor Público", "Recondução de Servidor Público" e "Reinclusão de Militar" só podem ser informadas por órgãos públicos.
Número Processo Judicial	Número do Processo Judicial da Reintegração.	Este campo fica habilitado e é obrigatório ser informado quando o tipo de reintegração for Reintegração por Decisão Judicial. O processo informado deve estar previamente cadastrado no programa FP0030 – Manutenção Processos Administrativos/Judiciais.
Número da Lei de Anistia Legal	Número da Lei de Anistia Legal: <ul style="list-style-type: none"> • Lei 6.683/1979. • Lei 8.632/1993. • Lei 8.878/1994. • Lei 10.559/2002. • Lei 10.790/2003. • Lei 11.282/2006. 	Este campo fica habilitado e é obrigatório quando o tipo de reintegração for Reintegração por Anistia Legal.
Data Efetivo Retorno	Data de retorno efetivo ao trabalho.	Deve ser igual ou posterior a data de desligamento do trabalhador.
Data Efeto Reintegração	Data a partir da qual o trabalhador deverá ser considerado como reintegrado.	Este campo fica habilitado somente quando o tipo de reintegração for Reintegração por Decisão Judicial, e deve ser uma data igual ou posterior à data de desligamento do trabalhador, e anterior ou igual a data de efetivo retorno. Para os demais tipos de reintegração, este campo fica desabilitado e seu valor é igual a data de efetivo retorno.
Pagamento em Juízo	Indica se as remunerações e correspondentes contribuições do período compreendido entre o desligamento e a reintegração foram pagas em juízo.	Não se aplica.

Notas:

A tela demonstrará os valores informados pelo usuário no complemento do programa de reintegração ou os valores assumidos automaticamente, caso não tenha sido informado o complemento do programa de reintegração.

Inclusão: somente poderão ser informados funcionários que foram reintegrados pelo sistema.

Cópia: a opção de copiar registros não está habilitada, pois cada funcionário reintegrado tem seus próprios dados reintegração.

Eliminação: a opção de eliminação não está habilitada, pois estas informações são necessárias para envio ao eSocial.

 Unknown macro: 'rate'

4.3. eSocial – Alterações no Módulo Cargos e Salários

 Unknown macro: 'rate'

Função: CA0002 – Manutenção Cargo Básico

Função: CA0002 – Manutenção Cargo Básico

Objetivo: Complementar o cadastro de cargo básico. Essa informação será utilizada na geração das mensagens destinadas ao eSocial, conforme layout S-1030 – Tabela de Cargos/Empregos Públicos, a partir do momento em que a empresa iniciar a carga das informações para o Governo.

Descrição: Por meio do botão eSocial, disponibilizado na função Manutenção Cargo Básico (CA0002) informar os dados complementares solicitados.

Ao clicar neste botão, será acessada a tela **FP0770A – Complemento Cargo Básico**:

Campo	Descrição	Validações/Regras
Descrição	Informar a descrição do cargo para o eSocial.	É obrigatório ser informado.
Cargo Público	Informar se o cargo em questão é cargo/emprego público.	Não se aplica.
Permite Acumulação Cargos	Informar a opção correspondente quanto à possibilidade de acumulação de cargos. Opções: <ul style="list-style-type: none"> • Não acumulável. • Profissional de Saúde. • Professor. • Técnico/Científico. 	Campo habilitado somente quando se tratar de cargo público.
Permite Contagem Tempo Especial	Informar a opção correspondente quanto à possibilidade de contagem de tempo especial. Opções: <ul style="list-style-type: none"> • Não. • Professor (Infantil, Fundamental e Médio). • Professor de Ensino Superior, Magistrado, Membro de Ministério Público, Membro do Tribunal de Contas (com ingresso anterior a 16/12/2008 EC número 20/98). 	Campo habilitado somente quando se tratar de cargo público.
Dedicação Exclusiva	Informar se é cargo de dedicação exclusiva.	Campo habilitado somente quando se tratar de cargo público.
Lei	Informar o número da lei que criou, extinguiu, reestruturou o cargo.	Campo habilitado somente quando se tratar de cargo público.
Data	Informar a data da lei que criou, extinguiu, reestruturou o cargo.	Campo habilitado somente quando se tratar de cargo público.
Situação Gerada pela Lei	Informar a situação gerada pela Lei. Opções: <ol style="list-style-type: none"> 1 - Criação. 2 - Extinção. 3 - Reestruturação. 	Campo habilitado somente quando se tratar de cargo público.

Notas:

- Depois da atualização da versão 12.1.4, ao acessar o programa CA0002 pela primeira vez será executado um programa de acerto para atualizar o campo Descrição do complemento eSocial.
- O botão de eSocial ficará disponível nesses programas à medida que **pele menos um estabelecimento da base de dados** estiver parametrizado como Complementos Habilitados para o eSocial (**FP0560**).
- Por meio do botão Período Validade eSocial, é possível consultar os períodos de validade da Tabela Cargo para cada empregador da base de dados.

 Unknown macro: 'rate'

Função: CA0595 - Proposta Salarial Personalizada

Função: CA0595 - Proposta Salarial Personalizada

Objetivo: Tratar corretamente o novo formato do campo "Carteira de Habilitação".

Descrição: Na impressão do relatório a informação "Carteira de Habilitação" será impressa com 12 posições.

 Unknown macro: 'rate'

4.4. eSocial – Alterações nos Módulos Medicina e Segurança

Unknown macro: 'rate'

4.4.1. Processos Relacionados ao Tipo de Deficiência

Unknown macro: 'rate'

Função: MT0055 – Manutenção Deficiência

Função: MT0055 – Manutenção Deficiência

Objetivo: Permitir que sejam cadastradas no sistema as deficiências do tipo Intelectual que, posteriormente serão relacionadas aos respectivos funcionários, pois as mesmas são necessárias no envio dos arquivos S-2100 - Cadastramento Inicial do Vínculo, S-2200 - Admissão de Trabalhador, S-2205 - Alteração de Dados Cadastrais do Trabalhador e, S-2300 - Trabalhador Sem Vínculo – Início.

Descrição: Foi incluída a opção Intelectual para o campo Tipo de Deficiência.

Unknown macro: 'rate'

Função: MT0555 – Relatório Portadores Deficiência

Função: MT0555 – Relatório Portadores Deficiência

Objetivo: Imprimir as deficiências do tipo intelectual.

Descrição: Foi incluída a opção Intelectual para o filtro Tipo Deficiência.

Nota:

- Existem no sistema alguns programas que geram relatórios legais no quais não está previsto o tipo de deficiência intelectual. Nestes casos, estes programas irão considerar a deficiência intelectual como 'mental':
 - MT0540 – Relatório Portadores Deficiência – Excel.
 - FP3640 – Listagem Admitidos e Desligados.
 - FP5570 – Arquivo Magnético Admitidos e Desligados.

Unknown macro: 'rate'

4.4.2. Processos Relacionados ao Atendimento Médico

Unknown macro: 'rate'

Função: MT0728 – Atendimento Médico

Função: MT0728 – Atendimento Médico

Objetivo: Quando era incluído um afastamento que sobrepõe um já existente por meio do módulo Medicina do Trabalho, era eliminado o afastamento anterior e criado o novo. No entanto, quando é alteração de espécie de benefício, o afastamento já existente deve ser encerrado e criado o novo afastamento.

Descrição: Foi alterado para que na inclusão do afastamento pelo módulo Medicina do Trabalho que esteja sobrepondo um afastamento já existente, seja apresentada uma mensagem ao usuário para realizar o tratamento de encerramento do afastamento anterior e criação do novo.

Caso o usuário não confirme a mensagem apresentada, então passará para o tratamento da eliminação já existente.



Unknown macro: 'rate'

Função: MT0728 – Atendimento Médico - Pasta Cons Méd.

Função: MT0728 – Atendimento Médico - Pasta Cons Méd.

Objetivo: Para o eSocial, deverão ser enviadas para o governo informações de afastamentos dos funcionários.

Para os casos de afastamentos solicitados por avaliação médica ou casos de afastamentos por acidente, deverão ser enviadas para o governo as informações complementares do médico, e, se for acidente de trânsito deverá indicar ainda o tipo ocorrido (Nenhum, Atropelamento, Colisão ou Outros).

Descrição: Na pasta “Cons Méd.”, foi acrescentado o botão “eSocial” que ficará habilitado somente se existir registro de afastamento para a consulta médica.

Na pasta “Atest Ext”, foi acrescentado o botão “eSocial” que ficará habilitado somente se existir registro de Atestado Externo.

Os botões de ambas as pastas obedecem as seguintes regras:

- São desabilitados quando nos parâmetros do módulo Medicina (MT0004) **não** estiver com o campo “Atualiz Afast FP” selecionado.
- Na seleção do botão, quando o tipo de contratação do funcionário for diferente de 1 – Empresa e 6 – Estagiário será apresentada mensagem de validação “Origem de Contratação Incorreta” (53204).
- Na seleção do botão será chamado o programa FP1600B somente quando for um afastamento médico ou acidente de trânsito, com motivo de afastamento igual a:

Motivo Afastamento
01 – Acidente/Doença do Trabalho
02 - Novo afastamento decorrente do mesmo acidente/doença do trabalho dentro de 60 dias
03 - Acidente/Doença não relacionada ao trabalho
04 - Novo afastamento decorrente do mesmo acidente/doença não relacionado ao trabalho dentro de 60 dias

MT0728G – Cadastro Afastamento Paciente

Na inclusão ou modificação de um afastamento ou atestado externo, se for um afastamento médico ou acidente de trânsito serão atualizadas automaticamente as informações do complemento do afastamento para o eSocial.

Conforme o médico informado no afastamento, serão buscados os dados do médico do cadastro do SESMT (MT0023) ou o Médico Externo se for atestado externo (MT0046), e atualizar os dados do complemento do eSocial (FP1600b):

- Nome Emitente.
- Órgão de Classe:
 - Para o médico do cadastro do SESMT: sempre CRM.
 - Para o médico externo: CRM ou CRO.
- Número Órgão Classe.
- País.
- UF.

Essas informações poderão ser visualizadas ao abrir o complemento por meio do novo botão eSocial.

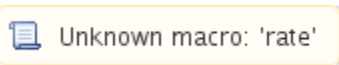

Função: MT0738 – Manutenção Atestados Externos

Função: MT0738 – Manutenção Atestados Externos

Objetivo: Quando era incluído um atestado externo que sobrepõe um afastamento já existente, era eliminado o afastamento anterior e criado o novo. Porém quando é alteração de espécie de benefício, o afastamento já existente deve ser encerrado e criado o novo afastamento.

Descrição: Foi alterado para que na inclusão do atestado externo que esteja sobrepondo um afastamento já existente, seja apresentada uma mensagem ao usuário para realizar o tratamento de encerramento do afastamento anterior e criação do novo.

Caso o usuário não confirme a mensagem apresentada, passará para o tratamento da eliminação já existente.

 Unknown macro: 'rate'

Função: MT0738 – Manutenção Atestados Externos - Pasta Atestado Ext

Função: MT0738 – Manutenção Atestados Externos - Pasta Atestado Ext

Objetivo: Para o eSocial, deverão ser enviadas para o governo informações de afastamentos dos funcionários.

Para os casos de afastamentos solicitados por avaliação médica ou casos de afastamentos por acidente, deverão ser enviadas para o governo as informações complementares do médico, e, se for acidente de trânsito deverá indicar ainda o tipo ocorrido (Nenhum, Atropelamento, Colisão ou Outros).

Descrição: Na pasta “Atestado Ext”, foi acrescentado o botão “eSocial” que ficará habilitado somente se existir registro de Atestado Externo.

O botão obedece as seguintes regras:

É desabilitado quando nos parâmetros do módulo Medicina (MT0004) **não** estiver com o campo “Atualiz Afast FP” selecionado.

- Na seleção do botão quando o tipo de contratação do funcionário for diferente de 1 – Empresa e 6 – Estagiário será apresentada mensagem de validação “Origem de Contratação Incorreta” (53204).
- Na seleção do botão será chamado o programa FP1600B somente quando for um afastamento médico ou acidente de trânsito, com motivo de afastamento igual a:

Motivo Afastamento
01 – Acidente/Doença do Trabalho
02 - Novo afastamento decorrente do mesmo acidente/doença do trabalho dentro de 60 dias
03 - Acidente/Doença não relacionada ao trabalho
04 - Novo afastamento decorrente do mesmo acidente/doença não relacionado ao trabalho dentro de 60 dias

Na inclusão ou modificação de um atestado externo, se for um afastamento médico ou acidente de trânsito serão atualizadas automaticamente as informações do complemento do afastamento para o eSocial.

Conforme o médico informado no afastamento, serão buscados os dados do médico do cadastro de Médico Externo (MT0046), e atualizar os dados do complemento do eSocial:

- Nome Emitente.
- Órgão de Classe: CRM ou CRO.
- Número Órgão Classe.
- País.
- UF.

Essas informações poderão ser visualizadas ao abrir o complemento por meio do novo botão eSocial.

Unknown macro: 'rate'

Função: MT0828 – Gerenciador Médico

Função: MT0828 – Gerenciador Médico

Objetivo: Quando era incluído um afastamento que sobrepõe um já existente por meio do módulo Medicina do Trabalho, era eliminado o afastamento anterior e criado o novo. Porém quando é alteração de espécie de benefício, o afastamento já existente deve ser encerrado e criado o novo afastamento.

Descrição: Foi alterado para que na inclusão do afastamento pelo módulo Medicina do Trabalho que esteja sobrepondo um afastamento já existente, seja apresentada uma mensagem ao usuário para realizar o tratamento de encerramento do afastamento anterior e criação do novo.

Caso o usuário não confirme a mensagem apresentada, então passará para o tratamento da eliminação já existente.

Unknown macro: 'rate'

Função: MT0828 – Gerenciador Médico - Pasta Afast

Função: MT0828 – Gerenciador Médico - Pasta Afast

Objetivo: Para o eSocial, deverão ser enviadas para o governo informações de afastamentos dos funcionários.

Para os casos de afastamentos solicitados por avaliação médica ou casos de afastamentos por acidente, deverão ser enviadas para o governo as informações complementares do médico, e, se for acidente de trânsito deverá indicar ainda o tipo ocorrido (Nenhum, Atropelamento, Colisão ou Outros).

Descrição: Na pasta "Afast", foi acrescentado o botão "eSocial".

O botão obedece as seguintes regras:

É desabilitado quando nos parâmetros do módulo Medicina (MT0004) **não** estiver com o campo "Atualiz Afast FP" selecionado.

- Na seleção do botão quando o tipo de contratação do funcionário for diferente de 1 – Empresa e 6 – Estagiário será apresentada mensagem de validação "Origem de Contratação Incorreta" (53204).
- Na seleção do botão será chamado o programa FP1600B somente quando for um afastamento médico ou acidente de trânsito, com motivo de afastamento igual a:

Motivo Afastamento
01 – Acidente/Doença do Trabalho
02 - Novo afastamento decorrente do mesmo acidente/doença do trabalho dentro de 60 dias
03 - Acidente/Doença não relacionada ao trabalho
04 - Novo afastamento decorrente do mesmo acidente/doença não relacionado ao trabalho dentro de 60 dias

Na inclusão ou modificação de um afastamento, se for um afastamento médico ou acidente de trânsito serão atualizadas automaticamente as informações do complemento do afastamento para o eSocial.

Conforme o médico informado no afastamento, serão buscados os dados do médico do cadastro do SESMT (MT0023), e atualizar os dados do complemento do eSocial:

- Nome Emitente.
- Órgão de Classe:
 - Para o médico do cadastro do SESMT: sempre CRM.
 - Para o médico externo: CRM ou CRO.
- Número Órgão Classe.
- País.
- UF.

Essas informações poderão ser visualizadas ao abrir o complemento por meio do novo botão eSocial.

 Unknown macro: 'rate'

4.5. eSocial – Alterações no Módulo Recrutamento e Seleção

 Unknown macro: 'rate'

Função: RS0583 - Documentação Admis Candidato

Função: RS0583 - Documentação Admis Candidato

Objetivo: Tratar corretamente o novo formato do campo "Carteira de Habilitação".

Descrição: O programa foi alterado para imprimir a informação "Carteira de Habilitação" com 12 posições.

Unknown macro: 'rate'

Função: RS0584 - Emitir Contrato

Função: RS0584 - Emitir Contrato

Objetivo: Tratar corretamente o novo formato do campo "Carteira de Habilitação".

Descrição: O programa foi alterado para imprimir a informação "Carteira de Habilitação" com 12 posições.

Unknown macro: 'rate'

Função: RS0585 - Documentação Funcionário

Função: RS0585 - Documentação Funcionário

Objetivo: Tratar corretamente o novo formato do campo "Carteira de Habilitação".

Descrição: O programa foi alterado para imprimir a informação "Carteira de Habilitação" com 12 posições.

Unknown macro: 'rate'

Função: RS0760 - Importação Candidato Agência e Internet

Função: RS0760 - Importação Candidato Agência e Internet

Objetivo: Tratar corretamente o novo formato do campo "Carteira de Habilitação".

Descrição: O programa foi alterado para importar a informação "Carteira de Habilitação" com 12 posições.

Unknown macro: 'rate'

Função: RS0795 - Modelo de Documentação

Função: RS0795 - Modelo de Documentação

Objetivo: Tratar corretamente o novo formato do campo "Carteira de Habilitação".

Descrição: O programa foi alterado para apresentar a informação "Carteira de Habilitação" com 12 posições.

Unknown macro: 'rate'

4.6. eSocial – Processo de Carga das Mensagens para o eSocial

Unknown macro: 'rate'

4.6.1. Conceitos Importantes

Unknown macro: 'rate'

4.6.1.1. Empregador

4.6.1.1. Empregador

- FP0500 – Parâmetros Empresa RH.
- FP0560 – Complemento do Estabelecimento.
- **Mesma Base CNPJ.**

Unknown macro: 'rate'

4.6.1.2. Rubricas – Eventos de Folha

4.6.1.2. Rubricas – Eventos de Folha

- FP0020 – Eventos Analíticos.
- FP0024 – Eventos Analíticos por Empresa.
- **Código Rubrica:** Código da Empresa + "-" + Código do Evento.

Exemplo Tabela de Rubricas

1) Quando não usa Eventos por Empresa

Considerando que no FP0020 foi alterado o evento 001 e que na base tem os seguintes empregadores/empresas:

Empresa Empregadora	Estabelecimento Empregador	Empresa
1	1	1
2	1	2, 3

Serão geradas as seguintes mensagens:

Empresa Empregadora	Estabelecimento Empregador	Rubrica
1	1	1-001
2	1	2-001
		3-001

2) Quando usa Eventos por Empresa

Considerando os seguintes empregadores/empresas e eventos:

Empresa Empregadora	Estabelecimento Empregador	Empresa	FP0020 x FP0024		
			Evento 001	Evento 002	Evento XXX
1	1	1	Iguais	Iguais	Incluído no FP0024
2	1	2, 3	Iguais	Igual na empresa 2. Diferente na empresa 3.	Não existe

Considerando as seguintes alterações:

- Alterado o evento 001 no programa FP0020, serão geradas as seguintes mensagens:

Empresa Empregadora	Estabelecimento Empregador	Rubrica
1	1	1-001
2	1	2-001
		3-001

- Alterado o evento 002 no programa FP0020, serão geradas as seguintes mensagens:

Empresa Empregadora	Estabelecimento Empregador	Rubrica
1	1	1-002
2	1	2-002

- Alterado o evento 002 no programa FP0024, na empresa 3, será gerada a seguinte mensagem:

Empresa Empregadora	Estabelecimento Empregador	Rubrica
2	1	3-002

- Alterado o evento XXX no programa FP0024, na empresa 1, será gerada a seguinte mensagem:

Empresa Empregadora	Estabelecimento Empregador	Rubrica
1	1	1-XXX

Unknown macro: 'rate'

4.6.1.3. Cargo

4.6.1.3. Cargo

- FP0770 – Cadastro Cargo Básico.
- CA0002 – Cadastro Cargo Básico.
- **Código do Cargo:** Código do Cargo Básico.

Unknown macro: 'rate'

4.6.1.4. Função

4.6.1.4. Função

- FP0720 – Cadastro Cargo.
- **Código da Função:** Código do Cargo Básico + Código do Nível do Cargo.

Unknown macro: 'rate'

4.6.1.5. Estabelecimento/Obra

4.6.1.5. Estabelecimento/Obra

- FP0560 – Cadastro Estabelecimento:
 - Estabelecimento: CNPJ ou CAEPF informado.
 - Obra: CEI ou CNO informado.
- FP0870 – Tomador de Serviço:
 - CNPJ igual ao do estabelecimento e CEI ou CNO informado.
- **Código do Estabelecimento/Obra:**
 - Estabelecimento: CNPJ ou CAEPF.
 - Obra: CEI ou CNO.

Unknown macro: 'rate'

4.6.1.6. Horários

4.6.1.6. Horários

- FP1400 – Cadastro de Turnos: somente turnos ativos
- FP1000 – Cadastro de Jornadas/Intervalos
- **Código do Horário:** para cada jornada relacionada ao turno será verificado se o horário compreende horas noturnas.
 - **Se não tiver horas noturnas:** o código do horário será criado a partir da junção dos campos: código jornada + código intervalo + permite flexibilidade + tipo intervalo.
 - **Se tiver horas noturnas:** o código do horário será criado a partir da junção dos campos: código jornada + código intervalo + permite flexibilidade + tipo intervalo + código do turno.

Exemplo:

Turnos

Turno	Jornada	Horário
10	1	08:00/12:00 – 13:30/18:00
	998	Compensado
	999	Repouso
20	2	22:30/01:30 – 02:30/06:00
	3	10:00 – 14:00
	999	Repouso
30	2	22:30/01:30 – 02:30/06:00
	3	10:00 – 14:00
	4	11:30 – 20:30
	999	Repouso

Tabela de Horários

Turno	Jornada	Intervalo	Permite Flexibilidade	Horário Intervalo	Código Horário Contratual
10	1	1	Não	Fixo	1-001-N-1
10	1	1	Não	Variável	1-001-N-2
10	1	1	Sim	Fixo	1-001-S-1
10	1	1	Sim	Variável	1-001-S-2
20	2	1	Não	Fixo	2-001-N-1-20
20	2	1	Não	Variável	2-001-N-2-20
20	2	1	Sim	Fixo	2-001-S-1-20
20	2	1	Sim	Variável	2-001-S-2-20
20	3	-	Não	-	3-000-N-0
20	3	-	Sim	-	3-000-S-0
30	2	1	Não	Fixo	2-001-N-1-30
30	2	1	Não	Variável	2-001-N-2-30
30	2	1	Sim	Fixo	2-001-S-1-30
30	2	1	Sim	Variável	2-001-S-2-30
30	4	-	Não	-	4-000-N-0
30	4	-	Sim	-	4-000-S-0

Sendo:

- Jornada Permite Flexibilidade:
 - N: não permite.
 - S: permite.
- Tipo Intervalo:
 - 1: Fixo.
 - 2: Variável.

- **Duração da Jornada:** deve considerar as horas reduzidas noturnas, se houver. Para determinar esta duração, serão considerados os campos Início e Término Horário Noturno do respectivo turno. Caso estes campos não estejam preenchidos, será considerado o horário noturno determinado na legislação; 22:00 às 05:00.



Unknown macro: 'rate'

4.6.1.6.1. Horários do Funcionário (Em revisão)

4.6.1.6.1. Horários do Funcionário (Em revisão)

Na geração dos arquivos: S-2100 – Cadastramento Inicial do Vínculo e S-2200 – Admissão de Trabalhador o sistema irá identificar em qual código de horário cada jornada trabalhada do turno o funcionário se encaixa.

Códigos do Horário do Funcionário

1) Não Utiliza o Módulo Controle de Frequência: considera a junção das seguintes informações:

- **Código Jornada:** código da jornada trabalhada (FP1400).
- **Código Intervalo:** código do intervalo da jornada (FP1350).
- **Jornada Permite Flexibilidade:** jornada com flexibilidade (FP1500).
- **Tipo Intervalo:** intervalo variável (FP1500).

2) Utiliza o Módulo Controle de Frequência:

Características da Categoria de Ponto	Horário Considerado
Horário Rígido e sem Intervalo Móvel	Aquele que indica que não tem flexibilidade e o intervalo é fixo.
Horário Rígido e com Intervalo Móvel	Aquele que indica que não tem flexibilidade e o intervalo é variável.
Horário Móvel ou Alternativo e sem Intervalo Móvel	Aquele que indica que tem flexibilidade e o intervalo é fixo.
Horário Móvel ou Alternativo e com Intervalo Móvel	Aquele que indica que tem flexibilidade e o intervalo é variável.
Horário Flexível e com Intervalo Móvel	Aquele que indica que tem flexibilidade e o intervalo é variável.
Horário Flexível e sem Intervalo Móvel e com algum valor informado para os campos: “Antes Fim 1º Per”, “Após Fim 1º Per”, “Antes Fim 2º Per”, “Após Fim 2º Per”, “Qtd Min Posit Interv” ou “Qtd Min Negat Interv”	Aquele que indica que tem flexibilidade e o intervalo é variável.
Horário Flexível e sem Intervalo Móvel e sem valor informado para os campos: “Antes Fim 1º Per”, “Após Fim 1º Per”, “Antes Fim 2º Per”, “Após Fim 2º Per”, “Qtd Min Posit Interv” ou “Qtd Min Negat Interv”	Aquele que indica que tem flexibilidade e o intervalo é fixo.



Unknown macro: 'rate'

4.6.1.7. Processo Administrativo/Judicial

4.6.1.7. Processo Administrativo/Judicial

- FP0030 – Cadastro de Processo, com relacionamento informado:
 - Eventos.
 - Estabelecimento.
 - Funcionários.
 - Funcionários Reintegrados.
 - Autônomo.

Código do Processo (por Empregador).

 Unknown macro: 'rate'

4.6.1.8. Trabalhador Com Vínculo – Cadastro Inicial e Admissão

4.6.1.8. Trabalhador Com Vínculo – Cadastro Inicial e Admissão

- FP1500 – Cadastro de Funcionários.
- Cadastro Inicial: funcionários com vínculo, ativos e com data de admissão anterior à data de início da carga do eSocial.
- Admissão: funcionários com vínculo e com data de admissão maior ou igual à data de início da carga do eSocial.
- Matrícula eSocial: única por Empregador.

 Unknown macro: 'rate'

4.6.1.9. Trabalhador Sem Vínculo

4.6.1.9. Trabalhador Sem Vínculo

- FP1500 – Cadastro de Funcionários.
- FP1510 – Cadastro de Funcionários Contratos Especiais (apenas Estagiários).
- Cadastro Inicial: funcionários sem vínculo, ativos no mês/ano da carga do eSocial.

 Unknown macro: 'rate'

4.6.1.10. Transferência

4.6.1.10. Transferência

- Entre Estabelecimentos: considera como troca de lotação.
- Entre Empresas:
 - Base CNPJ Iguais: considera como troca de lotação.
 - Base CNPJ Diferentes: considera como Desligamento na empresa origem e como Admissão na empresa destino.

 Unknown macro: 'rate'

4.6.2. Processo Importação de Arquivos Externos (em revisão)

 Unknown macro: 'rate'

Função: FP0565 – Manutenção Arquivos Externos

Função: FP0565 – Manutenção Arquivos Externos

Objetivo: Disponibilizar cadastro para relacionar os arquivos cujo XML será importado de sistemas externos para o HCM. Os sistemas externos serão responsáveis por gerar arquivos XML com informações que não são originais no sistema de Recursos Humanos. E estes arquivos XML poderão ser importados pelo HCM para envio ao governo. Exemplo: S-1310.

Pré-requisitos: FP0560 – Manutenção Estabelecimentos.

Descrição: Por meio da Pasta Arquivos será possível visualizar, incluir, modificar ou eliminar os arquivos da Software House posicionada.

Por meio dos botões Incluir e Modificar, será acessada a tela **FP0565A – Manutenção Arquivos Externos**:

Campo	Descrição	Validações/Regras
Arquivo eSocial	Informar o código do arquivo do eSocial a ser importado de um sistema externo. Caso a empresa possui integração HCM X EMS os arquivos que são possíveis de importar atualmente são S-1310, S-1330, S-1350 e S-1370.	Obrigatório informar. Deverá ser um código válido contido na tabela 9 do Manual de Orientação do eSocial.
Código Origem Arquivo	É uma codificação definida pela empresa, utilizada para indicar qual o sistema de origem. Na tela que aparece como exemplo, utilizamos CTSPAG para indicar que as informações são provenientes do sistema de Contas a Pagar.	Não permite informação em branco.
Início da Validade	Data de início da validade deste arquivo para importação.	Não permite informar períodos anteriores ao já informados para um único arquivo e código origem. Não permite informar períodos sobrepostos aos anteriormente informados.
Fim Validade	Data de fim da validade deste arquivo para importação.	Para que o layout seja válido para um período indeterminado informar 31/12/9999 neste campo. Para incluir um novo período para o mesmo arquivo e código de origem é necessário informar uma data de fim para o último período informado antes da inclusão.
Bloco Identificador	Código do bloco que identifica o arquivo que está sendo importado. Informar o código contido no segundo campo do layout (conforme Manual de Orientação do eSocial) do arquivo. O seguinte cadastro deverá ser realizado: S-1310 à evtFpServTomados S-1330 à evtFpServTomadosCoop S-1350 à evtFpAquisProducao S-1370 à evtFpAssocDesportiva	Não é permitido estar em branco.

Nota:

Por meio do Contas a Pagar do EMS, é possível gerar arquivos XML que poderão ser importados pelo HCM para envio ao governo.

 Unknown macro: 'rate'

Função: FP0565 – Manutenção de Arquivos Externos – Geração Automática

Função: FP0565 – Manutenção de Arquivos Externos – Geração Automática

Objetivo: Permitir a Geração automática de registros conforme parametrização do usuário e permitir configurar também os arquivos S-1320, S-1340, S-1360 referente a informações de faturamento.

Descrição: Essa funcionalidade permite que os registros sejam gerados automaticamente, com base nas parametrizações realizadas pelo usuário.

O sistema permite gerar informações automaticamente para os seguintes arquivos:

Arquivo
S-1310
S-1320
S-1330
S-1340
S-1350
S-1360
S-1370

Por meio do botão "Gera Arquivos Externos", é executado o programa **FP0565B** conforme abaixo:

Na Pasta Parâmetros, é possível informar os seguintes campos:

Informação	Tabela	Regras
Início Validade	Não se aplica	Deverá ser informada a data de início de validade dos arquivos que serão gerados pelo sistema. O campo vem preenchido com a data atual como default.
Fim Validade	Não se aplica	Deverá ser informada a data de fim validade dos arquivos que serão gerados pelo sistema. O campo vem preenchido com a data 31/12/9999, que significa validade indefinida.
Cod Origem Arquivo	Não se aplica	Deverá ser informado o código de origem dos arquivos a serem importados a critério de cada empresa. Como sugestão, o código poderá ser informado conforme a origem das informações. Por exemplo: os arquivos S-1310, S-1330, S-1350 e S-1370 originam-se do Contas a Pagar, pode-se informar "CTSPAC". Já os arquivos S-1320, S-1340, S-1360, tem origem no faturamento, pode-se informar "FATUR".

Após selecionar a pasta Digitação, o sistema carrega automaticamente os arquivos que poderão ser importados de sistemas externos conforme a parametrização realizada na pasta parâmetro, conforme abaixo:

É possível executar as seguintes ações:

Ação	Regra
Retirar Registros que não deseja criar	Caso o arquivo não seja importado pela empresa, o arquivo poderá ser retirado da pasta.
Alterar a Origem Arquivo	A informação é carregada conforme o código de origem informado na pasta parâmetros. Caso não seja informado o código, é gerado em branco. O campo poderá ser informado por registro.
Início Validade	Não é permitido alterar a data inicial por arquivo. Caso não sejam encontrados registros já cadastrados para os arquivos, o sistema considera a data de início igual à data de início informada na pasta parâmetros. Caso o sistema encontre um registro do arquivo válido, será encerrada a validade do registro encontrado com um dia anterior ao início informado na pasta Parâmetros. Caso o sistema encontre um registro cuja validade está encerrada, o sistema considera a data inicial do novo registro igual à data final do registro encontrado menos um dia.
Fim Validade	Não é possível alterar a data final por arquivo.
Bloco Identificar	Informar o bloco identificador por arquivo. O sistema traz como default as tags dos blocos dos arquivos xml definidos pelo governo.

Nota:

Para empresas que já possuem o cadastro atualizado, observar os seguintes itens:

- É necessário alterar o campo bloco identificador retirando o atributo "p:" antes do nome da tag, abaixo quadro com as alterações que devem ser realizadas:

Arquivo	Bloco Cadastrado	Alteração a ser realizada
S-1310	p:evfFpServTomados	evfFpServTomados
S-1330	p:evfFpServTomadosCoop	evfFpServTomadosCoop
S-1350	p:evfFpAquisProducao	evfFpAquisProducao
S-1370	p:evfFpAssocDesportiva	evfFpAssocDesportiva

- É possível o cadastro dos arquivos S-1320, S-1330 e S-1360 que são referentes a informações do sistema de faturamento. Segue os blocos identificadores que devem ser cadastrados para os arquivos:

Arquivo	Bloco
S-1320	evfFpServPrestados
S-1340	evfFpServPrestadosCoop
S-1360	evfFpComercProducao

 Unknown macro: 'rate'

Função: FP9870 – Importador Arquivos Externos

Função: FP9870 – Importador Arquivos Externos

Objetivo: Disponibilizar novo programa para realizar a importação de arquivos XML originados de sistemas externos cujas informações não são provenientes de sistema de Recursos Humanos.

Descrição: Por meio do programa, será possível parametrizar informações e realizar a importação dos arquivos.

Campo	Descrição	Validações/Regras
Empregador	Código da empresa e do estabelecimento empregador da empresa logada. Informação atualizada automaticamente.	Não se aplica.
Tipo	Importação: quando selecionado permite a empresa empregadora importar arquivos XML para envio para o governo. Validação: quando selecionado permite a empresa empregadora somente validar os arquivos XML para ajustar as inconsistências antes da importação oficial. Eliminação: quando selecionado permite a empresa empregadora eliminar as mensagens e emite um relatório com as mensagens que foram eliminadas.	Não se aplica.
Código de Origem do Arquivo	Informar o código da origem do sistema externo cadastrado no programa FP0565 – Manutenção de Arquivos Externos conforme os layouts que estarão sendo importados no diretório informado.	Habilitado somente quando o tipo selecionador for "Importação ou Validação". Informar um código válido cadastrado no programa FP0565.
Diretório de Origem do Arquivo	Informar um diretório onde se encontram os XML a serem importados.	Habilitado somente quando o tipo selecionador for "Importação ou Validação". Dever ser um diretório existente. Sugere-se criar um subdiretório com o nome do código de origem conforme o exemplo da tela. Ao executar a importação, o sistema cria um subdiretório no diretório informado na tela chamado "msg-hist-import". Caso não tenha permissão de escrita neste diretório ocorrerá erro demonstrando a mensagem 30639 na execução do programa.

Notas:

Ao executar a importação, o sistema cria um subdiretório no diretório informado na tela chamado "msg-hist-import". Neste diretório serão armazenados todos os arquivos XML que o sistema importou para o HCM. Ou seja, cada arquivo que se encontra no diretório informado na tela será movido para a pasta "msg-hist-import", para que este arquivo não seja importado novamente pelo sistema. Caso ocorra validação na importação o arquivo permanece no diretório informado na tela.

Ao final da importação, o sistema emitirá um relatório informando os arquivos que foram importados com sucesso e as inconsistências que ocorreram nos arquivos. Caso a opção Validação tenha sido selecionada, o sistema emitirá o relatório informando os arquivos cuja validação ocorreu com sucesso e as inconsistências que ocorreram nos arquivos. O sistema executa as seguintes validações:

Validação	Ação
Arquivo não está parametrizado para importação	Para importar arquivos xml, deverá existir um registro dentro da validade cujo bloco identificador seja igual ao campo (tag) da segunda linha do xml acrescido de "p:" antes do campo.
Tamanho do XML maior que 500 KB	Necessário a quebra do arquivo XML par que o mesmo seja inferior a 500 KB de tamanho para envio ao governo.
Bloco ideEmpregador não encontrado	O XML deverá conter o bloco ideEmpregador. Realizar busca dentro do xml.
Empregador inexistente	O sistema somente importa xml cujo campo nrInscricao seja igual ao CNPJ do empregador informado na tela
Campo tpInscricao deverá ser igual a 1	Somente é possível importação de arquivos de empregadores pessoa jurídica, ou seja, este campo deverá ser igual a 2.
Bloco ideEvento não encontrado	O XML deverá conter o bloco ideEvento. Realizar busca dentro do xml.
Tag indRetificacao não encontrada	O XML deverá conter o campo indRetificacao informado. Realizar busca dentro do xml.
Tag nrRecibo não encontrada	O XML deverá conter o campo nrRecibo. Realizar busca dentro do xml.
Tag perApuracao não encontrado	O XML deverá conter o campo perApuracao. Realizar busca dentro do xml.

É possível consultar no Monitor eSocial (FP9850) os XML cuja importação ocorreu com sucesso.

O processo de eliminação somente é possível realizar no momento da carga de informações para o eSocial, desde que a carga não esteja finalizada. O sistema somente permite a eliminação de todas as mensagens importadas.

Unknown macro: 'rate'

Função: FP9840 – Carga eSocial

Função: FP9840 – Carga eSocial

Objetivo: O objetivo do programa de carga é gerar as mensagens iniciais para o eSocial.

O programa deverá permitir gerar as mensagens em ambiente de teste ou oficial.

Descrição: Com base nos parâmetros informados o programa vai gerar as mensagens conforme layouts definidos pelo eSocial.

Cada informação possui um processo padrão para geração de sua mensagem. Esse processo é executado por todas as rotinas que realizam a geração de mensagem, sendo elas: Programa de Carga, Processo de Movimentação (Gatilhos de Write e de Delete), Programa Sincronizador das Mensagens com o TSS.

1ª Execução do Programa de Carga

Na primeira execução do programa de carga para o empregador, os campos “Empregador” e “Refazer Mensagens” estarão marcados e desabilitados, e os campos “Mês e Ano Base” estarão habilitados.

O usuário deverá informar o mês e ano base e o programa vai gerar a mensagem – S-1000 – Informações do Empregador/Contribuinte, sendo gravada no empregador a data de início da integração com o eSocial (que é o primeiro dia do mês/ano base informado).

Essa data poderá ser consultada por meio do cadastro de complemento do estabelecimento para o eSocial (FP0560), para o estabelecimento que representa o empregador.

O usuário poderá optar em gerar outras mensagens já na primeira execução do programa de carga, para isso deverá acessar a pasta “Iniciais” e marcar as informações para as quais deseja gerar as mensagens.

Demais execuções do Programa de Carga

Após a primeira execução do programa de carga o programa vai identificar que já foi iniciado o processo de geração das mensagens e os campos “Mês e Ano Base” permanecerão desabilitados e o campo “Empregador” desmarcado e habilitado.

Caso seja necessário alterar o mês e ano base, deverá ser marcado o campo “Empregador”, desta forma, os campos Mês e Ano Base voltam a ficar habilitados.

Quando o campo “Empregador” estiver marcado, o campo “Refaz Mensagens” estará marcado e desabilitado, e a mensagem do empregador será eliminada e regenerada e todas as outras mensagens referentes a esse empregador serão eliminadas e regeneradas conforme seleção do usuário.

O usuário poderá gerar as mensagens iniciais por meio de seleção na aba “Iniciais”, as informações marcadas serão consideradas no processo de geração da carga inicial.

O usuário poderá refazer as mensagens geradas anteriormente, para isso deverá marcar o campo “Refazer Mensagens”, o programa vai primeiramente eliminar as mensagens que existem na base para o empregador, conforme seleção informada pelo usuário, em seguida será executado a rotina que vai criar as novas mensagens.

Status do Processo de Carga:

O sistema vai controlar o status da geração das mensagens por empregador (empresa e estabelecimento empregador) conforme lista de códigos dos status (Complemento do Estabelecimento - Pasta S-1000 1):

- 1 - “Carga Teste Não Iniciada” - Valor inicial do status.
- 2 - “Carga Teste Iniciada” - o programa de carga troca de “Carga Teste Não Iniciada” para “Carga Teste Iniciada” depois da primeira geração de mensagens.

Nessa opção as movimentações (inclusões, alterações e eliminações de registros) não estarão gerando mensagens, sendo assim, as alterações na base de dados não estarão disponíveis para serem enviadas ao eSocial.

O cliente poderá “Refazer” todas as mensagens quando desejar, pois as mensagens geradas têm o único objetivo de serem enviadas ao eSocial para testar os conteúdos e o processo de envio e o retorno das mensagens da Carga Inicial.

- 3 - “Carga Teste OK” - o programa de carga troca de “Carga Teste Iniciada” para “Carga Teste OK” quando identificar que todas as mensagens foram geradas para teste sem erro.

Mesmo estando como “Carga Teste OK” o cliente poderá continuar gerando as mensagens originais de carga, o sistema fará a validação necessária e retornará ao cliente o indicador como “Carga Teste Habilitada” ou “Carga Teste OK”, dependendo da avaliação das mensagens geradas.

As opções referentes à carga oficial não estão disponíveis nessa versão do programa.

- 4 - “Carga Oficial Habilitada” - O usuário que já concluiu o complemento das informações dos cadastros do produto e deseja iniciar a geração das mensagens referentes à carga oficial a ser enviada ao eSocial deverá alterar o status de “Carga Teste OK” para “Carga Oficial Habilitada”, o usuário também poderá trocar de “Carga Teste Não Iniciada” para “Carga Oficial Habilitada” caso deseje pular a etapa de carga teste.

Quando o programa de carga identificar que o cliente optou por iniciar a carga oficial vai limpar a informações referentes à carga teste na base de dados e vai eliminar todas as mensagens geradas para teste.

Para a carga oficial é necessário que todos os complementos tenham sido informados, caso contrário o sistema vai passar a gerar mensagens com erro que deverão ser tratadas pelo usuário, podendo gerar retrabalho.

- 5 - “Carga Oficial Iniciada” - o programa de carga troca de “Carga Oficial Habilitada” para “Carga Oficial Iniciada” após a primeira execução do programa de carga.

Assim que o programa de “Carga Inicial” terminar a geração de todas as mensagens referentes a um processo (tabela), não existindo Erro na mensagem ou no XML, o sistema passará a gerar as mensagens a cada inclusão, alteração ou eliminação de informação nas tabelas envolvidas com o processo, essas mensagens estarão pendentes de envio ao eSocial.

O cliente poderá "Refazer as Mensagens" quando desejar, mais antes de refazer a mensagem o sistema vai eliminar todas as mensagens referentes à tabela que está sendo refeita.

6 - "Carga Oficial OK" - o programa altera o status de "Carga Oficial Iniciada" para "Carga Oficial OK" quando todas as mensagens foram geradas sem erro, caso existam mensagem com erro o usuário deverá realizar os acertos necessários;

7 - "Carga Oficial Encerrada" - assim que o programa "Sincronizador de Mensagens" enviar a mensagem do empregador para o TSS esse status será alterado de "Carga Oficial OK" pra "Carga Oficial Encerrada", a partir desse ponto a rotina de carga está concluída e o programa de carga não deverá mais ser executado.

Será implementado no programa de Sincronização das Mensagens uma opção que o cliente possa voltar o status de "Carga Oficial Concluída" para "Carga Oficial OK", permitindo que o cliente retorne ao processo de carga inicial caso ocorra algum problema com a sincronização das mensagens com o eSocial, ou seja postergado à data de início do eSocial por parte do governo.

Controle do status por tipo de mensagens, em nível de empregador e por estabelecimento do empregador:

Ao final do processo, é atualizado um indicador da geração das mensagens para cada informação tratada pelo programa de carga.

Status do processo de geração:

Estabelecimento	Status	Observação
Sem informações a serem carregadas	3 - Concluído	
Com informações a serem carregadas	1 - Pendente	Quando não existir nenhuma mensagem gerada para a informação.
	2 - Iniciado	Quando encontrar pelo menos uma informação sem mensagem gerada ou Quando encontrar pelo menos uma mensagem com erro para a informação.
	3 - Concluído	Todas as informações com mensagens geradas e sem erros ou Não existe informação para gerar a mensagem.

Esse indicador será de uso interno do sistema, tendo como objetivo o controle sobre cada mensagem que está sendo gerada.

Ao iniciar o processo de carga oficial, todas as mensagens serão eliminadas e o status da carga ficará como 1 - Pendente.

Registros verificados para a atualização do status do processo da geração:

Informação	Tabela	Regras
Cadastro Inicial de Vínculos – Contrato Vigente (Trabalhador)	Funcionário	Funcionários com vínculo, ativos ou com data de desligamento maior ou igual ao início da carga.
CAT Em revisão – 2ª Fase eSocial	Funcionário e sped_cat	CATs com data de ocorrência maior ou igual ao início da carga.
ASO Em revisão – 2ª Fase eSocial	Funcionário e sped_aso	ASOs com data de emissão maior ou igual ao início da carga.
Condição Diferenciada de Trabalho (início e término) Em revisão – 2ª Fase eSocial	Funcionário e sped_cond_dif_trab	Registros com data de início de lotação maior ou igual ao início da carga.
Reintegração	Funcionário e sped_func_reinteg	Todas as reintegrações efetuadas a partir do 1º dia do mês/ano da carga.
Aviso Prévio	Funcionário e habilit_recis	Funcionários com data de desligamento maior ou igual ao início da carga, e com aviso prévio informado no complemento eSocial da programação da rescisão.
Desligamento	Funcionário e habilit_recis	Funcionários com data de desligamento maior ou igual ao início da carga.
Afastamento Temporário (início e retorno)	Funcionário, sit_afast_func e sit_afast	Afastamentos com data de término maior ou igual ao início da carga, que não representam alteração da espécie do benefício, cujo motivo de afastamento esteja parametrizado com o código do governo no complemento eSocial.
Alteração Motivo Afastamento (alteração e retorno)	Funcionário, sit_afast_func e sit_afast	Afastamentos com data de término maior ou igual ao início da carga, que representam alteração da espécie do benefício, cujo motivo de afastamento esteja parametrizado com o código do governo no complemento eSocial.
Trabalhador Sem Vínculo	Funcionário	Funcionários sem vínculo, ativos ou com data de desligamento maior ou igual ao início da carga.
Trabalhador Sem Vínculo – Término	Funcionário	Funcionários sem vínculo e com data de desligamento maior ou igual ao início da carga.

Campos – Pasta Parâmetros:

Campo	Descrição	Validações/Regras
Empresa - Empregador	Código da empresa do estabelecimento Empregador para o eSocial.	O empregador é identificado com base na empresa corrente selecionada pelo usuário.
Estabelecimento - Empregador	Código do estabelecimento Empregador para o eSocial.	
Mês e Ano Base	Mês e ano de referência para geração das mensagens.	Depois da primeira execução do programa, será gravado no estabelecimento empregador a data referência para a geração das mensagens ao eSocial. Essa data será o primeiro dia do mês e ano base. Quando esta data já está atualizada, estes campos ficam desabilitados na tela. Quando estiverem marcados os campos "Empregador" e "Refazer Mensagens" os campos "Mês e Ano Base" ficam habilitados na tela.
Filtro Empresa	Todas ou lista de empresas que estão relacionadas ao empregador.	Esse filtro será considerado somente para as tabelas em nível de funcionário.
Filtro Estabelecimento	Todos ou lista de estabelecimentos a serem considerados no processamento, somente estará habilitado se tiver sido informado apenas uma empresa.	Esse filtro será considerado somente para as tabelas em nível de funcionário.
Filtro Funcionário	Todos ou lista de funcionários a serem considerados no processamento, somente estará habilitado se tiver sido informado apenas um estabelecimento.	Esse filtro será considerado somente para as tabelas em nível de funcionário.
Somente Validação	Indica que o programa será executado APENAS para validar as informações da base de dados.	Sempre que este campo estiver selecionado: <ul style="list-style-type: none"> Os campos Mês/Ano Base ficarão habilitados, mesmo que o campo Empregador não esteja marcado. O campo Refazer Mensagens ficará desabilitado e desmarcado, mesmo que o campo Empregador esteja marcado. A pasta Movtos ficará habilitada.
Empregador	Indica que os dados da mensagem " S-1000 – Informações do Empregador/Contribuinte " serão validados ou a mensagem de carga será gerada.	Execução da Carga Na primeira execução do programa de carga para o empregador, este campo estará marcado e desabilitado. A cada nova geração do empregador todas as mensagens relacionadas ao empregador serão eliminadas.
Refazer Mensagens	Indica se as mensagens que já foram geradas para as informações selecionadas nas pastas Iniciais e Movto serão eliminadas ou não.	Execução da Carga Quando o campo Empregador estiver selecionado, este campo fica selecionado e desabilitado, para garantir que todas as mensagens relacionadas ao empregador também sejam eliminadas.

Campos – Pasta Iniciais:

Campo	Descrição	Validações/Regras
Estabelecimentos/Obras	Indica que os dados da mensagem "S-1005 – Tabela de Estabelecimentos e Obras de Construção Civil" serão validados ou a mensagem de carga será gerada.	Não se aplica.
Rubricas	Indica que os dados da mensagem "S-1010 – Tabela de Rubricas" serão validados ou a mensagem de carga será gerada.	Não se aplica.
Lotações Tributárias (Em revisão)	Indica que os dados da mensagem "S-1020 – Tabela de Lotações" serão validados ou a mensagem de carga será gerada.	Este campo está temporariamente desabilitado, pois o mesmo está em desenvolvimento.
Cargos	Indica que os dados da mensagem "S-1030 – Tabela de Cargos/Empregos Públicos" serão validados ou a mensagem de carga será gerada.	Não se aplica.
Horários/Turno Trabalhos	Indica que os dados da mensagem "S-1050 – Tabela de Horários/Turnos de Trabalho" serão validados ou a mensagem de carga será gerada.	Não se aplica.
Processos Administrativos/Judiciais	Indica que os dados da mensagem "S-1070 – Tabela de Processos Administrativos/Judiciais" serão validados ou a mensagem de carga será gerada.	Além de realizar a carga de processos que estão relacionados a eventos, estabelecimento, funcionário e reintegração o sistema ainda realiza a carga de todos os processos cujo Tipo está configurado como "Notas" e que possuem empregador relacionado no programa FP0033 – Empregadores do Processo.
Cadastro Inicial de Vínculos	Indica que os dados das mensagens "S-2100 – Cadastro Inicial do Vínculo" ou a mensagem S-2200 – Admissão de Trabalhador" serão validados ou a mensagem de carga será gerada para os funcionários selecionados.	Somente fica habilitado depois de ter sido concluída a carga das informações: Rubricas, Lotação/Departamentos, Cargos, Funções, Horários/Turnos Trabalhos, Estabelecimentos/Obras, Processos Administrativos/Judicial. Para os funcionários ativos e com data de admissão menor que a data de referência será gerada a mensagem "S-2100", para os funcionários com data de admissão maior que a data de referência será gerado a mensagem "S-2200".

Campos – Pasta Movtos:

Campo	Descrição	Validações/Regras
Afastamento Temporário	Indica que os dados das mensagens S-2320 – Afastamento Temporário , S- 2325 – Alteração do Motivo do Afastamento e S-2330 – Retorno Afastamento serão validados ou a mensagem de carga será gerada para os funcionários com vínculo.	Serão considerados todos os afastamentos relacionados no programa FP1600 – Manutenção Histórico de Situações com data de término igual ou superior ao primeiro dia do mês/ano base informado na pasta Parâmetros e, que a situação de afastamento esteja com o complemento eSocial informado no programa FP0060 – Manutenção Situações.
Aviso Prévio/Desligamento	Indica que os dados das mensagens S-2400 – Aviso Prévio e S-2800 – Desligamento serão validados ou a mensagem de carga será gerada para os funcionários com vínculo.	Serão consideradas todas as programações de rescisão que constam no programa FR5040 – Manutenção Programação de Rescisões com data de desligamento igual ou superior ao primeiro dia do mês/ano base informado na pasta Parâmetros. Se no complemento eSocial da programação de rescisão estiver informado o campo Aviso prévio, será gerada a mensagem de aviso prévio. Também será gerada a mensagem de desligamento.
Reintegração	Indica que os dados da mensagem S-2298 – Reintegração será o validados ou a mensagem de carga será gerada para os funcionários com vínculo.	Serão considerados todos os funcionários reintegrados que constam no programa FR5250 – Funcionários Reintegrados, cuja data de reintegração seja igual ou superior ao primeiro dia do mês/ano base informado na pasta Parâmetros.
Cadastro Inicial	Indica que os dados da mensagem S-2600 – Trabalhador Sem Vínculo de Emprego - Início serão validados ou a mensagem de carga será gerada para os estagiários e diretores sem vínculo.	Serão considerados os funcionários com vínculo empregatício igual a "Sem Vínculo" e tipo funcionário igual a "Estagiário", "Empregador" ou "Estagiário Contratado", que estiverem ativos no primeiro dia do mês e ano base informado na pasta Parâmetros ou admitidos no decorrer do mês/ano base.
Término	Indica que os dados da mensagem S-2680 – Trabalhador Sem Vínculo de Emprego - Término serão validados ou a mensagem de carga será gerada para os estagiários e diretores sem vínculo.	Serão consideradas todas as programações de rescisão que constam no programa FR5040 – Manutenção Programação de Rescisões com data de desligamento igual ou superior ao primeiro dia do mês/ano base informado na pasta Parâmetros, dos funcionários com vínculo empregatício igual a "Sem Vínculo" e tipo funcionário igual a "Estagiário", "Empregador" ou "Estagiário Contratado".
Atestado de Saúde Ocupacional – ASO Em revisão – 2ª Fase eSocial	Indica que os dados da mensagem S-2280 – ASO serão validados ou a mensagem de carga será gerada para os funcionários com vínculo.	Com uso dos Módulos de Medicina no Trabalho: - Efetua a conversão das tabelas de ASO do produto padrão para as tabelas de ASO do eSocial. Serão considerados todos os ASOs (novo cadastro de ASO – MT2000) com data de emissão igual ou superior ao primeiro dia do mês/ano base informado na pasta Parâmetros. Os ASOs disponíveis no cadastro – MT2000 – ASO-eSocial pode ter origem: - Produto Padrão – Rotina de conversão – clientes que utilizam ASO – Produto Padrão, - Cadastro manual – clientes que não utilizam o ASO – Produto Padrão e - Processo de Importação de ASO - eSocial– MT2010 – clientes que não utilizam o ASO – Produto Padrão.
Comunicação de Acidente de Trabalho – CAT Em revisão – 2ª Fase eSocial	Indica que os dados da mensagem S-2260 – Comunicação de Acidente de Trabalho serão validados ou a mensagem de carga será gerada para os funcionários com vínculo.	Com uso dos Módulos de Segurança no Trabalho: - Efetua a conversão das tabelas de CAT do produto padrão para as tabelas de CAT do eSocial. Serão consideradas todas as CATs (novo cadastro de CAT – ST2080) com data de emissão igual ou superior ao primeiro dia do mês/ano base informado na pasta Parâmetros. As CATs disponíveis no cadastro – ST2080 – CAT-eSocial pode ter origem: - Produto Padrão – Rotina de conversão, - Cadastro manual – clientes que não utilizam a CAT – Produto Padrão e - Processo de Importação de CAT - eSocial– ST2090 – clientes que não utilizam o CAT – Produto Padrão.
Condição Diferenciada de Trabalho Em revisão – 2ª Fase eSocial	Indica que os dados das mensagens S-2360 – Condição Diferenciada de Trabalho Início e S-2365 – Condição Diferenciada de Trabalho Término serão validados ou a mensagem de carga será gerada para os funcionários com vínculo.	Com uso dos Módulos de Segurança no Trabalho: - Efetua a conversão das tabelas envolvidas no processo de risco para as tabelas de condição diferenciada de trabalho do eSocial. Serão consideradas todas as CONDIÇÕES DIFERENCIADAS DE TRABALHO (novo cadastro de CONDIÇÕES DIFERENCIADAS DE TRABALHO – ST2060) com data de início de lotação igual ou superior ao primeiro dia do mês/ano base informado na pasta Parâmetros. As CONDIÇÕES DIFERENCIADAS DE TRABALHO disponíveis no cadastro – ST2060 – CONDIÇÕES DIFERENCIADAS DE TRABALHO-eSocial pode ter origem: - Produto Padrão – Rotina de conversão – clientes que utilizam o produto padrão. - Cadastro manual – clientes que não utilizam a CDT – Produto Padrão e - Processo de Importação de CDT - eSocial– ST2070 – clientes que não utilizam o CDT – Produto Padrão.

Notas:

- Quando o programa for executado para efetuar a Carga, a opção pasta Movtos somente ficará habilitada quando o processo de carga do Cadastro Inicial de Vínculos – Contrato Vigente estiver iniciado para o empregador em questão.

- Para a carga de Afastamento Temporário, Aviso Prévio/Desligamento, Reintegração, Atestado de Saúde Ocupacional – ASO, Comunicação Acidente de Trabalho – CAT e Condição Diferenciada de Trabalho somente serão considerados os funcionários ativos no primeiro dia do mês e ano base ou admitidos no decorrer do mês/ano base, para os quais já tenha sido efetuada a carga do Cadastro Inicial de Vínculos.
- Para a carga de Cadastro Inicial e Término dos sem vínculos, serão considerados os funcionários com vínculo empregatício igual a “Sem Vínculo” e tipo funcionário igual a “Estagiário”, “Empregador” ou “Estagiário Contratado”, que estiverem ativos no primeiro dia do mês e ano base informado na pasta Parâmetros ou admitidos no decorrer do mês/ano base.
- A criação da tabela Identificação Posição Funcionário ocorrerá junto da carga das seguintes informações: Cadastro Inicial de Vínculos – Contratos Vigentes, e Cadastro Inicial – Sem Vínculo.

As informações consideradas para a posição do funcionário são as seguintes:

Informação	Tabela
Cargo/Nível	Histor_sal_func
Lotação	Func_unid_lotac_plano
Tomador de Serviço	Func_tomador_serv
Categoria Salarial	Func_categ_sal
Centro de Custo	Func_ccusto
Sindicato	Func_sind_estab
Mão de Obra	Func_tip_mdo
Localidade	Func_localid
Turno/Turma	Func_turno_trab
Unidade de Negócio	Func_estab_unid_negoc
Atividade	Sped_ativid_participan

O primeiro registro de posição para o funcionário será gerado com a data de início da carga, considerando as informações acima, que forem válidas neste dia. Os demais registros ficarão registrados com a data em que houver alguma movimentação das informações acima para o funcionário.

A partir do momento em que a carga das informações Cadastro Inicial de Vínculos, e Cadastro Inicial – Sem Vínculo estiver concluída, sempre que ocorrer uma alteração nas informações da tabela acima, será feita automaticamente a atualização da posição do funcionário.

- Na execução somente para validação, a seleção das informações a serem validadas é feita por meio dos mesmos campos que estão disponíveis para executar a carga:

Informação
Empregador
Rubricas
Lotação/Departamentos
Cargos
Funções
Horários/Turnos Trabalho
Estabelecimentos/Obras
Processos Administrativos/Judiciais
Cadastro Inicial de Vínculos – Contratos Vigentes
Afastamento Temporário
Aviso Prévio/Desligamento
Reintegração
Sem Vínculo – Cadastro Inicial
Sem Vínculo – Término
Atestado de Saúde Ocupacional – ASO
Comunicação de Acidente de Trabalho – CAT
Condição Diferenciada de Trabalho

Quando o campo “**Somente Validação**” estiver selecionado, a execução do programa seguirá as regras descritas abaixo:

- Para cada informação selecionada, será efetuada a validação dos campos que, de acordo com o layout são obrigatórios.
- Serão consideradas as informações que são válidas para o mês/ano base informado em tela. Fica a critério do usuário o período de validação.
- Na validação das **Rubricas**, primeiramente será verificado se os eventos (Função FP0020 – Manutenção Eventos Analíticos) estão com o campo Natureza preenchido. Se não estiverem, será impressa uma mensagem de inconsistência.
- Na validação dos **Afastamentos Temporários** e do **Desligamento**, primeiramente será verificado se as situações de afastamentos (FP0060) estão com o complemento eSocial preenchido. Se não estiverem, será impressa uma mensagem de inconsistência.
- Para validação de **CAT, ASO, Atividade Desempenhada e Condição Diferenciada de Trabalho** quando estiver sendo usado o produto padrão, o programa efetuará a carga das informações para os novos programas do eSocial para que possa validar as informações obrigatórias, mas ao final irá “desfazer” esta carga.
- Ao final será impresso um log para cada informação selecionada, informando se a validação está OK ou, em caso de inconsistências, informando cada campo do layout das mensagens que está com problemas.
- Não serão geradas/refeitas as mensagens de carga.
- Não será gerada a tabela de posição do funcionário.
- Não será atualizado/impresso o status da carga.

Para validação/carga da **Condição Diferenciada de Trabalho** é necessário primeiro efetuar validação/carga do Cadastro Inicial do Vínculo, para que seja criada a tabela de identificação da posição do funcionário.

 Unknown macro: 'rate'

Função: FP9845 – Consulta Identificação Posição Funcionário

Função: FP9845 – Consulta Identificação Posição Funcionário

Objetivo: Disponibilizar novo programa para realizar a consulta das informações da Identificação da Posição do Funcionário, gerada no processo de carga do cadastro inicial dos funcionários com vínculo e sem vínculo.

Descrição: Por meio do programa será possível consultar todos os dados relacionados à posição do funcionário em determinada data.

Ao clicar no botão eSocial, será acessada a tela FP9845, conforme abaixo:

Unknown macro: 'rate'

4.7. Processo Monitoramento das Mensagens do eSocial

Unknown macro: 'rate'

Função: FP9850 – Monitor eSocial

Função: FP9850 – Monitor eSocial

Objetivo: Permitir o monitoramento de geração e envio de mensagens do Processo de Carga para o Governo.

Pré-requisito: FP9840 – Carga Inicial eSocial.

Descrição: Por meio da função Monitor eSocial (FP9850), é possível consultar as mensagens geradas/enviadas para o Governo utilizando filtros para agilidade da consulta.

Campos - Pasta Status Carga:

Campo	Descrição	Validações/Regras
Tipo de Informação	Permite selecionar se deseja visualizar todos os tipos de informação Grid Status Carga ou realizar uma seleção de informações.	Não se aplica
Botão Seleção	Permite selecionar quais tipos de informação deseja visualizar na Grid Status Carga.	Botão fica habilitado quando o campo Tipo de Informação estiver selecionado como "Seleção".
Filtro Eventos Não Periódicos - Empresas	Permite realizar o filtro de uma empresa ou de uma lista de empresas. Por meio do botão "Seleciona Empresas" é possível selecionar as empresas que deseja consultar. Ao informar uma empresa ou mais e pressionar o botão "Atualizar Consulta" o sistema irá filtrar os registros da Grid Status Carga cujo campo Evento for do tipo "Não Periódico" e o conteúdo do campo Empresa for igual a uma das empresas informadas.	Não se aplica
Filtro Eventos Não Periódicos - Estabelecimentos	Permite realizar o filtro de um estabelecimento ou de uma lista de estabelecimentos. Por meio do botão "Seleciona Estabelecimentos" é possível selecionar os estabelecimentos que deseja consultar. Ao informar um ou mais estabelecimentos, o sistema irá filtrar os registros da Grid Status Carga cujo campo Evento for do tipo "Não Periódico" e o conteúdo do campo Estabelecimento for igual a um dos estabelecimentos informados.	Não se aplica
Status Empregador	Permite realizar filtro de tipo de Status de Carga do Empregador.	Não se aplica
Status Estabelecimento	Permite realizar filtro de tipo de Status de Carga do Estabelecimento.	Não se aplica
Botão Atualizar Consulta	Ao pressionar este botão o sistema irá atualizar a Grid Status Carga considerando o filtro realizado.	Caso tenha sido informada uma empresa que não faz parte do empregador que é demonstrado na pasta Seleção, o sistema demonstrará mensagem de validação informando que existe empresa incorreta informada no campo Empresa do retângulo Filtro Eventos Não Periódicos.
Grid Status Carga	Nesta grid serão demonstrados registros por Tipo de Informação e o status da carga referente a cada tipo de informação. O campo "Eventos" indica o tipo de evento que a informação se refere. O campo Status Empregador indica o status da carga para a o tipo de informação em relação ao empregador demonstrado na pasta Seleção. O campo Status Estabelecimento indica qual é o status da carga para o tipo de informação em relação a empresa e ao estabelecimento da coluna Emp e Estab.	Não se aplica

Campos - Pasta Seleção:

Campo	Descrição	Validações/Regras
Empregador	Ao acessar o programa o sistema irá atualizar automaticamente os campos empresa e estabelecimento que correspondem à empresa e estabelecimento relacionado como empregador para a empresa logada.	Não se aplica
01 - Geração de Mensagem - Erro	Este campo tem a finalidade de filtrar mensagens pela situação "Geração de Mensagem – Erro", ou seja, ao gerar o registro da mensagem no banco, caso tenha ocorrido algum erro, a mensagem será atualizada com esta situação. Esta situação não será gerada no processo de Carga Inicial do eSocial (FP9840)	Caso o campo esteja marcado se o sistema encontrar mensagens com esse status que atenda aos demais filtros a mesma será demonstrada. Caso contrário não será demonstrada.
02 - Geração de Mensagem - Cancelamento	Este campo tem a finalidade de filtrar mensagens pela situação "Geração de Mensagem – Cancelamento", ou seja, ao gerar o registro da mensagem no banco caso o sistema encontre alguma inconsistência entre mensagens da mesma informação, a mensagem anterior a atual será atualizada com esta situação. Esta situação não será gerada no processo de Carga Inicial do eSocial (FP9840).	Caso o campo esteja marcado, se o sistema encontrar mensagens com esse status que atenda aos demais filtros a mesma será demonstrada. Caso contrário, não será demonstrada.
03 - Geração de Mensagem/XML - Erro	Este campo tem a finalidade de filtrar mensagens pela situação "Geração de Mensagem/XML – Erro", ou seja, ao gerar o registro da mensagem juntamente com o XML da informação, caso tenha ocorrido algum erro, a mensagem será atualizada com esta situação. Esta situação não será gerada no processo de Carga Inicial do eSocial (FP9840)	Caso o campo esteja marcado, se o sistema encontrar mensagens com esse status que atenda aos demais filtros a mesma será demonstrada. Caso contrário, não será demonstrada.
04 - Geração de Mensagem/XML - Cancelamento	Este campo tem a finalidade de filtrar mensagens pela situação "Geração de Mensagem/XML – Cancelamento", ou seja, ao gerar o registro da mensagem no banco caso o sistema encontre alguma inconsistência entre mensagens da mesma informação, a mensagem anterior a atual será atualizada com esta situação. Esta situação não será gerada no processo de Carga Inicial do eSocial (FP9840).	Caso o campo esteja marcado, se o sistema encontrar mensagens com esse status que atenda aos demais filtros a mesma será demonstrada. Caso contrário, não será demonstrada.
07 - Erro Geração XML	Este campo tem a finalidade de filtrar mensagens pela situação "Erro Geração XML", ou seja, ao gerar o XML no registro da mensagem, caso ocorra erro, a mensagem será atualizada com esta situação.	Caso o campo esteja marcado, se o sistema encontrar mensagens com esse status que atenda aos demais filtros a mesma será demonstrada. Caso contrário, não será demonstrada.
08 - Erro Esquema TSS	Este campo tem a finalidade de filtrar mensagens pela situação "Erro Esquema TSS", ou seja, no momento que a mensagem é enviada para o TSS e o mesmo retornar um erro de referente ao arquivo esquema para integração (.XSD) a mensagem será atualizada com esta situação.	Caso o campo esteja marcado, se o sistema encontrar mensagens com esse status que atenda aos demais filtros a mesma será demonstrada. Caso contrário, não será demonstrada.
09 - Erro eSocial	Este campo tem a finalidade de filtrar mensagens pela situação "Erro eSocial", ou seja, no momento que a o XML foi enviado para o TSS e o mesmo retornou um erro cuja origem foi do site do governo, a mensagem será atualizada com esta situação.	Caso o campo esteja marcado, se o sistema encontrar mensagens com esse status que atenda aos demais filtros a mesma será demonstrada. Caso contrário, não será demonstrada.
05 - Pendente Geração XML	Este campo tem a finalidade de filtrar mensagens pela situação "Pendente Geração XML", ou seja, no momento que a mensagem é gerada com sucesso porém não é possível gerar o arquivo XML, a mensagem será atualizada com esta situação.	Caso o campo esteja marcado, se o sistema encontrar mensagens com esse status que atenda aos demais filtros a mesma será demonstrada. Caso contrário, não será demonstrada.
06 - Pendente Envio TSS	Este campo tem a finalidade de filtrar mensagens pela situação "Pendente Envio TSS", ou seja, no momento que a mensagem e o XML foram gerados com sucesso, a mensagem será atualizada com esta situação.	Caso o campo esteja marcado, se o sistema encontrar mensagens com esse status que atenda aos demais filtros a mesma será demonstrada. Caso contrário, não será demonstrada.
10 - Aguardando Recibo	Este campo tem a finalidade de filtrar mensagens pela situação "Aguardando Recibo", ou seja, no momento em que o sistema envia o XML para o TSS e ainda não recebeu nenhum retorno do mesmo, a mensagem será atualizada com esta situação.	Caso o campo esteja marcado, se o sistema encontrar mensagens com esse status que atenda aos demais filtros a mesma será demonstrada. Caso contrário, não será demonstrada.
11 - Retorno Recibo	Este campo tem a finalidade de filtrar mensagens pela situação "Retorno Recibo", ou seja, no momento em que o sistema recebe o retorno do TSS com o recibo do envio par ao site do governo.	Caso o campo esteja marcado, se o sistema encontrar mensagens com esse status que atenda aos demais filtros a mesma será demonstrada. Caso contrário, não será demonstrada.
Resumo Mensagens	Esta grid tem por finalidade demonstrar os arquivos encontrados nas mensagens considerando o filtro realizado. E para cada arquivo demonstra se existem mensagens para as situações selecionadas (indicado pelo "X").	Pressionar o botão Demonstrar Resumo para atualizar a Grid Resumo. Caso não tenha sido selecionado o arquivo na Grid Resumo Mensagens então o sistema apresenta uma mensagem de bloqueio e não permite o acesso a pasta mensagens.

Campos - Pasta Mensagens:

Campo	Descrição	Validações/Regras
Número Mensagem	É possível fazer filtro informado uma seleção de número de sequência de mensagem.	Não se aplica.
Data Envio	No processo de carga a data de envio é gerada sempre com a data 01/01/1800 então não é possível realizar o filtro de data e hora para o processo de carga. Este filtro poderá ser utilizado de forma mais eficaz na fase em que for liberado o processo de movimentação de informações.	Não se aplica.
Hora Envio	No processo de carga a hora de envio é gerada sempre com a 00:00:00 então não é possível realizar o filtro de data e hora para o processo de carga. Este filtro poderá ser utilizado de forma mais eficaz na fase em que for liberado o processo de movimentação de informações.	Não se aplica.
Tipo Participante	Permite selecionar o tipo de participante o qual será realizado o filtro.	Este campo somente será habilitado quando for liberado o processo de movimentação da folha para o eSocial
Empresas	Permite realizar o filtro de uma empresa ou de uma lista de empresas. Por meio do botão "Seleciona Empresas" é possível selecionar as empresas que deseja consultar.	Este campo somente estará habilitado quando o tipo de arquivo for S-2100 ou S-2200
Estabelecimentos	Permite realizar o filtro de um estabelecimento ou de uma lista de estabelecimentos. Por meio do botão "Seleciona Estabelecimentos" é possível selecionar as empresas que deseja consultar.	Este campo somente estará habilitado quando o tipo de arquivo for S-2100 ou S-2200 e se no campo Empresas for informado somente uma empresa.
Matrículas	Permite realizar o filtro de uma matrícula ou de uma lista de matrículas. Por meio do botão "Seleciona Matrículas" é possível selecionar as matrículas que deseja consultar.	Este campo somente estará habilitado quando o tipo de arquivo for S-2100 ou S-2200 e se no campo Estabelecimentos for informado somente um estabelecimento.
Informação 1	Permite realizar a seleção da chave da informação conforme o arquivo selecionado.	Regras descritas no quadro do item "Chave Informação".
Informação 2	Permite realizar a seleção da chave da informação conforme o arquivo selecionado.	Regras descritas no quadro do item "Chave Informação".
Data Referência 1	Permite realizar a seleção da chave da informação conforme o arquivo selecionado.	Este campo somente estará habilitado no processo de movimentação da folha para o eSocial.
Data Referência 2	Permite realizar a seleção da chave da informação conforme o arquivo selecionado.	Este campo somente estará habilitado no processo de movimentação da folha para o eSocial.
Nome Referência	Permite realizar a seleção da chave da informação conforme o arquivo selecionado.	Este campo somente estará habilitado no processo de movimentação da folha para o eSocial.
Atualizar Consulta	Relaciona as mensagens encontradas conforme a seleção feita na grid de mensagens.	Caso a mensagem seja relativa a alguma situação de erro selecionada a mesma é demonstrada em vermelho.
Visualizar XML	Permite a visualização do arquivo XML gerado da informação.	Não se aplica.
Gerar XML	Permite a geração do XML do arquivo XML referente à mensagem posicionada desde que a situação da mensagem seja do tipo "Mensagem Pendente Geração XML" (6), "Erro Geração XML" (8), "Erro Sincronismo - Esquema TSS" (12) ou "Erro Sincronismo - eSocial" (13). Além dessas condições, o arquivo deverá ser diferente dos eventos periódicos e evento de fechamento.	Não se aplica.
Visualizar Erros	Permite a visualização o detalhamento dos erros gerados nas mensagens cuja situação encontra-se nos grupos de erros selecionados.	Não se aplica.
Rastrear Origem	Permite a visualização da sequência de execução de programas executados para a geração ou alteração da mensagem. Permite realizar seleção de período de origem da alteração da mensagem	Não se aplica.
Arquivo CSV	Permite informar o caminho e o nome do arquivo CVS que será gerado caso seja selecionado o botão "Executar". O diretório + o nome é inicialmente preenchido com o diretório spool do usuário + o nome do programa + .CSV.	Não se aplica.
Imprime Rastreamento Origem	Permite gerar o arquivo .CSV com o detalhamento da sequência de execução de programas executados.	

Chave Informação:

Arquivo	Regra
S-1010	Informação 1: será possível informar seleção de empresa. Informação 2: será possível informar seleção de evento.
S-1020	Informação 1: será possível informar seleção de lotação. A lotação do eSocial será composta de Identificador do Empregador (FP0560) + Tomador (se houver) + Unidade de Lotação.
S-1030	Informação 1: será possível informar seleção de cargo básico.
S-1040	Informação 1: será possível informar seleção de função. Informação 2: será possível informar seleção de nível de função.
S-1050	Informação 1: será possível informar seleção de jornada, sendo que a jornada do eSocial é composta do código da jornada com quatro posições + o código do intervalo com três posições + o código 0 - Intervalo Fixo ou 1 – Intervalo Flexível.
S-1005	Informação 1: será possível informar seleção de CNPJ/CAEPF/CNO para localizar o estabelecimento/obra.

Ap pressionar “Executar”, o sistema gera um arquivo .csv no diretório informado com o conteúdo da consulta de mensagens efetuada. Segue exemplo abaixo:

 Unknown macro: 'rate'

4.8. Processo Movimentação das Informações do eSocial (Em revisão)

4.8. Processo Movimentação das Informações do eSocial (Em revisão)

Objetivo: Necessidade de monitorar a inclusão, alteração e eliminação de todas as informações que devem ser enviadas para o eSocial.

Pré-requisitos: FP9840 – Carga eSocial.

Descrição: O monitoramento das movimentações se baseia no Status da Carga, e esta informação pode ser consultada no programa Manutenção Estabelecimentos – FP0560, por meio do botão complemento eSocial, pasta ‘S-1000 1’, quadro Carga.

Importante:

- Todo o controle do monitoramento das movimentações é efetuado nos gatilhos das tabelas, portanto não podem ser efetuadas inclusões, alterações, eliminações de informações da base de dados desativando os gatilhos das tabelas, pois impactará diretamente nas mensagens do eSocial.
 - O processo de movimentação fica ativo a partir do momento em que o status da carga estiver como:
 - Carga Oficial Iniciada e a carga da informação em questão estiverem concluídas no empregador ou no estabelecimento (conforme tabela abaixo), ou;
 - Carga Oficial OK, ou;
 - Carga Oficial Encerrada.

Informação	Verifica Status Carga
Empregador	No empregador
Rubrica	No empregador
Lotação	No empregador
Cargo	No empregador
Função	No empregador
Horário de Trabalho	No empregador
Estabelecimento/Obra	No empregador
Processos	No empregador
Trabalhador	No estabelecimento
CAT	No estabelecimento
ASO	No estabelecimento
Condição Diferenciada Trabalho – Início	No estabelecimento
Condição Diferenciada Trabalho – Término	No estabelecimento
Reintegração	No estabelecimento
Aviso Prévio	No estabelecimento
Desligamento	No estabelecimento
Afastamento Temporário – Início	No estabelecimento
Afastamento Temporário – Término	No estabelecimento
Alteração Motivo Afastamento	No estabelecimento
Trabalhador Sem Vínculo	No estabelecimento
Trabalhador Sem Vínculo - Término	No estabelecimento

Cada vez que uma informação que deve ser enviada ao eSocial é incluída, alterada ou eliminada, o sistema verifica o status da carga desta informação e, caso esteja concluída, será gerada uma mensagem para o eSocial, que poderá ser consultada na função Monitor eSocial – FP9850.

Status Carga	Ação	Ocorrência Última Mensagem	Status Última Mensagem	Resultado
Carga Teste ou Carga Oficial Iniciada e Carga da Informação não Concluída	Qualquer ação (inclusão, alteração, exclusão)	Independente	Independente	Não cria nenhuma mensagem.
Carga Oficial Iniciada e Carga Informação (ver tabela acima) Concluída ou Carga Oficial OK ou Carga Oficial Encerrada	Inclusão	Não se aplica	Não se aplica	Cria mensagem de "Inclusão".
	Inclusão	Exclusão	Pendente de Envio	Cancela mensagem de "Exclusão". Cria mensagem de "Alteração".
	Inclusão	Exclusão	Enviada	Cria mensagem de "Inclusão".
	Alteração	Inclusão	Pendente de Envio	Não cria mensagem de "Alteração", e refaz o conteúdo XML da mensagem de "Inclusão" que está pendente de envio.
	Alteração	Inclusão	Enviada	Cria mensagem de "Alteração".
	Alteração	Alteração	Pendente de Envio	Não cria mensagem de "Alteração", e refaz o conteúdo XML da mensagem de "Alteração" que está pendente de envio.
	Alteração	Alteração	Enviada	Cria mensagem de "Alteração".
	Exclusão	Inclusão	Pendente de Envio	Cancela a mensagem de "Inclusão", e não cria a mensagem de "Exclusão".
	Exclusão	Inclusão	Enviada	Cria a mensagem de "Exclusão".
	Exclusão	Alteração	Pendente de Envio	Cancela a mensagem de "Alteração". Cria a mensagem de "Exclusão".
	Exclusão	Alteração	Enviada	Cria a mensagem de "Exclusão".

Abaixo, segue detalhamento das movimentações que estão sendo liberadas:

Programa	Ação	Mensagens Geradas	Quantidade Mensagens	Regras
FP0560	Inclusão	Tabela Estabelecimento/Obra	Uma para o empregador do estabelecimento.	
FP0560	Alteração	Tabela Empregador* Tabela Estabelecimento/Obra*	Uma ou duas para o empregador do estabelecimento.	*A mensagem a ser gerada (Empregador ou Estabelecimento/Obra) depende do campo que for alterado.
	Exclusão	Tabela Empregador* Tabela Estabelecimento/Obra	Uma ou duas para o empregador do estabelecimento.	*Somente se o estabelecimento eliminado for o empregador.
FP1420	Alteração	Tabela Empregador*	Uma para o empregador do estabelecimento relacionado à pessoa jurídica.	*Somente quando for alterado o campo Razão Social Completa.
FP0870	Inclusão Alteração Exclusão	Tabela Estabelecimento/Obra*	Uma para o empregador do estabelecimento cujo tomador represente uma obra.	*Somente quando se tratar de tomador que representa uma obra do estabelecimento.
FP0770 CA0002	Inclusão Alteração Exclusão	Tabela Cargos	Uma por empregador.	Corresponde ao cargo básico.
FP0720	Inclusão Alteração Exclusão	Tabela Funções	Uma por empregador.	Corresponde ao cargo.

FP0020 FP0024	Alteração Exclusão	Tabela Rubrica	Variável, por empregador, conforme regra.	<p>1) Somente gera a mensagem para os eventos cujo campo Natureza (localizado na tela de complemento eSocial FP0020/FP0024) tenha um valor válido conforme a tabela 3 – Natureza das rubricas da Folha de Pagamento. 2) O código do evento para o eSocial (codRubrica) será composto do código da empresa + código do evento.</p> <p>3) A quantidade de mensagens geradas vai depender da quantidade de empregadores e suas empresas na base de dados, bem como se está sendo usado ou não a função de Eventos por Empresa. 3.1) Se o evento é geral (incluído no FP0020) são geradas mensagens para as empresas do empregador onde os eventos estão com as informações iguais nos programas FP0020 e FP0024. 3.2) Se o evento é geral (incluído no FP0020) e está com informações diferentes nos programas FP0020 e FP0024, a mensagem é gerada apenas na empresa onde se efetuou a alteração/eliminação do evento por meio do programa FP0024. 3.3) Se o evento não é geral (incluído no FP0024) é gerada apenas uma mensagem para o empregador da empresa do evento.</p>
FP1000	Inclusão* Alteração Exclusão	Tabela Horários	Variável, por empregador, conforme regra.	<p>1.1) *Para jornadas que não possuem intervalos, a mensagem é gerada no momento da inclusão da jornada. 1.2) *Para jornadas que possuem intervalos, a mensagem é gerada no momento da inclusão dos intervalos. 2) O código do horário para o eSocial (codHorContratual) será composto pela junção das seguintes informações: Código Jornada + Código Intervalo: + Jornada Permite Flexibilidade + Tipo Intervalo.</p>
FP1500 FP1510	Inclusão	Admissão de Trabalhador*	Uma para o funcionário em questão.	* Somente gera a mensagem para funcionários com vínculo empregatício.
	Alteração	Admissão de Trabalhador*	Variável, conforme campos alterados.	* Somente gera a mensagem para funcionários com vínculo empregatício.
		Alteração de Dados Cadastrais do Trabalhador*		* Gera a mensagem para funcionários com vínculo empregatício, Diretores Sem Vínculo e Estagiários.
Trabalhador Sem Vínculo de Emprego – Início*	* Somente gera a mensagem para Diretores Sem Vínculo e Estagiários.			
FP1440	Alteração	Admissão de Trabalhador*	Uma para o funcionário em questão.	* Somente gera a mensagem para funcionários com vínculo empregatício.
		Alteração de Dados Cadastrais do Trabalhador*		* Gera a mensagem para funcionários com vínculo empregatício, Diretores Sem Vínculo e Estagiários.
		Trabalhador Sem Vínculo de Emprego – Início*		* Somente gera a mensagem para Diretores Sem Vínculo e Estagiários.
FP1760 FP3800, pasta Habilidades Profissionais MT0021	Inclusão Alteração Exclusão	Admissão de Trabalhador*		* Somente gera a mensagem para funcionários com vínculo empregatício.
		Alteração de Dados Cadastrais do Trabalhador*		* Gera a mensagem para funcionários com vínculo empregatício, Diretores Sem Vínculo e Estagiários.
		Trabalhador Sem Vínculo de Emprego – Início*		* Somente gera a mensagem para Diretores Sem Vínculo e Estagiários.
FR5240	Inclusão	Reintegração	Uma para o funcionário em questão.	
		Tabela de Processos*	Uma para o empregador, conforme regra.	* Somente gera a mensagem se o tipo de reintegração for "Por Determinação Judicial".
		Cadastramento Inicial do Vínculo*	Uma para o funcionário em questão.	* Somente gera a mensagem se para o funcionário reintegrado não existir mensagem S-2100/S-2200 gerada, pelo fato da sua data de desligamento ser anterior ao início da carga das informações para o eSocial.
FR5250	Inclusão Alteração	Reintegração	Uma para o funcionário em questão.	
		Tabela de Processos*	Uma para o empregador, conforme regra.	* Somente gera a mensagem se o tipo de reintegração for "Por Determinação Judicial".
	Inclusão	Cadastramento Inicial do Vínculo*	Uma para o funcionário em questão.	* Somente gera a mensagem se para o funcionário reintegrado não existir mensagem S-2100/S-2200 gerada, pelo fato da sua data de desligamento ser anterior ao início da carga das informações para o eSocial.
FR5040	Inclusão	Desligamento*		* Somente gera a mensagem para funcionários com vínculo empregatício.
		Trabalhador Sem Vínculo de Emprego - Término*		* Somente gera a mensagem para Diretores Sem Vínculo e Estagiários.
	Alteração	Desligamento*	Uma para o funcionário em questão, conforme regra.	* Somente gera a mensagem para funcionários com vínculo empregatício.
		Aviso Prévio*		* Somente gera a mensagem se tiver sido informado um código do Aviso Prévio no complemento eSocial (diferente de brancos ou diferente de '00' – Nenhum – Aviso Prévio não irá integrar os arquivos do eSocial) para funcionários com vínculo empregatício.
Trabalhador Sem Vínculo de Emprego - Término*	* Somente gera a mensagem para Diretores Sem Vínculo e Estagiários.			

	Exclusão	Exclusão Eventos Cancelamento Aviso Prévio*		* Gera a mensagem para funcionários com vínculo empregatício, diretores sem vínculo e estagiários. * Somente gera a mensagem se a mensagem de Aviso Prévio tiver sido enviada ao eSocial, e somente para funcionários com vínculo empregatício.
FR5030	Inclusão	Desligamento*	Uma para o funcionário em questão.	* Somente para funcionários com vínculo empregatício.
		Trabalhador Sem Vínculo de Emprego - Término*		* Somente gera a mensagem para Diretores Sem Vínculo e Estagiários.
		Aviso Prévio*		* Somente gera a mensagem se tiver sido informado um código do Aviso Prévio no complemento eSocial (diferente de brancos ou diferente de '00' – Nenhum – Aviso Prévio não irá integrar os arquivos do eSocial) para funcionários com vínculo empregatício.
FR5050	Exclusão	Exclusão Eventos	Uma para o funcionário, conforme regra.	* Gera a mensagem para funcionários com vínculo empregatício, diretores sem vínculo e estagiários.
		Cancelamento Aviso Prévio*		* Somente gera a mensagem se a mensagem de Aviso Prévio tiver sido enviada ao eSocial, e somente para funcionários com vínculo empregatício.
FP1600 MT0728 MT0828 MT0738	Inclusão	Afastamento Temporário*	Uma para o funcionário, conforme regra.	* Somente gera a mensagem se a situação não representa alteração de espécie de benefício.
		Retorno Afastamento Temporário	Uma para o funcionário em questão.	
		Alteração Motivo Afastamento*	Uma para o funcionário, conforme regra.	* Somente gera a mensagem se a situação representa alteração de espécie de benefício.
	Alteração	Afastamento Temporário*	Uma para o funcionário, conforme regra.	* Somente gera as mensagens que foram impactadas pela informação alterada.
		Retorno Afastamento Temporário*		* Somente gera as mensagens que foram impactadas pela informação alterada.
		Alteração Motivo Afastamento*		* Somente gera as mensagens que foram impactadas pela informação alterada.
Exclusão	Exclusão Eventos	Duas, conforme regra.	Para situações que não representam alteração de espécie de benefício: gera uma para o afastamento temporário e outra para o retorno do afastamento temporário. Para situações que representam alteração de espécie de benefício: gera uma para a alteração do motivo de afastamento e outra para o retorno do afastamento temporário.	
	Retorno Afastamento Temporário*	Uma para o funcionário, conforme regra.	* Somente gera a mensagem se a situação eliminada representava uma alteração da espécie de benefício.	
FR0040	Inclusão Alteração	Afastamento Temporário	Uma para o funcionário em questão.	
		Retorno Afastamento Temporário		
FR0340	Inclusão	Exclusão Eventos	Duas para o funcionário em questão.	Gera uma para o afastamento temporário e outra para o retorno do afastamento temporário.
		Afastamento Temporário		Uma para o funcionário em questão.
FR0360	Exclusão	Retorno Afastamento Temporário	Duas para o funcionário em questão.	
		Exclusão Eventos		Gera uma para o afastamento temporário e outra para o retorno do afastamento temporário.
MT2000 Em revisão – 2ª Fase eSocial	Inclusão Alteração	Afastamento Temporário	Uma para o funcionário em questão.	
		Retorno Afastamento Temporário		
		Exclusão Eventos**		* Quando ocorre a eliminação de Exames e Riscos. **Quando ocorre a eliminação do ASO.
MT2010 Em revisão – 2ª Fase eSocial	Importação	Atestado de Saúde Ocupacional	Uma para o funcionário em questão.	
MT0526 Em revisão – 2ª Fase eSocial	Emissão	Atestado de Saúde Ocupacional*	Uma para o funcionário em questão.	*Gera a mensagem apenas quando marcado para registrar a emissão do ASO.
MT0736 Em revisão – 2ª Fase eSocial	Cancelamento ASO	Exclusão Eventos*	Uma para o funcionário em questão.	

ST2080 ST0701 Em revisão – 2ª Fase eSocial	Inclusão Alteração	Comunicação de Acidente de Trabalho	Uma para o funcionário em questão.	
	Exclusão	Comunicação de Acidente de Trabalho* Exclusão de Eventos**		* Quando ocorre a eliminação de Agente Causa, Parte Atingida ou Testemunha. * Quando ocorre a eliminação da CAT.

Notas:

A funcionalidade de Movimentação das Informações do eSocial somente estará ativa a partir do momento em que a Carga Oficial estiver habilitada no sistema.

Por enquanto, apenas a Carga Teste está liberada.

 Unknown macro: 'rate'

Inclusão**4.9. Processo Sincronização das Mensagens do eSocial (em revisão)**

 Unknown macro: 'rate'

Função: FP9860 – Sincronizador eSocial

Função: FP9860 – Sincronizador eSocial

Objetivo: Sincronizar as mensagens do eSocial.

Descrição: Sincronizar as mensagens do eSocial (XML) que foram geradas no produto com o TSS para posterior envio ao governo.

Notas:

Caso as informações do Empregador não estiverem preenchidas, o processo não será executado.

Caso a informação da URL não esteja preenchida no Complemento do Estabelecimento, o processo não será executado.

Serão lidas neste processo todas as mensagens que estiverem com status "Liberada"; estão aptas para serem enviadas ao TSS de acordo com a parametrização realizada pelo usuário.

As informações do Empregador serão carregadas automaticamente pelo programa que busca estes dados do complemento do programa Manutenção Parâmetros Empresa RH (FP0500).

Ao executar, o programa conecta o webservice informado na tela de "Config TSS" no complemento do Estabelecimento (F0560) e inicia a transmissão das mensagens.

Caso a conexão com o TSS seja perdida, o processo é interrompido, os registros processados até a queda da conexão são efetivados.

Esta execução pode ser realizada via RPW.

No final do processo, é exibido um relatório mostrando o total de mensagens processadas com sucesso e também o total de erros encontrados.

Os erros identificados neste processo deverão ser analisados/avaliados no Monitor eSocial (FP9850).

Campos - Pasta Parâmetros:

Ao clicar no botão Mais, é acessada a tela FP9860A:

Campo	Descrição	Validações/Regras
Empresa	Empresa do Empregador.	Este campo fica desabilitado, não permitindo a alteração pelo usuário. As informações serão carregadas automaticamente do FP0500A (Complemento eSocial) onde o usuário inclui as informações do Empregador.
Estabelecimento	Estabelecimento do Empregador.	Este campo é desabilitado, não permitindo a alteração pelo usuário. As informações serão carregadas automaticamente do FP0500A (Complemento eSocial) onde o usuário inclui as informações do Empregador.
Empregador	Efetua o envio da mensagem S-1000 - Informações do Empregador/Contribuinte.	Não se aplica.
Rubricas	Efetua o envio da mensagem S-1010 - Tabela de Rubricas.	Não se aplica.
Lotações/Departamentos (em revisão)	Efetua o envio da mensagem S-1020 - Tabela de Lotações/Departamentos.	Não se aplica.
Cargos	Efetua o envio da mensagem S-1030 - Tabela de Cargos/Empregos Públicos.	Não se aplica.
Funções	Efetua o envio da mensagem S-1040 - Tabela de Funções/Cargos em Comissão.	Não se aplica.
Horários/Turnos Trabalhos	Efetua o envio da mensagem S-1050 - Tabela de Horários/Turnos de Trabalhos.	Não se aplica.
Estabelecimentos/Obras	Efetua o envio da mensagem S-1005 - Informações dos Estabelecimentos e Obras de Construção Civil.	Não se aplica.
Processos Administrativos/Judicial	Efetua o envio da mensagem S-1070 - Tabela de Processos Administrativos/Judicial.	Não se aplica.
Cadastro Inicial	Efetua o envio da mensagem S-2100 - Cadastramento Inicial do Vínculo.	Não se aplica.
Evento Admissão	Efetua o envio da mensagem S-2200 - Admissão de Trabalhador.	Não se aplica.
Alteração Cadastral	Efetua o envio da mensagem S-2220 - Alteração Cadastral.	Não se aplica.
Alteração Contratual	Efetua o envio da mensagem S-2240 - Alteração Contratual.	Não se aplica.
CAT	Efetua o envio da mensagem S-2260 - Comunicação de Acidente de Trabalho.	Não se aplica.
Em revisão - 2ª Fase eSocial		
ASO	Efetua o envio da mensagem S-2280 - ASO.	Não se aplica.
Em revisão - 2ª Fase eSocial		
Afastamento Temporário	Efetua o envio da mensagem S-2320 - Afastamento Temporário.	Não se aplica.
Alteração Motivo Afastamento	Efetua o envio da mensagem S-2325 - Alteração Motivo Afastamento.	Não se aplica.
Retorno Afastamento	Efetua o envio da mensagem S-2330 - Retorno Afastamento Temporário.	Não se aplica.
Condição Diferenciada Trabalho Início	Efetua o envio da mensagem S-2360 - Condição Diferenciada Trabalho Início.	Não se aplica.
Em revisão - 2ª Fase eSocial		
Condição Diferenciada Trabalho Término	Efetua o envio da mensagem S-2365 - Condição Diferenciada Trabalho Término.	Não se aplica.
Em revisão - 2ª Fase eSocial		
Aviso Prévio	Efetua o envio da mensagem S-2400 - Aviso Prévio.	Não se aplica.
Cancelamento Aviso Prévio	Efetua o envio da mensagem S-2405 - Cancelamento Aviso Prévio.	Não se aplica.
Trabalhador Sem Vínculo Início	Efetua o envio da mensagem S-2600 - Trabalhador Sem Vínculo Início.	Não se aplica.
Trabalhador Sem Vínculo Alteração	Efetua o envio da mensagem S-2620 - Trabalhador Sem Vínculo Alteração.	Não se aplica.
Trabalhador Sem Vínculo Término	Efetua o envio da mensagem S-2680 - Trabalhador Sem Vínculo Término.	Não se aplica.
Desligamento	Efetua o envio da mensagem S-2800 - Desligamento.	Não se aplica.
Reintegração	Efetua o envio da mensagem S-2298 - Reintegração.	Não se aplica.
Exclusão	Efetua o envio da mensagem S-2900 - Exclusão.	Não se aplica.

 Unknown macro: 'rate'

4.10. Processo Período de Validade Eventos de Tabelas

4.10. Processo Período de Validade Eventos de Tabelas

Os períodos de validade dos eventos de tabelas enviado para o eSocial ficarão registrados no sistema para cada empregador da base de dados. Isto é necessário pois, havendo mais de um empregador na base de dados, a carga das informações de cada um destes para o eSocial poderá ocorrer em mês/ano de referência distintos.

Observação:

Para a tabela Empregador os períodos de validade ficarão registrados apenas para o empregador em questão.

 Unknown macro: 'rate'

4.10.1. Criação – Período Validade S-1000 – Informações do Empregador/Contribuinte

 Unknown macro: 'rate'

4.10.1.1. Empregador já Existentes na Base de Dados

4.10.1.1. Empregador já Existentes na Base de Dados

- O 1º registro do período de validade do empregador será criado no momento em que ocorrer a carga do arquivo S-1000 – Informações do Empregador/Contribuinte para o eSocial, por meio do programa **FP9840**.
- Para início do período de validade desta tabela será considerado o mês/ano base informado para o início da carga.
- O término do período de validade ficará em aberto (12/9999).

 Unknown macro: 'rate'

4.10.1.2. Empregador Incluído Após a Conclusão da Carga

4.10.1.2. Empregador Incluído Após a Conclusão da Carga

A parametrização de um novo empregador não gera automaticamente mensagem para o eSocial; esta mensagem deve ser gerada por meio do processo de carga e, neste momento, será criado o período de validade.

 Unknown macro: 'rate'

4.10.1.3. Alterações das Informações do Empregador Após a Conclusão da Carga

4.10.1.3. Alterações das Informações do Empregador Após a Conclusão da Carga

- Quando ocorrer uma alteração das informações do empregador e o mês/ano de referência da empresa do empregador seja diferente do mês/ano do período de validade em vigor para o empregador em questão, o sistema irá:
- Encerrar o período de validade em vigor, considerando como término o mês/ano anterior ao mês/ano de referência da empresa do empregador.
- Criar o novo período de validade, iniciando no mês/ano de referência da empresa do empregador, e com fim de validade em aberto.

Abaixo, segue relação dos programas e informações que ao serem alteradas irão gerar um novo período de validade para a tabela Empregador do eSocial (quando atender a regra descrita acima).

Programa	Local	Informação Alterada
FP0560 – Manutenção Estabelecimento	Complemento eSocial - Pasta S-1000 1	Classificação Tributária Cooperativa Construtora Desoneração Folha Contato Acordo Internacional para Isenção de Multa Situação Pessoa Jurídica
	Complemento eSocial – Pasta S-1000 2	Inclusão, alteração e exclusão de software house.
	Complemento eSocial – Pasta S-1000 3	Todas
	Complemento eSocial – Pasta S-1000 4	Todas
	Pasta Rais/DIRF	Natureza Tipo Sistema Controle Ponto
FP1420 – Manutenção Pessoa Jurídica	Complemento eSocial	Razão Social Completa

 Unknown macro: 'rate'

4.10.2. Criação – Período Validade S-1010 - Tabela de Rubricas

 Unknown macro: 'rate'

4.10.2.1. Eventos já Existentes na Base de Dados

4.10.2.1. Eventos já Existentes na Base de Dados

- O 1º registro do período de validade para estes eventos será criado no momento em que ocorrer a carga do arquivo S-1010 – Tabela de Rubricas para o eSocial, por meio do programa **FP9840**.
- Para início do período de validade desta tabela considerado, o mês/ano base informado para o início da carga.
- O término do período de validade ficará em aberto (12/9999).

 Unknown macro: 'rate'

4.10.2.2. Eventos Incluídos Após a Conclusão da Carga

4.10.2.2. Eventos Incluídos Após a Conclusão da Carga

- O 1º registro do período de validade para estes eventos será criado no momento em que for informado o campo Natureza para o evento em questão (FP0020 e/ou FP0024), desde que seja um valor diferente de 0000 – Não Enviar para o eSocial.
- Como início do período de validade será considerado o mês/ano de referência da empresa de cada empregador, desde que não seja inferior ao mês/ano da data de início da integração eSocial gravada para o estabelecimento empregador no programa de complemento eSocial do estabelecimento (FP0560). Caso seja inferior, será considerado o mês/ano do início da integração eSocial.



Unknown macro: 'rate'

4.10.2.3. Alterações dos Eventos Após a Conclusão da Carga

4.10.2.3. Alterações dos Eventos Após a Conclusão da Carga

- Quando ocorrer uma alteração das informações do evento e/ou de seu complemento eSocial e o mês/ano de referência da empresa do empregador seja diferente do mês/ano do período de validade em vigor para o evento em questão, o sistema irá:
- Encerrar o período de validade em vigor, considerando como término o mês/ano anterior ao mês/ano de referência da empresa do empregador.
- Criar o novo período de validade, iniciando no mês/ano de referência da empresa do empregador, e com fim de validade em aberto.

Abaixo, segue relação dos programas e informações que ao serem alteradas irão gerar um novo período de validade para a tabela Rubrica do eSocial (quando atender a regra descrita acima).

Programa	Local	Informação Alterada
FP0020 – Manutenção Eventos Analíticos FP0024 – Manutenção Eventos Analíticos por Empresa	Pasta Geral	Descrição Identificação Tipo Vencimento Adicional Repouso Adicional Férias/13o Taxa Multiplicação Índice Função Específica
	Pasta Bases	Incide INSS Incide IRF Incide FGTS
	FP0020C - Complemento eSocial	Natureza Tipo Fator Incidência Tributária: INSS, IRRF, FGTS e Contribuição Sindical. Processo INSS Processo FGTS Processo IRRF Processo Contribuição Sindical Repercussão: DSR, 13º Salário, Férias e Rescisão

 Unknown macro: 'rate'

4.10.3. Criação – Período Validade S-1030 - Tabela de Cargos/Empregos Públicos

 Unknown macro: 'rate'

4.10.3.1. Cargos Básicos já Existentes na Base de Dados (FP0770 ou CA0002)

4.10.3.1. Cargos Básicos já Existentes na Base de Dados (FP0770 ou CA0002)

- O 1º registro do período de validade para estes cargos básicos será criado no momento em que ocorrer a carga do arquivo S-1030 – Tabela de Cargos/Empregos Públicos para o eSocial, por meio do programa **FP9840**.
- Para início do período de validade desta tabela será considerado o mês/ano base informado para o início da carga.
- O término do período de validade ficará em aberto (12/9999).

 Unknown macro: 'rate'

4.10.3.2. Cargos Básicos Incluídos Após a Conclusão da Carga (FP0770 ou CA0002)

4.10.3.2. Cargos Básicos Incluídos Após a Conclusão da Carga (FP0770 ou CA0002)

- O 1º registro do período de validade para estes cargos básicos será criado no momento da inclusão do registro no sistema, por meio dos programas FP0770 ou CA0002.
- Para início do período de validade será considerado o mês/ano de referência da empresa de cada empregador, desde que não seja inferior ao mês/ano da data de início da integração eSocial gravada para o estabelecimento empregador no programa de complemento eSocial do estabelecimento (FP0560). Caso seja inferior, será considerado o mês/ano do início da integração eSocial.

 Unknown macro: 'rate'

4.10.3.3. Alterações dos Cargos Básicos Após a Conclusão da Carga (FP0770 ou CA0002)

4.10.3.3. Alterações dos Cargos Básicos Após a Conclusão da Carga (FP0770 ou CA0002)

- Quando ocorrer uma alteração das informações do cargo básico e/ou de seu complemento eSocial e o mês/ano de referência da empresa do empregador seja diferente do mês/ano do período de validade em vigor para o cargo básico em questão, o sistema irá:
- Encerrar o período de validade em vigor, considerando como término o mês/ano anterior ao mês/ano de referência da empresa do empregador.
- Criar o novo período de validade, iniciando no mês/ano de referência da empresa do empregador, e com fim de validade em aberto.

Abaixo, segue relação dos programas e informações que ao serem alteradas irão gerar um novo período de validade para a tabela Cargo do eSocial (quando atender a regra descrita acima).

Programa	Local	Informação Alterada
FP0770 – Manutenção Cargo Básico	Pasta Dados Crg Bas	Classificação Ocupação
CA0002 – Manutenção Cargo Básico	CA0002B, pasta Página 1	Classificação Ocupação
FP0770 – Manutenção Cargo Básico CA0002 – Manutenção Cargo Básico	FP0770A - Complemento eSocial	Descrição Cargo Público Permite Acumulação Cargos Permite Contagem Tempo Especial Dedicação Exclusiva Lei Data Situação Gerada pela Lei

Unknown macro: 'rate'

4.10.4. Criação – Período Validade S-1050 - Tabela de Horários/Turnos de Trabalho

Unknown macro: 'rate'

4.10.4.1. Turnos, Jornadas e Intervalos já Existentes na Base de Dados (FP1400 e FP1000)

4.10.4.1. Turnos, Jornadas e Intervalos já Existentes na Base de Dados (FP1400 e FP1000)

- O 1º registro do período de validade para destes horários será criado no momento em que ocorrer a carga do arquivo S-1050 – Tabela de Horários/Turnos de Trabalho para o eSocial, pelo programa **FP9840**.
- Para início do período de validade desta tabela será considerado o mês/ano base informado para o início da carga.
- O término do período de validade ficará em aberto (12/9999).

Unknown macro: 'rate'

4.10.4.2. Turnos, Jornadas e Intervalos Incluídos Após a Conclusão da Carga (FP1400 e FP1000)

4.10.4.2. Turnos, Jornadas e Intervalos Incluídos Após a Conclusão da Carga (FP1400 e FP1000)

- O 1º registro do período de validade destes horários de trabalho será criado:
- No momento do relacionamento de uma jornada trabalhada ao turno.
- Na inclusão de intervalos para jornadas já relacionadas a um turno.
 - Como início do período de validade será considerado o mês/ano de referência da empresa de cada empregador, desde que não seja inferior ao mês/ano da data de início da integração eSocial gravada para o estabelecimento empregador no programa de complemento eSocial do estabelecimento (FP0560). Caso seja inferior, será considerado o mês/ano do início da integração eSocial.

Unknown macro: 'rate'

4.10.4.3. Alterações de Turnos, Jornadas e Intervalos Após a Conclusão da Carga (FP1400 e FP1000)

4.10.4.3. Alterações de Turnos, Jornadas e Intervalos Após a Conclusão da Carga (FP1400 e FP1000)

- Quando ocorrer uma alteração das informações de um turno, jornada ou intervalo e o mês/ano de referência da empresa do empregador seja diferente do mês/ano do período de validade em vigor para o cargo básico em questão, o sistema irá:
- Encerrar o período de validade em vigor, considerando como término o mês/ano anterior ao mês/ano de referência da empresa do empregador.
- Criar o novo período de validade, iniciando no mês/ano de referência da empresa do empregador, e com fim de validade em aberto.

Abaixo, segue relação dos programas e informações que ao serem alteradas irão gerar um novo período de validade para a tabela de Horários do eSocial (quando atender a regra descrita acima).

Programa	Local	Informação Alterada
FP1000 – Manutenção Jornada Trabalho	FP1000A – Jornada	Tempo de Intervalo, quando alterado para 00:00 Observação: a jornada tem que estar relacionada a um turno.
	FP1000 B – Intervalo	Horário Início. Horário Término. Observação: <ul style="list-style-type: none"> • A jornada tem que estar relacionada a um turno. • A eliminação de um intervalo também é considerada uma alteração no horário.
FP1400 – Manutenção Turno de Trabalho	FP1400A – Turno, pasta Horas Padrão	Início Horário Noturno Término Horário Noturno
	FP1400D – Jornadas do Turno	Incluir ou eliminar jornadas trabalhadas de um turno.

 Unknown macro: 'rate'

4.10.5. Criação – Período Validade S-1005 - Tabela de Estabelecimentos e Obras

 Unknown macro: 'rate'

4.10.5.1. Estabelecimentos/Obras já Existentes na Base de Dados (FP0560)

4.10.5.1. Estabelecimentos/Obras já Existentes na Base de Dados (FP0560)

- O 1º registro do período de validade para estes estabelecimentos/obras será criado no momento em que ocorrer a carga do arquivo S-1005 – Tabela de Estabelecimentos e Obras para o eSocial, por meio do programa **FP9840**.
- Para início do período de validade desta tabela será considerado o mês/ano base informado para o início da carga.
- O término do período de validade ficará em aberto (12/9999).

 Unknown macro: 'rate'

4.10.5.2. Estabelecimentos/Obras Incluídos Após a Conclusão da Carga (FP0560)

4.10.5.2. Estabelecimentos/Obras Incluídos Após a Conclusão da Carga (FP0560)

- A inclusão de um estabelecimento/obra através do programa **FP0560** não gera mensagem para o evento S-1005. Apenas quando este for habilitado para o eSocial é que será gerado este evento e, portanto, gerado o 1º registro do período de validade.
- Como início do período de validade será considerado o mês/ano de referência da empresa de cada empregador.

 Unknown macro: 'rate'

4.10.5.3. Alterações dos Estabelecimentos/Obras Após a Conclusão da Carga (FP0560)

4.10.5.3. Alterações dos Estabelecimentos/Obras Após a Conclusão da Carga (FP0560)

- Quando ocorrer uma alteração das informações do estabelecimento e/ou de seu complemento eSocial e o mês/ano de referência da empresa do empregador seja diferente do mês/ano do período de validade em vigor para o estabelecimento em questão, o sistema irá:
- Encerrar o período de validade em vigor, considerando como término o mês/ano anterior ao mês/ano de referência da empresa do empregador.
- Criar o novo período de validade, iniciando no mês/ano de referência da empresa do empregador, e com fim de validade em aberto.

Abaixo, segue relação dos programas e informações que ao serem alteradas irão gerar um novo período de validade para a tabela Estabelecimento e Obra do eSocial (quando atender a regra descrita acima).

Programa	Local	Informação Alterada
FP0560 – Manutenção Estabelecimentos	Pasta FGTS/INSS	Ativ/CNAE
		Percentual SAT (1ª linha) FAP (1ª linha)
	FP0560A - Complemento eSocial, pasta eSocial	Subst Patronal Obra Tipo (CAEPF)

 Unknown macro: 'rate'

4.11. Consulta – Período Validade Evento de Tabelas

 Unknown macro: 'rate'

Função: FP9810 – Consulta Períodos Validade

Função: FP9810 – Consulta Períodos Validade

Objetivo: O objetivo deste programa é permitir a consulta aos períodos de validade dos eventos de tabela enviados para o eSocial.

Descrição: Esta consulta poderá ocorrer de duas formas:

1. Acesso direto ao programa de consulta
2. Acesso ao programa de consulta por meio dos programas de cadastro.

Campo	Descrição	Validações/Regras
Informação	Exibe qual evento de tabela está sendo consultado.	<p>1. Acesso Direto ao Programa FP9810: Fica habilitado e possui as seguintes opções: Cargo, Rubrica, Empregador, Horário de Trabalho e Estabelecimento/Obra.</p> <p>2. Acesso ao Programa FP9810 por meio dos Programas de Cadastro:</p> <ol style="list-style-type: none"> FP0770/CA0002: fica desabilitado e com a opção Cargo selecionada. FP0020/FP0024: fica desabilitado e com a opção Rubrica selecionada. FP0560: <ol style="list-style-type: none"> Estabelecimento Empregador: fica habilitado e com as opções Empregador e Estabelecimento/Obra disponíveis para selecionar. Demais Estabelecimentos: fica desabilitado e com a opção Estabelecimento/Obra selecionada. FP1000: fica desabilitado e com a opção Horário de Trabalho selecionada.
Informação 1 / Informação 2 / Informação 3	<p>Campos que possibilitam que seja informado um valor ou uma lista de valores, permitindo selecionar as informações a serem consultadas.</p> <p>Os botões ao lado de cada um destes campos executam o programa FP7320J, que está disponível para auxiliar na seleção dos valores para compor a lista.</p>	<p>Para cada opção selecionada no campo Informação, há um controle para habilitar/desabilitar estes 3 campos e alterar seus nomes, conforme descrito abaixo:</p> <ul style="list-style-type: none"> Cargo: somente o campo Informação 1 ficará habilitado e o seu nome será alterado para Cargo Básico. Ao clicar no botão Formar Lista, serão apresentados todos os cargos básicos cadastrados nos programas FP0770 ou CA0002. Rubrica: quando: <ul style="list-style-type: none"> Usa Eventos por Empresa: Os campos Informação 1 e Informação 2 ficarão habilitados e terão os seus nomes alterados para Empresa e Evento, respectivamente. Ao clicar no botão Formar Lista do campo Empresa, serão apresentadas todas as empresas que já possuem empregador informado no programa FP0500. Não Usa Eventos por Empresa: Somente o campo Informação 2 ficará habilitado e o seu nome será alterado para Evento. <p>Ao clicar no botão Formar Lista do campo Evento, serão apresentados todos os eventos que são visualizados no programa FP0020 (inclusive aqueles cadastrados no FP0024), considerando ainda se foi informada ou não alguma empresa no campo Empresa.</p> Empregador: os campos Informação 1, Informação 2 e Informação 3, e seus respectivos botões Formar Lista ficarão desabilitados. Horário de Trabalho: O campo Informação 1 ficará habilitado e terá o seu nome alterado para Jornada. Ao clicar no botão Formar Lista do campo Jornada, serão apresentadas todas as jornadas cadastradas no programa FP1000. O campo Informação 2 terá seu nome alterado para Intervalo, e somente ficará habilitado quando no campo Jornada tiver informado um único código de jornada. Ao clicar no botão Formar Lista do campo Intervalo, serão apresentados todos os intervalos cadastrados no programa FP1000. Estabelecimento/Obra: somente o campo Informação 1 ficará habilitado e o seu nome será alterado para CNPJ/CAEPF/CNO. Ao clicar no botão Formar Lista, serão apresentados todos os estabelecimentos/obras cadastrados no programa FP0560 e que estejam habilitados para o eSocial. <p>Quando os campos das listas ficarem em branco significa que serão considerados todos os registros da informação em questão.</p> <p>Quando o programa FP9810 for acessado por meio dos programas de cadastro:</p> <ul style="list-style-type: none"> FP0770/CA0002: o campo Cargo Básico (Informação 1) vem inicializado com o código do cargo básico que está posicionado na tela principal. FP0020: o campo Evento (Informação 2) vem inicializado com o código do evento que está posicionado na tela principal. FP0024: o campo Empresa (Informação 1) vem inicializado com o código da empresa em que o usuário está logado, e o campo Evento (Informação 2) vem inicializado com o código do evento que está posicionado na tela principal. FP0560: <ol style="list-style-type: none"> Estabelecimento Empregador: <ol style="list-style-type: none"> Informação = Empregador: os campos Informação 1, Informação 2 e Informação 3, e seus respectivos botões Formar Lista ficarão desabilitados. Informação = Estabelecimento/Obra: campo CNPJ/CAEPF/CNO (Informação 1) vem inicializado com o CNPJ ou CAEPF ou CNO do estabelecimento que está posicionado na tela principal. Demais Estabelecimentos: o campo CNPJ/CAEPF/CNO (Informação 1) vem inicializado com o CNPJ ou CAEPF ou CNO do estabelecimento que está posicionado na tela principal. FP1000: o campo Jornada (Informação 1) vem inicializado com o código da jornada que está posicionada na tela principal.
Mês/Ano	Campos que podem ser utilizados para filtrar as informações cujo período de validade contemplem algum mês/ano compreendido na faixa informada.	<p>Os campos desta faixa são inicializados com:</p> <ul style="list-style-type: none"> Mês/Ano Início: mês/ano de referência da empresa. Mês/Ano Fim: 12/9999.
Botão Atualiza Consulta	Atualiza as informações da tabela Empregador , conforme seleção efetuada nos campos do quadro Chave Informação .	Sempre que for alterado o valor de algum campo do quadro Chave Informação, as informações demonstradas nas tabelas Empregador e Período Validade serão limpas, sendo necessário clicar neste botão para que sejam visualizadas as informações conforme a seleção efetuada.

Tabela Empregador	Demonstra o código da empresa, estabelecimento, Base CGC/CPF* e Nome de cada empregador da base de dados que possui mensagem gerada para o evento de tabela que está sendo consultado. * Base CGC: pessoa jurídica CPF: pessoa física	Vem sempre posicionado no empregador da empresa corrente. Caso o empregador ainda não tenha mensagem gerada para o evento de tabela que está sendo consultado, ficará posicionado no primeiro empregador demonstrado na tabela.
Tabela Período Validade	Demonstra os períodos de validade da informação que está sendo consultada para o empregador selecionado na tabela Empregador.	Os campos demonstrados nesta tabela variam de acordo com a opção selecionada no campo Informação , conforme descrito abaixo: <ul style="list-style-type: none"> • Cargo: código e descrição do cargo básico, início e término do período de validade. • Rubrica: código da empresa, código e descrição do evento, início e término de validade. • Empregador: início e término de validade. • Horário de Trabalho: jornada, intervalo, permite flexibilidade, tipo intervalo, turno, início e término de validade. • Estabelecimento/Obra: código da empresa e estabelecimento, CNPJ/CAEPF/CNO e identificador, nome do estabelecimento, início e término de validade.

 Unknown macro: 'rate'

5. FAQs

5. FAQs

Disponíveis em <http://tdn.totvs.com/display/LDT/E-social>

A TOTVS com o objetivo de munir o cliente com o máximo de informações estará criando FAQs do processo eSocial, desta maneira antes da abertura de um chamado será possível a consulta e identificação de situações já atendidas/solucionadas.

 Unknown macro: 'rate'

6. Informações Técnicas

6. Informações Técnicas

O eSocial TOTVS Linha Datasul não irá gerar impacto nas tabelas e campos do produto, pois o objetivo principal foi minimizar os riscos desta nova legislação em nossos clientes. Assim foram criadas novas tabelas e campos para a implementação necessária.

 Unknown macro: 'rate'

7. Anexo I – Tabelas eSocial

7. Anexo I – Tabelas eSocial

As tabelas do eSocial estão disponíveis na opção **Leiautes do eSocial** em: <http://www.esocial.gov.br/>.

E-Social



Unknown macro: 'rate'



Space Details:

Key	LDT
Name	Linha Datasul
Description	
Created by	pllegas (28 abr, 2015)

Available Pages:

- [eSocial](#)
 - [1. Procedimento para Atualização](#)
 - [2. Procedimento para Configuração](#)
 - [2.1. Atualização de Menus](#)
 - [2.2. Atualização de Mensagens](#)
 - [2.3. Atualização de Dicionário de Dados](#)
 - [3. Liberações](#)
 - [4. Procedimento para Utilização](#)
 - [4.1. eSocial – Alterações no Módulo Folha de Pagamento](#)
 - [4.1.1. Processo Inicialização do eSocial](#)
 - [Função: FP0500 – Manutenção Parâmetro Empresa RH](#)
 - [4.1.2. Processo Parametrização dos Complementos](#)
 - [Função: FP0020 – Manutenção Eventos Analíticos / Função: FP0024 – Eventos por Empresa](#)
 - [Função: FP0020 – Manutenção Eventos Analíticos – Consultar Eventos por Empresa](#)
 - [Função: FP0026 – Manutenção Eventos Exclusivos](#)
 - [Função: FP0030 – Manutenção Processos Administrativos/Judiciais](#)
 - [Função: FP0033 – Manutenção Empregador por Processo](#)
 - [Função: FP0060 – Manutenção Situações](#)
 - [Função: FP0100 – Manutenção Unidades de Federação e Países](#)
 - [Função: FP0100 – Manutenção Unidades Federação e Países – Cadastro Municípios](#)
 - [Função: FP0170 – Manutenção Grupos de Informações](#)
 - [Função: FP0540 – Consulta Descentralização RH](#)
 - [Função: FP0560 – Manutenção Estabelecimento](#)
 - [Função: FP0560 – Manutenção Estabelecimento - Lotação Tributária](#)
 - [Função: FP0570 – Manutenção Complemento Estabelecimento](#)
 - [Função: FP0770 – Manutenção Cargo Básico](#)
 - [Função: FP0800 – Manutenção Plano de Lotação](#)
 - [Função: FP0840 – Manutenção Prestador de Serviços](#)
 - [Função: FP0870 – Atualiza Tomador de Serviço – Pasta Unid Lotação](#)
 - [Função: FP0870 – Manutenção Tomador de Serviços](#)

- [Função: FP1100 – Manutenção Motivos Estabilidade](#)
- [Função: FP1420 – Manutenção Pessoa Jurídica](#)
- [Função: FP1440 – Manutenção Pessoa Física](#)
- [Função: FP1500 – Manutenção Funcionários / Função: FP1510 – Manutenção Funcionários Contratos Especiais](#)
- [Função: FP1500 – Manutenção Funcionários – Eliminação Funcionário / Função: FP1510 – Manutenção Funcionários Contratos Especiais – Eliminação Funcionário](#)
- [Função: FP1600 – Manutenção Histórico de Situações](#)
- [Função: FP1600 – Manutenção Histórico de Situações – Alteração Espécie Benefício](#)
- [Função: FP1720 – Manutenção Identificação do Funcionário / Função: FE1720 – Alteração de Contratos](#)
- [Função: FP1760 – Manutenção Dependentes](#)
- [Função: FP1840 – Transferência de Funcionários](#)
- [Função: FP1840 – Transferência de Funcionários / Função: FP1850 – Transferência Coletiva de Funcionários](#)
- [Função: FP1850 – Transferência Coletiva de Funcionários](#)
- [Função: FP2160 – Manutenção Movto Serviço Prestado Física](#)
- [Função: FP2240 – Manutenção Participante eSocial](#)
- [Função: FP3020 – Cálculo Folha Normal](#)
- [Função: FP3800 – Manutenção Informações Funcionário](#)
- [Função: FP6590 – Importação Movimento Prestador Serviços](#)
- [Função: FP6600 – Importa Funcionários](#)
- [Função: FP6610 – Importa Funcionários Contratos Especiais](#)
- [Função: FP6620 – Importa Dependentes](#)
- [Função: FP6650 – Importa Informações eSocial](#)
- [Função: FP6660 – Importa Histórico de Situações](#)
- [Função: FP6720 – Importação Prestador Serviço](#)
- [Função: FP9194 – Cálculo das Diferenças Salariais Dissídio](#)
- [Função: FP9815 – Manutenção Admissão Preliminar](#)
- [Função: FP9821 – Eventos Periódicos - Reabertura e Fechamento](#)
- [4.1.3. Processo Qualificação Cadastral](#)
 - [Consulta Qualificação Cadastral On-line](#)
 - [Função: FP9830 – Qualificação Dados Cadastrais eSocial](#)
- [4.2. eSocial – Alterações no Módulo Férias e Rescisões](#)
 - [Função: FR0230 - Relatórios Legais Férias](#)
 - [Função: FR5030 – Gera Programação de Rescisão](#)
 - [Função: FR5040 – Manutenção Programação de Rescisão](#)
 - [Função: FR5040 – Manutenção Programação de Rescisão – Botão Eliminação](#)
 - [Função: FR5050 – Elimina Programação de Rescisão](#)
 - [Função: FR5240 – Reintegração de Funcionários](#)
 - [Função: FR5250 – Funcionários Reintegrados](#)
- [4.3. eSocial – Alterações no Módulo Cargos e Salários](#)
 - [Função: CA0002 – Manutenção Cargo Básico](#)
 - [Função: CA0595 - Proposta Salarial Personalizada](#)
- [4.4. eSocial – Alterações nos Módulos Medicina e Segurança](#)

- [4.4.1. Processo Padrão](#)
- [4.4.2. Processo Simplificado](#)
 - [Complemento eSocial](#)
- [4.4.3. Processo Digitado](#)
- [4.5. eSocial – Alterações no Módulo Recrutamento e Seleção](#)
 - [Função: RS0583 - Documentação Admis Candidato](#)
 - [Função: RS0584 - Emitir Contrato](#)
 - [Função: RS0585 - Documentação Funcionário](#)
 - [Função: RS0760 - Importação Candidato Agência e Internet](#)
 - [Função: RS0795 - Modelo de Documentação](#)
- [4.6. eSocial – Processo de Carga das Mensagens para o eSocial](#)
 - [4.6.1. Conceitos Importantes](#)
 - [4.6.1.1. Empregador](#)
 - [4.6.1.2. Rubricas – Eventos de Folha](#)
 - [4.6.1.3. Cargo](#)
 - [4.6.1.4. Função](#)
 - [4.6.1.5. Estabelecimento/Obra](#)
 - [4.6.1.6. Horários](#)
 - [4.6.1.6.1. Horários do Funcionário \(Em revisão\)](#)
 - [4.6.1.7. Processo Administrativo/Judicial](#)
 - [4.6.1.8. Trabalhador Com Vínculo – Cadastro Inicial e Admissão](#)
 - [4.6.1.9. Trabalhador Sem Vínculo](#)
 - [4.6.1.10. Transferência](#)
 - [4.6.2. Processo Importação de Arquivos Externos \(em revisão\)](#)
 - [Função: FP0565 – Manutenção Arquivos Externos](#)
 - [Função: FP0565 – Manutenção de Arquivos Externos – Geração Automática](#)
 - [Função: FP9870 – Importador Arquivos Externos](#)
 - [Função: FP9840 – Carga eSocial](#)
 - [Função: FP9845 – Consulta Identificação Posição Funcionário](#)
- [4.7. Processo Monitoramento das Mensagens do eSocial](#)
 - [Função: FP9850 – Monitor eSocial](#)
- [4.8. Processo Movimentação das Informações do eSocial \(Em revisão\)](#)
- [4.9. Processo Sincronização das Mensagens do eSocial \(em revisão\)](#)
 - [Função: FP9860 – Sincronizador eSocial](#)
 - [Função: FP9890 – Importador Retorno TSS](#)
- [4.10. Processo Período de Validade Eventos de Tabelas](#)
 - [4.10.1. Criação – Período Validade S-1000 – Informações do Empregador/Contribuinte](#)
 - [4.10.1.1. Empregador já Existentes na Base de Dados](#)
 - [4.10.1.2. Empregador Incluído Após a Conclusão da Carga](#)
 - [4.10.1.3. Alterações das Informações do Empregador Após a Conclusão da Carga](#)
 - [4.10.2. Criação – Período Validade S-1010 - Tabela de Rubricas](#)
 - [4.10.2.1. Eventos já Existentes na Base de Dados](#)
 - [4.10.2.2. Eventos Incluídos Após a Conclusão da Carga](#)
 - [4.10.2.3. Alterações dos Eventos Após a Conclusão da Carga](#)
 - [4.10.3. Criação – Período Validade S-1030 - Tabela de Cargos/Empregos Públicos](#)

- [4.10.3.1. Cargos Básicos já Existentes na Base de Dados \(FP0770 ou CA0002\)](#)
- [4.10.3.2. Cargos Básicos Incluídos Após a Conclusão da Carga \(FP0770 ou CA0002\)](#)
- [4.10.3.3. Alterações dos Cargos Básicos Após a Conclusão da Carga \(FP0770 ou CA0002\)](#)
- [4.10.4. Criação – Período Validade S-1050 - Tabela de Horários/Turnos de Trabalho](#)
 - [4.10.4.1. Turnos, Jornadas e Intervalos já Existentes na Base de Dados \(FP1400 e FP1000\)](#)
 - [4.10.4.2. Turnos, Jornadas e Intervalos Incluídos Após a Conclusão da Carga \(FP1400 e FP1000\)](#)
 - [4.10.4.3. Alterações de Turnos, Jornadas e Intervalos Após a Conclusão da Carga \(FP1400 e FP1000\)](#)
- [4.10.5. Criação – Período Validade S-1005 - Tabela de Estabelecimentos e Obras](#)
 - [4.10.5.1. Estabelecimentos/Obras já Existentes na Base de Dados \(FP0560\)](#)
 - [4.10.5.2. Estabelecimentos/Obras Incluídos Após a Conclusão da Carga \(FP0560\)](#)
 - [4.10.5.3. Alterações dos Estabelecimentos/Obras Após a Conclusão da Carga \(FP0560\)](#)
- [4.10.6. Criação – Período Validade S-1070 - Tabela de Processos Administrativos/Judiciais](#)
 - [4.10.6.1. Processos já Existentes na Base de Dados](#)
 - [4.10.6.2. Processos Incluídos Após a Conclusão da Carga](#)
 - [4.10.6.3. Alterações dos Processos](#)
- [4.11. Consulta – Período Validade Evento de Tabelas](#)
 - [Função: FP9810 – Consulta Períodos Validade](#)
- [4.12. Portal HCM x eSocial](#)
 - [Portlet Meus Dados](#)
 - [Workflow de Rescisão](#)
- [4.13. Eventos Periódicos](#)
 - [Função: FP9822 – Consulta Remuneração CPF eSocial](#)
 - [Função: FP9823 – Geração Remuneração eSocial](#)
 - [Função: FP9824 – Geração Mensagem Remuneração Trabalhador](#)
- [5. FAQs](#)
- [6. Informações Técnicas](#)
- [7. Anexo I – Tabelas eSocial](#)

Document generated by Confluence on 04 jul, 2016 11:02

[Linha Datasul](#)

Linha Datasul : eSocial

Created by Eliz Regina Pedrini Do Nascimento, last modified by Julia Luckfett de Espindola on 30 mai, 2016

eSocial

Clique [aqui](#) para visualizar a versão em PDF.

Produto:	TOTVS 11
Versões:	12.1.11
Observações:	Este documento tem por objetivo detalhar as ações que envolvem a utilização do sistema Datasul HCM para atendimento ao eSocial, conforme a resolução do comitê gestor nº 001/2015, publicada no D.O.U. de 24/02/2015. O eSocial visa a unificação das diversas informações envolvendo as entidades voltadas à fiscalização e cumprimento de obrigações as quais compõem a base trabalhista, tais como admissões, demissões, folha de pagamentos, acidentes, ações judiciais, retenções de contribuição previdenciária, entre outras. A consulta detalhada as informações contidas nos layouts do eSocial mencionados neste documento, fazem parte do Manual de Orientação do eSocial disponível em http://www.esocial.gov.br/Leiautes.aspx



Attachments:

- [eSocial.pdf](#) (application/pdf)
- [eSocial.pdf](#) (application/pdf)

Document generated by Confluence on 04 jul, 2016 11:02

[Linha Datasul](#) / [eSocial](#)

Linha Datasul : 1. Procedimento para Atualização

Created by Rozili Casagrande, last modified by Diego Cardoso Furtado Lacerda on 16 mai, 2016

1. Procedimento para Atualização

Antes de iniciar o processo de baixa e atualização do ambiente descritos na sessão **Procedimentos para Configuração**, deve-se atentar para os requisitos de ambiente necessários para realização:

Entrega eSocial	Versão da Entrega	Versão Pré-Requisito
1 ^a	11.5.8 – especial	11.5.8
2 ^a	11.5.9	11.5.8 – especial
3 ^a	11.5.10	11.5.9
4 ^a	11.5.11	11.5.10
5 ^a	12.1.1	11.5.12
6 ^a	12.1.2	12.1.1
7 ^a	12.1.3	12.1.2
8 ^a	12.1.4	12.1.3
9 ^a	12.1.5	12.1.4
10 ^a	12.1.6	12.1.5
11 ^a	12.1.7	12.1.6
12 ^a	12.1.8	12.1.7
13 ^a	12.1.9	12.1.8
14 ^a	12.1.10	12.1.9
15 ^a	12.1.11	12.1.10

Observação:

É necessário efetuar a atualização do patch do Progress.



Attachments:

 [image2015-10-20 15:44:45.png](#) (image/png)

E-Social



Document generated by Confluence on 04 jul, 2016 11:03

[Linha Datasul](#) / [eSocial](#)

Linha Datasul : 2. Procedimento para Configuração

Created by Eliz Regina Pedrini Do Nascimento, last modified by Janaina Boing da Rocha on 25 fev, 2016



Document generated by Confluence on 04 jul, 2016 11:03

Linha Datasul : 2.1. Atualização de Menus

Created by Rozili Casagrande, last modified by Julia Luckfett de Espindola on 30 mai, 2016

2.1. Atualização de Menus

Entrega eSocial	Arquivo	Módulo
1ª	men_mfp_por.d men_mfr_por.d men_mmt_por.d men_mst_por.d	Folha de Pagamento Férias e Rescisões Medicina do Trabalho Segurança do Trabalho
2ª	men_mfp_por.d	Folha de Pagamento
3ª	men_mfp_por.d	Folha de Pagamento
4ª	men_mfp_por.d	Folha de Pagamento
5ª	men_mfp_por.d	Folha de Pagamento
6ª	men_mfp_por.d men_mfe_por.d	Folha de Pagamento Folha Educacional
7ª	men_mfp_por.d	Folha de Pagamento
8ª	men_mfp_por.d men_mfd_por.d	Folha de Pagamento Foundation HR
9ª	men_mfp_por.d	Folha de Pagamento
10ª	men_mfp_por.d	Folha de Pagamento
11ª	Não houve alteração de menu relativa ao eSocial.	
12ª	Não houve alteração de menu relativa ao eSocial.	
13ª	men_mfp_por.d	Folha de Pagamento
14ª	men_mfp_por.d men_mmt_por.d men_mst_por.d	Folha de Pagamento Medicina do Trabalho Segurança do Trabalho
15ª	men_mfp_por.d	Folha de Pagamento

Nota:

É obrigatória a importação de todos os arquivos de menu, ainda que nem todos os módulos sejam utilizados. Os Menus liberados no pacote ficam disponíveis no diretório UNIVDATA de instalação do

E-Social

Produto.



Attachments:

- [image2015-10-20_15:59:44.png](#) (image/png)
- [image2015-10-20_16:3:33.png](#) (image/png)

Document generated by Confluence on 04 jul, 2016 11:03

[Linha Datasul](#) / [eSocial](#) / [2. Procedimento para Configuração](#)

Linha Datasul : 2.2. Atualização de Mensagens

Created by Rozili Casagrande, last modified by Janaina Boing da Rocha on 25 fev, 2016

2.2. Atualização de Mensagens

Para a atualização do cadastro de mensagens, o usuário deve realizar o acesso ao Portal de Clientes – <http://suporte.totvs.com> e acessar o seguinte caminho:

<Download> Linha <Datasul><Versão><Plataforma><Idioma><Categoria><Tipo> para baixa do arquivo de atualização de mensagens.

Depois de efetuar o download do arquivo desejado, deve-se descompactá-lo e realizar a importação utilizando o Menu.

Nota:

Para importar o arquivo de Mensagem, deve-se:

1. Acessar o Produto Datasul HCM.
2. Aplicativo Tecnologia.
3. Módulo Menu.

Efetuar a importação do cadastro de Mensagens liberadas.



Document generated by Confluence on 04 jul, 2016 11:03

Linha Datasul : 2.3. Atualização de Dicionário de Dados

Created by Eliz Regina Pedrini Do Nascim, last modified by Diego Cardoso Furtado Lacerda on 31 mai, 2016

2.3. Atualização de Dicionário de Dados

1ª Entrega – 11.5.8 - Especial

Para esta fase, não houve alterações de dicionário de dados, as liberações de ambiente já foram realizadas por meio do respectivo pacote da versão pré-requisito mencionada anteriormente, no qual foram criadas as seguintes tabelas:

Banco	Tabela	Tipo Atualização
dthrgst	sped_agent_risco_func	Inclusão da Tabela
dthrgst	sped_ambien_participan	Inclusão da Tabela
dthrgst	sped_aso	Inclusão da Tabela
dthrgst	sped_aso_agent	Inclusão da Tabela
dthrgst	sped_aso_exam	Inclusão da Tabela
dthrgst	sped_ativid	Inclusão da Tabela
dthrgst	sped_ativid_participan	Inclusão da Tabela
dthrgst	sped_bnfciar_prestdor_serv	Inclusão da Tabela
dthrgst	sped_cat	Inclusão da Tabela
dthrgst	sped_cat_agent_causa	Inclusão da Tabela
dthrgst	sped_cat_compl	Inclusão da Tabela
dthrgst	sped_cat_compl_acidado	Inclusão da Tabela
dthrgst	sped_cat_parte_atgdo	Inclusão da Tabela
dthrgst	sped_cat_testem	Inclusão da Tabela
dthrgst	sped_cond_dif_trab	Inclusão da Tabela
dthrgst	sped_cond_dif_trab_agent	Inclusão da Tabela
dthrgst	sped_cond_dif_trab_epi	Inclusão da Tabela
dthrgst	sped_epi	Inclusão da Tabela

dthrgst	sped_epi_func	Inclusão da Tabela
dthrgst	sped_estab_requis_epi	Inclusão da Tabela
dthrgst	sped_exam_func	Inclusão da Tabela
dthrgst	sped_exam_medic	Inclusão da Tabela
dthrgst	sped_func_reinteg	Inclusão da Tabela
dthrgst	sped_ident_pos_func	Inclusão da Tabela
dthrgst	sped_movto_msg	Inclusão da Tabela
dthrgst	sped_movto_participan	Inclusão da Tabela
dthrgst	sped_movto_tab	Inclusão da Tabela
dthrgst	sped_multiplo_vinc	Inclusão da Tabela
dthrgst	sped_participan	Inclusão da Tabela
dthrgst	sped_proces_justic	Inclusão da Tabela
dthrgst	sped_proces_justic_det	Inclusão da Tabela
dthrgst	sped_rh_estab	Inclusão da Tabela

2ª Entrega – 11.5.9

Banco	Tabela	Tipo Atualização
Dthrypc	compl_pessoa_fisic	Inclusão de Campos
Dthrypc	rh_munpio	Inclusão da Tabela
Dthrgst	sped_aquis_produc	Inclusão da Tabela
Dthrgst	sped_aso	Alteração de Campos
Dthrgst	sped_aso_agent	Alteração de Campos
Dthrgst	sped_aso_exam	Alteração de Campos
Dthrgst	sped_ativid	Alteração de Campos
Dthrgst	sped_ativid_participan	Alteração de Campos
Dthrgst	sped_bnfciar_movto_prestad	Inclusão da Tabela
Dthrgst	sped_cat	Alteração de Campos
Dthrgst	sped_cat_agent_causa	Alteração de Campos

Dthrgst	sped_cat_compl	Alteração de Campos
Dthrgst	sped_cat_compl_acidado	Alteração de Campos
Dthrgst	sped_cat_parte_atgdo	Alteração de Campos
Dthrgst	sped_cat_testem	Alteração de Campos
Dthrgst	sped_cond_dif_trab	Alteração de Campos
Dthrgst	sped_cond_dif_trab_agent	Alteração de Campos
Dthrgst	sped_cond_dif_trab_epi	Alteração de Campos
Dthrgst	sped_cno	Inclusão da Tabela
Dthrgst	sped_cno_prestdor	Inclusão da Tabela
Dthrgst	sped_comerc_produc	Inclusão da Tabela
Dthrgst	sped_estab_requis_epi	Alteração de Tabela
Dthrgst	sped_event_despes	Inclusão da Tabela
Dthrgst	sped_event_despr	Inclusão da Tabela
Dthrgst	sped_event_despr_bolet	Inclusão da Tabela
Dthrgst	sped_event_ingresso	Inclusão da Tabela
Dthrgst	sped_event_mdo	Inclusão da Tabela
Dthrgst	sped_event_recta	Inclusão da Tabela
Dthrgst	sped_event_recta_outras	Inclusão da Tabela
Dthrgst	sped_func_reinteg	Alteração de Campos
Dthrgst	sped_monitoram_biolog	Inclusão de Tabela
Dthrgst	sped_monitoram_biolog_exam	Inclusão de Tabela
Dthrgst	sped_movto_msg	Alteração de Campos Inclusão de campo Inclusão de campo
Dthrgst	sped_movto_participan	Alteração de Campos
Dthrgst	sped_movto_nf_tomador	Inclusão de Tabela
Dthrgst	sped_movto_prestad_terc	Inclusão de Tabela
Dthrgst	sped_movto_prestdor_parc	Inclusão de Tabela
Dthrgst	sped_movto_tomador_sub	Inclusão de Tabela

Dthrgst	sped_multiplo_vinc	Alteração de Campos
Dthrgst	sped_param_tss	Inclusão de Tabela
Dthrgst	sped_participan	Alteração de Campos Inclusão de Campos Inclusão de Campos
Dthrgst	sped_proces_justic	Alteração de Campos
Dthrgst	sped_rat_prestdor_parc	Inclusão de Tabela
Dthrgst	sped_repas	Inclusão de Tabela
Dthrgst	sped_rh_estab	Alteração de Campos Inclusão de campos
Dthrgst	sped_soft_house	Inclusão de Tabela
Dthrgst	tafst1	Inclusão de Tabela

3ª Entrega – 11.5.10

Banco	Tabela	Tipo Atualização
Dthrgst	sped_agent_risco_func	Inclusão de Campos Alteração de Índice
Dthrgst	sped_ambien_participan	Inclusão de Campos Alteração de Índice
Dthrgst	sped_aso	Inclusão de Campos
Dthrgst	sped_movto_msg	Inclusão de Campos Alteração de Campos Alteração de Campos
Dthrgst	sped_movto_msg_erro	Inclusão da Tabela
Dthrgst	sped_participan	Inclusão de Campos Alteração de Índice
Dthrgst	sped_proces_participan	Inclusão da Tabela
Dthrgst	sped_sit_afast_func	Inclusão da Tabela
Dthrgst	sped_soft_arq	Inclusão da Tabela
Dthrgst	sped_soft_config_arq	Inclusão da Tabela
Dthrgst	sped_unid_lotac_estab	Inclusão da Tabela

Dthrgst	sped_vers_layout	Inclusão da Tabela
---------	------------------	--------------------

4ª Entrega – 11.5.11

Banco	Tabela	Tipo Atualização
Dthrgst	sped_aso	Alteração de Campos
Dthrgst	sped_cat_testem	Alteração de Campos
Dthrgst	sped_ident_pos_func	Inclusão de Campos
Dthrgst	sped_monitoram_biolog	Inclusão de Campos
Dthrgst	sped_movto_msg	Inclusão de Campos
Dthrgst	sped_monitoram_biolog	Exclusão de Campos
Dthrgst	Sped_proces_utiliz	Inclusão da Tabela
Dthrgst	Sped_rh_estab	Inclusão de Campos
Dthrgst	Sped_rh_pessoa_jurid	Inclusão da Tabela

5ª Entrega – 12.1.1

Para esta fase, houve alterações de dicionário de dados que foram liberadas no pacote da versão 11.5.12, além das alterações liberadas no pacote da versão 12.1.1.

Banco	Tabela	Tipo Atualização
Dthrgst	sped_aso_agent	Alteração de campo
Dthrgst	sped_agent_risco_func	Alteração de Índice
Dthrgst	sped_ativid	Inclusão de Campos Alteração de Campos
Dthrgst	sped_ativid_concom	Inclusão da Tabela
Dthrgst	sped_bnfciar_movto_prestad	Inclusão de Campos Alteração de Campos Alteração de Índice
Dthrgst	sped_bnfciar_prestdor_serv	Inclusão de Campos Alteração de Índice
Dthrgst	sped_cat_agent_causa	Alteração de Campos
Dthrgst	sped_cond_dif_trab_agent	Alteração de Campos
Dthrgst	sped_cond_dif_trab_epi	Alteração de Campos

Dthrgst	sped_deson_folha	Inclusão da Tabela
Dthrgst	sped_event_despr_bolet	Alteração de Campos
Dthrgst	sped_event_ingresso	Inclusão de Campos
Dthrgst	sped_ident_pos_func	Inclusão de Campos
Dthrgst	sped_matriz_pagto_diver	Inclusão da Tabela Alteração de Campos Inclusão de Campos
Dthrgst	sped_movto_msg	Alteração de Campos
Dthrgst	sped_movto_msg_erro	Alteração de Campos
Dthrgst	sped_movto_pagto_diver	Inclusão da Tabela Alteração de Campos Inclusão de Campos Eliminação de Campos
Dthrgst	sped_movto_rat	Inclusão da Tabela
Dthrgst	sped_particip_inf_mensal	Inclusão da Tabela
Dthrgst	sped_proces_participan	Alteração de Campos
Dthrgst	sped_rh_estab	Inclusão de Campos
Dthrgst	sped_segur_grp_atrib_sit	Inclusão da Tabela

6ª Entrega – 12.1.2

Para esta fase não houve alterações de dicionário de dados.

7ª Entrega – 12.1.3

Banco	Tabela	Tipo Atualização
Dthrgst	sped_cat_compl_acidado	Inclusão de Campos
Dthrgst	sped_func_reinteg	Alteração de índice

8ª Entrega – 12.1.4

Banco	Tabela	Tipo Atualização
Dthrypc	compl_pessoa_fisic	Inclusão de Campos
Dthrypc	depend_func	Inclusão de Campos
Dthrypc	habilit_rescis	Inclusão de Campos

Dthrgst	sped_cargo_basic	Inclusão da Tabela
Dthrgst	sped_rh_estab	Inclusão de Campos Alteração de Campos
Dthrgst	sped_func_reinteg	Inclusão de Campos Alteração de Campos
Dthrgst	sped_movto_msg	Inclusão de Campos Alteração de Campos Exclusão de Campos
Dthrgst	sped_movto_msg_orig	Inclusão da Tabela
Dthrgst	sped_participan	Inclusão de Campos Alteração de Campos
Dthrgst	sped_proces_justic	Alteração de Campos
Dthrgst	sped_sit_afast_func	Inclusão de Campos Alteração de Campos

9ª Entrega – 12.1.5

Banco	Tabela	Tipo Atualização
Dthrgst	sped_rh_estab	Alteração de Campos
Dthrgst	sped_valid_tab	Criação da Tabela
Dthrgst	sped_admis_prelim	Criação da Tabela
Dthrgst	sped_matr_bloqdo	Criação da Tabela

10ª Entrega – 12.1.6

Banco	Tabela	Tipo Atualização
Dthrgst	sped_rh_estab	Inclusão de Campos

11ª Entrega – 12.1.7

Banco	Tabela	Tipo Atualização
Dthrgst	sped_contrib_sindic	Criação da Tabela
Dthrgst	sped_contrib_sindic_val	Criação da Tabela
Dthrgst	sped_event_perdco	Criação da Tabela
Dthrgst	sped_func_reinteg	Inclusão de Campos

Dthrgst	sped_movto_msg	Inclusão de Campos Alteração de Índice
Dthrgst	sped_participan	Inclusão de Campos
Dthrgst	sped_proces_justic	Inclusão de Campos
Dthrgst	sped_rh_estab	Inclusão de Campos
Dthrgst	sped_valid_tab	Inclusão de Campos

12ª Entrega – 12.1.8

Banco	Tabela	Tipo Atualização
Dthrgst	sped_particip_inf_mensal	Inclusão de Campos
Dthrgst	sped_rh_estab	Inclusão de Campos
Dthrgst	sped_func_reinteg	Exclusão de Campos
Dthrypc	histor_fgts_inss	Inclusão de Campos
Dthrypc	rh_clien	Inclusão de Campos
Dthrypc	rh_estab	Inclusão de Campos

13ª Entrega – 12.1.9

Banco	Tabela	Tipo Atualização
Dthrypc	det_rescis	Inclusão de Campos
Dthrypc	param_adm_rh	Inclusão de Campo
Dthrgst	sped_despes_medic	Inclusão de Tabela Inclusão de Campos Inclusão de Índice
Dthrgst	sped_inform_plano	Inclusão de Tabela Inclusão de Campos Inclusão de Índice
Dthrgst	sped_remun_bnfciar	Inclusão de Tabela Inclusão de Campos Inclusão de Índice
Dthrgst	Sped_remun_cpf	Inclusão de Tabela Inclusão de Campos Inclusão de Índice

E-Social

Dthrgst	Sped_remun_itens	Inclusão de Tabela Inclusão de Campos Inclusão de Índice
Dthrgst	Sped_remun_multiplo_vinc	Inclusão de Tabela Inclusão de Campos Inclusão de Índices
Dthrgst	Sped_remun_recibo	Inclusão de Tabela Inclusão de Campos Inclusão de Índices
Dthrgst	Sped_segur_grp_atrib_arq	Inclusão de Tabela Inclusão de Campos Inclusão de Índice
Dthrgst	Sped_sit_afast_func	Alteração de Campos

14ª Entrega – 12.1.10

Banco	Tabela	Tipo Atualização
Dthrgst	event_exclusiv_sped	Inclusão de Tabela Inclusão de Campos Inclusão de Índice
Dthrgst	sped_func_reinteg	Inclusão de Campos
Dthrgst	sped_lotac_tributar	Inclusão de Tabela Inclusão de Campos Inclusão de Índice
Dthrgst	sped_param_empres_rh	Inclusão de Tabela Inclusão de Campos Inclusão de Índice
Dthrgst	sped_param_tss	Inclusão de Campos
Dthrgst	sped_participan	Inclusão de Campos
Dthrgst	sped_proces_utiliz	Inclusão de Campos
Dthrgst	sped_relacto_event	Inclusão de Tabela Inclusão de Campos Inclusão de Índice
Dthrgst	sped_remun_bnfciar	Alteração de Campos
Dthrgst	sped_remun_multiplo_vinc	Inclusão de Campos
Dthrgst	sped_rh_estab	Inclusão de Campos

Dthrgst	sped_rh_pessoa_jurid	Inclusão de Campos
Dthrgst	sped_sit_afast	Inclusão de Tabela Inclusão de Campos Inclusão de Índice
Dthrgst	sped_sit_afast_func	Inclusão de Campos

15ª Entrega – 12.1.11

Banco	Tabela	Tipo Atualização
Dthrgst	sped_trabdor_substdo	Inclusão de Tabela Inclusão de Campos Inclusão de Índice
Dthrgst	sped_param_tss	Inclusão de Campos
Dthrgst	sped_participan	Inclusão de Campo
Dthrgst	sped_proces_utiliz	Inclusão de Campo
Dthrgst	sped_remun_itens	Inclusão de Campo
Dthrgst	sped_rh_pessoa_jurid	Inclusão de Campo
Dthrgst	sped_sit_afast_func	Inclusão de Campos Alteração de Campo
Dthrgst	sped_despes_medic	Inclusão de Campos
Dthrgst	sped_inform_plano	Inclusão de Campo
Dthrgst	sped_lotac_tributar	Inclusão de Campos Inclusão de Índices
Dthrgst	sped_movto_msg	Inclusão de Campos Exclusão de Índices Inclusão de Índice
Dthrgst	sped_relacto_event	Alteração de Campo Alteração de Índices
Dthrypc	compl_pessoa_fisic	Inclusão de Campos Alteração de Campo
Dthrypc	histor_alter_efp	Inclusão de Campos
Dthrypc	event_fp	Inclusão de Campos
Dthrypc	func_fpas	Inclusão de Campo

E-Social

Dthrpvc

movto_serv_prestad_terc

Inclusão de Campos



Document generated by Confluence on 04 jul, 2016 11:03

[Linha Datasul](#) / [eSocial](#)

Linha Datasul : 3. Liberações

Created by Eliz Regina Pedrini Do Nascimento, last modified by Diego Cardoso Furtado Lacerda on 31 mai, 2016

3. Liberações

1ª Entrega – 11.5.8 - Especial

- Implementações Cadastrais;
- Implementações Importação;
- Implementações Cadastrais Medicina (Novo);
- Implementações Importação Medicina (Novo);
- Implementações Cadastrais Segurança do Trabalho (Novo);
- Implementações Importação Segurança do Trabalho (Novo).

2ª Entrega – 11.5.9

- Ajustes nos Cadastros;
- Carga Eventos Iniciais;
- Monitor eSocial.

3ª Entrega – 11.5.10

- Ajustes nos Cadastros;
- Carga dos Movimentos;
- Importação Arquivos eSocial de Sistemas Externos;
- Ajustes Monitor eSocial;
- Sincronizador eSocial.

4ª Entrega – 11.5.11

- Ajustes nos Cadastros;
- Ajustes na Carga eSocial – Layout 1.2 Beta 2;
- Ajustes Monitor eSocial.

5ª Entrega – 12.1.1

- Ajustes Reintegração de Funcionários;
- Transferência do Complemento eSocial;
- Validação Dados eSocial;
- Atestados via Medicina/Ponto;
- Tomador = Estabelecimento x Lotação.

6ª Entrega – 12.1.2

- Consulta Posição Funcionário;
- Validação Dados eSocial – Condição Diferenciada de Trabalho;
- Desativação dos Programas FP1720 – Identificação de Funcionários e FE1720 – Alteração de Contratos;
- Movimentação Cargo;
- Movimentação Funções;

E-Social

- Movimentação Rubricas;
- Movimentação Horários;
- Movimentação Estabilidade;
- Movimentação Afastamento Temporário;
- Movimentação Habilitação de Rescisão;
- Movimentação Reintegração.

7ª Entrega – 12.1.3

- Processos x Relacionamentos;
- Prestador de Serviço x Complemento eSocial;
- Novos Campos Complemento eSocial Pessoa Física;
- Movimentação Estabelecimento;
- Movimentação ASO;
- Movimentação CAT;
- Movimentação Alteração Cadastral.

8ª Entrega – 12.1.4

Implementação	Programas Envolvidos
Alteração de Tabelas eSocial: <ul style="list-style-type: none"> • Adequar os programas de zoom dos campos que referenciam tabelas do eSocial para demonstrarem os novos códigos/descrições. • Tabelas eSocial que foram atualizadas nos programas: <ol style="list-style-type: none"> 1 – Categoria de Trabalhadores. 3 – Natureza das Rubricas da Folha de Pagamento. 6 – Países. 8 – Classificação Tributária. 9 – Tipos de Arquivo eSocial. 10 – Tipos de Lotação Tributária. 19 – Motivos de Desligamento. 20 – Tabela de Tipos de Logradouros. 	FP1500 FP1510 FP0020 FP0100 FP0560 FP0870 FP1420 FP1440 FP9850
Estabilidade: <ul style="list-style-type: none"> • Retirada do tratamento desta informação para o eSocial. 	FP1100 FP9840 FP9850 FP9860
Observações: <ul style="list-style-type: none"> • Retirada do botão que permitia acesso ao programa de complemento eSocial. 	FP0740
Empregador: <ul style="list-style-type: none"> • Implementação das informações pertinentes à classificação tributária 85 – Ente Federativo, Órgãos da União, Autarquias e Fundações Públicas. 	FP0560
Cargo: <ul style="list-style-type: none"> • Implementação do programa de complemento eSocial para: • Descrição do cargo com 60 caracteres. 	FP0770 CA0002

<ul style="list-style-type: none"> • Informações pertinentes ao cargo/emprego público. 	
Rubrica: <ul style="list-style-type: none"> • Alteração dos valores para os campos Tipo Rubrica, Incidência Tributária INSS e Incidência Tributária IRRF. • Implementação de programa de acerto para alterar o valor dos campos Tipo Rubrica e Incidência Tributária IRRF. 	FP0020 FP0024
Processos: <ul style="list-style-type: none"> • Alteração dos valores para o campo Decisão. 	FP0030
Transferência: <ul style="list-style-type: none"> • Alteração na maneira de relacionar a situação de saída por transferência com código FGTS N2 com o motivo de desligamento do eSocial. • Bloqueio no acesso ao complemento eSocial para a situação de saída por transferência com código FGTS N1 (cadastro de situações e relacionamento da situação ao funcionário). • Implementação do campo Motivo Transferência na importação dos históricos de situação. • Implementação do campo Motivo Transferência no processo de transferência individual e coletiva. • Implementação do campo Matrícula eSocial no processo de transferência individual. 	FP0060 FP1600 FP6660 FP6650 FP1840 FP1850
Melhoria Monitor eSocial: <ul style="list-style-type: none"> • Inclusão da pasta Status Carga para permitir a consulta do status da carga de informações para o eSocial. • Readequação de campos da pasta seleção para melhor visualização da situação das mensagens de cada arquivo. • Readequação de campos da pasta Mensagem, alteração de ordem dos campos na visualização das mensagens, inclusão dos campos Empresa, Estab e Participante quando o tipo de arquivo for de exclusão de informação. • Inclusão do botão Rastrear Origem que permite visualizar quais processos originaram a mensagem selecionada. 	FP9850

9ª Entrega – 12.1.5

Implementação	Programas Envolvidos
Funcionários: <ul style="list-style-type: none"> • Alterações nas informações Tipo Admissão, Regime Trabalhista, Regime Previdenciário, Emissor CNH, e Primeira Habilitação. • Alteração no tratamento para habilitar/solicitar as informações de Cessão e Sucessão Vinc. • Inclusão das informações referentes à Estatutário. 	FP1500 FP1510 FP6600 FP6610 FP6650
Dependentes: <ul style="list-style-type: none"> • Alteração do código do tipo de dependente para o eSocial. • Inclusão do campo Dependente para Fins Previdenciários. 	FP1760 FP6620 FP6650

Pessoa Física: <ul style="list-style-type: none"> Inclusão do campo Condição para os estrangeiros. Alteração do campo NIS, que era do tipo inteiro e passou para caractere. 	FP1440 FP6600 FP6610 FP6650
Afastamentos Temporários: <ul style="list-style-type: none"> Alteração dos códigos dos motivos de afastamento (tabela 18 eSocial). Inclusão do campo Órgão Classe no complemento eSocial dos afastamentos por acidente/doença relacionados ao trabalho. Complemento eSocial para o afastamento pelo motivo de licença sem remuneração. 	FP1600 FP6660 MT0728 MT0828 MT0738
Programação de Rescisão: <ul style="list-style-type: none"> Inclusão do campo Observação e da data de Término Quarentena no programa do complemento eSocial. 	FR5040 FR5030
Reintegração de Funcionários e Funcionários Reintegrados: <ul style="list-style-type: none"> Novas opções para os campos Tipo Reintegração e Número da Lei de Anistia Legal. Validações para os campos Data Efetivo Retorno e Data Efeito Reintegração. Novo campo Pagamento em Juízo. 	FR5240 FR5250
Período Validade Informações: <ul style="list-style-type: none"> Geração do período de validade da Tabela Cargo por meio do programa de carga eSocial (FP9840). Controle dos períodos de validade da Tabela Cargo (FP0770 e CA0002) quando ocorrer a inclusão, alteração e eliminação de cargos básicos. Consulta dos períodos de validade da Tabela Cargo. 	FP9840 FP0770 CA0002 FP9810

10ª Entrega – 12.1.6

Implementação	Programas Envolvidos
Registro Preliminar de Admissão: <ul style="list-style-type: none"> Criação de programa para cadastrar as pré-admissões. Alteração no cadastro de funcionário para: <ul style="list-style-type: none"> Assumir automaticamente a data da admissão preliminar, quando este programa for acessado por meio do FP9815. Atualizar os campos Estabelecimento e Funcionário da admissão preliminar com os dados do funcionário admitido. 	FP9815 FP1500
Validação Matrícula eSocial: <ul style="list-style-type: none"> Não permitir alterar a matrícula eSocial depois de informada, quando a atualização deste campo estiver parametrizada como Informada. Ao eliminar um funcionário, bloquear a matrícula eSocial que foi usada por ele, para não utilizá-la novamente. No momento de gerar automaticamente a matrícula eSocial, verificar a duplicidade 	FP1500 FP1840 FP1850 FP6600 FP6610 FP9840

- da matrícula no empregador. Se a matrícula estiver sendo usada ou já foi usada, deverá acrescentar ao código da matrícula um hífen e um número sequencial.
- Retirar atualização da matrícula eSocial do programa de carga (FP9840).

Código Rubrica:

- Permitir a consulta do código da rubrica enviada ao eSocial.

FP0020
FP0024

Tipo de Deficiência Intelectual:

- Permitir que sejam registradas no sistema as deficiências do tipo Intelectual.
- Nos processos que atualmente não preveem este tipo de deficiência, elas serão tratadas como tipo Mental.

MT0055
MT0555
MT0540
FP3640
FP5570

Empregador Pessoa Física:

- Permitir informar o empregador pessoa física para o eSocial.

FP0500
FP0560
FP9840

Carga/Movimentação eSocial:

- Gerar os eventos referentes às tabelas Empregador, Rubrica e Cargo de acordo com o layout 2.0 do eSocial.

FP9840
FP0560
FP0020
FP0024
FP0770
CA0002

Período Validade Informações:

- Geração do período de validade das Tabelas Empregador e Rubrica por meio do programa de carga eSocial (FP9840).
- Controle dos períodos de validade das Tabelas Empregador (FP0560) e Rubrica (FP0020 e FP0024) quando ocorrer a inclusão, alteração e eliminação de informações que impactem no eSocial.
- Consulta dos períodos de validade das Tabelas Empregador e Rubrica.

FP9840
FP0560
FP0020
FP0024
FP9810

11ª Entrega – 12.1.7**Implementação****Programas Envolvidos****Mensagem S-2190 – Admissão Trabalhador – Registro Preliminar:**

- Gerar as mensagens referentes ao registro preliminar de admissão do funcionário de acordo com o layout 2.0 do eSocial.
- Alterado o programa do monitor eSocial para mostrar as mensagens referentes ao registro preliminar de admissão.

FP9815
FP9850

Mensagem S-2298 – Reintegração:

- Gerar as mensagens referentes ao registro de reintegração do funcionário de acordo com o layout 2.0 do eSocial.

Ajustes Cadastro Funcionário:

- Implementado novos campos para permitir cadastrar as novas informações

FP1500
FP1510

<p>necessárias para atender o layout 2.1: trabalhador cedido, trabalhador doméstico, dirigente sindical.</p> <ul style="list-style-type: none"> Validação da Categoria x Tipo Vínculo. Para estagiários, aceitará apenas a categoria 901. Alterado o campo descrição da categoria para apresentar a descrição completa. Alterado o tamanho do campo Carteira de Habilitação para 12 posições. 	
<p>Ajustes Cadastro Pessoa Física:</p> <ul style="list-style-type: none"> Incluído o campo "Nome Cidade" para atender o layout 2.1. Incluída validação para o campo Estado Civil, onde somente aceitará as opções previstas no eSocial. Alterado o tamanho do campo "Tipo Logradouro" para 4 posições. 	FP1440
<p>Ajustes Cadastro Dependentes:</p> <ul style="list-style-type: none"> Retirado o campo 'Dependente Fins Previdenciário' da tela do complemento eSocial. 	FP1760
<p>Ajustes Pessoa Jurídica:</p> <ul style="list-style-type: none"> Alterado o tamanho do campo "Tipo Logradouro" para 4 posições. 	FP1420
<p>Carga/Movimentação eSocial:</p> <ul style="list-style-type: none"> Gerar as mensagens referentes à tabela de Horário de acordo com o layout 2.0 do eSocial. 	FP9840 FP1400 FP1000
<p>Período Validade Informações:</p> <ul style="list-style-type: none"> Geração do período de validade da Tabelas de Horário por meio do programa de carga eSocial (FP9840). Controle dos períodos de validade da Tabela de Horários (FP1400 e FP1000) quando ocorrer a inclusão, alteração e eliminação de informações que impactem no eSocial. Consulta dos períodos de validade da Tabela de Horário. 	FP9840 FP1400 FP1000 FP9810
<p>Ajustes Cadastro Prestador Serviço e Movimento Serviço Prestado:</p> <ul style="list-style-type: none"> Permitir relacionar apenas categoria relativas a trabalhador sem vínculo. Alterado o campo descrição da categoria para apresentar a descrição completa. 	FP0840 FP2160

12ª Entrega – 12.1.8

Implementação	Programas Envolvidos
<p>Qualificação Cadastral</p> <ul style="list-style-type: none"> Alteração para gravar no arquivo o nome que foi informado no complemento eSocial da pessoa física; consistindo se ele está em branco ou se o campo que deu origem ao seu conteúdo (Nome Relatório Legais, pasta Cadastral, FP1440) possui mais de 60 caracteres. Alteração para possibilitar a geração do arquivo para autônomos (prestador pessoa física que não seja produtor rural). Incluída validação para que na inclusão de uma pessoa física, caso seja informado o Nome Relatórios Legais com mais de 60 posições, seja emitida uma mensagem 	FP9830 FP1440

informando o usuário para que seja verificado se o nome eSocial (tela de complemento eSocial) está correto.

Retirada das Implementações de Lotação

- De acordo com o conceito do evento S-1020 - Tabela de Lotações Tributárias, descrito no MOS 2.1 - Manual de Orientações do eSocial: "Lotação tem conceito estritamente tributário e não físico. Lotação influi no método de cálculo da contribuição previdenciária para um grupo de segurados específicos, não refletindo, necessariamente, o local de trabalho do empregado". Desta forma, as implementações que haviam sido liberadas referentes ao complemento de informações de lotação (local de trabalho) foram retiradas do sistema e está sendo desenvolvida a implementação de Lotação Tributária.

FP0800
FP0570
FP0870

Ajustes Complemento eSocial Evento

- Alteração no programa de complemento eSocial do cadastro de eventos e na geração do evento S-1010 - Tabela de Rubricas para atender o layout 2.1.

FP0020
FP0024

Ajustes Complemento eSocial Estabelecimento

- Alteração no programa de complemento eSocial do cadastro de estabelecimentos e na geração do evento S-1000 - Informações Empregador Contribuinte para atender o layout 2.1.

FP0560

Ajustes Importação Funcionário:

- Incluídos no layout de importação novos campos para permitir importar as informações necessárias para atender o layout 2.1: trabalhador cedido, trabalhador doméstico, dirigente sindical, trabalhador residente no exterior.
- Validação da Categoria x Tipo Vínculo.
- Para estagiários, aceitará apenas a categoria 901.

FP6600
FP6610
FP6650

Ajustes Importação Dependentes:

- Retirado o campo 'Dependente Fins Previdenciário' do layout de importação.

FP6620
FP6650

Carteira de Habilitação

- Alterado o tamanho do campo Carteira de Habilitação para 12 posições.

RS0795
RS0583
RS0584
RS0585
RS0760
FR0230
CA0595

Carga/Movimentação eSocial:

- Gerar as mensagens referentes a tabela de Estabelecimento e Obras de acordo com o layout 2.1 do eSocial.

FP9840
FP0560

Período Validade Informações:

- Geração do período de validade da Tabelas de Estabelecimento e Obras por meio do programa de carga eSocial (FP9840).
- Controle dos períodos de validade da Tabela de Estabelecimento e Obras (FP0560) quando ocorrer a alteração e eliminação de informações que impactem no eSocial.
- Consulta dos períodos de validade da Tabela de Estabelecimento e Obras.

FP9840
FP0560
FP9810

13ª Entrega – 12.1.9

Implementação	Programas Envolvidos
<p>Portal HCM x eSocial</p> <ul style="list-style-type: none"> Implementada a aba eSocial no portlet Meus Dados para que o usuário possa informar as informações adicionais (pessoais, endereço, etc) que são obrigatórias para o eSocial. Para que esta aba fique visível é necessário parametrizar a permissão para o grupo de informações P01 e que o estabelecimento do funcionário esteja habilitado para o eSocial. 	Portlet Meus Dados FP0170
<p>Monitor eSocial</p> <ul style="list-style-type: none"> Implementadas alterações para melhorar a usabilidade do programa. 	FP9850
<p>Versão do Layout dos Arquivos eSocial</p> <ul style="list-style-type: none"> Retirada a pasta Layout do programa Complemento eSocial Estabelecimento. Retirado o campo Versão do conteúdo dos arquivos do eSocial. 	FP0560 FP9840
<p>Carga eSocial</p> <ul style="list-style-type: none"> Retirada as opções CAT, ASO e Condições Diferenciadas de Trabalho, visto que a obrigatoriedade destas é somente na 2ª fase do eSocial e também porque no layout 2.1 houveram grandes mudanças na estrutura destes arquivos. As opções Aviso Prévio/Desligamento e Afastamento Temporário ficam desabilitadas pois ainda estão sendo alteradas para atender o layout 2.1. 	FP9840
<p>Processos Administrativos/Judiciais</p> <ul style="list-style-type: none"> Campo Decisão passou para Suspensão Exigibilidade e teve seus valores alterados. Retirados os campos Encargos Terceiros e Terceiro FPAS da tela do relacionamento do processo com estabelecimentos. 	FP0030
<p>Carga do Arquivo S-1070 – Tabela de Processos Administrativos/Judiciais</p> <ul style="list-style-type: none"> Alteração no programa de carga para gerar o arquivo S-1070 de acordo com o layout 2.1 do eSocial. Considera somente os processos cadastrados no programa FP0030 que possuem relacionamento com informações do empregador da empresa em que o usuário está logado. Gera o 1º período de validade da tabela de processo, que pode ser consultado no programa FP9810. 	FP9840 FP9810.
<p>Lotação Tributária</p> <ul style="list-style-type: none"> Incluído no cadastro de estabelecimento os campos Tipo Lotação (informado pelo usuário, devendo ser compatível com a classificação tributária do empregador) e Código Lotação Tributária (que é gerado automaticamente pelo sistema: Código Empresa + '-' + Código Estabelecimento + '-' + FPAS + '-' + Tipo Lotação + '-0). Estes campos são atualizados também no programa FP2900. 	FP0560 FP2900

Obra Própria – Registro e Relacionamento de Processos

- Implementado no cadastro de tomador de serviço campos para identificar se o tomador trata-se de uma obra própria.
- Implementado também a possibilidade de relacionar processos de SAT e FAP para obras próprias.

FP0870
FP0030**Carga e Período Validade das Obras Próprias**

- Geração do período de validade da Tabela de Estabelecimento e Obras para obras próprias através do programa de carga eSocial (FP9840).
- Controle dos períodos de validade das obras próprias (FP0870) quando ocorrer a alteração e eliminação de informações que impactem no eSocial.
- Consulta dos períodos de validade da Tabela de Estabelecimento e Obras.

FP9840
FP0870
FP9810**Fechamento Eventos Periódicos**

- Liberado programa onde o usuário irá mensalmente registrar as informações para efetuar o fechamento do período de apuração do eSocial.

FP9821

14ª Entrega – 12.1.10**Implementação****Programas Envolvidos****Parametrização Empregador x Alteração Base CGC da Empresa**

- Não será mais permitido alterar o campo Base CGC quando já estiver parametrizado o empregador no complemento eSocial da empresa.

FP0500

Estabelecimento Empregador x Parametrização TSS

- Foram incluídos novos campos para parametrizar as URL's referentes ao ambiente de Pré Produção Dados Reais e Pré Produção Dados Fictícios.
- Foram incluídos novos campos para parametrizar o Certificado Digital e sua Chave, que serão enviados ao TSS para registro do certificado.
- Foi incluída validação relativa aos campos Status Carga e Ambiente.

FP0560

Eventos Exclusivos eSocial

- Foi desenvolvido um novo programa para possibilitar o cadastro de eventos que serão utilizados exclusivamente para efetuar o De/Para dos eventos analíticos quando da geração dos recibos relativos aos cálculos de folha e rescisão (FP0026)
- Alteração no programa de complemento eSocial dos cadastros de eventos analíticos e eventos analíticos por empresa, para que seja possível informar os eventos exclusivos que serão utilizados no De/para do evento analítico em questão (FP0020 / FP0024)

FP0026
FP0020
FP0024**Alteração Campo Endereço**

- Foi criado o campo "Endereço eSocial" no Complemento da Pessoa Jurídica para permitir digitar até 80 caracteres (FP1420)
- Foi criado o campo "Endereço eSocial" no Complemento da Pessoa Física para permitir digitar até 80 caracteres (FP1440)
- Foi ajustado o campo endereço do xml para receber as informações do FP1440A e do FP1420A (FP9840)

FP1420
FP1440
FP9840
FP6600
FP6610
FP6650

E-Social

- Foi criado um novo campo "Endereço eSocial" no layout e vai gravar as informações na tabela do compl_pessoa_fisic (FP6600)
- Foi criado um novo campo "Endereço eSocial" no layout e vai gravar as informações na tabela do compl_pessoa_fisic (FP6610)
- Foi criado um novo campo "Endereço eSocial" nos layouts Funcionários e Funcionários Contratos Especiais e vai gravar as informações na tabela do compl_pessoa_fisic (FP6650)

Lotação Tributária

- Foi alterada a geração do arquivo S-1020 na carga do eSocial para atender ao layout 2.1 (FP9840)
- Foi alterado o programa para possibilitar visualizar as mensagens do arquivo S-1020 (FP9850)
- Foi alterado o programa para possibilitar visualizar os períodos de validade das mensagens do arquivo S-1020 (FP9810)
- Foi alterado o programa para retirar a validação contra o eSocial (FP0570)
- Incluído novo tipo de utilização para processo: Lotação Tributária. (FP0030)

FP9840
FP9850
FP9810
FP0570
FP0030

Tabela de Processos Administrativos/Judiciais

- Programa alterado para atender às alterações do novo layout do eSocial, no que diz respeito às opções do campo Suspensão Exigibilidade (antigo campo Decisão). (FP0030)
- Demonstrar na pasta Relacionamentos (antiga pasta Utilização) apenas os campos pertinentes ao processo que está sendo visualizado (FP0030)
- Permitir o cadastramento de processos relativos a cotas e o seu relacionamento aos empregadores da base de dados (FP0030)
- Foi alterado o programa para que, ao incluir/eliminar um processo com: eventos, estabelecimento, funcionário, funcionário reintegrado, autônomo, obra-tomador e cotas, sejam geradas as mensagens destas informações para envio ao eSocial. (FP0030)
- Foi alterado o programa de carga para o eSocial para gerar o primeiro período de validade da tabela de processos (FP9840)
- Foi alterado o programa de manutenção de processos para que, estando a carga oficial concluída, encerre o período de validade atual do processo e gere o novo período de validade desta tabela quando ocorrerem alterações em campos que impactem no eSocial. Também ocorrerá a criação do período de validade quando o processo for relacionado pela primeira vez à alguma informação de uma empresa do empregador (evento, estabelecimento, funcionário, funcionário reintegrado, autônomo, obra-tomador, cotas). (FP0030)
- Foi incluído um botão para permitir a consulta aos períodos de validade dos processos (FP0030)
- Foi alterado o programa para permitir que o usuário consulte para a tabela de processos do eSocial os seus respectivos períodos de validade (FP9810)

FP0030
FP9840
FP9810

Carga Trabalhador

- Foi alterada a geração dos arquivos S-2100, S-2200 e S-2300 na carga do eSocial para atender ao layout 2.1

FP9840

Segurança Informações eSocial

- Foi criado um grupo de segurança referente ao eSocial, denominado "SPD". (FP0170)
- Foi inserida uma aba referente ao eSocial. Nesta aba, existe um browser que exibe as permissões de cada grupo de usuário, para cada arquivo do eSocial. Sendo possível parametriza-la. (FP0170)
- Para cada arquivo do eSocial, existem as opções: Permissão, Gera XML e Visualiza XML. (FP0170)
- Foi criado o parâmetro "Segurança eSocial" no programa FP0540 - Consulta Descentralização RH para implementar segurança por estabelecimento no programa FP9840. (FP0540)
- Foi implementada a segurança por estabelecimento independente da parametrização no FP0170, exceto no browser da aba de Status Carga, no qual deve considerar todos os estabelecimentos, para exibir o status de cada um. (FP9850)
- Foi relacionado no programa a parametrização efetuada no FP0170 para cada grupo de usuário e arquivo do eSocial. (FP9840)
- Caso um determinado arquivo do eSocial não tiver permissão no FP0170, não será mostrado na aba Seleção suas respectivas mensagens. (FP9850)
- Caso um determinado arquivo do eSocial não tiver permissão para gerar o arquivo XML no FP0170, na aba Mensagens do monitor, o botão Gera XML ficará desabilitado. (FP9850)
- Caso um determinado arquivo do eSocial não tiver permissão para visualizar o arquivo XML no FP0170, na aba Mensagens do monitor, o botão Visualiza XML ficará desabilitado. (FP9850)

FP0170
FP0540
FP9840
FP9850

Remuneração eSocial

- Criação dos índices específicos de férias 38 - Base Bruta de IR Férias eSocial e 37 - Dedução Dep IR Férias eSocial, que são obrigatórios para a execução do cálculo de férias (FR0020).
- Criação dos índices específicos de folha 208 - Base Bruta IR Normal eSocial e 211 - Dedução Dep IR Normal eSocial, que são obrigatórios para a execução do cálculo da folha normal (FP0020).
- Criação dos índices específicos de folha 208 - Base Bruta IR Normal eSocial, 209 - Base Bruta de IR Férias eSocial, 210 - Base Bruta IR Décimo eSocial, 211 - Dedução Dep IR Normal eSocial, 212 - Dedução Dep IR Férias eSocial e 213 - Dedução Dep IR Décimo eSocial que são obrigatórios para a execução do cálculo da rescisão (FP0020).
- Foi criado o programa para permitir a geração dos recibos da remuneração para o eSocial buscando os eventos do cálculo de férias, folha e rescisão (FP9823)
- Foi criado o programa para permitir a consulta dos recibos da remuneração dos eventos do cálculo de férias, folha e rescisão geradas para o arquivo de remuneração eSocial (FP9822)
- Foi alterado o programa para eliminar a geração de recibo e eventos nas tabelas de remuneração quando a folha for eliminada (FP3080 / FP3100)
- Foi alterado o programa para eliminar a geração de recibo e eventos nas tabelas de remuneração quando a folha for eliminada (FR0120)
- Foi alterado o programa para eliminar a geração de informações de recibo e eventos para arquivo de remuneração do eSocial (FR5120)

FR0020
FP0020
FP3020
FR0100
FR5100
FP9823
FP9822
FP3080
FP3100
FR0120
FR5120
FP9824
FP0170
FP9850
FP9860

- Foi criado o programa para efetuar a geração das mensagens do arquivo S-1200 - Remuneração Trabalhador. Este programa validará os campos obrigatórios do layout e caso ocorra alguma inconsistência, imprimirá no relatório de log a quantidade de mensagens geradas e a quantidade de mensagens com erro. As mensagens e seus erros (caso existam) poderão ser consultados no monitor do eSocial. (FP9824)
- Para o grupo de informações SPD foi acrescentado o arquivo S-1200 para que seja possível parametrizar quais grupos de usuários terão permissão a este arquivo, bem como, permissão para gerar e visualizar o seu XML (FP0170)
- Foi alterado o programa do monitor para permitir a visualização das mensagens e seus erros (caso existam) referentes ao arquivo S-1200 - Remuneração Trabalhador. (FP9850)
- Foi incluída a opção Remuneração Trabalhador para efetuar o envio da mensagem S-1200 - Remuneração do Trabalhador. (FP9860)

Afastamento Temporário

- Foi incluído no programa o quadro Situação, com um campo de indicação de situação relacionada ao trabalho (FP0060)
- Foi incluído o campo Motivo Novo Afastamento para ser informado quando a situação de afastamento relacionados aos motivos 01, 02, 03 ou 04 no programa de complemento eSocial (FP1600 / MT0728 / MT0828 / MT0738)
- Foi implementada validação que não permite a inclusão da situação para o funcionário quando é identificado que no programa FP0060 não foi informado o motivo de afastamento para a situação no programa de complemento eSocial (FP1600 / MT0728 / MT0828 / MT0738)
- Programas de complemento eSocial foram alterados para informar o campo Observação para os afastamentos de: Mandato Sindical, Cessão do Trabalhador, Acidente/Doença relacionados ou não ao trabalho e, Saída por Transferência (Código FGTS igual a N2) (FP1600)
- Foi alterado o programa para verificar se a inclusão do afastamento que está sobrepondo outro existente enquadra-se na regra de alteração de espécie de benefício, considerando o campo Motivo Novo Afastamento que foi informado pelo usuário, e não mais o motivo informado no cadastro de situação (FP1600 / MT0728 / MT0828 / MT0738)
- Foi incluída a coluna "Mot" na impressão do relatório para que seja listado o motivo de afastamento referente à situação do funcionário (FP1601)
- Foi incluído no registro tipo 2 do layout do arquivo de importação o campo Código Motivo Afastamento, o campo é obrigatório somente quando a situação de afastamento possuir motivo de afastamento (tabela 18 eSocial) igual a 01, 02, 03 ou 04 (FP6660)
- Alteração no programa para que as mensagens referentes ao arquivo de afastamento temporário (início, alteração motivo e término) sejam geradas de acordo com a versão 2.1 do layout (FP9840)
- Ao gerar o arquivo S-2100 - Cadastramento Inicial do Vínculo, caso o funcionário possua afastamento no mês de início da carga (mesmo que o início seja anterior a este mês), será gerada o bloco de informações Afastamento e, este afastamento não será enviado na geração do arquivo S-2230 - Afastamento Temporário. (FP9840)

FP0060
FP1600
FP1601
FP1602
FP6660
FP6650
FP9840
MT0728
MT0828
MT0738
PE3130
PE3250

Foi alterada a geração dos arquivos S-2230 para atender ao layout 2.1 (PE3130 / PE3250)

15ª Entrega – 12.1.11

Implementação	Programas Envolvidos
<p>eSocial PortalHCM Flex Solicitação de Rescisão</p> <ul style="list-style-type: none"> Aba Workflow, botão Rescisão, no programa FP0540C, foi incluído o campo Complemento eSocial: "Obrigatório na aprovação pelo RH", utilizado na aprovação da rescisão pelo RH. (FP0540) Na solicitação de rescisão pelo coordenador foi incluído o campo "Observação eSocial". (Flex - Solicitação de Rescisão pelo Coordenador) Na aprovação de rescisão pelo RH foi criada a aba "eSocial" contendo todos os campos do FR5040B de complemento eSocial da rescisão. (Flex - Solicitação de Aprovação pelo RH) Na aba eSocial, foram incluído os campos Trabalhador com Vínculo: "Aviso Prévio", "Número Atestado Óbito", "Número Processo Trabalhista" e "Observação eSocial", Diretor Não Empregado: "Motivo Desligamento" e Recebe remuneração...: "Término Quarentena" (Flex - Solicitação de Aprovação pelo RH). 	<p>FP0540 Flex - Solicitação de Rescisão pelo Coordenador Flex - Solicitação de Aprovação pelo RH</p>
<p>Estabelecimentos com mesmo CNPJ</p> <ul style="list-style-type: none"> Na pasta eSocial foi inserido o quadro S-1005 contendo o campo "Considera para Geração". Quando existir mais de um estabelecimento com o mesmo CNPJ na base de dados, é através deste campo que o usuário deverá indicar qual estabelecimentos do CNPJ em questão será considerado para a geração do evento S-1005 – Tabela de Estabelecimento/Obras. Estabelecimentos com CNPJ único, estabelecimento empregador ou com CNO/CAEPF informado terão este campo marcado automaticamente pelo processo de conversão para a versão 12.1.11 (FP0560) No processo de carga e movimentação de estabelecimento e obras, somente serão considerados os estabelecimentos que estiverem com este campo marcado. (FP9840) 	<p>FP0560 FP9840</p>
<p>Aviso Prévio</p> <ul style="list-style-type: none"> Foram removidas as opções "Desligamento" e "Término Sem Vínculo" da pasta Movtos, assim como a geração dessas mensagens (FP9840) A opção "Cadastro Inicial Sem Vínculo" foi movida da pasta Movtos para a pasta Iniciais (FP9840) Foram removidas as informações "Desligamento" e "Trabalhador Sem Vínculo - Término" da grid Atualizar Consulta, da pasta Status Carga (FP9850) Foi incluída a opção "5" no campo Aviso Prévio do programa de complemento FR5040B (FR5040) Foi incluído o campo "Observação" no programa de complemento FR5040C (FR5040) Foi incluído o campo "Observação" no programa de complemento (FR5050) 	<p>FP9840 FP9850 FR5040 FR5050</p>

Empregador - Encerramento Período Validade <ul style="list-style-type: none"> Foi alterada a geração do arquivo S-1000, quando ao gerar a mensagem de encerramento de período, enviar as informações cadastrais vigentes no período (FP0560) Ao incluir novo registro, será replicado o campo "Nome" para o campo "Razão Social Completa" no programa de complemento FP1420A (FP1420) 	FP0560 FP1420
Cargo - Encerramento Período Validade <ul style="list-style-type: none"> Foi alterada a geração do arquivo S-1030, quando ao gerar a mensagem de encerramento de período, enviar as informações cadastrais vigentes no período (FP0770 / CA0002) Ao incluir novo registro, será replicado o campo "Descrição" para o campo "Descrição" no programa de complemento FP0770A (FP0770) 	FP0770 CA0002
Função - Encerramento Período Validade <ul style="list-style-type: none"> Foi alterada a geração do arquivo S-1040, quando ao gerar a mensagem de encerramento de período, enviar as informações cadastrais vigentes no período (FP0720) 	FP0720
Horários - Encerramento Período Validade <ul style="list-style-type: none"> Foi alterada a geração do arquivo S-1050, quando ao gerar a mensagem de encerramento de período, enviar as informações cadastrais vigentes no período (FP1000 / FP1400) 	FP1000 FP1400
Rubrica - Encerramento Período Validade <ul style="list-style-type: none"> Foi alterada a geração do arquivo S-1010, quando ao gerar a mensagem de encerramento de período, enviar as informações cadastrais vigentes no período (FP0020 / FP0024 / FP0026 / FP0030) 	FP0020 FP0024 FP0026 FP0030
Estabelecimento/Obra - Encerramento Período Validade <ul style="list-style-type: none"> Foi alterada a geração do arquivo S-1005, quando ao gerar a mensagem de encerramento de período, enviar as informações cadastrais vigentes no período (FP0560 / FP0870 / FP0030) 	FP0560 FP0870 FP0030
Processo - Encerramento Período Validade <ul style="list-style-type: none"> Foi alterada a geração do arquivo S-1070, quando ao gerar a mensagem de encerramento de período, enviar as informações cadastrais vigentes no período (FP0030) 	FP0030
Carga Eventos Exclusivos <ul style="list-style-type: none"> O programa de carga eSocial foi alterado para gerar o arquivo S-1010 – Tabela de Rubricas para os eventos exclusivos do eSocial e também gerar o 1º período de validade para estes eventos (FP9840) Incluída a visualização da informação do período de validade dos eventos exclusivos no programa de consulta período de validade da tabela de rubrica. (FP9810) Foi incluído um botão para permitir a consulta aos períodos de validade (FP0026) 	FP9840 FP9810 FP0026
Controle eSocial - Movimentação - Eventos Tabela x Eliminação x Período Validade <ul style="list-style-type: none"> Foi alterado o produto para quando a data de início do último período de validade 	FP0020 FP0024 FP0026

<p>do registro eliminado estiver dentro do mês de referência da empresa, gerar a mensagem de eliminação da tabela e eliminar o período de validade.</p> <ul style="list-style-type: none"> Foi alterado o produto para que ao eliminar um registro cuja data de início do último período de validade seja anterior ao mês de referência da empresa, será criada uma mensagem de alteração informando como data fim, o último dia do mês anterior da referência da empresa e encerrar o período de validade. 	FP0770 CA0002 FP0560 FP0780 FP0030 FP1000 FP1400
<p>Controle eSocial - Movimentação - Reintegração de Desligamentos em outro Sistema</p> <ul style="list-style-type: none"> Foi alterado o programa FR5250, para permitir que funcionários que foram desligados em outros Sistemas (Sistemas Externos), ou seja, não passaram pelo processo de rescisão padrão do produto, possam ser reintegrados. 	FR5250
<p>Tamanho do Campo Situação de Afastamento</p> <ul style="list-style-type: none"> Foi alterado o tamanho do campo "Situação" de 2 para 5 posições. 	FP0060
<p>Controle eSocial - Sincronizador - Novo programa Consultar Retorno Documentos TSS</p> <ul style="list-style-type: none"> Novo programa (Consultar Retorno Documentos TSS) utilizado para buscar o retorno (recibo \ inconsistência) das mensagens que foram enviadas para o TSS \ Governo através do sincronizador. 	FP9890
<p>Replica Informações Complemento eSocial</p> <ul style="list-style-type: none"> Implementado a replicação das informações do campo "Naturalidade" (aba Cadastral) para o campo Local Nascimento: "Município" (FP1440A) no momento que o programa de complemento for acessado. (FP1440) Implementado a replicação das informações do campo "País Nascimento" (aba Cadastral) para o campo Local Nascimento: "País Nacionalidade" (FP1440A) no momento que o programa de complemento for acessado. (FP1440) Implementado a replicação das informações do campo "Cidade" (aba Endereço) para o campo Endereço: "Município" (FP1440A) no momento que o programa de complemento for acessado. (FP1440) Implementado a replicação das informações do campo "Cidade" (aba Endereço) para o campo Endereço: "Município" (FP1420A) no momento que o programa de complemento for acessado. (FP1420) 	FP1440 FP1420



Document generated by Confluence on 04 jul, 2016 11:03

[Linha Datasul](#) / [eSocial](#)

Linha Datasul : 4. Procedimento para Utilização

Created by Eliz Regina Pedrini Do Nascimento, last modified on 10 mar, 2016



Document generated by Confluence on 04 jul, 2016 11:03

[Linha Datasul](#) / [eSocial](#) / [4. Procedimento para Utilização](#)

Linha Datasul : 4.1. eSocial – Alterações no Módulo Folha de Pagamento

Created by Eliz Regina Pedrini Do Nascim, last modified on 25 fev, 2016



Document generated by Confluence on 04 jul, 2016 11:03

[Linha Datasul](#) / [eSocial](#) / [4. Procedimento para Utilização](#) / [4.1. eSocial – Alterações no Módulo Folha de Pagamento](#)

Linha Datasul : 4.1.1. Processo Inicialização do eSocial

Created by Eliz Regina Pedrini Do Nascim, last modified on 10 mar, 2016



Attachments:

- [image2015-9-14 11:3:59.png](#) (image/png)
- [image2015-9-14 11:4:59.png](#) (image/png)
- [image2015-9-14 11:5:25.png](#) (image/png)
- [image2015-9-14 11:5:37.png](#) (image/png)

Document generated by Confluence on 04 jul, 2016 11:03

[Linha Datasul](#) / [eSocial](#) / [4. Procedimento para Utilização](#) / [4.1. eSocial – Alterações no Módulo Folha de Pagamento](#)
/ [4.1.1. Processo Inicialização do eSocial](#)

Linha Datasul : Função: FP0500 – Manutenção Parâmetro Empresa RH

Created by Eliz Regina Pedrini Do Nascim, last modified by Diego Cardoso Furtado Lacerda on 04 abr, 2016

Função: FP0500 – Manutenção Parâmetro Empresa RH

Objetivo: Permitir a parametrização da empresa e estabelecimento que representam o empregador para o eSocial. Essas informações serão utilizadas na geração de todas as mensagens destinadas ao eSocial.

Descrição: Por meio do botão eSocial, disponibilizado na função Manutenção Parâmetros Empresa HR (FP0500), informar os dados complementares solicitados.

Por meio deste botão, será acessada a tela **FP0500A – Complemento Parâmetro Empresa RH**.

Campo	Descrição	Validações/Regras
Empresa	Código da empresa que representa o empregador.	Permite que seja informado um único empregador para mais de uma empresa.
Estabelecimento	Código do estabelecimento que representa o empregador.	<p>Não permite que seja informado um estabelecimento que tenha a base do CGC diferente da base do CGC da empresa para a qual está sendo informado o complemento.</p> <p>Quando a empresa informada como empregador for:</p> <ul style="list-style-type: none"> • Igual à empresa que está selecionada na tela principal: não será validado se o eSocial está habilitado para o estabelecimento informado. • Diferente da empresa que está selecionada na tela principal: <ul style="list-style-type: none"> ◦ O programa mostrará na tela o estabelecimento empregador desta empresa, deixando o campo desabilitado. ◦ Será validado se o eSocial está habilitado para a empresa e estabelecimento informados e, caso não esteja será emitida uma mensagem de inconsistência. <p>Empregador Pessoa Jurídica Se o controle do CNPJ do estabelecimento informado for diferente de 0001, será emitida uma pergunta solicitando a confirmação do usuário.</p> <p>Empregador Pessoa Física Se o estabelecimento informado não estiver com o</p>

E-Social

		campo CPF Condomínio preenchido, será emitida uma mensagem de inconsistência.
C.N.P.J.	CNPJ do estabelecimento que foi informado como empregador.	Este campo fica sempre desabilitado. Somente fica visível quando o empregador for pessoa jurídica.
C.P.F.	C.P.F Condomínio do estabelecimento que foi informado como empregador.	Este campo fica sempre desabilitado. Somente fica visível quando o empregador for pessoa física.

Notas:

A parametrização do empregador é pré-requisito para que o complemento eSocial dos estabelecimentos possam ser informados.

Ao informar o empregador pela primeira vez para a empresa, será executado automaticamente um programa para atualizar as informações complementares do eSocial para a tabela de eventos (exceto o campo Natureza Rubrica e Processos).

Depois de ter sido gerada a mensagem de empregador **S-1000 - Informações do Empregador/Contribuinte**, não será mais possível alterar o empregador informado.

Não será mais permitido alterar o campo Base CGC na tela principal do programa quando já estiver parametrizado o empregador no complemento eSocial da empresa.



Attachments:

- [image2015-9-14 11:5:37.png](#) (image/png)
- [image2015-9-14 11:5:25.png](#) (image/png)
- [image2015-9-14 11:4:59.png](#) (image/png)
- [image2015-9-14 11:3:59.png](#) (image/png)

Document generated by Confluence on 04 jul, 2016 11:03

Linha Datasul : 4.1.2. Processo Parametrização dos Complementos

Created by Eliz Regina Pedrini Do Nascim, last modified on 14 set, 2015



Attachments:

- [image2015-9-14 11:9:16.png](#) (image/png)
- [image2015-9-14 11:9:52.png](#) (image/png)
- [image2015-9-14 11:12:37.png](#) (image/png)
- [image2015-9-14 11:22:35.png](#) (image/png)
- [image2015-9-14 11:30:36.png](#) (image/png)
- [image2015-9-14 11:30:59.png](#) (image/png)
- [image2015-9-14 11:31:44.png](#) (image/png)
- [image2015-9-14 11:36:42.png](#) (image/png)
- [image2015-9-14 11:39:47.png](#) (image/png)
- [image2015-9-14 11:41:41.png](#) (image/png)
- [image2015-9-14 11:41:58.png](#) (image/png)
- [image2015-9-14 11:45:0.png](#) (image/png)
- [image2015-9-14 13:51:25.png](#) (image/png)
- [image2015-9-14 14:21:5.png](#) (image/png)
- [image2015-9-14 14:23:13.png](#) (image/png)
- [image2015-9-14 14:23:38.png](#) (image/png)
- [image2015-9-14 15:4:14.png](#) (image/png)
- [image2015-9-14 15:4:55.png](#) (image/png)
- [image2015-9-14 15:12:47.png](#) (image/png)
- [image2015-9-14 15:13:16.png](#) (image/png)
- [image2015-9-14 15:16:39.png](#) (image/png)
- [image2015-9-14 15:24:34.png](#) (image/png)
- [image2015-9-14 15:43:8.png](#) (image/png)
- [image2015-9-14 15:46:15.png](#) (image/png)
- [image2015-9-14 15:48:45.png](#) (image/png)
- [image2015-9-14 16:8:55.png](#) (image/png)

Document generated by Confluence on 04 jul, 2016 11:03

[Linha Datasul](#) / [eSocial](#) / [4. Procedimento para Utilização](#) / [4.1. eSocial – Alterações no Módulo Folha de Pagamento](#)
/ [4.1.2. Processo Parametrização dos Complementos](#)

Linha Datasul : Função: FP0020 – Manutenção Eventos Analíticos / Função: FP0024 – Eventos por Empresa

Created by Eliz Regina Pedrini Do Nascim, last modified by Diego Cardoso Furtado Lacerda on 04 abr, 2016

Função: FP0020 – Manutenção Eventos Analíticos Função: FP0024 – Eventos por Empresa

Objetivo: Complementar o cadastro dos eventos analíticos com as informações exigidas nos arquivos do eSocial e determinar a rubrica correspondente à tabela liberada pelo Governo e seus respectivos processos referente suspensão de recolhimentos. Essas informações serão utilizadas na geração das mensagens destinadas ao eSocial, conforme layout S-1010 Tabela de Rubricas.

Descrição: Por meio do botão eSocial, disponibilizado na função Manutenção Eventos Analíticos (FP0020) e Manutenção Eventos por Empresa (FP0024), para empresas que utilizam essa rotina, informar os dados complementares solicitados.

Ao clicar neste botão, será acessada a tela **FP0020C – Complemento Evento Analítico**.

Campo	Descrição	Validações/Regras
Dados Alterados	Indica se algum dos campos desta tabela foi alterado depois de ter sido efetuada a carga do complementado evento, quando da informação do empregador na função Manutenção Parâmetro Empresa RH.	Sempre desabilitado

Pasta Geral

Campo	Descrição	Validações/Regras
Natureza	Código da Natureza do evento, conforme anexo I - tabela 3 do eSocial.	Caso o evento não necessite ser enviado ao eSocial, informar 0000 – Não Enviar para o eSocial .
Tipo	Indicativo do tipo de rubrica: <ul style="list-style-type: none"> • 1 – Vencimento. • 2 – Desconto. • 3 – Informativa. • 4 – Informativa Dedutora. 	Aceita somente os valores 1, 2, 3 ou 4
Fator	Informar o fator, percentual, entre outros, da rubrica, quando necessário.	Não se aplica.

INSS

Código da incidência tributária da rubrica para a Previdência Social:

- 00 - Não é Base de Cálculo
- 11 - Base de cálculo das contribuições sociais - Salário de Contribuição: Mensal
- 12 - Base de cálculo das contribuições sociais - Salário de Contribuição: 13° Salário
- 21 - Base de cálculo das contribuições sociais - Salário de Contribuição: Salário Maternidade
- 22 - Base de cálculo das contribuições sociais - Salário de Contribuição: Salário Maternidade - 13° Salário
- 23 - Base de cálculo das contribuições sociais - Salário de Contribuição: Auxílio Doença Mensal - Regime Próprio de Previdência Social
- 24 - Base de cálculo das contribuições sociais - Salário de Contribuição: Auxílio Doença 13° Salário Doença - Regime Próprio de Previdência Social
- 31 - Contribuição descontada do Segurado sobre salário de contribuição: Mensal
- 32 - Contribuição descontada do Segurado sobre salário de contribuição: 13° Salário
- 34 - Contribuição descontada do Segurado sobre salário de contribuição: SEST
- 35 - Contribuição

Deve ser informado um dos códigos de incidência tributária para INSS, conforme opções ao lado.

E-Social

- descontada do Segurado sobre salário de contribuição: SENAT
- 51 - Salário-Família
 - 61 - Complemento de salário-mínimo - Regime Próprio de Previdência Social
 - 91 - Suspensão de incidência sobre Salário de Contribuição em decorrência de decisão judicial: Mensal
 - 92 - Suspensão de incidência sobre Salário de Contribuição em decorrência de decisão judicial: 13° Salário
 - 93 - Suspensão de incidência sobre Salário de Contribuição em decorrência de decisão judicial: Salário Maternidade
 - 94 - Suspensão de incidência sobre Salário de Contribuição em decorrência de decisão judicial: Salário Maternidade 13° Salário

Processo

Demonstra o código/descrição do processo judicial com decisão/sentença favorável à empresa, determinando a não incidência do evento para contribuição previdenciária.

Este campo fica sempre desabilitado. Caso exista um processo administrativo ou judicial cadastrado na função Manutenção Processos Administrativos/Judiciais (FP0030) com utilização igual a Evento e, este esteja relacionado ao evento em questão e a aplicação seja INSS, o código/descrição do processo serão exibidos em tela.

Ao alterar o conteúdo deste campo para os códigos 91, 92, 93 ou 94 é emitida uma mensagem de alerta informando que deve ser relacionado um processo administrativo ou judicial na função FP0030 – Manutenção Processos Administrativos/Judiciais. Se o conteúdo deste campo for igual a 91, 92, 93 ou 94 e for alterado para outro valor é emitida uma mensagem de erro, informando que há processo relacionado ao evento e que é necessário informar a

IRRF	<p>Código de incidência tributária da rubrica para o IRRF:</p> <ul style="list-style-type: none"> • 00 - Não é Base do IRRF • 11 - Rendimentos tributáveis - base de cálculo do IRRF: Remuneração Mensal • 12 - Rendimentos tributáveis - base de cálculo do IRRF: 13° Salário • 13 - Rendimentos tributáveis - base de cálculo do IRRF: Férias • 14 - Rendimentos tributáveis - base de cálculo do IRRF: PLR • 15 - Rendimentos tributáveis - base de cálculo do IRRF: Rendimentos Recebidos Acumuladamente - RRA • 31 - Retenções do IRRF efetuadas sobre: Remuneração Mensal • 32 - Retenções do IRRF efetuadas sobre: 13° Salário • 33 - Retenções do IRRF efetuadas sobre: Férias • 34 - Retenções do IRRF efetuadas sobre: PLR • 35 - Retenções do IRRF efetuadas sobre: RRA • 41 - Deduções da base de cálculo do IRRF: Previdência Social Oficial - PSO - Remuneração Mensal • 42 - Deduções da base de cálculo do IRRF: PSO - 13° salário • 43 - Deduções da base de cálculo do IRRF: PSO - 	<p>data de término deste relacionamento.</p> <p>Deve ser informado um dos códigos de incidência tributária para IRRF, conforme opções ao lado.</p>
-------------	--	--

- Férias
- 44 - Deduções da base de cálculo do IRRF: PSO - RRA
 - 46 - Deduções da base de cálculo do IRRF: Previdência Privada - salário mensal
 - 47 - Deduções da base de cálculo do IRRF: Previdência Privada - 13º salário
 - 51 - Deduções da base de cálculo do IRRF: Pensão Alimentícia - Remuneração Mensal
 - 52 - Deduções da base de cálculo do IRRF: Pensão Alimentícia - 13º salário
 - 53 - Deduções da base de cálculo do IRRF: Pensão Alimentícia - Férias
 - 54 - Deduções da base de cálculo do IRRF: Pensão Alimentícia - PLR
 - 55 - Deduções da base de cálculo do IRRF: Pensão Alimentícia - RRA
 - 56 - Deduções da base de cálculo do IRRF: Dependente - Remuneração Mensal
 - 57 - Deduções da base de cálculo do IRRF: Dependente - 13º salário
 - 58 - Deduções da base de cálculo do IRRF: Dependente - Férias
 - 61 - Deduções da base de cálculo do IRRF: Fundo de Aposentadoria Programada Individual - FAPI - Remuneração Mensal
 - 62 - Deduções da base de cálculo do IRRF: Fundo de Aposentadoria

- Programada Individual - FAPI - 13° salário
- 63 - Deduções da base de cálculo do IRRF:
Fundação de Previdência Complementar do Servidor Público Federal - Funpresp - Remuneração Mensal
- 64 - Deduções da base de cálculo do IRRF:
Fundação de Previdência Complementar do Servidor Público Federal - Funpresp - 13° salário
- 70 - Isenções do IRRF:
Parcela Isenta 65 anos - Remuneração Mensal
- 71 - Isenções do IRRF:
Parcela Isenta 65 anos - 13° salário
- 72 - Isenções do IRRF:
Diária
- 73 - Isenções do IRRF:
Ajuda de Custo
- 74 - Isenções do IRRF:
Indenização e rescisão de contrato, inclusive a título de PDV e acidentes de trabalho
- 75 - Isenções do IRRF:
Abono pecuniário
- 76 - Isenções do IRRF:
Pensão, aposentadoria ou reforma por moléstia grave ou acidente em serviço - Remuneração Mensal
- 77 - Isenções do IRRF:
Pensão, aposentadoria ou reforma por moléstia grave ou acidente em serviço - 13° salário
- 78 - Isenções do IRRF:
Valores pagos a titular ou sócio de microempresa ou empresa de pequeno porte, exceto pró-labore e

- alugueis
- 79 - Isenções do IRRF:
Outras Isenções (o nome da rubrica deve ser claro para identificação da natureza dos valores)
 - 81 - Demandas Judiciais:
Depósito Judicial
 - 82 - Demandas Judiciais:
Compensação Judicial do ano calendário
 - 83 - Demandas Judiciais:
Compensação Judicial de anos anteriores
 - 91 - Incidência Suspensa decorrente de decisão judicial, relativas a base de cálculo do IRRF sobre:
Remuneração Mensal
 - 92 - Incidência Suspensa decorrente de decisão judicial, relativas a base de cálculo do IRRF sobre:
13º Salário
 - 93 - Incidência Suspensa decorrente de decisão judicial, relativas a base de cálculo do IRRF sobre:
Férias
 - 94 - Incidência Suspensa decorrente de decisão judicial, relativas a base de cálculo do IRRF sobre:
PLR
 - 95 - Incidência Suspensa decorrente de decisão judicial, relativas a base de cálculo do IRRF sobre:
RRA

Processo

Demonstra o código/descrição do processo judicial com decisão/sentença favorável à empresa, determinando a não incidência do evento para IRRF.

Este campo fica sempre desabilitado. Caso exista um processo judicial cadastrado na função Manutenção Processos Administrativos/Judiciais (FP0030) com utilização igual a Evento e, este esteja relacionado ao evento em questão e a aplicação seja IRRF, o código/descrição do processo serão exibidos em tela.

		<p>Ao alterar o conteúdo deste campo para os códigos 91, 92, 93, 94 ou 95 é emitida uma mensagem de alerta informando que deve ser relacionado um processo judicial na função FP0030 – Manutenção Processos Administrativos/Judiciais.</p> <p>Se o conteúdo deste campo for igual a 91, 92, 93, 94 ou 95 e for alterado para outro valor é emitida uma mensagem de erro, informando que há processo relacionado ao evento e que é necessário informar a data de término deste relacionamento.</p>
FGTS	<p>Código de incidência tributária da rubrica para o FGTS:</p> <ul style="list-style-type: none"> • 00 - Não é Base de Cálculo do FGTS • 11 - Base de Cálculo do FGTS mensal • 12 - Base de Cálculo do FGTS 13° Salário • 21 - Base de Cálculo do FGTS Rescisório • 91 - Incidência suspensa em decorrência de decisão judicial 	Deve ser informado um dos códigos de incidência tributária para FGTS, conforme opções ao lado.
Processo	Demonstra o código/descrição do processo judicial com decisão/sentença favorável à empresa, determinando a não incidência do evento para FGTS.	<p>Este campo fica sempre desabilitado.</p> <p>Caso exista um processo judicial cadastrado na função Manutenção Processos Administrativos/Judiciais (FP0030) com utilização igual a Evento e, este esteja relacionado ao evento em questão e a aplicação seja FGTS, o código/descrição do processo serão exibidos em tela.</p> <p>Ao alterar o conteúdo deste campo para o código 91 é emitida uma mensagem de alerta informando que deve ser relacionado um processo judicial na função FP0030 – Manutenção Processos Administrativos/Judiciais.</p> <p>Se o conteúdo deste campo for igual a 91 e for alterado para outro valor é emitida uma mensagem de erro, informando que há processo relacionado ao evento e que é necessário informar a data de término deste relacionamento.</p>
Contrib Sindical	Código de incidência tributária da rubrica para a Contribuição Sindical Laboral:	Deve ser informado um dos códigos de incidência tributária para Contribuição Sindical, conforme opções ao lado.

	<ul style="list-style-type: none"> • 00 - Não é base de cálculo • 11 - Base de cálculo • 31 - Valor da contribuição sindical laboral descontada • 91 - Incidência suspensa em decorrência de decisão judicial 	
Processo	Demonstra o código/descrição do processo judicial com decisão/sentença favorável à empresa, determinando a não incidência do evento para Contribuição Sindical.	<p>Este campo fica sempre desabilitado. Caso exista um processo judicial cadastrado na função Manutenção Processos Administrativos/Judiciais (FP0030) com utilização igual a Evento e, este esteja relacionado ao evento em questão e a aplicação seja Contribuição Sindical, o código/descrição do processo serão exibidos em tela.</p> <p>Ao alterar o conteúdo deste campo para o código 91 é emitida uma mensagem de alerta informando que deve ser relacionado um processo judicial na função FP0030 – Manutenção Processos Administrativos/Judiciais.</p> <p>Se o conteúdo deste campo for igual a 91 e for alterado para outro valor é emitida uma mensagem de erro, informando que há processo relacionado ao evento e que é necessário informar a data de término deste relacionamento.</p>
Repercussão DSR	Indicar se a rubrica repercute no cálculo do Descanso Semanal Remunerado.	Não se aplica.
Repercussão 13o Salário	Indicar se a rubrica repercute no cálculo do 13º Salário.	Não se aplica.
Repercussão Férias	Indicar se a rubrica repercute no cálculo das Férias.	Não se aplica.
Repercussão Aviso Prévio	Indicar se a rubrica repercute no cálculo do Aviso Prévio.	Não se aplica.

Pasta De/Para Event

Campo	Descrição	Validações/Regras
Folha Normal	Código do evento exclusivo que será utilizado para o De/Para do evento analítico em questão, na geração dos recibos referentes ao cálculo da	FP0020: somente podem ser informados eventos exclusivos cadastrados com o código da

	folha normal.	empresa igual a '*'. FP0024: somente podem ser informados eventos exclusivos cadastrados para a empresa em que o usuario está logado.
Rescisão	Código do evento exclusivo que será utilizado para o De/Para do evento analítico em questão, na geração dos recibos referentes ao cálculo de rescisão.	FP0020: somente podem ser informados eventos exclusivos cadastrados com o código da empresa igual a '*'. FP0024: somente podem ser informados eventos exclusivos cadastrados para a empresa em que o usuario está logado.

Nota:

- O botão do eSocial ficará disponível nesses programas à medida que **pelo menos um estabelecimento da base de dados** estiver parametrizado como Complementos Habilitados para o eSocial (**FP0560**).

Mas para o programa **FP0024**, além da regra citada acima, o botão complemento eSocial somente aparece se:

- O evento não for geral ou;
- O evento for geral, mas está com informações diferentes do evento original (cadastrado no FP0020).
- Depois da atualização da versão 12.1.4, ao acessar os programas FP0020 e FP0024 pela primeira vez será executado um programa de acerto para atualizar os campos **Tipo** e **Incidência Tributária IRRF** conforme valores definidos pelo layout 2.0.

Este acerto efetuará as seguintes atualizações:

- Os eventos que representam as deduções referentes à **Previdência Social Oficial** e **Pensão Alimentícia**, terão o campo Incidência Tributária IRRF atualizado conforme tabela abaixo:

Índice	Descrição Evento	Incidência Tributária IRRF
43	INSS para IRF	41 – Previdência Social Oficial – Remuneração Mensal
44	INSS 13º para IRF	42 – Previdência Social Oficial – 13º Salário
72	Pensão Alim Adiant. (Empresa)	51 - Pensão Alimentícia - Remuneração Mensal
47	Pensão Alim. 13º (empresa)	52 - Pensão Alimentícia - 13º salário
48	Pensão Alim. 13º (func)	52 - Pensão Alimentícia - 13º salário
49	Pensão Alim. Adt 13º (empresa)	52 - Pensão Alimentícia - 13º salário

45	Pensão Alim. Férias (empresa)	53 - Pensão Alimentícia - Férias;
46	Pensão Alim. Férias (func)	53 - Pensão Alimentícia - Férias;
8	Pensão Alim. (Empregado)	51 - Pensão Alimentícia - Remuneração Mensal
7	Pensão Alim. Normal (empresa)	51 - Pensão Alimentícia - Remuneração Mensal
66	Pensão Alim. S/ PLR	51 - Pensão Alimentícia - Remuneração Mensal

2) Os eventos que estiverem com o campo **Previdência Privada** marcado serão atualizados com a incidência tributária para IRRF igual a 47 - Previdência Privada - 13º salário se tipo vencimento evento for igual a Décimo; caso contrário, serão atualizados com 46 - Previdência Privada - salário mensal.

3) Os eventos que estiverem com o campo **Incid IRF** igual a "Isento" serão atualizados com uma das incidências tributárias para IRRF que representa isenção.

Para determinar qual será a incidência, será verificado:

- Se o evento está relacionado a um dos índices específicos de férias abaixo:

Índice Específico de Férias	Incidência Tributária IRRF
12 – Férias Abono Concedido	75 – Abono Pecuniário
14 – Adicionais Abono	75 – Abono Pecuniário
16 – Férias Abono 1/3	75 – Abono Pecuniário

- Se existe relacionamento do evento com o grupo de eventos para a DIRF.

Grupo	Incidência Tributária IRRF
Ajuda de Custo	<ul style="list-style-type: none"> Evento do Índice 75: 11 - Base de cálculo do IRRF - Remuneração Mensal; Demais Eventos: 73 – Diárias;
Indenização Rescisão/PDV/Acidente Trabalho	74 - Indenização e rescisão de contrato, inclusive a título de PDV e acidente de trabalho
Rendimentos Isentos e Não Tributáveis – Outros	79 – Outros
Rendimentos Isentos – Voluntários da Copa	79 – Outros
Rendimentos Isentos – Bolsa Médico-Residente	79 – Outros
Se não encontrar	79 – Outros

relacionamento com grupo.

- Ao lado do quadro Rubrica existe uma tabela na qual são apresentados, por empregador, os respectivos códigos de rubrica que serão enviados para o eSocial, referente ao evento em questão.
Regra:
 - Para eventos cujo campo 'Natureza' estiver com código 0000, que não envia para o eSocial, não mostrará informação nesta tabela.
 - No código da rubrica, somente considera empresas que estejam com o empregador parametrizado.
- Na tela principal, por meio do botão Período Validade eSocial , é possível consultar os períodos de validade da Tabela Rubrica para cada empregador da base de dados.
- Quando usa eventos por empresa, ao alterar um evento que é geral através do programa FP0024 e torná-lo diferente (não tendo mais atualização automática através do FP0020) e este evento possuir evento exclusivo relacionado, será emitida uma mensagem informando o usuário que deverá ser acessado a tela de complemento eSocial do programa FP0024 e avaliar a necessidade de informar novamente os relacionamentos que existiam anteriormente.



Attachments:

- [image2015-9-14 15:48:45.png](#) (image/png)
- [image2015-9-14 15:46:15.png](#) (image/png)
- [image2015-9-14 15:43:8.png](#) (image/png)
- [image2015-9-14 15:24:34.png](#) (image/png)
- [image2015-9-14 15:16:39.png](#) (image/png)
- [image2015-9-14 15:13:16.png](#) (image/png)
- [image2015-9-14 15:12:47.png](#) (image/png)
- [image2015-9-14 15:4:55.png](#) (image/png)
- [image2015-9-14 15:4:14.png](#) (image/png)
- [image2015-9-14 14:23:38.png](#) (image/png)
- [image2015-9-14 14:23:13.png](#) (image/png)
- [image2015-9-14 14:21:5.png](#) (image/png)
- [image2015-9-14 13:51:25.png](#) (image/png)
- [image2015-9-14 11:45:0.png](#) (image/png)
- [image2015-9-14 11:41:58.png](#) (image/png)
- [image2015-9-14 11:41:41.png](#) (image/png)
- [image2015-9-14 11:39:47.png](#) (image/png)
- [image2015-9-14 11:36:42.png](#) (image/png)
- [image2015-9-14 11:31:44.png](#) (image/png)
- [image2015-9-14 11:30:59.png](#) (image/png)
- [image2015-9-14 11:30:36.png](#) (image/png)
- [image2015-9-14 11:22:35.png](#) (image/png)
- [image2015-9-14 11:12:37.png](#) (image/png)
- [image2015-9-14 11:9:52.png](#) (image/png)
- _____

E-Social

- image2015-9-14 11:9:16.png (image/png)
- [image2015-9-14 16:8:55.png](#) (image/png)
- [image2015-9-16 7:39:45.png](#) (image/png)
- [image2015-9-16 7:40:9.png](#) (image/png)
- [image2015-9-16 7:49:7.png](#) (image/png)
- [image2015-9-16 7:49:38.png](#) (image/png)
- [image2015-11-5 8:16:14.png](#) (image/png)
- [image2015-11-6 10:14:58.png](#) (image/png)

Document generated by Confluence on 04 jul, 2016 11:03

[Linha Datasul](#) / [eSocial](#) / [4. Procedimento para Utilização](#) / [4.1. eSocial – Alterações no Módulo Folha de Pagamento](#)
/ [4.1.2. Processo Parametrização dos Complementos](#)

Linha Datasul : Função: FP0020 – Manutenção Eventos Analíticos – Consultar Eventos por Empresa

Created by Eliz Regina Pedrini Do Nascim, last modified on 10 mar, 2016

Função: FP0020 – Manutenção Eventos Analíticos – Consultar Eventos por Empresa

Objetivo: Consultar em quais empresas da base de dados o evento tem atualização automática ou não.

Descrição: Por meio do botão Consulta, disponibilizado na função Manutenção Eventos Analíticos (FP0020) e Manutenção Eventos por Empresa (FP0024), para empresas que utilizam essa rotina, consultar a situação do evento nas empresas da base de dados.

Ao clicar neste botão, será acessada a tela **Z04PY067**.

Campo	Descrição	Validações/Regras
Evento Inicial e Final	Faixa de eventos que estão sendo consultados.	Quando esta consulta é acessada por meio do programa: <ul style="list-style-type: none"> • FP0020: a faixa de eventos fica desabilitada e recebe como valor o evento que estava posicionado na tela FP0020. • FP0024: a faixa de eventos fica habilitada, permitindo que o usuário selecione o evento que deseja consultar.
Evt	Código do evento que está sendo consultado.	
Descrição	Descrição do evento que está sendo consultado.	
Emp	Código da empresa que possui o evento cadastrado.	A empresa igual a "*" indica que é o evento que é visualizado no programa FP0020.
Atualiz. Autom	Indica se o evento nas empresas diferentes de "*" terá atualização automática ou não quando ocorrer alteração do evento no programa FP0020.	Quando o valor é igual a: <ul style="list-style-type: none"> • Sim: indica que o evento no programa FP0024 está igual a este mesmo evento no programa FP0020. • Não: indica que o evento no programa FP0024 possui alguma informação diferente deste mesmo evento no programa FP0020.



Attachments:

- [image2015-9-16 8:18:9.png](#) (image/png)
- [image2015-9-16 9:1:31.png](#) (image/png)

Document generated by Confluence on 04 jul, 2016 11:03

[Linha Datasul](#) / [eSocial](#) / [4. Procedimento para Utilização](#) / [4.1. eSocial – Alterações no Módulo Folha de Pagamento](#)
/ [4.1.2. Processo Parametrização dos Complementos](#)

Linha Datasul : Função: FP0026 – Manutenção Eventos Exclusivos

Created by Gabriela Demarchi Dranka, last modified by Diego Cardoso Furtado Lacerda on 31 mai, 2016

Função: FP0026 – Manutenção Eventos Exclusivos

Objetivo: Efetuar o cadastramento de eventos que serão utilizados exclusivamente para efetuar o De/Para de eventos analíticos gerados pelos cálculos do sistema, para envio nos arquivos S-1200 - Remuneração do Trabalhador - RGPS, S-1202 - Remuneração do Trabalhador - RPPS, S-2290 - Desligamento e S-2399 - Trabalhador Sem Vínculo - Término.

Descrição: Neste programa serão cadastrados os eventos que, posteriormente serão relacionados aos eventos analíticos para formação do De/Para.

Campo	Descrição	Validações/Regras
Empresa	Código da empresa que utilizará o evento exclusivo.	Quando não estiver parametrizado que usa evento por empresa este campo fica desabilitado e com valor igual a '*'. Quando estiver parametrizado que usa evento por empresa este campo fica habilitado, podendo ser informado: <ul style="list-style-type: none"> '*' : para indicar que o evento é válido para todas as empresas da base de dados. o código da empresa que o usuário está logado: para indicar que o evento é válido apenas para a empresa informada.
Evento Exclusivo	Código do evento exclusivo.	Obrigatoriamente tem que possuir no mínimo 4 caracteres , pois não pode coincidir com o código de um evento analítico.
Descrição	Descrição do evento exclusivo.	É obrigatório ser informada.
Descrição Abreviada	Descrição abreviada do evento exclusivo.	É obrigatório ser informada.
Natureza	Código da Natureza do evento, conforme anexo I	Caso o evento não necessite ser

Rubrica	- tabela 3 do eSocial.	enviado ao eSocial, informar 0000 – Não Enviar para o eSocial.
Tipo Evento	Indicativo do tipo de rubrica: <ul style="list-style-type: none"> • 1 – Vencimento. • 2 – Desconto. • 3 – Informativa. • 4 – Informativa Dedutora. 	Aceita somente os valores 1, 2, 3 ou 4
Fator Rubrica	Informar o fator, percentual, entre outros, da rubrica, quando necessário.	Não se aplica.
Incidência INSS	Código da incidência tributária da rubrica para a Previdência Social: <ul style="list-style-type: none"> • 00 - Não é Base de Cálculo • 11 - Base de cálculo das contribuições sociais - Salário de Contribuição: Mensal • 12 - Base de cálculo das contribuições sociais - Salário de Contribuição: 13° Salário • 21 - Base de cálculo das contribuições sociais - Salário de Contribuição: Salário Maternidade • 22 - Base de cálculo das contribuições sociais - Salário de Contribuição: Salário Maternidade - 13° Salário • 23 - Base de cálculo das contribuições sociais - Salário de Contribuição: Auxílio Doença Mensal - Regime Próprio de Previdência Social • 24 - Base de cálculo das contribuições sociais - Salário de Contribuição: Auxílio Doença 13° Salário Doença - Regime Próprio de Previdência Social • 31 - Contribuição descontada do Segurado sobre salário de contribuição: Mensal • 32 - Contribuição descontada do Segurado sobre salário de contribuição: 13° Salário • 34 - Contribuição descontada do Segurado sobre salário de contribuição: SEST • 35 - Contribuição descontada do Segurado sobre salário de contribuição: SENAT • 51 - Salário-Família • 61 - Complemento de salário-mínimo - Regime Próprio de Previdência Social • 91 - Suspensão de incidência sobre Salário de Contribuição em decorrência de decisão judicial: Mensal • 92 - Suspensão de incidência sobre Salário de 	Deve ser informado um dos códigos de incidência tributária para INSS, conforme opções ao lado.

	<p>Contribuição em decorrência de decisão judicial: 13° Salário</p> <ul style="list-style-type: none"> • 93 - Suspensão de incidência sobre Salário de Contribuição em decorrência de decisão judicial: Salário Maternidade • 94 - Suspensão de incidência sobre Salário de Contribuição em decorrência de decisão judicial: Salário Maternidade 13° Salário 	
Processo	Demonstra o código/descrição do processo judicial com decisão/sentença favorável à empresa, determinando a não incidência do evento para contribuição previdenciária.	OBS: Em desenvolvimento.
Incidência IRRF	<p>Código de incidência tributária da rubrica para o IRRF:</p> <ul style="list-style-type: none"> • 00 - Não é Base do IRRF • 11 - Rendimentos tributáveis - base de cálculo do IRRF: Remuneração Mensal • 12 - Rendimentos tributáveis - base de cálculo do IRRF: 13° Salário • 13 - Rendimentos tributáveis - base de cálculo do IRRF: Férias • 14 - Rendimentos tributáveis - base de cálculo do IRRF: PLR • 15 - Rendimentos tributáveis - base de cálculo do IRRF: Rendimentos Recebidos Acumuladamente - RRA • 31 - Retenções do IRRF efetuadas sobre: Remuneração Mensal • 32 - Retenções do IRRF efetuadas sobre: 13° Salário • 33 - Retenções do IRRF efetuadas sobre: Férias • 34 - Retenções do IRRF efetuadas sobre: PLR • 35 - Retenções do IRRF efetuadas sobre: RRA • 41 - Deduções da base de cálculo do IRRF: Previdência Social Oficial - PSO - Remuneração Mensal • 42 - Deduções da base de cálculo do IRRF: PSO - 13° salário • 43 - Deduções da base de cálculo do IRRF: PSO - Férias • 44 - Deduções da base de cálculo do IRRF: PSO - RRA • 46 - Deduções da base de cálculo do IRRF: 	Deve ser informado um dos códigos de incidência tributária para IRRF, conforme opções ao lado.

- Previdência Privada - salário mensal
- 47 - Deduções da base de cálculo do IRRF: Previdência Privada - 13° salário
 - 51 - Deduções da base de cálculo do IRRF: Pensão Alimentícia - Remuneração Mensal
 - 52 - Deduções da base de cálculo do IRRF: Pensão Alimentícia - 13° salário
 - 53 - Deduções da base de cálculo do IRRF: Pensão Alimentícia - Férias
 - 54 - Deduções da base de cálculo do IRRF: Pensão Alimentícia - PLR
 - 55 - Deduções da base de cálculo do IRRF: Pensão Alimentícia - RRA
 - 56 - Deduções da base de cálculo do IRRF: Dependente - Remuneração Mensal
 - 57 - Deduções da base de cálculo do IRRF: Dependente - 13° salário
 - 58 - Deduções da base de cálculo do IRRF: Dependente - Férias
 - 61 - Deduções da base de cálculo do IRRF: Fundo de Aposentadoria Programada Individual - FAPI - Remuneração Mensal
 - 62 - Deduções da base de cálculo do IRRF: Fundo de Aposentadoria Programada Individual - FAPI - 13° salário
 - 63 - Deduções da base de cálculo do IRRF: Fundação de Previdência Complementar do Servidor Público Federal - Funpresp - Remuneração Mensal
 - 64 - Deduções da base de cálculo do IRRF: Fundação de Previdência Complementar do Servidor Público Federal - Funpresp - 13° salário
 - 70 - Isenções do IRRF: Parcela Isenta 65 anos - Remuneração Mensal
 - 71 - Isenções do IRRF: Parcela Isenta 65 anos - 13° salário
 - 72 - Isenções do IRRF: Diária
 - 73 - Isenções do IRRF: Ajuda de Custo
 - 74 - Isenções do IRRF: Indenização e rescisão de contrato, inclusive a título de PDV e acidentes de trabalho
 - 75 - Isenções do IRRF: Abono pecuniário
 - 76 - Isenções do IRRF: Pensão, aposentadoria ou reforma por moléstia grave ou acidente em serviço - Remuneração Mensal

- 77 - Isenções do IRRF: Pensão, aposentadoria ou reforma por moléstia grave ou acidente em serviço - 13° salário
- 78 - Isenções do IRRF: Valores pagos a titular ou sócio de microempresa ou empresa de pequeno porte, exceto pró-labore e alugueis
- 79 - Isenções do IRRF: Outras Isenções (o nome da rubrica deve ser claro para identificação da natureza dos valores)
- 81 - Demandas Judiciais: Depósito Judicial
- 82 - Demandas Judiciais: Compensação Judicial do ano calendário
- 83 - Demandas Judiciais: Compensação Judicial de anos anteriores
- 91 - Incidência Suspensa decorrente de decisão judicial, relativas a base de cálculo do IRRF sobre: Remuneração Mensal
- 92 - Incidência Suspensa decorrente de decisão judicial, relativas a base de cálculo do IRRF sobre: 13° Salário
- 93 - Incidência Suspensa decorrente de decisão judicial, relativas a base de cálculo do IRRF sobre: Férias
- 94 - Incidência Suspensa decorrente de decisão judicial, relativas a base de cálculo do IRRF sobre: PLR
- 95 - Incidência Suspensa decorrente de decisão judicial, relativas a base de cálculo do IRRF sobre: RRA

Processo	Demonstra o código/descrição do processo judicial com decisão/sentença favorável à empresa, determinando a não incidência do evento para IRRF.	OBS: Em desenvolvimento.
Incidência FGTS	Código de incidência tributária da rubrica para o FGTS: <ul style="list-style-type: none"> • 00 - Não é Base de Cálculo do FGTS • 11 - Base de Cálculo do FGTS mensal • 12 - Base de Cálculo do FGTS 13° Salário • 21 - Base de Cálculo do FGTS Rescisório • 91 - Incidência suspensa em decorrência de decisão judicial 	Deve ser informado um dos códigos de incidência tributária para FGTS, conforme opções ao lado.
Processo	Demonstra o código/descrição do processo judicial com decisão/sentença favorável à empresa, determinando a não incidência do	OBS: Em desenvolvimento.

evento para FGTS.

Incidência Contr Sind	Código de incidência tributária da rubrica para a Contribuição Sindical Laboral: <ul style="list-style-type: none"> • 00 - Não é base de cálculo • 11 - Base de cálculo • 31 - Valor da contribuição sindical laboral descontada • 91 - Incidência suspensa em decorrência de decisão judicial 	Deve ser informado um dos códigos de incidência tributária para Contribuição Sindical, conforme opções ao lado.
Processo	Demonstra o código/descrição do processo judicial com decisão/sentença favorável à empresa, determinando a não incidência do evento para Contribuição Sindical.	OBS: Em desenvolvimento.
Influi Repouso	Indicar se a rubrica influi no cálculo do Descanso Semanal Remunerado.	Não se aplica.
Influi 13o	Indicar se a rubrica influi no cálculo do 13º Salário.	Não se aplica.
Influi Férias	Indicar se a rubrica influi no cálculo das Férias.	Não se aplica.
Influi Aviso Prévio	Indicar se a rubrica influi no cálculo do Aviso Prévio.	Não se aplica.

Nota:

- Ao lado do quadro Rubrica existe uma tabela na qual são apresentados, por empregador, os respectivos códigos de rubrica que serão enviados para o eSocial, referente ao evento analítico em questão.

OBS:

- Para eventos cujo campo 'Natureza' estiver com código 0000, que não envia para o eSocial, não mostrará informação nesta tabela.
- No código da rubrica, somente considera empresas que estejam com o empregador parametrizado.
- Na tela principal, por meio do botão Período Validade eSocial , é possível consultar os períodos de validade da Tabela Rubrica para cada empregador da base de dados. Mais informações neste link: <http://tdn.totvs.com/x/bkYGD>

**Attachments:**

- [image2015-11-6 10:14:58.png](#) (image/png)
- [image2015-11-5 8:16:14.png](#) (image/png)
- [image2015-9-16 7:49:38.png](#) (image/png)
- [image2015-9-16 7:49:7.png](#) (image/png)

E-Social

- [image2015-9-16 7:40:9.png](#) (image/png)
- [image2015-9-16 7:39:45.png](#) (image/png)
- [image2015-9-14 11:9:52.png](#) (image/png)
- [image2015-9-14 11:9:16.png](#) (image/png)
- [image2015-9-14 16:8:55.png](#) (image/png)
- [image2015-9-14 15:48:45.png](#) (image/png)
- [image2015-9-14 15:46:15.png](#) (image/png)
- [image2015-9-14 15:43:8.png](#) (image/png)
- [image2015-9-14 15:24:34.png](#) (image/png)
- [image2015-9-14 15:16:39.png](#) (image/png)
- [image2015-9-14 15:13:16.png](#) (image/png)
- [image2015-9-14 15:12:47.png](#) (image/png)
- [image2015-9-14 15:4:55.png](#) (image/png)
- [image2015-9-14 15:4:14.png](#) (image/png)
- [image2015-9-14 14:23:38.png](#) (image/png)
- [image2015-9-14 14:23:13.png](#) (image/png)
- [image2015-9-14 14:21:5.png](#) (image/png)
- [image2015-9-14 13:51:25.png](#) (image/png)
- [image2015-9-14 11:45:0.png](#) (image/png)
- [image2015-9-14 11:41:58.png](#) (image/png)
- [image2015-9-14 11:41:41.png](#) (image/png)
- [image2015-9-14 11:39:47.png](#) (image/png)
- [image2015-9-14 11:36:42.png](#) (image/png)
- [image2015-9-14 11:31:44.png](#) (image/png)
- [image2015-9-14 11:30:59.png](#) (image/png)
- [image2015-9-14 11:30:36.png](#) (image/png)
- [image2015-9-14 11:22:35.png](#) (image/png)
- [image2015-9-14 11:12:37.png](#) (image/png)

Document generated by Confluence on 04 jul, 2016 11:03

[Linha Datasul](#) / [eSocial](#) / [4. Procedimento para Utilização](#) / [4.1. eSocial – Alterações no Módulo Folha de Pagamento](#)
/ [4.1.2. Processo Parametrização dos Complementos](#)

Linha Datasul : Função: FP0030 – Manutenção Processos Administrativos/Judiciais

Created by Eliz Regina Pedrini Do Nascim, last modified by Diego Cardoso Furtado Lacerda on 11 abr, 2016

Função: FP0030 – Manutenção Processos Administrativos/Judiciais

Objetivo: Permitir o cadastro dos processos administrativos e judiciais que tramitam na Justiça. Essas informações serão utilizadas na geração das mensagens destinadas ao eSocial, conforme layout **S-1070 – Tabela de Processos Administrativos/Judiciais**.

Pré-requisito: FP0560 – Estabelecimento - campo **Complementos Habilitados** para pelo menos um estabelecimento da base de dados.

Descrição: O programa somente estará disponível para cadastro depois da parametrização do uso do eSocial, caso contrário, o programa não será acessado, exibindo a mensagem durante o acesso. Ao clicar nos botões Incluir, Copiar e Alterar que estão localizados na parte superior da tela, será acessada a tela **FP0030A – Atualiza Processos Administrativos/Judiciais**.

Campo	Descrição	Validações/Regras
Processo	Número do processo que tramita na Justiça.	Não permite informação em branco.
Id Processo	Código sequencial do processo.	Gerado automaticamente pelo programa.
Descrição	Descrição resumida do processo.	Não permite informação em branco.
Período Inicial	Data de início da validade do processo.	Não permite informação em branco.
Período Final	Data de término da validade do processo.	Não permite informação em branco.
Tipo	<ul style="list-style-type: none"> • Administrativo. • Judicial. 	Conforme o tipo de processo, alguns campos serão habilitados para preenchimento.
Relacionamento	<p>Evento: processos referentes à suspensão da incidência de INSS, FGTS, IRRF e Contribuição Sindical dos eventos.</p> <p>Estabelecimento: processos referentes às</p>	Os processos serão liberados para consultas nos programas de Estabelecimento, Eventos, Funcionários, e Reintegração,

alíquotas de FAP, RAT e contribuições destinadas a outras entidades, quando ocorre a existência de processo favorável ao contribuinte, modificando a alíquota de FAP, RAT e/ou Terceiros para recolhimento.

Funcionário: processos utilizados para:

- Indicar o alvará judicial na contratação de menores de 14 anos ou maiores de 14 anos e menores de 16 anos quando a categoria for diferente de 103 – Aprendiz.
- Suspensão de recolhimento de IRRF e/ou Contribuição Previdenciária do funcionário.

Reintegração: processo utilizado para identificar a reintegração de funcionários desligados quando esta ocorrer por determinação Judicial.

Notas: processo utilizado para suspensão de recolhimento de determinados impostos referente às notas fiscais de serviços tomados e prestados.

Autônomo: processo utilizado para suspensão de recolhimento de IRRF e/ou Contribuição Previdenciária do autônomo.

Obra-Tomador: processo referente as obras de construção civil que são Obra Própria.

Cotas: processo utilizado quando for proferida decisão judicial que desobrigue o empregador de cumprir a cota de Pessoa com deficiência ou de aprendizagem.

Lotação Tributária: processo utilizado para informar a suspensão da contribuição as outras entidades ou fundos (terceiros).

conforme a informação contida nesse campo.

Data Sentença	Data da decisão, sentença ou despacho administrativo.	Não permite informação em branco.
Depósito Montante Integral	Informar se o depósito foi realizado no valor montante integral ou não.	Não se aplica.
Suspensão Exigibilidade	Indicativo da decisão do processo: Liminar em Mandado de Segurança; Antecipação de Tutela; Liminar em Medida Cautelar; Sentença em Mandado de Segurança Favorável ao Contribuinte; Sentença em Ação Ordinária Favorável ao Contribuinte e Confirmada pelo TRF;	Se Tipo Processo = Administrativo, o indicativo de decisão somente pode ser igual a: <ul style="list-style-type: none"> • Contestação Administrativa FAP • Decisão Definitiva a favor do contribuinte

Acórdão do TRF Favorável ao Contribuinte;
 Acórdão do STJ em Recurso Especial Favorável ao Contribuinte;
 Acórdão do STF em Recurso Extraordinário Favorável ao Contribuinte;
 Sentença 1ª instância não transitada em julgado com efeito suspensivo;
 Contestação Administrativa FAP;
 Decisão Definitiva a favor do contribuinte (Transitada em Julgado);
 Sem suspensão da exigibilidade.

• Sem suspensão da exigibilidade
 Se Tipo Processo = Judicial, o indicativo de decisão deve ser igual a:

- Liminar em Mandado de Segurança
- Antecipação de Tutela
- Liminar em Medida Cautelar
- Sentença em Mandado de Segurança Favorável ao Contribuinte
- Sentença em Ação Ordinária Favorável ao Contribuinte e Confirmada pelo TRF
- Acórdão do TRF Favorável ao Contribuinte
- Acórdão do STJ em Recurso Especial Favorável ao Contribuinte
- Acórdão do STF em Recurso Extraordinário Favorável ao Contribuinte
- Sentença 1ª instância não transitada em julgado com efeito suspensivo
- Decisão Definitiva a favor do contribuinte
- Sem suspensão da exigibilidade

País Vara	País onde o processo está tramitando.	Habilitado somente para processos do tipo Judicial.
UF Vara	Unidade de federação da seção judiciária do processo.	Habilitado somente para processos do tipo Judicial.
Município	Código do município onde está tramitando o processo.	Habilitado somente para processos do tipo Judicial. O município informado tem que existir no cadastro de municípios para o país e UF Vara informados.
Vara	Código de identificação da vara do processo.	Habilitado somente para processos do tipo Judicial.

Autoria

Autor da ação do processo:

- **Próprio Contribuinte.**
- **Outra Entidade.**

Habilitado somente para processos do tipo Judicial.

Pasta Relacto: Por meio desta pasta, será feito o relacionamento dos processos com eventos, estabelecimentos, funcionários, reintegração, autônomos, obra-tomador e cotas..

Relacionamento com Eventos:**FP0030B - Atualiza Relacionamentos Processos**

Campo	Descrição	Validações/Regras
Processo	Número do processo que tramita na Justiça.	Não se aplica.
Utilização	Exibe o processo Evento.	Fica desabilitado e demonstra a utilização informada no cadastro do processo.
Empresa	Código da empresa para a qual o processo será relacionado.	<p>Quando não utiliza eventos por empresa: - este campo fica desabilitado e com o valor '*'. Isto significa que, para todos os empregadores da base de dados a mensagem da tabela de rubricas será gerada informando que o evento em questão possui incidência suspensa.</p> <p>Quando utiliza eventos por empresa:</p> <p>- este campo fica habilitado, podendo:</p> <ol style="list-style-type: none"> 1. Ser informado *: Isto significa que, para todos os empregadores da base de dados a mensagem da tabela de rubricas será gerada informando que o evento em questão possui incidência suspensa, desde que as informações deste evento no programa FP0024 sejam iguais às do mesmo evento no programa FP0020. <p>Ser especificado um código de empresa: Isto significa que, para o empregador da empresa informada a mensagem da tabela de rubricas será gerada informando que o evento em questão possui incidência suspensa.</p> <p>Observação: Neste caso, é efetuada a atualização do evento da empresa informada, indicando que ele está diferente do mesmo evento no programa FP0020.</p>
Evento	Código do evento para o qual o processo será relacionado.	É obrigatório ser informado.
Aplicação	Indica qual o tributo que teve seu recolhimento suspenso pela decisão/sentença	Não se aplica.

do processo. Contém as seguintes opções:

- **INSS.**
- **IRRF.**
- **FGTS.**
- **Contribuição Sindical.**

Início	Data em que o processo passou a ser válido para a empresa/evento.	É obrigatório ser informada.
Término	Data em que o processo deixou de ser válido para a empresa/evento.	É obrigatório ser informada.

Relacionamento com Estabelecimento:
FP0030B - Atualiza Relacionamento Processos

Campo	Descrição	Validações/Regras
Processo	Número do processo que tramita na Justiça.	Não se aplica
Utilização	Exibe o processo Estabelecimento.	Fica desabilitado e demonstra a utilização informada no cadastro do processo.
Estabelecimento	Código do estabelecimento para o qual o processo será relacionado.	É obrigatório ser informado.
Aplicação	Indica qual o tributo que teve sua alíquota alterada pela decisão/sentença do processo. Contém as seguintes opções: <ul style="list-style-type: none"> • RAT. • FAP. 	Não se aplica.
Início	Data em que o processo passou a ser válido para o estabelecimento.	É obrigatório ser informada.
Término	Data em que o processo deixou de ser válido para o estabelecimento.	É obrigatório ser informada.

Relacionamento com Funcionários:
FP0030B - Atualiza Relacionamento Processos

Campo	Descrição	Validações/Regras

Processo	Número do processo que tramita na Justiça.	Não se aplica
Utilização	Exibe o processo Funcionário.	Fica desabilitado e demonstra a utilização informada no cadastro do processo.
Estabelecimento	Código do estabelecimento para o qual o processo será relacionado.	É obrigatório ser informado.
Matrícula	Matrícula do funcionário para o qual o processo será relacionado.	É obrigatório ser informado.
Aplicação	Pode indicar: <ul style="list-style-type: none"> • A suspensão de recolhimento de IRRF e/ou Contribuição Previdenciária do funcionário; ou • O alvará judicial na contratação de menores de 14 anos ou maiores de 14 anos e menores de 16 anos quando a categoria for diferente de 103 – Aprendiz. Possui as seguintes opções: <ul style="list-style-type: none"> • IRRF. • Contribuição Previdenciária. • Alvará Judicial. 	Não se aplica.
Início	Data em que o processo passou a ser válido para o funcionário.	É obrigatório ser informada.
Término	Data em que o processo deixou de ser válido para o funcionário.	É obrigatório ser informada.

**Relacionamento com Reintegração:
FP0030B - Atualiza Relacionamento Processos**

Campo	Descrição	Validações/Regras
Processo	Número do processo que tramita na Justiça.	Não se aplica
Utilização	Exibe o processo Reintegração.	Fica desabilitado e demonstra a utilização informada no cadastro do processo.
Estabelecimento	Código do estabelecimento para o qual o processo está relacionado.	Não se aplica.
Matrícula	Matrícula do funcionário para o qual o processo está relacionado.	Não se aplica.
Data Reintegração	Data em que ocorreu a reintegração do funcionário.	Não se aplica.

Início	Data em que o processo passou a ser válido para o funcionário.	É obrigatório ser informada.
Término	Data em que o processo deixou de ser válido para o funcionário.	É obrigatório ser informada.

Notas:

- O programa permite apenas a alteração das datas de início e término do relacionamento do processo para um funcionário reintegrado.
- A inclusão do relacionamento somente pode ser efetuada por meio dos programas FR5240 – Reintegração de Funcionários e FR5250 – Funcionários Reintegrados.
- A eliminação do relacionamento somente pode ser efetuada pelo programa FR5250 – Funcionários Reintegrados, alterando-se o tipo de reintegração, caso necessário.

Atenção:

Para os processos com utilização igual a "Notas", não é permitido efetuar relacionamentos.

Relacionamento com Autônomo:**FP0030B - Atualiza Relacionamento Processos**

Campo	Descrição	Validações/Regras
Processo	Número do processo que tramita na Justiça.	Não se aplica.
Utilização	Exibe o processo Autônomo.	Fica desabilitado e demonstra a utilização informada no cadastro do processo.
Prestador Serviço	Matrícula do prestador de serviço pessoa física para o qual o processo será relacionado.	É obrigatório ser informado.
Aplicação	Indica qual o tributo que teve seu recolhimento suspenso pela decisão/sentença do processo. Contém as seguintes opções: <ul style="list-style-type: none"> • IRRF. • Contribuição Previdenciária. 	Não se aplica.
Início	Data em que o processo passou a ser válido para o autônomo.	É obrigatório ser informado.
Término	Data em que o processo deixou de ser válido para o autônomo.	É obrigatório ser informado.

Notas:

- Os processos que já haviam sido relacionados nos programas FP0560, FP0020, FP0024, FP1500, FP1510, FR5240 e FR5250 serão carregados automaticamente para o programa FP0030 quando ocorrer a 1ª execução deste programa depois da atualização da versão 12.1.3.

Relacionamento com Obra-Tomador:**FP0030B - Atualiza Relacionamento Processos**

Campo	Descrição	Validações/Regras
Processo	Número do processo que tramita na Justiça.	Não se aplica.
Utilização	Exibe o processo Obra-Tomador.	Fica desabilitado e demonstra a utilização informada no cadastro do processo.
Tomador Serviço	Matrícula do tomador de serviço pessoa física para o qual o processo será relacionado.	É obrigatório ser informado. Aceita apenas tomadores de serviço identificados como Obra-Própria.
Aplicação	Indica qual o tributo que teve sua alíquota alterada pela decisão/sentença do processo. Contém as seguintes opções: <ul style="list-style-type: none"> • RAT. • FAP. 	Não se aplica.
Início	Data em que o processo passou a ser válido para o tomador.	É obrigatório ser informado.
Término	Data em que o processo deixou de ser válido para o tomador.	É obrigatório ser informado.

Relacionamento com Cotas:
FP0030B - Atualiza Relacionamento Processos

Campo	Descrição	Validações/Regras
Processo	Número do processo que tramita na Justiça.	Não se aplica.
Utilização	Exibe o processo Cotas.	Fica desabilitado e demonstra a utilização informada no cadastro do processo.
Empresa	Código da empresa do empregador para a qual o processo será relacionado.	Fica desabilitado.
Estabelecimento	Código do estabelecimento empregador para o qual o processo será relacionado.	Fica desabilitado.
Aplicação	Indicar a cota que o empregador é isento: <ul style="list-style-type: none"> • Pessoa com Deficiência • Aprendizagem 	

E-Social

Início	Data em que o processo passou a ser válido.	É obrigatório ser informado.
Término	Data em que o processo deixou de ser válido.	É obrigatório ser informado.

Relacionamento com Lotação Tributária:

FP0030I - Atualiza Relacionamento Processos X Lotação Tributária

Campo	Descrição	Validações/Regras
Processo	Número do processo que tramita na Justiça.	Não se aplica.
Utilização	Exibe o processo Lotação Tributária.	Fica desabilitado e demonstra a utilização informada no cadastro do processo.
Código Lotação Tributária	Código da lotação tributária para a qual o processo será relacionado.	Código da lotação tributária do Estabelecimento ou Tomador. É obrigatório ser informado.
Código Terceiro	Código do Terceiro para o qual o processo será relacionado.	É obrigatório ser informado.
Início	Data em que o processo passou a ser válido.	É obrigatório ser informada.
Término	Data em que o processo deixou de ser válido.	É obrigatório ser informada.

- Na tela principal, por meio do botão Período Validade eSocial  é possível consultar os períodos de validade dos processos Administrativos/Judiciais da base de dados.



Attachments:

- [image2015-9-14 15:13:16.png](#) (image/png)
- [image2015-9-14 15:12:47.png](#) (image/png)
- [image2015-9-14 15:4:55.png](#) (image/png)
- [image2015-9-14 15:4:14.png](#) (image/png)
- [image2015-9-14 14:23:38.png](#) (image/png)
- [image2015-9-14 14:23:13.png](#) (image/png)
- [image2015-9-14 14:21:5.png](#) (image/png)
- [image2015-9-14 13:51:25.png](#) (image/png)
- [image2015-9-14 11:45:0.png](#) (image/png)

E-Social

- [image2015-9-14 11:41:58.png](#) (image/png)
- [image2015-9-14 11:41:41.png](#) (image/png)
- [image2015-9-14 11:39:47.png](#) (image/png)
- [image2015-9-14 11:36:42.png](#) (image/png)
- [image2015-9-14 11:31:44.png](#) (image/png)
- [image2015-9-14 11:30:59.png](#) (image/png)
- [image2015-9-14 11:30:36.png](#) (image/png)
- [image2015-9-14 11:22:35.png](#) (image/png)
- [image2015-9-14 11:12:37.png](#) (image/png)
- [image2015-9-14 11:9:52.png](#) (image/png)
- [image2015-9-14 11:9:16.png](#) (image/png)
- [image2015-9-14 16:8:55.png](#) (image/png)
- [image2015-9-14 15:48:45.png](#) (image/png)
- [image2015-9-14 15:46:15.png](#) (image/png)
- [image2015-9-14 15:43:8.png](#) (image/png)
- [image2015-9-14 15:24:34.png](#) (image/png)
- [image2015-9-14 15:16:39.png](#) (image/png)
- [image2016-2-4 12:11:6.png](#) (image/png)
- [image2016-2-4 14:21:58.png](#) (image/png)
- [image2016-2-4 14:23:11.png](#) (image/png)
- [image2016-2-4 14:28:8.png](#) (image/png)
- [image2016-2-4 14:46:23.png](#) (image/png)
- [image2016-2-4 15:5:24.png](#) (image/png)
- [image2016-2-4 15:7:58.png](#) (image/png)
- [image2016-2-4 17:28:59.png](#) (image/png)

Document generated by Confluence on 04 jul, 2016 11:03

[Linha Datasul](#) / [eSocial](#) / [4. Procedimento para Utilização](#) / [4.1. eSocial – Alterações no Módulo Folha de Pagamento](#)
/ [4.1.2. Processo Parametrização dos Complementos](#)

Linha Datasul : Função: FP0033 – Manutenção Empregador por Processo

Created by Eliz Regina Pedrini Do Nascim, last modified on 14 mar, 2016

Função: FP0033 – Manutenção Empregador por Processo

Objetivo: Permitir o cadastro de empregadores para o processo do tipo “Notas”. Essas informações serão utilizadas na geração das mensagens destinadas ao eSocial, conforme layout **S-1070 – Tabela de Processos Administrativos/Judiciais**.

Pré-requisito: Processos com utilização igual a “Nota” cadastrados no [FP0030 – Manutenção Processos Administrativos/Judiciais](#).

Descrição: Essa funcionalidade deverá ser utilizada por empresas que possuem processos judiciais relativos a contribuições previdenciárias, que deverão ser enviados nos arquivos provenientes de sistemas externos, S-1310, S-1320, S-1330, S-1350, S-1360, S-1370.

Campos que deverão ser informados no cadastro da pasta Empregador:

Informação	Tabela	Regras
Empresa	Sped_rh_estab	Empresa relativa ao empregador.
Estabelecimento	Sped_rh_estab	Estabelecimento relativo ao empregador.

Nota:

É necessário realizar o cadastro do empregador para o processo antes de realizar a importação de mensagens XML por meio do programa Importador Arquivos Externos - FP9870, para que a informação do processo seja enviada para o eSocial antes dos arquivos importados de sistemas externos.



Attachments:

- [image2015-9-14 15:13:16.png](#) (image/png)
- [image2015-9-14 15:12:47.png](#) (image/png)
- [image2015-9-14 15:4:55.png](#) (image/png)
- [image2015-9-14 15:4:14.png](#) (image/png)
- [image2015-9-14 14:23:38.png](#) (image/png)
- [image2015-9-14 14:23:13.png](#) (image/png)
- [image2015-9-14 14:21:5.png](#) (image/png)
- [image2015-9-14 13:51:25.png](#) (image/png)
- [image2015-9-14 11:45:0.png](#) (image/png)
-

E-Social

- [image2015-9-14 11:41:58.png](#) (image/png)
- [image2015-9-14 11:41:41.png](#) (image/png)
- [image2015-9-14 11:39:47.png](#) (image/png)
- [image2015-9-14 11:36:42.png](#) (image/png)
- [image2015-9-14 11:31:44.png](#) (image/png)
- [image2015-9-14 11:30:59.png](#) (image/png)
- [image2015-9-14 11:30:36.png](#) (image/png)
- [image2015-9-14 11:22:35.png](#) (image/png)
- [image2015-9-14 11:12:37.png](#) (image/png)
- [image2015-9-14 11:9:52.png](#) (image/png)
- [image2015-9-14 11:9:16.png](#) (image/png)
- [image2015-9-14 16:8:55.png](#) (image/png)
- [image2015-9-14 15:48:45.png](#) (image/png)
- [image2015-9-14 15:46:15.png](#) (image/png)
- [image2015-9-14 15:43:8.png](#) (image/png)
- [image2015-9-14 15:24:34.png](#) (image/png)
- [image2015-9-14 15:16:39.png](#) (image/png)

Document generated by Confluence on 04 jul, 2016 11:04

[Linha Datasul](#) / [eSocial](#) / [4. Procedimento para Utilização](#) / [4.1. eSocial – Alterações no Módulo Folha de Pagamento](#)
/ [4.1.2. Processo Parametrização dos Complementos](#)

Linha Datasul : Função: FP0060 – Manutenção Situações

Created by Eliz Regina Pedrini Do Nascim, last modified by Diego Cardoso Furtado Lacerda on 11 abr, 2016

Função: FP0060 – Manutenção Situações

Objetivo: Complementar o cadastro de situações com as informações dos afastamentos temporários e desligamentos de acordo com as tabelas definidas pelo eSocial para geração das mensagens destinadas ao eSocial, conforme layouts **S-2230 – Afastamento Temporário** e **S-2299 – Desligamento**.

Descrição: Acessar o programa FP0060 – Manutenção Situação e, por meio do botão eSocial, informar os dados complementares solicitados.

Ao clicar neste botão, será acessada a tela **FP0060A – Complemento Situações**.

Campo	Descrição	Validações/Regras
Afastamento Temporário - Motivo Novo Afastamento	Os motivos de afastamento, conforme tabela 18 do eSocial.	Somente fica habilitado quando o significado da situação (campo Significado, na pasta Gerais) for diferente de "Rescisão de Contrato", sendo obrigatório ser informado.
Afastamento Temporário - Motivo Continuação Afastamento	Motivo de afastamento, pelo mesmo motivo anterior: 02 - Novo afastamento decorrente do mesmo acidente/doença do trabalho dentro de 60 dias. 04 - Novo afastamento decorrente do mesmo acidente/doença não relacionado ao trabalho dentro de 60 dias.	Somente fica habilitado quando o motivo do afastamento temporário informado for igual a 01 – Acidente/Doença do Trabalho, 02 – Novo Afastamento decorrente do mesmo acidente/doença do Trabalho dentro de 60 dias, 03 – Acidente/Doença não relacionada ao trabalho ou 04 – Novo Afastamento decorrente do mesmo acidente/doença não relacionado ao trabalho dentro de 60 dias , sendo obrigatório ser informado.
Situação	Para indicar se	Somente fica habilitado quando o significado da situação

	situação é: <ul style="list-style-type: none"> • Relacionado ao trabalho • Não relacionado ao trabalho 	(campo Significado, na pasta Gerais) for diferente de “Rescisão de Contrato, e o motivo de afastamento (complemento Motivo Novo Afastamento) for igual a 01, 02, 03 ou 04.
Desligamento - Motivo	Motivos de desligamento, conforme tabela 19 do eSocial.	Fica habilitado quando o significado da situação (campo Significado, na pasta Gerais) for “Rescisão de Contrato”, sendo obrigatório ser informado.

Notas:

O programa de complemento é executado para todas as situações, com exceção das situações de Saída por Transferência. Ficando na responsabilidade do usuário relacionar o motivo **00 – Nenhum – Situação não irá integrar os arquivos do eSocial** para as situações que não devem ser integradas para o eSocial.

Os motivos de desligamento somente são aceitos para as situações com significado “Rescisão de Contrato”.

Quando estiver posicionado na tela o registro da situação de saída por transferência com código FGTS igual a N2, ao ser clicado no botão de complemento eSocial será emitida uma mensagem de alerta informando o usuário que para a situação de saída por transferência entre empresas o motivo de desligamento será informado diretamente no relacionamento da situação ao funcionário; e a tela FP0060a não será aberta.

Quando estiver posicionado na tela o registro da situação de saída por transferência com código FGTS igual a N1, ao ser clicado no botão de complemento eSocial será emitida uma mensagem de alerta informando o usuário que a situação de saída por transferência entre estabelecimentos não representa um desligamento para o eSocial, não necessitando complemento; e a tela FP0060a não será aberta.

**Attachments:**

- [image2015-9-16 11:18:26.png](#) (image/png)
- [image2015-9-16 11:18:54.png](#) (image/png)

Document generated by Confluence on 04 jul, 2016 11:04

[Linha Datasul](#) / [eSocial](#) / [4. Procedimento para Utilização](#) / [4.1. eSocial – Alterações no Módulo Folha de Pagamento](#) / [4.1.2. Processo Parametrização dos Complementos](#)

Linha Datasul : Função: FP0100 – Manutenção Unidades de Federação e Países

Created by Eliz Regina Pedrini Do Nascim, last modified on 10 mar, 2016

Função: FP0100 – Manutenção Unidades de Federação e Países

Objetivo: Permitir o complemento do cadastro de país. Essa informação será utilizada na geração das mensagens destinadas ao eSocial, conforme layouts **S-2100 – Cadastramento Inicial do Vínculo**, **S-2220 – Alteração Dados Cadastrais** e **S-2600 – Trabalho Sem Vínculo de Emprego**.

Descrição: Por meio do botão eSocial, disponibilizado na função FP0100 – Manutenção Unidades de Federação e Países para complemento das informações.

Por meio deste botão, será acessada a tela **FP0100C – Complemento País**.

Campo	Descrição	Validações/Regras
Código RFB	Código do país na Receita Federal do Brasil.	Deve ser um código válido, conforme anexo I - tabela 6 do eSocial.

Nota:

O botão do eSocial ficará disponível nesse programa à medida que **pelo menos um estabelecimento da base de dados** estiver parametrizado como Complementos Habilitados para o eSocial (**FP0560**).



Attachments:

- [image2015-9-14 16:8:55.png](#) (image/png)
- [image2015-9-14 15:48:45.png](#) (image/png)
- [image2015-9-14 15:46:15.png](#) (image/png)
- [image2015-9-14 15:43:8.png](#) (image/png)
- [image2015-9-14 15:24:34.png](#) (image/png)
- [image2015-9-14 15:16:39.png](#) (image/png)
- [image2015-9-14 15:13:16.png](#) (image/png)
- [image2015-9-14 15:12:47.png](#) (image/png)
- [image2015-9-14 15:4:55.png](#) (image/png)
- [image2015-9-14 15:4:14.png](#) (image/png)
- [image2015-9-14 14:23:38.png](#) (image/png)
- [image2015-9-14 14:23:13.png](#) (image/png)
- [image2015-9-14 14:21:5.png](#) (image/png)

E-Social

- [image2015-9-14 13:51:25.png](#) (image/png)
- [image2015-9-14 11:45:0.png](#) (image/png)
- [image2015-9-14 11:41:58.png](#) (image/png)
- [image2015-9-14 11:41:41.png](#) (image/png)
- [image2015-9-14 11:39:47.png](#) (image/png)
- [image2015-9-14 11:36:42.png](#) (image/png)
- [image2015-9-14 11:31:44.png](#) (image/png)
- [image2015-9-14 11:30:59.png](#) (image/png)
- [image2015-9-14 11:30:36.png](#) (image/png)
- [image2015-9-14 11:22:35.png](#) (image/png)
- [image2015-9-14 11:12:37.png](#) (image/png)
- [image2015-9-14 11:9:52.png](#) (image/png)
- [image2015-9-14 11:9:16.png](#) (image/png)

Document generated by Confluence on 04 jul, 2016 11:04

[Linha Datasul](#) / [eSocial](#) / [4. Procedimento para Utilização](#) / [4.1. eSocial – Alterações no Módulo Folha de Pagamento](#)
/ [4.1.2. Processo Parametrização dos Complementos](#)

Linha Datasul : Função: FP0100 – Manutenção Unidades Federação e Países – Cadastro Municípios

Created by Eliz Regina Pedrini Do Nascim, last modified by Diego Cardoso Furtado Lacerda on 26 abr, 2016

Função: FP0100 – Manutenção Unidades Federação e Países – Cadastro Municípios

Objetivo: Disponibilizar o cadastro de municípios, conforme tabela do IBGE.

Descrição: Por meio da Pasta Município, será possível visualizar, incluir, modificar ou eliminar os municípios da UF que está selecionada na pasta UN Federação.

Por meio dos botões Incluir e Modificar, será acessada a tela **FP0100D – Manutenção Municípios**.

Campo	Descrição	Validações/Regras
Sequência	Indica a sequência do município na tabela do sistema.	Fica sempre desabilitado e é calculado automaticamente pelo sistema.
Nome	Nome da cidade.	Não permite informação em branco.
Código IBGE	Código do município, conforme tabela do IBGE.	Não permite informação igual à '0000000'. Deve ser um código válido, conforme tabela do IBGE.

Notas:

A pasta Município fica habilitada somente para o país BRA.

Os municípios de todas as unidades de federação serão carregados por meio do arquivo **py00790.d**, para o qual deverá ser efetuado o processo de "load". Instruções na base de conhecimento, neste link:

<http://tdn.totvs.com/x/1oaUD>

A tabela de código de municípios encontra-se disponível no site do IBGE: www.ibge.gov.br

Também está sendo liberado um programa de pesquisa para o cadastro de municípios, que estará disponível nas funções abaixo:

Função	Campo	Validações/Regras
FP1420 – Manutenção Pessoa Jurídica	Município, localizado na tela FP1420A – Complemento Pessoa Jurídica.	O município informado tem que existir no cadastro de municípios para o país e UF informados na pasta Básico da tela FP1420.
FP1440 – Manutenção	Município, localizado na	O município de nascimento informado tem

E-Social

Pessoa Física	tela FP1440A – Complemento Pessoa Física, quadro Local Nascimento. Município, localizado na tela FP1440A – Complemento Pessoa Física, quadro Endereço.	que existir no cadastro de municípios para o país e UF de nascimento informados na pasta Cadastral da tela FP1440. O município do endereço informado tem que existir no cadastro de municípios para o país e UF informados na pasta Endereço da tela FP1440.
FP0870 – Atualiza Tomador Serviço	Município, localizado na tela FP0870B – Complemento Tomador Serviço.	O município informado tem que existir no cadastro de municípios para o país e UF informados na pasta Básico da tela FP0870.
FP0030 – Manutenção Processos Administrativos/Judiciais	Município, localizado na tela principal do programa.	O município informado tem que existir no cadastro de municípios para o país e UF Vara informados na tela FP0030.
ST0701 – Acidentes Trabalho	Município, localizado na tela ST0701I – Complemento Acidente de Trabalho.	O município informado tem que existir no cadastro de municípios para o país e UF informados na tela ST0701I.
ST2080 – CAT eSocial	Município, localizado na tela ST2080A – Manutenção CAT eSocial, pasta Local. Município, localizado na tela ST2080B – Manutenção Testemunha.	O município informado tem que existir no cadastro de municípios para o país e UF informados na tela ST2080A. O município informado tem que existir no cadastro de municípios para o país e UF informados na tela ST2080B.

As funções **FP6600 – Importa Funcionários**, **FP6610 – Importa Funcionários Contratos Especiais** e **FP6650 – Importa Complemento eSocial** também foram alteradas para validar se o município de nascimento e o município de endereço informados no arquivo estão cadastrados na função Manutenção Unidades Federação e Países (FP0100).



Attachments:

- [image2015-9-14 13:51:25.png](#) (image/png)
- [image2015-9-14 11:45:0.png](#) (image/png)
- [image2015-9-14 11:41:58.png](#) (image/png)
- [image2015-9-14 11:41:41.png](#) (image/png)
- [image2015-9-14 11:39:47.png](#) (image/png)

E-Social

- [image2015-9-14 11:36:42.png](#) (image/png)
- [image2015-9-14 11:31:44.png](#) (image/png)
- [image2015-9-14 11:30:59.png](#) (image/png)
- [image2015-9-14 11:30:36.png](#) (image/png)
- [image2015-9-14 11:22:35.png](#) (image/png)
- [image2015-9-14 11:12:37.png](#) (image/png)
- [image2015-9-14 11:9:52.png](#) (image/png)
- [image2015-9-14 11:9:16.png](#) (image/png)
- [image2015-9-14 16:8:55.png](#) (image/png)
- [image2015-9-14 15:48:45.png](#) (image/png)
- [image2015-9-14 15:46:15.png](#) (image/png)
- [image2015-9-14 15:43:8.png](#) (image/png)
- [image2015-9-14 15:24:34.png](#) (image/png)
- [image2015-9-14 15:16:39.png](#) (image/png)
- [image2015-9-14 15:13:16.png](#) (image/png)
- [image2015-9-14 15:12:47.png](#) (image/png)
- [image2015-9-14 15:4:55.png](#) (image/png)
- [image2015-9-14 15:4:14.png](#) (image/png)
- [image2015-9-14 14:23:38.png](#) (image/png)
- [image2015-9-14 14:23:13.png](#) (image/png)
- [image2015-9-14 14:21:5.png](#) (image/png)

Document generated by Confluence on 04 jul, 2016 11:04

[Linha Datasul](#) / [eSocial](#) / [4. Procedimento para Utilização](#) / [4.1. eSocial – Alterações no Módulo Folha de Pagamento](#)
/ [4.1.2. Processo Parametrização dos Complementos](#)

Linha Datasul : Função: FP0170 – Manutenção Grupos de Informações

Created by Diego Cardoso Furtado Lacerda, last modified on 23 mai, 2016

Função: FP0170 – Manutenção Grupos de Informações

Objetivo: Parametrizar o grupo de informações para permitir que:

- 1 - o grupo P01 - Portal - Meus Dados, através da aba Permissões, os grupos de segurança do funcionário tenham acesso a aba eSocial no Portlet Meus Dados do Portal HCM.
- 2 - o grupo SPD - eSocial, através da aba eSocial, seja tratada a segurança [por grupos de usuário e por arquivos do eSocial](#), para permitir a visualização e geração de XML no FP9850 - Monitor eSocial.

Aba Permissões:

Descrição: É habilitada quando o campo Grupo Informações for P01 - Portal - Meus Dados. No grupo de informações P01, algum grupo de segurança do funcionário deve estar relacionado e a opção "Perm Alter" precisa estar como "Sim".

Exemplo: Se forem relacionados os grupos COO e OSQ, todos os funcionários com papel funcionário e coordenador enxergarão a aba eSocial no Portlet Meus Dados do Portal HCM.

Nota:

FP0560 - Manutenção Estabelecimento (FP0560A). O estabelecimento do funcionário deve estar com o eSocial habilitado.

Aba eSocial:

Descrição: É habilitada quando o campo Grupo Informações for SPD - eSocial. Nesta aba é exibida as permissões de cada grupo de usuário, para cada arquivo do eSocial. Sendo possível parametriza-la.

Botão Formar Restrições

FP0170D: No grupo de informações SPD - eSocial, para cada registro de grupo trará três colunas com as seguintes operações:

- Permissão Arquivo: indica se o usuário poderá gerar a carga do arquivo (nos casos em que a execução da carga é aplicável) e/ou visualizar o arquivo no monitor (pasta Seleção).
- Gera XML: permissão para gerar o arquivo XML. Caso esteja como "Sim", será habilitado o botão Gerar XML na aba de Mensagens do programa Monitor eSocial - FP9850.
- Visualiza XML: permissão para visualizar o arquivo XML. Caso esteja como "Sim", será habilitado o botão Visualizar XML na aba de Mensagens do programa Monitor eSocial - FP9850.

Nota:

Os grupos de usuários acumulam as permissões concedidas aos grupos de usuários a que pertencem.



Attachments:

- [image2015-9-14 13:51:25.png](#) (image/png)
- [image2015-9-14 11:45:0.png](#) (image/png)
- [image2015-9-14 11:41:58.png](#) (image/png)
- [image2015-9-14 11:41:41.png](#) (image/png)
- [image2015-9-14 11:39:47.png](#) (image/png)
- [image2015-9-14 11:36:42.png](#) (image/png)
- [image2015-9-14 11:31:44.png](#) (image/png)
- [image2015-9-14 11:30:59.png](#) (image/png)
- [image2015-9-14 11:30:36.png](#) (image/png)
- [image2015-9-14 11:22:35.png](#) (image/png)
- [image2015-9-14 11:12:37.png](#) (image/png)
- [image2015-9-14 11:9:52.png](#) (image/png)
- [image2015-9-14 11:9:16.png](#) (image/png)
- [image2015-9-14 16:8:55.png](#) (image/png)
- [image2015-9-14 15:48:45.png](#) (image/png)
- [image2015-9-14 15:46:15.png](#) (image/png)
- [image2015-9-14 15:43:8.png](#) (image/png)
- [image2015-9-14 15:24:34.png](#) (image/png)
- [image2015-9-14 15:16:39.png](#) (image/png)
- [image2015-9-14 15:13:16.png](#) (image/png)
- [image2015-9-14 15:12:47.png](#) (image/png)
- [image2015-9-14 15:4:55.png](#) (image/png)
- [image2015-9-14 15:4:14.png](#) (image/png)
- [image2015-9-14 14:23:38.png](#) (image/png)
- [image2015-9-14 14:23:13.png](#) (image/png)
- [image2015-9-14 14:21:5.png](#) (image/png)
- [image2016-2-2 11:29:50.png](#) (image/png)

Document generated by Confluence on 04 jul, 2016 11:04

[Linha Datasul](#) / [eSocial](#) / [4. Procedimento para Utilização](#) / [4.1. eSocial – Alterações no Módulo Folha de Pagamento](#)
/ [4.1.2. Processo Parametrização dos Complementos](#)

Linha Datasul : Função: FP0540 – Consulta Descentralização RH

Created by Diego Cardoso Furtado Lacerda, last modified on 23 mai, 2016

Função: FP0540 – Consulta Descentralização RH

Objetivos:

- 1 - Através da aba Segurança, parametrizar a segurança de acesso por estabelecimento ao programa FP9840 - Carga eSocial.
- 2 - Através da aba Workflow, habilitar o cadastro do complemento eSocial na solicitação e aprovação da rescisão pelo PortalHCM.

Aba Segurança:

Descrição: Na aba Segurança foi criado o parâmetro "Segurança eSocial" para ser marcado caso seja necessário respeitar a regra de segurança por estabelecimento no programa FP9840 - Carga eSocial. Se o parâmetro "Segurança eSocial" estiver habilitado, só serão considerados na carga (FP9840) os registros que pertencerem aos estabelecimentos em que o usuário possuir permissão (FP0590).

Nota:

- Este parâmetro não influencia na carga dos arquivos de Tabelas.

Aba Workflow:

Descrição: Através da aba Workflow, clicando no botão Rescisão, abrirá o programa FP0540C onde foi inserido o parâmetro Complemento eSocial: "Obrigatório na Aprovação pelo RH", que ao ser marcado possibilitará que na etapa do workflow de aprovação do RH o cadastro do complemento das informações do eSocial possa ser obrigatório.

Nota:

- Se este parâmetro estiver marcado, será obrigatório preencher as informações da aba eSocial na aprovação da rescisão pelo RH através do Flex - Solicitação de Aprovação pelo RH.



Attachments:

- [image2016-2-4 16:27:1.png](#) (image/png)
- [image2016-2-4 11:57:16.png](#) (image/png)
- [image2016-2-4 11:54:25.png](#) (image/png)
- [image2016-2-4 11:35:9.png](#) (image/png)
- [image2015-11-4 11:0:11.png](#) (image/png)
- [image2015-9-14 16:8:55.png](#) (image/png)
- [image2015-9-14 15:48:45.png](#) (image/png)
- [image2015-9-14 15:46:15.png](#) (image/png)
- [image2015-9-14 15:43:8.png](#) (image/png)
- [image2015-9-14 15:24:34.png](#) (image/png)

E-Social

- [image2015-9-14 15:16:39.png](#) (image/png)
- [image2015-9-14 15:13:16.png](#) (image/png)
- [image2015-9-14 15:12:47.png](#) (image/png)
- [image2015-9-14 15:4:55.png](#) (image/png)
- [image2015-9-14 15:4:14.png](#) (image/png)
- [image2015-9-14 14:23:38.png](#) (image/png)
- [image2015-9-14 14:23:13.png](#) (image/png)
- [image2015-9-14 14:21:5.png](#) (image/png)
- [image2015-9-14 13:51:25.png](#) (image/png)
- [image2015-9-14 11:45:0.png](#) (image/png)
- [image2015-9-14 11:41:58.png](#) (image/png)
- [image2015-9-14 11:41:41.png](#) (image/png)
- [image2015-9-14 11:39:47.png](#) (image/png)
- [image2015-9-14 11:36:42.png](#) (image/png)
- [image2015-9-14 11:31:44.png](#) (image/png)
- [image2015-9-14 11:30:59.png](#) (image/png)
- [image2015-9-14 11:30:36.png](#) (image/png)
- [image2015-9-14 11:22:35.png](#) (image/png)
- [image2015-9-14 11:12:37.png](#) (image/png)
- [image2015-9-14 11:9:52.png](#) (image/png)
- [image2015-9-14 11:9:16.png](#) (image/png)
- [image2016-2-4 12:1:19.png](#) (image/png)
- [image2016-2-4 11:59:33.png](#) (image/png)
- [image2016-2-4 11:58:23.png](#) (image/png)

Document generated by Confluence on 04 jul, 2016 11:04

[Linha Datasul](#) / [eSocial](#) / [4. Procedimento para Utilização](#) / [4.1. eSocial – Alterações no Módulo Folha de Pagamento](#)
/ [4.1.2. Processo Parametrização dos Complementos](#)

Linha Datasul : Função: FP0560 – Manutenção Estabelecimento

Created by Eliz Regina Pedrini Do Nascim, last modified by Diego Cardoso Furtado Lacerda on 31 mai, 2016

Função: FP0560 – Manutenção Estabelecimento

Objetivo: Determinar a fase de uso do eSocial para o estabelecimento e o período de datas da utilização automática das informações referentes à Medicina e Segurança do Trabalho.

Pré-requisitos: FP0500 – Manutenção Parâmetros Empresa RH.

Descrição: Ao executar o programa, será visualizado o botão eSocial (parte superior da tela), por meio dele, será apresentado o programa **FP0560A – Complemento Estabelecimento**, permitindo que seja configurado o uso do eSocial para o estabelecimento e as datas de uso das informações referentes aos módulos Medicina e Segurança do Trabalho.

Validações para que o programa de complemento possa ser acessado:

Estabelecimento	Descrição	Validações/Regras
Empregador	É o estabelecimento que está informado no programa FP0500 – Parâmetros Empresa RH.	Não se aplica.
Não Empregador	Demais estabelecimentos da empresa.	Não permite a execução do programa de complemento enquanto: <ol style="list-style-type: none"> 1. O empregador não estiver informado no programa FP0500. 2. Não estiver parametrizado o campo Atualização Matrícula eSocial para o estabelecimento empregador.

Ao clicar neste botão, será acessada a tela **FP0560A – Complemento Estabelecimento**.

Campos – Pasta eSocial:

Campo	Descrição	Validações/Regras
eSocial	Indicativo de uso do processo eSocial, onde: Não Habilitado: estabelecimento não enviará informações para o eSocial, dessa forma não será visualizado o botão de Complemento eSocial em determinadas funções para esse estabelecimento. Complementos Habilitados: indica que o estabelecimento iniciou a	

	complementação das informações exigidas ao eSocial, portanto, em determinadas funções será visualizado o botão Complemento eSocial para inclusão das informações complementares exigidas no processo.	
CNO	Número de inscrição no Cadastro Nacional de Obras, caso o estabelecimento seja uma obra.	Os campos CNO e CAEPF somente devem ser informados quando o estabelecimento for obra ou representado por uma pessoa física, respectivamente; e não podem estar informados simultaneamente.
CAEPF	Número de inscrição no Cadastro de Atividade Econômica de Pessoa Física, caso o estabelecimento seja representado por uma pessoa física.	Os campos CNO e CAEPF somente devem ser informados quando o estabelecimento for obra ou representado por uma pessoa física, respectivamente; e não podem estar informados simultaneamente.
Subst Patronal Obra	Indicativo de substituição patronal obra, onde: 1 – Nenhum. 2 – Contribuição Patronal Substituída. 3 – Contribuição Patronal Não Substituída.	Não havendo valor no campo CNO, este campo ficará desabilitado com o item Nenhum selecionado. Caso contrário, deverá ser indicado o item [2] – Contribuição Patronal Substituída ou [3] – Contribuição Patronal Não Substituída.
Tipo	Indicativo do tipo de CAEPF, onde: 1 - Contribuinte Individual; 2 - Produtor Rural; 3 - Segurado Especial.	Não havendo valor no campo CAEPF, este campo ficará desabilitado.
Considera Para Geração	Indica se o estabelecimento será considerado para a geração do evento S-1005 – Tabela de Estabelecimento e Obras.	Para estabelecimentos com CNPJ único, estabelecimento empregador ou com CNO/CAEPF informado este campo fica desabilitado e marcado. Para estabelecimentos cujo CNPJ se repete em outros estabelecimentos, o campo ficará habilitado e o usuário deverá escolher qual estabelecimento deseja considerar para a geração do evento S-1005 – Tabela de Estabelecimentos e Obras.
Usa CAT Produto Padrão / Usa	Período de datas da utilização dos módulos Medicina e Segurança do Trabalho do Datasul HCM para que as	Os campos de Data Início e Data Término serão inicializados com 01/01/1800 a 01/01/1800 ,

E-Social

<p>ASO Produto Padrão / Usa Atividades Produto Padrão / Usa Condições Diferenciadas Trabalho</p>	<p>informações abaixo sejam consideradas automaticamente no processo do eSocial:</p> <ul style="list-style-type: none"> • CAT – Comunicação Acidente do Trabalho. • ASO – Atestado Saúde Ocupacional • Atividades. • Condições Diferenciadas Trabalho (ambientes de risco). <p>Caso utilize Medicina e Segurança do Trabalho ou utilizou por um determinado período, informe as datas de uso para que tais informações sejam alimentadas automaticamente nos programas do eSocial.</p> <p>Caso não utilize Medicina e Segurança do Trabalho, mantenha as datas como default, 01/01/1800 a 01/01/1800, dessa forma nenhuma informação será considerada automaticamente, devendo incluir ou importar as informações para os programas disponibilizados exclusivamente no processo do eSocial.</p>	<p>devendo ajustá-los caso queira considerar informações dos módulos Medicina e Segurança do Trabalho para o eSocial.</p>
<p>Processo RAT</p>	<p>Código do processo administrativo ou judicial em que houve decisão/sentença favorável ao contribuinte modificando a alíquota RAT da empresa.</p>	<p>Este campo fica sempre desabilitado. Caso exista um processo judicial cadastrado na função Manutenção Processos Administrativos/Judiciais (FP0030) com utilização igual a Estabelecimento e, este esteja relacionado ao estabelecimento em questão e a aplicação seja RAT, o código/descrição do processo serão exibidos em tela.</p>
<p>Processo FAP</p>	<p>Código do processo administrativo ou judicial em que houve decisão/sentença favorável ao contribuinte modificando a alíquota FAP da empresa.</p>	<p>Este campo fica sempre desabilitado. Caso exista um processo judicial cadastrado na função Manutenção Processos Administrativos/Judiciais (FP0030) com utilização igual a Estabelecimento e, este esteja relacionado ao estabelecimento em questão e a aplicação seja FAP, o código/descrição do processo serão exibidos em tela.</p>

Notas:

- Depois da configuração do uso do eSocial, o botão eSocial é disponibilizado em diversas funções do

produto para complementar as informações exigidas no processo eSocial.

- No programa FP9840 - Validação e Carga eSocial, só serão geradas as mensagens do arquivo S-1005 - Tabela de Estabelecimento Obras, o estabelecimentos que foi parametrizado a opção S-1005: "Considera para Geração".

Campos – Pasta S-1000 1:

Campo	Descrição	Validações/Regras
Atualização Matrícula eSocial	Indica como será efetuada a atualização da matrícula eSocial pelo sistema, para todas as empresas/estabelecimentos do empregador em questão: <ul style="list-style-type: none"> Nenhuma. Empresa + Estabelecimento + Matrícula. Informada. 	Este campo somente fica habilitado enquanto não houver mensagem do arquivo S-2100 ou S-2200 gerada para o empregador em questão. Possui as seguintes opções: <p>Nenhuma: indica que ainda não houve parametrização deste campo para o empregador.</p> <p>Empresa + Estabelecimento + Matrícula: indica que a matrícula eSocial será composta pela junção dos campos empresa, estabelecimento e matrícula do funcionário. Caso seja identificado que a matrícula eSocial gerada já está em uso por outro funcionário ou está bloqueada no empregador, o sistema irá acrescentar ao código gerado: "-" + um número sequencial.</p> <p>Informada: indica que a matrícula eSocial deverá ser informada pelo usuário, não podendo se repetir para um mesmo empregador.</p>
Início Integração eSocial	Data em que iniciou a integração do empregador com o eSocial.	Sempre desabilitado. Esta data é preenchida com o primeiro dia do mês/ano base informado na execução do programa de carga (FP9840).
Status Carga	Indica o status da execução das cargas Teste e Oficial para o empregador: <ul style="list-style-type: none"> Carga Teste Não Iniciada. Carga Teste Iniciada. Carga Teste OK. Carga Oficial Habilitada. Carga Oficial Iniciada. Carga Oficial OK. Carga Oficial Encerrada. 	Sempre desabilitado.
Classificação Tributária	Código da classificação tributária do empregador, conforme anexo I - tabela 8 do eSocial.	Obrigatório ser informado.

Cooperativa	Indica se o empregador é uma cooperativa: <ul style="list-style-type: none"> • Não é Cooperativa. • Cooperativa de Trabalho. • Cooperativa de Produção. • Outras Cooperativas. 	Não se aplica.
Construtora	Indica se o empregador é uma construtora: <ul style="list-style-type: none"> • Não é construtora. • Empresa construtora. 	Não se aplica.
Desoneração Folha	Indicativo de desoneração da folha de pagamento, onde: <ul style="list-style-type: none"> • Não Aplicável. • Empresa enquadrada nos art. 7º a 9º da Lei 12.546/2011. 	Pode ser igual a "Empresa enquadrada nos art. 7º a 9º da Lei 12.546/2011" apenas se a classificação tributária for igual a [02,03,99]. Nos demais casos, deve ser igual a "Não Aplicável".
Contato	Código da pessoa física que representa o contato do empregador.	Obrigatório ser informado.
Situação Pessoa Jurídica	Indicativo da Situação da Pessoa Jurídica: <ul style="list-style-type: none"> • Situação Normal. • Extinção. • Fusão. • Cisão. • Incorporação. 	Habilitado somente para empregador pessoa jurídica.
Situação Pessoa Física	Indicativo da Situação da Pessoa Física: <ul style="list-style-type: none"> • Situação Normal. • Encerramento de Espólio. • Saída do País em Caráter Permanente. 	Habilitado somente para empregador pessoa física.
Optante Registro Eletrônico de Empregado	Indica se o empregador optou pelo registro eletrônico de empregados.	Não se aplica.
Acordo Internacional para Isenção de Multa	Sem Acordo. Com Acordo.	Informações exclusivas de organismos internacionais e outras instituições extraterritoriais.

Campos – Pasta S-1000 2:

Por meio dos botões Incluir e Modificar, será acessada a tela **FP0560B – Manutenção Software House**.

Campo	Descrição	Validações/Regras
Software House	Número da Pessoa Jurídica referente à Software House do Empregador.	Obrigatório ser informado, e deve existir na função Manutenção Pessoa Jurídica (FP1420).
Contato	Número da Pessoa Física referente ao contato da Software House para o Empregador.	Obrigatório ser informado, e deve existir na função Manutenção Pessoa Física (FP1440).

Campos – Pasta S-1000 3:

Campo	Descrição	Validações/Regras
Certificado	Informar o: <ul style="list-style-type: none"> Número do Certificado de Entidade Beneficente de Assistência Social ou; Número da portaria de concessão do Certificado ou; Número da lei, no caso de concessão por meio de Lei específica. 	Deve ser informado quando a classificação tributária do empregador for igual 80 – Entidade Beneficente/Isenta.
Emissão Certificado	Data de Emissão do Certificado/publicação da Lei.	
Vencimento Certificado	Data de Vencimento do Certificado.	Não pode ser anterior à data de emissão do certificado.
Nr Protocolo Renovação	Número do protocolo de pedido de renovação.	
Data Protocolo Renovação	Data do protocolo de renovação.	
Ministério	Identificação do Ministério/Lei que concedeu o Certificado: <ul style="list-style-type: none"> CNAS – Conselho Nacional de Assistência Social. MEC – Ministério da Educação. MS – Ministério da Saúde. MDS – Ministério do Desenvolvimento Social e Combate à Fome. LEI – Lei Específica. 	
Página	Número da página no Diário Oficial da	

D.O.U.	União referente à publicação do documento de concessão do certificado.
Publicação D.O.U.	Preencher com a data de publicação no Diário Oficial da União.

Campos – Pasta S-1000 4:

Campo	Descrição	Validações/Regras
NR SIAFI	Preencher com o número SIAFI - Sistema Integrado de Administração Financeira, caso seja órgão público usuário do sistema.	Não se aplica.
Possui Regime Próprio Previdência	Informar se o ente público possui Regime Próprio de Previdência Social - RPPS.	Não se aplica.
UF	Informar a Unidade de Federação do ente federativo.	Somente fica habilitado quando o campo Possui Regime Próprio de Previdência Social. Obrigatório ser informado.
Município	Informar o código do município do ente federativo, conforme tabela do IBGE.	Somente fica habilitado quando o campo Possui Regime Próprio de Previdência Social. Obrigatório ser informado.
Alíquota	Selecionar o tipo de público alvo para o qual a alíquota é aplicada. Opções: <ul style="list-style-type: none"> • Servidor Ativo. • Aposentado. • Aposentado por Invalidez. • Pensionista. • Militar Ativo (e o Reformado). • Segurado Diferenciado. 	Somente fica habilitado quando o campo Possui Regime Próprio de Previdência Social. Obrigatório ser informado pelo menos um tipo de público alvo.
Descrição	Preencher com as informações referentes a lei específica para o enquadramento dos segurados diferenciados.	Obrigatório ser informado para o tipo de público alvo Segurado Diferenciado.
Perc Seg	Informar o percentual de alíquota de contribuição do segurado ou beneficiário para o RPPS.	Campo habilitado conforme o tipo de público alvo selecionado. Obrigatório ser informado.
Perc Ente	Informar o percentual de alíquota de contribuição normal do Ente Federativo para o RPPS.	Campo habilitado conforme o tipo de público alvo

		selecionado. Obrigatório ser informado para o tipo de público alvo selecionado.
Perc Supl	Informar o percentual de alíquota de contribuição suplementar do Ente Federativo para o RPPS (passivo atuarial).	Campo habilitado conforme o tipo de público alvo selecionado. Obrigatório ser informado.
Limite Remuneratório	Selecionar o poder a que se refere o subteto. Opções: <ul style="list-style-type: none"> • Executivo. • Legislativo. • Judiciário. • Todos os Poderes. 	Somente fica habilitado quando o campo Possui Regime Próprio de Previdência Social. Obrigatório ser informado pelo menos um tipo de poder.
Valor Subteto	Informar o valor do subteto do Ente Federativo, não ultrapassando o valor do teto geral.	Campo habilitado conforme o poder selecionado. Obrigatório ser informado.
Idade	Informar o número de anos (idade) correspondente a maioridade dos dependentes para o Ente Federativo, declarados por legislação específica.	Campo habilitado conforme o poder selecionado. Obrigatório ser informado.

Nota: Esta pasta somente fica habilitada quando a classificação tributária for igual a 85 – Ente Federativo, Órgãos da União, Autarquias e Fundações Públicas.

Campos – Pasta Config TSS:

Campo	Descrição	Validações/Regras
Ambiente	Tipo de Ambiente: <ul style="list-style-type: none"> • Produção. • Pré Produção Dados Reais. • Pré Produção Dados Fictícios. 	Usuário define qual ambiente será conectado pelo Sincronizador. Caso esteja realizando Carga Teste não será permitido selecionar a opção Produção.
URL Produção	URL Webservices TSS para o ambiente de produção do eSocial.	Caso este campo seja informado, ao clicar no "OK" o programa conectará o serviço do TSS para criar a Entidade com informações relacionadas ao Empregador. Se houver algum erro neste processo, será exibida uma mensagem para o usuário e o processo será interrompido. Caso o campo URL esteja em branco, não é validado. Caso seja informado um valor igual ao campo "URL

E-Social

		Dados Reais" ou "URL Dados Fictícios" será apresentada uma pergunta ao usuário, solicitando a confirmação.
Botão Connect	Este botão tem o objetivo de testar a conexão com a URL informada pelo usuário.	Não se aplica.
URL Dados Reais	URL Webservices TSS para o ambiente de pré produção com dados reais do eSocial.	Caso este campo seja informado, ao clicar no "OK" o programa conectará o serviço do TSS para criar a Entidade com informações relacionadas ao Empregador. Se houver algum erro neste processo, será exibida uma mensagem para o usuário e o processo será interrompido. Caso o campo URL esteja em branco, não é validado. Caso seja informado um valor igual ao campo "URL Produção" ou "URL Dados Fictícios" será apresentada uma pergunta ao usuário, solicitando a confirmação.
Botão Connect	Este botão tem o objetivo de testar a conexão com a URL informada pelo usuário.	Não se aplica.
URL Dados Fictícios	URL Webservices TSS para o ambiente de pré produção com dados fictícios do eSocial.	Caso este campo seja informado, ao clicar no "OK" o programa conectará o serviço do TSS para criar a Entidade com informações relacionadas ao Empregador. Se houver algum erro neste processo, será exibida uma mensagem para o usuário e o processo será interrompido. Caso o campo URL esteja em branco, não é validado. Caso seja informado um valor igual ao campo "URL Produção" ou "URL Dados Reais" será apresentada uma pergunta ao usuário, solicitando a confirmação.
Botão Connect	Este botão tem o objetivo de testar a conexão com a URL informada pelo usuário.	Não se aplica.
Entidade	Entidade	Campo Desabilitado. Este campo é preenchido automaticamente caso o a criação da Entidade no TSS ocorra com sucesso. Este campo é utilizado pelo integrado para enviar as mensagens XML para o governo.
Arquivo Certificado	Número do Certificado Digital	Deve ser informado o caminho completo do certificado. Caso este campo seja informado, ao clicar no "OK" o programa conectará o serviço do TSS para que seja

E-Social

		feito o registro do certificado.
Chave Certificado	Senha do Certificado Digital	Caso este campo seja informado, ao clicar no "OK" o programa conectará o serviço do TSS para que seja feito o registro do certificado.

Notas:

- No programa de complemento eSocial, as pastas **S-1000 1, S-1000 2, S-1000 3, S-1000 4 e Config TSS** somente ficam habilitadas para o estabelecimento empregador.
- Na tela principal, por meio do botão Período Validade eSocial , é possível consultar os períodos de validade da Tabela Empregador. Mais orientações neste link: <http://tdn.totvs.com/x/bkYGD>

Atenção:

Ao configurar o uso da complementação do eSocial, será atualizada a tabela de Participantes, essa tabela reúne informações de Funcionários e Prestadores de Serviço, necessária para inclusão de informações obrigatórias no eSocial, como, por exemplo: novas funções para inclusão de ASO, CAT, Múltiplos Vínculos, entre outras.

Nessas telas será disponibilizado o novo botão para troca do tipo de participante (Funcionários ou Prestador Serviço) permitindo assim a navegação entre os registros por tipo de participante.

Importante:

A tabela será atualizada somente com os funcionários nesse momento, visto que, a parte de prestadores de serviço será liberada em outra fase do projeto.



Attachments:

-  [image2015-9-14 16:8:55.png](#) (image/png)
-  [image2015-9-14 15:48:45.png](#) (image/png)
-  [image2015-9-14 15:46:15.png](#) (image/png)
-  [image2015-9-14 15:43:8.png](#) (image/png)
-  [image2015-9-14 15:24:34.png](#) (image/png)
-  [image2015-9-14 15:16:39.png](#) (image/png)
-  [image2015-9-14 15:13:16.png](#) (image/png)
-  [image2015-9-14 15:12:47.png](#) (image/png)
-  [image2015-9-14 15:4:55.png](#) (image/png)
-  [image2015-9-14 15:4:14.png](#) (image/png)
-  [image2015-9-14 14:23:38.png](#) (image/png)
-  [image2015-9-14 14:23:13.png](#) (image/png)
-  [image2015-9-14 14:21:5.png](#) (image/png)
-  [image2015-9-14 13:51:25.png](#) (image/png)
-  [image2015-9-14 11:45:0.png](#) (image/png)
-  [image2015-9-14 11:41:58.png](#) (image/png)
-  [image2015-9-14 11:41:41.png](#) (image/png)
-  [image2015-9-14 11:39:47.png](#) (image/png)
-  [image2015-9-14 11:36:42.png](#) (image/png)
-  [image2015-9-14 11:31:44.png](#) (image/png)
-  _____

E-Social

- [image2015-9-14 11:30:59.png](#) (image/png)
- [image2015-9-14 11:30:36.png](#) (image/png)
- [image2015-9-14 11:22:35.png](#) (image/png)
- [image2015-9-14 11:12:37.png](#) (image/png)
- [image2015-9-14 11:9:52.png](#) (image/png)
- [image2015-9-14 11:9:16.png](#) (image/png)
- [image2015-11-4 11:0:11.png](#) (image/png)
- [image2016-2-4 11:35:9.png](#) (image/png)
- [image2016-2-4 11:54:25.png](#) (image/png)
- [image2016-2-4 11:57:16.png](#) (image/png)
- [image2016-2-4 11:58:23.png](#) (image/png)
- [image2016-2-4 11:59:33.png](#) (image/png)
- [image2016-2-4 12:1:19.png](#) (image/png)

Document generated by Confluence on 04 jul, 2016 11:05

[Linha Datasul](#) / [eSocial](#) / [4. Procedimento para Utilização](#) / [4.1. eSocial – Alterações no Módulo Folha de Pagamento](#)
/ [4.1.2. Processo Parametrização dos Complementos](#)

Linha Datasul : Função: FP0560 – Manutenção Estabelecimento - Lotação Tributária

Created by Diego Cardoso Furtado Lacerda, last modified on 14 mar, 2016

Função: FP0560 – Manutenção Estabelecimento - Lotação Tributária

Objetivo: Permitir que seja informado o tipo de lotação tributária e a geração do Código Lotação Tributária para o eSocial.

Pré-requisitos: FP0560 - Manutenção Estabelecimento (FP0560A). O estabelecimento deve estar com o eSocial habilitado - campo **Complementos Habilitados**.

Descrição: Para o eSocial, é preciso identificar a classificação da atividade para fins de atribuição do código FPAS. Para isso, na pasta FGTS/INSS, foram criados os campos **Tipo** e **Código Lotação Tributária**.

Validações para os campos de complemento:

Campo	Descrição	Validações/Regras
Tipo	Informar o tipo de lotação tributária.	Obrigatório ser informado. Somente fica habilitado e será validado para os estabelecimentos que estiverem com o eSocial ativo. Para cada FPAS relacionado ao estabelecimento é necessário informar o Tipo de Lotação, conforme tabela 10 do eSocial. Deve ser compatível com a classificação tributária do empregador.
Código Lotação Tributária	Código que identifica a lotação tributária.	Fica sempre desabilitado e é criado automaticamente pelo sistema. Formado por: Código Empresa + '-' + Código Estabelecimento + '-' + FPAS + '-' + Tipo Lotação + '-0'

Notas:

- Não permite que seja informado FPAS, Terceiros, SAT, FAP com vigência superior ao mês/ano de referência da empresa.
- As informações Tipo e Código Lotação Tributária também são gravadas no programa FP2900 – Histórico Informações FGTS INSS.



Attachments:

- [image2016-2-4 12:1:19.png](#) (image/png)

E-Social

- [image2016-2-4 11:59:33.png](#) (image/png)
- [image2016-2-4 11:58:23.png](#) (image/png)
- [image2016-2-4 11:57:16.png](#) (image/png)
- [image2016-2-4 11:54:25.png](#) (image/png)
- [image2016-2-4 11:35:9.png](#) (image/png)
- [image2015-11-4 11:0:11.png](#) (image/png)
- [image2015-9-14 16:8:55.png](#) (image/png)
- [image2015-9-14 15:48:45.png](#) (image/png)
- [image2015-9-14 15:46:15.png](#) (image/png)
- [image2015-9-14 15:43:8.png](#) (image/png)
- [image2015-9-14 15:24:34.png](#) (image/png)
- [image2015-9-14 15:16:39.png](#) (image/png)
- [image2015-9-14 15:13:16.png](#) (image/png)
- [image2015-9-14 15:12:47.png](#) (image/png)
- [image2015-9-14 15:4:55.png](#) (image/png)
- [image2015-9-14 15:4:14.png](#) (image/png)
- [image2015-9-14 14:23:38.png](#) (image/png)
- [image2015-9-14 14:23:13.png](#) (image/png)
- [image2015-9-14 14:21:5.png](#) (image/png)
- [image2015-9-14 13:51:25.png](#) (image/png)
- [image2015-9-14 11:45:0.png](#) (image/png)
- [image2015-9-14 11:41:58.png](#) (image/png)
- [image2015-9-14 11:41:41.png](#) (image/png)
- [image2015-9-14 11:39:47.png](#) (image/png)
- [image2015-9-14 11:36:42.png](#) (image/png)
- [image2015-9-14 11:31:44.png](#) (image/png)
- [image2015-9-14 11:30:59.png](#) (image/png)
- [image2015-9-14 11:30:36.png](#) (image/png)
- [image2015-9-14 11:22:35.png](#) (image/png)
- [image2015-9-14 11:12:37.png](#) (image/png)
- [image2015-9-14 11:9:52.png](#) (image/png)
- [image2015-9-14 11:9:16.png](#) (image/png)
- [image2016-2-4 16:27:1.png](#) (image/png)

Document generated by Confluence on 04 jul, 2016 11:05

[Linha Datasul](#) / [eSocial](#) / [4. Procedimento para Utilização](#) / [4.1. eSocial – Alterações no Módulo Folha de Pagamento](#)
/ [4.1.2. Processo Parametrização dos Complementos](#)

Linha Datasul : Função: FP0570 – Manutenção Complemento Estabelecimento

Created by Eliz Regina Pedrini Do Nascim, last modified on 04 dez, 2015

Função: FP0570 – Manutenção Complemento Estabelecimento

Objetivo: Retirar o tratamento implementado no sistema para o complemento eSocial da lotação (local de trabalho), visto que, de acordo com o conceito do evento S-1020 - Tabela de Lotações Tributárias, descrito no MOS 2.1 - Manual de Orientações do eSocial: "Lotação tem conceito estritamente tributário e não físico."

Descrição: Foi retirado da tela FP0570 - Manutenção Complemento Estabelecimento, pasta Plano Lotac, o botão que acessa o programa de complemento eSocial.

Nota:

Caso já tenha sido informado o complemento eSocial para alguma unidade de lotação do plano relacionado ao estabelecimento, não há necessidade de desfazer este processo. Esta informação será ignorada pelo sistema.



Attachments:

- [image2015-9-16 9:25:0.png](#) (image/png)
- [image2015-9-16 9:25:31.png](#) (image/png)

Document generated by Confluence on 04 jul, 2016 11:05

[Linha Datasul](#) / [eSocial](#) / [4. Procedimento para Utilização](#) / [4.1. eSocial – Alterações no Módulo Folha de Pagamento](#)
/ [4.1.2. Processo Parametrização dos Complementos](#)

Linha Datasul : Função: FP0770 – Manutenção Cargo Básico

Created by Eliz Regina Pedrini Do Nascim, last modified by Diego Cardoso Furtado Lacerda on 31 mai, 2016

Função: FP0770 – Manutenção Cargo Básico

Objetivo: Complementar o cadastro de cargo básico. Essa informação será utilizada na geração das mensagens destinadas ao eSocial, conforme layout **S-1030 – Tabela de Cargos/Empregos Públicos**, a partir do momento em que a empresa iniciar a carga das informações para o Governo.

Descrição: Por meio do botão eSocial, disponibilizado na função Manutenção Cargo Básico (FP0770), informar os dados complementares solicitados.

Ao clicar neste botão, será acessada a tela **FP0770A – Complemento Cargo Básico**.

Campo	Descrição	Validações/Regras
Descrição	Informar a descrição do cargo para o eSocial.	Este campo é preenchido automaticamente com o registro do campo "Descrição", da tela FP0770. É obrigatório ser informado.
Cargo Público	Informar se o cargo em questão é cargo/emprego público.	Não se aplica.
Permite Acumulação Cargos	Informar a opção correspondente quanto à possibilidade de acumulação de cargos. Opções: <ul style="list-style-type: none"> • Não acumulável. • Profissional de Saúde. • Professor. • Técnico/Científico. 	Campo habilitado somente quando se tratar de cargo público.
Permite Contagem Tempo Especial	Informar a opção correspondente quanto à possibilidade de contagem de tempo especial. Opções: <ul style="list-style-type: none"> • Não. • Professor (Infantil, Fundamental e Médio). • Professor de Ensino Superior, Magistrado, Membro de Ministério Público, Membro do Tribunal de Contas (com ingresso anterior a 16/12/2008 EC número 20/98). 	Campo habilitado somente quando se tratar de cargo público.

E-Social

Dedicação Exclusiva	Informar se é cargo de dedicação exclusiva.	Campo habilitado somente quando se tratar de cargo público.
Lei	Informar o número da lei que criou, extinguiu, reestruturou o cargo.	Campo habilitado somente quando se tratar de cargo público.
Data	Informar a data da lei que criou, extinguiu, reestruturou o cargo.	Campo habilitado somente quando se tratar de cargo público.
Situação Gerada pela Lei	Informar a situação gerada pela Lei. Opções: 1 - Criação. 2 - Extinção. 3 - Reestruturação.	Campo habilitado somente quando se tratar de cargo público.

Notas:

- Depois da atualização da versão 12.1.4, ao acessar o programa FP0770 pela primeira vez será executado um programa de acerto para atualizar o campo Descrição do complemento eSocial.
- O botão do eSocial ficará disponível nesses programas à medida que **pelo menos um estabelecimento da base de dados** estiver parametrizado como Complementos Habilitados para o eSocial (**FP0560**).
- Por meio do botão Período Validade eSocial , é possível consultar os períodos de validade da Tabela Cargo para cada empregador da base de dados. Mais informações neste link: <http://tdn.totvs.com/x/bkYGD>



Attachments:

- [image2015-9-16 9:10:19.png](#) (image/png)
- [image2015-9-16 9:10:38.png](#) (image/png)
- [image2015-9-16 9:12:56.png](#) (image/png)

Document generated by Confluence on 04 jul, 2016 11:05

[Linha Datasul](#) / [eSocial](#) / [4. Procedimento para Utilização](#) / [4.1. eSocial – Alterações no Módulo Folha de Pagamento](#) / [4.1.2. Processo Parametrização dos Complementos](#)

Linha Datasul : Função: FP0800 – Manutenção Plano de Lotação

Created by Eliz Regina Pedrini Do Nascim, last modified on 04 dez, 2015

Função: FP0800 – Manutenção Plano de Lotação

Objetivo: Retirar o tratamento implementado no sistema para o complemento eSocial da lotação (local de trabalho), visto que, de acordo com o conceito do evento S-1020 - Tabela de Lotações Tributárias, descrito no MOS 2.1 - Manual de Orientações do eSocial: "Lotação tem conceito estritamente tributário e não físico."

Descrição: Foi retirado da tela FP0800E - Manutenção Estrutura Plano Lotação o botão que acessa o programa de complemento eSocial.

Nota:

Caso já tenha sido informado o complemento eSocial para as unidades de lotação da estrutura do plano de lotação, não há necessidade de desfazer este processo. Esta informação será ignorada pelo sistema.



Attachments:

- [image2015-9-16 9:17:59.png](#) (image/png)
- [image2015-9-16 9:18:41.png](#) (image/png)
- [image2015-9-16 9:19:13.png](#) (image/png)

Document generated by Confluence on 04 jul, 2016 11:05

[Linha Datasul](#) / [eSocial](#) / [4. Procedimento para Utilização](#) / [4.1. eSocial – Alterações no Módulo Folha de Pagamento](#)
/ [4.1.2. Processo Parametrização dos Complementos](#)

Linha Datasul : Função: FP0840 – Manutenção Prestador de Serviços

Created by Eliz Regina Pedrini Do Nascim, last modified on 10 mar, 2016

Função: FP0840 – Manutenção Prestador de Serviços

Objetivo: Complementar o cadastro de Prestador a categoria e beneficiários corresponde a tabela do eSocial, conforme layout **S-1200 – eSocial Mensal – Remuneração** e **S-1300 - Eventos Periódicos – Pagamentos Diversos**, a partir do momento em que a empresa iniciar o envio das informações para o eSocial.

Descrição: Acessar o programa **FP0840 – Manutenção Prestador de Serviços**, acessar o botão eSocial, e determinar as informações.

FP0840A - Complemento eSocial do Prestador - Pasta Geral:

Campo	Descrição	Validações/Regras
Categoria	Selecionar a categoria do autônomo.	Obrigatório ser informado. Deve ser um código válido, conforme anexo I - tabela 1 do eSocial. Aceita apenas códigos referente a trabalhadores sem vínculo de emprego.

FP0840A - Complemento eSocial do Prestador - Pasta Benefícios - botão Incluir, apresenta a tela FP0840B:

Campo	Descrição	Validações/Regras
Beneficiário	Código do Beneficiário do Prestador	Obrigatório
Início da Validade	Data de Início de Validade	Obrigatório. O Default é a data atual. Não poderá ser inferior ao primeiro dia do mês de referência da empresa
Fim da Validade	Data de Fim de Validade	Obrigatório. O Default é 31/12/9999. Não poderá ser inferior a Data de Início da Validade.
Pessoa Física	Pessoa Física do Beneficiário do Prestador	Obrigatório. A pessoa física deverá existir no cadastro de pessoa física

E-Social

Nome	Nome da Pessoa Física	Somente consulta.
País	País da Pessoa Física	Somente consulta.
CPF	CPF da Pessoa Física	Somente consulta.
Data de Nascimento	Data de Nascimento da Pessoa Física	Somente consulta.
Perc. Distr. Pensão	Percentual de Distribuição de Pensão	Caso o percentual de pelo menos um beneficiário seja informado, a soma dos percentuais dos beneficiários do prestador deverá ser igual a 100%



Attachments:

- [image2015-9-16 10:55:46.png](#) (image/png)
- [image2015-9-16 10:56:4.png](#) (image/png)
- [image2015-9-16 10:56:43.png](#) (image/png)
- [image2015-9-16 10:56:54.png](#) (image/png)

Document generated by Confluence on 04 jul, 2016 11:05

[Linha Datasul](#) / [eSocial](#) / [4. Procedimento para Utilização](#) / [4.1. eSocial – Alterações no Módulo Folha de Pagamento](#)
/ [4.1.2. Processo Parametrização dos Complementos](#)

Linha Datasul : Função: FP0870 – Atualiza Tomador de Serviço – Pasta Unid Lotação

Created by Eliz Regina Pedrini Do Nascim, last modified on 04 dez, 2015

Função: FP0870 – Atualiza Tomador de Serviço – Pasta Unid Lotação

Objetivo: Retirar o tratamento implementado no sistema para o complemento eSocial da lotação (local de trabalho), visto que, de acordo com o conceito do evento S-1020 - Tabela de Lotações Tributárias, descrito no MOS 2.1 - Manual de Orientações do eSocial: "Lotação tem conceito estritamente tributário e não físico."

Descrição: Foi retirado da tela FP0870 - Atualiza Tomador de Serviço, pasta Unid Lotação, o botão que acessa o programa de complemento eSocial.

Nota:

Caso já tenha sido informado o complemento eSocial para as unidades de lotação relacionadas ao tomador, não há necessidade de desfazer este processo. Esta informação será ignorada pelo sistema.



Attachments:

- [image2015-9-16 9:36:41.png](#) (image/png)
- [image2015-9-16 9:36:49.png](#) (image/png)
- [image2015-9-16 9:37:25.png](#) (image/png)

Document generated by Confluence on 04 jul, 2016 11:05

[Linha Datasul](#) / [eSocial](#) / [4. Procedimento para Utilização](#) / [4.1. eSocial – Alterações no Módulo Folha de Pagamento](#)
/ [4.1.2. Processo Parametrização dos Complementos](#)

Linha Datasul : Função: FP0870 – Manutenção Tomador de Serviços

Created by Eliz Regina Pedrini Do Nascim, last modified by Diego Cardoso Furtado Lacerda on 05 abr, 2016

Função: FP0870 – Manutenção Tomador de Serviços

Objetivo: Atualizar os dados complementares do cadastro de Tomador de Serviços. Essas informações serão utilizadas na geração das mensagens destinadas ao eSocial, conforme layout **S-1005 – Tabela de Estabelecimento/Obras de Construção Civil**.

Descrição: Por meio do botão eSocial, disponibilizado na função do Tomador de Serviços (FP0870), informar os dados complementares solicitados.

Ao clicar neste botão, será acessada a tela **FP0870B – Complemento Tomador Serviço**.

Campo	Descrição	Validações/Regras
CNO	Número de inscrição no Cadastro Nacional de Obras, caso o estabelecimento seja uma obra e tenha sido cadastrado um tomador de serviço para representar esta estrutura.	Não se aplica.
CAEPF	Número de inscrição no Cadastro de Atividade Econômica de Pessoa Física, caso o estabelecimento seja representado por uma pessoa física e tenha sido cadastrado um tomador de serviço para representar esta estrutura.	Não se aplica.
Obra Própria	Identificar se o tomador trata-se de uma obra própria.	Tomadores com o mesmo CNPJ da empresa que possuem CEI ou CNO informado habilita os campos do quadro Informações Obra Própria .
Início Obra	Informar o início do período de validade da obra.	
Término Obra	Informar o término do período de validade da obra.	
Tipo	Informar o tipo de lotação tributária conforme Tabela 10 do eSocial.	Não se aplica.
Tipo Inscrição	Selecionar o tipo de inscrição do proprietário do CNO: <ul style="list-style-type: none"> • CNPJ • CPF 	Obrigatório ser informado.

Notas:

- Os campos CNO e CAEPF somente devem ser informados quando o tomador de serviço representar o estabelecimento que é obra ou representado por uma pessoa física, respectivamente; e não podem estar informados simultaneamente.
- Na tela principal, por meio do botão Período Validade eSocial  , é possível consultar os períodos de validade das obras próprias. Mais orientações neste link: <http://tdn.totvs.com/x/bkYGD>



Attachments:

- [image2015-9-16 9:28:37.png](#) (image/png)
- [image2015-9-16 9:29:22.png](#) (image/png)
- [image2015-11-4 16:45:18.png](#) (image/png)
- [image2016-2-4 16:59:5.png](#) (image/png)
- [image2016-2-4 17:1:42.png](#) (image/png)

Document generated by Confluence on 04 jul, 2016 11:05

[Linha Datasul](#) / [eSocial](#) / [4. Procedimento para Utilização](#) / [4.1. eSocial – Alterações no Módulo Folha de Pagamento](#)
/ [4.1.2. Processo Parametrização dos Complementos](#)

Linha Datasul : Função: FP1100 – Manutenção Motivos Estabilidade

Created by Eliz Regina Pedrini Do Nascim, last modified on 14 set, 2015

Função: FP1100 – Manutenção Motivos Estabilidade

Objetivo: Retirar o tratamento implementado no sistema para o envio das informações de estabilidade dos funcionários para o eSocial, visto que, de acordo com o novo layout essa informação não é mais solicitada.

Descrição: Foi retirado o botão que acessa o programa de complemento eSocial para os motivos de estabilidade.

Notas:

Caso já tenha sido feito o relacionamento com os motivos de estabilidade do sistema com os motivos de estabilidade definidos pelo eSocial, não há necessidade de desfazer este processo. Esta informação será ignorada pelo sistema.

Os demais programas que efetuavam tratamento da estabilidade para o eSocial também foram alterados:

- FP9840 – Carga eSocial.
- FP9850 – Monitor eSocial.
- FP9860 – Sincronizador eSocial.



Attachments:

- [image2015-9-14 13:51:25.png](#) (image/png)
- [image2015-9-14 11:45:0.png](#) (image/png)
- [image2015-9-14 11:31:44.png](#) (image/png)
- [image2015-9-14 11:30:59.png](#) (image/png)
- [image2015-9-14 11:30:36.png](#) (image/png)
- [image2015-9-14 11:22:35.png](#) (image/png)
- [image2015-9-14 11:12:37.png](#) (image/png)
- [image2015-9-14 11:9:52.png](#) (image/png)
- [image2015-9-14 11:9:16.png](#) (image/png)
- [image2015-9-14 16:8:55.png](#) (image/png)
- [image2015-9-14 15:48:45.png](#) (image/png)
- [image2015-9-14 15:46:15.png](#) (image/png)
- [image2015-9-14 15:43:8.png](#) (image/png)
- [image2015-9-14 15:24:34.png](#) (image/png)
- [image2015-9-14 15:16:39.png](#) (image/png)
- [image2015-9-14 15:13:16.png](#) (image/png)
- [image2015-9-14 15:12:47.png](#) (image/png)

E-Social



- [image2015-9-14 15:4:55.png](#) (image/png)
- [image2015-9-14 15:4:14.png](#) (image/png)
- [image2015-9-14 14:23:38.png](#) (image/png)
- [image2015-9-14 14:23:13.png](#) (image/png)
- [image2015-9-14 14:21:5.png](#) (image/png)
- [image2015-9-14 11:41:58.png](#) (image/png)
- [image2015-9-14 11:41:41.png](#) (image/png)
- [image2015-9-14 11:39:47.png](#) (image/png)
- [image2015-9-14 11:36:42.png](#) (image/png)

Document generated by Confluence on 04 jul, 2016 11:05

[Linha Datasul](#) / [eSocial](#) / [4. Procedimento para Utilização](#) / [4.1. eSocial – Alterações no Módulo Folha de Pagamento](#)
/ [4.1.2. Processo Parametrização dos Complementos](#)

Linha Datasul : Função: FP1420 – Manutenção Pessoa Jurídica

Created by Eliz Regina Pedrini Do Nascim, last modified by Diego Cardoso Furtado Lacerda on 13 jun, 2016

Função: FP1420 – Manutenção Pessoa Jurídica

Objetivo: Permitir o complemento do cadastro de pessoa jurídica, informando o tipo de logradouro e o código do município, conforme tabela do IBGE. Essas informações serão utilizadas na geração das mensagens destinadas ao eSocial, conforme layout **S-1000 – Informações do Empregador/Contribuinte**.

Descrição: Por meio do botão eSocial, disponibilizado na função Manutenção Pessoa Jurídica (FP1420), informar os dados complementares solicitados.

Ao clicar neste botão, será acessada a tela **FP1420A – Complemento Pessoa Jurídica**.

Campo	Descrição	Validações/Regras
Tipo Logradouro	Código do tipo de logradouro (rua, avenida, entre outros).	Obrigatório ser informado. Deve ser um código válido, conforme tabela 20 do eSocial.
Município	Código do município do endereço do estabelecimento.	Ao abrir o complemento eSocial de uma pessoa jurídica, o campo Cidade é comparado com a tabela de municípios cadastrada no FP0100 (tabela IBGE), encontrando um valor correspondente, o campo do Município no complemento é automaticamente atualizado com o código do município. Caso seja modificado o conteúdo do campo Cidade na tela principal, encontrando valor correspondente na tabela de municípios, e o campo já foi replicado para o complemento, o campo Município será atualizado automaticamente com o código do município. OBS: esta atualização deixa de ocorrer a partir do momento em que houver atualização diretamente no campo Município no complemento eSocial ou o valor correspondente do campo Cidade não é encontrado na tabela de municípios.
Endereço eSocial	Endereço da pessoa jurídica.	Este campo possui 80 posições, para atender o layout do eSocial. Ao incluir uma pessoa jurídica, este campo é automaticamente atualizado com o conteúdo do campo Endereço (localizado na tela principal, pasta

E-Social

		Endereço). Caso seja modificado o conteúdo do campo Endereço na tela principal, o campo Endereço eSocial será atualizado automaticamente. OBS: esta atualização deixa de ocorrer a partir do momento em que houver atualização diretamente no campo Endereço eSocial.
Razão Social Completa	Campo para informar a razão social completa da pessoa jurídica. Este campo será enviado ao governo como nome completo do estabelecimento empregador; e também como nome completo da instituição de ensino e agente integrador.	Este campo é preenchido automaticamente com o registro do campo "Nome", da tela FP1420. Poderá ser informado até 115 caracteres.

Notas:

A tabela de código de municípios encontra-se disponível no site do IBGE: www.ibge.gov.br

O botão do eSocial ficará disponível nesse programa à medida que **pelo menos um estabelecimento da base de dados** estiver parametrizado como Complementos Habilitados para o eSocial (FP0560).



Attachments:

- [image2015-9-14 15:46:15.png](#) (image/png)
- [image2015-9-14 15:43:8.png](#) (image/png)
- [image2015-9-14 15:24:34.png](#) (image/png)
- [image2015-9-14 15:16:39.png](#) (image/png)
- [image2015-9-14 15:13:16.png](#) (image/png)
- [image2015-9-14 15:12:47.png](#) (image/png)
- [image2015-9-14 15:4:55.png](#) (image/png)
- [image2015-9-14 15:4:14.png](#) (image/png)
- [image2015-9-14 14:23:38.png](#) (image/png)
- [image2015-9-14 14:23:13.png](#) (image/png)
- [image2015-9-14 14:21:5.png](#) (image/png)
- [image2015-9-14 13:51:25.png](#) (image/png)
- [image2015-9-14 11:45:0.png](#) (image/png)
- [image2015-9-14 11:41:58.png](#) (image/png)
- [image2015-9-14 11:41:41.png](#) (image/png)
- [image2015-9-14 11:39:47.png](#) (image/png)
- [image2015-9-14 11:36:42.png](#) (image/png)

E-Social

- [image2015-9-14 11:31:44.png](#) (image/png)
- [image2015-9-14 11:30:59.png](#) (image/png)
- [image2015-9-14 11:30:36.png](#) (image/png)
- [image2015-9-14 11:22:35.png](#) (image/png)
- [image2015-9-14 11:12:37.png](#) (image/png)
- [image2015-9-14 11:9:52.png](#) (image/png)
- [image2015-9-14 11:9:16.png](#) (image/png)
- [image2015-9-14 16:8:55.png](#) (image/png)
- [image2015-9-14 15:48:45.png](#) (image/png)

Document generated by Confluence on 04 jul, 2016 11:05

[Linha Datasul](#) / [eSocial](#) / [4. Procedimento para Utilização](#) / [4.1. eSocial – Alterações no Módulo Folha de Pagamento](#)
/ [4.1.2. Processo Parametrização dos Complementos](#)

Linha Datasul : Função: FP1440 – Manutenção Pessoa Física

Created by Eliz Regina Pedrini Do Nascim, last modified by Diego Cardoso Furtado Lacerda on 13 jun, 2016

Função: FP1440 – Manutenção Pessoa Física

Objetivo: Atualizar os dados complementares do cadastro de pessoa física necessários na geração das mensagens destinadas ao eSocial, conforme layouts S-2100 – Cadastramento Inicial do Vínculo, S-2200 – Admissão de Trabalhador, S-2205 – Alteração de Dados Cadastrais do Trabalhador, S-2206 – Alteração de Contrato de Trabalho e S-2305 – Trabalhador Sem Vínculo - Alteração Contratual.

Descrição: Por meio do botão eSocial, disponibilizado na função Manutenção **Pessoa Física (FP1440)**, informar os dados complementares solicitados.

Ao clicar neste botão, será acessada a tela **FP1440A – Complemento Pessoa Física**.

Campo	Descrição	Validações/Regras
Nome eSocial	Nome da pessoa física.	Este campo é preenchido automaticamente com os 60 primeiros caracteres do campo Nom Relat Legias, da pasta Cadastral da tela FP1440. É obrigatório ser informado.
NIS	Número de inscrição do segurado.	Pode ser o PIS, PASEP ou NIT. Em se tratando de funcionário, deve ser informado quando no programa FP1500 não estiverem informados os campos PIS ou a Matrícula INSS.
Laudo Doença Grave	Data atribuída pelo laudo da moléstia grave.	Deve ser informada caso a pessoa seja portadora de moléstia grave.
Município Nascimento	Município de nascimento da pessoa.	Ao abrir o complemento eSocial de uma pessoa física, o campo Naturalidade é comparado com a tabela de municípios cadastrada no FP0100 (tabela IBGE), encontrando um valor correspondente, o campo do Município Nascimento no complemento é automaticamente atualizado com o código do município. Caso seja modificado o conteúdo do campo Naturalidade na tela principal, encontrando valor correspondente na tabela de municípios, e o campo já foi replicado para o complemento, o campo Município Nascimento no complemento eSocial será atualizado automaticamente com o código do município.

		<p>OBS: esta atualização deixa de ocorrer a partir do momento em que houver atualização diretamente no campo Município Nascimento no complemento eSocial ou o valor correspondente do campo Naturalidade na tela principal não é encontrado na tabela de municípios.</p> <p>Obrigatório apenas quando a origem da pessoa física for igual a Brasileiro.</p> <p>O município de nascimento informado tem que existir no cadastro de municípios para o país e UF de nascimento informados na pasta Cadastral da tela FP1440.</p>
País Nacionalidade	País de nacionalidade da pessoa.	<p>Ao abrir o complemento eSocial de uma pessoa física, o campo País Nascimento é comparado com a tabela de Países cadastrada no FP0100 , encontrando um valor correspondente, o campo do País Nacionalidade no complemento eSocial é automaticamente atualizado com o código do país.</p> <p>Caso seja modificado o conteúdo do campo País Nascimento na tela principal, encontrando valor correspondente na tabela de países, e o campo já foi replicado para o complemento, o campo País Nacionalidade no complemento eSocial será atualizado automaticamente com o código do País.</p> <p>OBS: esta atualização deixa de ocorrer a partir do momento em que houver atualização diretamente no campo País Nascimento no complemento eSocial ou o valor correspondente do campo País Nacionalidade na tela principal não é encontrado na tabela de países. Não permite informação em branco.</p>
Município Endereço Residencial	Município da residência da pessoa.	<p>Ao abrir o complemento eSocial de uma pessoa física, o campo Cidade endereço é comparado com a tabela de municípios cadastrada no FP0100 (tabela IBGE), encontrando um valor correspondente, o campo do Município Endereço no complemento é automaticamente atualizado com o código do município.</p> <p>Caso seja modificado o conteúdo do campo Cidade endereço na tela principal, encontrando valor correspondente na tabela de municípios, e o campo já foi replicado para o complemento, o campo Município Endereço no complemento eSocial será atualizado automaticamente com o código do município.</p> <p>OBS: esta atualização deixa de ocorrer a partir do momento em que houver atualização diretamente no</p>

		<p>campo Município Endereço no complemento eSocial ou o valor correspondente do campo Cidade endereço na tela principal não é encontrado na tabela de municípios.</p> <p>Obrigatório apenas quando a pessoa física reside no Brasil.</p> <p>O município do endereço informado tem que existir no cadastro de municípios para o país e UF informados na pasta Endereço da tela FP1440.</p>
Tipo Logradouro	Tipo de logradouro (rua, avenida, entre outros).	Conforme tabela 20 do eSocial.
Celular	Código do telefone celular da pessoa física.	Não se aplica.
Endereço eSocial	Endereço da residência da pessoa.	<p>Este campo possui 80 posições, para atender o layout do eSocial.</p> <p>Ao incluir uma pessoa física, este campo é automaticamente atualizado com o conteúdo do campo Endereço (localizado na tela principal, pasta Endereço).</p> <p>Caso seja modificado o conteúdo do campo Endereço na tela principal, o campo Endereço eSocial será atualizado automaticamente.</p> <p>OBS: esta atualização deixa de ocorrer a partir do momento em que houver atualização diretamente no campo Endereço eSocial.</p>
Reside Exterior	Indicar se pessoa física reside no exterior ou não.	Este campo é preenchido automaticamente quando o Endereço na tela principal for no exterior.
Código Endereçamento Postal	Código do endereçamento postal caso a pessoa física resida no exterior.	<p>Habilitado somente se o campo "Reside Exterior" for marcado.</p> <p>Obrigatório ser informado.</p>
Cidade Exterior	Nome da cidade na qual o trabalhador reside no exterior.	<p>Este campo é preenchido automaticamente com o campo Cidade endereço da tela principal quando o mesmo for no exterior.</p> <p>Habilitado somente se o campo "Reside Exterior" for marcado.</p> <p>Obrigatório ser informado.</p>
Emissor RNE	Órgão emissor do RNE – Registro Nacional de Estrangeiros.	Habilitado e obrigatório somente se pessoa física for estrangeira.
Expedição RNE	Data de expedição do	

	RNE.	
Chegada	Data de chegada ao Brasil.	
Filhos Brasileiro	Indicar se pessoa possui filhos brasileiros.	
Casado com Brasileiro	Indicar se a pessoa é casada com brasileiro.	
Condição	<p>Classificação da condição do trabalhador estrangeiro.</p> <p>Opções:</p> <ul style="list-style-type: none"> • Visto permanente. • Visto temporário. • Asilado. • Refugiado. • Solicitante de Refúgio. • Residente em país fronteiriço ao Brasil. • Deficiente físico e com mais de 51 anos. • Com residência provisória e anistiado, em situação irregular • Permanência no Brasil em razão de filhos ou cônjuge brasileiros • Beneficiado pelo acordo entre países do Mercosul. • Dependente de agente diplomático e/ou consular de países que mantém convênio de reciprocidade para o exercício de atividade remunerada no Brasil. • Beneficiado pelo Tratado de Amizade, Cooperação e Consulta entre a República Federativa do Brasil e a República Portuguesa. 	Obrigatório ser informada.

E-Social

Notas:

A tabela de código de municípios encontra-se disponível no site do IBGE: www.ibge.gov.br

O botão do eSocial ficará disponível nesse programa quando **por pelo menos um estabelecimento da base de dados** estiver parametrizado como Complementos Habilitados para o eSocial (FP0560).

Na tela principal do programa, pasta Cadastral, foi incluída uma validação para os campos:

- **Nom Relat Legais:** quando o conteúdo informado possuir mais de 60 caracteres será emitida uma mensagem informando o usuário que é necessário verificar o nome eSocial na tela de complemento eSocial deste programa.
- **Estado Civil:** o qual passa a aceitar apenas os valores previstos pelo eSocial: solteiro, casado, divorciado, separado, viúvo.



Attachments:

- [image2015-9-16 9:40:53.png](#) (image/png)
- [image2015-9-16 9:41:13.png](#) (image/png)

Document generated by Confluence on 04 jul, 2016 11:06

[Linha Datasul](#) / [eSocial](#) / [4. Procedimento para Utilização](#) / [4.1. eSocial – Alterações no Módulo Folha de Pagamento](#)
/ [4.1.2. Processo Parametrização dos Complementos](#)

Linha Datasul : Função: FP1500 – Manutenção Funcionários / Função: FP1510 – Manutenção Funcionários Contratos Especiais

Created by Eliz Regina Pedrini Do Nascim, last modified on 10 mar, 2016

Função: FP1500 – Manutenção Funcionários Função: FP1510 – Manutenção Funcionários Contratos Especiais

Objetivo: Complementar as informações complementares do funcionário necessárias para geração das mensagens destinadas ao eSocial, conforme layouts **S-2100 – Cadastramento Inicial do Vínculo**, **S-2200 – Admissão de Trabalhador**, **S-2220 – Evento de Alteração Dados Cadastrais**, **S-2240 – Alterações Contratuais**, **S-2600 (Trabalhador Sem Vínculo - Início e S-2620 – Trabalhador Sem Vínculo de Emprego – Alteração Contratual**.

Pré-requisitos: FP1420 – Pessoa Jurídica (Informações cadastrais referentes à instituição de ensino do estagiário).

Descrição: Por meio do botão eSocial, disponibilizado na função Manutenção Funcionários (FP1500) e Manutenção Funcionários Contratos Especiais (FP1510), informar os dados complementares solicitados.

Notas:

O botão do eSocial ficará disponível no programa **somente se o estabelecimento do funcionário** estiver parametrizado como Complementos Habilitados para o eSocial (**FP0560**). No caso de contratos especiais, o botão somente ficará habilitado para o tipo de contratação Estagiário.

O campo Cart Habilitação (pasta Doc Pes) teve seu tamanho alterado para 12 caracteres.

Ao clicar neste botão, será acessada a tela **FP1500F – Complemento Funcionários**.

Campos – Tela Complemento/Pasta Contrato Trab:

Campo	Descrição	Validações/Regras
Matricula eSocial	Matricula atribuída pela empresa para o trabalhador.	<p>Não pode se repetir nas empresas do empregador. Se no complemento eSocial do estabelecimento empregador estiver parametrizado que a Atualização da Matricula eSocial é:</p> <ul style="list-style-type: none"> • “Empresa + Estabelecimento + Matricula”: este campo fica desabilitado e seu valor será calculado conforme regra descrita para o campo “Atualização Matricula eSocial” no programa FP0560. • “Informada”: este campo fica habilitado enquanto não tiver valor informado.

Tipo Admissão	Indicativo do tipo de admissão: <ul style="list-style-type: none"> • Admissão. • Transferência de empresa do mesmo grupo econômico. • Transferência de empresa consorciada ou de consórcio. • Transferência por motivo de sucessão, incorporação, cisão ou fusão. 	Não se aplica.
Indicativo Admissão	Indicar o tipo de admissão: <ul style="list-style-type: none"> • Normal. • Decorrente de Ação Fiscal. • Decorrente de Decisão Judicial. 	Não se aplica.
Categoria	Selecionar a categoria do trabalhador.	Obrigatório ser informado. Deve ser um código válido, conforme anexo I - tabela 1 do eSocial. Deve ser compatível com o tipo de vínculo do trabalhador: <ul style="list-style-type: none"> • Com Vínculo: 101, 102, 103, 104, 105, 106, 301, 302, 303, 306 ou 309. • Sem Vínculo: 201, 202, 305, 401, 410, 701, 711, 721, 722, 723, 731, 734, 738, 741, 751, 761, 771, 781, 901 ou 902.
Regime Trabalhista	Indicativo do tipo de regime trabalhista: <ul style="list-style-type: none"> • CLT – Consolidação das Leis Trabalhistas. • RJP – Regime Jurídico Próprio. 	Não se aplica.
Regime Previdenciário	Indicativo do tipo de regime previdenciário: <ul style="list-style-type: none"> • RGPS – Regime Geral da Previdência Social. • RPPS – Regime Próprio de Previdência Social no Brasil. • RPPE – Regime Próprio de Previdência Social no 	Não se aplica.

	Exterior.	
Regime Jornada	Indicativo do tipo de regime de jornada: <ul style="list-style-type: none"> • Submetidos ao Horário de Trabalho (Cap. II da CLT). • Atividade Externa especificada no Inciso I do Art. 62 da CLT. • Funções especificadas no Inciso II do Art. 62 da CLT. 	Não se aplica.
Jornada com Flexibilidade	Campo para indicar se o funcionário possui Jornada com Flexibilidade.	Estes campos serão utilizados somente quando o funcionário não utilizar Controle de Frequência. Portanto, somente ficará habilitado quando a categoria salarial do funcionário não tiver o campo "Utiliza Controle de Frequência" marcado.
Intervalo Variável	Campo para indicar se o funcionário possui Intervalo Variável.	
Contratação Trabalhador Temporário	Informar se a admissão refere-se à contratação de trabalhador temporário.	Não se aplica.
Motivo Contratação	Indicativo do motivo de contratação do trabalhador temporário: <ul style="list-style-type: none"> • Necessidade transitória de substituição de seu pessoal regular. • Acréscimo extraordinário de serviço. 	Habilitado somente quando o campo Contratação Trabalhador Temporário estiver selecionado.
Matrícula eSocial Substituído	Informar a matrícula eSocial do funcionário que está sendo substituído.	Habilitado somente quando o campo Motivo Contratação for igual a "Necessidade transitória de substituição de seu pessoal regular".
CPF Substituído	Informar o CPF do funcionário que está sendo substituído.	
Alvará Judicial	Processo do alvará judicial.	Este campo fica sempre desabilitado. Caso exista um processo judicial cadastrado na função Manutenção Processos Administrativos/Judiciais (FP0030) com utilização igual a Funcionário e, este esteja relacionado ao funcionário em questão e a aplicação seja Alvará

		Judicial, o código/descrição do processo serão exibidos em tela.
IRRF	Demonstra o código/descrição do processo judicial com decisão/sentença favorável ao funcionário, determinando o não recolhimento do IRRF.	Este campo fica sempre desabilitado. Caso exista um processo judicial cadastrado na função Manutenção Processos Administrativos/Judiciais (FP0030) com utilização igual a Funcionário e, este esteja relacionado ao funcionário em questão e a aplicação seja IRRF, o código/descrição do processo serão exibidos em tela.
Contrib. Previdenciária	Demonstra o código/descrição do processo judicial com decisão/sentença favorável ao funcionário, determinando o não recolhimento da Contribuição Previdenciária.	Caso exista um processo judicial cadastrado na função Manutenção Processos Administrativos/Judiciais (FP0030) com utilização igual a Funcionário e, este esteja relacionado ao funcionário em questão e a aplicação seja Contribuição Previdenciária, o código/descrição do processo serão exibidos em tela.
Natureza Atividade	Selecionar o tipo de vínculo trabalhista: <ul style="list-style-type: none"> • Trabalho Urbano • Trabalho Rural 	Não se aplica.
Expedição CNH	Data da expedição da CNH – Carteira Nacional de Habilitação.	Habilitado somente quando o número da carteira de habilitação estiver informado na pasta DOC Pes, na tela principal. Obrigatório ser informada.
Primeira Habilitação	Data da primeira habilitação.	Não é obrigatório ser informada.
Emissor CNH	Órgão emissor da CNH.	Habilitado somente quando o número da carteira de habilitação estiver informado na pasta DOC Pes, na tela principal. Não é obrigatório ser informado.
Descrição Salário Variável	Informar a descrição do salário variável do funcionário quando houver.	Não se aplica.

Notas:

Para estagiários a categoria deve ser igual a 901.

Caso seja feita alteração do tipo de vínculo do funcionário, será emitida uma mensagem advertindo o usuário que a categoria.

Campos – Pasta Estagiário:

Campo	Descrição	Validações/Regras
-------	-----------	-------------------

Natureza	Selecionar a natureza do estágio que está sendo prestado: <ul style="list-style-type: none"> • Nenhum. • Obrigatório. • Não Obrigatório. 	Não se aplica.
Nível	Selecionar o nível da escolaridade do estágio: <ul style="list-style-type: none"> • Nenhum. • Fundamental. • Médio. • Formação Profissional. • Superior. 	Habilitado somente quando o tipo de funcionário for Estagiário.
Apólice Seguro	Informar o número da apólice do seguro do estagiário.	
Área Atuação	Informar a área de atuação do estagiário.	
Coordenador	Informar o código do coordenador do estágio (pessoa física) de onde será extraído o CPF dele.	Habilitado somente quando o tipo de funcionário for Estagiário. Esta informação não é obrigatória.
Instituição Ensino	Informar o código da instituição de ensino (pessoa jurídica) de onde será extraído o CNPJ dela.	Habilitado somente quando o tipo de funcionário for Estagiário.
Agente Integração	Informar o código do agente de integração do estágio (pessoa jurídica) de onde será extraído o CNPJ dela.	Habilitado somente quando o tipo de funcionário for Estagiário. Esta informação não é obrigatória.

Notas:

Esta pasta fica habilitada somente para funcionários do tipo Estagiário.

Campos – Pasta Sucessão Vinc:

Campo	Descrição	Validações/Regras
CNPJ Empregador Anterior	Informar o número do CNPJ do empregador anterior.	Obrigatório ser informado.
Matrícula eSocial Anterior	Informar a matrícula eSocial do funcionário no empregador anterior.	Obrigatório ser informado.

E-Social

Início Vínculo	Informar a data do primeiro vínculo do funcionário naquele grupo econômico	Obrigatório ser informado. Deve ser uma data anterior à data de admissão atual.
-----------------------	--	--

Nota:

Esta pasta somente fica habilitada quando o campo Tipo Admissão for diferente de "Admissão".

Campos – Pasta Cessão Trab:

Campo	Descrição	Validações/Regras
Categoria Origem	Informar o código da categoria do funcionário na empresa origem.	Obrigatório ser informado. Somente aceita os valores 101, 301, 302 e 306.
CNPJ Cedente	Informar o número do CNPJ da empresa cedente.	Obrigatório ser informado.
Matrícula eSocial Cedente	Informar a matrícula eSocial do funcionário na empresa cedente.	Obrigatório ser informado.
Data Admissão Cedente	Informar a data de admissão do funcionário na empresa cedente.	Obrigatório ser informado. Deve ser anterior à data de admissão atual.
Ônus	Indicativo do ônus da cessão: <ul style="list-style-type: none"> • Cedente. • Cessionário. • Cedente e Cessionário. 	Obrigatório ser informado.

Nota:

Esta pasta somente fica habilitada quando o campo Categoria Trabalhador (pasta Contrato Trab) for igual a 410 – Trabalhador Cedido.

Campos – Pasta Estatutário:

Campo	Descrição	Validações/Regras
Provimento	Indicativo do provimento. Opções: <ul style="list-style-type: none"> • Normal. • Decorrente de Decisão Judicial. • Tomou Posse mas não Entrou Exercício. 	Obrigatório ser informado.

Tipo Provimento	Tipo de provimento. Opções: <ul style="list-style-type: none"> • Nomeação em carga efetivo. • Nomeação em cargo em comissão. • Incorporação (militar). • Matrícula (militar). • Reinclusão (militar). 	Obrigatório ser informado. As opções "Incorporação (militar)", "Matrícula (militar)" e "Reinclusão (militar)" só podem ser informadas se a natureza jurídica do declarante for igual a 101-5, 104-0, 107-4 ou 116-3.
Data Nomeação	Data de nomeação do servidor.	Obrigatório ser informada. Deve ser posterior à data de nascimento do servidor.
Data Posse	Data de posse do servidor.	Obrigatório ser informada. Deve ser igual ou posterior à data de nomeação do servidor.
Data Exercício	Data da entrada em exercício pelo servidor.	Obrigatório ser informada quando Provimento for igual a "Normal" ou "Decorrente de Decisão Judicial". Deve ser igual ou posterior à data da posse.

Nota:

Esta pasta somente fica habilitada quando o campo Regime Trabalhista (pasta Contrato Trab) for igual a RJP – Regime Jurídico Próprio.

Campos – Pasta Dirig. Sind:

Campo	Descrição	Validações/Regras
Categoria Origem	Informar o código da categoria do funcionário na empresa origem.	Obrigatório ser informado. Deve ser um valor diferente de 401 - Dirigente Sindical.
CNPJ Origem	Informar o número do CNPJ da empresa origem do funcionário.	Fica habilitado e é obrigatório ser informado quando a categoria origem informada corresponder a trabalhador com vínculo.
Matrícula eSocial Origem	Informar a matrícula eSocial do funcionário na empresa origem.	
Data Admissão	Informar a data de admissão do funcionário na empresa	Deve ser anterior à data de admissão atual.

Origem	origem.
---------------	---------

Nota:

Esta pasta somente fica habilitada quando o campo Categoria (pasta Contrato Trab) for igual 401 – Dirigente Sindical.

Campos – Pasta Trab Domestic:

Campo	Descrição	Validações/Regras
Tipo Logradouro	Código do tipo de logradouro (rua, avenida, entre outros).	Obrigatório ser informado. Deve ser 1, código válido, conforme anexo I - tabela 20 do eSocial.
Endereço	Informar o endereço do local de trabalho.	Obrigatório ser informado.
Número	Informar o número da localização do endereço.	Obrigatório ser informado. Caso não tenha número deve ser informado S/N.
Complemento	Informar o complemento do endereço, quando houver.	Não é obrigatório.
Bairro	Informar o bairro do endereço.	Não é obrigatório.
UF	Selecionar o código da unidade da federação do endereço	Obrigatório ser informado.
Município	Informar o código do município do endereço.	Obrigatório ser informado. O município informado tem que existir no cadastro de municípios para o país "BRA" e UF informada.
CEP	Informar o código de endereçamento postal (CEP) correspondente ao endereço informado.	Obrigatório ser informado.

Notas:

Esta pasta somente fica habilitada quando o campo Categoria (pasta Contrato Trab) for igual 104 – Trabalhador Doméstico.

Estas informações referem-se ao local de trabalho do trabalhador doméstico.

**Attachments:**

- [image2015-9-16 9:53:9.png](#) (image/png)
- [image2015-9-16 9:53:41.png](#) (image/png)
- [image2015-9-16 9:56:17.png](#) (image/png)
- [image2015-9-16 9:57:51.png](#) (image/png)

E-Social



- [image2015-9-16 10:9:56.png](#) (image/png)
- [image2015-9-16 10:12:38.png](#) (image/png)
- [image2015-9-16 10:14:2.png](#) (image/png)
- [image2015-9-16 10:28:48.png](#) (image/png)

Document generated by Confluence on 04 jul, 2016 11:06

[Linha Datasul](#) / [eSocial](#) / [4. Procedimento para Utilização](#) / [4.1. eSocial – Alterações no Módulo Folha de Pagamento](#)
/ [4.1.2. Processo Parametrização dos Complementos](#)

Linha Datasul : Função: FP1500 – Manutenção Funcionários – Eliminação Funcionário / Função: FP1510 – Manutenção Funcionários Contratos Especiais – Eliminação Funcionário

Created by Eliz Regina Pedrini Do Nascim, last modified on 16 set, 2015

Função: FP1500 – Manutenção Funcionários – Eliminação Funcionário

Função: FP1510 – Manutenção Funcionários Contratos Especiais – Eliminação Funcionário

Objetivo: Não permitir reutilizar a matrícula eSocial de funcionários que foram eliminados.

Descrição: Implementado o tratamento para que o sistema bloqueie as matrículas eSocial de funcionários que foram eliminados, impedindo que as mesmas sejam reutilizadas.



Document generated by Confluence on 04 jul, 2016 11:06

[Linha Datasul](#) / [eSocial](#) / [4. Procedimento para Utilização](#) / [4.1. eSocial – Alterações no Módulo Folha de Pagamento](#)
/ [4.1.2. Processo Parametrização dos Complementos](#)

Linha Datasul : Função: FP1600 – Manutenção Histórico de Situações

Created by Eliz Regina Pedrini Do Nascim, last modified by Diego Cardoso Furtado Lacerda on 25 abr, 2016

Função: FP1600 – Manutenção Histórico de Situações

Objetivo: Permitir que seja informado o complemento para as situações de afastamento que estão cadastradas no sistema.

Estas informações serão utilizadas na geração das mensagens destinadas ao eSocial, conforme layout **S-2230 – Afastamento Temporário**, quando da inclusão/alteração de uma situação de afastamento, férias ou saída por transferência para algum funcionário.

Descrição: Acessar o programa FP1600 – Manutenção Histórico de Situação e, por meio do botão eSocial, informar os dados complementares solicitados.

Nota:

- Para os funcionários contratos especiais, exceto estagiário contrato especial, o programa de complemento não é executado, sendo emitida uma mensagem informando que a origem de contratação é incorreta.
- Na inclusão ou modificação da situação (FP1600A) o campo **Afastamento Temporário - Motivo Novo Afastamento** fica habilitado e deve ser informado, quando a situação de afastamento for relacionado aos motivos 01, 02, 03 ou 04 no programa de complemento eSocial, e o eSocial estiver habilitado para o estabelecimento do funcionário.

1) Afastamentos pelos motivos (conforme tabela 18 do eSocial):

- **01 – Acidente/Doença do trabalho.**
- **02 – Novo afastamento decorrente do mesmo acidente/doença do trabalho dentro de 60 dias.**
- **03 – Acidente/Doença não relacionada ao trabalho.**
- **04 – Novo afastamento decorrente do mesmo acidente/doença não relacionado ao trabalho dentro de 60 dias.**

Ao clicar no botão **eSocial**, será acessada a tela **FP1600B – Complemento Afastamentos**:

Campo	Descrição	Validações/Regras
Nome Emitente	Nome do Médico ou Dentista que emitiu o atestado.	Esses campos ficam desabilitados para as situações com motivo de afastamento (complemento eSocial) igual a: <ul style="list-style-type: none"> • Acidente/Doença não relacionada ao trabalho. • Novo afastamento decorrente do mesmo acidente/doença não relacionado
Órgão Classe	Órgão de Classe do emitente do atestado médico.	
Número Órgão	Número de inscrição no órgão de classe	

Classe		ao trabalho dentro de 60 dias. E ficam habilitados e são obrigatórios para as situações com motivo de afastamento (complemento eSocial) igual a: <ul style="list-style-type: none"> • Acidente/Doença do trabalho. • Novo afastamento decorrente do mesmo acidente/doença do trabalho dentro de 60 dias.
País	Sigla do país do órgão de classe.	
UF	Sigla da UF do órgão de classe.	
Acidente de Trânsito - Tipo	Tipo de acidente de trânsito do afastamento, conforme opções disponibilizadas no eSocial: <ul style="list-style-type: none"> • Nenhum. • Atropelamento. • Colisão. • Outros. 	Este campo fica habilitado e é opcional para as situações com motivo de afastamento (complemento eSocial) igual a: <ul style="list-style-type: none"> • Acidente/Doença do trabalho. • Novo afastamento decorrente do mesmo acidente/doença do trabalho dentro de 60 dias. • Acidente/Doença não relacionada ao trabalho. • Novo afastamento decorrente do mesmo acidente/doença não relacionado ao trabalho dentro de 60 dias.
Observação	Detalhar as informações sobre o afastamento do trabalhador, de maneira a explicitar os motivos do mesmo.	Não obrigatório.

2) Afastamento pelo motivo **24 – Mandato Sindical - Afastamento temporário para exercício de mandato sindical**, conforme tabela 18 do eSocial:

Ao clicar no botão **eSocial**, será acessada a tela **FP1600C – Complemento Mandato Sindical**:

Campo	Descrição	Validações/Regras
CNPJ Sindicato	Informar o número do CNPJ do sindicato no qual o funcionário exercerá o mandato.	Obrigatório ser informado.
Ônus Remuneração	Indicativo do ônus da remuneração: <ul style="list-style-type: none"> • Apenas do Empregador. • Apenas do Sindicato. • Parte do Empregador sendo a diferença e/ou complementação salarial paga pelo Sindicato. 	Obrigatório ser informado.
Observação	Detalhar as informações sobre o afastamento do trabalhador, de maneira a explicitar os motivos do mesmo.	Não obrigatório.

3) Afastamento pelo motivo **14 - Cessão**, conforme tabela 18 do eSocial:

Ao clicar no botão eSocial, será acessada a tela **FP1600D – Complemento Cessão Trabalhador**:

Campo	Descrição	Validações/Regras
CNPJ Cessionário	Informar o número do CNPJ do órgão/entidade para o qual o funcionário foi cedido.	Obrigatório ser informado.
Ônus	Indicativo do ônus da remuneração: <ul style="list-style-type: none"> • Cedente. • Cessionário. • Cedente e Cessionário. 	Obrigatório ser informado.
Observação	Detalhar as informações sobre o afastamento do trabalhador, de maneira a explicitar os motivos do mesmo.	Não obrigatório.

4) **Saída por Transferência** pelos motivos (conforme tabela 19 do eSocial):

- 11 – Transferência de empregado para outra empresa do mesmo grupo empresarial que tenha assumido os encargos trabalhistas, sem que tenha havido rescisão de contrato de trabalho.
- 12 - Transferência de empregado para outra empresa que tenha assumido os encargos trabalhistas por motivo de sucessão, sem que tenha havido rescisão de contrato de trabalho.
- 13 - Transferência de empregado de empresa ou consórcio, para outra empresa ou consórcio que tenha assumido os encargos trabalhistas por motivo de sucessão (fusão, cisão ou incorporação), sem que tenha havido rescisão do contrato de trabalho.

Ao clicar no botão **eSocial**, será acessada a tela **FP1600E – Complemento Sucessão Vínculo**:

Campo	Descrição	Validações/Regras
CNPJ Sucessora	Informar o número do CNPJ da empresa sucessora.	Obrigatório ser informado. Observação: quando na situação estiver informado a empresa e o estabelecimento destino, o CNPJ Sucessora será automaticamente sugerido ao entrar neste programa.
Motivo Transferência	Informar o motivo de transferência, conforme tabela 19 do eSocial: <ul style="list-style-type: none"> • 11 – Transferência de empregado para empresa do mesmo grupo empresarial que tenha assumido os encargos trabalhistas, sem que tenha havido rescisão do contrato de trabalho. • 12 – Transferência de empregado da empresa consorciada para o consórcio que tenha assumido os encargos trabalhistas, e vice-versa, sem que tenha havido rescisão do contrato de trabalho. • 13 – Transferência de empregado de empresa ou consórcio, para outra empresa ou consórcio que tenha assumido os encargos 	Obrigatório ser informado.

	trabalhistas por motivo de sucessão (fusão, cisão ou incorporação), sem que tenha havido rescisão do contrato de trabalho.	
Observação	Detalhar as informações sobre o afastamento do trabalhador, de maneira a explicitar os motivos do mesmo.	Não obrigatório.

5) Afastamento pelo motivo **21 - Licença não remunerada ou Sem Vencimento**, conforme tabela 18 do eSocial.

Ao clicar no botão **eSocial**, será acessada a tela **FP1600F – Licença Sem Remuneração**:

Campo	Descrição	Validações/Regras
Observação	Detalhar as informações sobre o afastamento do trabalhador, de maneira a explicitar os motivos do mesmo.	Obrigatório ser informado.



Attachments:

- [image2015-9-16 11:24:11.png](#) (image/png)
- [image2015-9-16 12:38:38.png](#) (image/png)
- [image2015-9-16 12:42:9.png](#) (image/png)
- [image2015-9-16 12:42:58.png](#) (image/png)
- [image2015-9-16 12:43:48.png](#) (image/png)
- [image2015-9-16 12:49:54.png](#) (image/png)
- [image2015-9-16 12:55:30.png](#) (image/png)
- [image2015-9-16 12:57:39.png](#) (image/png)
- [image2015-9-16 13:1:1.png](#) (image/png)
- [image2015-9-16 13:1:19.png](#) (image/png)

Document generated by Confluence on 04 jul, 2016 11:06

[Linha Datasul](#) / [eSocial](#) / [4. Procedimento para Utilização](#) / [4.1. eSocial – Alterações no Módulo Folha de Pagamento](#)
/ [4.1.2. Processo Parametrização dos Complementos](#)

Linha Datasul : Função: FP1600 – Manutenção Histórico de Situações – Alteração Espécie Benefício

Created by Eliz Regina Pedrini Do Nascim, last modified on 10 mar, 2016

Função: FP1600 – Manutenção Histórico de Situações – Alteração Espécie Benefício

Objetivo: Permitir que seja informada a alteração da espécie do benefício feita pelo INSS. Estas informações serão utilizadas na geração da mensagem destinada ao eSocial, conforme layouts **S-2325 - Alteração do Motivo do Afastamento**.

Descrição: Para o eSocial, há a necessidade de identificar quando uma situação de afastamento tem sua espécie alterada pelo INSS, isto é, quando o motivo do afastamento é alterado conforme tabela abaixo:

Motivo Original	Motivo Novo
01 – Acidente/Doença do Trabalho.	03 – Acidente/Doença não relacionada ao trabalho.
	06 – Aposentadoria por invalidez.
02 - Novo afastamento decorrente do mesmo acidente/doença do trabalho dentro de 60 dias.	06 – Aposentadoria por invalidez.
03 – Doença.	01 – Acidente/Doença do Trabalho.
	06 – Aposentadoria por invalidez.
04 - Novo afastamento decorrente do mesmo acidente/doença não relacionado ao trabalho dentro de 60 dias.	06 – Aposentadoria por invalidez.

Atualmente, quando isto ocorre, o procedimento efetuado é alterar a data da situação que está em andamento e incluir uma nova situação, conforme novo parecer do INSS.

Para que a mensagem de alteração do motivo de afastamento seja gerada corretamente para o eSocial, este procedimento precisa ser feito de uma nova maneira, conforme demonstrado abaixo:

- 1) Considere que o funcionário possui a situação de afastamento doença.
- 2) Em 25/01/2014, o INSS altera a espécie do benefício concedido, que era Doença para Acidente de Trabalho.

Conforme novo procedimento, **não deve ser alterada** a data de término do afastamento da situação 4 –

Afastado Doença, mas sim, seguir os passos abaixo:

1. Lançar a nova situação de afastamento acidente, considerando como data de início a data em que houve a alteração da espécie do benefício.
2. Ao clicar no botão OK, o sistema vai identificar que a situação que está sendo incluída sobrepõe o período de uma situação já cadastrada.

Em seguida, o sistema verificará o motivo de afastamento da situação já cadastrada e o motivo de afastamento da situação que está sendo incluída. Se estes motivos se enquadrarem na tabela demonstrada no início deste tópico (FP1600), será apresentada a pergunta "Situação informada sobrepõe uma situação existente?"; caso contrário, a inclusão da situação não será permitida.

Caso a resposta para esta pergunta seja:

- **Não:** não será permitida a inclusão da situação.
- **Sim:** será atualizado na tela, no quadro Alteração Espécie Benefício INSS o código, a descrição e data de início da situação que será substituída. Também será apresentada a pergunta "A alteração tem efeito retroativo?"

A resposta desta pergunta atualizará o conteúdo do campo Efeito Retroativo, localizado no quadro Alteração Espécie Benefício INSS.

3. Por último, o sistema altera a data de término da situação já cadastrada para que seja igual à data de início da nova situação - 1, e altera também a quantidade de dias da situação.

3) Ao término do procedimento, as situações de afastamento do funcionário serão atualizadas conforme informações lançadas.

Nota:

Esta implementação reflete nos programas MT0728 – Atendimento Médico, pasta Atest. Ext e, MT0828 – Gerenciador Médico, pasta Afast.



Attachments:

- [image2015-9-16 13:24:24.png](#) (image/png)
- [image2015-9-16 13:25:38.png](#) (image/png)
- [image2015-9-16 13:26:22.png](#) (image/png)
- [image2015-9-16 13:27:20.png](#) (image/png)
- [image2015-9-16 13:30:25.png](#) (image/png)
- [image2015-9-16 13:31:55.png](#) (image/png)

Document generated by Confluence on 04 jul, 2016 11:06

[Linha Datasul](#) / [eSocial](#) / [4. Procedimento para Utilização](#) / [4.1. eSocial – Alterações no Módulo Folha de Pagamento](#)
/ [4.1.2. Processo Parametrização dos Complementos](#)

Linha Datasul : Função: FP1720 – Manutenção Identificação do Funcionário / Função: FE1720 – Alteração de Contratos

Created by Eliz Regina Pedrini Do Nascim, last modified on 10 mar, 2016

Função: FP1720 – Manutenção Identificação do Funcionário

Função: FE1720 – Alteração de Contratos

Objetivo: Desativar a execução destes programas.

Descrição: Ao ser executado algum destes programas, será exibida a mensagem "Programa desativado" e, depois de clicar no botão OK, a tela do programa não será aberta.



Attachments:

■ [image2015-9-16 13:57:6.png](#) (image/png)

Document generated by Confluence on 04 jul, 2016 11:06

[Linha Datasul](#) / [eSocial](#) / [4. Procedimento para Utilização](#) / [4.1. eSocial – Alterações no Módulo Folha de Pagamento](#)
/ [4.1.2. Processo Parametrização dos Complementos](#)

Linha Datasul : Função: FP1760 – Manutenção Dependentes

Created by Eliz Regina Pedrini Do Nascim, last modified on 10 mar, 2016

Função: FP1760 – Manutenção Dependentes

Objetivo: Complementar o cadastro dos dependentes com o tipo de dependente correspondente à tabela do eSocial. Essa informação será utilizada na geração das mensagens destinadas ao eSocial, conforme layouts **S-2100 – Cadastramento Inicial do Vínculo** e **S-2200 – Admissão de Trabalhador**, a partir do momento em que a empresa iniciar o envio das informações para o eSocial.

Descrição: Acessar a função **FP1760 – Dependentes** e para cada dependente acessar o botão **eSocial** e determinar o tipo de dependente conforme tabela do eSocial.

Por meio do botão eSocial, alterar o tipo de dependente conforme tabela do Governo:

Campo	Descrição	Validações/Regras
Tipo	<p>Tipo de dependente correspondente aos códigos do eSocial.</p> <p>Para os tipos de dependente Filho, Cônjuge, Companheiro e Pais, será sugerido automaticamente o tipo equivalente à tabela do eSocial, para os demais será atribuído o código.</p> <p>00 – Nenhum – Dependente não irá integrar arquivos do eSocial e devem ser ajustados, se necessário, para identificar o tipo de dependente conforme a tabela do e Social.</p>	Os tipos de dependentes devem ser classificados conforme opções disponibilizadas pelo Governo (ver Notas).

Nota:

Opções de Tipos de Dependentes disponibilizados pelo Governo:

Tipo	Descrição	Equivalência Datasul
01	Cônjuge.	Cônjuge
02	Companheiro(a) com o qual tenha filho ou viva há mais de 5 (cinco) anos.	Companheiro
03	Filho(a) ou enteado(a) até 21 (vinte e um) anos.	Filho e idade até 21 anos.
04	Filho(a) ou enteado(a) universitário ou cursando escola técnica de	Filho, idade até 24

	segundo grau, até 24 (vinte e quatro) anos.	anos e Estudante = Sim.
05	Filho(a) ou enteado(a) em qualquer idade, quando incapacitado física e/ou mentalmente para o trabalho.	Filho e Estado Saúde = Inválido.
06	Irmão(ã), neto(a) ou bisneto(a) sem arrimo dos pais, do(a) qual detenha a guarda judicial, até 21 (vinte e um) anos.	00 - Nenhum - Dependente não irá integrar os arquivos do eSocial.
07	Irmão(ã), neto(a) ou bisneto(a) sem arrimo dos pais, com idade até 24 anos, se ainda estiver cursando estabelecimento de nível superior ou escola técnica de 2º grau, desde que tenha detido sua guarda judicial até os 21 anos.	00 - Nenhum - Dependente não irá integrar os arquivos do eSocial.
08	Irmão(ã), neto(a) ou bisneto(a) sem arrimo dos pais, do(a) qual detenha a guarda judicial, em qualquer idade, quando incapacitado física e/ou mentalmente para o trabalho.	00 - Nenhum - Dependente não irá integrar os arquivos do eSocial.
09	Pais, avós e bisavós.	Pais.
10	Menor pobre, até 21 (vinte e um) anos, que crie e eduque e do qual detenha a guarda judicial.	00 - Nenhum - Dependente não irá integrar os arquivos do eSocial.
11	Pessoa absolutamente incapaz, da qual seja tutor ou curador.	00 - Nenhum - Dependente não irá integrar os arquivos do eSocial.
12	Ex-cônjuge que Receba Pensão de Alimentos.	Em implementação

Nota:

O botão do eSocial ficará disponível nesse programa **somente se o estabelecimento** do funcionário estiver parametrizado como Complementos Habilitados para o eSocial (**FP0560**).

**Attachments:**

- [image2015-9-16 10:49:35.png](#) (image/png)
- [image2015-9-16 10:50:29.png](#) (image/png)



E-Social



Document generated by Confluence on 04 jul, 2016 11:06

[Linha Datasul](#) / [eSocial](#) / [4. Procedimento para Utilização](#) / [4.1. eSocial – Alterações no Módulo Folha de Pagamento](#)
/ [4.1.2. Processo Parametrização dos Complementos](#)

Linha Datasul : Função: FP1840 – Transferência de Funcionários

Created by Eliz Regina Pedrini Do Nascim, last modified on 10 mar, 2016

Função: FP1840 – Transferência de Funcionários

Objetivo: Permitir ao usuário complementar as informações da transferência do funcionário com dados solicitados pelo eSocial.

Descrição: Atualmente o sistema possui dois tipos de situação por Saída por Transferência, identificadas da seguinte maneira:

Código FGTS	Situação
N1	Transferência de empregado para outro estabelecimento da mesma empresa.
N2	Transferência de empregado para outra empresa que tenha assumido os encargos trabalhistas, sem que tenha havido rescisão de contrato de trabalho.

O eSocial prevê os seguintes tipos de transferência:

Motivo Desligamento	Descrição
11	Transferência de empregado para empresa do mesmo grupo empresarial que tenha assumido os encargos trabalhistas, sem que tenha havido rescisão do contrato de trabalho.
12	Transferência de empregado da empresa consorciada para o consórcio que tenha assumido os encargos trabalhistas, e vice-versa, sem que tenha havido rescisão do contrato de trabalho.
13	Transferência de empregado de empresa ou consórcio, para outra empresa ou consórcio que tenha assumido os encargos trabalhistas por motivo de sucessão (fusão, cisão ou incorporação), sem que tenha havido rescisão do contrato de trabalho.

No manual de orientação do eSocial, está escrito que: “Transferências do empregado entre departamentos ou estabelecimentos da própria empresa não encerram um vínculo trabalhista e, portanto, não alteram a matrícula do empregado.”.

Observação: A matrícula a que o texto refere-se é a matrícula eSocial.

Desta forma, tomaremos por regra o seguinte:

- Quando a transferência ocorrer entre estabelecimentos da mesma empresa ou entre empresas com a mesma raiz do CNPJ, o sistema irá assumir como código de situação de transferência aquela que possui o código FGTS igual a N1 e irá manter no destino a mesma matrícula eSocial da origem.

2. Quando a transferência ocorrer entre empresas com raiz do CNPJ diferentes, o sistema assumirá como código de situação de transferência aquela que possui o código FGTS igual a N2, e o usuário deverá informar qual tipo de transferência (motivo desligamento) está ocorrendo. E criará uma nova matrícula eSocial no destino.

Campos Quadro eSocial:

Campo	Descrição	Validações/Regras
Motivo	<p>Informar o motivo da transferência, conforme tabela 19 do eSocial.</p> <ul style="list-style-type: none"> 11 – Transferência de empregado para empresa do mesmo grupo empresarial que tenha assumido os encargos trabalhistas, sem que tenha havido rescisão do contrato de trabalho. 12 – Transferência de empregado da empresa consorciada para o consórcio que tenha assumido os encargos trabalhistas, e vice-versa, sem que tenha havido rescisão do contrato de trabalho. 13 – Transferência de empregado de empresa ou consórcio, para outra empresa ou consórcio que tenha assumido os encargos trabalhistas por motivo de sucessão (fusão, cisão ou incorporação), sem que tenha havido rescisão do contrato de trabalho. 	<p>Este campo somente fica habilitado quando o sistema identificar que a situação de transferência que será usada possui código FGTS igual a N2, ou seja, a raiz do CNPJ da empresa origem e da empresa destino são diferentes.</p> <p>Obrigatório ser informado.</p>
Matrícula eSocial	<p>Matrícula eSocial que o funcionário terá na empresa/estabelecimento destino.</p>	<p>Inicialmente este campo vem desabilitado.</p> <p>Se a situação de transferência que será utilizada possuir o código FGTS igual a N1, este campo permanece desabilitado e exibe a mesma matrícula eSocial que o funcionário possui na empresa/estabelecimento origem.</p> <p>Se a situação de transferência que será utilizada possuir o código FGTS igual a N2, o sistema verifica no empregador da empresa/estabelecimento destino como está parametrizado o campo Atualização Matrícula eSocial (FP0560). Se estiver como:</p> <ul style="list-style-type: none"> Empresa + Estabelecimento + Matrícula: este campo permanece desabilitado e exibe a nova matrícula eSocial formada com os dados do destino

E-Social

(empresa, estabelecimento, matrícula), conforme regra descrita para o campo "Atualização Matrícula eSocial, no programa FP0560.

- **Informada:** este campo é habilitado para que o usuário informe a nova matrícula eSocial.

Nota:

Quando o usuário confirmar a transferência, será emitida uma pergunta solicitando a confirmação sobre os dados da pasta Destino (empresa, estabelecimento e matrícula) pois após a transferência não será possível alterar estas informações (devido ao programa FP1720 ter sido desativado). Se o usuário responder Sim, o programa prossegue com a execução; caso contrário, não prossegue.



Attachments:

- [image2015-9-16 13:59:49.png](#) (image/png)

Document generated by Confluence on 04 jul, 2016 11:06

[Linha Datasul](#) / [eSocial](#) / [4. Procedimento para Utilização](#) / [4.1. eSocial – Alterações no Módulo Folha de Pagamento](#)
/ [4.1.2. Processo Parametrização dos Complementos](#)

Linha Datasul : Função: FP1840 – Transferência de Funcionários / Função: FP1850 – Transferência Coletiva de Funcionários

Created by Eliz Regina Pedrini Do Nascim, last modified on 10 mar, 2016

Função: FP1840 – Transferência de Funcionários Função: FP1850 – Transferência Coletiva de Funcionários

Objetivo: Efetuar o tratamento das informações do complemento eSocial do funcionário e de suas informações no processo de transferência individual e coletiva.

Efetuar o encerramento das atividades desempenhadas eSocial e das condições diferenciadas de trabalho eSocial dos funcionários transferidos.

Descrição: Os programas de transferência, individual e coletiva, foram alterados para:

1) Transferir para a empresa/estabelecimento/matricula destino as seguintes informações:

- **Funcionário/Participante:** serão transferidos os seguintes campos do complemento eSocial:

Campo
Indicativo Admissão
Categoria
Regime Trabalhista
Regime Previdenciário
Regime Jornada
Alvará Judicial
Natureza Atividade
Expedição CNH
Emissor CNH
Natureza Estágio
Nível Estágio
Apólice Seguro

E-Social

Área Atuação

Supervisor

Instituição Ensino

Agente Integração

Observações:

O campo Tipo Admissão será gerado com o valor "Admissão".

Os campos dos quadros "Trabalhador Temporário" e "Descrição Salário Variável", e das pastas Sucessão Vínculo e Cessão Trabalhador não serão transferidos.

- **Habilidade Profissional:** serão transferidos os seguintes campos do complemento eSocial:

Campo
Expedição
Validade

- **Afastamentos:** serão transferidos os seguintes campos do complemento eSocial:

Campo
Nome Emitente
Número Órgão Classe
País
UF
Tipo
CNPJ Cessionário
Ônus
CNPJ Sindicato
Ônus Remuneração

- **Informações Múltiplos Vínculos:** as informações de múltiplos vínculos que estiverem cadastradas no programa FP2240 – Participantes eSocial para o mês/ano de transferência serão ser transferidas.

2) Efetuar o encerramento das atividades desempenhadas eSocial e das condições diferenciadas de trabalho eSocial dos funcionários transferidos:

- **Atividades Desempenhadas eSocial:**

Os registros de atividades desempenhadas com data de término superior à data de transferência terão a data de término alterada para o dia anterior à data da transferência, independente da sua origem (produto padrão ou cadastro/importação do eSocial).

- **Condição Diferenciada de Trabalho eSocial:**

Os registros de condições diferenciadas de trabalho com data de término superior à data de

E-Social

transferência terão a data de término alterada para o dia anterior à data da transferência.
Para as condições diferenciadas de trabalho do tipo Fator de Risco, também serão encerradas as datas de término dos agentes e dos EPIs relacionados à condição de trabalho diferenciada.



Document generated by Confluence on 04 jul, 2016 11:06

[Linha Datasul](#) / [eSocial](#) / [4. Procedimento para Utilização](#) / [4.1. eSocial – Alterações no Módulo Folha de Pagamento](#)
/ [4.1.2. Processo Parametrização dos Complementos](#)

Linha Datasul : Função: FP1850 – Transferência Coletiva de Funcionários

Created by Eliz Regina Pedrini Do Nascim, last modified on 10 mar, 2016

Função: FP1850 – Transferência Coletiva de Funcionários

Objetivo: Permitir ao usuário complementar as informações da transferência do funcionário com dados solicitados pelo eSocial.

Descrição: Este programa considera as mesmas regras descritas no programa FP1840 com relação:

- Ao código da situação de saída por transferência que será assumido.
- Ao motivo de transferência a ser informado pelo usuário.

Campos Quadro Destino:

Campo	Descrição	Validações/Regras
Motivo	<p>Informar o motivo da transferência, conforme tabela 19 do eSocial.</p> <ul style="list-style-type: none"> • 11 – Transferência de empregado para empresa do mesmo grupo empresarial que tenha assumido os encargos trabalhistas, sem que tenha havido rescisão do contrato de trabalho. • 12 – Transferência de empregado da empresa consorciada para o consórcio que tenha assumido os encargos trabalhistas, e vice-versa, sem que tenha havido rescisão do contrato de trabalho. • 13 – Transferência de empregado de empresa ou consórcio, para outra empresa ou consórcio que tenha assumido os encargos trabalhistas por motivo de sucessão (fusão, cisão ou incorporação), sem que tenha havido rescisão do contrato de trabalho. 	<p>Este campo somente fica habilitado quando o sistema identificar que a situação de transferência que será usada possui código FGTS igual a N2, ou seja, a raiz do CNPJ da empresa origem e da empresa destino são diferentes. Obrigatório ser informado.</p>

Nota:

A atualização do campo Matrícula eSocial na empresa/estabelecimento destino ocorre da seguinte maneira:

- Se a situação de transferência que será utilizada possuir o código FGTS igual a N1, a atualização será feita com a mesma matrícula eSocial que o funcionário possui na empresa/estabelecimento origem.

- Se a situação de transferência que será utilizada possuir o código FGTS igual a N2, o sistema verifica no empregador da empresa/estabelecimento destino como está parametrizado o campo Atualização Matrícula eSocial (FP0560). Se estiver como:
 - **Empresa + Estabelecimento + Matrícula:** a atualização será feita com os dados do destino (empresa, estabelecimento, matrícula), conforme regra descrita para o campo "Atualização Matrícula eSocial, no programa FP0560.
 - **Informada:** o tratamento ainda não foi implementado. É necessário informar a matrícula eSocial na empresa/estabelecimento destino por meio do programa FP1500.



Attachments:

- [image2015-9-16 14:2:52.png](#) (image/png)

Document generated by Confluence on 04 jul, 2016 11:06

[Linha Datasul](#) / [eSocial](#) / [4. Procedimento para Utilização](#) / [4.1. eSocial – Alterações no Módulo Folha de Pagamento](#)
/ [4.1.2. Processo Parametrização dos Complementos](#)

Linha Datasul : Função: FP2160 – Manutenção Movto Serviço Prestado Física

Created by Eliz Regina Pedrini Do Nascim, last modified on 10 mar, 2016

Função: FP2160 – Manutenção Movto Serviço Prestado Física

Objetivo: Complementar o cadastro de Movimento do Prestador com a categoria, grau de risco e beneficiários corresponde a tabela do eSocial, conforme layout **S-1200 - eSocial Mensal - Remuneração** e **S-1300 - Eventos Periódicos – Pagamentos Diversos**, a partir do momento em que a empresa iniciar o envio das informações para o eSocial.

Descrição: Acessar o programa **FP2160 – Manutenção Movto Serviço Prestado Física**, para cada movimento acessar o botão **eSocial** e determinar as informações.

FP2160D - Complemento eSocial do Movimento do Prestador - Pasta Geral:

Campo	Descrição	Validações/Regras
Categoria	Selecionar a categoria do autônomo.	Obrigatório ser informado. Deve ser um código válido, conforme anexo I - tabela 1 do eSocial . Aceita apenas códigos referente a trabalhadores sem vínculo de emprego.
Grau de Exposição	Selecionar o grau de exposição do serviço realizado	Conforme anexo I - tabela 2 do eSocial.

FP2160D - Complemento eSocial do Movimento do Prestador - Pasta Benefícios:

Campo	Descrição	Validações/Regras
Valor Dedução Pensão	Valor Dedução Pensão Informado no programa FP2160 – Manutenção Movto Serviço Prestado Física	Somente Consulta

FP2160D - Complemento eSocial do Movimento do Prestador - Pasta Benefícios - botão Incluir:

Campo	Descrição	Validações/Regras
Beneficiário	Código do Beneficiário	Obrigatório. Por meio do Duplo clique ou F5 é possível consultar os beneficiários ativos do prestador que foram cadastrados no programa

	do Prestador	FP0840 – Manutenção Prestador Serviço.
Início da Validade	Data de Início de Validade	Obrigatório. Por meio do Duplo clique ou F5 é possível consultar os beneficiários ativos do prestador que foram cadastrados no programa FP0840 – Manutenção Prestador Serviço.
Fim da Validade	Data de Fim de Validade	Somente para consulta
Pessoa Física	Pessoa Física do Beneficiário do Prestador	Somente Consulta.
Nome	Nome da Pessoa Física	Somente consulta.
País	País da Pessoa Física	Somente consulta.
CPF	CPF da Pessoa Física	Somente consulta.
Data de Nascimento	Data de Nascimento da Pessoa Física	Somente consulta.
Perc. Distr. Pensão	Percentual de Distribuição de Pensão	Somente consulta.
Valor Pagamento	Valor Pagamento da Pensão	Informar o valor do pagamento da pensão. O sistema sugere o valor do pagamento considerando o Valor Dedução Pensão informado no Movimento do Prestador, vezes o percentual informado para o beneficiário no programa FP0840 – Manutenção Prestador



Attachments:

- [image2015-9-16 11:1:14.png](#) (image/png)
- [image2015-9-16 11:1:49.png](#) (image/png)

E-Social

■ [image2015-9-16 11:3:31.png](#) (image/png)

Document generated by Confluence on 04 jul, 2016 11:06

[Linha Datasul](#) / [eSocial](#) / [4. Procedimento para Utilização](#) / [4.1. eSocial – Alterações no Módulo Folha de Pagamento](#)
/ [4.1.2. Processo Parametrização dos Complementos](#)

Linha Datasul : Função: FP2240 – Manutenção Participante eSocial

Created by Eliz Regina Pedrini Do Nascim, last modified on 10 mar, 2016

Função: FP2240 – Manutenção Participante eSocial

Objetivo: Registrar as ocorrências de remuneração recebidas em outra empresa, decorrentes de seus múltiplos vínculos, para funcionários e prestadores de serviço pessoa física. Nesse programa também será registrada informação referente ao cancelamento do aviso prévio e as últimas informações necessárias para envio ao eSocial, como por exemplo, categoria eSocial do prestador. Essas informações serão utilizadas geração das mensagens destinadas ao eSocial, conforme layouts **S-1200 - eSocial Mensal – Remuneração** e **S-2405 - Cancelamento de Aviso Prévio**, a partir do momento em que a empresa iniciar o envio das informações para o eSocial.

Descrição: Acessar o programa **FP2240 – Participante eSocial** e incluir as informações. Por meio do botão “Visualizar Terceiros”, é possível trocar a consulta e navegação entre Funcionários e Prestadores de Serviço. Nessa primeira fase, somente estarão disponíveis informações de funcionários, pois a parte de complementação de prestadores de serviços e notas fiscais será liberada somente na segunda fase do projeto.

Por meio do botão incluir (Pasta Inf. Mensais), é possível incluir o mês e ano que as informações estão sendo consideradas.

Campos Pasta Inf Mensais:

Campo	Descrição	Validações/Regras
Mês	Mês de referência para o registro da remuneração recebida pelo funcionário/prestador serviço em outra empresa e registro de informações do prestador para o eSocial	Obrigatório preenchimento.
Ano	Ano de referência para o registro da remuneração recebida pelo funcionário/prestador serviço em outra empresa e registro de informações do prestador para o eSocial	Obrigatório preenchimento.

Nota:

Por meio do botão Detalhar (Pasta Inf. Mensais), é possível consultar informações que são gravadas automaticamente quando inserido um movimento do prestador pelo programa **FP2160 – Manutenção Movto Serviço Prestado Física**. A cada movimento inserido o registro do mês e ano da relativo a data de referência do movimento é atualizado com as informações classificação ocupação, dependentes IRRF, Natureza Atividade, Valor do INSS já descontado, Tipo de Desconto INSS. O campo Tipo Atualização indica se o registro foi inserido Manualmente (por meio do programa FP2240) ou se foi atualizado pelo movimento do prestador. Caso tenha sido atualizado pelo Movto do Prestador (FP2160), não permite

eliminar este movimento. O registro será eliminado quando o último movimento do prestador do mês/ano for eliminado do FP2160.

Campos Quadro Múltiplos Vínculos:

Por meio do quadro “**Múltiplos Vínculos**”, é feita a atualização das informações referentes à remuneração recebida em outra empresa. Ao clicar no botão Incluir/Modificar, é apresentada a tela **Remuneração Múltiplos Vínculos - FP2240A**.

Campo	Descrição	Validações/Regras
Mês	Mês de referência para o registro da remuneração recebida pelo funcionário/prestador serviço em outra empresa.	Obrigatório preenchimento.
Ano	Ano de referência para o registro da remuneração recebida pelo funcionário/prestador serviço em outra empresa.	Obrigatório preenchimento.
Tipo Inscrição	Selecionar o tipo de inscrição da empresa na qual o funcionário/prestador serviço recebeu outra remuneração dentro do mês: CNPJ ou CPF.	Obrigatório preenchimento.
CNPJ ou CPF	CNPJ ou CPF do qual o funcionário/prestador serviço recebeu outra remuneração dentro do mês.	Obrigatório preenchimento.
Remuneração	Valor da remuneração recebida pelo funcionário/prestador serviço referente outro vínculo.	Obrigatório preenchimento.

Nota:

Os valores informados nessa função serão utilizados somente para o processo do eSocial. Os valores para trânsito nos cálculos da folha de pagamento e rescisões continuarão sendo lançados por meio do evento relacionado ao índice de função específica 17 – Base INSS Recolhida Terceiros, por meio do movimento em lote (FP220) ou movimento parcelado (FP2040).

Campos Pasta Canc Aviso Pr:

Por meio da Pasta “**Canc Aviso Pr**”, serão demonstradas informações relativas ao cancelamento do aviso prévio, informadas no momento da eliminação da programação de rescisão.

Campo	Descrição	Validações/Regras
Início Aviso Prévio	Data do início do aviso prévio do funcionário.	Essa informação sempre ficará desabilitada, o programa buscará tal informação da programação de rescisão do funcionário.
Cancelamento Aviso Prévio	Data do cancelamento do aviso prévio.	Já virá preenchida com a data informada durante a eliminação da programação, ficará habilitada para alteração, se necessário, e não poderá ser uma data menor ou igual à data de início do aviso prévio.
Motivo Cancelamento	Motivo do cancelamento do	Essa informação virá preenchida conforme motivo informado no momento da eliminação da programação da

E-Social

aviso prévio, conforme opções previstas no eSocial:

- Reconsideração prevista no artigo 489 da CLT.
- Determinação Judicial.
- Cumprimento de norma legal.
- Outros.

rescisão, ficando habilitado para alteração, se necessário.

Notas:

A pasta "**Canc Aviso Prévio**" ficará habilitada somente quando o tipo de participante for **Funcionário**. Ao modificar um registro da pasta "**Canc Aviso Prévio**", será validada a existência de programação de rescisão para o funcionário, existindo, não será permitida a alteração dos dados. Sendo necessário primeiramente eliminar a programação da rescisão para alterar os dados de cancelamento do aviso prévio.

O botão do eSocial ficará disponível nesse programa **somente se o estabelecimento** estiver parametrizado como Complementos Habilitados para o eSocial (**FP0560**).



Attachments:

- [image2015-9-16 11:6:32.png](#) (image/png)
- [image2015-9-16 11:7:20.png](#) (image/png)
- [image2015-9-16 11:8:3.png](#) (image/png)
- [image2015-9-16 11:8:24.png](#) (image/png)
- [image2015-9-16 11:9:35.png](#) (image/png)

Document generated by Confluence on 04 jul, 2016 11:06

[Linha Datasul](#) / [eSocial](#) / [4. Procedimento para Utilização](#) / [4.1. eSocial – Alterações no Módulo Folha de Pagamento](#)
/ [4.1.2. Processo Parametrização dos Complementos](#)

Linha Datasul : Função: FP3020 – Cálculo Folha Normal

Created by Diego Cardoso Furtado Lacerda, last modified on 12 abr, 2016

Função: FP3020 – Cálculo Folha Normal

Objetivo: Gerar Recibo e Eventos referentes ao Cálculo da Folha Normal para envio no arquivo de remuneração do eSocial.

Descrição: Foi alterado o programa de cálculo para que ocorra a geração de evento de Base Bruta de IR e Dedução de Dependente de IR da Folha para envio de informações para o eSocial.

O Cálculo de Folha criará índices para o cálculo de base bruta e dedução de dependente para o eSocial.

Os eventos não serão criados automaticamente, sendo necessário criar os eventos e relacioná-los aos índices. Segue relação de índices que serão criados automaticamente:

- 208 - Base Bruta IR Normal eSocial.
- 211 - Dedução Dep IR Normal eSocial.



Attachments:

- [image2015-9-16 9:37:25.png](#) (image/png)
- [image2015-9-16 9:36:49.png](#) (image/png)
- [image2015-9-16 9:36:41.png](#) (image/png)

Document generated by Confluence on 04 jul, 2016 11:06

[Linha Datasul](#) / [eSocial](#) / [4. Procedimento para Utilização](#) / [4.1. eSocial – Alterações no Módulo Folha de Pagamento](#)
/ [4.1.2. Processo Parametrização dos Complementos](#)

Linha Datasul : Função: FP3800 – Manutenção Informações Funcionário

Created by Eliz Regina Pedrini Do Nascim, last modified by Diego Cardoso Furtado Lacerda on 17 mar, 2016

Função: FP3800 – Manutenção Informações Funcionário

Objetivo: Complementar cadastro de habilitação profissional do funcionário. Essas informações de habilitação profissional juntamente com os dados de RG, CNH, RIC e RNE do funcionário serão utilizadas geração das mensagens destinadas ao eSocial, conforme layouts **S-2100 – Cadastramento Inicial do Vínculo**, **S-2200 – Admissão de Trabalhador**, **S-2220 – Evento de Alteração Dados Cadastrais e S-2600 – Trabalhador Sem Vínculo – Início**.

Descrição: Por meio do programa **FP3800 – Informações Funcionário** – Pasta **Habil Prof**, selecionar a Habilidade Profissional e, por meio do botão **eSocial**, complementar as informações de datas de expedição e validade do documento.

Ao clicar neste botão, será acessada a tela **FP3800F**:

Campo	Descrição	Validações/Regras
Expedição	Data de expedição do documento da Habilitação Profissional.	Não se aplica.
Validade	Data de validade do documento da Habilitação Profissional.	Deve ser posterior a data de expedição.

Nota:

O botão do eSocial ficará disponível nesse programa **somente se o estabelecimento** estiver parametrizado como Complementos Habilitados para o eSocial (**FP0560**).



Attachments:

- [image2015-9-16 10:43:31.png](#) (image/png)
- [image2015-9-16 10:43:49.png](#) (image/png)

Document generated by Confluence on 04 jul, 2016 11:06

[Linha Datasul](#) / [eSocial](#) / [4. Procedimento para Utilização](#) / [4.1. eSocial – Alterações no Módulo Folha de Pagamento](#)
/ [4.1.2. Processo Parametrização dos Complementos](#)

Linha Datasul : Função: FP6590 – Importação Movimento Prestador Serviços

Created by Eliz Regina Pedrini Do Nascim on 16 set, 2015

Função: FP6590 – Importação Movimento Prestador Serviços

Objetivo: Permitir importar movimento de prestadores de serviço com a categoria do trabalhador, grau de exposição e beneficiários do movimento como complemento do eSocial.

Descrição: No arquivo de layout deste programa, foram acrescentados dois novos tipos de registros: Registro eSocial – Complemento e Beneficiários. O registro tipo eSocial contém o campo categoria social e o grau de exposição. Já o registro Beneficiários possui os campos referente a importação da informação de Beneficiários do movimento.

Campos: Para detalhes sobre os novos campos, sua obrigatoriedade, entre outros, verificar no programa FP6590, por meio do botão Layout e botão Editar Layout da pasta Layout.

Nota: As validações dos demais campos, são as mesmas efetuadas no complemento eSocial do programa FP2160 – Manutenção Movto Serviço Prestado Física.



Document generated by Confluence on 04 jul, 2016 11:06

[Linha Datasul](#) / [eSocial](#) / [4. Procedimento para Utilização](#) / [4.1. eSocial – Alterações no Módulo Folha de Pagamento](#)
/ [4.1.2. Processo Parametrização dos Complementos](#)

Linha Datasul : Função: FP6600 – Importa Funcionários

Created by Eliz Regina Pedrini Do Nascim on 16 set, 2015

Função: FP6600 – Importa Funcionários

Objetivo: Permitir importar funcionários com as informações complementares necessárias para o eSocial.

Descrição: No arquivo de layout deste programa, foram acrescentados quatro novos tipos de registros: 7, 8, 9 e 10, que contém os campos complementares para o eSocial, referente ao funcionário e à sua pessoa física.

Campos: Para detalhes sobre os novos campos, sua obrigatoriedade, entre outros, verificar no programa FP6600, por meio do botão Editar Layout da pasta Layout.

Notas:

As validações dos demais campos, são as mesmas efetuadas no complemento eSocial dos programas FP1500 – Manutenção Funcionários e FP1440 – Manutenção Pessoa Física.

Ainda que o eSocial não esteja habilitado para o estabelecimento do funcionário que será importado, é necessário informar no arquivo de importação os registros 7, 8, 9 e 10 com os campos de ordem 1, 2, 3, 4, 5 e 6. Para os demais campos, não é necessário informar o valor, mas deve ser informado o separador, conforme indicado no layout.



Document generated by Confluence on 04 jul, 2016 11:06

[Linha Datasul](#) / [eSocial](#) / [4. Procedimento para Utilização](#) / [4.1. eSocial – Alterações no Módulo Folha de Pagamento](#)
/ [4.1.2. Processo Parametrização dos Complementos](#)

Linha Datasul : Função: FP6610 – Importa Funcionários Contratos Especiais

Created by Eliz Regina Pedrini Do Nascim on 16 set, 2015

Função: FP6610 – Importa Funcionários Contratos Especiais

Objetivo: Permitir importar funcionários contratos especiais com as informações complementares necessárias para o eSocial.

Descrição: No arquivo de layout deste programa, foram acrescentados quatro novos tipos de registros: 6, 7, 8 e 9, que contém os campos complementares para o eSocial, referente ao funcionário e à sua pessoa física.

Campos: Para detalhes sobre os novos campos, sua obrigatoriedade, entre outros, verificar no programa FP6610, por meio do botão Editar Layout da pasta Layout.

Notas:

As validações dos demais campos, são as mesmas efetuadas no complemento eSocial dos programas FP1510 – Manutenção Funcionários Contratos Especiais e FP1440 – Manutenção Pessoa Física.

Ainda que o eSocial não esteja habilitado para o estabelecimento do funcionário que será importado, é necessário informar no arquivo de importação os registros 7, 8 e 9 com os campos de ordem 1, 2, 3, 4, 5 e 6. Para os demais campos, não é necessário informar o valor, mas deve ser informado o separador, conforme indicado no layout.



Document generated by Confluence on 04 jul, 2016 11:06

[Linha Datasul](#) / [eSocial](#) / [4. Procedimento para Utilização](#) / [4.1. eSocial – Alterações no Módulo Folha de Pagamento](#)
/ [4.1.2. Processo Parametrização dos Complementos](#)

Linha Datasul : Função: FP6620 – Importa Dependentes

Created by Eliz Regina Pedrini Do Nascim on 16 set, 2015

Função: FP6620 – Importa Dependentes

Objetivo: Permitir importar os dependentes e as informações complementares necessárias para o eSocial.

Descrição: No arquivo de layout deste programa, foi acrescentado o registro Informações Complementares eSocial, o qual é identificado por meio do campo Tipo de Informação: 3 – eSocial. Este contém os mesmos campos do programa complemento **FP1760C – Complemento Dependentes**.

Campos: Para detalhes sobre os novos campos, sua obrigatoriedade, entre outros, verificar no programa FP6620, por meio do botão Editar Layout da pasta Layout.



Document generated by Confluence on 04 jul, 2016 11:06

[Linha Datasul](#) / [eSocial](#) / [4. Procedimento para Utilização](#) / [4.1. eSocial – Alterações no Módulo Folha de Pagamento](#)
/ [4.1.2. Processo Parametrização dos Complementos](#)

Linha Datasul : Função: FP6650 – Importa Informações eSocial

Created by Eliz Regina Pedrini Do Nascim, last modified by Diego Cardoso Furtado Lacerda on 14 jun, 2016

Função: FP6650 – Importa Informações eSocial

Objetivo: Efetuar a importação dos campos adicionais dos cadastros, necessários para a geração das informações para o eSocial.

Descrição: O programa possibilitará a importação das informações adicionais para eSocial, atualizando as informações complementares dos novos campos eSocial. Este programa poderá ser utilizado para completar as informações que já estão cadastradas no sistema.

Campos Pasta Layout:

Campo	Descrição	Validações/Regras
Layout	Conforme opção selecionada demonstrará o arquivo de layout correspondente, por meio do botão Editar Layout.	Não se aplica.
Layout - Funcionário	Contém os registros 7, 8, 9 e 10 do layout do programa FP6600.	Para detalhes sobre os novos campos, sua obrigatoriedade, entre outros, verificar no programa FP6650, o arquivo da pasta Layout.
Layout - Funcionário Contratos Especiais	Contém os registros 6, 7, 8 e 9 do programa FP6610.	
Layout - Dependente	Contém o registro Informações Complementares eSocial do programa FP6620.	
Layout - Situação Afastamento	Contém o registro tipo 2 do programa FP6660.	
Layout - Prestador	Contém o registro tipo Complemento eSocial e Beneficiários.	
Layout – Movimento Prestador	Contém o registro tipo Complemento eSocial e Beneficiários.	

Nota:

As opções da pasta Layout são somente para visualização dos layouts, o que vai validar qual o tipo de importação será efetuado, são as opções escolhidas na pasta Parâmetros.

A importação no FP6650 segue o mesmo princípio do programa FP6600:

- Para que ocorra a importação dos dados sem erros, é necessário que no arquivo de importação sejam informados todos os campos obrigatórios de todos os registros solicitados de acordo com o layout selecionado.
- Para os campos não obrigatórios pode ser apenas informado o separador (;).

Campos Pasta Parâmetros:

Campo	Descrição	Validações/Regras
Importar Complemento	Por meio deste campo, o usuário selecionará para qual informação do sistema será feita a importação das informações complementares. Opções: <ul style="list-style-type: none"> • Funcionário. • Funcionário Contratos Especiais. • Dependente. • Situação Afastamento. • Prestador – P. Física. • Movimento do Prestador – P. Física. 	Não se aplica.
Tipo Separador	Indica qual o caractere que foi utilizado no arquivo de importação para separar as informações do layout. Possui as seguintes opções: <ul style="list-style-type: none"> • Ponto e Vírgula. • Outro. 	Somente fica habilitado quando estiver selecionada a opção Outro, sendo neste caso, obrigatório ser informado.
Arquivo de Entrada	Indica a localização e o nome do arquivo a ser importado.	Deverá ser informado o caminho/arquivo texto contendo os dados que deverão ser importados.
Origem do arquivo	Indica a origem do arquivo de entrada. As opções disponíveis são: <ul style="list-style-type: none"> • Magnus; • EMS 2; • EMS 5; • Outros. 	Habilitado somente quando estiver selecionada a opção Movimento Prestador – P. Física. Quando selecionada a opção EMS2 é necessário informar os estabelecimentos pasta Digitação
HCM Totvs 11 x Datasul EMS - Delimitado	Selecionar o campo caso desejar importar o arquivo do EMS com posições delimitadas.	Habilitado somente quando o campo Importar Complemento está selecionado como Movimento do Prestador – P. Física.

Campos Pasta Digitação:

Campo	Descrição	Validações/Regras
Emp	Exibe a empresa a ser considerada para importação do arquivo.	Fica sempre desabilitado.
Est	Exibe o estabelecimento a ser considerado para importação do arquivo.	Fica sempre desabilitado.
Emp Origem	Exibe o código da empresa origem.	Fica habilitado para que possa ser informado o código da empresa origem correspondente a empresa no HCM.
Est Origem	Exibe o código do estabelecimento origem.	Fica habilitado para que possa ser informado o código do estabelecimento origem correspondente ao estabelecimento no HCM.

Campos Pasta Log:

Campo	Descrição	Validações/Regras
Imprime	Neste campo deve-se escolher uma opção para a impressão dos registros no log de execução.	Não se aplica.
Todos	Indica que todos os registros importados serão impressos no log de execução da importação.	Não se aplica.
Rejeitados	Indica que somente os registros com erros que não foram importados serão impressos no log de execução.	Não se aplica.
Destino	Neste campo deve-se escolher uma opção para a geração do log de execução da importação: Impressora, Arquivo ou Terminal.	Não se aplica.
Execução	Neste campo deve-se escolher uma opção para indicar como deverá ocorrer a execução do programa: <ul style="list-style-type: none"> • On-Line. • Batch. 	Não se aplica.
Imprime Parâmetros	Neste campo deve-se informar se deve ou não ser impressa a página de parâmetros selecionados para a execução.	Não se aplica.

Notas:

É obrigatório que o parâmetro do eSocial esteja habilitado para a empresa/estabelecimento informado para que importação seja realizada.

As validações dos campos complementares do eSocial são iguais às efetuadas pelos programas de importação: FP6600 – Importa Funcionários, FP6610 – Importa Funcionários Contratos Especiais, FP6620 – Importa Dependentes, FP6660 – Importa Históricos de Situações, FP6720 – Importação Prestador de Serviço e FP6590 – Importação Movimento Prestador.

E-Social



Attachments:

-  [image2015-9-16 13:49:8.png](#) (image/png)

Document generated by Confluence on 04 jul, 2016 11:06

[Linha Datasul](#) / [eSocial](#) / [4. Procedimento para Utilização](#) / [4.1. eSocial – Alterações no Módulo Folha de Pagamento](#)
/ [4.1.2. Processo Parametrização dos Complementos](#)

Linha Datasul : Função: FP6660 – Importa Histórico de Situações

Created by Eliz Regina Pedrini Do Nascim on 16 set, 2015

Função: FP6660 – Importa Histórico de Situações

Objetivo: Importar os históricos de situação dos funcionários para o Manutenção Histórico de Situações (FP1600) e suas informações complementares necessárias para o eSocial.

Descrição: No arquivo de layout deste programa, foi acrescentado o registro tipo 2, identificado por meio da constante efd-afas, que o qual contém os campos complementares para o eSocial, referente ao afastamento.

Campos: Para detalhes sobre os novos campos, sua obrigatoriedade, entre outros. Verificar no programa FP6660, por meio do botão Editar Layout da pasta Layout.

Nota: As validações dos demais campos são iguais às efetuadas no complemento eSocial do programa FP1600 – Manutenção Histórico de Situações.



Document generated by Confluence on 04 jul, 2016 11:06

[Linha Datasul](#) / [eSocial](#) / [4. Procedimento para Utilização](#) / [4.1. eSocial – Alterações no Módulo Folha de Pagamento](#)
/ [4.1.2. Processo Parametrização dos Complementos](#)

Linha Datasul : Função: FP6720 – Importação Prestador Serviço

Created by Eliz Regina Pedrini Do Nascim on 16 set, 2015

Função: FP6720 – Importação Prestador Serviço

Objetivo: Permitir importar prestadores de serviço com a categoria do trabalhador como complemento do eSocial.

Descrição: No arquivo de layout deste programa, foram acrescentados dois novos tipos de registros: 4, Complemento eSocial. O registro tipo 4 contém o campo se o prestador é Produtor Rural e o registro complemento eSocial possui a informação da categoria do prestador.

Campos: Para detalhes sobre os novos campos, sua obrigatoriedade, entre outros, verificar no programa FP6720, por meio do botão Editar Layout da pasta Layout.

Notas:

As validações dos demais campos, são as mesmas efetuadas no complemento eSocial do programa FP0840 – Manutenção Prestador Serviço.

Somente é obrigatório informar o registro tipo 5 para os prestadores do tipo pessoa física e que não são produtores rurais.

Para a Importação dos Beneficiários Utilizar o programa FP6650 – Importa Complemento eSocial selecionando o campo Importar Complemento como Prestador de Serviço.



Document generated by Confluence on 04 jul, 2016 11:06

[Linha Datasul](#) / [eSocial](#) / [4. Procedimento para Utilização](#) / [4.1. eSocial – Alterações no Módulo Folha de Pagamento](#) / [4.1.2. Processo Parametrização dos Complementos](#)

Linha Datasul : Função: FP9194 – Cálculo das Diferenças Salariais Dissídio

Created by Eliz Regina Pedrini Do Nascim, last modified on 10 mar, 2016

Função: FP9194 – Cálculo das Diferenças Salariais Dissídio

Objetivo: Permitir que sejam informados os dados referentes ao dissídio, por meio deste botão, será acessado o programa **F9194B – Complemento Cálculo Diferenças Salariais**.

Descrição: A partir do momento em que, algum **estabelecimento** compreendido dentro da faixa de estabelecimentos informada na pasta de Seleção, estiver com o eSocial habilitado neste programa aparecerá o botão eSocial ao lado esquerdo do botão Ajuda.

Este botão inicialmente vem desabilitado e, somente é habilitado depois de selecionado o campo Gera Movimento na pasta Parâmetros, passará a ser obrigatório informar os complementos para o eSocial.

Ao clicar neste botão, será acessada a tela **FP9194B – Complemento Cálculo Diferenças Salariais**:

Campo	Descrição	Validações/Regras
Tipo Acordo	Tipo de acordo: <ul style="list-style-type: none"> • Acordo Coletivo. • Comissão de Conciliação Prévia – CCP. • Convenção. • Dissídio. 	É obrigatório ser informado.
Data Acordo	Data do acordo, convenção ou dissídio.	A data deverá ser data anterior ou igual mês/ano de referência do lote, informado na pasta Parâmetros.

Nota:

É obrigatório informar os complementos para o eSocial.



Attachments:

- [image2015-9-16 13:34:17.png](#) (image/png)
- [image2015-9-16 13:34:43.png](#) (image/png)

Document generated by Confluence on 04 jul, 2016 11:06

[Linha Datasul](#) / [eSocial](#) / [4. Procedimento para Utilização](#) / [4.1. eSocial – Alterações no Módulo Folha de Pagamento](#)
/ [4.1.2. Processo Parametrização dos Complementos](#)

Linha Datasul : Função: FP9815 – Manutenção Admissão Preliminar

Created by Eliz Regina Pedrini Do Nascim, last modified on 10 mar, 2016

Função: FP9815 – Manutenção Admissão Preliminar

Objetivo: Permitir cadastrar as informações necessárias para o envio (opcional) do arquivo S-2190 – Admissão de Trabalhador – Registro Preliminar.

Descrição: Este programa deve ser utilizado apenas quando a empresa não tiver todas as informações necessárias ou não tiver tempo hábil para cadastrar o funcionário com vínculo e enviar o arquivo S-2200 completo até a data limite (final do dia imediatamente anterior ao do início da respectiva prestação do serviço).

Campo	Descrição	Validações/Regras
Data Admissão (faixa)	Utilizado para filtrar o período que se deseja visualizar as admissões preliminares.	A faixa deste campo vem inicializada com o 1º e o último dia do mês de referência da empresa em que o usuário está logado.
Ambos / Admissão Efetivada / Admissão Não Efetivada	Utilizado para filtrar os registros de admissão preliminar, conforme já tenha ocorrido a admissão ou não.	Vem inicializado com a opção Ambos .
Data de Admissão	Data em que ocorrerá a admissão do funcionário.	Não pode ser inferior ao mês/ano de referência da empresa em que o usuário está logado.
C.P.F.	C.P.F. do funcionário.	Obrigatório ser informado e deve ser um C.P.F. válido.
Data de Nascimento	Data de nascimento do funcionário.	Obrigatório ser informada e não pode ser maior que a data de admissão.
Est		Ficam sempre desabilitados.
Funcionário		Somente após ter sido efetuada a admissão do funcionário relativo à admissão preliminar em questão (diretamente pelo programa FP1500 ou por meio do botão Admitir deste programa) é que estes campos apresentam valores.
Nome		

Botão Admitir	Serve como atalho para o processo de admissão do funcionário.	Somente fica habilitado quando o registro de admissão preliminar não possuir funcionário relacionado. Ao ser acionado, é executado o programa FP1500 e o mesmo já fica em modo de inclusão, sendo que o campo Data Admissão fica desabilitado e recebe o valor do campo Data de Admissão do programa FP9815.
----------------------	---	--

Notas:

- Somente permite incluir registros quando a carga oficial da informação Trabalhador estiver concluída.
- A inclusão ocorre diretamente na tela principal do programa.
- Não permite que seja informado um C.P.F. e uma data de admissão para o qual já exista funcionário cadastrado no programa FP1500.
- Não é permitida a modificação dos dados alterados; caso alguma informação esteja errada é necessário eliminar o registro e incluir um novo.
- O botão **Eliminar** somente fica habilitado quando o registro de admissão preliminar selecionado não possuir funcionário relacionado.
- Quando ocorrer a eliminação de um funcionário, será verificado se existe relacionamento deste com alguma admissão preliminar. Caso exista, o relacionamento será desfeito.
- A geração da mensagem S-2190 - Admissão de Trabalhador – Registro Preliminar será efetuada quando ocorrer a inclusão de um registro e o status da carga para o eSocial estiver como:
 - Carga Oficial Iniciada e a carga de 'Cadastro Inicial de Vínculos' estiver concluída para o empregador, ou
 - Carga Oficial OK, ou
 - Carga Oficial Encerrada.

Attachments:

- [image2015-9-16 9:47:19.png](#) (image/png)

Document generated by Confluence on 04 jul, 2016 11:06

[Linha Datasul](#) / [eSocial](#) / [4. Procedimento para Utilização](#) / [4.1. eSocial – Alterações no Módulo Folha de Pagamento](#)
/ [4.1.2. Processo Parametrização dos Complementos](#)

Linha Datasul : Função: FP9821 – Eventos Periódicos - Reabertura e Fechamento

Created by Diego Cardoso Furtado Lacerda, last modified by Eliz Regina Pedrini Do Nascim on 10 mar, 2016

Função: FP9821 – Eventos Periódicos - Reabertura e Fechamento

Objetivo: Permitir registrar o fechamento dos eventos periódicos, para posterior envio ao eSocial.

Descrição: Mensalmente deverá ser incluído neste programa as informações para efetuar o Fechamento dos Eventos Periódicos para o eSocial.

Campo	Descrição	Validações/Regras
Ind.Per.Apur	Informar o indicativo de período de apuração	Ao clicar no campo abrirá o Zoom com as opções: 1 - Mensal 2 - Anual Caso selecionar a opção <u>1 - Mensal</u> , o campo "Mês" é habilitado para informar qual o mês que será enviado o evento de fechamento dos eventos periódicos. Caso selecionar a opção <u>2 - Anual</u> , o campo "Mês" fica desabilitado, apenas será necessário informar para qual ano será o fechamento dos eventos periódicos.
Mês	Digitar o mês de fechamento dos eventos periódicos.	Este campo habilitará apenas se o indicativo de período de apuração for igual a <u>1 - Mensal</u> , onde será obrigatório informar o mês a qual será enviado o evento de fechamento dos eventos periódicos.
Ano	Digitar o ano de fechamento dos eventos periódicos.	
Responsável	Informar a pessoa física responsável pelas informações.	Ao clicar no campo abrirá o Zoom para selecionar a pessoa física responsável. Ao selecionar a pessoa física será

E-Social

		<p>validada as seguintes informações:</p> <ul style="list-style-type: none"> ▪ CFP: Deve ser um número de CPF válido. ▪ Número Telefone com DDD: Se preenchido, deve conter apenas números, com o mínimo de dez dígitos. ▪ Endereço Eletrônico: O e-mail deve possuir o caractere "@", e este não pode estar no início e no fim do e-mail. Deve possuir um caractere "." Depois do @ e não pode estar no fim do e-mail. <p>OBS: Caso apresente algum erro nas validações acima, será emitido uma mensagem de erro não permitindo vincular este responsável, e os dados deverão ser corrigidos no programa FP1440 - Manutenção Pessoa Física.</p>
FAP	Forma de apuração do FAP, registro preenchido exclusivamente por pessoa jurídica, com informações complementares necessárias a apuração das alíquotas de RAT/FAP.	Ao clicar no campo abrirá o Zoom com as opções: 1 - FAP atribuído à Empresa 2 - FAP atribuído a cada Estabelecimento
Comp.Sem Movto	Identifica se houveram movimentações dos eventos periódicos S-1200 a S1280 para o determinado mês.	Fica desabilitado Será preenchido como "S" - Sim ou "N" - Não.
Mov.Financ.Sócios	Informa se houve repasse financeiro de qualquer natureza da empresa para sócios no ano anterior.	Fica desabilitado. Somente é habilitado no mês de janeiro de cada ano. Será preenchido como "S" - Sim ou "N" - Não.
Sequência	Caso seja enviado o evento de fechamento dos eventos periódicos, mais de uma vez para o mesmo período e indicativo de período de apuração seja o mesmo, será gerado no campo sequência a ordem numérica que o evento foi em enviado.	A primeira sequência do evento de fechamento dos eventos periódicos é gravada com "0".
Botão Incluir	Permite inserir os dados dos registros.	A inclusão dos dados ocorrerá diretamente no browser.

Botão Modificar	Permite alterar os dados do registro selecionado.	Somente é habilitado quando houver registro. Não permite alterar os campos Ind.Per. Apur, Mês e Ano. Não permite alterar os dados do registro cuja as mensagens já foram enviadas.
Botão Eliminar	Permite excluir o registro selecionado.	Somente é habilitado quando houver registro. Não permite excluir o registro cuja as mensagens já foram enviadas.
Botão Filtro	Exibe a tela onde permite filtrar os registros cadastrados pelo indicativo de período de apuração Mensal, Anual ou ambos.	

Notas:

- Neste momento ainda não está sendo gerada a respectiva mensagem S-1299 - Fechamento dos Eventos Periódicos.
- Ao abrir o programa FP9821 - Manutenção Eventos Periódicos Reabertura e Fechamento, os campos Empresa e Estabelecimento serão carregados de acordo como informado no programa FP0500A – Manutenção Parâmetro RH – Empregador eSocial.



Attachments:

- [image2015-9-16 9:47:19.png](#) (image/png)
- [image2016-2-11 11:36:31.png](#) (image/png)
- [Totvs-1219.lnk](#) (application/x-upload-data)

Document generated by Confluence on 04 jul, 2016 11:06

[Linha Datasul](#) / [eSocial](#) / [4. Procedimento para Utilização](#) / [4.1. eSocial – Alterações no Módulo Folha de Pagamento](#)

Linha Datasul : 4.1.3. Processo Qualificação Cadastral

Created by Gabriela Demarchi Dranka on 06 nov, 2015



Attachments:

- [image2015-9-14 11:5:37.png](#) (image/png)
- [image2015-9-14 11:5:25.png](#) (image/png)
- [image2015-9-14 11:4:59.png](#) (image/png)
- [image2015-9-14 11:3:59.png](#) (image/png)

Document generated by Confluence on 04 jul, 2016 11:06

[Linha Datasul](#) / [eSocial](#) / [4. Procedimento para Utilização](#) / [4.1. eSocial – Alterações no Módulo Folha de Pagamento](#) / [4.1.3. Processo Qualificação Cadastral](#)

Linha Datasul : Consulta Qualificação Cadastral On-line

Created by Diego Cardoso Furtado Lacerda, last modified on 22 jun, 2016

Consulta Qualificação Cadastral On-line

Objetivo: Para facilitar o trabalho de regularização cadastral dos trabalhadores, o Governo disponibilizou um aplicativo on-line para verificar se o Número de Identificação Social – NIS e o Cadastro de Pessoa Física – CPF estão aptos para serem utilizados no eSocial, pois são identificadores necessários. O acesso a esse aplicativo, assim como a obtenção de mais informações é possível a partir do endereço eletrônico: <http://www.esocial.gov.br/QualificacaoCadastral.aspx>

Descrição: Antes da data de entrada em vigor do eSocial, é extremamente importante que empregadores/contribuintes utilizem este aplicativo para poder identificar as inconsistências dos dados cadastrais dos trabalhadores nas empresas em relação às bases do PIS e do CNIS (PIS, NIT ou PASEP). A Qualificação Cadastral é realizada manualmente, até dez consultas simultaneamente e pode ser utilizado por empregados, empregadores, contribuintes individuais, etc, com retorno das informações no momento da consulta.

- Acessar o site pelo link <http://www.esocial.gov.br/QualificacaoCadastral.aspx> e clicar em "Consulta Qualificação Cadastral on-line".
- Abrirá outra tela com mais informações sobre o aplicativo. Você deve clicar no botão "Consulta on-line".
- Na próxima tela que abrir, devem ser inseridos os dados Nome, Data de Nascimento, CPF e NIS (NIT/PIS/PASEP). Depois clicar no botão "Adicionar".
Permite realizar até 10 consultas simultâneas, basta clicar novamente no botão "Adicionar" para inserir os dados de outro empregado.
- Depois da confirmação dos dados inseridos é retornado em tela o resultado da consulta com a mensagem e a orientação para a adequação do cadastro do empregado.



Attachments:

- [image2015-11-4 10:33:50.png](#) (image/png)
- [image2015-11-4 10:33:31.png](#) (image/png)
- [image2015-9-16 11:18:54.png](#) (image/png)
- [image2015-9-16 11:18:26.png](#) (image/png)
- [qualifCad.jpg](#) (image/jpeg)
- [qualifCad1.jpg](#) (image/jpeg)
- [qualifCad2.jpg](#) (image/jpeg)



E-Social

[Linha Datasul](#) / [eSocial](#) / [4. Procedimento para Utilização](#) / [4.1. eSocial – Alterações no Módulo Folha de Pagamento](#) / [4.1.3. Processo Qualificação Cadastral](#)

Linha Datasul : Função: FP9830 – Qualificação Dados Cadastrais eSocial

Created by Gabriela Demarchi Dranka, last modified by Eliz Regina Pedrini Do Nascim on 10 mar, 2016

Função: FP9830 - Qualificação Dados Cadastrais eSocial

Objetivo: Gerar um arquivo texto contendo os dados de funcionários ou autônomos para ser importado na ferramenta a ser disponibilizada pelo Governo para consulta em lote, com a finalidade de identificar possíveis divergências associadas ao nome, data de nascimento, Cadastro de Pessoa Física - CPF e o Número de Identificação Social - NIS (PIS/PASEP/NIT/SUS).

Descrição: Acessar o programa FP9830.

Na pasta Seleção, preencher as faixas: Empresa, Estabelecimento, Matrícula ou Prestador de Serviço para selecionar as informações a serem geradas no arquivo texto.

Na pasta **Parâmetros**:

Campo	Descrição	Validações/Regras
Gerar Informações de	Indicar se o arquivo será gerado para Trabalhadores ou Autônomos.	Quando selecionada a opção: <ul style="list-style-type: none"> • Trabalhadores: serão considerados os funcionários que atendam às faixas de seleção e que estejam ativos ou que tenham sido desligados no mês/ano referência da empresa, que estejam cadastrados nos programas FP1500 ou no FP1510 (apenas os estagiários). • Autônomos: serão considerados os prestadores de serviço pessoa física que não sejam produtor rural.
Arquivo Qualificação Cadastral	Informar o local (diretório) e o nome do arquivo que será gerado.	Obrigatório ser informado.

Nota:

As faixas "Matrícula" e "Prestador Serviço" da pasta Seleção são habilitadas/deshabilitadas, conforme a opção selecionada para o campo "Gerar Informações de:" na pasta Parâmetros.



Attachments:

- [image2015-9-16 11:18:54.png](#) (image/png)
- [image2015-9-16 11:18:26.png](#) (image/png)
- [image2015-11-4 10:33:31.png](#) (image/png)
- [image2015-11-4 10:33:50.png](#) (image/png)

Document generated by Confluence on 04 jul, 2016 11:06

[Linha Datasul](#) / [eSocial](#) / [4. Procedimento para Utilização](#)

Linha Datasul : 4.2. eSocial – Alterações no Módulo Férias e Rescisões

Created by Eliz Regina Pedrini Do Nascim on 16 set, 2015



Document generated by Confluence on 04 jul, 2016 11:06

[Linha Datasul](#) / [eSocial](#) / [4. Procedimento para Utilização](#) / [4.2. eSocial – Alterações no Módulo Férias e Rescisões](#)

Linha Datasul : Função: FR0230 - Relatórios Legais Férias

Created by Gabriela Demarchi Dranka on 04 nov, 2015

Função: FR0230 - Relatórios Legais Férias

Objetivo: Tratar corretamente o novo formato do campo "Carteira de Habilitação".

Descrição: Na impressão do relatório a informação "Carteira de Habilitação" será impressa com 12 posições.



Attachments:

- [image2015-9-16 14:23:44.png](#) (image/png)
- [image2015-9-16 14:23:24.png](#) (image/png)

Document generated by Confluence on 04 jul, 2016 11:06

[Linha Datasul](#) / [eSocial](#) / [4. Procedimento para Utilização](#) / [4.2. eSocial – Alterações no Módulo Férias e Rescisões](#)

Linha Datasul : Função: FR5030 – Gera Programação de Rescisão

Created by Eliz Regina Pedrini Do Nascim, last modified on 10 mar, 2016

Função: FR5030 – Gera Programação de Rescisão

Objetivo: Permitir que seja informado o complemento para as programações de rescisão que serão geradas.

Estas informações serão utilizadas na geração das mensagens destinadas ao eSocial, conforme layout S-2400 – Evento Aviso Prévio.

Descrição: A partir do momento em que, algum estabelecimento compreendido dentro da faixa de estabelecimentos informada na pasta de Seleção, estiver com o eSocial habilitado (FP0560), no programa FR5030 irá aparecer o botão eSocial (na parte inferior da tela, ao lado esquerdo do botão Ajuda). Este botão inicialmente vem desabilitado e, somente é habilitado depois de ser informado o código da situação de rescisão na pasta Parâmetros.

Ao clicar neste botão, será acessada a tela **FR5030A – Complemento Gera Programação Rescisão:**

Campo	Descrição	Validações/Regras
Aviso Prévio	Indica quem avisou o desligamento, conforme tabela abaixo: 1 - Aviso prévio trabalhado dado pelo empregador ao empregado, que optou pela redução de duas horas diárias [caput do art. 488 da CLT]. 2 - Aviso prévio trabalhado dado pelo empregador ao empregado, que optou pela redução de dias corridos [parágrafo único do art. 488 da CLT]. 3 - Aviso prévio dado pelo empregado (pedido de demissão), dispensado de seu cumprimento. 4 - Aviso prévio dado pelo empregado (pedido de demissão), não dispensado de seu cumprimento, sob pena de desconto, pelo empregador, dos salários correspondentes ao prazo respectivo (§2º do art. 487 da CLT).	Deve ser informado apenas para as programações de rescisão cujo aviso prévio precise ser enviado para o arquivo eSocial; para as demais programações deverá ser informado o código 00 – Nenhum – Aviso Prévio não irá integrar os arquivos do eSocial .
Observação	Qualquer anotação relevante sobre o desligamento do trabalhador, que ainda não esteja consignada em	Este campo somente é atualizado para as habilitações de rescisão de funcionários com vínculo.

E-Social

campo próprio.

Notas:

O programa de complemento é executado para os funcionários de origem de contratação empresa e se na pasta Parâmetros estiver informado que o tipo de rescisão é Efetiva. Em outras situações ou origem de contrato é emitida mensagem de erro não permitindo que o complemento seja informado.

Durante o processamento, é verificado cada programação de rescisão gerada e, se esta for efetiva e não se referir a contratos especiais, estagiários ou diretores sem vínculo, será atualizado o complemento eSocial informado para a mesma.



Attachments:

- [image2015-9-16 14:23:24.png](#) (image/png)
- [image2015-9-16 14:23:44.png](#) (image/png)

Document generated by Confluence on 04 jul, 2016 11:06

[Linha Datasul](#) / [eSocial](#) / [4. Procedimento para Utilização](#) / [4.2. eSocial – Alterações no Módulo Férias e Rescisões](#)

Linha Datasul : Função: FR5040 – Manutenção Programação de Rescisão

Created by Eliz Regina Pedrini Do Nascim, last modified by Diego Cardoso Furtado Lacerda on 31 mai, 2016

Função: FR5040 – Manutenção Programação de Rescisão

Objetivo: Permitir que seja informado o complemento para as programações de rescisão que estão cadastradas no sistema.

Estas informações serão utilizadas na geração das mensagens destinadas ao eSocial, conforme layouts **S-2250 – Aviso Prévio**, **S2299 – Desligamento** e **S-2399 – Trabalhador Sem Vínculo - Término**.

Descrição: Completar as informações de aviso prévio, número atestado de óbito e processo trabalhista para o eSocial.

Ao clicar neste botão, será acessada a tela **FR5040B – Complemento Programação Rescisão**:

Campo	Descrição	Validações/Regras
Aviso Prévio	<p>Indica quem avisou o desligamento, conforme tabela abaixo:</p> <p>1 - Aviso prévio trabalhado dado pelo empregador ao empregado, que optou pela redução de duas horas diárias [caput do art. 488 da CLT].</p> <p>2 - Aviso prévio trabalhado dado pelo empregador ao empregado, que optou pela redução de dias corridos [parágrafo único do art. 488 da CLT].</p> <p>3 - Aviso prévio dado pelo empregado (pedido de demissão), dispensado de seu cumprimento.</p> <p>4 - Aviso prévio dado pelo empregado (pedido de demissão), não dispensado de seu cumprimento, sob pena de desconto, pelo</p>	<p>Deve ser informado apenas para as programações de rescisão cujo aviso prévio precise ser enviado para o arquivo eSocial; para as demais programações deverá ser informado o código 00 – Nenhum – Aviso Prévio não irá integrar os arquivos do eSocial. Este campo fica desabilitado quando a habilitação de rescisão for de um diretor sem vínculo. E fica habilitado quando a habilitação de rescisão for de um funcionário e o tipo de aviso for igual a Trabalhado (independente da iniciativa do desligamento) ou o tipo de aviso for igual a Indenizado ou Não Tem Aviso e a iniciativa do desligamento for do Funcionário.</p>

	<p>empregador, dos salários correspondentes ao prazo respectivo (§2º do art. 487 da CLT).</p> <p>5 - Aviso prévio trabalhado dado pelo empregador rural ao empregado, com redução de um dia por semana (art. 15 da Lei nº5889/73)</p>	
Número Atestado Óbito	Número do registro do Atestado de Óbito.	<p>Este campo fica habilitado e é obrigatório ser informado quando a situação de desligamento da rescisão possuir motivo de desligamento informado no complemento do eSocial do programa FP0060 igual a 09 – Falecimento provocado por acidente de trabalho ou 10 – Falecimento do empregado provocado por outros motivos, exceto acidente de trabalho (conforme tabela 19 do eSocial).</p> <p>Este campo fica desabilitado quando a habilitação de rescisão for de um diretor sem vínculo.</p>
Número Processo Trabalhista	Número do processo trabalhista	<p>Deve ser informado apenas se a rescisão ocorreu por este motivo.</p> <p>Este campo fica desabilitado quando a habilitação de rescisão for de um diretor sem vínculo.</p>
Observação	Qualquer anotação relevante sobre o desligamento do trabalhador, que ainda não esteja consignada em campo próprio.	Este campo somente fica habilitado quando a habilitação de rescisão for de um funcionário com vínculo.
Motivo Desligamento	<p>Indicativo do motivo do desligamento do Diretor Não Empregado:</p> <p>01 - Exoneração do Diretor Não Empregado sem justa causa, por deliberação da assembleia, dos sócios cotistas ou da autoridade competente.</p> <p>02 - Término de Mandato do Diretor Não Empregado que não tenha sido reconduzido ao cargo.</p> <p>03 - Exoneração a pedido</p>	<p>Obrigatório ser informado quando a categoria do trabalhador corresponder a "Diretor Não Empregado" [721,771].</p> <p>Habilitado somente quando a habilitação de rescisão for de um diretor sem vínculo.</p>

E-Social

de Diretor Não Empregado.
 04 - Exoneração do Diretor Não Empregado por culpa recíproca ou força maior.
 05 - Morte do Diretor Não Empregado.
 06 - Exoneração do Diretor Não Empregado por falência, encerramento ou supressão de parte da empresa.
 99 - Outros

Término Quarentena

Quarentena remunerado do trabalhador.

Deve ser preenchido apenas no caso do trabalhador que recebe remuneração após o desligamento por estar impossibilitado de exercer atividade remunerada.

Nota:

O complemento será habilitado apenas para os funcionários com origem de contratação empresa e para as programações de rescisão do tipo Efetiva.



Attachments:

- [image2015-9-16 14:18:18.png](#) (image/png)
- [image2015-9-16 14:18:38.png](#) (image/png)

Document generated by Confluence on 04 jul, 2016 11:06

[Linha Datasul](#) / [eSocial](#) / [4. Procedimento para Utilização](#) / [4.2. eSocial – Alterações no Módulo Férias e Rescisões](#)

Linha Datasul : Função: FR5040 – Manutenção Programação de Rescisão – Botão Eliminação

Created by Eliz Regina Pedrini Do Nascim, last modified by Diego Cardoso Furtado Lacerda on 31 mai, 2016

Função: FR5040 – Manutenção Programação de Rescisão – Botão Eliminação

Objetivo: Permitir que seja informado o complemento do cancelamento do aviso prévio para a programação de rescisão que está sendo eliminada.

Estas informações serão utilizadas na geração das mensagens destinadas ao eSocial, conforme layout **S-2250 – Aviso Prévio**, quando gerado para indicar o cancelamento do aviso prévio.

Descrição: Ao ser clicado no botão de exclusão para eliminar uma programação de rescisão, serão feitas algumas validações para identificar se o programa de complemento eSocial referente ao cancelamento do aviso prévio deve ser executado ou não, conforme regras abaixo:

Programação de Rescisão Eliminada	Validações/Regras
Sem Aviso Prévio Informado no complemento eSocial	Não executa o programa FR5040rc – Complemento Cancelamento Aviso Prévio.
Com Aviso Prévio informado no complemento eSocial e a mensagem de Aviso Prévio pendente de envio	Não executa o programa FR5040rc – Complemento Cancelamento Aviso Prévio.
Com Aviso Prévio informado no complemento eSocial e a mensagem de Aviso Prévio enviada	Executa o programa FR5040rc – Complemento Cancelamento Aviso Prévio.

Campo	Descrição	Validações/Regras
Cancelamento Aviso Prévio	Data do cancelamento do aviso prévio.	Deve ser uma data posterior a data do aviso prévio que está sendo cancelado. É obrigatório ser informada.
Motivo Cancelamento	Indicativo do motivo de cancelamento do aviso prévio: <ul style="list-style-type: none"> • 1 - Reconsideração prevista no artigo 489 da CLT. • 2 - Determinação Judicial. • 3 - Cumprimento de norma 	É obrigatório ser informado.

	legal. • 9 – Outros.	
Observação	Informar uma observação sobre o cancelamento	Não é obrigatório. Informação será salva no FP2240.

Notas:

A tela de complemento apenas será aberta se a rescisão for do tipo Efetiva, funcionário de origem de contratação igual à empresa e possuir código de aviso prévio informado no complemento do eSocial. Caso seja clicado no botão **Cancelar** desta tela, será emitida uma pergunta solicitando a confirmação do usuário se ele deseja sair da tela, pois os dados do cancelamento do aviso prévio são obrigatórios. Se o usuário responder:

- **Não:** a tela de cancelamento permanece aberta para que sejam informados os dados do cancelamento do aviso prévio.
- **Sim:** a tela de cancelamento será fechada e a programação de rescisão não será efetuada. Caso seja clicado no botão **OK** desta tela, a programação de rescisão será eliminada, e os dados informados sobre o cancelamento poderão ser consultados/modificados por meio do programa FP2240 – Manutenção Participantes eSocial, na pasta Canc Aviso Pr.

**Attachments:**

- [image2015-9-16 14:21:36.png](#) (image/png)

Document generated by Confluence on 04 jul, 2016 11:06

[Linha Datasul](#) / [eSocial](#) / [4. Procedimento para Utilização](#) / [4.2. eSocial – Alterações no Módulo Férias e Rescisões](#)

Linha Datasul : Função: FR5050 – Elimina Programação de Rescisão

Created by Eliz Regina Pedrini Do Nascim, last modified by Diego Cardoso Furtado Lacerda on 24 mai, 2016

Função: FR5050 – Elimina Programação de Rescisão

Objetivo: Permitir que sejam informados os dados referentes ao cancelamento do aviso prévio para as programações de rescisão que serão eliminadas.

Estas informações serão utilizadas na geração das mensagens destinadas ao eSocial, conforme layout **S-2405 – Evento Cancelamento Aviso Prévio**.

Descrição: A partir do momento em que, algum estabelecimento compreendido dentro da faixa de estabelecimentos informada na pasta de Seleção, estiver com o eSocial habilitado (FP0560), no programa FR5050 irá aparecer o botão eSocial (na parte inferior da tela, ao lado esquerdo do botão Ajuda).

Ao clicar neste botão, será acessada para complemento das informações:

Campo	Descrição	Validações/Regras
Cancelamento Aviso Prévio	Data do cancelamento do aviso prévio.	Deve ser uma data posterior a data do aviso prévio que está sendo cancelado. Essa verificação ocorre durante a execução do programa. Sendo que, para os funcionários que tiverem data de início do aviso prévio superior à data de cancelamento informada, a programação de rescisão não será eliminada, sendo impressa uma mensagem no log do programa.
Motivo Cancelamento	Indicativo do motivo de cancelamento do aviso prévio: <ul style="list-style-type: none"> • 1 - Reconsideração prevista no artigo 489 da CLT. • 2 - Determinação Judicial. • 3 - Cumprimento de norma legal. 	É obrigatório ser informado.

9 – Outros.

Observação	Informar uma observação sobre o cancelamento.	Não é obrigatório. Informação será salva no FP2240.
-------------------	---	--



Notas:

A tela de complemento apenas será aberta se na pasta Parâmetros estiver selecionada a opção Efetiva ou Ambos para o campo Rescisão e o programa estiver sendo selecionado para a origem contratação Funcionários. Caso contrário, é emitida mensagem de erro não permitindo que o complemento seja informado.

Durante o processamento, é verificado cada programação de rescisão que será eliminada e, se esta for efetiva e não se referir a contratos especiais, estagiários ou diretores sem vínculo, será verificado se os dados informados no complemento eSocial referente ao cancelamento do aviso prévio serão utilizados ou não, conforme regras abaixo:

Programação de Rescisão Eliminada	Validações/Regras
Sem Aviso Prévio Informado no complemento eSocial	Não atualiza no programa FP2240, pasta Canc Aviso Pr, os dados informados no programa FR5050a – Complemento Cancelamento Aviso Prévio.
Com Aviso Prévio informado no complemento eSocial e a mensagem de Aviso Prévio enviada	Atualiza no programa FP2240, pasta Canc Aviso Pr, os dados informados no programa FR5050a – Complemento Cancelamento Aviso Prévio.
Com Aviso Prévio informado no complemento eSocial e a mensagem de Aviso Prévio pendente de envio	Não atualiza no programa FP2240, pasta Canc Aviso Pr, os dados informados no programa FR5050a – Complemento Cancelamento Aviso Prévio.

**Attachments:**

-  [image2015-9-16 14:25:46.png](#) (image/png)
-  [image2015-9-16 14:26:15.png](#) (image/png)

Document generated by Confluence on 04 jul, 2016 11:06

Linha Datasul : Função: FR5240 – Reintegração de Funcionários

Created by Eliz Regina Pedrini Do Nascim, last modified on 10 mar, 2016

Função: FR5240 – Reintegração de Funcionários

Objetivo: Permitir que seja informado o complemento para reintegração que será efetuada. Esta informação será utilizada na geração das mensagens destinadas ao eSocial, conforme layout **S-2298 - Reintegração**.

Pré-requisito: FP0030 – Manutenção Processos Administrativos/Judiciais, quando a reintegração ocorrer por Determinação Judicial.

Descrição: A partir do momento em que, algum **estabelecimento da empresa do usuário** estiver com o eSocial habilitado (FP0560, botão eSocial, “Complementos Habilitados” ou “Geração Mensagens Habilitada”), neste programa irá aparecer o botão eSocial (na parte inferior da tela, ao lado esquerdo do botão Ajuda). Este botão inicialmente vem habilitado e, caso seja informado na pasta Parâmetros um estabelecimento que não esteja com o eSocial habilitado, o botão não fica mais visível.

Ao clicar no botão Executar, caso os dados do complemento da reintegração não tenham sido informados, será emitida uma pergunta solicitando a confirmação para continuar sem informar o complemento para o eSocial, ao responder:

- **Não:** o programa permanece na tela principal.
- **Sim:** o programa segue a execução, efetuando a reintegração do funcionário. Neste caso, se o sistema encontrar a mensagem de desligamento (S-2800) para o funcionário em questão, irá atualizar no programa FR5250 – Funcionários Reintegrados, as informações do funcionário reintegrado, permitindo posterior atualização.

Ao clicar neste botão, será acessada a tela **FR52040A**:

Campo	Descrição	Validações/Regras
Tipo Reintegração	Tipo de Reintegração: <ul style="list-style-type: none"> • Reintegração por Decisão Judicial. • Reintegração por Anistia Legal. • Reversão de Servidor Público. • Recondução de Servidor Público. • Reinclusão de Militar. • Outros. 	As opções “Reversão de Servidor Público”, “Recondução de Servidor Público” e “Reinclusão de Militar” só podem ser informadas por órgãos públicos.
Número Processo Judicial	Número do Processo Judicial da Reintegração.	Este campo fica habilitado e é obrigatório ser informado quando o tipo de reintegração for Reintegração por Decisão Judicial.

		O processo informado deve estar previamente cadastrado no programa FP0030 – Manutenção Processos Administrativos/Judiciais.
Número da Lei de Anistia Legal	Número da Lei de Anistia Legal: <ul style="list-style-type: none"> • Lei 6.683/1979. • Lei 8.632/1993. • Lei 8.878/1994. • Lei 10.559/2002. • Lei 10.790/2003. • Lei 11.282/2006. 	Este campo fica habilitado e é obrigatório quando o tipo de reintegração for Reintegração por Anistia Legal.
Data Efetivo Retorno	Data de retorno efetivo ao trabalho.	Deve ser igual ou posterior a data de desligamento do trabalhador.
Data Efeito Reintegração	Data a partir da qual o trabalhador deverá ser considerado como reintegrado.	Este campo fica habilitado somente quando o tipo de reintegração for Reintegração por Decisão Judicial, e deve ser uma data igual ou posterior à data de desligamento do trabalhador, e anterior ou igual a data de efetivo retorno. Para os demais tipos de reintegração, este campo fica desabilitado e seu valor é igual a data de efetivo retorno.
Pagamento em Juízo	Indica se as remunerações e correspondentes contribuições do período compreendido entre o desligamento e a reintegração foram pagas em juízo.	Não se aplica.

Notas:

Posteriormente, o usuário poderá corrigir estes dados no programa FR5250 – Funcionários Reintegrados. Para as reintegrações do tipo Reintegração por Decisão Judicial, o relacionamento entre o processo judicial e o funcionario reintegrado será criado durante a execução deste programa; podendo ser consultado no programa FP0030 – Manutenção Processos Administrativos/Judiciais.

**Attachments:**

- [image2015-9-16 14:31:17.png](#) (image/png)
- [image2015-9-16 14:31:23.png](#) (image/png)
- [image2015-9-16 14:31:42.png](#) (image/png)

Document generated by Confluence on 04 jul, 2016 11:06

[Linha Datasul](#) / [eSocial](#) / [4. Procedimento para Utilização](#) / [4.2. eSocial – Alterações no Módulo Férias e Rescisões](#)

Linha Datasul : Função: FR5250 – Funcionários Reintegrados

Created by Eliz Regina Pedrini Do Nascim, last modified by Diego Cardoso Furtado Lacerda on 31 mai, 2016

Função: FR5250 – Funcionários Reintegrados

Objetivo: Permitir que o usuário:

- Complemente a reintegração do funcionário (efetuada através da função FR5240) com as informações adicionais necessárias para o eSocial.
- Reintegre funcionários que não foram desligados no sistema Datasul e complemente com as informações adicionais necessárias para o eSocial.

Estas informações serão utilizadas na geração das mensagens destinadas ao eSocial, conforme layout **S-2298 - Reintegração**.

Pré-requisitos:

- FP0030 – Manutenção Processos Administrativos/Judiciais, quando a reintegração for do tipo Reintegração por Decisão Judicial.
- FR5240 – Reintegração de Funcionários, quando se tratar de funcionários que foram desligados no sistema Datasul.

Descrição: Este programa somente poderá ser acessado a partir do momento em que, algum **estabelecimento da empresa do usuário** estiver com o eSocial habilitado (FP0560, botão eSocial, "Complementos Habilitados").

As informações visualizadas neste programa são referentes aos funcionários que foram reintegrados depois da habilitação do eSocial para o seu estabelecimento.

Campo	Descrição	Validações/Regras
Estabelecimento	Estabelecimento do funcionário reintegrado.	
Matrícula	Matrícula do funcionário reintegrado.	Aceita funcionário que foi reintegrado pelo sistema, por meio da função FR5240. Aceita funcionário que foi desligado em outros sistemas, através da tela do "zoom" na aba Desligto Ext.
Data Saída	Data de desligamento do funcionário.	Não se aplica.
Data Reintegração	Data em que foi efetuada a reintegração do funcionário.	Não se aplica.

Campos – Pasta Reintegrados:

Campo	Descrição	Validações/Regras
Tipo Reintegração	Tipo de Reintegração: <ul style="list-style-type: none"> • Reintegração por Decisão Judicial. • Reintegração por Anistia Legal. • Reversão de Servidor Público. • Recondição de Servidor Público. • Reinclusão de Militar. • Outros. 	As opções “Reversão de Servidor Público”, “Recondição de Servidor Público” e “Reinclusão de Militar” só podem ser informadas por órgãos públicos.
Número Processo Judicial	Número do Processo Judicial da Reintegração.	Este campo fica habilitado e é obrigatório ser informado quando o tipo de reintegração for Reintegração por Decisão Judicial. O processo informado deve estar previamente cadastrado no programa FP0030 – Manutenção Processos Administrativos/Judiciais.
Número da Lei de Anistia Legal	Número da Lei de Anistia Legal: <ul style="list-style-type: none"> • Lei 6.683/1979. • Lei 8.632/1993. • Lei 8.878/1994. • Lei 10.559/2002. • Lei 10.790/2003. • Lei 11.282/2006. 	Este campo fica habilitado e é obrigatório quando o tipo de reintegração for Reintegração por Anistia Legal.
Efeito Reintegração	Data a partir da qual o trabalhador deverá ser considerado como reintegrado.	Este campo fica habilitado somente quando o tipo de reintegração for Reintegração por Decisão Judicial, e deve ser uma data igual ou posterior à data de desligamento do trabalhador, e anterior ou igual a data de efetivo retorno. Para os demais tipos de reintegração, este campo fica desabilitado e seu valor é igual a data de efetivo retorno.
Efetivo Retorno	Data de retorno efetivo ao trabalho.	Deve ser igual ou posterior a data de desligamento do trabalhador.
Pagamento em Juízo	Indica se as remunerações e correspondentes contribuições do período compreendido entre o desligamento e a reintegração foram pagas em juízo.	Não se aplica.

Nota:

A tela demonstrará os valores informados pelo usuário no complemento do programa de reintegração ou os valores assumidos automaticamente, caso não tenha sido informado o complemento do programa de reintegração.

Campos – Pasta Lotação:

Campo	Descrição	Validações/Regras
Unidade Lotação	Inserir o código referente a Unidade de Lotação onde o funcionário estará vinculado.	Não se aplica.
Centro Custo	Inserir o código do Centro de custo que o funcionário estará lotado para fins de rateio e apropriação de despesas decorridas no período.	Não se aplica.
Unid Negoc	Inserir o código da Unidade de Negócio na qual o funcionário será associado para fins de rateio e apropriação de despesas decorridas no período.	Não se aplica.
Sindicato	Inserir o código do Sindicato que o funcionário estará associado.	Não se aplica.
Tipo Mão-de-Obra	Inserir o código do tipo de mão-de-obra na qual serão apropriados os valores a serem calculados para o funcionário.	Não se aplica.
Turno	Inserir o código do Turno de Trabalho ao qual o funcionário estará associado para a realização das suas atividades.	Não se aplica.
Classe Funcionário	Inserir o código da Classe Funcionário na qual o funcionário selecionado será associado.	Não se aplica.
Local Marcação	Inserir o código do local de Marcação do Ponto.	Não se aplica.
Local Pagamento	Inserir o código da Localidade referenciada ao país onde o funcionário exerce suas atividades.	Não se aplica.
País Localidade	Inserir o código do País onde o estabelecimento e o funcionário associados exercem suas atividades.	Não se aplica.
Código FPAS	Inserir o Código do FPAS (Fundo de Previdência e Assistência Social).	Não se aplica.
Tomador Serviço	Inserir o Código do Tomador de Serviço rigorosamente ligado ao Código FPAS conforme tabela do INSS.	Não se aplica.
Exposição Agente Nocivo	Inserir o código correspondente ao grau de exposição do funcionário aos agentes nocivos.	Não se aplica.

Nota:

Esta pasta somente será habilitada através da inclusão de um novo registro (botão Incluir nova

E-Social

ocorrência), ou quando o funcionário não passou pelo processo de rescisão padrão do produto (desligado em outro sistema).

Regras:

Inclusão: poderão ser informados funcionários que foram reintegrados pelo sistema e também aqueles que foram desligados em sistemas externos.

Cópia: a opção de copiar registros não está habilitada, pois cada funcionário reintegrado tem seus próprios dados reintegração.

Eliminação: a opção de eliminação não está habilitada, pois estas informações são necessárias para envio ao eSocial.



Attachments:

- [image2015-9-16 14:33:48.png](#) (image/png)

Document generated by Confluence on 04 jul, 2016 11:06

[Linha Datasul](#) / [eSocial](#) / [4. Procedimento para Utilização](#)

Linha Datasul : 4.3. eSocial – Alterações no Módulo Cargos e Salários

Created by Eliz Regina Pedrini Do Nascim on 16 set, 2015



Document generated by Confluence on 04 jul, 2016 11:06

Linha Datasul : Função: CA0002 – Manutenção Cargo Básico

Created by Eliz Regina Pedrini Do Nascim, last modified by Diego Cardoso Furtado Lacerda on 31 mai, 2016

Função: CA0002 – Manutenção Cargo Básico

Objetivo: Complementar o cadastro de cargo básico. Essa informação será utilizada na geração das mensagens destinadas ao eSocial, conforme layout **S-1030 – Tabela de Cargos/Empregos Públicos**, a partir do momento em que a empresa iniciar a carga das informações para o Governo.

Descrição: Por meio do botão eSocial, disponibilizado na função Manutenção Cargo Básico (CA0002), informar os dados complementares solicitados.

Ao clicar neste botão, será acessada a tela **FP0770A – Complemento Cargo Básico**:

Campo	Descrição	Validações/Regras
Descrição	Informar a descrição do cargo para o eSocial.	Este campo é preenchido automaticamente com o registro do campo 'Descrição', da tela CA0002. É obrigatório ser informado.
Cargo Público	Informar se o cargo em questão é cargo/emprego público.	Não se aplica.
Permite Acumulação Cargos	Informar a opção correspondente quanto à possibilidade de acumulação de cargos. Opções: <ul style="list-style-type: none"> • Não acumulável. • Profissional de Saúde. • Professor. • Técnico/Científico. 	Campo habilitado somente quando se tratar de cargo público.
Permite Contagem Tempo Especial	Informar a opção correspondente quanto à possibilidade de contagem de tempo especial. Opções: <ul style="list-style-type: none"> • Não. • Professor (Infantil, Fundamental e Médio). • Professor de Ensino Superior, Magistrado, Membro de Ministério Público, Membro do Tribunal de Contas (com ingresso anterior a 16/12/2008 EC número 20/98). 	Campo habilitado somente quando se tratar de cargo público.
Dedicação Exclusiva	Informar se é cargo de dedicação exclusiva.	Campo habilitado somente quando se tratar de cargo público.

E-Social

Lei	Informar o número da lei que criou, extinguiu, reestruturou o cargo.	Campo habilitado somente quando se tratar de cargo público.
Data	Informar a data da lei que criou, extinguiu, reestruturou o cargo.	Campo habilitado somente quando se tratar de cargo público.
Situação Gerada pela Lei	Informar a situação gerada pela Lei. Opções: 1 - Criação. 2 - Extinção. 3 - Reestruturação.	Campo habilitado somente quando se tratar de cargo público.

Notas:

- Depois da atualização da versão 12.1.4, ao acessar o programa CA0002 pela primeira vez será executado um programa de acerto para atualizar o campo Descrição do complemento eSocial.
- O botão do eSocial ficará disponível nesses programas a medida que **pelo menos um estabelecimento da base de dados** estiver parametrizado como Complementos Habilitados para o eSocial (**FP0560**).
- Por meio do botão Período Validade eSocial , é possível consultar os períodos de validade da Tabela Cargo para cada empregador da base de dados. Mais informações neste link: <http://tdn.totvs.com/x/bkYGD>



Attachments:

- [image2015-9-16 14:45:23.png](#) (image/png)
- [image2015-9-16 14:45:41.png](#) (image/png)

Document generated by Confluence on 04 jul, 2016 11:06

[Linha Datasul](#) / [eSocial](#) / [4. Procedimento para Utilização](#) / [4.3. eSocial – Alterações no Módulo Cargos e Salários](#)

Linha Datasul : Função: CA0595 - Proposta Salarial Personalizada

Created by Gabriela Demarchi Dranka, last modified by Eliz Regina Pedrini Do Nascim on 10 mar, 2016

Função: CA0595 - Proposta Salarial Personalizada

Objetivo: Tratar corretamente o novo formato do campo "Carteira de Habilitação".

Descrição: Na impressão do relatório a informação "Carteira de Habilitação" será impressa com 12 posições.



Attachments:

- [image2015-9-16 14:23:44.png](#) (image/png)
- [image2015-9-16 14:23:24.png](#) (image/png)

Document generated by Confluence on 04 jul, 2016 11:06

[Linha Datasul](#) / [eSocial](#) / [4. Procedimento para Utilização](#)

Linha Datasul : 4.4. eSocial – Alterações nos Módulos Medicina e Segurança

Created by Eliz Regina Pedrini Do Nascim, last modified on 10 mar, 2016

Produto:	Datasul
Ocorrência:	Informações quanto a utilização do Módulo de Medicina e Segurança para o eSocial
Passo a passo:	<p>Orientamos, para o melhor uso do produto e envio das informações para o eSocial, que seja utilizada a solução completa dos módulos de Medicina e Segurança do Trabalho, para garantir o atendimento legal. A utilização da solução completa é a melhor opção a longo prazo, visto as vantagens de utilização dos módulos e suas rotinas, que integrados aos outros módulos de Recursos Humanos agilizam e automatizam o processo da complementação e envio das informações para o eSocial. A TOTVS disponibiliza 3 formas para o atendimento:</p> <p>Processo Padrão: opção para cumprimento legal às Normas Regulamentadoras, complementando os cadastros com os dados do eSocial;</p> <p>Processo Simplificado: para utilização apenas das rotinas necessárias para o atendimento ao eSocial;</p> <p>Processo Digitado: permite a digitação/importação e controle manual das informações do eSocial.</p>
Observações:	Em caso de dúvidas, entre em contato com nossos canais de atendimento para o devido direcionamento quanto à utilização destes módulos.



Document generated by Confluence on 04 jul, 2016 11:06

[Linha Datasul](#) / [eSocial](#) / [4. Procedimento para Utilização](#)
/ [4.4. eSocial – Alterações nos Módulos Medicina e Segurança](#)

Linha Datasul : 4.4.1. Processo Padrão

Created by Diego Cardoso Furtado Lacerda, last modified by Eliz Regina Pedrini Do Nascim on 10 mar, 2016

Produto:	Datasul
Ocorrência:	Opção completa para cumprimento legal às Normas Regulamentadoras, complementando os cadastros com os dados do eSocial.
Passo a passo:	<p>Parametrizar os programas dos módulos de Medicina e Segurança do Trabalho:</p> <p>Módulo de Medicina do Trabalho - gerencia as atividades do SESMT da empresa, segundo o PCMSO, determinado pela NR 04 e 07 do Ministério do Trabalho. Para acesso as orientações de parametrização, clicar neste link: http://tdn.totvs.com/x/BYdpCw</p> <p>Módulo de Segurança do Trabalho - gerencia as atividades desenvolvidas pela empresa para o cumprimento da NR 04, 05, 06 e 09 do Ministério do Trabalho que instituiu o PPRA. Para acesso as orientações de parametrização, clicar neste link: http://tdn.totvs.com/x/FYdpCw</p> <p>eSocial - Para orientações quanto as rotinas necessárias para o eSocial, clicar neste link: http://tdn.totvs.com/x/HgJgDQ</p> <p>Complemento eSocial - Orientações sobre as rotinas de complemento necessárias para o eSocial. Clicar neste link: http://tdn.totvs.com/x/PIWADQ</p>
Observações:	Em caso de dúvidas, entre em contato com nossos canais de atendimento para o devido direcionamento quanto à utilização destes módulos.



Document generated by Confluence on 04 jul, 2016 11:06

[Linha Datasul](#) / [eSocial](#) / [4. Procedimento para Utilização](#)
/ [4.4. eSocial – Alterações nos Módulos Medicina e Segurança](#)

Linha Datasul : 4.4.2. Processo Simplificado

Created by Diego Cardoso Furtado Lacerda, last modified by Eliz Regina Pedrini Do Nascim on 10 mar, 2016

Processo Simplificado

Objetivo: Orientações sobre as rotinas necessárias para o atendimento ao eSocial.

Descrição: Abaixo estão as rotinas dos módulos de Medicina e Segurança do Trabalho que são necessárias para o eSocial. O processo das rotinas estão divididos de acordo com arquivos do layout do eSocial (S-1060, S-2240, S-2241, S-2210, S-2220 e S-2230).

S-1060 - Tabela Ambientes de trabalho:

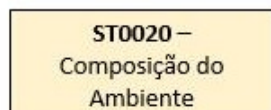

- ST0020 - Composição do Ambiente

S-2240 - Condições Ambientais do Trabalho:

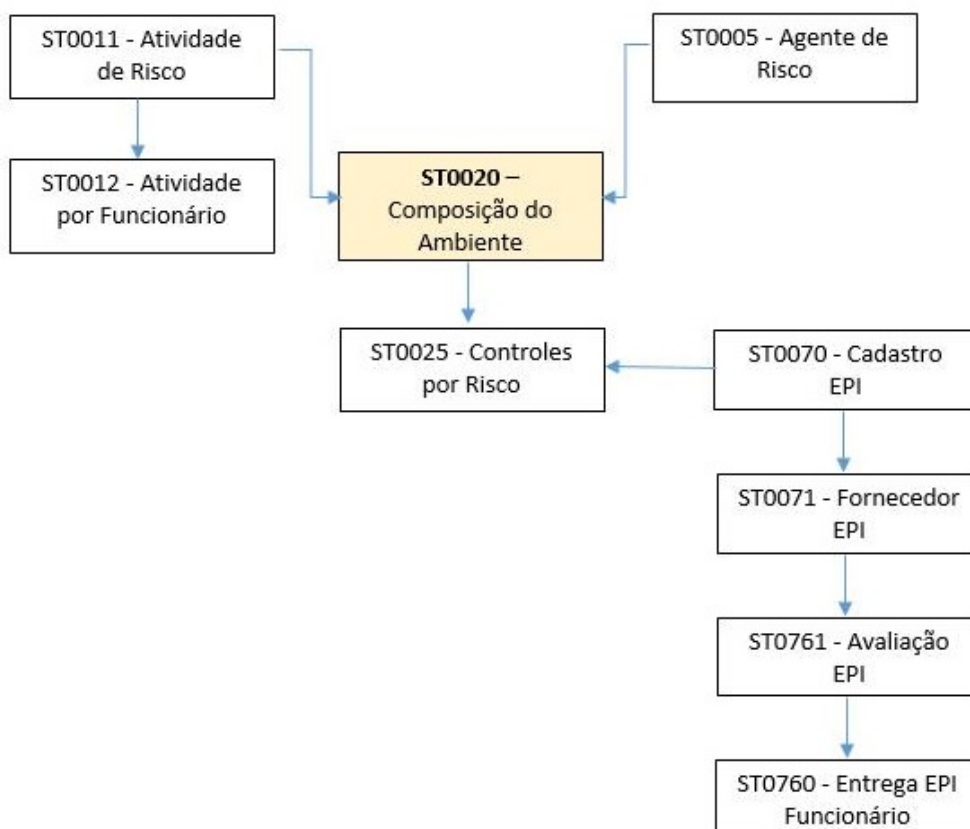

- ST0005 - Agente de Risco

- ST0011 - Atividade de Risco
- ST0012 - Atividade por Funcionário
- ST0020 - Composição de Ambiente
- ST0025 - Controles por Risco
- ST0070 - Cadastro EPI
- ST0071 - Fornecedor EPI
- ST0760 - Entrega EPI Funcionário
- ST0761 - Avaliação EPI

S-2241 - Insalubridade, Periculosidade, Aposentadoria Especial:

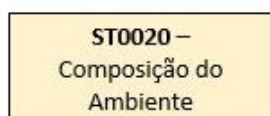

- ST0020 - Composição do Ambiente

S-2210 - Comunicação Acidente de Trabalho:

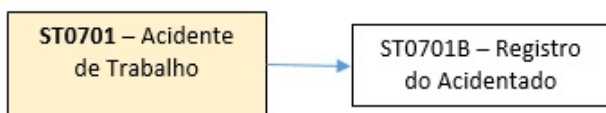

- ST0701 - Acidente de Trabalho
- ST0701B - Registro do Acidentado

S-2220 - Monitoramento da Saúde do Trabalhador:

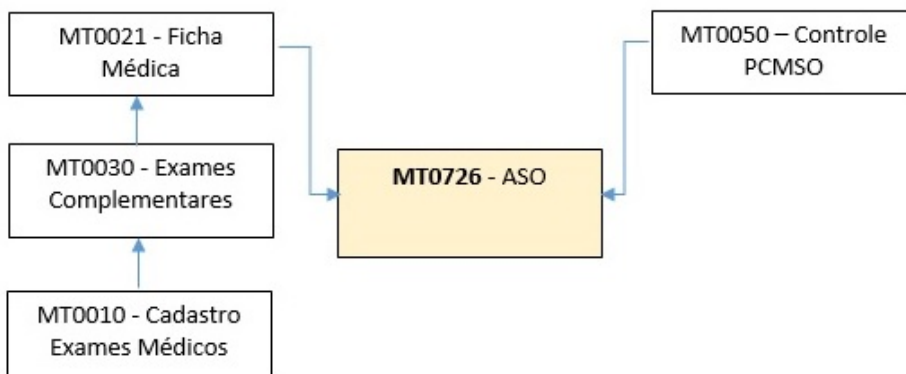

- MT0010 - Cadastro Exames Médicos
- MT0021 - Ficha Médica
- MT0030 - Exames Complementares
- MT0050 - Controle PCMSO
- MT0726 - ASO

S-2230 - Afastamento Temporário

MT0728 –
Atendimento Médico

MT0738 –
Manutenção
Atestados Externos

MT0828 –
Gerenciador Médico

- MT0728 - Atendimento Médico
- MT0738 - Manutenção Atestados Externos
- MT0828 - Gerenciador Médico

OBSERVAÇÃO:

Quando a rotina de afastamento do módulo de Medicina do Trabalho for integrada com o Módulo de Folha de Pagamento, os programas MT0728, MT0738 e MT0828 permitirão gravar as informações dos afastamentos conforme a parametrização que é feita no programa MT0004 - Manutenção Parâmetros Medicina/Segurança (pasta Parâmetros, campo "Atualiza Afast FP").

Nota:

Em caso de dúvidas, entre em contato com nossos canais de atendimento para o devido direcionamento quanto à utilização destes módulos.

Abaixo está a página **Complemento eSocial** com as orientações sobre os programas de complemento do eSocial.



Attachments:

- [s1060.jpg](#) (image/jpeg)
- [s-2240.jpg](#) (image/jpeg)
- [s-2210.jpg](#) (image/jpeg)
- [S-2220.jpg](#) (image/jpeg)
- [ST0701.jpg](#) (image/jpeg)
- [st0701-st0701b.jpg](#) (image/jpeg)
- [MT0728.jpg](#) (image/jpeg)
- [MT0728.jpg](#) (image/jpeg)
- [st0701-st0701b.jpg](#) (image/jpeg)

Document generated by Confluence on 04 jul, 2016 11:06

Linha Datasul : Complemento eSocial

Created by Diego Cardoso Furtado Lacerda, last modified by Eliz Regina Pedrini Do Nascim on 10 mar, 2016

Complemento eSocial

Objetivo: Orientações sobre as rotinas de complemento necessárias para o eSocial.

Descrição: Abaixo estão as rotinas dos módulos de Medicina e Segurança do Trabalho com as complementações necessárias para o eSocial. O processo das rotinas estão divididos de acordo com arquivos do layout do eSocial (S-2240, S-2210 e S-2230).

S-2240 - Condições Ambientais do Trabalho:

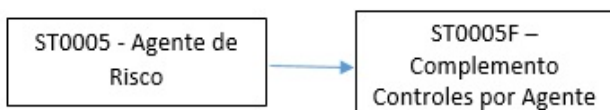

- ST0005F - Complemento Controles por Agente

S-2210 - Comunicação Acidente de Trabalho:

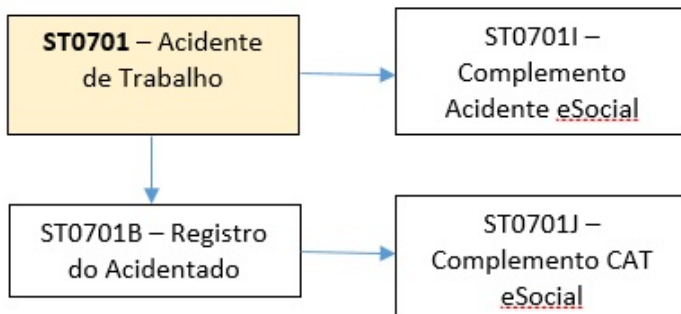

- ST0701J - Complemento CAT eSocial
- ST0701I - Complemento Acidente eSocial

S-2230 - Afastamento Temporário:

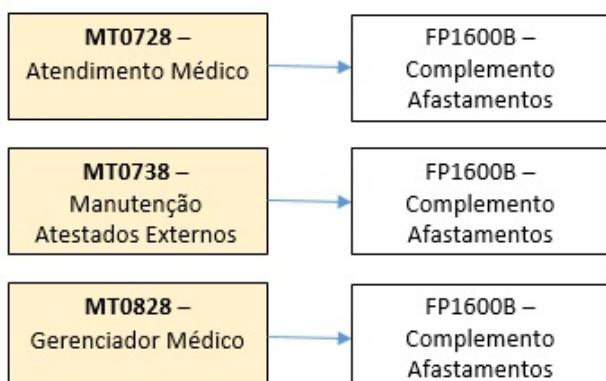

FP1600B - Complemento Afastamentos

OBSERVAÇÃO:

Quando a rotina de afastamento do módulo de Medicina do Trabalho for integrada com o Módulo de Folha de Pagamento, os programas MT0728, MT0738 e MT0828 permitirão gravar as informações dos afastamentos conforme a parametrização que é feita no programa MT0004 - Manutenção Parâmetros Medicina/Segurança (pasta Parâmetros, campo "Atualiza Afast FP").

Nota:

Em caso de dúvidas, entre em contato com nossos canais de atendimento para o devido direcionamento quanto à utilização destes módulos.



Attachments:

- [S-2220.jpg](#) (image/jpeg)
- [s-2240.jpg](#) (image/jpeg)
- [s1060.jpg](#) (image/jpeg)
- [s-2210.jpg](#) (image/jpeg)
- [st0005.jpg](#) (image/jpeg)
- [MT0728_fp1600b.jpg](#) (image/jpeg)
- [st0005.jpg](#) (image/jpeg)
- [s-2210.jpg](#) (image/jpeg)
- [MT0728_fp1600b.jpg](#) (image/jpeg)

Document generated by Confluence on 04 jul, 2016 11:06

[Linha Datasul](#) / [eSocial](#) / [4. Procedimento para Utilização](#)
/ [4.4. eSocial – Alterações nos Módulos Medicina e Segurança](#)

Linha Datasul : 4.4.3. Processo Digitado

Created by Diego Cardoso Furtado Lacerda, last modified on 31 mai, 2016

Produto:	Datasul
Ocorrência:	Permite a digitação/importação e controle manual das informações do eSocial.
Passo a passo:	Este processo está em análise para liberação futura.
Observações:	O processo digitado/importado não oferece as vantagens dos processos Padrão e Simplificado. Nesta opção não existe integração com as rotinas de Medicina e Segurança do Trabalho.



Document generated by Confluence on 04 jul, 2016 11:07

[Linha Datasul](#) / [eSocial](#) / [4. Procedimento para Utilização](#)

Linha Datasul : 4.5. eSocial – Alterações no Módulo Recrutamento e Seleção

Created by Gabriela Demarchi Dranka on 04 nov, 2015



Document generated by Confluence on 04 jul, 2016 11:07

[Linha Datasul](#) / [eSocial](#) / [4. Procedimento para Utilização](#)
/ [4.5. eSocial – Alterações no Módulo Recrutamento e Seleção](#)

Linha Datasul : Função: RS0583 - Documentação Admis Candidato

Created by Gabriela Demarchi Dranka, last modified by Eliz Regina Pedrini Do Nascim on 10 mar, 2016

Função: RS0583 - Documentação Admis Candidato

Objetivo: Tratar corretamente o novo formato do campo "Carteira de Habilitação".

Descrição: O programa foi alterado para imprimir a informação "Carteira de Habilitação" com 12 posições.



Attachments:

- [image2015-9-16 14:23:44.png](#) (image/png)
- [image2015-9-16 14:23:24.png](#) (image/png)

Document generated by Confluence on 04 jul, 2016 11:07

[Linha Datasul](#) / [eSocial](#) / [4. Procedimento para Utilização](#)
/ [4.5. eSocial – Alterações no Módulo Recrutamento e Seleção](#)

Linha Datasul : Função: RS0584 - Emitir Contrato

Created by Gabriela Demarchi Dranka, last modified by Eliz Regina Pedrini Do Nascim on 10 mar, 2016

Função: RS0584 - Emitir Contrato

Objetivo: Tratar corretamente o novo formato do campo "Carteira de Habilitação".

Descrição: O programa foi alterado para imprimir a informação "Carteira de Habilitação" com 12 posições.



Attachments:

- [image2015-9-16 14:23:44.png](#) (image/png)
- [image2015-9-16 14:23:24.png](#) (image/png)

Document generated by Confluence on 04 jul, 2016 11:07

[Linha Datasul](#) / [eSocial](#) / [4. Procedimento para Utilização](#)
/ [4.5. eSocial – Alterações no Módulo Recrutamento e Seleção](#)

Linha Datasul : Função: RS0585 - Documentação Funcionário

Created by Gabriela Demarchi Dranka, last modified by Eliz Regina Pedrini Do Nascim on 10 mar, 2016

Função: RS0585 - Documentação Funcionário

Objetivo: Tratar corretamente o novo formato do campo "Carteira de Habilitação".

Descrição: O programa foi alterado para imprimir a informação "Carteira de Habilitação" com 12 posições.



Attachments:

- [image2015-9-16 14:23:44.png](#) (image/png)
- [image2015-9-16 14:23:24.png](#) (image/png)

Document generated by Confluence on 04 jul, 2016 11:07

[Linha Datasul](#) / [eSocial](#) / [4. Procedimento para Utilização](#)
/ [4.5. eSocial – Alterações no Módulo Recrutamento e Seleção](#)

Linha Datasul : Função: RS0760 - Importação Candidato Agência e Internet

Created by Gabriela Demarchi Dranka, last modified by Eliz Regina Pedrini Do Nascim on 10 mar, 2016

Função: RS0760 - Importação Candidato Agência e Internet

Objetivo: Tratar corretamente o novo formato do campo "Carteira de Habilitação".

Descrição: O programa foi alterado para importar a informação "Carteira de Habilitação" com 12 posições.



Attachments:

- [image2015-9-16 14:23:44.png](#) (image/png)
- [image2015-9-16 14:23:24.png](#) (image/png)

Document generated by Confluence on 04 jul, 2016 11:07

[Linha Datasul](#) / [eSocial](#) / [4. Procedimento para Utilização](#)
/ [4.5. eSocial – Alterações no Módulo Recrutamento e Seleção](#)

Linha Datasul : Função: RS0795 - Modelo de Documentação

Created by Gabriela Demarchi Dranka, last modified by Eliz Regina Pedrini Do Nascim on 10 mar, 2016

Função: RS0795 - Modelo de Documentação

Objetivo: Tratar corretamente o novo formato do campo "Carteira de Habilitação".

Descrição: O programa foi alterado para apresentar a informação "Carteira de Habilitação" com 12 posições.



Attachments:

- [image2015-9-16 14:23:44.png](#) (image/png)
- [image2015-9-16 14:23:24.png](#) (image/png)

Document generated by Confluence on 04 jul, 2016 11:07

[Linha Datasul](#) / [eSocial](#) / [4. Procedimento para Utilização](#)

Linha Datasul : 4.6. eSocial – Processo de Carga das Mensagens para o eSocial

Created by Eliz Regina Pedrini Do Nascim, last modified by Gabriela Demarchi Dranka on 04 nov, 2015



Document generated by Confluence on 04 jul, 2016 11:07

[Linha Datasul](#) / [eSocial](#) / [4. Procedimento para Utilização](#)
/ [4.6. eSocial – Processo de Carga das Mensagens para o eSocial](#)

Linha Datasul : 4.6.1. Conceitos Importantes

Created by Eliz Regina Pedrini Do Nascim, last modified by Gabriela Demarchi Dranka on 04 nov, 2015



Document generated by Confluence on 04 jul, 2016 11:07

[Linha Datasul](#) / [eSocial](#) / [4. Procedimento para Utilização](#)
/ [4.6. eSocial – Processo de Carga das Mensagens para o eSocial](#) / [4.6.1. Conceitos Importantes](#)

Linha Datasul : 4.6.1.1. Empregador

Created by Eliz Regina Pedrini Do Nascim, last modified by Gabriela Demarchi Dranka on 04 nov, 2015

4.6.1.1. Empregador

- FP0500 – Parâmetros Empresa RH.
- FP0560 – Complemento do Estabelecimento.
- **Mesma Base CNPJ.**

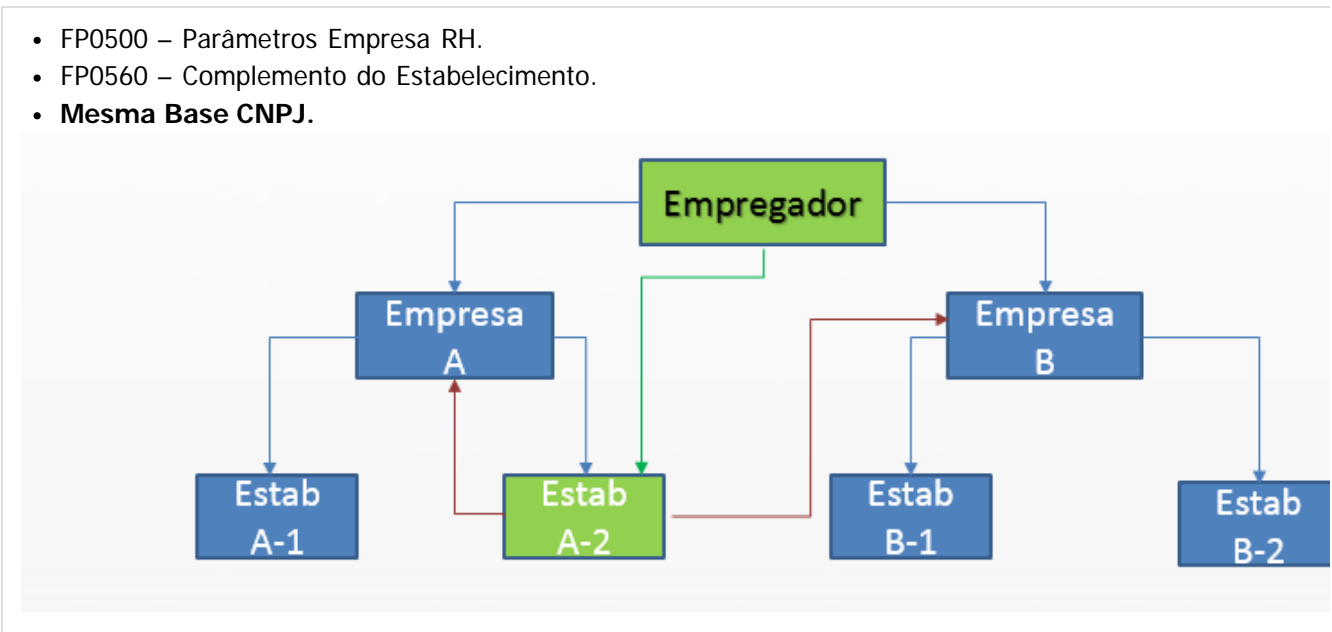

Attachments:

- [image2015-9-17 8:42:43.png](#) (image/png)
- [image2015-9-17 9:0:34.png](#) (image/png)

Document generated by Confluence on 04 jul, 2016 11:07

[Linha Datasul](#) / [eSocial](#) / [4. Procedimento para Utilização](#)

/ [4.6. eSocial – Processo de Carga das Mensagens para o eSocial](#) / [4.6.1. Conceitos Importantes](#)

Linha Datasul : 4.6.1.2. Rubricas – Eventos de Folha

Created by Eliz Regina Pedrini Do Nascim, last modified by Gabriela Demarchi Dranka on 04 nov, 2015

4.6.1.2. Rubricas – Eventos de Folha

- FP0020 – Eventos Analíticos.
- FP0024 – Eventos Analíticos por Empresa.
- **Código Rubrica:** Código da Empresa + "-" + Código do Evento.

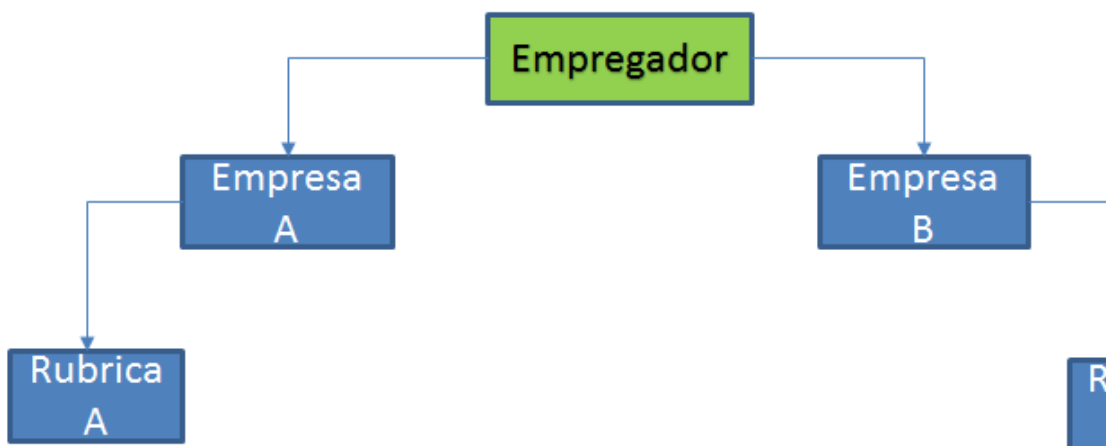

Exemplo Tabela de Rubricas

1) Quando não usa Eventos por Empresa

Considerando que no FP0020 foi alterado o evento 001 e que na base tem os seguintes empregadores/empr

Empresa Empregadora	Estabelecimento Empregador	Empresa
1	1	1
2	1	2, 3

Serão geradas as seguintes mensagens:

Empresa Empregadora	Estabelecimento Empregador	Rubrica
1	1	1-001
2	1	2-001 3-001

2) Quando usa Eventos por Empresa

Considerando os seguintes empregadores/empresas e eventos:

Empresa Empregadora	Estabelecimento Empregador	Empresa	FP0020 x FP0024		
			Evento 001	Evento 002	Evento
1	1	1	Iguais	Iguais	Incluído no
2	1	2, 3	Iguais	Igual na empresa 2. Diferente na empresa 3.	Não e

Considerando as seguintes alterações:

- Alterado o evento 001 no programa FP0020, serão geradas as seguintes mensagens:

Empresa Empregadora	Estabelecimento Empregador	Rubrica
1	1	1-001
2	1	2-001 3-001

- Alterado o evento 002 no programa FP0020, serão geradas as seguintes mensagens:

Empresa Empregadora	Estabelecimento Empregador	Rubrica
1	1	1-002
2	1	2-002

- Alterado o evento 002 no programa FP0024, na empresa 3, será gerada a seguinte mensagem:

Empresa Empregadora	Estabelecimento Empregador	Rubrica
2	1	3-002

- Alterado o evento XXX no programa FP0024, na empresa 1, será gerada a seguinte mensagem:

Empresa Empregadora	Estabelecimento Empregador	Rubrica
1	1	1-XXX



Attachments:

E-Social

■ [image2015-9-17 8:44:31.png](#) (image/png)

Document generated by Confluence on 04 jul, 2016 11:07

[Linha Datasul](#) / [eSocial](#) / [4. Procedimento para Utilização](#)
/ [4.6. eSocial – Processo de Carga das Mensagens para o eSocial](#) / [4.6.1. Conceitos Importantes](#)

Linha Datasul : 4.6.1.3. Cargo

Created by Eliz Regina Pedrini Do Nascim, last modified by Gabriela Demarchi Dranka on 04 nov, 2015

4.6.1.3. Cargo

- FP0770 – Cadastro Cargo Básico.
- CA0002 – Cadastro Cargo Básico.
- **Código do Cargo:** Código do Cargo Básico.



Document generated by Confluence on 04 jul, 2016 11:07

[Linha Datasul](#) / [eSocial](#) / [4. Procedimento para Utilização](#)
/ [4.6. eSocial – Processo de Carga das Mensagens para o eSocial](#) / [4.6.1. Conceitos Importantes](#)

Linha Datasul : 4.6.1.4. Função

Created by Eliz Regina Pedrini Do Nascim, last modified by Gabriela Demarchi Dranka on 04 nov, 2015

4.6.1.4. Função

- FP0720 – Cadastro Cargo.
- **Código da Função:** Código do Cargo Básico + Código do Nível do Cargo.



Document generated by Confluence on 04 jul, 2016 11:07

[Linha Datasul](#) / [eSocial](#) / [4. Procedimento para Utilização](#)
/ [4.6. eSocial – Processo de Carga das Mensagens para o eSocial](#) / [4.6.1. Conceitos Importantes](#)

Linha Datasul : 4.6.1.5. Estabelecimento/Obra

Created by Eliz Regina Pedrini Do Nascim, last modified by Gabriela Demarchi Dranka on 04 nov, 2015

4.6.1.5. Estabelecimento/Obra

- FP0560 – Cadastro Estabelecimento:
 - Estabelecimento: CNPJ ou CAEPF informado.
 - Obra: CEI ou CNO informado.
- FP0870 – Tomador de Serviço:
 - CNPJ igual ao do estabelecimento e CEI ou CNO informado.
- **Código do Estabelecimento/Obra:**
 - Estabelecimento: CNPJ ou CAEPF.
 - Obra: CEI ou CNO.



Document generated by Confluence on 04 jul, 2016 11:07

[Linha Datasul](#) / [eSocial](#) / [4. Procedimento para Utilização](#)
/ [4.6. eSocial – Processo de Carga das Mensagens para o eSocial](#) / [4.6.1. Conceitos Importantes](#)

Linha Datasul : 4.6.1.6. Horários

Created by Eliz Regina Pedrini Do Nascim, last modified by Gabriela Demarchi Dranka on 04 nov, 2015

4.6.1.6. Horários

- FP1400 – Cadastro de Turnos: somente turnos ativos
- FP1000 – Cadastro de Jornadas/Intervalos
- **Código do Horário:** para cada jornada relacionada ao turno será verificado se o horário compreende horas noturnas.
 - **Se não tiver horas noturnas:** o código do horário será criado a partir da junção dos campos: código jornada + código intervalo + permite flexibilidade + tipo intervalo.
 - **Se tiver horas noturnas:** o código do horário será criado a partir da junção dos campos: código jornada + código intervalo + permite flexibilidade + tipo intervalo + código do turno.

Exemplo:

Turnos

Turno	Jornada	Horário
10	1	08:00/12:00 – 13:30/18:00
	998	Compensado
	999	Repouso
20	2	22:30/01:30 – 02:30/06:00
	3	10:00 – 14:00
	999	Repouso
30	2	22:30/01:30 – 02:30/06:00
	3	10:00 – 14:00
	4	11:30 – 20:30
	999	Repouso

Tabela de Horários

Turno	Jornada	Intervalo	Permite Flexibilidade	Horário Intervalo	Código Horário Contratual
10	1	1	Não	Fixo	1-001-N-1
10	1	1	Não	Variável	1-001-N-2

E-Social

10	1	1	Sim	Fixo	1-001-S-1
10	1	1	Sim	Variável	1-001-S-2
20	2	1	Não	Fixo	2-001-N-1-20
20	2	1	Não	Variável	2-001-N-2-20
20	2	1	Sim	Fixo	2-001-S-1-20
20	2	1	Sim	Variável	2-001-S-2-20
20	3	-	Não	-	3-000-N-0
20	3	-	Sim	-	3-000-S-0
30	2	1	Não	Fixo	2-001-N-1-30
30	2	1	Não	Variável	2-001-N-2-30
30	2	1	Sim	Fixo	2-001-S-1-30
30	2	1	Sim	Variável	2-001-S-2-30
30	4	-	Não	-	4-000-N-0
30	4	-	Sim	-	4-000-S-0

Sendo:

- Jornada Permite Flexibilidade:
 - N: não permite.
 - S: permite.
- Tipo Intervalo:
 - 1: Fixo.
 - 2: Variável.
- **Duração da Jornada:** deve considerar as horas reduzidas noturnas, se houver. Para determinar esta duração, serão considerados os campos Início e Término Horário Noturno do respectivo turno. Caso estes campos não estejam preenchidos, será considerado o horário noturno determinado na legislação; 22:00 às 05:00.



Document generated by Confluence on 04 jul, 2016 11:07

[Linha Datasul](#) / [eSocial](#) / [4. Procedimento para Utilização](#)

/ [4.6. eSocial – Processo de Carga das Mensagens para o eSocial](#) / [4.6.1. Conceitos Importantes](#) / [4.6.1.6. Horários](#)

Linha Datasul : 4.6.1.6.1. Horários do Funcionário (Em revisão)

Created by Eliz Regina Pedrini Do Nascim, last modified by Ronize Junkes Schmitz on 10 dez, 2015

4.6.1.6.1. Horários do Funcionário (Em revisão)

Na geração dos arquivos: S-2100 – Cadastramento Inicial do Vínculo e S-2200 – Admissão de Trabalhador o sistema irá identificar em qual código de horário cada jornada trabalhada do turno o funcionário se encaixa.

Códigos do Horário do Funcionário

1) **Não Utiliza o Módulo Controle de Frequência:** considera a junção das seguintes informações:

- **Código Jornada:** código da jornada trabalhada (FP1400).
- **Código Intervalo:** código do intervalo da jornada (FP1350).
- **Jornada Permite Flexibilidade:** jornada com flexibilidade (FP1500).
- **Tipo Intervalo:** intervalo variável (FP1500).

2) **Utiliza o Módulo Controle de Frequência:**

Características da Categoria de Ponto	Horário Considerado
Horário Rígido e sem Intervalo Móvel	Aquele que indica que não tem flexibilidade e o intervalo é fixo.
Horário Rígido e com Intervalo Móvel	Aquele que indica que não tem flexibilidade e o intervalo é variável.
Horário Móvel ou Alternativo e sem Intervalo Móvel	Aquele que indica que tem flexibilidade e o intervalo é fixo.
Horário Móvel ou Alternativo e com Intervalo Móvel	Aquele que indica que tem flexibilidade e o intervalo é variável.
Horário Flexível e com Intervalo Móvel	Aquele que indica que tem flexibilidade e o intervalo é variável.
Horário Flexível e sem Intervalo Móvel e com algum valor informado para os campos: "Antes Fim 1º Per", "Após Fim 1º Per", "Antes Fim 2º Per", "Após Fim 2º Per", "Qtd Min Posit Interv" ou "Qtd Min Negat Interv"	Aquele que indica que tem flexibilidade e o intervalo é variável.
Horário Flexível e sem Intervalo Móvel e sem valor	Aquele que indica que tem

informado para os campos:

"Antes Fim 1º Per", "Após Fim 1º Per", "Antes Fim 2º Per", "Após Fim 2º Per", "Qtd Min Posit Interv" ou "Qtd Min Negat Interv"

flexibilidade e o intervalo é fixo.



Document generated by Confluence on 04 jul, 2016 11:07

[Linha Datasul](#) / [eSocial](#) / [4. Procedimento para Utilização](#)
/ [4.6. eSocial – Processo de Carga das Mensagens para o eSocial](#) / [4.6.1. Conceitos Importantes](#)

Linha Datasul : 4.6.1.7. Processo Administrativo/Judicial

Created by Eliz Regina Pedrini Do Nascim, last modified by Gabriela Demarchi Dranka on 04 nov, 2015

4.6.1.7. Processo Administrativo/Judicial

- FP0030 – Cadastro de Processo, com relacionamento informado:
 - Eventos.
 - Estabelecimento.
 - Funcionários.
 - Funcionários Reintegrados.
 - Autônomo.

Código do Processo (por Empregador).



Document generated by Confluence on 04 jul, 2016 11:07

[Linha Datasul](#) / [eSocial](#) / [4. Procedimento para Utilização](#)
/ [4.6. eSocial – Processo de Carga das Mensagens para o eSocial](#) / [4.6.1. Conceitos Importantes](#)

Linha Datasul : 4.6.1.8. Trabalhador Com Vínculo – Cadastro Inicial e Admissão

Created by Eliz Regina Pedrini Do Nascim, last modified by Gabriela Demarchi Dranka on 04 nov, 2015

4.6.1.8. Trabalhador Com Vínculo – Cadastro Inicial e Admissão

- FP1500 – Cadastro de Funcionários.
- Cadastro Inicial: funcionários com vínculo, ativos e com data de admissão anterior à data de início da carga do eSocial.
- Admissão: funcionários com vínculo e com data de admissão maior ou igual à data de início da carga do eSocial.
- Matrícula eSocial: única por Empregador.



Document generated by Confluence on 04 jul, 2016 11:07

[Linha Datasul](#) / [eSocial](#) / [4. Procedimento para Utilização](#)
/ [4.6. eSocial – Processo de Carga das Mensagens para o eSocial](#) / [4.6.1. Conceitos Importantes](#)

Linha Datasul : 4.6.1.9. Trabalhador Sem Vínculo

Created by Eliz Regina Pedrini Do Nascim, last modified by Gabriela Demarchi Dranka on 04 nov, 2015

4.6.1.9. Trabalhador Sem Vínculo

- FP1500 – Cadastro de Funcionários.
- FP1510 – Cadastro de Funcionários Contratos Especiais (apenas Estagiários).
- Cadastro Inicial: funcionários sem vínculo, ativos no mês/ano da carga do eSocial.



Document generated by Confluence on 04 jul, 2016 11:07

[Linha Datasul](#) / [eSocial](#) / [4. Procedimento para Utilização](#)
/ [4.6. eSocial – Processo de Carga das Mensagens para o eSocial](#) / [4.6.1. Conceitos Importantes](#)

Linha Datasul : 4.6.1.10. Transferência

Created by Eliz Regina Pedrini Do Nascim, last modified by Gabriela Demarchi Dranka on 04 nov, 2015

4.6.1.10. Transferência

- Entre Estabelecimentos: considera como troca de lotação.
- Entre Empresas:
 - Base CNPJ Iguais: considera como troca de lotação.
 - Base CNPJ Diferentes: considera como Desligamento na empresa origem e como Admissão na empresa destino.



Document generated by Confluence on 04 jul, 2016 11:07

[Linha Datasul](#) / [eSocial](#) / [4. Procedimento para Utilização](#)
/ [4.6. eSocial – Processo de Carga das Mensagens para o eSocial](#)

Linha Datasul : 4.6.2. Processo Importação de Arquivos Externos (em revisão)

Created by Eliz Regina Pedrini Do Nascim, last modified by Gabriela Demarchi Dranka on 04 nov, 2015



Document generated by Confluence on 04 jul, 2016 11:07

[Linha Datasul](#) / [eSocial](#) / [4. Procedimento para Utilização](#)
 / [4.6. eSocial – Processo de Carga das Mensagens para o eSocial](#)
 / [4.6.2. Processo Importação de Arquivos Externos \(em revisão\)](#)

Linha Datasul : Função: FP0565 – Manutenção Arquivos Externos

Created by Eliz Regina Pedrini Do Nascim, last modified on 10 mar, 2016

Função: FP0565 – Manutenção Arquivos Externos

Objetivo: Disponibilizar cadastro para relacionar os arquivos cujo XML será importado de sistemas externos para o HCM. Os sistemas externos serão responsáveis por gerar arquivos XML com informações que não são originais no sistema de Recursos Humanos. E estes arquivos XML poderão ser importados pelo HCM para envio ao governo. Exemplo: S-1310.

Pré-requisitos: FP0560 – Manutenção Estabelecimentos.

Descrição: Por meio da Pasta Arquivos será possível visualizar, incluir, modificar ou eliminar os arquivos da Software House posicionada.

Por meio dos botões Incluir e Modificar, será acessada a tela **FP0565A – Manutenção Arquivos Externos:**

Campo	Descrição	Validações/Regras
Arquivo eSocial	Informar o código do arquivo do eSocial a ser importado de um sistema externo. Caso a empresa possui integração HCM X EMS os arquivos que são possíveis de importar atualmente são S-1310, S-1330, S-1350 e S-1370.	Obrigatório informar. Deverá ser um código válido contido na tabela 9 do Manual de Orientação do eSocial.
Código Origem Arquivo	É uma codificação definida pela empresa, utilizada para indicar qual o sistema de origem. Na tela que aparece como exemplo, utilizamos CTSPAG para indicar que as informações são provenientes do sistema de Contas a Pagar.	Não permite informação em branco.
Início da Validade	Data de início da validade deste arquivo para importação.	Não permite informar períodos anteriores ao já informados para um único arquivo e código origem. Não permite informar períodos sobrepostos aos anteriormente informados.
Fim Validade	Data de fim da validade deste arquivo para importação.	Para que o layout seja válido para um período indeterminado informar 31/12/9999 neste

		campo. Para incluir um novo período para o mesmo arquivo e código de origem é necessário informar uma data de fim para o último período informado antes da inclusão.
Bloco Identificador	Código do bloco que identifica o arquivo que está sendo importado. Informar o código contido no segundo campo do layout (conforme Manual de Orientação do eSocial) do arquivo. O seguinte cadastro deverá ser realizado: S-1310 à evtFpServTomados S-1330 à evtFpServTomadosCoop S-1350 à evtFpAquisProducao S-1370 à evtFpAssocDesportiva	Não é permitido estar em branco.

Nota:

Por meio do Contas a Pagar do EMS, é possível gerar arquivos XML que poderão ser importados pelo HCM para envio ao governo.

**Attachments:**

- [image2015-9-17 10:32:58.png](#) (image/png)
- [image2015-9-17 10:33:12.png](#) (image/png)

Document generated by Confluence on 04 jul, 2016 11:07

[Linha Datasul](#) / [eSocial](#) / [4. Procedimento para Utilização](#)
 / [4.6. eSocial – Processo de Carga das Mensagens para o eSocial](#)
 / [4.6.2. Processo Importação de Arquivos Externos \(em revisão\)](#)

Linha Datasul : Função: FP0565 – Manutenção de Arquivos Externos – Geração Automática

Created by Eliz Regina Pedrini Do Nascim, last modified on 10 mar, 2016

Função: FP0565 – Manutenção de Arquivos Externos – Geração Automática

Objetivo: Permitir a Geração automática de registros conforme parametrização do usuário e permitir configurar também os arquivos S-1320, S-1340, S-1360 referente a informações de faturamento.

Descrição: Essa funcionalidade permite que os registros sejam gerados automaticamente, com base nas parametrizações realizadas pelo usuário.

O sistema permite gerar informações automaticamente para os seguintes arquivos:

Arquivo
S-1310
S-1320
S-1330
S-1340
S-1350
S-1360
S-1370

Por meio do botão “Gera Arquivos Externos”, é executado o programa **FP0565B**.

Na Pasta Parâmetros, é possível informar os seguintes campos:

Informação	Tabela	Regras
Início Validade	Não se aplica	Deverá ser informada a data de início de validade dos arquivos que serão gerados pelo sistema. O campo vem preenchido com a data atual como default.
Fim Validade	Não se aplica	Deverá ser informada a data de fim validade dos arquivos que serão gerados pelo sistema. O campo vem preenchido com a data 31/12/9999, que significa validade indefinida.
Cod	Não se	Deverá ser informado o código de origem dos arquivos a serem importados

Origem Arquivo	aplica	a critério de cada empresa. Como sugestão, o código poderá ser informado conforme a origem das informações. Por exemplo: os arquivos S-1310, S-1330, S-1350 e S-1370 originam-se do Contas a Pagar, pode-se informar "CTSPAG". Já os arquivos S-1320, S-1340, S-1360, tem origem no faturamento, pode-se informar "FATUR".
-----------------------	--------	--

Ao selecionar a pasta Digitação, o sistema carrega automaticamente os arquivos que poderão ser importados de sistemas externos conforme a parametrização realizada na pasta parâmetro.

É possível executar as seguintes ações:

Ação	Regra
Retirar Registros que não deseja criar	Caso o arquivo não seja importado pela empresa, o arquivo poderá ser retirado da pasta.
Alterar a Origem Arquivo	A informação é carregada conforme o código de origem informado na pasta parâmetros. Caso não seja informado o código, é gerado em branco. O campo poderá ser informado por registro.
Início Validade	Não é permitido alterar a data inicial por arquivo. Caso não sejam encontrados registros já cadastrados para os arquivos, o sistema considera a data de início igual à data de início informada na pasta parâmetros. Caso o sistema encontre um registro do arquivo válido, será encerrada a validade do registro encontrado com um dia anterior ao início informado na pasta Parâmetros. Caso o sistema encontre um registro cuja validade está encerrada, o sistema considera a data inicial do novo registro igual à data final do registro encontrado menos um dia.
Fim Validade	Não é possível alterar a data final por arquivo.
Bloco Identificar	Informar o bloco identificador por arquivo. O sistema traz como default as tags dos blocos dos arquivos xml definidos pelo governo.

Nota:

Para empresas que já possuem o cadastro atualizado, observar os seguintes itens.

- É necessário alterar o campo bloco identificador retirando o atributo "p:" antes do nome da tag, abaixo quadro com as alterações que devem ser realizadas:

Arquivo	Bloco Cadastrado	Alteração a ser realizada
S-1310	p:evtFpServTomados	evtFpServTomados
S-1330	p:evtFpServTomadosCoop	evtFpServTomadosCoop
S-1350	p:evtFpAquisProducao	evtFpAquisProducao

E-Social

S-1370 p:evtFpAssocDesportiva evtFpAssocDesportiva

- É possível o cadastro dos arquivos S-1320, S-1330 e S-1360 que são referentes a informações do sistema de faturamento. Segue os blocos identificadores que devem ser cadastrados para os arquivos:

Arquivo	Bloco
S-1320	evtFpServPrestados
S-1340	evtFpServPretadosCoop
S-1360	evtFpComercProducao



Attachments:

- [image2015-9-17 10:36:31.png](#) (image/png)
- [image2015-9-17 10:36:56.png](#) (image/png)
- [image2015-9-17 10:37:33.png](#) (image/png)
- [image2015-9-17 10:37:50.png](#) (image/png)

Document generated by Confluence on 04 jul, 2016 11:07

[Linha Datasul](#) / [eSocial](#) / [4. Procedimento para Utilização](#)
 / [4.6. eSocial – Processo de Carga das Mensagens para o eSocial](#)
 / [4.6.2. Processo Importação de Arquivos Externos \(em revisão\)](#)

Linha Datasul : Função: FP9870 – Importador Arquivos Externos

Created by Eliz Regina Pedrini Do Nascim, last modified on 10 mar, 2016

Função: FP9870 – Importador Arquivos Externos

Objetivo: Disponibilizar novo programa para realizar a importação de arquivos XML originados de sistemas externos cujas informações não são provenientes de sistema de Recursos Humanos.

Descrição: Por meio do programa, será possível parametrizar informações e realizar a importação dos arquivos.

Campo	Descrição	Validações/Regras
Empregador	Código da empresa e do estabelecimento empregador da empresa logada. Informação atualizada automaticamente.	Não se aplica.
Tipo	<p>Importação: quando selecionado permite a empresa empregadora importar arquivos XML para envio para o governo.</p> <p>Validação: quando selecionado permite a empresa empregadora somente validar os arquivos XML para ajustar as inconsistências antes da importação oficial.</p> <p>Eliminação: quando selecionado permite a empresa empregadora eliminar as mensagens e emite um relatório com as mensagens que foram eliminadas.</p>	Não se aplica.
Código de Origem do Arquivo	Informar o código da origem do sistema externo cadastrado no programa FP0565 – Manutenção de Arquivos Externos conforme os layouts que estarão sendo importados no diretório informado.	Habilitado somente quando o tipo selecionador for "Importação ou Validação". Informar um código válido cadastrado no programa FP0565.
Diretório de Origem do	Informar um diretório onde se encontram os XML a serem	Habilitado somente quando o tipo selecionador for "Importação ou Validação".

Arquivo	importados.	<p>Dever ser um diretório existente. Sugere-se criar um subdiretório com o nome do código de origem conforme o exemplo da tela.</p> <p>Ao executar a importação, o sistema cria um subdiretório no diretório informado na tela chamado "msg-hist-import". Caso não tenha permissão de escrita neste diretório ocorrerá erro demonstrando a mensagem 30639 na execução do programa.</p>
----------------	-------------	--

Notas:

Ao executar a importação, o sistema cria um subdiretório no diretório informado na tela chamado "msg-hist-import". Neste diretório serão armazenados todos os arquivos XML que o sistema importou para o HCM. Ou seja, cada arquivo que se encontra no diretório informado na tela será movido para a pasta "msg-hist-import", para que este arquivo não seja importado novamente pelo sistema. Caso ocorra validação na importação o arquivo permanece no diretório informado na tela.

Ao final da importação, o sistema emitirá um relatório informando os arquivos que foram importados com sucesso e as inconsistências que ocorreram nos arquivos. Caso a opção Validação tenha sido selecionada, o sistema emitirá o relatório informando os arquivos cuja validação ocorreu com sucesso e as inconsistências que ocorreram nos arquivos. O sistema executa as seguintes validações:

Validação	Ação
Arquivo não está parametrizado para importação	Para importar arquivos xml, deverá existir um registro dentro da validade cujo bloco identificador seja igual ao campo (tag) da segunda linha do xml acrescido de "p:" antes do campo.
Tamanho do XML maior que 500 KB	Necessário a quebra do arquivo XML par que o mesmo seja inferior a 500 KB de tamanho para envio ao governo.
Bloco ideEmpregador não encontrado	O XML deverá conter o bloco ideEmpregador. Realizar busca dentro do xml.
Empregador Inexistente	O sistema somente importa xml cujo campo nrInscricao seja igual ao CNPJ do empregador informado na tela
Campo tpInscricao deverá ser igual a 1	Somente é possível importação de arquivos de empregadores pessoa jurídica, ou seja, este campo deverá ser igual a 2.
Bloco ideEvento não encontrado	O XML deverá conter o bloco ideEvento. Realizar busca dentro do xml.
Tag indRetificacao não encontrada	O XML deverá conter o campo indRetificacao informado. Realizar busca dentro do xml.
Tag nrRecibo não encontrada	O XML deverá conter o campo nrRecibo. Realizar busca dentro do xml.

E-Social

Tag perApuracao
não encontrado

O XML deverá conter o campo perApuracao. Realizar busca dentro do xml.

É possível consultar no Monitor eSocial (FP9850) os XML cuja importação ocorreu com sucesso. O processo de eliminação somente é possível realizar no momento da carga de informações para o eSocial, desde que a carga não esteja finalizada. O sistema somente permite a eliminação de todas as mensagens importadas.



Attachments:

 [image2015-9-17_10:42:3.png](#) (image/png)

Document generated by Confluence on 04 jul, 2016 11:07

[Linha Datasul](#) / [eSocial](#) / [4. Procedimento para Utilização](#)
/ [4.6. eSocial – Processo de Carga das Mensagens para o eSocial](#)

Linha Datasul : Função: FP9840 – Carga eSocial

Created by Eliz Regina Pedrini Do Nascim, last modified by Diego Cardoso Furtado Lacerda on 31 mai, 2016

Função: FP9840 – Carga eSocial

Objetivo: O objetivo do programa de carga é gerar as mensagens iniciais para o eSocial.

O programa deverá permitir gerar as mensagens em ambiente de teste ou oficial.

Descrição: Com base nos parâmetros informados o programa vai gerar as mensagens conforme layouts definidos pelo eSocial.

Cada informação possui um processo padrão para geração de sua mensagem. Esse processo é executado por todas as rotinas que realizam a geração de mensagem, sendo elas: Programa de Carga, Processo de Movimentação (Gatilhos de Write e de Delete), Programa Sincronizador das Mensagens com o TSS.

1ª Execução do Programa de Carga

Na primeira execução do programa de carga para o empregador, os campos “Empregador” e “Refazer Mensagens” estarão marcados e desabilitados, e os campos “Mês e Ano Base” estarão habilitados.

O usuário deverá informar o mês e ano base e o programa vai gerar a mensagem – S-1000 – Informações do Empregador/Contribuinte, sendo gravada no empregador a data de início da integração com o eSocial (que é o primeiro dia do mês/ano base informado).

Essa data poderá ser consultada por meio do cadastro de complemento do estabelecimento para o eSocial (FP0560), para o estabelecimento que representa o empregador.

O usuário poderá optar em gerar outras mensagens já na primeira execução do programa de carga, para isso deverá acessar a pasta “Iniciais” e marcar as informações para as quais deseja gerar as mensagens.

Demais execuções do Programa de Carga

Após a primeira execução do programa de carga o programa vai identificar que já foi iniciado o processo de geração das mensagens e os campos “Mês e Ano Base” permanecerão desabilitados e o campo “Empregador” desmarcado e habilitado.

Caso seja necessário alterar o mês e ano base, deverá ser marcado o campo “Empregador”, desta forma, os campos Mês e Ano Base voltam a ficar habilitados.

Quando o campo “Empregador” estiver marcado, o campo “Refaz Mensagens” estará marcado e desabilitado, e a mensagem do empregador será eliminada e regerada e todas as outras mensagens referentes a esse empregador serão eliminadas e regeradas conforme seleção do usuário.

O usuário poderá gerar as mensagens iniciais por meio de seleção na aba “Iniciais”, as informações marcadas serão consideradas no processo de geração da carga inicial.

O usuário poderá refazer as mensagens geradas anteriormente, para isso deverá marcar o campo “Refazer Mensagens”, o programa vai primeiramente eliminar as mensagens que existem na base para o empregador, conforme seleção informada pelo usuário, em seguida será executado a rotina que vai criar as novas mensagens.

Status do Processo de Carga:

O sistema vai controlar o status da geração das mensagens por empregador (empresa e estabelecimento empregador) conforme lista de códigos dos status (Complemento do Estabelecimento - Pasta S-1000 1):

1 - “Carga Teste Não Iniciada” - Valor inicial do status.

2 - “Carga Teste Iniciada” - o programa de carga troca de “Carga Teste Não Iniciada” para “Carga Teste Iniciada” depois da primeira geração de mensagens.

Nessa opção as movimentações (inclusões, alterações e eliminações de registros) não estarão gerando mensagens, sendo assim, as alterações na base de dados não estarão disponíveis para serem enviadas ao eSocial.

O cliente poderá “Refazer” todas as mensagens quando desejar, pois as mensagens geradas têm o único objetivo de serem enviadas ao eSocial para testar os conteúdos e o processo de envio e o retorno das mensagens da Carga Inicial.

3 - “Carga Teste OK” - o programa de carga troca de “Carga Teste Iniciada” para “Carga Teste OK” quando identificar que todas as mensagens foram geradas para teste sem erro.

Mesmo estando como “Carga Teste OK” o cliente poderá continuar gerando as mensagens originais de carga, o sistema fará a validação necessária e retornará ao cliente o indicador como “Carga Teste Habilitada” ou “Carga Teste OK”, dependendo da avaliação das mensagens geradas.

As opções referentes à carga oficial não estão disponíveis nessa versão do programa.

4 - “Carga Oficial Habilitada” - O usuário que já concluiu o complemento das informações dos cadastros do produto e deseja iniciar a geração das mensagens referentes à carga oficial a ser enviada ao eSocial deverá alterar o status de “Carga Teste OK” para “Carga Oficial Habilitada”, o usuário também poderá trocar de “Carga Teste Não Iniciada” para “Carga Oficial Habilitada” caso deseje pular a etapa de carga teste.

Quando o programa de carga identificar que o cliente optou por iniciar a carga oficial vai limpar a informações referentes à carga teste na base de dados e vai eliminar todas as mensagens geradas para teste.

Para a carga oficial é necessário que todos os complementos tenham sido informados, caso contrário o sistema vai passar a gerar mensagens com erro que deverão ser tratadas pelo usuário, podendo gerar retrabalho.

5 - “Carga Oficial Iniciada” - o programa de carga troca de “Carga Oficial Habilitada” para “Carga Oficial Iniciada” após a primeira execução do programa de carga.

Assim que o programa de “Carga Inicial” terminar a geração de todas as mensagens referentes a um processo (tabela), não existindo Erro na mensagem ou no XML, o sistema passará a gerar as mensagens a cada inclusão, alteração ou eliminação de informação nas tabelas envolvidas com o processo, essas mensagens estarão pendentes de envio ao eSocial.

O cliente poderá “Refazer as Mensagens” quando desejar, mais antes de refazer a mensagem o sistema vai eliminar todas as mensagens referentes à tabela que está sendo refeita.

6 - “Carga Oficial OK” - o programa altera o status de “Carga Oficial Iniciada” para “Carga Oficial OK” quanto todas as mensagens foram geradas sem erro, caso existam mensagem com erro o usuário deverá realizar os acertos necessários;

7 - “Carga Oficial Encerrada” - assim que o programa “Sincronizador de Mensagens” enviar a mensagem do empregador para o TSS esse status será alterado de “Carga Oficial OK” pra “Carga Oficial Encerrada”, a partir desse ponto a rotina de carga está concluída e o programa de carga não deverá mais ser executado.

Será implementado no programa de Sincronização das Mensagens uma opção que o cliente possa voltar o status de “Carga Oficial Concluída” para “Carga Oficial OK”, permitindo que o cliente retorne ao processo de carga inicial caso ocorra algum problema com a sincronização das mensagens com o eSocial, ou seja postergado à data de início do eSocial por parte do governo.

Controle do status por tipo de mensagens, em nível de empregador e por estabelecimento do

empregador:

Ao final do processo, é atualizado um indicador da geração das mensagens para cada informação tratada pelo programa de carga.

Status do processo de geração:

Estabelecimento	Status	Observação
Sem informações a serem carregadas	3 - Concluído	
Com informações a serem carregadas	1 - Pendente	Quando não existir nenhuma mensagem gerada para a informação.
	2 - Iniciado	Quando encontrar pelo menos uma informação sem mensagem gerada ou Quando encontrar pelo menos uma mensagem com erro para a informação.
	3 - Concluído	Todas as informações com mensagens geradas e sem erros ou Não existe informação para gerar a mensagem.

Esse indicador será de uso interno do sistema, tendo como objetivo o controle sobre cada mensagem que está sendo gerada.

Ao iniciar o processo de carga oficial, todas as mensagens serão eliminadas e o status da carga ficará como 1 - Pendente.

Registros verificados para a atualização do status do processo da geração:

Informação	Tabela	Regras
Cadastro Inicial de Vínculos – Contrato Vigente (Trabalhador)	Funcionário	Funcionários com vínculo, ativos ou com data de desligamento maior ou igual ao início da carga.
Reintegração	Funcionário e sped_func_reinteg	Todas as reintegrações efetuadas a partir do 1º dia do mês/ano da carga.
Aviso Prévio	Funcionário e habilit_recis	Funcionários com data de desligamento maior ou igual ao início da carga, e com aviso prévio informado no complemento eSocial da programação da rescisão.
Afastamento Temporário (início e retorno)	Funcionário, sit_afast_func e sit_afast	Afastamentos com data de término maior ou igual ao início da carga, que não representam alteração da espécie do benefício, cujo motivo de afastamento esteja parametrizado com o código do governo no complemento eSocial.
Alteração Motivo Afastamento (alteração e	Funcionário, sit_afast_func e sit_afast	Afastamentos com data de término maior ou igual ao início da carga, que representam alteração da espécie do benefício, cujo motivo de afastamento esteja parametrizado

retorno)		com o código do governo no complemento eSocial.
Trabalhador Sem Vínculo	Funcionário	Funcionários sem vínculo, ativos ou com data de desligamento maior ou igual ao início da carga.

Campos – Pasta Parâmetros:

Campo	Descrição	Validações/Regras
Empresa - Empregador	Código da empresa do estabelecimento Empregador para o eSocial.	O empregador é identificado com base na empresa corrente selecionada pelo usuário.
Estabelecimento - Empregador	Código do estabelecimento Empregador para o eSocial.	
Mês / Ano Base	Mês e ano de referência para geração das mensagens.	Depois da primeira execução do programa, será gravado no estabelecimento empregador a data referência para a geração das mensagens ao eSocial. Essa data será o primeiro dia do mês e ano base. Quando esta data já está atualizada, estes campos ficam desabilitados na tela. Quando estiverem marcados os campos "Empregador" e "Refazer Mensagens" os campos "Mês e Ano Base" ficam habilitados na tela.
Filtro Empresa	Todas ou lista de empresas que estão relacionadas ao empregador.	Esse filtro será considerado somente para as tabelas em nível de funcionário.
Filtro Estabelecimento	Todos ou lista de estabelecimentos a serem considerados no processamento, somente estará habilitado se tiver sido informado apenas uma empresa.	Esse filtro será considerado somente para as tabelas em nível de funcionário. Verificar a permissão do estabelecimento no FP0540 (Segurança eSocial) e FP0170.
Filtro Funcionário	Todos ou lista de funcionários a serem considerados no processamento, somente estará habilitado se tiver sido informado apenas um estabelecimento.	Esse filtro será considerado somente para as tabelas em nível de funcionário.
Somente Validação	Indica que o programa será executado APENAS para validar as informações da base de dados.	Sempre que este campo estiver selecionado: <ul style="list-style-type: none"> Os campos Mês/Ano Base ficarão habilitados, mesmo que o campo Empregador não esteja marcado.

		O campo Refazer Mensagens ficará desabilitado e desmarcado, mesmo que o campo Empregador esteja marcado. <ul style="list-style-type: none"> A pasta Movtos ficará habilitada.
Empregador	Indica que os dados da mensagem " S-1000 – Informações do Empregador/Contribuinte " serão validados ou a mensagem de carga será gerada.	Execução da Carga Na primeira execução do programa de carga para o empregador, este campo estará marcado e desabilitado. A cada nova geração do empregador todas as mensagens relacionadas ao empregador serão eliminadas.
Refazer Mensagens	Indica se as mensagens que já foram geradas para as informações selecionadas nas pastas Iniciais e Movto serão eliminadas ou não.	Execução da Carga Quando o campo Empregador estiver selecionado, este campo fica selecionado e desabilitado, para garantir que todas as mensagens relacionadas ao empregador também sejam eliminadas.

Campos – Pasta Iniciais:

Campo	Descrição	Validações/Regras
Processos Administrativos/Judiciais	Indica que os dados da mensagem " S-1070 – Tabela de Processos Administrativos/Judiciais " serão validados ou a mensagem de carga será gerada.	Além de realizar a carga de processos que estão relacionados a eventos, estabelecimento, funcionário e reintegração. Considera somente os processos cadastrados no programa FP0030 que possuem relacionamento com informações do empregador da empresa em que o usuário está logado.
Estabelecimentos/Obras	Indica que os dados da mensagem " S-1005 – Tabela de Estabelecimentos e Obras " serão validados ou a mensagem de carga será gerada.	Será considerado para a geração do arquivo S-1005 aquele estabelecimento que foi parametrizado pelo usuário para ser considerado no eSocial (FP0560A, aba eSocial, campo Considera Para Geração". Caso existam estabelecimentos com o mesmo CNPJ no empregador e ainda não foi definido qual deve ser considerado, será impressa uma mensagem de inconsistência no log de execução.

Rubricas	Indica que os dados da mensagem " S-1010 – Tabela de Rubricas " serão validados ou a mensagem de carga será gerada.	Não se aplica.
Lotações Tributárias	Indica que os dados da mensagem " S-1020 – Tabela de Lotações Tributárias " serão validados ou a mensagem de carga será gerada.	Não se aplica.
Cargos	Indica que os dados da mensagem " S-1030 – Tabela de Cargos/Empregos Públicos " serão validados ou a mensagem de carga será gerada.	Não se aplica.
Horários/Turnos Trabalhos	Indica que os dados da mensagem " S-1050 – Tabela de Horários/Turnos de Trabalho " serão validados ou a mensagem de carga será gerada.	Não se aplica.
Cadastro Inicial de Vínculos	Indica que os dados das mensagens " S-2100 – Cadastramento Inicial do Vínculo " ou a mensagem " S-2200 – Admissão de Trabalhador " serão validados ou a mensagem de carga será gerada para os funcionários selecionados.	Somente fica habilitado depois de ter sido concluída a carga das informações: Rubricas, Lotação/Departamentos, Cargos, Funções, Horários/Turnos Trabalhos, Estabelecimentos/Obras, Processos Administrativos/Judicial. Para os funcionários ativos e com data de admissão menor que a data de referência será gerada a mensagem "S-2100", para os funcionários com data de admissão maior que a data de referência será gerado a mensagem "S-2200".
Cadastro Inicial Sem Vínculos	Indica que os dados da mensagem " S-2300 – Trabalhador Sem Vínculo - Início " serão validados ou a mensagem de carga será gerada.	Serão considerados os funcionários com vínculo empregatício igual a "Sem Vínculo" e tipo funcionário igual a "Estagiário", "Empregador" ou "Estagiário Contratado", que estiverem

gerada para os estagiários e diretores sem vínculo.

ativos no primeiro dia do mês e ano base informado na pasta Parâmetros ou admitidos no decorrer do mês/ano base.

Campos – Pasta Movtos:

Campo	Descrição	Validações/Regras
Afastamento Temporário	Indica que os dados das mensagens S-2230 – Afastamento Temporário serão validados ou a mensagem de carga será gerada para os funcionários com vínculo.	Serão considerados todos os afastamentos relacionados no programa FP1600 – Manutenção Histórico de Situações com data de término igual ou superior ao primeiro dia do mês/ano base informado na pasta Parâmetros e, que a situação de afastamento esteja com o complemento eSocial informado no programa FP0060 – Manutenção Situações. Não será gerada a mensagem quando a origem de contratação do funcionário é Contrato Especial (através do FP1510) ou Estagiário (através do FP1500). O afastamento temporário já enviado através do arquivo do S-2100 - Cadastramento Inicial do Vínculo, não será enviado novamente.
Aviso Prévio	Indica que os dados das mensagens S-2250 – Aviso Prévio serão validados ou a mensagem de carga será gerada para os funcionários com vínculo.	Serão consideradas todas as programações de rescisão que constam no programa FR5040 – Manutenção Programação de Rescisões com data de desligamento igual ou superior ao primeiro dia do mês/ano base informado na pasta Parâmetros. Se no complemento eSocial da programação de rescisão estiver informado o campo Aviso prévio, será gerada a mensagem de aviso prévio.
Reintegração	Indica que os dados da mensagem S-2298 – Reintegração serão validados ou a mensagem de carga será gerada para os funcionários com vínculo.	Serão considerados todos os funcionários reintegrados que constam no programa FR5250 – Funcionários Reintegrados, cuja data de reintegração seja igual ou superior ao primeiro dia do mês/ano base informado na pasta Parâmetros.

Notas:

- Quando o programa for executado para efetuar a Carga, a pasta Movtos somente ficará habilitada quando o processo de carga do Cadastro Inicial de Vínculos estiver iniciado para o empregador em questão.
- Para a carga de Afastamento Temporário, Aviso Prévio, Reintegração somente serão considerados os funcionários ativos no primeiro dia do mês e ano base ou admitidos no decorrer do mês/ano base, para os quais já tenha sido efetuada a carga do Cadastro Inicial de Vínculos.
- Para a carga de Cadastro Inicial Sem Vínculo, serão considerados os funcionários cujo campo Vínculo

Empregatício seja igual a “Sem Vínculo” e tipo funcionário igual a “Estagiário”, “Empregador” ou “Estagiário Contratado”, que estiverem ativos no primeiro dia do mês e ano base informado na pasta Parâmetros ou admitidos no decorrer do mês/ano base.

- Para implementar segurança por estabelecimento, é necessário configurar o parâmetro "Segurança eSocial" no programa FP0540 - Consulta Descentralização RH.
- A criação da tabela Identificação Posição Funcionário ocorrerá junto da carga das seguintes informações: Cadastro Inicial de Vínculos – Contratos Vigentes, e Cadastro Inicial – Sem Vínculo. As informações consideradas para a posição do funcionário são as seguintes:

Informação	Tabela
Cargo/Nível	Histor_sal_func
Lotação	Func_unid_lotac_plano
Tomador de Serviço	Func_tomador_serv
Categoria Salarial	Func_categ_sal
Centro de Custo	Func_ccusto
Sindicato	Func_sind_estab
Mão de Obra	Func_tip_mdo
Localidade	Func_localid
Turno/Turma	Func_turno_trab
Unidade de Negócio	Func_estab_unid_negoc
Atividade	Sped_ativid_participan

O primeiro registro de posição para o funcionário será gerado com a data de início da carga, considerando as informações acima, que forem válidas neste dia. Os demais registros ficarão registrados com a data em que houver alguma movimentação das informações acima para o funcionário.

A partir do momento em que a carga das informações Cadastro Inicial de Vínculos, e Cadastro Inicial – Sem Vínculo estiver concluída, sempre que ocorrer uma alteração nas informações da tabela acima, será feita automaticamente a atualização da posição do funcionário.

- Na execução somente para validação, a seleção das informações a serem validadas é feita por meio dos mesmos campos que estão disponíveis para executar a carga:

Informação
Empregador
Processos Administrativos/Judiciais
Estabelecimentos/Obras

E-Social

Rubricas
Lotações Tributárias
Cargos
Horários/Turnos Trabalhos
Cadastro Inicial de Vínculos
Cadastro Inicial Sem Vínculos
Afastamento Temporário
Reintegração
Aviso Prévio

Quando o campo **“Somente Validação”** estiver selecionado, a execução do programa seguirá as regras descritas abaixo:

- Para cada informação selecionada, será efetuada a validação dos campos que, de acordo com o layout são obrigatórios.
- Serão consideradas as informações que são válidas para o mês/ano base informado em tela. Fica a critério do usuário o período de validação.
- Na validação das **Rubricas**, primeiramente será verificado se os eventos (Funções FP0020 – Manutenção Eventos Analíticos, FP0024 – Manutenção Eventos Analíticos por Empresa e FP0026 – Manutenção Eventos Exclusivos) estão com o campo Natureza preenchido. Se não estiverem, será impressa uma mensagem de inconsistência.
- Na validação dos **Afastamentos Temporários**, primeiramente será verificado se as situações de afastamentos (FP0060) estão com o complemento eSocial preenchido. Se não estiverem, será impressa uma mensagem de inconsistência.
- Ao final será impresso um log para cada informação selecionada, informando se a validação está OK ou, em caso de inconsistências, informando cada campo do layout das mensagens que está com problemas.
- Não serão geradas/refeitas as mensagens de carga.
- Não será gerada a tabela de posição do funcionário.
- Não será atualizado/impresso o status da carga.



Attachments:

- [image2015-9-17 10:23:43.png](#) (image/png)
- [image2015-9-17 10:24:50.png](#) (image/png)
- [image2015-9-17 10:25:15.png](#) (image/png)
- [image2016-2-4 11:17:29.png](#) (image/png)
- [image2016-2-4 15:16:26.png](#) (image/png)



E-Social

[Linha Datasul](#) / [eSocial](#) / [4. Procedimento para Utilização](#)
/ [4.6. eSocial – Processo de Carga das Mensagens para o eSocial](#)

Linha Datasul : Função: FP9845 – Consulta Identificação Posição Funcionário

Created by Eliz Regina Pedrini Do Nascim, last modified on 10 mar, 2016

Função: FP9845 – Consulta Identificação Posição Funcionário

Objetivo: Disponibilizar novo programa para realizar a consulta das informações da Identificação da Posição do Funcionário, gerada no processo de carga do cadastro inicial dos funcionários com vínculo e sem vínculo.

Descrição: Por meio do programa será possível consultar todos os dados relacionados à posição do funcionário em determinada data.

Ao clicar no botão eSocial, será acessada a tela FP9845.



Attachments:

- [image2015-9-17 10:30:31.png](#) (image/png)
- [image2015-9-17 10:30:53.png](#) (image/png)

Document generated by Confluence on 04 jul, 2016 11:07

[Linha Datasul](#) / [eSocial](#) / [4. Procedimento para Utilização](#)

Linha Datasul : 4.7. Processo Monitoramento das Mensagens do eSocial

Created by Eliz Regina Pedrini Do Nascim, last modified by Gabriela Demarchi Dranka on 04 nov, 2015



Document generated by Confluence on 04 jul, 2016 11:07

Linha Datasul : Função: FP9850 – Monitor eSocial

Created by Eliz Regina Pedrini Do Nascim, last modified by Diego Cardoso Furtado Lacerda on 25 mai, 2016

Função: FP9850 – Monitor eSocial

Objetivo: Permitir o monitoramento de geração e envio de mensagens do Processo de Carga para o Governo.

Pré-requisito: FP9840 – Carga Inicial eSocial, FP9824 - Geração Mensagem Remuneração Trabalhador e FP0170 - Manutenção Grupos de Informações.

Descrição: Por meio da função Monitor eSocial (FP9850), é possível consultar as mensagens geradas/enviadas para o Governo utilizando filtros para agilidade da consulta.

Campos - Pasta Status Carga:

Campo	Descrição	Validações/Regras
Filtro Eventos Não Periódicos - Empresas	Permite realizar o filtro de uma empresa ou de uma lista de empresas. Por meio do botão "Seleciona Empresas" é possível selecionar as empresas que deseja consultar. Ao informar uma empresa ou mais e pressionar o botão "Atualizar Consulta" o sistema irá filtrar os registros da Grid Status Carga cujo campo Evento for do tipo "Não Periódico" e o conteúdo do campo Empresa for igual a uma das empresas informadas.	Não se aplica
Filtro Eventos Não Periódicos - Estabelecimentos	Permite realizar o filtro de um estabelecimento ou de uma lista de estabelecimentos. Por meio do botão "Seleciona Estabelecimentos" é possível selecionar os estabelecimentos que deseja consultar. Ao informar um ou mais estabelecimentos, o sistema irá filtrar os registros da Grid Status Carga cujo campo Evento for do tipo "Não Periódico" e o conteúdo do campo Estabelecimento for igual a um dos estabelecimentos informados.	Verificar a permissão do estabelecimento no FP0540 (Segurança eSocial) e FP0170.
Tipo de Informação	Permite selecionar se deseja visualizar todos os tipos de informação Grid Status Carga ou realizar uma seleção de informações.	Não se aplica
Botão Seleção	Permite selecionar quais tipos de informação deseja visualizar na Grid Status Carga.	Botão fica habilitado quando o campo Tipo de Informação estiver selecionado como "Seleção".

Status Empregador	Permite realizar filtro de tipo de Status de Carga do Empregador.	Não se aplica
Status Estabelecimento	Permite realizar filtro de tipo de Status de Carga do Estabelecimento.	Não se aplica
Botão Atualizar Consulta	Ao pressionar este botão o sistema irá atualizar a Grid Status Carga considerando o filtro realizado.	Caso tenha sido informada uma empresa que não faz parte do empregador que é demonstrado na pasta Seleção, o sistema demonstrará mensagem de validação informando que existe empresa incorreta informada no campo Empresa do retângulo Filtro Eventos Não Periódicos.
Grid Status Carga	Nesta grid serão demonstrados registros por Tipo de Informação e o status da carga referente a cada tipo de informação. O campo "Eventos" indica o tipo de evento que a informação se refere. O campo Status Empregador indica o status da carga para a o tipo de informação em relação ao empregador demonstrado na pasta Seleção. O campo Status Estabelecimento indica qual é o status da carga para o tipo de informação em relação a empresa e ao estabelecimento da coluna Emp e Estab.	Não se aplica

Nota:

- Para esta pasta não é aplicada a segurança é por estabelecimento.

Campos - Pasta Seleção:

Campo	Descrição	Validações/Regras
Empregador	Ao acessar o programa o sistema irá atualizar automaticamente os campos empresa e estabelecimento que correspondem à empresa e estabelecimento relacionado como empregador para a empresa logada.	Não se aplica
Data Envio	Inserir a faixa correspondente ao período de envio das mensagens do eSocial.	Inicialmente busca o mês corrente da empresa logada.
Mensagens - Pendente	Este campo tem a finalidade de filtrar mensagens pelas situações:	Caso o campo esteja marcado, se o sistema encontrar

	<ul style="list-style-type: none"> ▪ "Pendente Geração XML" - a mensagem é gerada com sucesso, porém não é possível gerar o arquivo XML; ▪ "Pendente Envio TSS" - a mensagem e o XML foram gerados com sucesso e está pendente de envio ao TSS; ▪ "Aguardando Recibo" - o sistema envia o XML para o TSS e ainda não recebeu nenhum retorno do mesmo. 	mensagens com esse status que atenda aos demais filtros a mesma será demonstrada. Caso contrário, não será demonstrada.
Mensagens - Erro	<p>Este campo tem a finalidade de filtrar mensagens pelas situações:</p> <ul style="list-style-type: none"> ▪ "Geração Mensagem – Erro" - ocorreu algum erro ao gerar o registro da mensagem no banco. Esta situação não será gerada no processo de Carga Inicial do eSocial (FP9840); ▪ "Geração Mensagem/XML – Erro" - ocorreu algum erro ao gerar o registro da mensagem juntamente com o XML da informação. Esta situação não será gerada no processo de Carga Inicial do eSocial (FP9840); ▪ "Erro Geração XML" - ocorreu algum erro ao gerar o XML no registro da mensagem; ▪ "Esquema TSS" - a mensagem é enviada para o TSS e o mesmo retorna um erro referente ao arquivo esquema para integração (.XSD); ▪ "Retorno eSocial" - o XML foi enviado para o TSS e o mesmo retornou um erro cuja origem foi do site do Governo. 	Caso o campo esteja marcado se o sistema encontrar mensagens com esse status que atenda aos demais filtros a mesma será demonstrada. Caso contrário não será demonstrada.
Mensagens - Sucesso	<p>Este campo tem a finalidade de filtrar mensagens pela situação "Retorno Recibo", ou seja, no momento em que o sistema recebe o retorno do TSS com o recibo do envio para o site do Governo.</p>	Caso o campo esteja marcado se o sistema encontrar mensagens com esse status que atenda aos demais filtros a mesma será demonstrada. Caso contrário não será demonstrada.
Mensagens - Cancelado	<p>Este campo tem a finalidade de filtrar mensagens pelas situações:</p> <ul style="list-style-type: none"> ▪ "Geração Mensagem – Cancelamento" - ao gerar o registro da mensagem no banco caso o sistema encontre alguma inconsistência entre mensagens da mesma informação, a mensagem anterior a atual será atualizada com esta situação. Esta situação não será gerada no processo de Carga Inicial do eSocial (FP9840); ▪ "Geração Mensagem/XML – Cancelamento" - 	Caso o campo esteja marcado se o sistema encontrar mensagens com esse status que atenda aos demais filtros a mesma será demonstrada. Caso contrário não será demonstrada.

ao gerar o registro da mensagem juntamente com o XML da informação no banco caso o sistema encontre alguma inconsistência entre mensagens da mesma informação, a mensagem anterior a atual será atualizada com esta situação. Esta situação não será gerada no processo de Carga Inicial do eSocial (FP9840).

Resumo Mensagens

Esta grid tem por finalidade demonstrar os arquivos encontrados nas mensagens considerando o filtro realizado. E para cada arquivo demonstra se existem mensagens para as situações selecionadas (indicado pelo "X").

Pressionar o botão Demonstrar Resumo para atualizar a Grid Resumo. Caso não tenha sido selecionado o arquivo na Grid Resumo Mensagens então o sistema apresenta uma mensagem de bloqueio e não permite o acesso a pasta mensagens.

Nota:

- Para que o arquivo seja exibido na grid Resumo Mensagens, a permissão deste arquivo deve ser parametrizada no FP0170 - Manutenção Grupos de Informações.

Campos - Pasta Mensagens:

Campo	Descrição	Validações/Regras
Botão Filtro	Ao clicar é exibida a tela de filtro (FP9850E) que permitirá filtrar as mensagens	Não se aplica
Atualizar Consulta	Relaciona as mensagens encontradas conforme a seleção feita na grid de mensagens.	Caso a mensagem seja relativa a alguma situação de erro selecionada a mesma é demonstrada em vermelho.
Visualizar XML	Permite a visualização do arquivo XML gerado da informação.	Não se aplica.
Gerar XML	Permite a geração do XML do arquivo XML referente à mensagem posicionada desde que a situação da mensagem seja do tipo "Mensagem Pendente Geração XML" (6), "Erro Geração XML" (8), "Erro Sincronismo - Esquema TSS" (12) ou "Erro Sincronismo – eSocial" (13). Além dessas condições, o arquivo deverá ser diferente dos eventos periódicos e evento de fechamento.	Não se aplica.
Visualizar Erros	Permite a visualização o detalhamento dos erros gerados nas mensagens cuja situação encontra-se nos grupos de erros selecionados.	Caso a tela apresentar apenas o código do erro e a descrição em branco, será necessário

		<p>atualizar o cadastro de mensagens, orientações neste link: http://tdn.totvs.com/x/vg5GD As descrições dos erros e possíveis soluções estão documentadas na Base de Conhecimento / E-social / Erros Mensagens XML, pode acessar por este link: http://tdn.totvs.com/x/C0IYDO</p>
Rastrear Origem	Permite a visualização da sequência de execução de programas executados para a geração ou alteração da mensagem. Permite realizar seleção de período de origem da alteração da mensagem	Não se aplica.
Diretório	Permite informar o caminho do arquivo CVS que será gerado caso seja selecionado o botão "Executar". O diretório é inicialmente preenchido com o diretório spool do usuário + o nome do programa + .CSV.	Não se aplica.
Imprime Erro	Permite gerar o arquivo .CSV com a informação dos erros.	
Imprime Rastreamento Origem	Permite gerar o arquivo .CSV com o detalhamento da sequência de execução de programas executados.	

Nota:

Na aba de Mensagens os botões "Visualizar XML" e "Gerar XML" serão habilitados/desabilitados conforme parametrização informada no programa FP0170 - Manutenção Grupos de Informações.

Chave Informação:

Arquivo	Regra
S-1010	Informação 1: será possível informar seleção de empresa. Informação 2: será possível informar seleção de evento.
S-1020	Informação 1: será possível informar seleção de lotação. A lotação do eSocial será formada por: Código Empresa + Código Estabelecimento + FPAS + Tipo Lotação + '-0' (se for por Estabelecimento) ou Código Empresa + Código Estabelecimento + FPAS + Tipo Lotação + '-Código Tomador' (se for por Tomador).
S-1030	Informação 1: será possível informar seleção de cargo básico.
S-1040	Informação 1: será possível informar seleção de função. Informação 2: será possível informar seleção de nível de função.

S-1050	Informação 1: será possível informar seleção de jornada, sendo que a jornada do eSocial é composta do código da jornada com quatro posições + o código do intervalo com três posições + o código 0 - Intervalo Fixo ou 1 – Intervalo Flexível.
S-1005	Informação 1: será possível informar seleção de CNPJ/CAEPF/CNO para localizar o estabelecimento/obra.

Ao pressionar “Executar”, o sistema gera um arquivo .csv no diretório informado com o conteúdo da consulta de mensagens efetuada.

Campos - Tela Filtro:

Ao clicar no botão Filtro na aba Mensagens é exibida a tela de filtro FP9850E.

Campo	Descrição	Validações/Regras
Número Mensagem	É possível fazer filtro informando uma seleção de número de sequência de mensagem.	Não se aplica.
Data Envio	No processo de carga a data de envio é gerada sempre com a data 01/01/1800 então não é possível realizar o filtro de data e hora para o processo de carga. Este filtro poderá ser utilizado de forma mais eficaz na fase em que for liberado o processo de movimentação de informações.	Não se aplica.
Hora Envio	No processo de carga a hora de envio é gerada sempre com a 00:00:00 então não é possível realizar o filtro de data e hora para o processo de carga. Este filtro poderá ser utilizado de forma mais eficaz na fase em que for liberado o processo de movimentação de informações.	Não se aplica.
Tipo Participante	Permite selecionar o tipo de participante o qual será realizado o filtro.	Este campo somente será habilitado quando for liberado o processo de movimentação da folha para o eSocial
Empresas	Permite realizar o filtro de uma empresa ou de uma lista de empresas. Por meio do botão “Seleciona Empresas” é possível selecionar as empresas que deseja consultar.	Este campo somente estará habilitado quando o tipo de arquivo for S-2100 ou S-2200
Estabelecimentos	Permite realizar o filtro de um estabelecimento ou de uma lista de estabelecimentos. Por meio do botão “Seleciona Estabelecimentos” é possível selecionar as empresas que deseja consultar.	Este campo somente estará habilitado quando o tipo de arquivo for S-2100 ou S-2200 e se no campo Empresas for informado somente uma empresa.

Matrículas	Permite realizar o filtro de uma matrícula ou de uma lista de matrículas. Por meio do botão "Seleciona Matrículas" é possível selecionar as matrículas que deseja consultar.	Este campo somente estará habilitado quando o tipo de arquivo for S-2100 ou S-2200 e se no campo Estabelecimentos for informado somente um estabelecimento.
Informação 1	Permite realizar a seleção da chave da informação conforme o arquivo selecionado.	Regras descritas no quadro do item "Chave Informação".
Informação 2	Permite realizar a seleção da chave da informação conforme o arquivo selecionado.	Regras descritas no quadro do item "Chave Informação".
Data Referência 1	Permite realizar a seleção da chave da informação conforme o arquivo selecionado.	Este campo somente estará habilitado no processo de movimentação da folha para o eSocial.
Data Referência 2	Permite realizar a seleção da chave da informação conforme o arquivo selecionado.	Este campo somente estará habilitado no processo de movimentação da folha para o eSocial.



Attachments:

- [image2015-9-17 10:48:58.png](#) (image/png)
- [image2015-9-17 10:50:6.png](#) (image/png)
- [image2015-9-17 10:50:41.png](#) (image/png)
- [image2015-9-17 10:52:17.png](#) (image/png)
- [image2015-9-17 10:52:33.png](#) (image/png)
- [image2016-2-3 9:19:52.png](#) (image/png)
- [image2016-2-3 9:30:40.png](#) (image/png)
- [image2016-2-3 11:2:4.png](#) (image/png)
- [image2016-2-3 11:41:23.png](#) (image/png)
- [image2016-2-3 12:16:34.png](#) (image/png)

Document generated by Confluence on 04 jul, 2016 11:07

[Linha Datasul](#) / [eSocial](#) / [4. Procedimento para Utilização](#)

Linha Datasul : 4.8. Processo Movimentação das Informações do eSocial (Em revisão)

Created by Eliz Regina Pedrini Do Nascim, last modified on 17 set, 2015

4.8. Processo Movimentação das Informações do eSocial (Em revisão)

Objetivo: Necessidade de monitorar a inclusão, alteração e eliminação de todas as informações que devem ser enviadas para o eSocial.

Pré-requisitos: FP9840 – Carga eSocial.

Descrição: O monitoramento das movimentações se baseia no Status da Carga, e esta informação pode ser consultada no programa Manutenção Estabelecimentos – FP0560, por meio do botão complemento eSocial, pasta 'S-1000 1', quadro Carga.

Importante:

- Todo o controle do monitoramento das movimentações é efetuado nos gatilhos das tabelas, portanto não podem ser efetuadas inclusões, alterações, eliminações de informações da base de dados desativando os gatilhos das tabelas, pois impactará diretamente nas mensagens do eSocial.
 - O processo de movimentação fica ativo a partir do momento em que o status da carga estiver como:
 - Carga Oficial Iniciada e a carga da informação em questão estiverem concluídas no empregador ou no estabelecimento (conforme tabela abaixo), ou;
 - Carga Oficial OK, ou;
 - Carga Oficial Encerrada.

Informação	Verifica Status Carga
Empregador	No empregador
Rubrica	No empregador
Lotação	No empregador
Cargo	No empregador
Função	No empregador
Horário de Trabalho	No empregador
Estabelecimento/Obra	No empregador
Processos	No empregador
Trabalhador	No estabelecimento
CAT	No estabelecimento

ASO	No estabelecimento
Condição Diferenciada Trabalho – Início	No estabelecimento
Condição Diferenciada Trabalho – Término	No estabelecimento
Reintegração	No estabelecimento
Aviso Prévio	No estabelecimento
Desligamento	No estabelecimento
Afastamento Temporário – Início	No estabelecimento
Afastamento Temporário – Término	No estabelecimento
Alteração Motivo Afastamento	No estabelecimento
Trabalhador Sem Vínculo	No estabelecimento
Trabalhador Sem Vínculo - Término	No estabelecimento

Cada vez que uma informação que deve ser enviada ao eSocial é incluída, alterada ou eliminada, o sistema verifica o status da carga desta informação e, caso esteja concluída, será gerada uma mensagem para o eSocial, que poderá ser consultada na função Monitor eSocial – FP9850.

Status Carga	Ação	Ocorrência Última Mensagem	Status Última Mensagem	Resultado
Carga Teste ou Carga Oficial Iniciada e Carga da Informação não Concluída	Qualquer ação (inclusão, alteração, exclusão)	Independente	Independente	Não cria nenhuma mensagem.
Carga Oficial Iniciada e Carga Informação (ver tabela acima) Concluída ou Carga Oficial OK ou Carga Oficial Encerrada	Inclusão	Não se aplica	Não se aplica	Cria mensagem de "Inclusão".
	Inclusão	Exclusão	Pendente de Envio	Cancela mensagem de "Exclusão". Cria mensagem de "Alteração".
	Inclusão	Exclusão	Enviada	Cria mensagem de "Inclusão".
	Alteração	Inclusão	Pendente de Envio	Não cria mensagem de "Alteração", e refaz o conteúdo XML da mensagem de "Inclusão" que está pendente de envio.
	Alteração	Inclusão	Enviada	Cria mensagem de "Alteração".

Alteração	Alteração	Pendente de Envio	Não cria mensagem de "Alteração", e refaz o conteúdo XML da mensagem de "Alteração" que está pendente de envio.
Alteração	Alteração	Enviada	Cria mensagem de "Alteração".
Exclusão	Inclusão	Pendente de Envio	Cancela a mensagem de "Inclusão", e não cria a mensagem de "Exclusão".
Exclusão	Inclusão	Enviada	Cria a mensagem de "Exclusão".
Exclusão	Alteração	Pendente de Envio	Cancela a mensagem de "Alteração". Cria a mensagem de "Exclusão".
Exclusão	Alteração	Enviada	Cria a mensagem de "Exclusão".

Abaixo, segue detalhamento das movimentações que estão sendo liberadas:

Programa	Ação	Mensagens Geradas	Quantidade Mensagens	Regras
FP0560	Inclusão	Tabela Estabelecimento/Obra	Uma para o empregador do estabelecimento.	
FP0560	Alteração	Tabela Empregador* Tabela Estabelecimento/Obra*	Uma ou duas para o empregador do estabelecimento.	*A mensagem a ser gerada (Empregador ou Estabelecimento/Obra) depende do campo que for alterado.
	Exclusão	Tabela Empregador* Tabela Estabelecimento/Obra	Uma ou duas para o empregador do estabelecimento.	*Somente se o estabelecimento eliminado for o empregador.
FP1420	Alteração	Tabela Empregador*	Uma para o empregador do estabelecimento relacionado à pessoa jurídica.	*Somente quando for alterado o campo Razão Social Completa.
FP0870	Inclusão Alteração Exclusão	Tabela Estabelecimento/Obra*	Uma para o empregador do estabelecimento cujo tomador represente uma obra.	*Somente quando se tratar de tomador que representa uma obra do estabelecimento.

FP0770 CA0002	Inclusão Alteração Exclusão	Tabela Cargos	Uma por empregador.	Corresponde ao cargo básico.
FP0720	Inclusão Alteração Exclusão	Tabela Funções	Uma por empregador.	Corresponde ao cargo.
FP0020 FP0024	Alteração Exclusão	Tabela Rubrica	Variável, por empregador, conforme regra.	<p>1) Somente gera a mensagem para os eventos cujo campo Natureza (localizado na tela de complemento eSocial FP0020/FP0024) tenha um valor válido conforme a tabela 3 – Natureza das rubricas da Folha de Pagamento. 2) O código do evento para o eSocial (codRubrica) será composto do código da empresa + código do evento. 3) A quantidade de mensagens geradas vai depender da quantidade de empregadores e suas empresas na base de dados, bem como se está sendo usado ou não a função de Eventos por Empresa. 3.1) Se o evento é geral (incluído no FP0020) são geradas mensagens para as empresas do empregador onde os eventos estão com as informações iguais nos programas FP0020 e FP0024. 3.2) Se o evento é geral (incluído no FP0020) e está com informações</p>

				diferentes nos programas FP0020 e FP0024, a mensagem é gerada apenas na empresa onde se efetuou a alteração/eliminação do evento por meio do programa FP0024. 3.3) Se o evento não é geral (incluído no FP0024) é gerada apenas uma mensagem para o empregador da empresa do evento.
FP1000	Inclusão* Alteração Exclusão	Tabela Horários	Variável, por empregador, conforme regra.	1.1) *Para jornadas que não possuem intervalos, a mensagem é gerada no momento da inclusão da jornada. 1.2) *Para jornadas que possuem intervalos, a mensagem é gerada no momento da inclusão dos intervalos. 2) O código do horário para o eSocial (codHorContratual) será composto pela junção das seguintes informações: Código Jornada + Código Intervalo: + Jornada Permite Flexibilidade + Tipo Intervalo.
FP1500 FP1510	Inclusão	Admissão de Trabalhador*	Uma para o funcionário em questão.	* Somente gera a mensagem para funcionários com vínculo empregatício.
		Admissão de Trabalhador*		* Somente gera a mensagem para

	Alteração	Alteração de Dados Cadastrais do Trabalhador*	Variável, conforme campos alterados.	funcionários com vínculo empregatício.
		Trabalhador Sem Vínculo de Emprego – Início*		* Gera a mensagem para funcionários com vínculo empregatício, Diretores Sem Vínculo e Estagiários.
FP1440	Alteração	Admissão de Trabalhador*	Uma para o funcionário em questão.	* Somente gera a mensagem para funcionários com vínculo empregatício.
		Alteração de Dados Cadastrais do Trabalhador*		* Gera a mensagem para funcionários com vínculo empregatício, Diretores Sem Vínculo e Estagiários.
		Trabalhador Sem Vínculo de Emprego – Início*		* Somente gera a mensagem para Diretores Sem Vínculo e Estagiários.
FP1760 FP3800, pasta Habilidades Profissionais MT0021	Inclusão Alteração Exclusão	Admissão de Trabalhador*		* Somente gera a mensagem para funcionários com vínculo empregatício.
		Alteração de Dados Cadastrais do Trabalhador*		* Gera a mensagem para funcionários com vínculo empregatício, Diretores Sem Vínculo e Estagiários.
		Trabalhador Sem Vínculo de Emprego – Início*		* Somente gera a mensagem para Diretores Sem Vínculo e Estagiários.
FR5240	Inclusão	Reintegração	Uma para o funcionário em questão.	

		Tabela de Processos*	Uma para o empregador, conforme regra.	* Somente gera a mensagem se o tipo de reintegração for "Por Determinação Judicial".
		Cadastramento Inicial do Vínculo*	Uma para o funcionário em questão.	* Somente gera a mensagem se para o funcionário reintegrado não existir mensagem S-2100/S-2200 gerada, pelo fato da sua data de desligamento ser anterior ao início da carga das informações para o eSocial.
FR5250	Inclusão Alteração	Reintegração	Uma para o funcionário em questão.	
		Tabela de Processos*	Uma para o empregador, conforme regra.	* Somente gera a mensagem se o tipo de reintegração for "Por Determinação Judicial".
	Inclusão	Cadastramento Inicial do Vínculo*	Uma para o funcionário em questão.	* Somente gera a mensagem se para o funcionário reintegrado não existir mensagem S-2100/S-2200 gerada, pelo fato da sua data de desligamento ser anterior ao início da carga das informações para o eSocial.
FR5040	Inclusão	Desligamento*		* Somente gera a mensagem para funcionários com vínculo empregatício.
		Trabalhador Sem Vínculo de Emprego - Término*	Uma para o funcionário em questão, conforme regra.	* Somente gera a mensagem para Diretores Sem Vínculo e Estagiários.

	Alteração	Desligamento*	Uma para o funcionário em questão.	* Somente gera a mensagem para funcionários com vínculo empregatício.
		Aviso Prévio*		* Somente gera a mensagem se tiver sido informado um código do Aviso Prévio no complemento eSocial (diferente de brancos ou diferente de '00' – Nenhum – Aviso Prévio não irá integrar os arquivos do eSocial) para funcionários com vínculo empregatício.
		Trabalhador Sem Vínculo de Emprego - Término*		* Somente gera a mensagem para Diretores Sem Vínculo e Estagiários.
	Exclusão	Exclusão Eventos		* Gera a mensagem para funcionários com vínculo empregatício, diretores sem vínculo e estagiários.
		Cancelamento Aviso Prévio*		* Somente gera a mensagem se a mensagem de Aviso Prévio tiver sido enviada ao eSocial, e somente para funcionários com vínculo empregatício.
	FR5030	Inclusão		Desligamento*
Trabalhador Sem Vínculo de Emprego - Término*			* Somente gera a mensagem para Diretores Sem Vínculo e Estagiários.	
Aviso Prévio*			* Somente gera a	

				mensagem se tiver sido informado um código do Aviso Prévio no complemento eSocial (diferente de brancos ou diferente de '00' – Nenhum – Aviso Prévio não irá integrar os arquivos do eSocial) para funcionários com vínculo empregatício.
FR5050	Exclusão	Exclusão Eventos	Uma para o funcionário, conforme regra.	* Gera a mensagem para funcionários com vínculo empregatício, diretores sem vínculo e estagiários.
		Cancelamento Aviso Prévio*		* Somente gera a mensagem se a mensagem de Aviso Prévio tiver sido enviada ao eSocial, e somente para funcionários com vínculo empregatício.
FP1600 MT0728 MT0828 MT0738	Inclusão	Afastamento Temporário*	Uma para o funcionário, conforme regra.	* Somente gera a mensagem se a situação não representa alteração de espécie de benefício.
		Retorno Afastamento Temporário	Uma para o funcionário em questão.	
		Alteração Motivo Afastamento*	Uma para o funcionário, conforme regra.	* Somente gera a mensagem se a situação representa alteração de espécie de benefício.
	Alteração	Afastamento Temporário*	Uma para o funcionário, conforme regra.	* Somente gera as mensagens que foram impactadas pela informação alterada.

		Retorno Afastamento Temporário*		* Somente gera as mensagens que foram impactadas pela informação alterada.
		Alteração Motivo Afastamento*		* Somente gera as mensagens que foram impactadas pela informação alterada.
	Exclusão	Exclusão Eventos	Duas, conforme regra.	Para situações que não representam alteração de espécie de benefício: gera uma para o afastamento temporário e outra para o retorno do afastamento temporário. Para situações que representam alteração de espécie de benefício: gera uma para a alteração do motivo de afastamento e outra para o retorno do afastamento temporário.
		Retorno Afastamento Temporário*	Uma para o funcionário, conforme regra.	* Somente gera a mensagem se a situação eliminada representava uma alteração da espécie de benefício.
FR0040	Inclusão Alteração	Afastamento Temporário	Uma para o funcionário em questão.	
		Retorno Afastamento Temporário		
	Exclusão	Exclusão Eventos	Duas para o funcionário em questão.	Gera uma para o afastamento temporário e outra para o retorno do afastamento temporário.

FR0340	Inclusão	Afastamento Temporário	Uma para o funcionário em questão.	
		Retorno Afastamento Temporário		
FR0360	Exclusão	Exclusão Eventos	Duas para o funcionário em questão.	Gera uma para o afastamento temporário e outra para o retorno do afastamento temporário.
MT2000 Em revisão – 2ª Fase eSocial	Inclusão	Atestado de Saúde Ocupacional	Uma para o funcionário em questão.	
	Alteração	Atestado de Saúde Ocupacional*		* Quando ocorre a eliminação de Exames e Riscos.
	Exclusão	Exclusão Eventos**		**Quando ocorre a eliminação do ASO.
MT2010 Em revisão – 2ª Fase eSocial	Importação	Atestado de Saúde Ocupacional	Uma para o funcionário em questão.	
MT0526 Em revisão – 2ª Fase eSocial	Emissão	Atestado de Saúde Ocupacional*	Uma para o funcionário em questão.	*Gera a mensagem apenas quando marcado para registrar a emissão do ASO.
MT0736 Em revisão – 2ª Fase eSocial	Cancelamento ASO	Exclusão Eventos*	Uma para o funcionário em questão.	
ST2080 ST0701 Em revisão – 2ª Fase eSocial	Inclusão	Comunicação de Acidente de Trabalho	Uma para o funcionário em questão.	
		Alteração		Comunicação de Acidente de Trabalho*
	Exclusão	Exclusão de Eventos**		* Quando ocorre a eliminação da CAT.

Notas:

E-Social

A funcionalidade de Movimentação das Informações do eSocial somente estará ativa a partir do momento em que a Carga Oficial estiver habilitada no sistema.
Por enquanto, apenas a Carga Teste está liberada.



Inclusão

Document generated by Confluence on 04 jul, 2016 11:07

[Linha Datasul](#) / [eSocial](#) / [4. Procedimento para Utilização](#)

Linha Datasul : 4.9. Processo Sincronização das Mensagens do eSocial (em revisão)

Created by Eliz Regina Pedrini Do Nascim, last modified by Gabriela Demarchi Dranka on 04 nov, 2015



Document generated by Confluence on 04 jul, 2016 11:07

[Linha Datasul](#) / [eSocial](#) / [4. Procedimento para Utilização](#)
/ [4.9. Processo Sincronização das Mensagens do eSocial \(em revisão\)](#)

Linha Datasul : Função: FP9860 – Sincronizador eSocial

Created by Eliz Regina Pedrini Do Nascim, last modified by Diego Cardoso Furtado Lacerda on 12 abr, 2016

Função: FP9860 – Sincronizador eSocial

Objetivo: Sincronizar as mensagens do eSocial.

Descrição: Sincronizar as mensagens do eSocial (XML) que foram geradas no produto com o TSS para posterior envio ao governo.

Notas:

Caso as informações do Empregador não estiverem preenchidas, o processo não será executado.

Caso a informação da URL não esteja preenchida no Complemento do Estabelecimento, o processo não será executado.

Serão lidas neste processo todas as mensagens que estiverem com status "Liberada; estão aptas para serem enviadas ao TSS de acordo com a parametrização realizada pelo usuário.

As informações do Empregador serão carregadas automaticamente pelo programa que busca estes dados do complemento do programa Manutenção Parâmetros Empresa RH (FP0500).

Ao executar, o programa conecta o webservice informado na tela de "Config TSS" no complemento do Estabelecimento (F0560) e inicia a transmissão das mensagens.

Caso a conexão com o TSS seja perdida, o processo é interrompido, os registros processados até a queda da conexão são efetivados.

Esta execução pode ser realizada via RPW.

No final do processo, é exibido um relatório mostrando o total de mensagens processados com sucesso e também o total de erros encontrados.

Os erros identificados neste processo deverão ser analisados/avaliados no Monitor eSocial (FP9850).

Pasta Parâmetros, ao clicar no botão Mais, é acessada a tela FP9860A:

Campo	Descrição	Validações/Regras
Empresa	Empresa do Empregador.	Este campo fica desabilitado, não permitindo a alteração pelo usuário. As informações serão carregadas automaticamente do FP0500A (Complemento eSocial) onde o usuário inclui as informações do Empregador.
Estabelecimento	Estabelecimento do Empregador.	Este campo é desabilitado, não permitindo a alteração pelo usuário. As informações serão carregadas automaticamente do FP0500A (Complemento eSocial) onde o usuário inclui as informações do Empregador.

Empregador	Efetua o envio da mensagem S-1000 - Informações do Empregador/Contribuinte.	Não se aplica.
Rubricas	Efetua o envio da mensagem S-1010 – Tabela de Rubricas.	Não se aplica.
Lotação/Departamentos	Efetua o envio da mensagem S-1020 – Tabela de Lotações Tributárias.	Não se aplica.
Cargos	Efetua o envio da mensagem S-1030 – Tabela de Cargos/Empregos Públicos.	Não se aplica.
Horários/Turnos Trabalhos	Efetua o envio da mensagem S-1050 – Tabela de Horários/Turnos de Trabalho.	Não se aplica.
Estabelecimentos/Obras	Efetua o envio da mensagem S-1005 - Tabela de Estabelecimentos e Obras.	Não se aplica.
Processos Administrativos/Judicial	Efetua o envio da mensagem S-1070 – Tabela de Processos Administrativos/Judiciais.	Não se aplica.
Cadastro Inicial	Efetua o envio da mensagem S-2100 – Cadastramento Inicial do Vínculo.	Não se aplica.
Evento Admissão	Efetua o envio da mensagem S-2200 - Admissão de Trabalhador.	Não se aplica.
Alteração Cadastral	Efetua o envio da mensagem S-2205 – Alteração de Dados Cadastrais do	Não se aplica.

	Trabalhador.	
Alteração Contratual	Efetua o envio da mensagem S-2206 – Alteração de Contrato de Trabalho.	Não se aplica.
Afastamento Temporário	Efetua o envio da mensagem S-2230 – Afastamento Temporário.	Não se aplica.
Alteração Motivo Afastamento	Efetua o envio da mensagem S-2230 – Afastamento Temporário.	Não se aplica.
Retorno Afastamento	Efetua o envio da mensagem S-2230 – Afastamento Temporário.	Não se aplica.
Aviso Prévio	Efetua o envio da mensagem S-2250 – Aviso Prévio.	Não se aplica.
Cancelamento Aviso Prévio	Efetua o envio da mensagem S-2250 – Aviso Prévio.	Não se aplica.
Remuneração Trabalhador	Efetua o envio da mensagem S-1200 - Remuneração do Trabalhador	Não se aplica.
Trabalhador Sem Vínculo Início	Efetua o envio da mensagem S-2300 – Trabalhador Sem Vínculo - Início.	Não se aplica.
Trabalhador Sem Vínculo Alteração	Efetua o envio da mensagem S-2305 – Trabalhador Sem Vínculo - Alteração Contratual.	Não se aplica.
Trabalhador Sem Vínculo Término	Efetua o envio da mensagem S-2399 – Trabalhador Sem Vínculo - Término.	Não se aplica.
Desligamento	Efetua o envio da mensagem S-2299 – Desligamento.	Não se aplica.

Reintegração	Efetua o envio da mensagem S-2298 – Reintegração.	Não se aplica.
Exclusão	Efetua o envio da mensagem S-3000 – Exclusão de Eventos.	Não se aplica.

Nota:

Sempre que uma mensagem for recebida pelo TSS ele irá validar:

- Entidade (Registro da Empresa no TSS)
- Certificado Digital
- Schema XSD

**Attachments:**

- [image2015-9-17 10:54:35.png](#) (image/png)
- [image2015-9-17 10:54:44.png](#) (image/png)
- [image2015-9-17 10:55:3.png](#) (image/png)

Document generated by Confluence on 04 jul, 2016 11:07

[Linha Datasul](#) / [eSocial](#) / [4. Procedimento para Utilização](#)
/ [4.9. Processo Sincronização das Mensagens do eSocial \(em revisão\)](#)

Linha Datasul : Função: FP9890 – Importador Retorno TSS

Created by Diego Cardoso Furtado Lacerda, last modified by Julia Luckfett de Espindola on 30 mai, 2016

Função: FP9890 – Importador Retorno TSS

Objetivo: Buscar o retorno da informação do TSS e atualizar o status das mensagens no produto padrão..

Descrição: Consultar o retorno (recibo \ inconsistência) das mensagens que foram enviadas para o TSS através do sincronizador.

Notas:

O programa pode ser executado OnLine ou via RPW.

O retorno pode ocorrer no TSS ou pode ser o retorno do Governo com o OK ou com a descrição do erro.

Os erros identificados neste processo podem ser consultados no TDN - Base de Conhecimento / E-social / Erros Mensagens XML / [DESOCIAL1017 - TSS - Sincronização HCM x TSS](#).

Pasta Parâmetros, ao clicar no botão Mais, é acessada a tela FP9860A:

Campo	Descrição	Validações/Regras
Empresa	Empresa do Empregador.	Este campo fica desabilitado, não permitindo a alteração pelo usuário. As informações serão carregadas automaticamente do FP0500A (Complemento eSocial) onde o usuário inclui as informações do Empregador.
Estabelecimento	Estabelecimento do Empregador.	Este campo é desabilitado, não permitindo a alteração pelo usuário. As informações serão carregadas automaticamente do FP0500A (Complemento eSocial) onde o usuário inclui as informações do Empregador.
Seq Mensagem	Informar a sequência de mensagem que será consultada.	Não se aplica.
Empregador	Efetua a consulta da mensagem S-1000 - Informações do Empregador/Contribuinte.	Não se aplica.

Rubricas	Efetua a consulta da mensagem S-1010 – Tabela de Rubricas.	Não se aplica.
Lotação Tributária	Efetua a consulta da mensagem S-1020 – Tabela de Lotações Tributárias.	Não se aplica.
Cargos	Efetua a consulta da mensagem S-1030 – Tabela de Cargos/Empregos Públicos.	Não se aplica.
Funções	Efetua a consulta da mensagem S-1040 – Tabela de Funções/Cargos em Comissão.	
Horários/Turnos Trabalhos	Efetua a consulta da mensagem S-1050 – Tabela de Horários/Turnos de Trabalho.	Não se aplica.
Estabelecimentos/Obras	Efetua a consulta da mensagem S-1005 - Tabela de Estabelecimentos e Obras.	Não se aplica.
Processos Administrativos/Judicial	Efetua a consulta da mensagem S-1070 – Tabela de Processos Administrativos/Judiciais.	Não se aplica.
Cadastro Inicial	Efetua a consulta da mensagem S-2100 – Cadastramento Inicial do Vínculo.	Não se aplica.
Evento Admissão	Efetua a consulta da mensagem S-2200 - Admissão de Trabalhador.	Não se aplica.
Alteração Cadastral	Efetua a consulta da mensagem S-2205 – Alteração de Dados Cadastrais do Trabalhador.	Não se aplica.

Alteração Contratual	Efetua a consulta da mensagem S-2206 – Alteração de Contrato de Trabalho.	Não se aplica.
Afastamento Temporário	Efetua a consulta da mensagem S-2230 – Afastamento Temporário.	Não se aplica.
Alteração Motivo Afast	Efetua a consulta da mensagem S-2230 – Afastamento Temporário.	Não se aplica.
Retorno Afastamento	Efetua a consulta da mensagem S-2230 – Afastamento Temporário.	Não se aplica.
Aviso Prévio	Efetua a consulta da mensagem S-2250 – Aviso Prévio.	Não se aplica.
Cancelamento Aviso Prévio	Efetua a consulta da mensagem S-2250 – Aviso Prévio.	Não se aplica.
Remuneração Trabalhador	Efetua a consulta da mensagem S-1200 - Remuneração do Trabalhador	Não se aplica.
Trabalhador Sem Vínculo Início	Efetua a consulta da mensagem S-2300 – Trabalhador Sem Vínculo - Início.	Não se aplica.
Trabalhador Sem Vínculo Alteração	Efetua a consulta da mensagem S-2305 – Trabalhador Sem Vínculo - Alteração Contratual.	Não se aplica.
Trabalhador Sem Vínculo Término	Efetua a consulta da mensagem S-2399 – Trabalhador Sem Vínculo - Término.	Não se aplica.
Desligamento	Efetua a consulta da mensagem S-2299 – Desligamento.	Não se aplica.
Reintegração	Efetua a consulta da	Não se aplica.

E-Social

	mensagem S-2298 – Reintegração.	
Exclusão	Efetua a consulta da mensagem S-3000 – Exclusão de Eventos.	Não se aplica.



Attachments:

-  [image2015-9-17_10:55:3.png](#) (image/png)
-  [image2015-9-17_10:54:44.png](#) (image/png)
-  [image2015-9-17_10:54:35.png](#) (image/png)

Document generated by Confluence on 04 jul, 2016 11:07

[Linha Datasul](#) / [eSocial](#) / [4. Procedimento para Utilização](#)

Linha Datasul : 4.10. Processo Período de Validade Eventos de Tabelas

Created by Eliz Regina Pedrini Do Nascim, last modified by Gabriela Demarchi Dranka on 04 nov, 2015

4.10. Processo Período de Validade Eventos de Tabelas

Os períodos de validade dos eventos de tabelas enviado para o eSocial ficarão registrados no sistema para cada empregador da base de dados. Isto é necessário pois, havendo mais de um empregador na base de dados, a carga das informações de cada um destes para o eSocial poderá ocorrer em mês/ano de referência distintos.

Observação:

Para a tabela Empregador os períodos de validade ficarão registrados apenas para o empregador em questão.



Document generated by Confluence on 04 jul, 2016 11:07

[Linha Datasul](#) / [eSocial](#) / [4. Procedimento para Utilização](#) / [4.10. Processo Período de Validade Eventos de Tabelas](#)

Linha Datasul : 4.10.1. Criação – Período Validade S-1000 – Informações do Empregador/Contribuinte

Created by Eliz Regina Pedrini Do Nascim, last modified on 04 dez, 2015



Document generated by Confluence on 04 jul, 2016 11:07

[Linha Datasul](#) / [eSocial](#) / [4. Procedimento para Utilização](#) / [4.10. Processo Período de Validade Eventos de Tabelas](#) / [4.10.1. Criação – Período Validade S-1000 – Informações do Empregador/Contribuinte](#)

Linha Datasul : 4.10.1.1. Empregador já Existentes na Base de Dados

Created by Eliz Regina Pedrini Do Nascim, last modified on 04 dez, 2015

4.10.1.1. Empregador já Existentes na Base de Dados

- O 1º registro do período de validade do empregador será criado no momento em que ocorrer a carga do arquivo S-1000 – Informações do Empregador/Contribuinte para o eSocial, por meio do programa **FP9840**.
- Para início do período de validade desta tabela será considerado o mês/ano base informado para o início da carga.
- O término do período de validade ficará em aberto (12/9999).



Document generated by Confluence on 04 jul, 2016 11:07

[Linha Datasul](#) / [eSocial](#) / [4. Procedimento para Utilização](#) / [4.10. Processo Período de Validade Eventos de Tabelas](#) / [4.10.1. Criação – Período Validade S-1000 – Informações do Empregador/Contribuinte](#)

Linha Datasul : 4.10.1.2. Empregador Incluído Após a Conclusão da Carga

Created by Eliz Regina Pedrini Do Nascim, last modified on 04 dez, 2015

4.10.1.2. Empregador Incluído Após a Conclusão da Carga

A parametrização de um novo empregador não gera automaticamente mensagem para o eSocial; esta mensagem deve ser gerada por meio do processo de carga e, neste momento, será criado o período de validade.



Document generated by Confluence on 04 jul, 2016 11:07

[Linha Datasul](#) / [eSocial](#) / [4. Procedimento para Utilização](#) / [4.10. Processo Período de Validade Eventos de Tabelas](#) / [4.10.1. Criação – Período Validade S-1000 – Informações do Empregador/Contribuinte](#)

Linha Datasul : 4.10.1.3. Alterações das Informações do Empregador Após a Conclusão da Carga

Created by Eliz Regina Pedrini Do Nascim, last modified on 04 dez, 2015

4.10.1.3. Alterações das Informações do Empregador Após a Conclusão da Carga

- Quando ocorrer uma alteração das informações do empregador e o mês/ano de referência da empresa do empregador seja diferente do mês/ano do período de validade em vigor para o empregador em questão, o sistema irá:
- Encerrar o período de validade em vigor, considerando como término o mês/ano anterior ao mês/ano de referência da empresa do empregador.
- Criar o novo período de validade, iniciando no mês/ano de referência da empresa do empregador, e com fim de validade em aberto.

Abaixo, segue relação dos programas e informações que ao serem alteradas irão gerar um novo período de validade para a tabela Empregador do eSocial (quando atender a regra descrita acima).

Programa	Local	Informação Alterada
FP0560 – Manutenção Estabelecimento	Complemento eSocial - Pasta S-1000 1	Classificação Tributária Cooperativa Construtora Desoneração Folha Contato Acordo Internacional para Isenção de Multa Situação Pessoa Jurídica
	Complemento eSocial – Pasta S-1000 2	Inclusão, alteração e exclusão de software house.
	Complemento eSocial – Pasta S-1000 3	Todas
	Complemento eSocial – Pasta S-1000 4	Todas
	Pasta Rais/DIRF	Natureza Tipo Sistema Controle Ponto
FP1420 – Manutenção	Complemento eSocial	Razão Social Completa

E-Social



Pessoa Jurídica



Document generated by Confluence on 04 jul, 2016 11:07

[Linha Datasul](#) / [eSocial](#) / [4. Procedimento para Utilização](#) / [4.10. Processo Período de Validade Eventos de Tabelas](#)

Linha Datasul : 4.10.2. Criação – Período Validade S-1010 - Tabela de Rubricas

Created by Eliz Regina Pedrini Do Nascim, last modified on 04 dez, 2015



Document generated by Confluence on 04 jul, 2016 11:07

[Linha Datasul](#) / [eSocial](#) / [4. Procedimento para Utilização](#) / [4.10. Processo Período de Validade Eventos de Tabelas](#) / [4.10.2. Criação – Período Validade S-1010 - Tabela de Rubricas](#)

Linha Datasul : 4.10.2.1. Eventos já Existentes na Base de Dados

Created by Eliz Regina Pedrini Do Nascim, last modified on 04 dez, 2015

4.10.2.1. Eventos já Existentes na Base de Dados

- O 1º registro do período de validade para estes eventos será criado no momento em que ocorrer a carga do arquivo S-1010 – Tabela de Rubricas para o eSocial, por meio do programa **FP9840**.
- Para início do período de validade desta tabela considerado, o mês/ano base informado para o início da carga.
- O término do período de validade ficará em aberto (12/9999).



Document generated by Confluence on 04 jul, 2016 11:07

[Linha Datasul](#) / [eSocial](#) / [4. Procedimento para Utilização](#) / [4.10. Processo Período de Validade Eventos de Tabelas](#) / [4.10.2. Criação – Período Validade S-1010 - Tabela de Rubricas](#)

Linha Datasul : 4.10.2.2. Eventos Incluídos Após a Conclusão da Carga

Created by Eliz Regina Pedrini Do Nascim, last modified on 04 dez, 2015

4.10.2.2. Eventos Incluídos Após a Conclusão da Carga

- O 1º registro do período de validade para estes eventos será criado no momento em que for informado o campo Natureza para o evento em questão (FP0020 e/ou FP0024), desde que seja um valor diferente de 0000 – Não Enviar para o eSocial.
- Como início do período de validade será considerado o mês/ano de referência da empresa de cada empregador, desde que não seja inferior ao mês/ano da data de início da integração eSocial gravada para o estabelecimento empregador no programa de complemento eSocial do estabelecimento (FP0560). Caso seja inferior, será considerado o mês/ano do início da integração eSocial.



Document generated by Confluence on 04 jul, 2016 11:07

[Linha Datasul](#) / [eSocial](#) / [4. Procedimento para Utilização](#) / [4.10. Processo Período de Validade Eventos de Tabelas](#)
/ [4.10.2. Criação – Período Validade S-1010 - Tabela de Rubricas](#)

Linha Datasul : 4.10.2.3. Alterações dos Eventos Após a Conclusão da Carga

Created by Eliz Regina Pedrini Do Nascim, last modified on 04 dez, 2015

4.10.2.3. Alterações dos Eventos Após a Conclusão da Carga

- Quando ocorrer uma alteração das informações do evento e/ou de seu complemento eSocial e o mês/ano de referência da empresa do empregador seja diferente do mês/ano do período de validade em vigor para o evento em questão, o sistema irá:
- Encerrar o período de validade em vigor, considerando como término o mês/ano anterior ao mês/ano de referência da empresa do empregador.
- Criar o novo período de validade, iniciando no mês/ano de referência da empresa do empregador, e com fim de validade em aberto.

Abaixo, segue relação dos programas e informações que ao serem alteradas irão gerar um novo período de validade para a tabela Rubrica do eSocial (quando atender a regra descrita acima).

Programa	Local	Informação Alterada
FP0020 – Manutenção Eventos Analíticos FP0024 – Manutenção Eventos Analíticos por Empresa	Pasta Geral	Descrição Identificação Tipo Vencimento Adicional Repouso Adicional Férias/13o Taxa Multiplicação Índice Função Especifica
	Pasta Bases	Incide INSS Incide IRF Incide FGTS
	FP0020C - Complemento eSocial	Natureza Tipo Fator Incidência Tributária: INSS, IRRF, FGTS e Contribuição Sindical. Processo INSS Processo FGTS Processo IRRF Processo Contribuição Sindical Repercussão: DSR, 13º Salário, Férias e Rescisão



Document generated by Confluence on 04 jul, 2016 11:07

[Linha Datasul](#) / [eSocial](#) / [4. Procedimento para Utilização](#) / [4.10. Processo Período de Validade Eventos de Tabelas](#)

Linha Datasul : 4.10.3. Criação – Período Validade S-1030 - Tabela de Cargos/Empregos Públicos

Created by Eliz Regina Pedrini Do Nascim, last modified on 04 dez, 2015



Document generated by Confluence on 04 jul, 2016 11:07

[Linha Datasul](#) / [eSocial](#) / [4. Procedimento para Utilização](#) / [4.10. Processo Período de Validade Eventos de Tabelas](#)
/ [4.10.3. Criação – Período Validade S-1030 - Tabela de Cargos/Empregos Públicos](#)

Linha Datasul : 4.10.3.1. Cargos Básicos já Existentes na Base de Dados (FP0770 ou CA0002)

Created by Eliz Regina Pedrini Do Nascim, last modified on 04 dez, 2015

4.10.3.1. Cargos Básicos já Existentes na Base de Dados (FP0770 ou CA0002)

- O 1º registro do período de validade para estes cargos básicos será criado no momento em que ocorrer a carga do arquivo S-1030 – Tabela de Cargos/Empregos Públicos para o eSocial, por meio do programa **FP9840**.
- Para início do período de validade desta tabela será considerado o mês/ano base informado para o início da carga.
- O término do período de validade ficará em aberto (12/9999).



Document generated by Confluence on 04 jul, 2016 11:07

[Linha Datasul](#) / [eSocial](#) / [4. Procedimento para Utilização](#) / [4.10. Processo Período de Validade Eventos de Tabelas](#)
/ [4.10.3. Criação – Período Validade S-1030 - Tabela de Cargos/Empregos Públicos](#)

Linha Datasul : 4.10.3.2. Cargos Básicos Incluídos Após a Conclusão da Carga (FP0770 ou CA0002)

Created by Eliz Regina Pedrini Do Nascim, last modified on 04 dez, 2015

4.10.3.2. Cargos Básicos Incluídos Após a Conclusão da Carga (FP0770 ou CA0002)

- O 1º registro do período de validade para estes cargos básicos será criado no momento da inclusão do registro no sistema, por meio dos programas FP0770 ou CA0002.
- Para início do período de validade será considerado o mês/ano de referência da empresa de cada empregador, desde que não seja inferior ao mês/ano da data de início da integração eSocial gravada para o estabelecimento empregador no programa de complemento eSocial do estabelecimento (FP0560). Caso seja inferior, será considerado o mês/ano do início da integração eSocial.



Document generated by Confluence on 04 jul, 2016 11:07

[Linha Datasul](#) / [eSocial](#) / [4. Procedimento para Utilização](#) / [4.10. Processo Período de Validade Eventos de Tabelas](#)
/ [4.10.3. Criação – Período Validade S-1030 - Tabela de Cargos/Empregos Públicos](#)

Linha Datasul : 4.10.3.3. Alterações dos Cargos Básicos Após a Conclusão da Carga (FP0770 ou CA0002)

Created by Eliz Regina Pedrini Do Nascim, last modified on 04 dez, 2015

4.10.3.3. Alterações dos Cargos Básicos Após a Conclusão da Carga (FP0770 ou CA0002)

- Quando ocorrer uma alteração das informações do cargo básico e/ou de seu complemento eSocial e o mês/ano de referência da empresa do empregador seja diferente do mês/ano do período de validade em vigor para o cargo básico em questão, o sistema irá:
- Encerrar o período de validade em vigor, considerando como término o mês/ano anterior ao mês/ano de referência da empresa do empregador.
- Criar o novo período de validade, iniciando no mês/ano de referência da empresa do empregador, e com fim de validade em aberto.

Abaixo, segue relação dos programas e informações que ao serem alteradas irão gerar um novo período de validade para a tabela Cargo do eSocial (quando atender a regra descrita acima).

Programa	Local	Informação Alterada
FP0770 – Manutenção Cargo Básico	Pasta Dados Crg Bas	Classificação Ocupação
CA0002 – Manutenção Cargo Básico	CA0002B, pasta Página 1	Classificação Ocupação
FP0770 – Manutenção Cargo Básico CA0002 – Manutenção Cargo Básico	FP0770A - Complemento eSocial	Descrição Cargo Público Permite Acumulação Cargos Permite Contagem Tempo Especial Dedicação Exclusiva Lei Data Situação Gerada pela Lei





E-Social

[Linha Datasul](#) / [eSocial](#) / [4. Procedimento para Utilização](#) / [4.10. Processo Período de Validade Eventos de Tabelas](#)

Linha Datasul : 4.10.4. Criação – Período Validade S-1050 - Tabela de Horários/Turnos de Trabalho

Created by Eliz Regina Pedrini Do Nascim, last modified on 04 dez, 2015



Document generated by Confluence on 04 jul, 2016 11:07

[Linha Datasul](#) / [eSocial](#) / [4. Procedimento para Utilização](#) / [4.10. Processo Período de Validade Eventos de Tabelas](#) / [4.10.4. Criação – Período Validade S-1050 - Tabela de Horários/Turnos de Trabalho](#)

Linha Datasul : 4.10.4.1. Turnos, Jornadas e Intervalos já Existentes na Base de Dados (FP1400 e FP1000)

Created by Eliz Regina Pedrini Do Nascim, last modified on 04 dez, 2015

4.10.4.1. Turnos, Jornadas e Intervalos já Existentes na Base de Dados (FP1400 e FP1000)

- O 1º registro do período de validade para destes horários será criado no momento em que ocorrer a carga do arquivo S-1050 – Tabela de Horários/Turnos de Trabalho para o eSocial, pelo programa **FP9840**.
- Para início do período de validade desta tabela será considerado o mês/ano base informado para o início da carga.
- O término do período de validade ficará em aberto (12/9999).



Document generated by Confluence on 04 jul, 2016 11:07

[Linha Datasul](#) / [eSocial](#) / [4. Procedimento para Utilização](#) / [4.10. Processo Período de Validade Eventos de Tabelas](#) / [4.10.4. Criação – Período Validade S-1050 - Tabela de Horários/Turnos de Trabalho](#)

Linha Datasul : 4.10.4.2. Turnos, Jornadas e Intervalos Incluídos Após a Conclusão da Carga (FP1400 e FP1000)

Created by Eliz Regina Pedrini Do Nascim, last modified on 04 dez, 2015

4.10.4.2. Turnos, Jornadas e Intervalos Incluídos Após a Conclusão da Carga (FP1400 e FP1000)

- O 1º registro do período de validade destes horários de trabalho será criado:
- No momento do relacionamento de uma jornada trabalhada ao turno.
- Na inclusão de intervalos para jornadas já relacionadas a um turno.
 - Como início do período de validade será considerado o mês/ano de referência da empresa de cada empregador, desde que não seja inferior ao mês/ano da data de início da integração eSocial gravada para o estabelecimento empregador no programa de complemento eSocial do estabelecimento (FP0560). Caso seja inferior, será considerado o mês/ano do início da integração eSocial.



Document generated by Confluence on 04 jul, 2016 11:07

[Linha Datasul](#) / [eSocial](#) / [4. Procedimento para Utilização](#) / [4.10. Processo Período de Validade Eventos de Tabelas](#)
/ [4.10.4. Criação – Período Validade S-1050 - Tabela de Horários/Turnos de Trabalho](#)

Linha Datasul : 4.10.4.3. Alterações de Turnos, Jornadas e Intervalos Após a Conclusão da Carga (FP1400 e FP1000)

Created by Eliz Regina Pedrini Do Nascim, last modified on 04 dez, 2015

4.10.4.3. Alterações de Turnos, Jornadas e Intervalos Após a Conclusão da Carga (FP1400 e FP1000)

- Quando ocorrer uma alteração das informações de um turno, jornada ou intervalo e o mês/ano de referência da empresa do empregador seja diferente do mês/ano do período de validade em vigor para o cargo básico em questão, o sistema irá:
- Encerrar o período de validade em vigor, considerando como término o mês/ano anterior ao mês/ano de referência da empresa do empregador.
- Criar o novo período de validade, iniciando no mês/ano de referência da empresa do empregador, e com fim de validade em aberto.

Abaixo, segue relação dos programas e informações que ao serem alteradas irão gerar um novo período de validade para a tabela de Horários do eSocial (quando atender a regra descrita acima).

Programa	Local	Informação Alterada
FP1000 – Manutenção Jornada Trabalho	FP1000A – Jornada	Tempo de Intervalo, quando alterado para 00:00 Observação: a jornada tem que estar relacionada a um turno.
	FP1000 B – Intervalo	Horário Início. Horário Término. Observação: <ul style="list-style-type: none"> • A jornada tem que estar relacionada a um turno. • A eliminação de um intervalo também é considerada uma alteração no horário.
FP1400 – Manutenção Turno de Trabalho	FP1400A – Turno, pasta Horas Padrão	Início Horário Noturno Término Horário Noturno
	FP1400D – Jornadas do Turno	Incluir ou eliminar jornadas trabalhadas de um turno.



Document generated by Confluence on 04 jul, 2016 11:07

[Linha Datasul](#) / [eSocial](#) / [4. Procedimento para Utilização](#) / [4.10. Processo Período de Validade Eventos de Tabelas](#)

Linha Datasul : 4.10.5. Criação – Período Validade S-1005 - Tabela de Estabelecimentos e Obras

Created by Gabriela Demarchi Dranka, last modified by Eliz Regina Pedrini Do Nascim on 04 dez, 2015



Document generated by Confluence on 04 jul, 2016 11:07

[Linha Datasul](#) / [eSocial](#) / [4. Procedimento para Utilização](#) / [4.10. Processo Período de Validade Eventos de Tabelas](#) / [4.10.5. Criação – Período Validade S-1005 - Tabela de Estabelecimentos e Obras](#)

Linha Datasul : 4.10.5.1. Estabelecimentos/Obras já Existentes na Base de Dados (FP0560)

Created by Gabriela Demarchi Dranka, last modified by Eliz Regina Pedrini Do Nascim on 04 dez, 2015

4.10.5.1. Estabelecimentos/Obras já Existentes na Base de Dados (FP0560)

- O 1º registro do período de validade para estes estabelecimentos/obras será criado no momento em que ocorrer a carga do arquivo S-1005 – Tabela de Estabelecimentos e Obras para o eSocial, por meio do programa **FP9840**.
- Para início do período de validade desta tabela será considerado o mês/ano base informado para o início da carga.
- O término do período de validade ficará em aberto (12/9999).



Document generated by Confluence on 04 jul, 2016 11:07

[Linha Datasul](#) / [eSocial](#) / [4. Procedimento para Utilização](#) / [4.10. Processo Período de Validade Eventos de Tabelas](#) / [4.10.5. Criação – Período Validade S-1005 - Tabela de Estabelecimentos e Obras](#)

Linha Datasul : 4.10.5.2. Estabelecimentos/Obras Incluídos Após a Conclusão da Carga (FP0560)

Created by Gabriela Demarchi Dranka, last modified by Eliz Regina Pedrini Do Nascim on 04 dez, 2015

4.10.5.2. Estabelecimentos/Obras Incluídos Após a Conclusão da Carga (FP0560)

- A inclusão de um estabelecimento/obra através do programa **FP0560** não gera mensagem para o evento S-1005. Apenas quando este for habilitado para o eSocial é que será gerado este evento e, portanto, gerado o 1º registro do período de validade.
- Como início do período de validade será considerado o mês/ano de referência da empresa de cada empregador.



Document generated by Confluence on 04 jul, 2016 11:07

[Linha Datasul](#) / [eSocial](#) / [4. Procedimento para Utilização](#) / [4.10. Processo Período de Validade Eventos de Tabelas](#) / [4.10.5. Criação – Período Validade S-1005 - Tabela de Estabelecimentos e Obras](#)

Linha Datasul : 4.10.5.3. Alterações dos Estabelecimentos/Obras Após a Conclusão da Carga (FP0560)

Created by Gabriela Demarchi Dranka, last modified by Eliz Regina Pedrini Do Nascim on 04 dez, 2015

4.10.5.3. Alterações dos Estabelecimentos/Obras Após a Conclusão da Carga (FP0560)

- Quando ocorrer uma alteração das informações do estabelecimento e/ou de seu complemento eSocial e o mês/ano de referência da empresa do empregador seja diferente do mês/ano do período de validade em vigor para o estabelecimento em questão, o sistema irá:
- Encerrar o período de validade em vigor, considerando como término o mês/ano anterior ao mês/ano de referência da empresa do empregador.
- Criar o novo período de validade, iniciando no mês/ano de referência da empresa do empregador, e com fim de validade em aberto.

Abaixo, segue relação dos programas e informações que ao serem alteradas irão gerar um novo período de validade para a tabela Estabelecimento e Obra do eSocial (quando atender a regra descrita acima).

Programa	Local	Informação Alterada
FP0560 – Manutenção Estabelecimentos	Pasta FGTS/INSS	Ativ/CNAE Percentual SAT (1ª linha) FAP (1ª linha)
	FP0560A - Complemento eSocial, pasta eSocial	Subst Patronal Obra Tipo (CAEPF)



Document generated by Confluence on 04 jul, 2016 11:07

[Linha Datasul](#) / [eSocial](#) / [4. Procedimento para Utilização](#) / [4.10. Processo Período de Validade Eventos de Tabelas](#)

Linha Datasul : 4.10.6. Criação – Período Validade S-1070 - Tabela de Processos Administrativos/Judiciais

Created by Diego Cardoso Furtado Lacerda, last modified on 12 abr, 2016



Document generated by Confluence on 04 jul, 2016 11:07

[Linha Datasul](#) / [eSocial](#) / [4. Procedimento para Utilização](#) / [4.10. Processo Período de Validade Eventos de Tabelas](#)
/ [4.10.6. Criação – Período Validade S-1070 - Tabela de Processos Administrativos/Judiciais](#)

Linha Datasul : 4.10.6.1. Processos já Existentes na Base de Dados

Created by Diego Cardoso Furtado Lacerda, last modified on 12 abr, 2016

4.10.6.1. Processos já Existentes na Base de Dados

- O 1º registro do período de validade destes processos será criado no momento em que ocorrer a carga da Tabela de Processos Administrativos/Judiciais para o eSocial, através do programa **FP9840**.
- Como início do período de validade será considerado o mês/ano base informado para o início da carga.
- O término do período de validade ficará em aberto (12/9999).



Document generated by Confluence on 04 jul, 2016 11:07

[Linha Datasul](#) / [eSocial](#) / [4. Procedimento para Utilização](#) / [4.10. Processo Período de Validade Eventos de Tabelas](#) / [4.10.6. Criação – Período Validade S-1070 - Tabela de Processos Administrativos/Judiciais](#)

Linha Datasul : 4.10.6.2. Processos Incluídos Após a Conclusão da Carga

Created by Diego Cardoso Furtado Lacerda, last modified on 12 abr, 2016

4.10.6.2. Processos Incluídos Após a Conclusão da Carga

- O 1º registro do período de validade destes processos será criado no momento em que o processo for relacionado à alguma destas informações: evento, estabelecimento, funcionário, funcionário reintegrado, autônomo ou obra-tomador, para o empregador da empresa desta informação.

OBS: no caso do relacionamento com evento, se estiver informada a empresa = "*" o período de validade/mensagem deve ser criado para todos os empregadores.

- Como início do período de validade será considerado o mês/ano de referência da empresa de cada empregador, desde que não seja inferior ao mês/ano da data de início da integração eSocial gravada para o estabelecimento empregador no programa de complemento eSocial do estabelecimento (FP0560). Caso seja inferior, será considerado o mês/ano do início da integração eSocial.
- O término do período de validade ficará em aberto (12/9999).



Document generated by Confluence on 04 jul, 2016 11:07

[Linha Datasul](#) / [eSocial](#) / [4. Procedimento para Utilização](#) / [4.10. Processo Período de Validade Eventos de Tabelas](#) / [4.10.6. Criação – Período Validade S-1070 - Tabela de Processos Administrativos/Judiciais](#)

Linha Datasul : 4.10.6.3. Alterações dos Processos

Created by Diego Cardoso Furtado Lacerda, last modified on 12 abr, 2016

4.10.6.3. Alterações dos Processos

- Quando ocorrer uma alteração nas informações de um processo que já possui relacionamento alguma destas informações: evento, estabelecimento, funcionários, funcionários reintegrados, autônomos ou obras-tomador e, o mês/ano de referência da empresa do empregador da empresa desta informação seja diferente do mês/ano do período de validade em vigor para o processo em questão, o sistema irá:
 - Encerrar o período de validade em vigor no mês/ano anterior ao mês/ano de referência da empresa do empregador.
 - Criar o novo período de validade, iniciando no mês/ano de referência da empresa do empregador, e com fim de validade em aberto (12/9999).

OBS: no caso do relacionamento com evento, se estiver informada a empresa = "*" o período de validade deve ser criado para todos os empregadores.

Abaixo, segue relação das informações que ao serem alteradas irão gerar um novo período de validade para o processo (quando atender a regra descrita acima).

Programa	Local	Informação Alterada
FP0030 – Manutenção Processos Administrativos/Judiciais	FP0030A – Atualiza Processos Administrativos/Judic	Todas, exceto id processo, início e término de validade.



Document generated by Confluence on 04 jul, 2016 11:07

[Linha Datasul](#) / [eSocial](#) / [4. Procedimento para Utilização](#)

Linha Datasul : 4.11. Consulta – Período Validade Evento de Tabelas

Created by Eliz Regina Pedrini Do Nascim, last modified by Gabriela Demarchi Dranka on 04 nov, 2015



Document generated by Confluence on 04 jul, 2016 11:07

Linha Datasul : Função: FP9810 – Consulta

Períodos Validade

Created by Eliz Regina Pedrini Do Nascim, last modified by Diego Cardoso Furtado Lacerda on 31 mai, 2016

Função: FP9810 – Consulta Períodos Validade

Objetivo: O objetivo deste programa é permitir a consulta aos períodos de validade dos eventos de tabela enviados para o eSocial.

Descrição: Esta consulta poderá ocorrer de duas formas:

1. Acesso direto ao programa de consulta
2. Acesso ao programa de consulta por meio dos programas de cadastro.

Campo	Descrição	Validações/Regras
Informação	Exibe qual evento de tabela está sendo consultado.	<ol style="list-style-type: none"> 1. Acesso Direto ao Programa FP9810: Fica habilitado e possui as seguintes opções: Rubrica, Lotação Tributária, Cargo, Processos, Horário de Trabalho, Empregador, Estabelecimento/Obra. 2. Acesso ao Programa FP9810 por meio dos Programas de Cadastro: <ol style="list-style-type: none"> 1. FP0770/CA0002: fica desabilitado e com a opção Cargo selecionada. 2. FP0020/FP0024/FP0026: fica desabilitado e com a opção Rubrica selecionada. 3. FP0560: <ol style="list-style-type: none"> 1. Estabelecimento Empregador: fica habilitado e com as opções Lotação Tributária, Empregador e Estabelecimento/Obra disponíveis para selecionar. 2. Demais Estabelecimentos: fica desabilitado e com as opções Lotação Tributária e Estabelecimento/Obra selecionadas. 4. FP1000: fica desabilitado e com a opção Horário de Trabalho selecionada. 5. FP0030: fica desabilitado e com a opção Processos selecionada. 6. FP0870: fica desabilitado e com a opção Estabelecimento/Obra selecionada.

**Informação
1 /
Informação
2 /
Informação
3**

Campos que possibilitam que seja informado um valor ou uma lista de valores, permitindo selecionar as informações a serem consultadas.

Os botões ao lado de cada um destes campos executam o programa FP7320J, que está disponível para auxiliar na seleção dos valores para compor a lista.

Para cada opção selecionada no campo **Informação**, há um controle para habilitar/desabilitar estes 3 campos e alterar seus nomes, conforme descrito abaixo:

- **Cargo:** somente o campo Informação 1 ficará habilitado e o seu nome será alterado para **Cargo Básico**.

Ao clicar no botão Formar Lista, serão apresentados todos os cargos básicos cadastrados nos programas FP0770 ou CA0002.

- **Rubrica:** quando:

- **Usa Eventos por Empresa:**

Os campos Informação 1 e Informação 2 ficarão habilitados e terão os seus nomes alterados para **Empresa** e **Evento**, respectivamente.

Ao clicar no botão Formar Lista do campo Empresa, serão apresentadas todas as empresas que já possuem empregador informado no programa FP0500.

- **Não Usa Eventos por Empresa:**

Somente o campo Informação 2 ficará habilitado e o seu nome será alterado para **Evento**.

Ao clicar no botão Formar Lista do campo Evento, serão apresentados todos os eventos que são visualizados no programa FP0020 (inclusive aqueles cadastrados no FP0024 e no FP0026) que estejam com o campo Natureza diferente de 0000 (tela de complemento eSocial), considerando ainda se foi informada ou não alguma empresa no campo Empresa.

- **Empregador:** os campos Informação 1, Informação 2 e Informação 3, e seus respectivos botões Formar Lista ficarão desabilitados.

- **Horário de Trabalho:** O campo Informação 1 ficará habilitado e terá o seu nome alterado para **Jornada**.

Ao clicar no botão Formar Lista do campo Jornada, serão apresentadas todas as jornadas cadastradas no programa FP1000.

O campo Informação 2 terá seu nome alterado para Intervalo, e somente ficará habilitado quando no campo Jornada tiver informado um único código de jornada.

Ao clicar no botão Formar Lista do campo Intervalo, serão apresentados todos os intervalos

cadastradas no programa FP1000.

- **Estabelecimento/Obra:** somente o campo Informação 1 ficará habilitado e o seu nome será alterado para **CNPJ/CAEPF/CNO**.
Ao clicar no botão Formar Lista, serão apresentados:

- Todos os estabelecimentos/obras cadastrados no programa FP0560 e que estejam habilitados para o eSocial.
- Todos os tomadores de serviço que estejam cadastrados como Obra Própria.

- **Lotação Tributária:** somente o campo Informação1 ficará habilitado e o seu nome será alterado para **Lotação Tributária**.

Ao clicar no botão Formar Lista, serão apresentadas todas as lotações tributárias.

- **Processos:** somente o campo Informação1 ficará habilitado e o seu nome será alterado para **Processo**.

Ao clicar no botão Formar Lista, serão apresentados todos os processos que possuírem relacionamento com alguma informação (evento, estabelecimento, funcionário, funcionário reintegrado, autônomo ou obra-tomador).

Quando os campos das listas ficarem em branco significa que serão considerados todos os registros da informação em questão.

Quando o programa FP9810 for acessado por meio dos programas de cadastro:

- **FP0770/CA0002:** o campo Cargo Básico (Informação 1) vem inicializado com o código do cargo básico que está posicionado na tela principal.
- **FP0020:** o campo Evento (Informação 2) vem inicializado com o código do evento que está posicionado na tela principal.
- **FP0024:** o campo Empresa (Informação 1) vem inicializado com o código da empresa em que o usuário está logado, e o campo Evento (Informação 2) vem inicializado com o código do evento que está posicionado na tela principal.
- **FP0026:** o campo Empresa (Informação 1) e o campo Evento (Informação 2) vem inicializados com o código da empresa e do evento exclusivo que está posicionado na tela principal.
- **FP0560:**
 1. **Estabelecimento Empregador:**

		<ol style="list-style-type: none"> 1. Informação = Empregador: os campos Informação 1, Informação 2 e Informação 3, e seus respectivos botões Formar Lista ficarão desabilitados. 2. Informação = Estabelecimento/Obra: o campo CNPJ/CAEPF/CNO (Informação 1) vem inicializado com o CNPJ ou CAEPF ou CNO do estabelecimento que está posicionado na tela principal. 3. Informação = Lotação Tributária: o campo Lotação Tributária (Informação 1) vem inicializado com os códigos das lotações tributárias do estabelecimento que está posicionado na tela principal. <ol style="list-style-type: none"> 2. Demais Estabelecimentos: o campo CNPJ/CAEPF/CNO (Informação 1) vem inicializado com o CNPJ ou CAEPF ou CNO do estabelecimento que está posicionado na tela principal. <ol style="list-style-type: none"> 1. Informação = Estabelecimento/Obra: o campo CNPJ/CAEPF/CNO (Informação 1) vem inicializado com o CNPJ ou CAEPF ou CNO do estabelecimento que está posicionado na tela principal. 2. Informação = Lotação Tributária: o campo Lotação Tributária (Informação 1) vem inicializado com os códigos das lotações tributárias do estabelecimento que está posicionado na tela principal. <ul style="list-style-type: none"> • FP1000: o campo Jornada (Informação 1) vem inicializado com o código da jornada que está posicionada na tela principal. • FP0030: o campo Processo (Informação1) vem inicializado com o código do processo que está posicionado na tela principal. • FP0870: o campo CNPJ/CAEPF/CNO (Informação1) vem inicializado com o CNO ou CEI do tomador de serviço que está posicionado na tela principal.
Mês/Ano	Campos que podem ser utilizados para filtrar as informações cujo período de validade contemplem algum mês/ano compreendido na faixa informada.	Os campos desta faixa são inicializados com: <ul style="list-style-type: none"> • Mês/Ano Início: mês/ano de referência da empresa. • Mês/Ano Fim: 12/9999.

Botão Atualiza Consulta	Atualiza as informações da tabela Empregador , conforme seleção efetuada nos campos do quadro Chave Informação .	Sempre que for alterado o valor de algum campo do quadro Chave Informação, as informações demonstradas nas tabelas Empregador e Período Validade serão limpas, sendo necessário clicar neste botão para que sejam visualizadas as informações conforme a seleção efetuada.
Tabela Empregador	Demonstra o código da empresa, estabelecimento, Base CGC/CPF* e Nome de cada empregador da base de dados que possui mensagem gerada para o evento de tabela que está sendo consultado. * Base CGC: pessoa jurídica CPF: pessoa física	Vem sempre posicionado no empregador da empresa corrente. Caso o empregador ainda não tenha mensagem gerada para o evento de tabela que está sendo consultado, ficará posicionado no primeiro empregador demonstrado na tabela.
Tabela Período Validade	Demonstra os períodos de validade da informação que está sendo consultada para o empregador selecionado na tabela Empregador.	Os campos demonstrados nesta tabela variam de acordo com a opção selecionada no campo Informação , conforme descrito abaixo: <ul style="list-style-type: none"> • Cargo: código e descrição do cargo básico, início e término do período de validade. • Rubrica: código da empresa, código e descrição do evento, início e término de validade. • Empregador: início e término de validade. • Horário de Trabalho: jornada, intervalo, permite flexibilidade, tipo intervalo, turno, início e término de validade. • Estabelecimento/Obra: código da empresa, estabelecimento/tomador, CNPJ/CAEPF/CNO e identificador, nome do estabelecimento/tomador, início e término de validade. • Lotação Tributária: lotação tributária, empresa, estabelecimento, FPAS, Tipo, Tomador, início e término de validade. • Processos: código e descrição do processo, início e término de validade.



Attachments:

- [image2015-9-17 14:20:38.png](#) (image/png)

Document generated by Confluence on 04 jul, 2016 11:07

[Linha Datasul](#) / [eSocial](#) / [4. Procedimento para Utilização](#)

Linha Datasul : 4.12. Portal HCM x eSocial

Created by Diego Cardoso Furtado Lacerda, last modified on 02 fev, 2016



Document generated by Confluence on 04 jul, 2016 11:07

[Linha Datasul](#) / [eSocial](#) / [4. Procedimento para Utilização](#) / [4.12. Portal HCM x eSocial](#)

Linha Datasul : Portlet Meus Dados

Created by Diego Cardoso Furtado Lacerda, last modified by Eliz Regina Pedrini Do Nascim on 11 mar, 2016

Portlet Meus Dados

Objetivo: Através do portlet Meus Dados do Portal HCM aba eSocial, incluir todos os novos campos do eSocial relacionados aos dados do funcionário.

Pré-requisito: - Parametrizar no FP0170 - Manutenção Grupo de informações, se determinado grupo pode visualizar e alterar os dados do eSocial.
- FP0560 - Manutenção Estabelecimento (FP0560A). O estabelecimento do funcionário deve estar com o eSocial habilitado.

Descrição: Foi criado no Portal HCM (papel funcionário (OSQ), Portlet Meus Dados, botão detalhar) a aba eSocial contendo todos os campos referente aos dados do funcionário (informações pessoais, endereço, identificação funcional e documentos) exigidos pelo layout eSocial. Desta forma a empresa poderá descentralizar o saneamento destes dados.

Ao selecionar a aba eSocial, o funcionário poderá alterar suas informações.

Este processo não possui workflow de aprovação, isto é, uma vez confirmada a alteração, as informações serão gravadas diretamente no FP1440.



Attachments:

- [image2015-9-17 10:52:33.png](#) (image/png)
- [image2015-9-17 10:52:17.png](#) (image/png)
- [image2015-9-17 10:50:41.png](#) (image/png)
- [image2015-9-17 10:50:6.png](#) (image/png)
- [image2015-9-17 10:48:58.png](#) (image/png)
- [image2016-2-2 10:43:35.png](#) (image/png)

Document generated by Confluence on 04 jul, 2016 11:07

[Linha Datasul](#) / [eSocial](#) / [4. Procedimento para Utilização](#) / [4.12. Portal HCM x eSocial](#)

Linha Datasul : Workflow de Rescisão

Created by Diego Cardoso Furtado Lacerda, last modified on 02 jun, 2016

Flex - Solicitação de Rescisão pelo Coordenador

Objetivo: Através do Perfil Coordenador / Tela Minha Equipe / Solicitar Rescisão, incluir o campo relacionado a informação de observação eSocial da rescisão.

Pré-requisito: FP0560 - Manutenção Estabelecimento (FP0560A). O estabelecimento do funcionário deve estar com o eSocial habilitado.

Descrição: Foi incluído no Flex - Solicitação de Rescisão pelo Coordenador o campo Observação eSocial, onde o coordenador poderá informar uma observação ao solicitar a rescisão.

Notas:

- A informação deste campo será enviada ao eSocial.
- O preenchimento deste campo não é obrigatório.

Flex - Aprovação pelo RH

Objetivo: Através do Perfil RH / Tela Aprovação de Rescisão, incluir a aba eSocial contendo todos os campos e validações do complemento eSocial da programação de rescisão (FR5040C).

Pré-requisito: - Parametrizar no FP0540 - Consulta Descentralização RH, se é obrigatória a aprovação pelo RH.

- FP0560 - Manutenção Estabelecimento (FP0560A). O estabelecimento do funcionário deve estar com o eSocial habilitado.

Descrição: Foi incluído no Flex - Solicitação de Aprovação pelo RH a aba eSocial e os campos de complemento da programação de rescisão, para que o RH possa inserir as informações necessárias ao eSocial e aprovar a rescisão.

Notas:

- Na aprovação da rescisão pelo RH, será obrigatório preencher as informações da aba eSocial, se no programa FP0540 - Consulta Descentralização RH, na aba Workflow, botão Rescisão, no quadro Complemento eSocial estiver marcado o campo "Obrigatório na aprovação pelo RH".



Attachments:

- [image2016-2-2 10:43:35.png](#) (image/png)
- [image2015-9-17 10:52:33.png](#) (image/png)
- [image2015-9-17 10:52:17.png](#) (image/png)
- [image2015-9-17 10:50:41.png](#) (image/png)
- [image2015-9-17 10:50:6.png](#) (image/png)
- [image2015-9-17 10:48:58.png](#) (image/png)

Document generated by Confluence on 04 jul, 2016 11:07



E-Social

[Linha Datasul](#) / [eSocial](#) / [4. Procedimento para Utilização](#)

Linha Datasul : 4.13. Eventos Periódicos

Created by Diego Cardoso Furtado Lacerda, last modified on 07 abr, 2016



Document generated by Confluence on 04 jul, 2016 11:07

[Linha Datasul](#) / [eSocial](#) / [4. Procedimento para Utilização](#) / [4.13. Eventos Periódicos](#)

Linha Datasul : Função: FP9822 – Consulta Remuneração CPF eSocial

Created by Diego Cardoso Furtado Lacerda, last modified on 12 abr, 2016

Função: FP9822 – Consulta Remuneração CPF eSocial

Objetivo: Permitir consultar a tabela de CPF do arquivo de remuneração geradas.

Descrição: Efetuar a consulta da geração das informações dos recibos de remuneração de folha, rescisão e férias do funcionário.

Campo	Descrição	Validações/Regras
CPF	Exibe o CPF e nome do funcionário.	Sempre desabilitado
Mês/Ano Refer	Mês e Ano de referência do período	Sempre desabilitado
NIS	Código de NIS do funcionário	Sempre desabilitado

Botão Filtro: para filtrar as informações tendo como referência o mês e o ano.

Pasta Recibo: exibe os registros do recibo de folha, férias e rescisão gerado para o funcionário.

Tabela Lotação Tributária: exibe os registros das lotações tributárias geradas para cada recibo.

Tabela Eventos: exibe os eventos dos cálculos das remunerações geradas para cada lotação.

Nota:

- Cálculo de Férias Complementar não atualiza a tabela de remuneração para o eSocial.



Attachments:

- [Totvs-1219.lnk](#) (application/x-upload-data)
- [image2016-2-11 11:36:31.png](#) (image/png)
- [image2015-9-16 9:47:19.png](#) (image/png)

Document generated by Confluence on 04 jul, 2016 11:07

[Linha Datasul](#) / [eSocial](#) / [4. Procedimento para Utilização](#) / [4.13. Eventos Periódicos](#)

Linha Datasul : Função: FP9823 – Geração Remuneração eSocial

Created by Diego Cardoso Furtado Lacerda, last modified on 25 abr, 2016

Função: FP9823 – Geração Remuneração eSocial

Objetivo: Permitir gerar as informações de remuneração do funcionário para envio ao eSocial.

Descrição: Efetuar a geração das mensagens para o eSocial referentes ao cálculo das Férias, Folha e Rescisão dos funcionários.

Pasta Parâmetros:

Campo	Descrição	Validações/Regras
Mês / Ano Referência	Digitar o mês e Ano do período de apuração.	
Processo	Selecionar se o processo será gerado ou eliminado: <ul style="list-style-type: none"> • Geração • Eliminação 	
Opção	Modos através dos quais os dados serão informados: <ul style="list-style-type: none"> • Por Seleção • Por Digitação 	Opções para habilitar as pastas Seleção ou Digitação.
Origem Recibo	Selecionar o tipo de recibo: <ul style="list-style-type: none"> • Férias • Folha Normal • Rescisão 	

Pasta Seleção:

Campo	Descrição	Validações/Regras
Estabelecimento	Inserir a faixa de estabelecimentos dos funcionários.	
CPF	Inserir a faixa de CPFs dos funcionários.	

Pasta Digitação:

Campo	Descrição	Validações/Regras

E-Social

C.P.F.	Inserir o CPF do funcionário.	Ao clicar duas vezes será exibida a tela de zoom para selecionar o CPF.
Nome	É exibido automaticamente após ser inserido o CPF.	Campo fica sempre desabilitado.
Botão Inserir	Para inserir na grid um novo registro de funcionário.	Botão fica sempre habilitado
Botão Alterar	Para alterar o registro selecionado na grid.	Apenas é permitido alterar o CPF. Botão apenas fica habilitado quando houver registro.
Botão Retirar	Para excluir o registro selecionado na grid.	Botão apenas fica habilitado quando houver registro.
Botão Salvar	Permite salvar em arquivo .dig os registros inseridos na grid para serem recuperados.	Botão apenas fica habilitado quando houver registro.
Botão Recuperar	Permite recuperar arquivo .dig com os registros salvos anteriormente.	Botão fica sempre habilitado

Nota:

- Recibo de folha não é gerado para funcionário com rescisão.



Attachments:

- [Totvs-1219.lnk](#) (application/x-upload-data)
- [image2016-2-11 11:36:31.png](#) (image/png)
- [image2015-9-16 9:47:19.png](#) (image/png)

Document generated by Confluence on 04 jul, 2016 11:07

[Linha Datasul](#) / [eSocial](#) / [4. Procedimento para Utilização](#) / [4.13. Eventos Periódicos](#)

Linha Datasul : Função: FP9824 – Geração Mensagem Remuneração Trabalhador

Created by Diego Cardoso Furtado Lacerda, last modified on 12 abr, 2016

Função: FP9824 – Geração Mensagem Remuneração Trabalhador

Objetivo: Permitir gerar o arquivo de remuneração do funcionário para envio ao eSocial.

Pré-requisito: Antes de gerar as mensagens, é necessário primeiro gerar o recibo para o CPF no FP9823 - Geração Remuneração eSocial.

Descrição: Efetuar a geração das mensagens do arquivo S-1200 - Remuneração Trabalhador. Este programa validará os campos obrigatórios do layout e caso ocorra alguma inconsistência, imprimirá no relatório de log a quantidade de mensagens geradas e a quantidade de mensagens com erro. As mensagens e seus erros (caso existam) poderão ser consultados no monitor do eSocial (FP9850).

Pasta Parâmetros:

Campo	Descrição	Validações/Regras
Indicativo Apuração	Informar o indicativo de período de apuração: <ul style="list-style-type: none"> • Mensal • Anual 	Caso selecionar a opção <u>Mensal</u> , o campo "Mês" é habilitado. Caso selecionar a opção <u>Anual</u> , o campo "Mês" fica desabilitado.
Mês / Ano Referência	Digitar o mês e Ano do período de apuração.	Este campo habilitará de acordo com a opção de indicativo de apuração selecionado.
Opção	Modos através dos quais os dados serão informados: <ul style="list-style-type: none"> • Por Seleção • Por Digitação 	Opções para habilitar as pastas Seleção ou Digitação.

Pasta Seleção:

Campo	Descrição	Validações/Regras
Estabelecimento	Inserir a faixa de estabelecimentos dos funcionários.	
CPF	Inserir a faixa de CPFs dos funcionários.	

Pasta Digitação:

Campo	Descrição	Validações/Regras
-------	-----------	-------------------

E-Social

C.P.F.	Inserir o CPF do funcionário.	Ao clicar duas vezes será exibida a tela de zoom para selecionar o CPF.
Nome	É exibido automaticamente após ser inserido o CPF.	Campo fica sempre desabilitado.
Botão Inserir	Para inserir na grid um novo registro de funcionário.	Botão fica sempre habilitado
Botão Alterar	Para alterar o registro selecionado na grid.	Apenas é permitido alterar o CPF. Botão apenas fica habilitado quando houver registro.
Botão Retirar	Para excluir o registro selecionado na grid.	Botão apenas fica habilitado quando houver registro.
Botão Salvar	Permite salvar em arquivo .dig os registros inseridos na grid para serem recuperados.	Botão apenas fica habilitado quando houver registro.
Botão Recuperar	Permite recuperar arquivo .dig com os registros salvos anteriormente.	Botão fica sempre habilitado

Regras:

- A mensagem será gerada se o usuário tiver permissão em pelo menos 1 estabelecimento onde existe o CPF.
- Será considerado funcionários Filiaados ao Regime Geral de Previdência Social - RGPS (FP1500F, complemento eSocial).
- Não será considerado funcionários desligados no mês.



Attachments:

- [Totvs-1219.lnk](#) (application/x-upload-data)
- [image2016-2-11 11:36:31.png](#) (image/png)
- [image2015-9-16 9:47:19.png](#) (image/png)

Document generated by Confluence on 04 jul, 2016 11:07

[Linha Datasul](#) / [eSocial](#)

Linha Datasul : 5. FAQs

Created by Eliz Regina Pedrini Do Nascim, last modified on 25 fev, 2016

5. FAQs

Disponíveis em <http://tdn.totvs.com/display/LDT/E-social>

A TOTVS com o objetivo de munir o cliente com o máximo de informações estará criando FAQs do processo eSocial, desta maneira antes da abertura de um chamado será possível à consulta e identificação de situações já atendidas/solucionadas.



Document generated by Confluence on 04 jul, 2016 11:07

[Linha Datasul](#) / [eSocial](#)

Linha Datasul : 6. Informações Técnicas

Created by Eliz Regina Pedrini Do Nascim, last modified on 25 fev, 2016

6. Informações Técnicas

O eSocial TOTVS Linha Datasul não irá gerar impacto nas tabelas e campos do produto, pois o objetivo principal foi minimizar os riscos desta nova legislação em nossos clientes. Assim foram criadas novas tabelas e campos para a implementação necessária.



Document generated by Confluence on 04 jul, 2016 11:07

[Linha Datasul](#) / [eSocial](#)

Linha Datasul : 7. Anexo I – Tabelas eSocial

Created by Eliz Regina Pedrini Do Nascim, last modified on 25 fev, 2016

7. Anexo I – Tabelas eSocial

As tabelas do eSocial estão disponíveis na opção **Leiautes do eSocial** em: <http://www.esocial.gov.br/>.



Document generated by Confluence on 04 jul, 2016 11:07

TOTVS

1. eSocial	4
1.1 1. Procedimento para Atualização	4
1.2 2. Procedimento para Configuração	5
1.2.1 2.1. Atualização de Menus	5
1.2.2 2.2. Atualização de Mensagens	5
1.2.3 2.3. Atualização de Dicionário de Dados	6
1.3 3. Liberações	14
1.4 4. Procedimento para Utilização	24
1.4.1 4.1. eSocial – Alterações no Módulo Folha de Pagamento	24
1.4.1.1 4.1.1. Processo Inicialização do eSocial	24
1.4.1.1.1 Função: FP0500 – Manutenção Parâmetro Empresa RH	24
1.4.1.2 4.1.2. Processo Parametrização dos Complementos	25
1.4.1.2.1 Função: FP0020 – Manutenção Eventos Analíticos / Função: FP0024 – Eventos por Empresa	25
1.4.1.2.2 Função: FP0020 – Manutenção Eventos Analíticos – Consultar Eventos por Empresa	28
1.4.1.2.3 Função: FP0030 – Manutenção Processos Administrativos/Judiciais	29
1.4.1.2.4 Função: FP0033 – Manutenção de Empregador do Processo	34
1.4.1.2.5 Função: FP0060 – Manutenção Situações	34
1.4.1.2.6 Função: FP0100 – Manutenção Unidades de Federação e Países	35
1.4.1.2.7 Função: FP0100 – Manutenção Unidades Federação e Países – Cadastro Municípios	35
1.4.1.2.8 Função: FP0170 – Manutenção Grupos de Informações	36
1.4.1.2.9 Função: FP0560 – Manutenção Estabelecimento	37
1.4.1.2.10 Função: FP0560 – Manutenção Estabelecimento - Lotação Tributária	42
1.4.1.2.11 Função: FP0570 – Manutenção Complemento Estabelecimento	43
1.4.1.2.12 Função: FP0770 – Manutenção Cargo Básico	43
1.4.1.2.13 Função: FP0800 – Manutenção Plano de Lotação	44
1.4.1.2.14 Função: FP0840 – Manutenção Prestador de Serviços	44
1.4.1.2.15 Função: FP0870 – Atualiza Tomador de Serviço – Pasta Unid Lotação	45
1.4.1.2.16 Função: FP0870 – Manutenção Tomador de Serviços	45
1.4.1.2.17 Função: FP1100 – Manutenção Motivos Estabilidade	46
1.4.1.2.18 Função: FP1420 – Manutenção Pessoa Jurídica	46
1.4.1.2.19 Função: FP1440 – Manutenção Pessoa Física	47
1.4.1.2.20 Função: FP1500 – Manutenção Funcionários / Função: FP1510 – Manutenção Funcionários Contratos Especiais	48
1.4.1.2.21 Função: FP1500 – Manutenção Funcionários – Eliminação Funcionário / Função: FP1510 – Manutenção Funcionários Contratos Especiais – Eliminação Funcionário	53
1.4.1.2.22 Função: FP1600 – Manutenção Histórico de Situações	54
1.4.1.2.23 Função: FP1600 – Manutenção Histórico de Situações – Alteração Espécie Benefício	56
1.4.1.2.24 Função: FP1720 – Manutenção Identificação do Funcionário / Função: FE1720 – Alteração de Contratos	56
1.4.1.2.25 Função: FP1760 – Manutenção Dependentes	57
1.4.1.2.26 Função: FP1840 – Transferência de Funcionários	57
1.4.1.2.27 Função: FP1840 – Transferência de Funcionários / Função: FP1850 – Transferência Coletiva de Funcionários	58
1.4.1.2.28 Função: FP1850 – Transferência Coletiva de Funcionários	60
1.4.1.2.29 Função: FP2160 – Manutenção Movto Serviço Prestado Física	61
1.4.1.2.30 Função: FP2240 – Manutenção Participante eSocial	62
1.4.1.2.31 Função: FP3800 – Manutenção Informações Funcionário	63
1.4.1.2.32 Função: FP6590 – Importação Movimento Prestador Serviços	64
1.4.1.2.33 Função: FP6600 – Importa Funcionários	64
1.4.1.2.34 Função: FP6610 – Importa Funcionários Contratos Especiais	65
1.4.1.2.35 Função: FP6620 – Importa Dependentes	65
1.4.1.2.36 Função: FP6650 – Importa Informações eSocial	66
1.4.1.2.37 Função: FP6660 – Importa Histórico de Situações	67
1.4.1.2.38 Função: FP6720 – Importação Prestador Serviço	68
1.4.1.2.39 Função: FP9194 – Cálculo das Diferenças Salariais Dissídio	68
1.4.1.2.40 Função: FP9815 – Manutenção Admissão Preliminar	69
1.4.1.2.41 Função: FP9821 – Eventos Periódicos - Reabertura e Fechamento	70
1.4.1.3 4.1.3. Processo Qualificação Cadastral	70
1.4.1.3.1 Função: FP9830 – Qualificação Dados Cadastrais eSocial	70
1.4.2 4.2. eSocial – Alterações no Módulo Férias e Rescisões	71
1.4.2.1 Função: FR0230 - Relatórios Legais Férias	71
1.4.2.2 Função: FR5030 – Gera Programação de Rescisão	71
1.4.2.3 Função: FR5040 – Manutenção Programação de Rescisão	72
1.4.2.4 Função: FR5040 – Manutenção Programação de Rescisão – Botão Eliminação	73
1.4.2.5 Função: FR5050 – Elimina Programação de Rescisão	74
1.4.2.6 Função: FR5240 – Reintegração de Funcionários	75
1.4.2.7 Função: FR5250 – Funcionários Reintegrados	76
1.4.3 4.3. eSocial – Alterações no Módulo Cargos e Salários	77
1.4.3.1 Função: CA0002 – Manutenção Cargo Básico	77
1.4.3.2 Função: CA0595 - Proposta Salarial Personalizada	78
1.4.4 4.4. eSocial – Alterações nos Módulos Medicina e Segurança	78
1.4.4.1 4.4.1. Processos Relacionados ao Tipo de Deficiência	79
1.4.4.1.1 Função: MT0055 – Manutenção Deficiência	79

1.4.4.1.2 Função: MT0555 – Relatório Portadores Deficiência	79
1.4.4.2 4.4.2. Processos Relacionados ao Atendimento Médico	79
1.4.4.2.1 Função: MT0728 – Atendimento Médico	79
1.4.4.2.2 Função: MT0728 – Atendimento Médico - Pasta Cons Méd.	80
1.4.4.2.3 Função: MT0738 – Manutenção Atestados Externos	81
1.4.4.2.4 Função: MT0738 – Manutenção Atestados Externos - Pasta Atestado Ext	82
1.4.4.2.5 Função: MT0828 – Gerenciador Médico	83
1.4.4.2.6 Função: MT0828 – Gerenciador Médico - Pasta Afast	83
1.4.5 4.5. eSocial – Alterações no Módulo Recrutamento e Seleção	84
1.4.5.1 Função: RS0583 - Documentação Admis Candidato	84
1.4.5.2 Função: RS0584 - Emitir Contrato	85
1.4.5.3 Função: RS0585 - Documentação Funcionário	85
1.4.5.4 Função: RS0760 - Importação Candidato Agência e Internet	85
1.4.5.5 Função: RS0795 - Modelo de Documentação	85
1.4.6 4.6. eSocial – Processo de Carga das Mensagens para o eSocial	86
1.4.6.1 4.6.1. Conceitos Importantes	86
1.4.6.1.1 4.6.1.1. Empregador	86
1.4.6.1.2 4.6.1.2. Rubricas – Eventos de Folha	86
1.4.6.1.3 4.6.1.3. Cargo	88
1.4.6.1.4 4.6.1.4. Função	88
1.4.6.1.5 4.6.1.5. Estabelecimento/Obra	88
1.4.6.1.6 4.6.1.6. Horários	88
1.4.6.1.7 4.6.1.7. Processo Administrativo/Judicial	90
1.4.6.1.8 4.6.1.8. Trabalhador Com Vínculo – Cadastro Inicial e Admissão	91
1.4.6.1.9 4.6.1.9. Trabalhador Sem Vínculo	91
1.4.6.1.10 4.6.1.10. Transferência	91
1.4.6.2 4.6.2. Processo Importação de Arquivos Externos (em revisão)	91
1.4.6.2.1 Função: FP0565 – Manutenção Arquivos Externos	92
1.4.6.2.2 Função: FP0565 – Manutenção de Arquivos Externos – Geração Automática	92
1.4.6.2.3 Função: FP9870 – Importador Arquivos Externos	93
1.4.6.3 Função: FP9840 – Carga eSocial	94
1.4.6.4 Função: FP9845 – Consulta Identificação Posição Funcionário	100
1.4.7 4.7. Processo Monitoramento das Mensagens do eSocial	101
1.4.7.1 Função: FP9850 – Monitor eSocial	101
1.4.8 4.8. Processo Movimentação das Informações do eSocial (Em revisão)	104
1.4.9 4.9. Processo Sincronização das Mensagens do eSocial (em revisão)	109
1.4.9.1 Função: FP9860 – Sincronizador eSocial	109
1.4.10 4.10. Processo Período de Validade Eventos de Tabelas	110
1.4.10.1 4.10.1. Criação – Período Validade S-1000 – Informações do Empregador/Contribuinte	111
1.4.10.1.1 4.10.1.1. Empregador já Existentes na Base de Dados	111
1.4.10.1.2 4.10.1.2. Empregador Incluído Após a Conclusão da Carga	111
1.4.10.1.3 4.10.1.3. Alterações das Informações do Empregador Após a Conclusão da Carga	111
1.4.10.2 4.10.2. Criação – Período Validade S-1010 - Tabela de Rubricas	112
1.4.10.2.1 4.10.2.1. Eventos já Existentes na Base de Dados	112
1.4.10.2.2 4.10.2.2. Eventos Incluídos Após a Conclusão da Carga	112
1.4.10.2.3 4.10.2.3. Alterações dos Eventos Após a Conclusão da Carga	113
1.4.10.3 4.10.3. Criação – Período Validade S-1030 - Tabela de Cargos/Empregos Públicos	114
1.4.10.3.1 4.10.3.1. Cargos Básicos já Existentes na Base de Dados (FP0770 ou CA0002)	114
1.4.10.3.2 4.10.3.2. Cargos Básicos Incluídos Após a Conclusão da Carga (FP0770 ou CA0002)	115
1.4.10.3.3 4.10.3.3. Alterações dos Cargos Básicos Após a Conclusão da Carga (FP0770 ou CA0002)	115
1.4.10.4 4.10.4. Criação – Período Validade S-1050 - Tabela de Horários/Turnos de Trabalho	116
1.4.10.4.1 4.10.4.1. Turnos, Jornadas e Intervalos já Existentes na Base de Dados (FP1400 e FP1000)	116
1.4.10.4.2 4.10.4.2. Turnos, Jornadas e Intervalos Incluídos Após a Conclusão da Carga (FP1400 e FP1000)	116
1.4.10.4.3 4.10.4.3. Alterações de Turnos, Jornadas e Intervalos Após a Conclusão da Carga (FP1400 e FP1000)	116
1.4.10.5 4.10.5. Criação – Período Validade S-1005 - Tabela de Estabelecimentos e Obras	117
1.4.10.5.1 4.10.5.1. Estabelecimentos/Obras já Existentes na Base de Dados (FP0560)	117
1.4.10.5.2 4.10.5.2. Estabelecimentos/Obras Incluídos Após a Conclusão da Carga (FP0560)	117
1.4.10.5.3 4.10.5.3. Alterações dos Estabelecimentos/Obras Após a Conclusão da Carga (FP0560)	118
1.4.11 4.11. Consulta – Período Validade Evento de Tabelas	118
1.4.11.1 Função: FP9810 – Consulta Períodos Validade	118
1.4.12 4.12. Portal HCM x eSocial	120
1.4.12.1 Portlet Meus Dados	120
1.5 5. FAQs	120
1.6 6. Informações Técnicas	121
1.7 7. Anexo I – Tabelas eSocial	121

Clique aqui para visualizar a versão em PDF.

Produto:	TOTVS 11
Versões:	12.1.9
Observações:	Este documento tem por objetivo detalhar as ações que envolvem a utilização do sistema Datasul HCM para atendimento ao eSocial, conforme a resolução do comitê gestor nº 001/2015, publicada no D.O.U. de 24/02/2015. O eSocial visa unificação das diversas informações envolvendo as entidades voltadas a fiscalização e cumprimento de obrigações as quais compõem a base trabalhista, tais como admissões, demissões, folha de pagamentos, acidentes, ações judiciais, retenções de contribuição previdenciária, entre outras. A consulta detalhada às informações contidas nos layouts do eSocial mencionados neste documento, fazem parte do Manual de Orientação do eSocial disponível em http://www.esocial.gov.br/Leiautes.aspx .

Unknown macro: 'rate'

1. Procedimento para Atualização

1. Procedimento para Atualização

Antes de iniciar o processo de baixa e atualização do ambiente descritos na sessão **Procedimentos para Configuração**, deve-se atentar para os requisitos de ambiente necessários para realização:

Entrega eSocial	Versão da Entrega	Versão Pré-Requisito
1ª	11.5.8 – especial	11.5.8
2ª	11.5.9	11.5.8 – especial
3ª	11.5.10	11.5.9
4ª	11.5.11	11.5.10
5ª	12.1.1	11.5.12
6ª	12.1.2	12.1.1
7ª	12.1.3	12.1.2
8ª	12.1.4	12.1.3
9ª	12.1.5	12.1.4
10ª	12.1.6	12.1.5
11ª	12.1.7	12.1.6
12ª	12.1.8	12.1.7
13ª	12.1.9	12.1.8

Observação:

É necessário efetuar a atualização do patch do Progress.

 Unknown macro: 'rate'

2. Procedimento para Configuração

 Unknown macro: 'rate'

2.1. Atualização de Menus

2.1. Atualização de Menus

Entrega eSocial	Arquivo	Módulo
1ª	men_mfp_por.d men_mfr_por.d men_mmt_por.d men_mst_por.d	Folha de Pagamento Férias e Rescisões Medicina do Trabalho Segurança do Trabalho
2ª	men_mfp_por.d	Folha de Pagamento
3ª	men_mfp_por.d	Folha de Pagamento
4ª	men_mfp_por.d	Folha de Pagamento
5ª	men_mfp_por.d	Folha de Pagamento
6ª	men_mfp_por.d men_mfe_por.d	Folha de Pagamento Folha Educacional
7ª	men_mfp_por.d	Folha de Pagamento
8ª	men_mfp_por.d men_mfd_por.d	Folha de Pagamento Foundation HR
9ª	men_mfp_por.d	Folha de Pagamento
10ª	men_mfp_por.d	Folha de Pagamento
11ª	Não houve alteração de menu relativa ao eSocial.	
12ª	Não houve alteração de menu relativa ao eSocial.	
13ª	men_mfp_por.d	Folha de Pagamento

Nota:

É obrigatória a importação de todos os arquivos de menu, ainda que nem todos os módulos sejam utilizados. Os Menus liberados no pacote ficam disponíveis no diretório UNIVDATA de instalação do Produto.

 Unknown macro: 'rate'

2.2. Atualização de Mensagens

2.2. Atualização de Mensagens

Para a atualização do cadastro de mensagens, o usuário deve realizar o acesso ao Portal de Clientes – <http://suporte.totvs.com> e acessar o seguinte caminho:

<Download> Linha <Datasul><Versão><Plataforma><Idioma><Categoria><Tipo> para baixa do arquivo de atualização de mensagens.

Depois de efetuar o download do arquivo desejado, deve-se descompactá-lo e realizar a importação utilizando o Menu.

Nota:

Para importar o arquivo de Mensagem, deve-se:

1. Acessar o Produto Datasul HCM.
2. Aplicativo Tecnologia.
3. Módulo Menu.

Efetuar a importação do cadastro de Mensagens liberadas.



Unknown macro: 'rate'

2.3. Atualização de Dicionário de Dados

2.3. Atualização de Dicionário de Dados

1ª Entrega – 11.5.8 - especial

Para esta fase, não houve alterações de dicionário de dados, as liberações de ambiente já foram realizadas por meio do respectivo pacote da versão pré-requisito mencionada anteriormente, no qual foram criadas as seguintes tabelas:

Banco	Tabela	Tipo Atualização
dthrgst	sped_agent_risco_func	Inclusão da Tabela
dthrgst	sped_ambien_participan	Inclusão da Tabela
dthrgst	sped_aso	Inclusão da Tabela
dthrgst	sped_aso_agent	Inclusão da Tabela
dthrgst	sped_aso_exam	Inclusão da Tabela
dthrgst	sped_ativid	Inclusão da Tabela
dthrgst	sped_ativid_participan	Inclusão da Tabela
dthrgst	sped_bnfciar_prestdor_serv	Inclusão da Tabela
dthrgst	sped_cat	Inclusão da Tabela
dthrgst	sped_cat_agent_causa	Inclusão da Tabela
dthrgst	sped_cat_compl	Inclusão da Tabela
dthrgst	sped_cat_compl_acidado	Inclusão da Tabela
dthrgst	sped_cat_parte_atgdo	Inclusão da Tabela
dthrgst	sped_cat_testem	Inclusão da Tabela
dthrgst	sped_cond_dif_trab	Inclusão da Tabela
dthrgst	sped_cond_dif_trab_agent	Inclusão da Tabela
dthrgst	sped_cond_dif_trab_epi	Inclusão da Tabela
dthrgst	sped_epi	Inclusão da Tabela
dthrgst	sped_epi_func	Inclusão da Tabela
dthrgst	sped_estab_requis_epi	Inclusão da Tabela
dthrgst	sped_exam_func	Inclusão da Tabela
dthrgst	sped_exam_medic	Inclusão da Tabela
dthrgst	sped_func_reinteg	Inclusão da Tabela
dthrgst	sped_ident_pos_func	Inclusão da Tabela
dthrgst	sped_movto_msg	Inclusão da Tabela
dthrgst	sped_movto_participan	Inclusão da Tabela
dthrgst	sped_movto_tab	Inclusão da Tabela
dthrgst	sped_multiplo_vinc	Inclusão da Tabela
dthrgst	sped_participan	Inclusão da Tabela
dthrgst	sped_proces_justic	Inclusão da Tabela
dthrgst	sped_proces_justic_det	Inclusão da Tabela
dthrgst	sped_rh_estab	Inclusão da Tabela

2ª Entrega – 11.5.9

Banco	Tabela	Tipo Atualização
Dthrypc	compl_pessoa_fisic	Inclusão de Campos
Dthrypc	rh_munpio	Inclusão da Tabela
Dthrgst	sped_aquis_produc	Inclusão da Tabela
Dthrgst	sped_aso	Alteração de Campos
Dthrgst	sped_aso_agent	Alteração de Campos
Dthrgst	sped_aso_exam	Alteração de Campos
Dthrgst	sped_ativid	Alteração de Campos
Dthrgst	sped_ativid_participan	Alteração de Campos
Dthrgst	sped_bnfciar_movto_prestad	Inclusão da Tabela
Dthrgst	sped_cat	Alteração de Campos
Dthrgst	sped_cat_agent_causa	Alteração de Campos
Dthrgst	sped_cat_compl	Alteração de Campos
Dthrgst	sped_cat_compl_acidado	Alteração de Campos
Dthrgst	sped_cat_parte_atgdo	Alteração de Campos
Dthrgst	sped_cat_testem	Alteração de Campos
Dthrgst	sped_cond_dif_trab	Alteração de Campos
Dthrgst	sped_cond_dif_trab_agent	Alteração de Campos
Dthrgst	sped_cond_dif_trab_epi	Alteração de Campos
Dthrgst	sped_cno	Inclusão da Tabela
Dthrgst	sped_cno_prestdor	Inclusão da Tabela
Dthrgst	sped_comerc_produc	Inclusão da Tabela
Dthrgst	sped_estab_requis_epi	Alteração de Tabela
Dthrgst	sped_event_despes	Inclusão da Tabela
Dthrgst	sped_event_despr	Inclusão da Tabela
Dthrgst	sped_event_despr_bolet	Inclusão da Tabela
Dthrgst	sped_event_ingresso	Inclusão da Tabela
Dthrgst	sped_event_mdo	Inclusão da Tabela
Dthrgst	sped_event_recta	Inclusão da Tabela
Dthrgst	sped_event_recta_outras	Inclusão da Tabela
Dthrgst	sped_func_reinteg	Alteração de Campos

Dthrgst	sped_monitoram_biolog	Inclusão de Tabela
Dthrgst	sped_monitoram_biolog_exam	Inclusão de Tabela
Dthrgst	sped_movto_msg	Alteração de Campos Inclusão de campo Inclusão de campo
Dthrgst	sped_movto_participan	Alteração de Campos
Dthrgst	sped_movto_nf_tomador	Inclusão de Tabela
Dthrgst	sped_movto_prestad_terc	Inclusão de Tabela
Dthrgst	sped_movto_prestdor_parc	Inclusão de Tabela
Dthrgst	sped_movto_tomador_sub	Inclusão de Tabela
Dthrgst	sped_multiplo_vinc	Alteração de Campos
Dthrgst	sped_param_tss	Inclusão de Tabela
Dthrgst	sped_participan	Alteração de Campos Inclusão de Campos Inclusão de Campos
Dthrgst	sped_proces_justic	Alteração de Campos
Dthrgst	sped_rat_prestdor_parc	Inclusão de Tabela
Dthrgst	sped_repas	Inclusão de Tabela
Dthrgst	sped_rh_estab	Alteração de Campos Inclusão de campos
Dthrgst	sped_soft_house	Inclusão de Tabela
Dthrgst	tafst1	Inclusão de Tabela

3ª Entrega – 11.5.10

Banco	Tabela	Tipo Atualização
Dthrgst	sped_agent_risco_func	Inclusão de Campos Alteração de Índice
Dthrgst	sped_ambien_participan	Inclusão de Campos Alteração de Índice
Dthrgst	sped_aso	Inclusão de Campos
Dthrgst	sped_movto_msg	Inclusão de Campos Alteração de Campos Alteração de Campos
Dthrgst	sped_movto_msg_erro	Inclusão da Tabela
Dthrgst	sped_participan	Inclusão de Campos Alteração de Índice
Dthrgst	sped_proces_participan	Inclusão da Tabela
Dthrgst	sped_sit_afast_func	Inclusão da Tabela
Dthrgst	sped_soft_arq	Inclusão da Tabela
Dthrgst	sped_soft_config_arq	Inclusão da Tabela
Dthrgst	sped_unid_lotac_estab	Inclusão da Tabela
Dthrgst	sped_vers_layout	Inclusão da Tabela

4ª Entrega – 11.5.11

Banco	Tabela	Tipo Atualização
Dthrgst	sped_aso	Alteração de Campos
Dthrgst	sped_cat_testem	Alteração de Campos
Dthrgst	sped_ident_pos_func	Inclusão de Campos
Dthrgst	sped_monitoram_biolog	Inclusão de Campos
Dthrgst	sped_movto_msg	Inclusão de Campos
Dthrgst	sped_monitoram_biolog	Exclusão de Campos
Dthrgst	Sped_proces_utiliz	Inclusão da Tabela
Dthrgst	Sped_rh_estab	Inclusão de Campos
Dthrgst	Sped_rh_pessoa_jurid	Inclusão da Tabela

5ª Entrega – 12.1.1

Para esta fase, houve alterações de dicionário de dados que foram liberadas no pacote da versão 11.5.12, além das alterações liberadas no pacote da versão 12.1.1.

Banco	Tabela	Tipo Atualização
Dthrgst	sped_aso_agent	Alteração de campo
Dthrgst	sped_agent_risco_func	Alteração de Índice
Dthrgst	sped_ativid	Inclusão de Campos Alteração de Campos
Dthrgst	sped_ativid_concom	Inclusão da Tabela
Dthrgst	sped_bnfciar_movto_prestad	Inclusão de Campos Alteração de Campos Alteração de Índice
Dthrgst	sped_bnfciar_prestdor_serv	Inclusão de Campos Alteração de Índice
Dthrgst	sped_cat_agent_causa	Alteração de Campos
Dthrgst	sped_cond_dif_trab_agent	Alteração de Campos
Dthrgst	sped_cond_dif_trab_epi	Alteração de Campos
Dthrgst	sped_deson_folha	Inclusão da Tabela
Dthrgst	sped_event_despr_bolet	Alteração de Campos
Dthrgst	sped_event_ingresso	Inclusão de Campos
Dthrgst	sped_ident_pos_func	Inclusão de Campos
Dthrgst	sped_matriz_pagto_diver	Inclusão da Tabela Alteração de Campos Inclusão de Campos
Dthrgst	sped_movto_msg	Alteração de Campos
Dthrgst	sped_movto_msg_erro	Alteração de Campos
Dthrgst	sped_movto_pagto_diver	Inclusão da Tabela Alteração de Campos Inclusão de Campos Eliminação de Campos
Dthrgst	sped_movto_rat	Inclusão da Tabela
Dthrgst	sped_particip_inf_mensal	Inclusão da Tabela
Dthrgst	sped_proces_participan	Alteração de Campos
Dthrgst	sped_rh_estab	Inclusão de Campos
Dthrgst	sped_segur_grp_atrib_sit	Inclusão da Tabela

6ª Entrega – 12.1.2

Para esta fase não houve alterações de dicionário de dados.

7ª Entrega – 12.1.3

Banco	Tabela	Tipo Atualização
Dthrgst	sped_cat_compl_acidado	Inclusão de Campos
Dthrgst	sped_func_reinteg	Alteração de índice

8ª Entrega – 12.1.4

Banco	Tabela	Tipo Atualização
Dthrypc	compl_pessoa_fisic	Inclusão de Campos
Dthrypc	depend_func	Inclusão de Campos
Dthrypc	habilit_rescis	Inclusão de Campos
Dthrgst	sped_cargo_basic	Inclusão da Tabela
Dthrgst	sped_rh_estab	Inclusão de Campos Alteração de Campos
Dthrgst	sped_func_reinteg	Inclusão de Campos Alteração de Campos
Dthrgst	sped_movto_msg	Inclusão de Campos Alteração de Campos Exclusão de Campos
Dthrgst	sped_movto_msg_orig	Inclusão da Tabela
Dthrgst	sped_participan	Inclusão de Campos Alteração de Campos
Dthrgst	sped_proces_justic	Alteração de Campos
Dthrgst	sped_sit_afast_func	Inclusão de Campos Alteração de Campos

9ª Entrega – 12.1.5

Banco	Tabela	Tipo Atualização
Dthrgst	sped_rh_estab	Alteração de Campos
Dthrgst	sped_valid_tab	Criação da Tabela
Dthrgst	sped_admis_prelim	Criação da Tabela
Dthrgst	sped_matr_bloqdo	Criação da Tabela

10ª Entrega – 12.1.6

Banco	Tabela	Tipo Atualização
Dthrgst	sped_rh_estab	Inclusão de Campos

11ª Entrega – 12.1.7

Banco	Tabela	Tipo Atualização
Dthrgst	sped_contrib_sindic	Criação da Tabela
Dthrgst	sped_contrib_sindic_val	Criação da Tabela
Dthrgst	sped_event_perdco	Criação da Tabela
Dthrgst	sped_func_reinteg	Inclusão de Campos
Dthrgst	sped_movto_msg	Inclusão de Campos Alteração de Índice
Dthrgst	sped_participan	Inclusão de Campos
Dthrgst	sped_proces_justic	Inclusão de Campos
Dthrgst	sped_rh_estab	Inclusão de Campos
Dthrgst	sped_valid_tab	Inclusão de Campos

12ª Entrega – 12.1.8

Banco	Tabela	Tipo Atualização
Dthrgst	sped_particip_inf_mensal	Inclusão de Campos
Dthrgst	sped_rh_estab	Inclusão de Campos
Dthrgst	sped_func_reinteg	Exclusão de Campos
Dthrupyc	histor_fgts_inss	Inclusão de Campos
Dthrupyc	rh_clien	Inclusão de Campos
Dthrupyc	rh_estab	Inclusão de Campos

13ª Entrega – 12.1.9

Banco	Tabela	Tipo Atualização
Dthrypc	det_rescis	Inclusão de Campos
Dthrypc	param_adm_rh	Inclusão de Campo
Dthrgst	sped_despes_medic	Inclusão de Tabela Inclusão de Campos Inclusão de Índice
Dthrgst	sped_inform_plano	Inclusão de Tabela Inclusão de Campos Inclusão de Índice
Dthrgst	sped_remun_bnfciar	Inclusão de Tabela Inclusão de Campos Inclusão de Índice
Dthrgst	Sped_remun_cpf	Inclusão de Tabela Inclusão de Campos Inclusão de Índice
Dthrgst	Sped_remun_itens	Inclusão de Tabela Inclusão de Campos Inclusão de Índice
Dthrgst	Sped_remun_multiplo_vinc	Inclusão de Tabela Inclusão de Campos Inclusão de Índices
Dthrgst	Sped_remun_recibo	Inclusão de Tabela Inclusão de Campos Inclusão de Índices
Dthrgst	Sped_segur_grp_atrib_arq	Inclusão de Tabela Inclusão de Campos Inclusão de Índice
Dthrgst	Sped_sit_afast_func	Alteração de Campos

 Unknown macro: 'rate'

3. Liberações

3. Liberações

1ª Entrega – 11.5.8 - Especial

- Implementações Cadastrais.
- Implementações Importação.
- Implementações Cadastrais Medicina (Novo).
- Implementações Importação Medicina (Novo).
- Implementações Cadastrais Segurança do Trabalho (Novo).
- Implementações Importação Segurança do Trabalho (Novo).

2ª Entrega – 11.5.9

- Ajustes nos Cadastros.
- Carga Eventos Iniciais.
- Monitor eSocial.

3ª Entrega – 11.5.10

- Ajustes nos Cadastros.
- Carga dos Movimentos.
- Importação Arquivos eSocial de Sistemas Externos.
- Ajustes Monitor eSocial.
- Sincronizador eSocial.

4ª Entrega – 11.5.11

- Ajustes nos Cadastros.
- Ajustes na Carga eSocial – layout 1.2 beta 2.
- Ajustes Monitor eSocial.

5ª Entrega – 12.1.1

- Ajustes Reintegração de Funcionários.
- Transferência do Complemento eSocial.
- Validação Dados eSocial.
- Atestados via Medicina/Ponto.
- Tomador = Estabelecimento x Lotação.

6ª Entrega – 12.1.2

- Consulta Posição Funcionário.
- Validação Dados eSocial – Condição Diferenciada de Trabalho.
- Desativação dos Programas FP1720 – Identificação de Funcionários e FE1720 – Alteração de Contratos.
- Movimentação Cargo.
- Movimentação Funções.
- Movimentação Rubricas.
- Movimentação Horários.
- Movimentação Estabilidade.
- Movimentação Afastamento Temporário.
- Movimentação Habilitação de Rescisão.
- Movimentação Reintegração.

7ª Entrega – 12.1.3

- Processos x Relacionamentos.
- Prestador de Serviço x Complemento eSocial.
- Novos Campos Complemento eSocial Pessoa Física.
- Movimentação Estabelecimento.
- Movimentação ASO.
- Movimentação CAT.
- Movimentação Alteração Cadastral.

8ª Entrega – 12.1.4

Implementação	Programas Envolvidos
<p>Alteração de Tabelas eSocial:</p> <ul style="list-style-type: none"> • Adequar os programas de zoom dos campos que referenciam tabelas do eSocial para demonstrarem os novos códigos/descrições. • Tabelas eSocial que foram atualizadas nos programas: <ul style="list-style-type: none"> 1 – Categoria de Trabalhadores. 3 – Natureza das Rubricas da Folha de Pagamento. 6 – Países. 8 – Classificação Tributária. 9 – Tipos de Arquivo eSocial. 10 – Tipos de Lotação Tributária. 19 – Motivos de Desligamento. 20 – Tabela de Tipos de Logradouros. 	FP1500 FP1510 FP0020 FP0100 FP0560 FP0870 FP1420 FP1440 FP9850
<p>Estabilidade:</p> <ul style="list-style-type: none"> • Retirada do tratamento desta informação para o eSocial. 	FP1100 FP9840 FP9850 FP9860
<p>Observações:</p> <ul style="list-style-type: none"> • Retirada do botão que permitia acesso ao programa de complemento eSocial. 	FP0740
<p>Empregador:</p> <ul style="list-style-type: none"> • Implementação das informações pertinentes à classificação tributária 85 – Ente Federativo, Órgãos da União, Autarquias e Fundações Públicas. 	FP0560
<p>Cargo:</p> <ul style="list-style-type: none"> • Implementação do programa de complemento eSocial para: • Descrição do cargo com 60 caracteres. • Informações pertinentes ao cargo/emprego público. 	FP0770 CA0002
<p>Rubrica:</p> <ul style="list-style-type: none"> • Alteração dos valores para os campos Tipo Rubrica, Incidência Tributária INSS e Incidência Tributária IRRF. • Implementação de programa de acerto para alterar o valor dos campos Tipo Rubrica e Incidência Tributária IRRF. 	FP0020 FP0024
<p>Processos:</p> <ul style="list-style-type: none"> • Alteração dos valores para o campo Decisão. 	FP0030

Transferência: <ul style="list-style-type: none"> Alteração na maneira de relacionar a situação de saída por transferência com código FGTS N2 com o motivo de desligamento do eSocial. Bloqueio no acesso ao complemento eSocial para a situação de saída por transferência com código FGTS N1 (cadastro de situações e relacionamento da situação ao funcionário). Implementação do campo Motivo Transferência na importação dos históricos de situação. Implementação do campo Motivo Transferência no processo de transferência individual e coletiva. Implementação do campo Matrícula eSocial no processo de transferência individual. 	FP0060 FP1600 FP6660 FP6650 FP1840 FP1850
Melhoria Monitor eSocial: <ul style="list-style-type: none"> Inclusão da pasta Status Carga para permitir a consulta do status da carga de informações para o eSocial. Readequação de campos da pasta seleção para melhor visualização da situação das mensagens de cada arquivo. Readequação de campos da pasta Mensagem, alteração de ordem dos campos na visualização das mensagens, inclusão dos campos Empresa, Estab e Participante quando o tipo de arquivo for de exclusão de informação. Inclusão do botão Rastrear Origem que permite visualizar quais processos originaram a mensagem selecionada. 	FP9850

9ª Entrega – 12.1.5

Implementação	Programas Envolvidos
Funcionários: <ul style="list-style-type: none"> Alterações nas informações Tipo Admissão, Regime Trabalhista, Regime Previdenciário, Emissor CNH, e Primeira Habilitação. Alteração no tratamento para habilitar/solicitar as informações de Cessão e Sucessão Vinc. Inclusão das informações referentes à Estatutário. 	FP1500 FP1510 FP6600 FP6610 FP6650
Dependentes: <ul style="list-style-type: none"> Alteração do código do tipo de dependente para o eSocial. Inclusão do campo Dependente para Fins Previdenciários. 	FP1760 FP6620 FP6650
Pessoa Física: <ul style="list-style-type: none"> Inclusão do campo Condição para os estrangeiros. Alteração do campo NIS, que era do tipo inteiro e passou para caractere. 	FP1440 FP6600 FP6610 FP6650
Afastamentos Temporários: <ul style="list-style-type: none"> Alteração dos códigos dos motivos de afastamento (tabela 18 eSocial). Inclusão do campo Órgão Classe no complemento eSocial dos afastamentos por acidente/doença relacionados ao trabalho. Complemento eSocial para o afastamento pelo motivo de licença sem remuneração. 	FP1600 FP6660 MT0728 MT0828 MT0738
Programação de Rescisão: <ul style="list-style-type: none"> Inclusão do campo Observação e da data de Término Quarentena no programa do complemento eSocial. 	FR5040 FR5030
Reintegração de Funcionários e Funcionários Reintegrados: <ul style="list-style-type: none"> Novas opções para os campos Tipo Reintegração e Número da Lei de Anistia Legal. Validações para os campos Data Efetivo Retorno e Data Efeito Reintegração. Novo campo Pagamento em Juízo. 	FR5240 FR5250
Período Validade Informações: <ul style="list-style-type: none"> Geração do período de validade da Tabela Cargo por meio do programa de carga eSocial (FP9840). Controle dos períodos de validade da Tabela Cargo (FP0770 e CA0002) quando ocorrer a inclusão, alteração e eliminação de cargos básicos. Consulta dos períodos de validade da Tabela Cargo. 	FP9840 FP0770 CA0002 FP9810

10ª Entrega – 12.1.6

Implementação	Programas Envolvidos
Registro Preliminar de Admissão: <ul style="list-style-type: none"> Criação de programa para cadastrar as pré-admissões. Alteração no cadastro de funcionário para: <ul style="list-style-type: none"> Assumir automaticamente a data da admissão preliminar, quando este programa for acessado por meio do FP9815. Atualizar os campos Estabelecimento e Funcionário da admissão preliminar com os dados do funcionário admitido. 	FP9815 FP1500
Validação Matrícula eSocial: <ul style="list-style-type: none"> Não permitir alterar a matrícula eSocial depois de informada, quando a atualização deste campo estiver parametrizada como Informada. Ao eliminar um funcionário, bloquear a matrícula eSocial que foi usada por ele, para não utilizá-la novamente. No momento de gerar automaticamente a matrícula eSocial, verificar a duplicidade da matrícula no empregador. Se a matrícula estiver sendo usada ou já foi usada, deverá acrescentar ao código da matrícula um hífen e um número sequencial. Retirar atualização da matrícula eSocial do programa de carga (FP9840). 	FP1500 FP1840 FP1850 FP6600 FP6610 FP9840
Código Rubrica: <ul style="list-style-type: none"> Permitir a consulta do código da rubrica enviada ao eSocial. 	FP0020 FP0024
Tipo de Deficiência Intelectual: <ul style="list-style-type: none"> Permitir que sejam registradas no sistema as deficiências do tipo Intelectual. Nos processos que atualmente não preveem este tipo de deficiência, elas serão tratadas como tipo Mental. 	MT0055 MT0555 MT0540 FP3640 FP5570
Empregador Pessoa Física: <ul style="list-style-type: none"> Permitir informar o empregador pessoa física para o eSocial. 	FP0500 FP0560 FP9840
Carga/Movimentação eSocial: <ul style="list-style-type: none"> Gerar os eventos referentes às tabelas Empregador, Rubrica e Cargo de acordo com o layout 2.0 do eSocial. 	FP9840 FP0560 FP0020 FP0024 FP0770 CA0002
Período Validade Informações: <ul style="list-style-type: none"> Geração do período de validade das Tabelas Empregador e Rubrica por meio do programa de carga eSocial (FP9840). Controle dos períodos de validade das Tabelas Empregador (FP0560) e Rubrica (FP0020 e FP0024) quando ocorrer a inclusão, alteração e eliminação de informações que impactem no eSocial. Consulta dos períodos de validade das Tabelas Empregador e Rubrica. 	FP9840 FP0560 FP0020 FP0024 FP9810

Implementação	Programas Envolvidos
Mensagem S-2190 – Admissão Trabalhador – Registro Preliminar: <ul style="list-style-type: none"> Gerar as mensagens referentes ao registro preliminar de admissão do funcionário de acordo com o layout 2.0 do eSocial. Alterado o programa do monitor eSocial para mostrar as mensagens referentes ao registro preliminar de admissão. 	FP9815 FP9850
Mensagem S-2298 – Reintegração: <ul style="list-style-type: none"> Gerar as mensagens referentes ao registro de reintegração do funcionário de acordo com o layout 2.0 do eSocial. 	
Ajustes Cadastro Funcionário: <ul style="list-style-type: none"> Implementado novos campos para permitir cadastrar as novas informações necessárias para atender o layout 2.1: trabalhador cedido, trabalhador doméstico, dirigente sindical. Validação da Categoria x Tipo Vínculo. Para estagiários, aceitará apenas a categoria 901. Alterado o campo descrição da categoria para apresentar a descrição completa. Alterado o tamanho do campo Carteira de Habilitação para 12 posições. 	FP1500 FP1510
Ajustes Cadastro Pessoa Física: <ul style="list-style-type: none"> Incluído o campo “Nome Cidade” para atender o layout 2.1. Incluída validação para o campo Estado Civil, onde somente aceitará as opções previstas no eSocial. Alterado o tamanho do campo “Tipo Logradouro” para 4 posições. 	FP1440
Ajustes Cadastro Dependentes: <ul style="list-style-type: none"> Retirado o campo 'Dependente Fins Previdenciário' da tela do complemento eSocial. 	FP1760
Ajustes Pessoa Jurídica: <ul style="list-style-type: none"> Alterado o tamanho do campo “Tipo Logradouro” para 4 posições. 	FP1420
Carga/Movimentação eSocial: <ul style="list-style-type: none"> Gerar as mensagens referentes à tabela de Horário de acordo com o layout 2.0 do eSocial. 	FP9840 FP1400 FP1000
Período Validade Informações: <ul style="list-style-type: none"> Geração do período de validade da Tabelas de Horário por meio do programa de carga eSocial (FP9840). Controle dos períodos de validade da Tabela de Horários (FP1400 e FP1000) quando ocorrer a inclusão, alteração e eliminação de informações que impactem no eSocial. Consulta dos períodos de validade da Tabela de Horário. 	FP9840 FP1400 FP1000 FP9810
Ajustes Cadastro Prestador Serviço e Movimento Serviço Prestado: <ul style="list-style-type: none"> Permitir relacionar apenas categoria relativas a trabalhador sem vínculo. Alterado o campo descrição da categoria para apresentar a descrição completa. 	FP0840 FP2160

12ª Entrega – 12.1.8

Implementação	Programas Envolvidos
---------------	----------------------

Qualificação Cadastral <ul style="list-style-type: none"> Alteração para gravar no arquivo o nome que foi informado no complemento eSocial da pessoa física; consistindo se ele está em branco ou se o campo que deu origem ao seu conteúdo (Nome Relatório Legais, pasta Cadastral, FP1440) possui mais de 60 caracteres. Alteração para possibilitar a geração do arquivo para autônomos (prestador pessoa física que não seja produtor rural). Incluída validação para que na inclusão de uma pessoa física, caso seja informado o Nome Relatórios Legais com mais de 60 posições, seja emitida uma mensagem informando o usuário para que seja verificado se o nome eSocial (tela de complemento eSocial) está correto. 	FP9830 FP1440
Retirada das Implementações de Lotação <ul style="list-style-type: none"> De acordo com o conceito do evento S-1020 - Tabela de Lotações Tributárias, descrito no MOS 2.1 - Manual de Orientações do eSocial: "Lotação tem conceito estritamente tributário e não físico. Lotação influi no método de cálculo da contribuição previdenciária para um grupo de segurados específicos, não refletindo, necessariamente, o local de trabalho do empregado". Desta forma, as implementações que haviam sido liberadas referentes ao complemento de informações de lotação (local de trabalho) foram retiradas do sistema e está sendo desenvolvida a implementação de Lotação Tributária. 	FP0800 FP0570 FP0870
Ajustes Complemento eSocial Evento <ul style="list-style-type: none"> Alteração no programa de complemento eSocial do cadastro de eventos e na geração do evento S-1010 - Tabela de Rubricas para atender o layout 2.1. 	FP0020 FP0024
Ajustes Complemento eSocial Estabelecimento <ul style="list-style-type: none"> Alteração no programa de complemento eSocial do cadastro de estabelecimentos e na geração do evento S-1000 - Informações Empregador Contribuinte para atender o layout 2.1. 	FP0560
Ajustes Importação Funcionário: <ul style="list-style-type: none"> Incluídos no layout de importação novos campos para permitir importar as informações necessárias para atender o layout 2.1: trabalhador cedido, trabalhador doméstico, dirigente sindical, trabalhador residente no exterior. Validação da Categoria x Tipo Vínculo. Para estagiários, aceitará apenas a categoria 901. 	FP6600 FP6610 FP6650
Ajustes Importação Dependentes: <ul style="list-style-type: none"> Retirado o campo 'Dependente Fins Previdenciário' do layout de importação. 	FP6620 FP6650
Carteira de Habilitação <ul style="list-style-type: none"> Alterado o tamanho do campo Carteira de Habilitação para 12 posições. 	RS0795 RS0583 RS0584 RS0585 RS0760 FR0230 CA0595
Carga/Movimentação eSocial: <ul style="list-style-type: none"> Gerar as mensagens referentes à tabela de Estabelecimento e Obras de acordo com o layout 2.1 do eSocial. 	FP9840 FP0560
Período Validade Informações: <ul style="list-style-type: none"> Geração do período de validade da Tabelas de Estabelecimento e Obras por meio do programa de carga eSocial (FP9840). Controle dos períodos de validade da Tabela de Estabelecimento e Obras (FP0560) quando ocorrer a alteração e eliminação de informações que impactem no eSocial. Consulta dos períodos de validade da Tabela de Estabelecimento e Obras. 	FP9840 FP0560 FP9810

13ª Entrega – 12.1.9

Implementação	Programas Envolvidos
Portal HCM x eSocial <ul style="list-style-type: none"> Implementada a aba eSocial no portlet Meus Dados para que o usuário possa informar as informações adicionais (pessoais, endereço, etc) que são obrigatórias para o eSocial. Para que esta aba fique visível é necessário parametrizar a permissão para o grupo de informações P01 e que o estabelecimento do funcionário esteja habilitado para o eSocial. 	Portlet Meus Dados FP0170
Monitor eSocial <ul style="list-style-type: none"> Implementadas alterações para melhorar a usabilidade do programa. 	FP9850
Versão do Layout dos Arquivos eSocial <ul style="list-style-type: none"> Retirada a pasta Layout do programa Complemento eSocial Estabelecimento. Retirado o campo 'versao' do conteúdo dos arquivos do eSocial. 	FP0560 FP9840
Carga eSocial <ul style="list-style-type: none"> Retirada as opções CAT, ASO e Condições Diferenciadas de Trabalho, visto que a obrigatoriedade destas é somente na 2ª fase do eSocial e também porque no layout 2.1 houveram grandes mudanças na estrutura destes arquivos. As opções Aviso Prévio/Desligamento e Afastamento Temporário ficam desabilitadas pois ainda estão sendo alteradas para atender o layout 2.1. 	FP9840
Processos Administrativos/Judiciais <ul style="list-style-type: none"> Campo Decisão passou para Suspensão Exigibilidade e teve seus valores alterados. Retirados os campos Encargos Terceiros e Terceiro FPAS da tela do relacionamento do processo com estabelecimentos. 	FP0030
Carga do Arquivo S-1070 – Tabela de Processos Administrativos/Judiciais <ul style="list-style-type: none"> Alteração no programa de carga para gerar o arquivo S-1070 de acordo com o layout 2.1 do eSocial. Considera somente os processos cadastrados no programa FP0030 que possuem relacionamento com informações do empregador da empresa em que o usuário está logado. Gera o 1º período de validade da tabela de processo, que pode ser consultado no programa FP9810. 	FP9840 FP9810.
Lotação Tributária <ul style="list-style-type: none"> Incluído no cadastro de estabelecimento os campos Tipo Lotação (informado pelo usuário, devendo ser compatível com a classificação tributária do empregador) e Código Lotação Tributária (que é gerado automaticamente pelo sistema: Código Empresa + '-' + Código Estabelecimento + '-' + FPAS + '-' + Tipo Lotação + '-0). Estes campos são atualizados também no programa FP2900. 	FP0560 FP2900
Obra Própria – Registro e Relacionamento de Processos <ul style="list-style-type: none"> Implementado no cadastro de tomador de serviço campos para identificar se o tomador trata-se de uma obra própria. Implementado também a possibilidade de relacionar processos de SAT e FAP para obras próprias. 	FP0870 FP0030
Carga e Período Validade das Obras Próprias <ul style="list-style-type: none"> Geração do período de validade da Tabela de Estabelecimento e Obras para obras próprias através do programa de carga eSocial (FP9840). Controle dos períodos de validade das obras próprias (FP0870) quando ocorrer a alteração e eliminação de informações que impactem no eSocial. Consulta dos períodos de validade da Tabela de Estabelecimento e Obras. 	FP9840 FP0870 FP9810
Fechamento Eventos Periódicos <ul style="list-style-type: none"> Liberado programa onde o usuário irá mensalmente registrar as informações para efetuar o fechamento do período de apuração do eSocial. 	FP9821

Unknown macro: 'rate'

4. Procedimento para Utilização

Unknown macro: 'rate'

4.1. eSocial – Alterações no Módulo Folha de Pagamento

Unknown macro: 'rate'

4.1.1. Processo Inicialização do eSocial

Unknown macro: 'rate'

Função: FP0500 – Manutenção Parâmetro Empresa RH

Função: FP0500 – Manutenção Parâmetro Empresa RH

Objetivo: Permitir a parametrização da empresa e estabelecimento que representam o empregador para o eSocial. Essas informações serão utilizadas na geração de todas as mensagens destinadas ao eSocial.

Descrição: Por meio do botão eSocial, disponibilizado na função Manutenção Parâmetros Empresa RH (FP0500), informar os dados complementares solicitados.

Botão eSocial disponibilizado, depois da configuração do uso do eSocial, em diversas funções do produto para complementar as informações exigidas no processo eSocial.

Por meio deste botão, será acessada a tela **FP0500A – Complemento Parâmetro Empresa RH:**

Para empregador **Pessoa Jurídica:**

Para empregador **Pessoa Física:**

Campo	Descrição	Validações/Regras
Empresa	Código da empresa que representa o empregador.	Permite que seja informado um único empregador para mais de uma empresa.
Estabelecimento	Código do estabelecimento que representa o empregador.	Não permite que seja informado um estabelecimento que tenha a base do CGC diferente da base do CGC da empresa para a qual está sendo informado o complemento. Quando a empresa informada como empregador for: <ul style="list-style-type: none"> • Igual à empresa que está selecionada na tela principal: não será validado se o eSocial está habilitado para o estabelecimento informado. • Diferente da empresa que está selecionada na tela principal: <ul style="list-style-type: none"> • O programa mostrará na tela o estabelecimento empregador desta empresa, deixando o campo desabilitado. • Será validado se o eSocial está habilitado para a empresa e estabelecimento informados e, caso não esteja será emitida uma mensagem de inconsistência. <p>Empregador Pessoa Jurídica Se o controle do CNPJ do estabelecimento informado for diferente de 0001, será emitida uma pergunta solicitando a confirmação do usuário.</p> <p>Empregador Pessoa Física Se o estabelecimento informado não estiver com o campo CPF Condomínio preenchido, será emitida uma mensagem de inconsistência.</p> <p>Este campo fica sempre desabilitado.</p>
C.N.P.J. ou C.P.F.	CNPJ ou C.P.F. Condomínio do estabelecimento que foi informado como empregador, no caso de empregador pessoa jurídica ou física, respectivamente.	Este campo fica sempre desabilitado.

Notas:

A parametrização do empregador é pré-requisito para que o complemento eSocial dos estabelecimentos possam ser informados.

Ao informar o empregador pela primeira vez para a empresa, será executado automaticamente um programa para atualizar as informações complementares do eSocial para a tabela de eventos (exceto o campo Natureza Rubrica e Processos).

Depois de ter sido gerada a mensagem de empregador **S-1000 – Informações do Empregado/Contribuinte**, não será mais possível alterar o empregador informado.

Unknown macro: 'rate'

4.1.2. Processo Parametrização dos Complementos

Unknown macro: 'rate'

Função: FP0020 – Manutenção Eventos Analíticos / Função: FP0024 – Eventos por Empresa

Função: FP0020 – Manutenção Eventos Analíticos

Função: FP0024 – Eventos por Empresa

Objetivo: Complementar o cadastro dos eventos analíticos com as informações exigidas nos arquivos do eSocial e determinar a rubrica correspondente à tabela liberada pelo Governo e seus respectivos processos referente suspensão de recolhimentos. Essas informações serão utilizadas na geração das mensagens destinadas ao eSocial, conforme layout S-1010 Tabela de Rubricas.

Descrição: Por meio do botão eSocial, disponibilizado na função Manutenção Eventos Analíticos (FP0020) e Manutenção Eventos por Empresa (FP0024), para empresas que utilizam essa rotina, informar os dados complementares solicitados.

Ao clicar neste botão, será acessada a tela **FP0020C – Complemento Evento Analítico:**

Campo	Descrição	Validações/Regras
Dados Alterados	Indica se algum dos campos desta tabela foi alterado depois de ter sido efetuada a carga do complementado evento, quando da informação do empregador na função Manutenção Parâmetro Empresa RH.	Sempre desabilitado
Natureza	Código da Natureza do evento, conforme anexo I - tabela 3 do eSocial.	Caso o evento não necessite ser enviado ao eSocial, informar 0000 – Não Enviar para o eSocial .
Tipo	Indicativo do tipo de rubrica: <ul style="list-style-type: none"> 1 – Vencimento. 2 – Desconto. 3 – Informativa. 4 – Informativa Dedutora. 	Aceita somente os valores 1, 2, 3 ou 4
Fator	Informar o fator, percentual, entre outros, da rubrica, quando necessário.	Não se aplica.
INSS	Código da incidência tributária da rubrica para a Previdência Social: <ul style="list-style-type: none"> 00 - Não é Base de Cálculo 11 - Base de cálculo das contribuições sociais - Salário de Contribuição: Mensal 12 - Base de cálculo das contribuições sociais - Salário de Contribuição: 13º Salário 21 - Base de cálculo das contribuições sociais - Salário de Contribuição: Salário Maternidade 22 - Base de cálculo das contribuições sociais - Salário de Contribuição: Salário Maternidade - 13º Salário 23 - Base de cálculo das contribuições sociais - Salário de Contribuição: Auxílio Doença Mensal - Regime Próprio de Previdência Social 24 - Base de cálculo das contribuições sociais - Salário de Contribuição: Auxílio Doença 13º Salário Doença - Regime Próprio de Previdência Social 31 - Contribuição descontada do Segurado sobre salário de contribuição: Mensal 32 - Contribuição descontada do Segurado sobre salário de contribuição: 13º Salário 34 - Contribuição descontada do Segurado sobre salário de contribuição: SEST 35 - Contribuição descontada do Segurado sobre salário de contribuição: SENAT 51 - Salário-Família 61 - Complemento de salário-mínimo - Regime Próprio de Previdência Social 91 - Suspensão de incidência sobre Salário de Contribuição em decorrência de decisão judicial: Mensal 92 - Suspensão de incidência sobre Salário de Contribuição em decorrência de decisão judicial: 13º Salário 93 - Suspensão de incidência sobre Salário de Contribuição em decorrência de decisão judicial: Salário Maternidade 94 - Suspensão de incidência sobre Salário de Contribuição em decorrência de decisão judicial: Salário Maternidade 13º Salário 	Deve ser informado um dos códigos de incidência tributária para INSS, conforme opções ao lado.
Processo	Demonstra o código/descrição do processo judicial com decisão/sentença favorável à empresa, determinando a não incidência do evento para contribuição previdenciária.	Este campo fica sempre desabilitado. Caso exista um processo administrativo ou judicial cadastrado na função Manutenção Processos Administrativos/Judiciais (FP0030) com utilização igual a Evento e, este esteja relacionado ao evento em questão e a aplicação seja INSS, o código/descrição do processo serão exibidos em tela. Ao alterar o conteúdo deste campo para os códigos 91, 92, 93 ou 94 é emitida uma mensagem de alerta informando que deve ser relacionado um processo administrativo ou judicial na função FP0030 – Manutenção Processos Administrativos/Judiciais. Se o conteúdo deste campo for igual a 91, 92, 93 ou 94 e for alterado para outro valor é emitida uma mensagem de erro, informando que há processo relacionado ao evento e que é necessário informar a data de término deste relacionamento.

IRRF	Código de incidência tributária da rubrica para o IRRF: <ul style="list-style-type: none"> • 00 - Não é Base do IRRF • 11 - Rendimentos tributáveis - base de cálculo do IRRF: Remuneração Mensal • 12 - Rendimentos tributáveis - base de cálculo do IRRF: 13º Salário • 13 - Rendimentos tributáveis - base de cálculo do IRRF: Férias • 14 - Rendimentos tributáveis - base de cálculo do IRRF: PLR • 15 - Rendimentos tributáveis - base de cálculo do IRRF: Rendimentos Recebidos Acumuladamente - RRA • 31 - Retenções do IRRF efetuadas sobre: Remuneração Mensal • 32 - Retenções do IRRF efetuadas sobre: 13º Salário • 33 - Retenções do IRRF efetuadas sobre: Férias • 34 - Retenções do IRRF efetuadas sobre: PLR • 35 - Retenções do IRRF efetuadas sobre: RRA • 41 - Deduções da base de cálculo do IRRF: Previdência Social Oficial - PSO - Remuneração Mensal • 42 - Deduções da base de cálculo do IRRF: PSO - 13º salário • 43 - Deduções da base de cálculo do IRRF: PSO - Férias • 44 - Deduções da base de cálculo do IRRF: PSO - RRA • 46 - Deduções da base de cálculo do IRRF: Previdência Privada - salário mensal • 47 - Deduções da base de cálculo do IRRF: Previdência Privada - 13º salário • 51 - Deduções da base de cálculo do IRRF: Pensão Alimentícia - Remuneração Mensal • 52 - Deduções da base de cálculo do IRRF: Pensão Alimentícia - 13º salário • 53 - Deduções da base de cálculo do IRRF: Pensão Alimentícia - Férias • 54 - Deduções da base de cálculo do IRRF: Pensão Alimentícia - PLR • 55 - Deduções da base de cálculo do IRRF: Pensão Alimentícia - RRA • 56 - Deduções da base de cálculo do IRRF: Dependente - Remuneração Mensal • 57 - Deduções da base de cálculo do IRRF: Dependente - 13º salário • 58 - Deduções da base de cálculo do IRRF: Dependente - Férias • 61 - Deduções da base de cálculo do IRRF: Fundo de Aposentadoria Programada Individual - FAPI - Remuneração Mensal • 62 - Deduções da base de cálculo do IRRF: Fundo de Aposentadoria Programada Individual - FAPI - 13º salário • 63 - Deduções da base de cálculo do IRRF: Fundação de Previdência Complementar do Servidor Público Federal - Funpresp - Remuneração Mensal • 64 - Deduções da base de cálculo do IRRF: Fundação de Previdência Complementar do Servidor Público Federal - Funpresp - 13º salário • 70 - Isenções do IRRF: Parcela Isenta 65 anos - Remuneração Mensal • 71 - Isenções do IRRF: Parcela Isenta 65 anos - 13º salário • 72 - Isenções do IRRF: Diária • 73 - Isenções do IRRF: Ajuda de Custo • 74 - Isenções do IRRF: Indenização e rescisão de contrato, inclusive a título de PDV e acidentes de trabalho • 75 - Isenções do IRRF: Abono pecuniário • 76 - Isenções do IRRF: Pensão, aposentadoria ou reforma por moléstia grave ou acidente em serviço - Remuneração Mensal • 77 - Isenções do IRRF: Pensão, aposentadoria ou reforma por moléstia grave ou acidente em serviço - 13º salário • 78 - Isenções do IRRF: Valores pagos a titular ou sócio de microempresa ou empresa de pequeno porte, exceto pró-labore e aluguéis • 79 - Isenções do IRRF: Outras Isenções (o nome da rubrica deve ser claro para identificação da natureza dos valores) • 81 - Demandas Judiciais: Depósito Judicial • 82 - Demandas Judiciais: Compensação Judicial do ano calendário • 83 - Demandas Judiciais: Compensação Judicial de anos anteriores • 91 - Incidência Suspensa decorrente de decisão judicial, relativas a base de cálculo do IRRF sobre: Remuneração Mensal • 92 - Incidência Suspensa decorrente de decisão judicial, relativas a base de cálculo do IRRF sobre: 13º Salário • 93 - Incidência Suspensa decorrente de decisão judicial, relativas a base de cálculo do IRRF sobre: Férias • 94 - Incidência Suspensa decorrente de decisão judicial, relativas a base de cálculo do IRRF sobre: PLR • 95 - Incidência Suspensa decorrente de decisão judicial, relativas a base de cálculo do IRRF sobre: RRA 	Deve ser informado um dos códigos de incidência tributária para IRRF, conforme opções ao lado.
Processo	Demonstra o código/descrição do processo judicial com decisão/sentença favorável à empresa, determinando a não incidência do evento para IRRF.	Este campo fica sempre desabilitado. Caso exista um processo judicial cadastrado na função Manutenção Processos Administrativos/Judiciais (FP0030) com utilização igual a Evento e, este esteja relacionado ao evento em questão e a aplicação seja IRRF, o código/descrição do processo serão exibidos em tela. Ao alterar o conteúdo deste campo para os códigos 91, 92, 93, 94 ou 95 é emitida uma mensagem de alerta informando que deve ser relacionado um processo judicial na função FP0030 – Manutenção Processos Administrativos/Judiciais. Se o conteúdo deste campo for igual a 91, 92, 93, 94 ou 95 e for alterado para outro valor é emitida uma mensagem de erro, informando que há processo relacionado ao evento e que é necessário informar a data de término deste relacionamento.
FGTS	Código de incidência tributária da rubrica para o FGTS: <ul style="list-style-type: none"> • 00 - Não é Base de Cálculo do FGTS • 11 - Base de Cálculo do FGTS mensal • 12 - Base de Cálculo do FGTS: 13º Salário • 21 - Base de Cálculo do FGTS Rescisório • 91 - Incidência suspensa em decorrência de decisão judicial 	Deve ser informado um dos códigos de incidência tributária para FGTS, conforme opções ao lado.
Processo	Demonstra o código/descrição do processo judicial com decisão/sentença favorável à empresa, determinando a não incidência do evento para FGTS.	Este campo fica sempre desabilitado. Caso exista um processo judicial cadastrado na função Manutenção Processos Administrativos/Judiciais (FP0030) com utilização igual a Evento e, este esteja relacionado ao evento em questão e a aplicação seja FGTS, o código/descrição do processo serão exibidos em tela. Ao alterar o conteúdo deste campo para o código 91 é emitida uma mensagem de alerta informando que deve ser relacionado um processo judicial na função FP0030 – Manutenção Processos Administrativos/Judiciais. Se o conteúdo deste campo for igual a 91 e for alterado para outro valor é emitida uma mensagem de erro, informando que há processo relacionado ao evento e que é necessário informar a data de término deste relacionamento.
Contrib Sindical	Código de incidência tributária da rubrica para a Contribuição Sindical Laboral: <ul style="list-style-type: none"> • 00 - Não é base de cálculo • 11 - Base de cálculo • 31 - Valor da contribuição sindical laboral descontada • 91 - Incidência suspensa em decorrência de decisão judicial 	Deve ser informado um dos códigos de incidência tributária para Contribuição Sindical, conforme opções ao lado.

Processo	Demonstra o código/descrição do processo judicial com decisão/sentença favorável à empresa, determinando a não incidência do evento para Contribuição Sindical.	Este campo fica sempre desabilitado. Caso exista um processo judicial cadastrado na função Manutenção Processos Administrativos/Judiciais (FP0030) com utilização igual a Evento e, este esteja relacionado ao evento em questão e a aplicação seja Contribuição Sindical, o código/descrição do processo serão exibidos em tela. Ao alterar o conteúdo deste campo para o código 91 é emitida uma mensagem de alerta informando que deve ser relacionado um processo judicial na função FP0030 – Manutenção Processos Administrativos/Judiciais. Se o conteúdo deste campo for igual a 91 e for alterado para outro valor é emitida uma mensagem de erro, informando que há processo relacionado ao evento e que é necessário informar a data de término deste relacionamento.
Repercussão DSR	Indicar se a rubrica repercute no cálculo do Descanso Semanal Remunerado.	Não se aplica.
Repercussão 13º Salário	Indicar se a rubrica repercute no cálculo do 13º Salário.	Não se aplica.
Repercussão Férias	Indicar se a rubrica repercute no cálculo das Férias.	Não se aplica.
Repercussão Aviso Prévio	Indicar se a rubrica repercute no cálculo do Aviso Prévio.	Não se aplica.

Nota:

- O botão do eSocial ficará disponível nesses programas à medida que **pelo menos um estabelecimento da base de dados** estiver parametrizado como Complementos Habilitados para o eSocial (**FP0560**).

Mas para o programa **FP0024**, além da regra citada acima, o botão complemento eSocial somente aparece se:

- O evento não for geral ou;
- O evento for geral, mas está com informações diferentes do evento original (cadastrado no FP0020).

Depois da atualização da versão 12.1.4, ao acessar os programas FP0020 e FP0024 pela primeira vez será executado um programa de acerto para atualizar os campos **Tipo e Incidência Tributária IRRF** conforme valores definidos pelo layout 2.0.

Este acerto efetuará as seguintes atualizações:

- Os eventos que representam as deduções referentes à **Previdência Social Oficial e Pensão Alimentícia**, terão o campo Incidência Tributária IRRF atualizado conforme tabela abaixo:

Índice	Descrição Evento	Incidência Tributária IRRF
43	INSS para IRF	41 – Previdência Social Oficial – Remuneração Mensal
44	INSS 13º para IRF	42 – Previdência Social Oficial – 13º Salário
72	Pensão Alim Adiant. (Empresa)	51 - Pensão Alimentícia - Remuneração Mensal
47	Pensão Alim. 13º (empresa)	52 - Pensão Alimentícia - 13º salário
48	Pensão Alim. 13º (func)	52 - Pensão Alimentícia - 13º salário
49	Pensão Alim. Adt 13º (empresa)	52 - Pensão Alimentícia - 13º salário
45	Pensão Alim. Férias (empresa)	53 - Pensão Alimentícia - Férias;
46	Pensão Alim. Férias (func)	53 - Pensão Alimentícia - Férias;
8	Pensão Alim. (Empregado)	51 - Pensão Alimentícia - Remuneração Mensal
7	Pensão Alim. Normal (empresa)	51 - Pensão Alimentícia - Remuneração Mensal
66	Pensão Alim. S/ PLR	51 - Pensão Alimentícia - Remuneração Mensal

- Os eventos que estiverem com o campo **Previdência Privada** marcado serão atualizados com a incidência tributária para IRRF igual a 47 - Previdência Privada - 13º salário se tipo vencimento evento for igual a Décimo; caso contrário, serão atualizados com 46 - Previdência Privada - salário mensal.

- Os eventos que estiverem com o campo **Incide IRF** igual a **"Isento"** serão atualizados com uma das incidências tributárias para IRRF que representa isenção.

Para determinar qual será a incidência, será verificado:

- Se o evento está relacionado a um dos índices específicos de férias abaixo:

Índice Específico de Férias	Incidência Tributária IRRF
12 – Férias Abono Concedido	75 – Abono Pecuniário
14 – Adicionais Abono	75 – Abono Pecuniário
16 – Férias Abono 1/3	75 – Abono Pecuniário

- Se existe relacionamento do evento com o grupo de eventos para a DIRF.

Grupo	Incidência Tributária IRRF
Ajuda de Custo	<ul style="list-style-type: none"> • Evento do Índice 75: 11 - Base de cálculo do IRRF - Remuneração Mensal; • Demais Eventos: 73 – Diárias;
Indenização Rescisão/PDV/Acidente Trabalho	74 - Indenização e rescisão de contrato, inclusive a título de PDV e acidente de trabalho
Rendimentos Isentos e Não Tributáveis – Outros	79 – Outros
Rendimentos Isentos – Voluntários da Copa	79 – Outros
Rendimentos Isentos – Bolsa Médico-Residente	79 – Outros
Se não encontrar relacionamento com grupo.	79 – Outros

- Ao lado do quadro Rubrica existe uma tabela na qual são apresentados, por empregador, os respectivos códigos de rubrica que serão enviados para o eSocial, referente ao evento em questão.

Regra:

- Para eventos cujo campo 'Natureza' estiver com código 0000, que não envia para o eSocial, não mostrará informação nesta tabela.
- No código da rubrica, somente considera empresas que estejam com o empregador parametrizado.
- Na tela principal, por meio do botão Período Validade eSocial, é possível consultar os períodos de validade da Tabela Rubrica para cada empregador da base de dados.

 Unknown macro: 'rate'

Função: FP0020 – Manutenção Eventos Analíticos – Consultar Eventos por Empresa

Função: FP0020 – Manutenção Eventos Analíticos – Consultar Eventos por Empresa

Objetivo: Consultar em quais empresas da base de dados o evento tem atualização automática ou não.

Descrição: Por meio do botão Consulta, disponibilizado na função Manutenção Eventos Analíticos (FP0020) e Manutenção Eventos por Empresa (FP0024), para empresas que utilizam essa rotina, consultar a situação do evento nas empresas da base de dados.

Ao clicar neste botão, será acessada a tela **Z04PY067**:

Campo	Descrição	Validações/Regras
Evento Inicial e Final	Faixa de eventos que estão sendo consultados.	Quando esta consulta é acessada por meio do programa: <ul style="list-style-type: none"> • FP0020: a faixa de eventos fica desabilitada e recebe como valor o evento que estava posicionado na tela FP0020. • FP0024: a faixa de eventos fica habilitada, permitindo que o usuário selecione o evento que deseja consultar.
Evt	Código do evento que está sendo consultado.	
Descrição	Descrição do evento que está sendo consultado.	
Emp	Código da empresa que possui o evento cadastrado.	A empresa igual a "" indica que é o evento que é visualizado no programa FP0020.
Atualiz. Autom	Indica se o evento nas empresas diferentes de "" terá atualização automática ou não quando ocorrer alteração do evento no programa FP0020.	Quando o valor é igual a: <ul style="list-style-type: none"> • Sim: indica que o evento no programa FP0024 está igual a este mesmo evento no programa FP0020. • Não: indica que o evento no programa FP0024 possui alguma informação diferente deste mesmo evento no programa FP0020.

Unknown macro: 'rate'

Função: FP0030 – Manutenção Processos Administrativos/Judiciais

Função: FP0030 – Manutenção Processos Administrativos/Judiciais

Objetivo: Permitir o cadastro dos processos administrativos e judiciais que tramitam na Justiça. Essas informações serão utilizadas na geração das mensagens destinadas ao eSocial, conforme layout **S-1070 – Tabela de Processos Administrativos/Judiciais**.

Pré-requisito: FP0560 – Estabelecimento - campo **Complementos Habilitados** para pelo menos um estabelecimento da base de dados.

Descrição: O programa somente estará disponível para cadastro depois da parametrização do uso do eSocial, caso contrário, o programa não será acessado, exibindo a mensagem durante o acesso.

Ao clicar nos botões Incluir, Copiar e Alterar que estão localizados na parte superior da tela, será acessada a tela **FP0030A – Atualiza Processos Administrativos/Judiciais**:

Campo	Descrição	Validações/Regras
Processo	Número do processo que tramita na Justiça.	Não permite informação em branco.
Id Processo	Código sequencial do processo.	Gerado automaticamente pelo programa.
Descrição	Descrição resumida do processo.	Não permite informação em branco.
Início Validade	Data de início da validade do processo.	Não permite informação em branco.
Término Validade	Data de término da validade do processo.	Não permite informação em branco.
Tipo	<ul style="list-style-type: none"> Administrativo. Judicial. 	Conforme o tipo de processo, alguns campos serão habilitados para preenchimento.
Utilização	<p>Evento: processos referentes à suspensão da incidência de INSS, FGTS, IRRF e Contribuição Sindical dos eventos.</p> <p>Estabelecimento: processos referentes às alíquotas de FAP, RAT e contribuições destinadas a outras entidades, quando ocorre a existência de processo favorável ao contribuinte, modificando a alíquota de FAP, RAT e/ou Terceiros para recolhimento.</p> <p>Funcionário: processos utilizados para:</p> <ul style="list-style-type: none"> Indicar o alvará judicial na contratação de menores de 14 anos ou maiores de 14 anos e menores de 16 anos quando a categoria for diferente de 103 – Aprendiz. Suspensão de recolhimento de IRRF e/ou Contribuição Previdenciária do funcionário. <p>Reintegração: processo utilizado para identificar a reintegração de funcionários desligados quando esta ocorrer por determinação Judicial.</p> <p>Notas: processo utilizado para suspensão de recolhimento de determinados impostos referente às notas fiscais de serviços tomados e prestados.</p> <p>Autônomos: processo utilizado para suspensão de recolhimento de IRRF e/ou Contribuição Previdenciária do autônomo.</p> <p>Obra-Tomador: processo referente as obras de construção civil que são Obra Própria.</p>	Os processos serão liberados para consultas nos programas de Estabelecimento, Eventos, Funcionários, e Reintegração, conforme a informação contida nesse campo.
Data Sentença/Decisão	Data da decisão, sentença ou despacho administrativo.	Não permite informação em branco.
Depósito Montante Integral	Informar se o depósito foi realizado no valor montante integral ou não.	Não se aplica.
Suspensão Exigibilidade	<p>Indicativo da decisão do processo:</p> <p>Liminar em Mandado de Segurança;</p> <p>Antecipação de Tutela;</p> <p>Liminar em Medida Cautelar;</p> <p>Sentença em Mandado de Segurança Favorável ao Contribuinte;</p> <p>Sentença em Ação Ordinária Favorável ao Contribuinte e Confirmada pelo TRF;</p> <p>Acórdão do TRF Favorável ao Contribuinte;</p> <p>Acórdão do STJ em Recurso Especial Favorável ao Contribuinte;</p> <p>Acórdão do STF em Recurso Extraordinário Favorável ao Contribuinte;</p> <p>Sentença 1ª instância não transitada em julgado com efeito suspensivo;</p> <p>Contestação Administrativa FAP;</p> <p>Decisão Definitiva a favor do contribuinte (Transitada em Julgado);</p> <p>Sem suspensão da exigibilidade.</p>	<p>Se Tipo Processo = Administrativo, o indicativo de decisão somente pode ser igual a:</p> <ul style="list-style-type: none"> Contestação Administrativa FAP Decisão Definitiva a favor do contribuinte Sem suspensão da exigibilidade <p>Se Tipo Processo = Judicial, o indicativo de decisão deve ser igual a:</p> <ul style="list-style-type: none"> Liminar em Mandado de Segurança Antecipação de Tutela Liminar em Medida Cautelar Sentença em Mandado de Segurança Favorável ao Contribuinte Sentença em Ação Ordinária Favorável ao Contribuinte e Confirmada pelo TRF Acórdão do TRF Favorável ao Contribuinte Acórdão do STJ em Recurso Especial Favorável ao Contribuinte Acórdão do STF em Recurso Extraordinário Favorável ao Contribuinte Sentença 1ª instância não transitada em julgado com efeito suspensivo Decisão Definitiva a favor do contribuinte Sem suspensão da exigibilidade
País Vara	País onde o processo está tramitando.	Habilitado somente para processos do tipo Judicial.
UF Vara	Unidade de federação da seção judiciária do processo.	Habilitado somente para processos do tipo Judicial.
Município	Código do município onde está tramitando o processo.	Habilitado somente para processos do tipo Judicial. O município informado tem que existir no cadastro de municípios para o país e UF Vara informados.
Vara	Código de identificação da vara do processo.	Habilitado somente para processos do tipo Judicial.
Autoria	<p>Autor da ação do processo:</p> <ul style="list-style-type: none"> Próprio Contribuinte. Outra Entidade. 	Habilitado somente para processos do tipo Judicial.

Pasta Utilização: Por meio desta pasta, será feito o relacionamento dos processos com eventos, estabelecimentos, funcionários, reintegração, autônomos e obra-tomador.

Relacionamento com Eventos

Campo	Descrição	Validações/Regras
Processo	Número do processo que tramita na Justiça.	Não se aplica.
Utilização	Utilização do Processo. Contém as seguintes opções: <ul style="list-style-type: none"> Evento. Estabelecimento. Funcionário. Reintegração. Autônomo. Obra-Tomador. 	Fica desabilitado e demonstra a utilização informada no cadastro do processo.
Empresa	Código da empresa para a qual o processo será relacionado.	<p>Quando não utiliza eventos por empresa: - este campo fica desabilitado e com o valor '*'. Isto significa que, para todos os empregadores da base de dados a mensagem da tabela de rubricas será gerada informando que o evento em questão possui incidência suspensa.</p> <p>Quando utiliza eventos por empresa: - este campo fica habilitado, podendo:</p> <ol style="list-style-type: none"> 1. Ser informado '*': Isto significa que, para todos os empregadores da base de dados a mensagem da tabela de rubricas será gerada informando que o evento em questão possui incidência suspensa, desde que as informações deste evento no programa FP0024 sejam iguais às do mesmo evento no programa FP0020. <p>Ser especificado um código de empresa: Isto significa que, para o empregador da empresa informada a mensagem da tabela de rubricas será gerada informando que o evento em questão possui incidência suspensa.</p> <p>Observação: Neste caso, é efetuada a atualização do evento da empresa informada, indicando que ele está diferente do mesmo evento no programa FP0020.</p>
Evento	Código do evento para o qual o processo será relacionado.	É obrigatório ser informado.
Aplicação	Indica qual o tributo que teve seu recolhimento suspenso pela decisão/sentença do processo. Contém as seguintes opções: <ul style="list-style-type: none"> INSS. IRRF. FGTS. Contribuição Sindical. 	Não se aplica.
Início	Data em que o processo passou a ser válido para a empresa/evento.	É obrigatório ser informada.
Término	Data em que o processo deixou de ser válido para a empresa/evento.	É obrigatório ser informada.

Relacionamento com Estabelecimento

Campo	Descrição	Validações/Regras
Processo	Número do processo que tramita na Justiça.	Não se aplica
Utilização	Utilização do Processo. Contém as seguintes opções: <ul style="list-style-type: none"> Evento. Estabelecimento. Funcionário. Reintegração. Autônomo. Obra-Tomador. 	Fica desabilitado e demonstra a utilização informada no cadastro do processo.
Estabelecimento	Código do estabelecimento para o qual o processo será relacionado.	É obrigatório ser informado.
Aplicação	Indica qual o tributo que teve sua alíquota alterada pela decisão/sentença do processo. Contém as seguintes opções: <ul style="list-style-type: none"> RAT. FAP. 	Não se aplica.
Início	Data em que o processo passou a ser válido para o estabelecimento.	É obrigatório ser informada.
Término	Data em que o processo deixou de ser válido para o estabelecimento.	É obrigatório ser informada.

Relacionamento com Funcionários

Campo	Descrição	Validações/Regras
Processo	Número do processo que tramita na Justiça.	Não se aplica
Utilização	Utilização do Processo. Contém as seguintes opções: <ul style="list-style-type: none"> • Evento. • Estabelecimento. • Funcionário. • Reintegração. • Autônomo. • Obra-Tomador 	Fica desabilitado e demonstra a utilização informada no cadastro do processo.
Estabelecimento	Código do estabelecimento para o qual o processo será relacionado.	É obrigatório ser informado.
Matrícula	Matrícula do funcionário para o qual o processo será relacionado.	É obrigatório ser informado.
Aplicação	Pode indicar: <ul style="list-style-type: none"> • A suspensão de recolhimento de IRRF e/ou Contribuição Previdenciária do funcionário; ou • O alvará judicial na contratação de menores de 14 anos ou maiores de 14 anos e menores de 16 anos quando a categoria for diferente de 103 – Aprendiz. Possui as seguintes opções: <ul style="list-style-type: none"> • IRRF. • Contribuição Previdenciária. • Alvará Judicial. 	Não se aplica.
Início	Data em que o processo passou a ser válido para o funcionário.	É obrigatório ser informada.
Término	Data em que o processo deixou de ser válido para o funcionário.	É obrigatório ser informada.

Relacionamento com Reintegração:

Campo	Descrição	Validações/Regras
Processo	Número do processo que tramita na Justiça.	Não se aplica
Utilização	Utilização do Processo. Contém as seguintes opções: <ul style="list-style-type: none"> • Evento. • Estabelecimento. • Funcionário. • Reintegração. • Autônomo. • Obra-Tomador. 	Fica desabilitado e demonstra a utilização informada no cadastro do processo.
Estabelecimento	Código do estabelecimento para o qual o processo está relacionado.	Não se aplica.
Matrícula	Matrícula do funcionário para o qual o processo está relacionado.	Não se aplica.
Data Reintegração	Data em que ocorreu a reintegração do funcionário.	Não se aplica.
Início	Data em que o processo passou a ser válido para o funcionário.	É obrigatório ser informada.
Término	Data em que o processo deixou de ser válido para o funcionário.	É obrigatório ser informada.

Notas:

- O programa permite apenas a alteração das datas de início e término do relacionamento do processo para um funcionário reintegrado.
- A inclusão do relacionamento somente pode ser efetuada por meio dos programas FR5240 – Reintegração de Funcionários e FR5250 – Funcionários Reintegrados.
- A eliminação do relacionamento somente pode ser efetuada pelo programa FR5250 – Funcionários Reintegrados, alterando-se o tipo de reintegração, caso necessário.

Relacionamento com Autônomo:

Campo	Descrição	Validações/Regras
Processo	Número do processo que tramita na Justiça.	Não se aplica.
Utilização	Utilização do Processo. Contém as seguintes opções: <ul style="list-style-type: none"> • Evento. • Estabelecimento. • Funcionário. • Reintegração. • Autônomo. • Obra-Tomador. 	Fica desabilitado e demonstra a utilização informada no cadastro do processo.
Prestador Serviço	Matrícula do prestador de serviço pessoa física para o qual o processo será relacionado.	É obrigatório ser informado.
Aplicação	Indica qual o tributo que teve seu recolhimento suspenso pela decisão/sentença do processo. Contém as seguintes opções: <ul style="list-style-type: none"> • IRRF. • Contribuição Previdenciária. 	Não se aplica.
Início	Data em que o processo passou a ser válido para o autônomo.	É obrigatório ser informado.
Término	Data em que o processo deixou de ser válido para o autônomo.	É obrigatório ser informado.

Notas:

- Os processos que já haviam sido relacionados nos programas FP0560, FP0020, FP0024, FP1500, FP1510, FR5240 e FR5250 serão carregados automaticamente para o programa FP0030 quando ocorrer a 1ª execução deste programa depois da atualização da versão 12.1.3.
- Para os processos com utilização igual a Notas, não é permitido efetuar relacionamentos.

Relacionamento com Obra-Tomador:

Campo	Descrição	Validações/Regras
Processo	Número do processo que tramita na Justiça.	Não se aplica.
Utilização	Utilização do Processo. Contém as seguintes opções: <ul style="list-style-type: none"> • Evento. • Estabelecimento. • Funcionário. • Reintegração. • Autônomo. • Obra-Tomador. 	Fica desabilitado e demonstra a utilização informada no cadastro do processo.
Tomador Serviço	Matrícula do tomador de serviço pessoa física para o qual o processo será relacionado.	É obrigatório ser informado. Aceita apenas tomadores de serviço identificados como Obra-Própria.
Aplicação	Indica qual o tributo que teve sua alíquota alterada pela decisão/sentença do processo. Contém as seguintes opções: <ul style="list-style-type: none"> • RAT. • FAP. 	Não se aplica.
Início	Data em que o processo passou a ser válido para o tomador.	É obrigatório ser informado.
Término	Data em que o processo deixou de ser válido para o tomador.	É obrigatório ser informado.

 Unknown macro: 'rate'

Função: FP0033 – Manutenção de Empregador do Processo

Função: FP0033 – Manutenção de Empregador do Processo

Objetivo: Permitir o cadastro de empregadores para o processo do tipo "Notas". Essas informações serão utilizadas na geração das mensagens destinadas ao eSocial, conforme layout **S-1070 – Tabela de Processos Administrativos/Judiciais**.

Pré-requisito: Processos com utilização igual a "Nota" cadastrados no FP0030 – Manutenção Processos Administrativos/Judiciais.

Descrição: Essa funcionalidade deverá ser utilizada por empresas que possuem processos judiciais relativos a contribuições previdenciárias, que deverão ser enviados nos arquivos provenientes de sistemas externos, S-1310, S-1320, S-1330, S-1350, S-1360, S-1370.

Campos que deverão ser informados no cadastro da pasta Empregador:

Informação	Tabela	Regras
Empresa	Sped_rh_estab	Empresa relativo ao empregador.
Estabelecimento	Sped_rh_estab	Estabelecimento relativo ao empregador.

Notas:

É necessário realizar o cadastro do empregador para o processo antes de realizar a importação de mensagens XML por meio do programa FP9870, para que a informação do processo seja enviada para o eSocial antes dos arquivos importados de sistemas externos.

 Unknown macro: 'rate'

Função: FP0060 – Manutenção Situações

Função: FP0060 – Manutenção Situações

Objetivo: Complementar o cadastro de situações com as informações dos afastamentos temporários e desligamentos de acordo com as tabelas definidas pelo eSocial para geração das mensagens destinadas ao eSocial, conforme layouts **S-2320 – Evento Afastamento Temporário, S-2325 - Alteração do Motivo do Afastamento, S2330 – Evento Retorno de Afastamento Temporário e S-2800 – Evento Desligamento.**

Descrição: Acessar o programa FP0060 – Manutenção Situação e, por meio do botão eSocial, informar os dados complementares solicitados.

Ao clicar neste botão, será acessada a tela **FP0060A – Complemento Situações:**

Campo	Descrição	Validações/Regras
Afast. Temporário - Motivo	Os motivos de afastamento, conforme anexo I - tabela 18 do eSocial.	Somente fica habilitado quando o significado da situação (campo Significado, na pasta Gerais) for diferente de "Rescisão de Contrato" ou "Saída por Transferência", sendo obrigatório ser informado.
Restabelecimento Benefício Anterior	Motivo de afastamento, pelo mesmo motivo anterior: 02 - Novo afastamento em decorrência do mesmo acidente de trabalho. 04 - Novo afastamento em decorrência da mesma doença, dentro de 60 dias contados da cessação do afastamento anterior.	Somente fica habilitado quando o motivo do afastamento temporário informado for igual a 01 – Acidente de Trabalho, 02 – Novo Afastamento em Decorrência do mesmo Acidente de Trabalho, 03 – Doença ou 04 – Novo Afastamento em Decorrência da mesma doença, dentro de 60 dias, contados da cessação do afastamento anterior , sendo o obrigatório ser informado.
Desligamento - Motivo	Motivos de desligamento, conforme anexo I - tabela 19 do eSocial.	Fica habilitado quando o significado da situação (campo Significado, na pasta Gerais) for "Rescisão de Contrato" ou "Saída por Transferência", sendo obrigatório ser informado.

Notas:

O programa de complemento é executado para todas as situações, com exceção das situações de Saída por Transferência. Ficando na responsabilidade do usuário relacionar o motivo **00 – Nenhum – Situação não irá integrar os arquivos do eSocial** para as situações que não devem ser integradas para o eSocial.

Os motivos de desligamento 11 e 12 são aceitos para as situações com significado "Saídas por Transferência".

Os motivos de desligamento somente são aceitos para as situações com significado "Rescisão de Contrato".

Quando estiver posicionado na tela o registro da situação de saída por transferência com código FGTS igual a N2, ao ser clicado no botão de complemento eSocial será emitida uma mensagem de alerta informando o usuário que para a situação de saída por transferência entre empresas o motivo de desligamento será informado diretamente no relacionamento da situação ao funcionário; e a tela FP0060a não será aberta.

Quando estiver posicionado na tela o registro da situação de saída por transferência com código FGTS igual a N1, ao ser clicado no botão de complemento eSocial será emitida uma mensagem de alerta informando o usuário que a situação de saída por transferência entre estabelecimentos não representa um desligamento para o eSocial, não necessitando complemento; e a tela FP0060a não será aberta.

 Unknown macro: 'rate'

Função: FP0100 – Manutenção Unidades de Federação e Países

Função: FP0100 – Manutenção Unidades de Federação e Países

Objetivo: Permitir o complemento do cadastro de país. Essa informação será utilizada na geração das mensagens destinadas ao eSocial, conforme layouts **S-2100 – Cadastramento Inicial do Vínculo, S-2220 – Alteração Dados Cadastrais e S-2600 – Trabalho Sem Vínculo de Emprego.**

Descrição: Por meio do botão eSocial, disponibilizado na função FP0100 – Manutenção Unidades Federação e Países para complemento das informações.

Por meio deste botão, será acessada a tela **FP0100C – Complemento País:**

Campo	Descrição	Validações/Regras
Código RFB	Código do país na Receita Federal do Brasil.	Deve ser um código válido, conforme anexo I - tabela 6 do eSocial.

Nota:

O botão do eSocial ficará disponível nesse programa à medida que **pelo menos um estabelecimento da base de dados** estiver parametrizado como Complementos Habilitados para o eSocial (**FP0560**).

 Unknown macro: 'rate'

Função: FP0100 – Manutenção Unidades Federação e Países – Cadastro Municípios

Função: FP0100 – Manutenção Unidades Federação e Países – Cadastro Municípios

Objetivo: Disponibilizar o cadastro de municípios, conforme tabela do IBGE.

Descrição: Por meio da Pasta Município será possível visualizar, incluir, modificar ou eliminar os municípios da UF que está selecionada na pasta UN Federação.

Por meio dos botões Incluir e Modificar, será acessada a tela **FP0100D – Manutenção Municípios**:

Campo	Descrição	Validações/Regras
Sequência	Indica a sequência do município na tabela do sistema.	Fica sempre desabilitado e é calculado automaticamente pelo sistema.
Nome	Nome da cidade.	Não permite informação em branco.
Código IBGE	Código do município, conforme tabela do IBGE.	Não permite informação igual à '0000000'. Deve ser um código válido, conforme tabela do IBGE.

Notas:

A pasta Município fica habilitada somente para o país BRA.

Os municípios de todas as unidades de federação serão carregados por meio do arquivo **py00790.d**, para o qual deverá ser efetuado o processo de "load".

A tabela de código de municípios encontra-se disponível no site do IBGE: www.ibge.gov.br

Também está sendo liberado um programa de pesquisa para o cadastro de municípios, que estará disponível nas funções abaixo:

Função	Campo	Validações/Regras
FP1420 – Manutenção Pessoa Jurídica	Município, localizado na tela FP1420A – Complemento Pessoa Jurídica.	O município informado tem que existir no cadastro de municípios para o país e UF informados na pasta Básico da tela FP1420.
FP1440 – Manutenção Pessoa Física	Município, localizado na tela FP1440A – Complemento Pessoa Física, quadro Local Nascimento.	O município de nascimento informado tem que existir no cadastro de municípios para o país e UF de nascimento informados na pasta Cadastral da tela FP1440.
	Município, localizado na tela FP1440A – Complemento Pessoa Física, quadro Endereço.	O município do endereço informado tem que existir no cadastro de municípios para o país e UF informados na pasta Endereço da tela FP1440.
FP0870 – Atualiza Tomador Serviço	Município, localizado na tela FP0870B – Complemento Tomador Serviço.	O município informado tem que existir no cadastro de municípios para o país e UF informados na pasta Básico da tela FP0870.
FP0030 – Manutenção Processos Administrativos/Judiciais	Município, localizado na tela principal do programa.	O município informado tem que existir no cadastro de municípios para o país e UF Vara informados na tela FP0030.
ST0701 – Acidentes Trabalho	Município, localizado na tela ST07011 – Complemento Acidente de Trabalho.	O município informado tem que existir no cadastro de municípios para o país e UF informados na tela ST07011.
ST2080 – CAT eSocial	Município, localizado na tela ST2080A – Manutenção CAT eSocial, pasta Local.	O município informado tem que existir no cadastro de municípios para o país e UF informados na tela ST2080A.
	Município, localizado na tela ST2080B – Manutenção Testemunha.	O município informado tem que existir no cadastro de municípios para o país e UF informados na tela ST2080B.

As funções **FP6600 – Importa Funcionários**, **FP6610 – Importa Funcionários Contratos Especiais** e **FP6650 – Importa Complemento eSocial** também foram alteradas para validar se o município de nascimento e o município de endereço informados no arquivo estão cadastrados na função Manutenção Unidades Federação e Países (FP0100).



Unknown macro: 'rate'

Função: FP0170 – Manutenção Grupos de Informações

Função: FP0170 – Manutenção Grupos de Informações

Objetivo: Parametrizar o grupo de informações para permitir que os grupos de segurança do funcionário tenham acesso a aba eSocial no Portlet Meus Dados do Portal HCM.

Descrição: No grupo de informações P01, algum grupo de segurança do funcionário deve estar relacionado e a opção "Perm Alter" precisa estar como "Sim".

Exemplo: Se forem relacionados os grupos COO e QSQ, todos os funcionários com papel funcionário e coordenador enxergarão a aba eSocial no Portlet Meus Dados do Portal HCM.

Nota:

FP0560 - Manutenção Estabelecimento (FP0560A). O estabelecimento do funcionário deve estar com o eSocial habilitado.



Unknown macro: 'rate'

Função: FP0560 – Manutenção Estabelecimento

Função: FP0560 – Manutenção Estabelecimento

Objetivo: Determinar a fase de uso do eSocial para o estabelecimento e o período de datas da utilização automática das informações referentes à Medicina e Segurança do Trabalho.

Pré-requisitos: FP0500 – Manutenção Parâmetros Empresa RH.

Descrição: Ao executar o programa será visualizado o botão eSocial (parte superior da tela); por meio dele será apresentado o programa **FP0560A – Complemento Estabelecimento**, permitindo que seja configurado o uso do eSocial para o estabelecimento e as datas de uso das informações referentes aos módulos Medicina e Segurança do Trabalho.

Validações para que o programa de complemento possa ser acessado:

Estabelecimento	Descrição	Validações/Regras
Empregador	É o estabelecimento que está informado no programa FP0500 – Parâmetros Empresa RH.	Não se aplica.
Não Empregador	Demais estabelecimentos da empresa.	Não permite a execução do programa de complemento enquanto: <ol style="list-style-type: none"> 1. O empregador não estiver informado no programa FP0500. 2. Não estiver parametrizado o campo Atualização Matrícula eSocial para o estabelecimento empregador.

Ao clicar neste botão, será acessada a tela **FP0560A – Complemento Estabelecimento**:

Campos – Pasta eSocial:

Campo	Descrição	Validações/Regras
eSocial	Indicativo de uso do processo eSocial, onde: Não Habilitado: estabelecimento não enviará informações para o eSocial, dessa forma não será visualizado o botão de Complemento eSocial em determinadas funções para esse estabelecimento. Complementos Habilitados: indica que o estabelecimento iniciou a complementação das informações exigidas ao eSocial, portanto, em determinadas funções será visualizado o botão Complemento eSocial para inclusão das informações complementares exigidas no processo.	
CNO	Número de inscrição no Cadastro Nacional de Obras, caso o estabelecimento seja uma obra.	Os campos CNO e CAEPF somente devem ser informados quando o estabelecimento for obra ou representado por uma pessoa física, respectivamente; e não podem estar informados simultaneamente.
CAEPF	Número de inscrição no Cadastro de Atividade Econômica de Pessoa Física, caso o estabelecimento seja representado por uma pessoa física.	Os campos CNO e CAEPF somente devem ser informados quando o estabelecimento for obra ou representado por uma pessoa física, respectivamente; e não podem estar informados simultaneamente.
Subst Patronal Obra	Indicativo de substituição patronal obra, onde: 1 – Nenhum. 2 – Contribuição Patronal Substituída. 3 – Contribuição Patronal Não Substituída.	Não havendo valor no campo CNO, este campo ficará desabilitado com o item Nenhum selecionado. Caso contrário, deverá ser indicado o item [2] – Contribuição Patronal Substituída ou [3] – Contribuição Patronal Não Substituída.
Tipo	Indicativo do tipo de CAEPF, onde: 1 - Contribuinte Individual; 2 - Produtor Rural; 3 - Segurado Especial.	Não havendo valor no campo CAEPF, este campo ficará desabilitado.
Usa CAT Produto Padrão / Usa ASO Produto Padrão / Usa Atividades Produto Padrão / Usa a Condições Diferenciadas Trabalho	Período de datas da utilização dos módulos Medicina e Segurança do Trabalho do Datasul HCM para que as informações abaixo sejam consideradas automaticamente no processo do eSocial: <ul style="list-style-type: none"> • CAT – Comunicação Acidente do Trabalho. • ASO – Atestado Saúde Ocupacional • Atividades. • Condições Diferenciadas Trabalho (ambientes de risco). <p>Caso utilize Medicina e Segurança do Trabalho ou utilizou por um determinado período, informe as datas de uso para que tais informações sejam alimentadas automaticamente nos programas do eSocial.</p> <p>Caso não utilize Medicina e Segurança do Trabalho, mantenha as datas como default, 01/01/1800 a 01/01/1800, dessa forma nenhuma informação será considerada automaticamente, devendo incluir ou importar as informações para os programas disponibilizados exclusivamente no processo do eSocial.</p>	Os campos de Data Início e Data Término serão inicializados com 01/01/1800 a 01/01/1800 , devendo ajustá-los caso queira considerar informações dos módulos Medicina e Segurança do Trabalho para o eSocial.
Processo RAT	Código do processo administrativo ou judicial em que houve decisão/sentença favorável ao contribuinte modificando a alíquota RAT da empresa.	Este campo fica sempre desabilitado. Caso exista um processo judicial cadastrado na função Manutenção Processos Administrativos/Judiciais (FP0030) com utilização igual a Estabelecimento e, este esteja relacionado ao estabelecimento em questão e a aplicação seja RAT, o código/descrição do processo serão exibidos em tela.
Processo FAP	Código do processo administrativo ou judicial em que houve decisão/sentença favorável ao contribuinte modificando a alíquota FAP da empresa.	Este campo fica sempre desabilitado. Caso exista um processo judicial cadastrado na função Manutenção Processos Administrativos/Judiciais (FP0030) com utilização igual a Estabelecimento e, este esteja relacionado ao estabelecimento em questão e a aplicação seja FAP, o código/descrição do processo serão exibidos em tela.

Campos – Pasta S-1000 1:

Campo	Descrição	Validações/Regras
Atualização Matrícula eSocial	Indica como será efetuada a atualização da matrícula eSocial pelo sistema, para todas as empresas/estabelecimentos do empregador em questão: <ul style="list-style-type: none"> Nenhuma. Empresa + Estabelecimento + Matrícula. Informada. 	Este campo somente fica habilitado enquanto não houver mensagem do arquivo S-2100 ou S-2200 gerada para o empregador em questão. Possui as seguintes opções: Nenhuma: indica que ainda não houve parametrização deste campo para o empregador. Empresa + Estabelecimento + Matrícula: indica que a matrícula eSocial será composta pela junção dos campos empresa, estabelecimento e matrícula do funcionário. Caso seja identificado que a matrícula eSocial gerada já está em uso por outro funcionário ou está bloqueada no empregador, o sistema irá acrescentar ao código gerado: "-" + um número sequencial. Informada: indica que a matrícula eSocial deverá ser informada pelo usuário, não podendo se repetir para um mesmo empregador.
Início Integração eSocial	Data em que iniciou a integração do empregador com o eSocial.	Sempre desabilitado. Esta data é preenchida com o primeiro dia do mês/ano base informado na execução do programa de carga (FP9840).
Status Carga	Indica o status da execução das cargas Teste e Oficial para o empregador: <ul style="list-style-type: none"> Carga Teste Não Iniciada. Carga Teste Iniciada. Carga Teste OK. Carga Oficial Habilitada. Carga Oficial Iniciada. Carga Oficial OK. Carga Oficial Encerrada. 	Sempre desabilitado.
Classificação Tributária	Código da classificação tributária do empregador, conforme anexo I - tabela 8 do eSocial.	Obrigatório ser informado.
Cooperativa	Indica se o empregador é uma cooperativa: <ul style="list-style-type: none"> Não é Cooperativa. Cooperativa de Trabalho. Cooperativa de Produção. Outras Cooperativas. 	Não se aplica.
Construtora	Indica se o empregador é uma construtora: <ul style="list-style-type: none"> Não é construtora. Empresa construtora. 	Não se aplica.
Desoneração Folha	Indicativo de desoneração da folha de pagamento, onde: <ul style="list-style-type: none"> Não Aplicável. Empresa enquadrada nos art. 7º a 9º da Lei 12.546/2011. 	Pode ser igual a "Empresa enquadrada nos art. 7º a 9º da Lei 12.546/2011" apenas se a classificação tributária for igual a [02,03,99]. Nos demais casos, deve ser igual a "Não Aplicável".
Contato	Código da pessoa física que representa o contato do empregador.	Obrigatório ser informado.
Situação Pessoa Jurídica	Indicativo da Situação da Pessoa Jurídica: <ul style="list-style-type: none"> Situação Normal. Extinção. Fusão. Cisão. Incorporação. 	Habilitado somente para empregador pessoa jurídica.
Situação Pessoa Física	Indicativo da Situação da Pessoa Física: <ul style="list-style-type: none"> Situação Normal. Encerramento de Espólio. Saída do País em Caráter Permanente. 	Habilitado somente para empregador pessoa física.
Optante Registro Eletrônico de Empregado	Indica se o empregador optou pelo registro eletrônico de empregados.	Não se aplica.
Acordo Internacional para Isenção de Multa	Sem Acordo. Com Acordo.	Informações exclusivas de organismos internacionais e outras instituições extraterritoriais.

Campos – Pasta S-1000 2:

Por meio dos botões Incluir e Modificar, será acessada a tela **FP0560B – Manutenção Software House:**

Campo	Descrição	Validações/Regras
Software House	Número da Pessoa Jurídica referente à Software House do Empregador.	Obrigatório ser informado, e deve existir na função Manutenção Pessoa Jurídica (FP1420).
Contato	Número da Pessoa Física referente ao contato da Software House para o Empregador.	Obrigatório ser informado, e deve existir na função Manutenção Pessoa Física (FP1440).

Campos – Pasta S-1000 3:

Campo	Descrição	Validações/Regras
Certificado	Informar o: <ul style="list-style-type: none"> Número do Certificado de Entidade Beneficente de Assistência Social ou; Número da portaria de concessão do Certificado ou; Número da lei, no caso de concessão por meio de Lei específica. 	Deve ser informado quando a classificação tributária do empregador for igual 80 – Entidade Beneficente/Isenta.
Emissão Certificado	Data de Emissão do Certificado/publicação da Lei.	
Vencimento Certificado	Data de Vencimento do Certificado.	Não pode ser anterior à data de emissão do certificado.
Nr Protocolo Renovação	Número do protocolo de pedido de renovação.	
Data Protocolo Renovação	Data do protocolo de renovação.	
Ministério	Identificação do Ministério/Lei que concedeu o Certificado: <ul style="list-style-type: none"> CNAS – Conselho Nacional de Assistência Social. MEC – Ministério da Educação. MS – Ministério da Saúde. MDS – Ministério do Desenvolvimento Social e Combate à Fome. LEI – Lei Específica. 	
Página D.O.U.	Número da página no Diário Oficial da União referente à publicação do documento de concessão do certificado.	
Publicação D.O.U.	Preencher com a data de publicação no Diário Oficial da União.	

Campos – Pasta S-1000 4:

Campo	Descrição	Validações/Regras
NR SIAFI	Preencher com o número SIAFI - Sistema Integrado de Administração Financeira, caso seja órgão público usuário do sistema.	Não se aplica.
Possui Regime Próprio Previdência	Informar se o ente público possui Regime Próprio de Previdência Social - RPPS.	Não se aplica.
UF	Informar a Unidade de Federação do ente federativo.	Somente fica habilitado quando o campo Possui Regime Próprio de Previdência Social. Obrigatório ser informado.
Município	Informar o código do município do ente federativo, conforme tabela do IBGE.	Somente fica habilitado quando o campo Possui Regime Próprio de Previdência Social. Obrigatório ser informado.
Alíquota	Selecionar o tipo de público alvo para o qual a alíquota é aplicada. Opções: <ul style="list-style-type: none"> • Servidor Ativo. • Aposentado. • Aposentado por Invalidez. • Pensionista. • Militar Ativo (e o Reformado). • Segurado Diferenciado. 	Somente fica habilitado quando o campo Possui Regime Próprio de Previdência Social. Obrigatório ser informado pelo menos um tipo de público alvo.
Descrição	Preencher com as informações referentes a lei específica para o enquadramento dos segurados diferenciados.	Obrigatório ser informado para o tipo de público alvo Segurado Diferenciado.
Perc Seg	Informar o percentual de alíquota de contribuição do segurado ou beneficiário para o RPPS.	Campo habilitado conforme o tipo de público alvo selecionado. Obrigatório ser informado.
Perc Ente	Informar o percentual de alíquota de contribuição normal do Ente Federativo para o RPPS.	Campo habilitado conforme o tipo de público alvo selecionado. Obrigatório ser informado para o tipo de público alvo selecionado.
Perc Supl	Informar o percentual de alíquota de contribuição suplementar do Ente Federativo para o RPPS (passivo atuarial).	Campo habilitado conforme o tipo de público alvo selecionado. Obrigatório ser informado.
Limite Remuneratório	Selecionar o poder a que se refere o subteto. Opções: <ul style="list-style-type: none"> • Executivo. • Legislativo. • Judiciário. • Todos os Poderes. 	Somente fica habilitado quando o campo Possui Regime Próprio de Previdência Social. Obrigatório ser informado pelo menos um tipo de poder.
Valor Subteto	Informar o valor do subteto do Ente Federativo, não ultrapassando o valor do teto geral.	Campo habilitado conforme o poder selecionado. Obrigatório ser informado.
Idade	Informar o número de anos (idade) correspondente a maioridade dos dependentes para o Ente Federativo, declarados por legislação específica.	Campo habilitado conforme o poder selecionado. Obrigatório ser informado.

Nota: Esta pasta somente fica habilitada quando a classificação tributária for igual a 85 – Ente Federativo, Órgãos da União, Autarquias e Fundações Públicas.

Campos – Pasta Config TSS:

Campo	Descrição	Validações/Regras
Ambiente	Tipo de Ambiente: <ul style="list-style-type: none"> • Produção. • Pré Produção Dados Reais. • Pré Produção Dados Fictícios. 	Usuário define qual ambiente será conectado pelo Sincronizador.
URL Webservices TSS	URL Webservices TSS.	Caso este campo seja informado, ao clicar no "OK" o programa conectará o serviço do TSS para criar a Entidade com informações relacionadas ao Empregador. Se houver algum erro neste processo, será exibida uma mensagem para o usuário e o processo será interrompido. Caso o campo URL esteja em branco, não é validado.
Botão Connect	Botão Connect	Este botão tem o objetivo de testar a conexão com a URL informada pelo usuário.
Entidade	Entidade	Campo Desabilitado. Este campo é preenchido automaticamente caso o a criação da Entidade no TSS ocorra com sucesso. Este campo é utilizado pelo integrado para enviar as mensagens XML para o governo.

Notas:

- No programa de complemento eSocial, as pastas **S-1000 1, S-1000 2, S-1000 3, S-1000 4 e Config TSS** somente ficam habilitadas para o estabelecimento empregador.
- Na tela principal, por meio do botão Período Validade eSocial , é possível consultar os períodos de validade da Tabela Empregador. Mais orientações neste link: <http://tdn.totvs.com/x/bkYGD>

Atenção:

Ao configurar o uso da complementação do eSocial, será atualizada a tabela de Participantes, essa tabela reúne informações de Funcionários e Prestadores de Serviço, necessária para inclusão de informações obrigatórias no eSocial, como, por exemplo: novas funções para inclusão de ASO, CAT, Múltiplos Vínculos, entre outras.

Nessas telas será disponibilizado o novo botão para troca do tipo de participante (Funcionários ou Prestador Serviço) permitindo assim a navegação entre os registros por tipo de participante.

Importante:

A tabela será atualizada somente com os funcionários nesse momento, visto que, a parte de prestadores de serviço será liberada em outra fase do projeto.



Unknown macro: 'rate'

Função: FP0560 – Manutenção Estabelecimento - Lotação Tributária**Função: FP0560 – Manutenção Estabelecimento - Lotação Tributária**

Objetivo: Permitir que seja informado o tipo de lotação tributária e a geração do Código Lotação Tributária para o eSocial.

Pré-requisitos: FP0560 - Manutenção Estabelecimento (FP0560A). O estabelecimento deve estar com o eSocial habilitado - campo **Complementos Habilitados**.

Descrição: Para o eSocial é preciso identificar a classificação da atividade para fins de atribuição do código FPAS. Para isso foram criados os campos **Tipo** e **Código Lotação Tributária**.

Validações para os campos de complemento:

Campo	Descrição	Validações/Regras
Tipo	Informar o tipo de lotação tributária.	Obrigatório ser informado. Somente fica habilitado e será validado para os estabelecimentos que estiverem com o eSocial ativo. Para cada FPAS relacionado ao estabelecimento é necessário informar o Tipo de Lotação, conforme tabela 10 do eSocial. Deve ser compatível com a classificação tributária do empregador.
Código Lotação Tributária	Código que identifica a lotação tributária.	Fica sempre desabilitado e é criado automaticamente pelo sistema. Formado por: Código Empresa + '-' + Código Estabelecimento + '-' + FPAS + '-' + Tipo Lotação + '-' + '0'

Notas:

- Não permite que seja informado FPAS, Terceiros, SAT, FAP com vigência superior ao mês/ano de referência da empresa.
- As informações Tipo e Código Lotação Tributária também são gravadas no programa FP2900 – Histórico Informações FGTS INSS.



Unknown macro: 'rate'

Função: FP0570 – Manutenção Complemento Estabelecimento

Função: FP0570 – Manutenção Complemento Estabelecimento

Objetivo: Retirar o tratamento implementado no sistema para o complemento eSocial da lotação (local de trabalho), visto que, de acordo com o conceito do evento S-1020 - Tabela de Lotações Tributárias, descrito no MOS 2.1 - Manual de Orientações do eSocial: "Lotação tem conceito estritamente tributário e não físico."

Descrição: Foi retirado da tela FP0570 - Manutenção Complemento Estabelecimento, pasta Plano Lotac, o botão que acessa o programa de complemento eSocial.

Nota:

Caso já tenha sido informado o complemento eSocial para alguma unidade de lotação do plano relacionado ao estabelecimento, não há necessidade de desfazer este processo. Esta informação será ignorada pelo sistema.



Unknown macro: 'rate'

Função: FP0770 – Manutenção Cargo Básico

Função: FP0770 – Manutenção Cargo Básico

Objetivo: Complementar o cadastro de cargo básico. Essa informação será utilizada na geração das mensagens destinadas ao eSocial, conforme layout S-1030 – Tabela de Cargos/Empregos Públicos, a partir do momento em que a empresa iniciar a carga das informações para o Governo.

Descrição: Por meio do botão eSocial, disponibilizado na função Manutenção Cargo Básico (FP0770) informar os dados complementares solicitados.

Ao clicar neste botão, será acessada a tela **FP0770A – Complemento Cargo Básico**:

Campo	Descrição	Validações/Regras
Descrição	Informar a descrição do cargo para o eSocial.	É obrigatório ser informado.
Cargo Público	Informar se o cargo em questão é cargo/emprego público.	Não se aplica.
Permite Acumulação Cargos	Informar a opção correspondente quanto à possibilidade de acumulação de cargos. Opções: <ul style="list-style-type: none"> • Não acumulável. • Profissional de Saúde. • Professor. • Técnico/Científico. 	Campo habilitado somente quando se tratar de cargo público.
Permite Contagem Tempo Especial	Informar a opção correspondente quanto à possibilidade de contagem de tempo especial. Opções: <ul style="list-style-type: none"> • Não. • Professor (Infantil, Fundamental e Médio). • Professor de Ensino Superior, Magistrado, Membro de Ministério Público, Membro do Tribunal de Contas (com ingresso anterior a 16/12/2008 EC número 20/98).	Campo habilitado somente quando se tratar de cargo público.
Dedicação Exclusiva	Informar se é cargo de dedicação exclusiva.	Campo habilitado somente quando se tratar de cargo público.
Lei	Informar o número da lei que criou, extinguiu, reestruturou o cargo.	Campo habilitado somente quando se tratar de cargo público.
Data	Informar a data da lei que criou, extinguiu, reestruturou o cargo.	Campo habilitado somente quando se tratar de cargo público.
Situação Gerada pela Lei	Informar a situação gerada pela Lei. Opções: <ol style="list-style-type: none"> 1 - Criação. 2 - Extinção. 3 - Reestruturação. 	Campo habilitado somente quando se tratar de cargo público.

Notas:

- Depois da atualização da versão 12.1.4, ao acessar o programa FP0770 pela primeira vez será executado um programa de acerto para atualizar o campo Descrição do complemento eSocial.
- O botão do eSocial ficará disponível nesses programas à medida que **pele menos um estabelecimento da base de dados** estiver parametrizado como Complementos Habilitados para o eSocial (**FP0560**).
- Por meio do botão Período Validade eSocial, é possível consultar os períodos de validade da Tabela Cargo para cada empregador da base de dados. Alterar link para o tópico 4.7.4.

 Unknown macro: 'rate'

Função: FP0800 – Manutenção Plano de Lotação

Função: FP0800 – Manutenção Plano de Lotação

Objetivo: Retirar o tratamento implementado no sistema para o complemento eSocial da lotação (local de trabalho), visto que, de acordo com o conceito do evento S-1020 - Tabela de Lotações Tributárias, descrito no MOS 2.1 - Manual de Orientações do eSocial: "Lotação tem conceito estritamente tributário e não físico."

Descrição: Foi retirado da tela FP0800E - Manutenção Estrutura Plano Lotação o botão que acessa o programa de complemento eSocial.

Nota:

Caso já tenha sido informado o complemento eSocial para as unidades de lotação da estrutura do plano de lotação, não há necessidade de desfazer este processo. Esta informação será ignorada pelo sistema.

 Unknown macro: 'rate'

Função: FP0840 – Manutenção Prestador de Serviços

Função: FP0840 – Manutenção Prestador de Serviços

Objetivo: Complementar o cadastro de Prestador a categoria e beneficiários corresponde a tabela do eSocial, conforme layout **S-1200 – eSocial Mensal – Remuneração** e **S-1300 - Eventos Periódicos – Pagamentos Diversos**, a partir do momento em que a empresa iniciar o envio das informações para o eSocial.

Descrição: Acessar o programa **FP0840 – Manutenção Prestador de Serviços**, acessar o botão eSocial e determinar as seguintes informações:

Campo	Descrição	Validações/Regras
Categoria	Selecionar a categoria do autônomo.	Obrigatório ser informado.
		Deve ser um código válido, conforme anexo I - tabela 1 do eSocial.
		Aceita apenas códigos referente a trabalhadores sem vínculo de emprego.

Campo	Descrição	Validações/Regras
Beneficiário	Código do Beneficiário do Prestador	Obrigatório
Início da Validade	Data de Início de Validade	Obrigatório. O Default é a data atual. Não poderá ser inferior ao primeiro dia do mês de referência da empresa
Fim da Validade	Data de Fim de Validade	Obrigatório. O Default é 31/12/9999. Não poderá ser inferior a Data de Início da Validade.
Pessoa Física	Pessoa Física do Beneficiário do Prestador	Obrigatório. A pessoa física deverá existir no cadastro de pessoa física
Nome	Nome da Pessoa Física	Somente consulta.
País	País da Pessoa Física	Somente consulta.
CPF	CPF da Pessoa Física	Somente consulta.
Data de Nascimento	Data de Nascimento da Pessoa Física	Somente consulta.
Perc. Distr. Pensão	Percentual de Distribuição de Pensão	Caso o percentual de pelo menos um beneficiário seja informado, a soma dos percentuais dos beneficiários do prestador deverá ser igual a 100%

 Unknown macro: 'rate'

Função: FP0870 – Atualiza Tomador de Serviço – Pasta Unid Lotação

Função: FP0870 – Atualiza Tomador de Serviço – Pasta Unid Lotação

Objetivo: Retirar o tratamento implementado no sistema para o complemento eSocial da lotação (local de trabalho), visto que, de acordo com o conceito do evento S-1020 - Tabela de Lotações Tributárias, descrito no MOS 2.1 - Manual de Orientações do eSocial: "Lotação tem conceito estritamente tributário e não físico."

Descrição: Foi retirado da tela FP0870 - Atualiza Tomador de Serviço, pasta Unid Lotação, o botão que acessa o programa de complemento eSocial.

Nota:

Caso já tenha sido informado o complemento eSocial para as unidades de lotação relacionadas ao tomador, não há necessidade de desfazer este processo. Esta informação será ignorada pelo sistema.

 Unknown macro: 'rate'

Função: FP0870 – Manutenção Tomador de Serviços

Função: FP0870 – Manutenção Tomador de Serviços

Objetivo: Atualizar os dados complementares do cadastro de Tomador de Serviços. Essas informações serão utilizadas na geração das mensagens destinadas ao eSocial, conforme layout **S-1005 – Tabela de Estabelecimento/Obras de Construção Civil**.

Descrição: Por meio do botão eSocial disponibilizado na função do Tomador de Serviços (FP0870), informar os dados complementares solicitados.

Ao clicar neste botão, será acessada a tela **FP0870B – Complemento Tomador Serviço**:

Campo	Descrição	Validações/Regras
CNO	Número de inscrição no Cadastro Nacional de Obras, caso o estabelecimento seja uma obra e tenha sido cadastrado um tomador de serviço para representar esta estrutura.	Não se aplica.
CAEPF	Número de inscrição no Cadastro de Atividade Econômica de Pessoa Física, caso o estabelecimento seja representado por uma pessoa física e tenha sido cadastrado um tomador de serviço para representar esta estrutura.	Não se aplica.
Obra Própria	Identificar se o tomador trata-se de uma obra própria.	Tomadores com o mesmo CNPJ da empresa que possuírem CEI ou CNO informado habilita os campos do quadro Informações Obra Própria .
Início Obra	Informar o início do período de validade da obra.	
Término Obra	Informar o término do período de validade da obra.	
Terceiros	Informar o código Terceiros da lotação, conforme anexo I – tabela 4 do eSocial.	Não se aplica.

Nota:

- Os campos CNO e CAEPF somente devem ser informados quando o tomador de serviço representar o estabelecimento que é obra ou representado por uma pessoa física, respectivamente; e não podem estar informados simultaneamente.
- Na tela principal, por meio do botão Período Validade eSocial, é possível consultar os períodos de validade das obras próprias. Mais orientações neste link: <http://tdn.totvs.com/x/bkYGD>

 Unknown macro: 'rate'

Função: FP1100 – Manutenção Motivos Estabilidade

Função: FP1100 – Manutenção Motivos Estabilidade

Objetivo: Retirar o tratamento implementado no sistema para o envio das informações de estabilidade dos funcionários para o eSocial, visto que, de acordo com o novo layout essa informação não é mais solicitada.

Descrição: Foi retirado o botão que acessa o programa de complemento eSocial para os motivos de estabilidade.

Notas:

Caso já tenha sido feito o relacionamento com os motivos de estabilidade do sistema com os motivos de estabilidade definidos pelo eSocial, não há necessidade de desfazer este processo. Esta informação será ignorada pelo sistema.

Os demais programas que efetuavam tratamento da estabilidade para o eSocial também foram alterados:

- FP9840 – Carga eSocial.
- FP9850 – Monitor eSocial.
- FP9860 – Sincronizador eSocial.

 Unknown macro: 'rate'

Função: FP1420 – Manutenção Pessoa Jurídica

Função: FP1420 – Manutenção Pessoa Jurídica

Objetivo: Permitir o complemento do cadastro de pessoa jurídica, informando o tipo de logradouro e o código do município, conforme tabela do IBGE. Essas informações serão utilizadas na geração das mensagens destinadas ao eSocial, conforme layout **S-1000 – Informações do Empregador/Contribuinte**.

Descrição: Por meio do botão eSocial, disponibilizado na função Manutenção Pessoa Jurídica (FP1420), informar os dados complementares solicitados.

Ao clicar neste botão, será acessada a tela **FP1420A – Complemento Pessoa Jurídica**:

Campo	Descrição	Validações/Regras
Tipo Logradouro	Código do tipo de logradouro (rua, avenida, entre outros).	Obrigatório ser informado. Deve ser um código válido, conforme anexo I - tabela 20 do eSocial.
Município	Código do município do endereço do estabelecimento.	O município informado tem que existir no cadastro de municípios para o país e UF informados na pasta Básico da tela FP1420.
Razão Social Completa	Campo para informar a razão social completa da pessoa jurídica. Este campo será enviado ao governo como nome completo do estabelecimento empregador; e também como nome completo da instituição de ensino e agente integrador.	Poderá ser informado até 115 caracteres.

Notas:

A tabela de código de municípios encontra-se disponível no site do IBGE: www.ibge.gov.br

O botão do eSocial ficará disponível nesse programa à medida que **pelo menos um estabelecimento da base de dados** estiver parametrizado como Complementos Habilitados para o eSocial (**FP0560**).

 Unknown macro: 'rate'

Função: FP1440 – Manutenção Pessoa Física

Função: FP1440 – Manutenção Pessoa Física

Objetivo: Atualizar os dados complementares do cadastro de pessoa física necessários na geração das mensagens destinadas ao eSocial, conforme layouts S-2100 – Cadastro Inicial do Vínculo, S-2200 – Admissão de Trabalhador, S-2220 – Evento de Alteração Dados Cadastrais, S-2240 – Alterações Contratuais e S-2620 – Trabalhador Sem Vínculo de Emprego – Alteração Contratual.

Descrição: Por meio do botão eSocial disponibilizado na função Manutenção Pessoa Física (FP1440), informar os dados complementares solicitados.

Ao clicar neste botão, será acessada a tela **FP1440A – Complemento Pessoa Física**:

Campo	Descrição	Validações/Regras
Nome eSocial	Nome da pessoa física.	Este campo é preenchido automaticamente com os 60 primeiros caracteres do campo Nom Relat Legias, da pasta Cadastral da tela FP1440. É obrigatório ser informado.
NIS	Número de inscrição do segurado.	Podem ser o PIS, PASEP ou NIT. Em se tratando de funcionário, deve ser informado quando no programa FP1500 não estiver informado o PIS ou a Matrícula INSS.
Laudo Doença Grave	Data atribuída pelo laudo da moléstia grave.	Deve ser informada caso a pessoa seja portadora de moléstia grave.
Município Nascimento	Município de nascimento da pessoa.	Obrigatório apenas quando a origem da pessoa física for igual a Brasileiro. O município de nascimento informado tem que existir no cadastro de municípios para o país e UF de nascimento informados na pasta Cadastral da tela FP1440.
País Nacionalidade	País de nacionalidade da pessoa.	Não permite informação em branco.
Município Endereço Residencial	Município da residência da pessoa.	Obrigatório apenas quando a pessoa física não residir no exterior. O município do endereço informado tem que existir no cadastro de municípios para o país e UF informados na pasta Endereço da tela FP1440.
Tipo Logradouro	Tipo de logradouro (rua, avenida, entre outros).	Conforme anexo I - tabela 20 do eSocial.
Celular	Código do telefone celular da pessoa física.	Não se aplica.
Reside Exterior	Indicar se pessoa física reside no exterior ou não.	Não se aplica.
Código Endereçamento Postal	Código do endereçamento postal caso a pessoa física reside no exterior.	
Cidade Exterior	Nome da cidade na qual o trabalhador reside no exterior.	Habilitado somente se o campo "Reside Exterior" for marcado. Obrigatório ser informado.
Emissor RNE	Órgão emissor do RNE – Registro Nacional de Estrangeiros.	
Expedição RNE	Data de expedição do RNE.	
Chegada	Data de chegada ao Brasil.	
Filhos Brasileiro	Indicar se pessoa possui filhos brasileiros.	Habilitado e obrigatório somente se pessoa física for estrangeira.
Casado com Brasileiro	Indicar se a pessoa é casada com brasileiro.	
Condição	Classificação da condição do trabalhador estrangeiro. Opções: <ul style="list-style-type: none"> • Visto permanente. • Visto temporário. • Anistiado. • Refugiado. • Solicitante de Refúgio. • Residente em país fronteiriço ao Brasil. • Deficiente físico e com mais de 51 anos. • Com residência provisória e anistiado, em situação irregular • Permanência no Brasil em razão de filhos ou cônjuge brasileiros • Beneficiado pelo acordo entre países do Mercosul. • Dependente de agente diplomático e/ou consular de países que mantêm convênio de reciprocidade para o exercício de atividade remunerada no Brasil. • Beneficiado pelo Tratado de Amizade, Cooperação e Consulta entre a República Federativa do Brasil e a República Portuguesa. 	Obrigatório ser informada.

Notas:

O botão de eSocial ficará disponível nesse programa quando **pelo menos um estabelecimento da base de dados** estiver parametrizado como Complementos Habilitados para o eSocial (FP0560).

Na tela principal do programa, pasta Cadastral, foi incluída uma validação para os campos:

- Nom Relat Legais: quando o conteúdo informado possuir mais de 60 caracteres será emitida uma mensagem informando o usuário que é necessário verificar o nome eSocial na tela de complemento eSocial deste programa.
- Estado Civil: o qual passa a aceitar apenas os valores previstos pelo eSocial: solteiro, casado, divorciado, separado, viúvo.

Unknown macro: 'rate'

Função: FP1500 – Manutenção Funcionários / Função: FP1510 – Manutenção Funcionários Contratos Especiais

Função: FP1500 – Manutenção Funcionários

Função: FP1510 – Manutenção Funcionários Contratos Especiais

Objetivo: Complementar as informações complementares do funcionário necessárias para geração das mensagens destinadas ao eSocial, conforme layouts **S-2100 – Cadastramento Inicial do Vínculo, S-2200 – Admissão de Trabalhador, S-2220 – Evento de Alteração Dados Cadastrais, S-2240 – Alterações Contratuais, S-2600 (Trabalhador Sem Vínculo - Início e S-2620 – Trabalhador Sem Vínculo de Emprego – Alteração Contratual.**

Pré-requisitos: FP1420 – Pessoa Jurídica (Informações cadastrais referentes à instituição de ensino do estagiário).

Descrição: Por meio do botão eSocial, disponibilizado na função Manutenção Funcionários (FP1500) e Manutenção Funcionários Contratos Especiais (FP1510), informar os dados complementares solicitados.

Notas:

O botão do eSocial ficará disponível no programa **somente se o estabelecimento do funcionário** estiver parametrizado como Complementos Habilitados para o eSocial (**FP0560**). No caso de contratos especiais, o botão somente ficará habilitado para o tipo de contratação Estagiário.

O campo Cart Habilitação (pasta Doc Pes) teve seu tamanho alterado para 12 caracteres.

Ao clicar neste botão, será acessada a tela **FP1500F – Complemento Funcionários:**

Campos – Tela Complemento/Pasta Contrato Trab:

Campo	Descrição	Validações/Regras
Matrícula eSocial	Matrícula atribuída pela empresa para o trabalhador.	Não pode se repetir nas empresas do empregador. Se no complemento eSocial do estabelecimento empregador estiver parametrizado que a Atualização da Matrícula eSocial é: <ul style="list-style-type: none"> • “Empresa + Estabelecimento + Matrícula”: este campo fica desabilitado e seu valor será calculado conforme regra descrita para o campo “Atualização Matrícula eSocial” no programa FP0560. • “Informada”: este campo fica habilitado enquanto não tiver valor informado.
Tipo Admissão	Indicativo do tipo de admissão: <ul style="list-style-type: none"> • Admissão. • Transferência de empresa do mesmo grupo econômico. • Transferência de empresa consorciada ou de consórcio. • Transferência por motivo de sucessão, incorporação, cisão ou fusão. 	Não se aplica.
Indicativo Admissão	Indicar o tipo de admissão: <ul style="list-style-type: none"> • Normal. • Decorrente de Ação Fiscal. • Decorrente de Decisão Judicial. 	Não se aplica.
Categoria	Selecionar a categoria do trabalhador.	Obrigatório ser informado. Deve ser um código válido, conforme anexo I - tabela 1 do eSocial. Deve ser compatível com o tipo de vínculo do trabalhador: <ul style="list-style-type: none"> • Com Vínculo: 101, 102, 103, 104, 105, 106, 301, 302, 303, 306 ou 309. • Sem Vínculo: 201, 202, 305, 401, 410, 701, 711, 721, 722, 723, 731, 734, 738, 741, 751, 761, 771, 781, 901 ou 902.
Regime Trabalhista	Indicativo do tipo de regime trabalhista: <ul style="list-style-type: none"> • CLT – Consolidação das Leis Trabalhistas. • RJP – Regime Jurídico Próprio. 	Não se aplica.
Regime Previdenciário	Indicativo do tipo de regime previdenciário: <ul style="list-style-type: none"> • RGPS – Regime Geral da Previdência Social. • RPPS – Regime Próprio de Previdência Social no Brasil. • RPPE – Regime Próprio de Previdência Social no Exterior. 	Não se aplica.

Regime Jornada	Indicativo do tipo de regime de jornada: <ul style="list-style-type: none"> • Submetidos ao Horário de Trabalho (Cap. II da CLT). • Atividade Externa especificada no Inciso I do Art. 62 da CLT. • Funções especificadas no Inciso II do Art. 62 da CLT. 	Não se aplica.
Jornada com Flexibilidade	Campo para indicar se o funcionário possui Jornada com Flexibilidade.	Estes campos serão utilizados somente quando o funcionário não utilizar Controle de Frequência. Portanto, somente ficará habilitado quando a categoria salarial do funcionário não tiver o campo "Utiliza Controle de Frequência" marcado.
Intervalo Variável	Campo para indicar se o funcionário possui Intervalo Variável.	
Contratação Trabalhador Temporário	Informar se a admissão refere-se à contratação de trabalhador temporário.	Não se aplica.
Motivo Contratação	Indicativo do motivo de contratação do trabalhador temporário: <ul style="list-style-type: none"> • Necessidade transitória de substituição de seu pessoal regular. • Acréscimo extraordinário de serviço. 	Habilitado somente quando o campo Contratação Trabalhador Temporário estiver selecionado.
Matrícula eSocial Substituído	Informar a matrícula eSocial do funcionário que está sendo substituído.	Habilitado somente quando o campo Motivo Contratação for igual a "Necessidade transitória de substituição de seu pessoal regular".
CPF Substituído	Informar o CPF do funcionário que está sendo substituído.	
Alvará Judicial	Processo do alvará judicial.	Este campo fica sempre desabilitado. Caso exista um processo judicial cadastrado na função Manutenção Processos Administrativos/Judiciais (FP0030) com utilização igual a Funcionário e, este esteja relacionado ao funcionário em questão e a aplicação seja Alvará Judicial, o código/descrição do processo serão exibidos em tela.
IRRF	Demonstra o código/descrição do processo judicial com decisão/sentença favorável ao funcionário, determinando o não recolhimento do IRRF.	Este campo fica sempre desabilitado. Caso exista um processo judicial cadastrado na função Manutenção Processos Administrativos/Judiciais (FP0030) com utilização igual a Funcionário e, este esteja relacionado ao funcionário em questão e a aplicação seja IRRF, o código/descrição do processo serão exibidos em tela.
Contrib. Previdenciária	Demonstra o código/descrição do processo judicial com decisão/sentença favorável ao funcionário, determinando o não recolhimento da Contribuição Previdenciária.	Caso exista um processo judicial cadastrado na função Manutenção Processos Administrativos/Judiciais (FP0030) com utilização igual a Funcionário e, este esteja relacionado ao funcionário em questão e a aplicação seja Contribuição Previdenciária, o código/descrição do processo serão exibidos em tela.
Natureza Atividade	Selecionar o tipo de vínculo trabalhista: <ul style="list-style-type: none"> • Trabalho Urbano • Trabalho Rural 	Não se aplica.
Expedição CNH	Data da expedição da CNH – Carteira Nacional de Habilitação.	Habilitado somente quando o número da carteira de habilitação estiver informado na pasta DOC Pes, na tela principal. Obrigatório ser informada.
Primeira Habilitação	Data da primeira habilitação.	Não é obrigatório ser informada.
Emissor CNH	Órgão emissor da CNH.	Habilitado somente quando o número da carteira de habilitação estiver informado na pasta DOC Pes, na tela principal. Não é obrigatório ser informado.
Descrição Salário Variável	Informar a descrição do salário variável do funcionário quando houver.	Não se aplica.

Notas:

Para estagiários a categoria deve ser igual a 901.

Caso seja feita alteração do tipo de vínculo do funcionário, será emitida uma mensagem advertindo o usuário que a categoria.

Campos – Pasta Estagiário:

Campo	Descrição	Validações/Regras
Natureza	Selecionar a natureza do estágio que está sendo prestado: <ul style="list-style-type: none"> Nenhum. Obrigatório. Não Obrigatório. 	Não se aplica.
Nível	Selecionar o nível da escolaridade do estágio: <ul style="list-style-type: none"> Nenhum. Fundamental. Médio. Formação Profissional. Superior. 	Habilitado somente quando o tipo de funcionário for Estagiário.
Apólice Seguro	Informar o número da apólice do seguro do estagiário.	
Área Atuação	Informar a área de atuação do estágio.	
Coordenador	Informar o código do coordenador do estágio (pessoa física) de onde será extraído o CPF dele.	Habilitado somente quando o tipo de funcionário for Estagiário. Esta informação não é obrigatória.
Instituição Ensino	Informar o código da instituição de ensino (pessoa jurídica) de onde será extraído o CNPJ dela.	Habilitado somente quando o tipo de funcionário for Estagiário.
Agente Integração	Informar o código do agente de integração do estágio (pessoa jurídica) de onde será extraído o CNPJ dela.	Habilitado somente quando o tipo de funcionário for Estagiário. Esta informação não é obrigatória.

Notas:

Esta pasta fica habilitada somente para funcionários do tipo Estagiário.

Campos – Pasta Sucessão Vinc:

Campo	Descrição	Validações/Regras
CNPJ Empregador Anterior	Informar o número do CNPJ do empregador anterior.	Obrigatório ser informado.
Matrícula eSocial Anterior	Informar a matrícula eSocial do funcionário no empregador anterior.	Obrigatório ser informado.
Início Vínculo	Informar a data do primeiro vínculo do funcionário naquele grupo econômico	Obrigatório ser informado. Deve ser uma data anterior à data de admissão atual.

Nota:

Esta pasta somente fica habilitada quando o campo Tipo Admissão for diferente de "Admissão".

Campos – Pasta Cessão Trab:

Campo	Descrição	Validações/Regras
Categoria Origem	Informar o código da categoria do funcionário na empresa origem.	Obrigatório ser informado. Somente aceita os valores 101, 301, 302 e 306.
CNPJ Cedente	Informar o número do CNPJ da empresa cedente.	Obrigatório ser informado.
Matrícula eSocial Cedente	Informar a matrícula eSocial do funcionário na empresa cedente.	Obrigatório ser informado.
Data Admissão Cedente	Informar a data de admissão do funcionário na empresa cedente.	Obrigatório ser informado. Deve ser anterior à data de admissão atual.
Ônus	Indicativo do ônus da cessão: <ul style="list-style-type: none"> • Cedente. • Cessionário. • Cedente e Cessionário. 	Obrigatório ser informado.

Nota:

Esta pasta somente fica habilitada quando o campo Categoria Trabalhador (pasta Contrato Trab) for igual a 410 – Trabalhador Cedido.

Campos – Pasta Estatutário:

Campo	Descrição	Validações/Regras
Provimento	Indicativo do provimento. Opções: <ul style="list-style-type: none"> • Normal. • Decorrente de Decisão Judicial. • Tomou Posse mas não Entrou Exercício. 	Obrigatório ser informado.
Tipo Provimento	Tipo de provimento. Opções: <ul style="list-style-type: none"> • Nomeação em carga efetivo. • Nomeação em cargo em comissão. • Incorporação (militar). • Matrícula (militar). • Reinclusão (militar). 	Obrigatório ser informado. As opções "Incorporação (militar)", "Matrícula (militar)" e "Reinclusão (militar)" só podem ser informadas se a natureza jurídica do declarante for igual a 101-5, 104-0, 107-4 ou 116-3.
Data Nomeação	Data de nomeação do servidor.	Obrigatório ser informada. Deve ser posterior à data de nascimento do servidor.
Data Posse	Data de posse do servidor.	Obrigatório ser informada. Deve ser igual ou posterior à data de nomeação do servidor.
Data Exercício	Data da entrada em exercício pelo servidor.	Obrigatório ser informada quando Provimento for igual a "Normal" ou "Decorrente de Decisão Judicial". Deve ser igual ou posterior à data da posse.

Nota:

Esta pasta somente fica habilitada quando o campo Regime Trabalhista (pasta Contrato Trab) for igual a RJP – Regime Jurídico Próprio.

Campos – Pasta Dirig. Sind:

Campo	Descrição	Validações/Regras
Categoria Origem	Informar o código da categoria do funcionário na empresa origem.	Obrigatório ser informado. Deve ser um valor diferente de 401 - Dirigente Sindical.
CNPJ Origem	Informar o número do CNPJ da empresa origem do funcionário.	Fica habilitado e é obrigatório ser informado quando a categoria origem informada corresponder a trabalhador com vínculo.
Matrícula eSocial Origem	Informar a matrícula eSocial do funcionário na empresa origem.	
Data Admissão Origem	Informar a data de admissão do funcionário na empresa origem.	Deve ser anterior à data de admissão atual.

Nota:

Esta pasta somente fica habilitada quando o campo Categoria (pasta Contrato Trab) for igual 401 – Dirigente Sindical.

Campos – Pasta Trab Domestic:

Campo	Descrição	Validações/Regras
Tipo Logradouro	Código do tipo de logradouro (rua, avenida, entre outros).	Obrigatório ser informado. Deve ser 1, código válido, conforme anexo I - tabela 20 do eSocial.
Endereço	Informar o endereço do local de trabalho.	Obrigatório ser informado.
Número	Informar o número da localização do endereço.	Obrigatório ser informado. Caso não tenha número deve ser informado S/N.
Complemento	Informar o complemento do endereço, quando houver.	Não é obrigatório.
Bairro	Informar o bairro do endereço.	Não é obrigatório.
UF	Selecionar o código da unidade da federação do endereço	Obrigatório ser informado.
Município	Informar o código do município do endereço.	Obrigatório ser informado. O município informado tem que existir no cadastro de municípios para o país "BRA" e UF informada.
CEP	Informar o código de endereçamento postal (CEP) correspondente ao endereço informado.	Obrigatório ser informado.

Notas:

Esta pasta somente fica habilitada quando o campo Categoria (pasta Contrato Trab) for igual 104 – Trabalhador Doméstico.

Estas informações referem-se ao local de trabalho do trabalhador doméstico.



Unknown macro: 'rate'

Função: FP1500 – Manutenção Funcionários – Eliminação Funcionário / Função: FP1510 – Manutenção Funcionários Contratos Especiais – Eliminação Funcionário

Função: FP1500 – Manutenção Funcionários – Eliminação Funcionário

Função: FP1510 – Manutenção Funcionários Contratos Especiais – Eliminação Funcionário

Objetivo: Não permitir reutilizar a matrícula eSocial de funcionários que foram eliminados.

Descrição: Implementado o tratamento para que o sistema bloqueie as matrículas eSocial de funcionários que foram eliminados, impedindo que as mesmas sejam reutilizadas.

 Unknown macro: 'rate'

Função: FP1600 – Manutenção Histórico de Situações

Função: FP1600 – Manutenção Histórico de Situações

E-Social

Objetivo: Permitir que seja informado o complemento para as situações de afastamento que estão cadastradas no sistema.

Estas informações serão utilizadas na geração das mensagens destinadas ao eSocial, conforme layouts S-2320 – Evento Afastamento Temporário, S-2325 - Alteração do Motivo do Afastamento, S-2330 – Evento Retorno de Afastamento Temporário e S-2800 – Desligamento, quando da inclusão/alteração de uma situação de afastamento, férias ou saída por transferência para algum funcionário.

Descrição: Acessar o programa FP1600 – Manutenção Situação e, por meio do botão eSocial, informar os dados complementares solicitados.

Nota: Para os funcionários contratos especiais, exceto estagiário contrato especial, o programa de complemento não é executado, sendo emitida uma mensagem informando que a origem de contratação é incorreta.

1) Afastamentos pelos motivos (conforme tabela 18 do eSocial):

- 01 – Acidente/Doença do trabalho.
- 02 – Novo afastamento decorrente do mesmo acidente/doença do trabalho dentro de 60 dias.
- 03 – Acidente/Doença não relacionada ao trabalho.
- 04 – Novo afastamento decorrente do mesmo acidente/doença não relacionado ao trabalho dentro de 60 dias.

Ao clicar neste botão, será acessada a tela **FP1600B – Complemento Afastamentos**:

Campo	Descrição	Validações/Regras
Nome Emitente	Nome do Médico ou Dentista que emitiu o atestado.	Esses campos ficam desabilitados para as situações com motivo de afastamento (complemento eSocial) igual a: • Acidente/Doença não relacionada ao trabalho. • Novo afastamento decorrente do mesmo acidente/doença não relacionado ao trabalho dentro de 60 dias.
Órgão Classe	Órgão de Classe do emitente do atestado médico.	
Número Órgão Classe	Número de inscrição no órgão de classe	
País	Sigla do país do órgão de classe.	
UF	Sigla da UF do órgão de classe.	E ficam habilitados e são obrigatórios para as situações com motivo de afastamento (complemento eSocial) igual a: • Acidente/Doença do trabalho. • Novo afastamento decorrente do mesmo acidente/doença do trabalho dentro de 60 dias.
Acidente de Trânsito - Tipo	Tipo de acidente de trânsito do afastamento, conforme opções disponibilizadas no eSocial: • Nenhum. • Arrepelamento. • Colisão. • Outros.	Este campo fica habilitado e é opcional para as situações com motivo de afastamento (complemento eSocial) igual a: • Acidente/Doença do trabalho. • Novo afastamento decorrente do mesmo acidente/doença do trabalho dentro de 60 dias. • Acidente/Doença não relacionada ao trabalho. • Novo afastamento decorrente do mesmo acidente/doença não relacionado ao trabalho dentro de 60 dias.

2) Afastamento pelo motivo 24 – Mandato Sindical - Afastamento temporário para exercício de mandato sindical, conforme tabela 18 do eSocial:

Ao clicar no botão eSocial, será acessada a tela **FP1600C – Complemento Mandato Sindical**:

Campo	Descrição	Validações/Regras
CNPJ Sindicato	Informar o número do CNPJ do sindicato no qual o funcionário exercerá o mandato.	Obrigatório ser informado.
Ônus Remuneração	Indicativo do ônus da remuneração: • Apenas do Empregador. • Apenas do Sindicato. • Parte do Empregador sendo a diferença e/ou complementação salarial paga pelo Sindicato.	Obrigatório ser informado.

3) Afastamento pelo motivo 14 - Cessão, conforme tabela 18 do eSocial:

Ao clicar no botão eSocial, será acessada a tela **FP1600D – Complemento Cessão Trabalhador**:

Campo	Descrição	Validações/Regras
CNPJ Cessionário	Informar o número do CNPJ do órgão/entidade para o qual o funcionário foi cedido.	Obrigatório ser informado.
Ônus	Indicativo do ônus da remuneração: • Cedente. • Cessionário. • Cedente e Cessionário.	Obrigatório ser informado.

4) Saída por Transferência pelos motivos (conforme tabela 19 do eSocial):

- 11 – Transferência de empregado para outra empresa do mesmo grupo empresarial que tenha assumido os encargos trabalhistas, sem que tenha havido rescisão de contrato de trabalho.
- 12 – Transferência de empregado para outra empresa que tenha assumido os encargos trabalhistas por motivo de sucessão, sem que tenha havido rescisão de contrato de trabalho.
- 13 – Transferência de empregado de empresa ou consórcio, para outra empresa ou consórcio que tenha assumido os encargos trabalhistas por motivo de sucessão (fusão, cisão ou incorporação), sem que tenha havido rescisão do contrato de trabalho.

Ao clicar no botão eSocial, será acessada a tela **FP1600E – Complemento Sucessão Vinculo**:

Campo	Descrição	Validações/Regras
CNPJ Sucessora	Informar o número do CNPJ da empresa sucessora.	Obrigatório ser informado. Observação: quando na situação estiver informado a empresa e o estabelecimento destino, o CNPJ Sucessora será automaticamente sugerido ao entrar neste programa.
Motivo Transferência	Informar o motivo de transferência, conforme tabela 19 do eSocial: • 11 – Transferência de empregado para empresa do mesmo grupo empresarial que tenha assumido os encargos trabalhistas, sem que tenha havido rescisão do contrato de trabalho. • 12 – Transferência de empregado da empresa consorciada para o consórcio que tenha assumido os encargos trabalhistas, e vice-versa, sem que tenha havido rescisão do contrato de trabalho. • 13 – Transferência de empregado de empresa ou consórcio, para outra empresa ou consórcio que tenha assumido os encargos trabalhistas por motivo de sucessão (fusão, cisão ou incorporação), sem que tenha havido rescisão do contrato de trabalho.	Obrigatório ser informado.

5) Afastamento pelo motivo 21 - Licença não remunerada ou Sem Vencimento, conforme tabela 18 do eSocial.

Ao clicar no botão eSocial, será acessada a tela **FP1600F – Licença Sem Remuneração**:

Campo	Descrição	Validações/Regras
Observação	Detalhar as informações sobre o afastamento do trabalhador, de maneira a explicitar os motivos do mesmo.	Obrigatório ser informado.

Unknown macro: 'rate'

Função: FP1600 – Manutenção Histórico de Situações – Alteração Espécie Benefício

Função: FP1600 – Manutenção Histórico de Situações – Alteração Espécie Benefício

Objetivo: Permitir que seja informada a alteração da espécie do benefício feita pelo INSS. Estas informações serão utilizadas na geração da mensagem destinada ao eSocial, conforme layouts **S-2325 - Alteração do Motivo do Afastamento**.

Descrição: Para o eSocial, há a necessidade de identificar quando uma situação de afastamento tem sua espécie alterada pelo INSS, isto é, quando o motivo do afastamento é alterado conforme tabela abaixo:

Motivo Original	Motivo Novo
01 – Acidente/Doença do Trabalho.	03 – Acidente/Doença não relacionada ao trabalho. 06 – Aposentadoria por invalidez.
02 - Novo afastamento decorrente do mesmo acidente/doença do trabalho dentro de 60 dias.	06 – Aposentadoria por invalidez.
03 – Doença.	01 – Acidente/Doença do Trabalho. 06 – Aposentadoria por invalidez.
04 - Novo afastamento decorrente do mesmo acidente/doença não relacionado ao trabalho dentro de 60 dias.	06 – Aposentadoria por invalidez.

Atualmente, quando isto ocorre, o procedimento efetuado é alterar a data da situação que está em andamento e incluir uma nova situação, conforme novo parecer do INSS.

Para que a mensagem de alteração do motivo de afastamento seja gerada corretamente para o eSocial, este procedimento precisa ser feito de uma nova maneira, conforme demonstrado abaixo:

- 1) Considere que o funcionário possui a seguinte situação de afastamento doença:
- 2) Em 25/01/2014, o INSS altera a espécie do benefício concedido, que era Doença para Acidente de Trabalho.

Conforme novo procedimento, **não deve ser alterada** a data de término do afastamento da situação 4 – Afastado Doença, mas sim, seguir os passos abaixo:

- a. Lançar a nova situação de afastamento acidente, considerando como data de início a data em que houve a alteração da espécie do benefício.
- b. Ao clicar no botão OK, o sistema vai identificar que a situação que está sendo incluída sobrepõe o período de uma situação já cadastrada. Em seguida, o sistema irá verificar o motivo de afastamento da situação já cadastrada e o motivo de afastamento da situação que está sendo incluída. Se estes motivos se enquadrarem na tabela demonstrada no início deste tópico (FP1600), será apresentada a pergunta abaixo; caso contrário, a inclusão da situação não será permitida.

Caso a resposta para esta pergunta seja:

- **Não:** não será permitida a inclusão da situação.
- **Sim:** será atualizado na tela, no quadro Alteração Espécie Benefício INSS o código, a descrição e data de início da situação que será substituída. Também será apresentada a pergunta abaixo:

A resposta desta pergunta irá atualizar o conteúdo do campo Efeito Retroativo, localizado no quadro Alteração Espécie Benefício INSS.

- c. Por último, o sistema altera a data de término da situação já cadastrada para que seja igual à data de início da nova situação - 1, e altera também a quantidade de dias da situação.

- 3) Ao término do procedimento, as situações de afastamento do funcionário ficaram conforme demonstrado na tela abaixo:

Nota:

Esta implementação reflete nos programas MT0728 – Atendimento Médico, pasta Atest. Ext e, MT0828 – Gerenciador Médico, pasta Afast.

Unknown macro: 'rate'

Função: FP1720 – Manutenção Identificação do Funcionário / Função: FE1720 – Alteração de Contratos

Função: FP1720 – Manutenção Identificação do Funcionário

Função: FE1720 – Alteração de Contratos

Objetivo: Desativar a execução destes programas.

Descrição: Ao ser executado algum destes programas será exibida a mensagem abaixo e, depois de clicar no botão OK, a tela do programa não será aberta.

Unknown macro: 'rate'

Função: FP1760 – Manutenção Dependentes

Função: FP1760 – Manutenção Dependentes

Objetivo: Complementar o cadastro dos dependentes com o tipo de dependente correspondente à tabela do eSocial. Essa informação será utilizada na geração das mensagens destinadas ao eSocial, conforme layouts S-2100 – Cadastro Inicial do Vínculo e S-2200 – Admissão de Trabalhador, a partir do momento em que a empresa iniciar o envio das informações para o eSocial.

Descrição: Acessar a função FP1760 – Dependentes e para cada dependente acessar o botão eSocial e determinar o tipo de dependente conforme tabela do eSocial.

Por meio do botão eSocial, alterar o tipo de dependente conforme tabela do Governo:

Campo	Descrição	Validações/Regras
Tipo	<p>Tipo de dependente correspondente aos códigos do eSocial.</p> <p>Para os tipos de dependente Filho, Cônjuge, Companheiro e Pais, será sugerido automaticamente o tipo equivalente à tabela do eSocial, para os demais será atribuído o código.</p> <p>00 – Nenhum – Dependente não irá integrar arquivos do eSocial e devem ser ajustados, se necessário, para identificar o tipo de dependente conforme a tabela do e Social.</p>	Os tipos de dependentes devem ser classificados conforme opções disponibilizadas pelo Governo (ver Notas).

Nota:

Opções de Tipos de Dependentes disponibilizados pelo Governo:

Tipo	Descrição	Equivalência Datasul
01	Cônjuge.	Cônjuge
02	Companheiro(a) com o qual tenha filho ou viva há mais de 5 (cinco) anos.	Companheiro
03	Filho(a) ou enteado(a) até 21 (vinte e um) anos.	Filho e idade até 21 anos.
04	Filho(a) ou enteado(a) universitário ou cursando escola técnica de segundo grau, até 24 (vinte e quatro) anos.	Filho, idade até 24 anos e Estudante = Sim.
05	Filho(a) ou enteado(a) em qualquer idade, quando incapacitado física e/ou mentalmente para o trabalho.	Filho e Estado Saúde = Inválido.
06	Irmão(ã), neto(a) ou bisneto(a) sem arrimo dos pais, do(a) qual detenha a guarda judicial, até 21 (vinte e um) anos.	00 - Nenhum - Dependente não irá integrar os arquivos do eSocial.
07	Irmão(ã), neto(a) ou bisneto(a) sem arrimo dos pais, com idade até 24 anos, se ainda estiver cursando estabelecimento de nível superior ou escola técnica de 2º grau, desde que tenha detido sua guarda judicial até os 21 anos.	00 - Nenhum - Dependente não irá integrar os arquivos do eSocial.
08	Irmão(ã), neto(a) ou bisneto(a) sem arrimo dos pais, do(a) qual detenha a guarda judicial, em qualquer idade, quando incapacitado física e/ou mentalmente para o trabalho.	00 - Nenhum - Dependente não irá integrar os arquivos do eSocial.
09	Pais, avós e bisavós.	Pais.
10	Menor pobre, até 21 (vinte e um) anos, que crie e eduque e do qual detenha a guarda judicial.	00 - Nenhum - Dependente não irá integrar os arquivos do eSocial.
11	Pessoa absolutamente incapaz, da qual seja tutor ou curador.	00 - Nenhum - Dependente não irá integrar os arquivos do eSocial.
12	Ex-cônjuge que Receba Pensão de Alimentos.	Em implementação

Nota:

O botão do eSocial ficará disponível nesse programa **somente se o estabelecimento** do funcionário estiver parametrizado como Complementos Habilitados para o eSocial (FP0560).

Unknown macro: 'rate'

Função: FP1840 – Transferência de Funcionários

Função: FP1840 – Transferência de Funcionários

Objetivo: Permitir ao usuário complementar as informações da transferência do funcionário com dados solicitados pelo eSocial.

Descrição: Atualmente o sistema possui dois tipos de situação por Saída por Transferência, identificadas da seguinte maneira:

Código FGTS	Situação
N1	Transferência de empregado para outro estabelecimento da mesma empresa.
N2	Transferência de empregado para outra empresa que tenha assumido os encargos trabalhistas, sem que tenha havido rescisão de contrato de trabalho.

O eSocial prevê os seguintes tipos de transferência:

Motivo Desligamento	Descrição
11	Transferência de empregado para empresa do mesmo grupo empresarial que tenha assumido os encargos trabalhistas, sem que tenha havido rescisão do contrato de trabalho.
12	Transferência de empregado da empresa consorciada para o consórcio que tenha assumido os encargos trabalhistas, e vice-versa, sem que tenha havido rescisão do contrato de trabalho.
13	Transferência de empregado de empresa ou consórcio, para outra empresa ou consórcio que tenha assumido os encargos trabalhistas por motivo de sucessão (fusão, cisão ou incorporação), sem que tenha havido rescisão do contrato de trabalho.

No manual de orientação do eSocial, está escrito que: "Transferências do empregado entre departamentos ou estabelecimentos da própria empresa não encerram um vínculo trabalhista e, portanto, não alteram a matrícula do empregado".

Observação: A matrícula a que o texto refere-se é a matrícula eSocial.

Desta forma, tomaremos por regra o seguinte:

- Quando a transferência ocorrer entre estabelecimentos da mesma empresa ou entre empresas com a mesma raiz do CNPJ, o sistema irá assumir como código de situação de transferência aquela que possui o código FGTS igual a N1 e irá manter no destino a mesma matrícula eSocial da origem.
- Quando a transferência ocorrer entre empresas com raiz do CNPJ diferentes, o sistema irá assumir como código de situação de transferência aquela que possui o código FGTS igual a N2, e o usuário deverá informar qual tipo de transferência (motivo desligamento) está ocorrendo. E irá criar uma nova matrícula eSocial no destino.

Campos Quadro eSocial:

Campo	Descrição	Validações/Regras
Motivo	Informar o motivo da transferência, conforme tabela 19 do eSocial. <ul style="list-style-type: none"> 11 – Transferência de empregado para empresa do mesmo grupo empresarial que tenha assumido os encargos trabalhistas, sem que tenha havido rescisão do contrato de trabalho. 12 – Transferência de empregado da empresa consorciada para o consórcio que tenha assumido os encargos trabalhistas, e vice-versa, sem que tenha havido rescisão do contrato de trabalho. 13 – Transferência de empregado de empresa ou consórcio, para outra empresa ou consórcio que tenha assumido os encargos trabalhistas por motivo de sucessão (fusão, cisão ou incorporação), sem que tenha havido rescisão do contrato de trabalho. 	Este campo somente fica habilitado quando o sistema identificar que a situação de transferência que será usada possui código FGTS igual a N2, ou seja, a raiz do CNPJ da empresa origem e da empresa destino são diferentes. Obrigatório ser informado.
Matrícula eSocial	Matrícula eSocial que o funcionário terá na empresa/estabelecimento destino.	Inicialmente este campo vem desabilitado. Se a situação de transferência que será utilizada possui o código FGTS igual a N1, este campo permanece desabilitado e exibe a mesma matrícula eSocial que o funcionário possui na empresa/estabelecimento origem. Se a situação de transferência que será utilizada possui o código FGTS igual a N2, o sistema verifica no empregador da empresa/estabelecimento destino como está parametrizado o campo Atualização Matrícula eSocial (FP0560). Se estiver como: <ul style="list-style-type: none"> Empresa + Estabelecimento + Matrícula: este campo permanece desabilitado e exibe a nova matrícula eSocial formada com os dados do destino (empresa, estabelecimento, matrícula), conforme regra descrita para o campo "Atualização Matrícula eSocial, no programa FP0560. Informada: este campo é habilitado para que o usuário informe a nova matrícula eSocial.

Nota:

Quando o usuário confirmar a transferência, será emitida uma pergunta solicitando a confirmação sobre os dados da pasta Destino (empresa, estabelecimento e matrícula) pois após a transferência não será possível alterar estas informações (devido ao programa FP1720 ter sido desativado). Se o usuário responder Sim, o programa prossegue com a execução; caso contrário, não prossegue.

 Unknown macro: 'rate'

Função: FP1840 – Transferência de Funcionários / Função: FP1850 – Transferência Coletiva de Funcionários

Função: FP1840 – Transferência de Funcionários

Função: FP1850 – Transferência Coletiva de Funcionários

Objetivo: Efetuar o tratamento das informações do complemento eSocial do funcionário e de suas informações no processo de transferência individual e coletiva.

Efetuar o encerramento das atividades desempenhadas eSocial e das condições diferenciadas de trabalho eSocial dos funcionários transferidos.

Descrição: Os programas de transferência, individual e coletiva, foram alterados para:

1) Transferir para a empresa/estabelecimento/matricula destino as seguintes informações:

- **Funcionário/Participante:** serão transferidos os seguintes campos do complemento eSocial:

Campo
Indicativo Admissão
Categoria
Regime Trabalhista
Regime Previdenciário
Regime Jornada
Alvará Judicial
Natureza Atividade
Expedição CNH
Emissor CNH
Natureza Estágio
Nível Estágio
Apólice Seguro
Área Atuação
Supervisor
Instituição Ensino
Agente Integração

Observações:

O campo Tipo Admissão será gerado com o valor "Admissão".

Os campos dos quadros "Trabalhador Temporário" e "Descrição Salário Variável", e das pastas Sucessão Vínculo e Cessão Trabalhador não serão transferidos.

- **Habilidade Profissional:** serão transferidos os seguintes campos do complemento eSocial:

Campo
Expedição
Validade

- **Afastamentos:** serão transferidos os seguintes campos do complemento eSocial:

Campo
Nome Emitente
Número Órgão Classe
País
UF
Tipo
CNPJ Cessionário
Ônus
CNPJ Sindicato
Ônus Remuneração

- **Informações Múltiplos Vínculos:** as informações de múltiplos vínculos que estiverem cadastradas no programa FP2240 – Participantes eSocial para o mês/ano de transferência serão ser transferidas.

2) Efetuar o encerramento das atividades desempenhadas eSocial e das condições diferenciadas de trabalho eSocial dos funcionários transferidos:

- **Atividades Desempenhadas eSocial:**
Os registros de atividades desempenhadas com data de término superior à data de transferência terão a data de término alterada para o dia anterior à data da transferência, independente da sua origem (produto padrão ou cadastro/importação do eSocial).
- **Condição Diferenciada de Trabalho eSocial:**
Os registros de condições diferenciadas de trabalho com data de término superior à data de transferência terão a data de término alterada para o dia anterior à data da transferência.
Para as condições diferenciadas de trabalho do tipo Fator de Risco, também serão encerradas as datas de término dos agentes e dos EPs relacionados à condição de trabalho diferenciada.



Unknown macro: 'rate'

Função: FP1850 – Transferência Coletiva de Funcionários

Função: FP1850 – Transferência Coletiva de Funcionários

Objetivo: Permitir ao usuário complementar as informações da transferência do funcionário com dados solicitados pelo eSocial.

Descrição: Este programa considera as mesmas regras descritas no programa FP1840 com relação:

- Ao código da situação de saída por transferência que será assumido;
- Ao motivo de transferência a ser informado pelo usuário.

Campos Quadro Destino:

Campo	Descrição	Validações/Regras
Motivo	<p>Informar o motivo da transferência, conforme tabela 19 do eSocial.</p> <ul style="list-style-type: none"> • 11 – Transferência de empregado para empresa do mesmo grupo empresarial que tenha assumido os encargos trabalhistas, sem que tenha havido rescisão do contrato de trabalho. • 12 – Transferência de empregado da empresa consorciada para o consórcio que tenha assumido os encargos trabalhistas, e vice-versa, sem que tenha havido rescisão do contrato de trabalho. • 13 – Transferência de empregado de empresa ou consórcio, para outra empresa ou consórcio que tenha assumido os encargos trabalhistas por motivo de sucessão (fusão, cisão ou incorporação), sem que tenha havido rescisão do contrato de trabalho. 	<p>Este campo somente fica habilitado quando o sistema identificar que a situação de transferência que será usada possui código FGTS igual a N2, ou seja, a raiz do CNPJ da empresa origem e da empresa destino são diferentes.</p> <p>Obrigatório ser informado.</p>

Nota:

A atualização do campo Matrícula eSocial na empresa/estabelecimento destino ocorre da seguinte maneira:

- Se a situação de transferência que será utilizada possuir o código FGTS igual a N1, a atualização será feita com a mesma matrícula eSocial que o funcionário possui na empresa/estabelecimento origem.
- Se a situação de transferência que será utilizada possuir o código FGTS igual a N2, o sistema verifica no empregador da empresa/estabelecimento destino como está parametrizado o campo Atualização Matrícula eSocial (FP0560). Se estiver como:
 - **Empresa + Estabelecimento + Matrícula:** a atualização será feita com os dados do destino (empresa, estabelecimento, matrícula), conforme regra descrita para o campo "Atualização Matrícula eSocial, no programa FP0560.
 - **Informada:** o tratamento ainda não foi implementado. É necessário informar a matrícula eSocial na empresa/estabelecimento destino por meio do programa FP1500.



Unknown macro: 'rate'

Função: FP2160 – Manutenção Movto Serviço Prestado Física

Função: FP2160 – Manutenção Movto Serviço Prestado Física

Objetivo: Complementar o cadastro de Movimento do Prestador com a categoria, grau de risco e beneficiários conforme a tabela do eSocial, conforme layout S-1200 - eSocial Mensal - Remuneração e S-1300 - Eventos Periódicos - Pagamentos Diversos, a partir do momento em que a empresa iniciar o envio das informações para o eSocial.

Descrição: Acessar o programa **FP2160 – Manutenção Movto Serviço Prestado Física**, para cada movimento acessar o botão eSocial e determinar as seguintes informações:

Campo	Descrição	Validações/Regras
Categoria	Selecionar a categoria do autônomo.	Obrigatório ser informado. Deve ser um código válido, conforme anexo I - tabela 1 do eSocial. Aceita apenas códigos referente a trabalhadores sem vínculo de emprego.
Grau de Exposição	Selecionar o grau de exposição do serviço realizado	Conforme anexo I - tabela 2 do eSocial.

Campo	Descrição	Validações/Regras
Valor Dedução Pensão	Valor Dedução Pensão Informado no programa FP2160 – Manutenção Movto Serviço Prestado Física	Somente Consulta

Campo	Descrição	Validações/Regras
Beneficiário	Código do Beneficiário do Prestador	Obrigatório. Por meio do Duplo clique ou F5 é possível consultar os beneficiários ativos do prestador que foram cadastrados no programa FP0840 – Manutenção Prestador Serviço .
Início da Validade	Data de Início de Validade	Obrigatório. Por meio do Duplo clique ou F5 é possível consultar os beneficiários ativos do prestador que foram cadastrados no programa FP0840 – Manutenção Prestador Serviço .
Fim da Validade	Data de Fim de Validade	Somente para consulta
Pessoa Física	Pessoa Física do Beneficiário do Prestador	Somente Consulta.
Nome	Nome da Pessoa Física	Somente consulta.
Pais	Pais da Pessoa Física	Somente consulta.
CPF	CPF da Pessoa Física	Somente consulta.
Data de Nascimento	Data de Nascimento da Pessoa Física	Somente consulta.
Perc. Distr. Pensão	Percentual de Distribuição de Pensão	Somente consulta.
Valor Pagamento	Valor Pagamento da Pensão	Informar o valor do pagamento da pensão. O sistema sugere o valor do pagamento considerando o Valor Dedução Pensão informado no Movimento do Prestador, vezes o percentual informado para o beneficiário no programa FP0840 – Manutenção Prestador

 Unknown macro: 'rate'

Função: FP2240 – Manutenção Participante eSocial

Função: FP2240 – Manutenção Participante eSocial

Objetivo: Registrar as ocorrências de remuneração recebidas em outra empresa, decorrentes de seus múltiplos vínculos, para funcionários e prestadores de serviço pessoa física. Nesse programa também será registrada informação referente ao cancelamento do aviso prévio e as últimas informações necessárias para envio ao eSocial, como por exemplo, categoria eSocial do prestador. Essas informações serão utilizadas geração das mensagens destinadas ao eSocial, conforme layouts **S-1200 - eSocial Mensal – Remuneração** e **S-2405 - Cancelamento de Aviso Prévio**, a partir do momento em que a empresa iniciar o envio das informações para o eSocial.

Descrição: Acessar o programa **FP2240 – Participante eSocial** e incluir as seguintes informações:

Por meio do botão "Visualizar Terceiros", é possível trocar a consulta e navegação entre Funcionários e Prestadores de Serviço. Nessa primeira fase, somente estarão disponíveis informações de funcionários, pois a parte de complementação de prestadores de serviços e notas fiscais será liberada somente na segunda fase do projeto.

Por meio do botão incluir (Pasta Inf. Mensais), é possível incluir o mês e ano que as informações estão sendo consideradas:

Campos Pasta Inf Mensais:

Campo	Descrição	Validações/Regras
Mês	Mês de referência para o registro da remuneração recebida pelo funcionário/prestador serviço em outra empresa e registro de informações do prestador para o eSocial	Obrigatório preenchimento.
Ano	Ano de referência para o registro da remuneração recebida pelo funcionário/prestador serviço em outra empresa e registro de informações do prestador para o eSocial	Obrigatório preenchimento.

Nota:

Por meio do botão Detalhar (Pasta Inf. Mensais), é possível consultar informações que são gravadas automaticamente quando inserido um movimento do prestador pelo programa **FP2160 – Manutenção Movimento Serviço Prestado Física**. A cada movimento inserido o registro do mês e ano da relativo a data de referência do movimento é atualizado com as informações classificação ocupação, dependentes IRRF, Natureza Atividade, Valor do INSS já descontado, Tipo de Desconto INSS. O campo Tipo Atualização indica se o registro foi inserido Manualmente (por meio do programa FP2240) ou se foi atualizado pelo movimento do prestador. Caso tenha sido atualizado pelo Movimento do Prestador (FP2160) não permite eliminar este movimento. O registro será eliminado quando o último movimento do prestador do mês/ano for eliminado do FP2160.

Campos Quadro Múltiplos Vínculos:

Por meio do quadro "Múltiplos Vínculos", é feita a atualização das informações referentes à remuneração recebida em outra empresa. Ao clicar no botão Incluir/Modificar é apresentada a tela abaixo:

Campo	Descrição	Validações/Regras
Mês	Mês de referência para o registro da remuneração recebida pelo funcionário/prestador serviço em outra empresa.	Obrigatório preenchimento.
Ano	Ano de referência para o registro da remuneração recebida pelo funcionário/prestador serviço em outra empresa.	Obrigatório preenchimento.
Tipo Inscrição	Selecionar o tipo de inscrição da empresa na qual o funcionário/prestador serviço recebeu outra remuneração dentro do mês: CNPJ ou CPF.	Obrigatório preenchimento.
CNPJ ou CPF	CNPJ ou CPF do qual o funcionário/prestador serviço recebeu outra remuneração dentro do mês.	Obrigatório preenchimento.
Remuneração	Valor da remuneração recebida pelo funcionário/prestador serviço referente outro vínculo.	Obrigatório preenchimento.

Nota:

Os valores informados nessa função serão utilizados somente para o processo do eSocial. Os valores para trânsito nos cálculos da folha de pagamento e rescisões continuarão sendo lançados por meio do evento relacionado ao índice de função específica 17 – Base INSS Recolhida Terceiros, por meio do movimento em lote (FP220) ou movimento parcelado (FP2040).

Campos Pasta Canc Aviso Pr:

Por meio da Pasta "Canc Aviso Pr", serão demonstradas informações relativas ao cancelamento do aviso prévio, informadas no momento da eliminação da programação de rescisão.

Campo	Descrição	Validações/Regras
Início Aviso Prévio	Data do início do aviso prévio do funcionário.	Essa informação sempre ficará desabilitada, o programa buscará tal informação da programação de rescisão do funcionário.
Cancelamento Aviso Prévio	Data do cancelamento do aviso prévio.	Já virá preenchida com a data informada durante a eliminação da programação, ficará habilitada para alteração, se necessário, e não poderá ser uma data menor ou igual à data de início do aviso prévio.
Motivo Cancelamento	Motivo do cancelamento do aviso prévio, conforme opções previstas no eSocial: <ul style="list-style-type: none"> Reconsideração prevista no artigo 489 da CLT. Determinação Judicial. Cumprimento de norma legal. Outros. 	Essa informação virá preenchida conforme motivo informado no momento da eliminação da programação da rescisão, ficando habilitado para alteração, se necessário.

Notas:

A pasta "Canc Aviso Prévio" ficará habilitada somente quando o tipo de participante for **Funcionário**.

Ao modificar um registro da pasta "Canc Aviso Prévio", será validada a existência de programação de rescisão para o funcionário, existindo, não será permitida a alteração dos dados. Sendo necessário primeiramente eliminar a programação da rescisão para alterar os dados de cancelamento do aviso prévio.

O botão do eSocial ficará disponível nesse programa **somente se o estabelecimento** estiver parametrizado como Complementos Habilitados para o eSocial (**FP0560**).



Unknown macro: 'rate'

Função: FP3800 – Manutenção Informações Funcionário

Função: FP3800 – Manutenção Informações Funcionário

Objetivo: Complementar cadastro de habilitação profissional do funcionário. Essas informações de habilitação profissional juntamente com os dados de RG, CNH, RIC e RNE do funcionário serão utilizadas geração das mensagens destinadas ao eSocial, conforme layouts **S-2100 – Cadastro Inicial do Vínculo**, **S-2200 – Admissão de Trabalhador**, **S-2220 – Evento de Alteração Dados Cadastrais** e **S-2600 – Trabalhador Sem Vínculo – Início**.

Descrição: Por meio do programa **FP3800 – Informações Funcionário** – Pasta **Habil Prof**, selecionar a Habilidade Profissional e, por meio do botão **eSocial** complementar as informações de datas de expedição e validade do documento.

Ao clicar neste botão, será acessada a tela **FP3800F**:

Campo	Descrição	Validações/Regras
Expedição	Data de expedição do documento da Habilitação Profissional.	Não se aplica.
Validade	Data de validade do documento da Habilitação Profissional.	Não se aplica.

Nota:

O botão do eSocial ficará disponível nesse programa **somente se o estabelecimento** estiver parametrizado como Complementos Habilitados para o eSocial (**FP0560**).

 Unknown macro: 'rate'

Função: FP6590 – Importação Movimento Prestador Serviços

Função: FP6590 – Importação Movimento Prestador Serviços

Objetivo: Permitir importar movimento de prestadores de serviço com a categoria do trabalhador, grau de exposição e beneficiários do movimento como complemento do eSocial.

Descrição: No arquivo de layout deste programa, foram acrescentados dois novos tipos de registros: Registro eSocial – Complemento e Beneficiários. O registro tipo eSocial contém o campo categoria social e o grau de exposição. Já o registro Beneficiários possui os campos referente a importação da informação de Beneficiários do movimento.

Campos: Para detalhes sobre os novos campos, sua obrigatoriedade, entre outros, verificar no programa FP6590, por meio do botão Layout e botão Editar Layout da pasta Layout.

Nota: As validações dos demais campos, são as mesmas efetuadas no complemento eSocial do programa FP2160 – Manutenção Movto Serviço Prestado Física.

 Unknown macro: 'rate'

Função: FP6600 – Importa Funcionários

Função: FP6600 – Importa Funcionários

Objetivo: Permitir importar funcionários com as informações complementares necessárias para o eSocial.

Descrição: No arquivo de layout deste programa, foram acrescentados quatro novos tipos de registros: 7, 8, 9 e 10, que contém os campos complementares para o eSocial, referente ao funcionário e à sua pessoa física.

Campos: Para detalhes sobre os novos campos, sua obrigatoriedade, entre outros, verificar no programa FP6600, por meio do botão Editar Layout da pasta Layout.

Notas:

As validações dos demais campos, são as mesmas efetuadas no complemento eSocial dos programas FP1500 – Manutenção Funcionários e FP1440 – Manutenção Pessoa Física.

Ainda que o eSocial não esteja habilitado para o estabelecimento do funcionário que será importado, é necessário informar no arquivo de importação os registros 7, 8, 9 e 10 com os campos de ordem 1, 2, 3, 4, 5 e 6. Para os demais campos, não é necessário informar o valor, mas deve ser informado o separador, conforme indicado no layout.

 Unknown macro: 'rate'

Função: FP6610 – Importa Funcionários Contratos Especiais

Função: FP6610 – Importa Funcionários Contratos Especiais

Objetivo: Permitir importar funcionários contratos especiais com as informações complementares necessárias para o eSocial.

Descrição: No arquivo de layout deste programa, foram acrescentados quatro novos tipos de registros: 6, 7, 8 e 9, que contém os campos complementares para o eSocial, referente ao funcionário e à sua pessoa física.

Campos: Para detalhes sobre os novos campos, sua obrigatoriedade, entre outros, verificar no programa FP6610, por meio do botão Editar Layout da pasta Layout.

Notas:

As validações dos demais campos, são as mesmas efetuadas no complemento eSocial dos programas FP1510 – Manutenção Funcionários Contratos Especiais e FP1440 – Manutenção Pessoa Física.

Ainda que o eSocial não esteja habilitado para o estabelecimento do funcionário que será importado, é necessário informar no arquivo de importação os registros 7, 8 e 9 com os campos de ordem 1, 2, 3, 4, 5 e 6. Para os demais campos, não é necessário informar o valor, mas deve ser informado o separador, conforme indicado no layout.

 Unknown macro: 'rate'

Função: FP6620 – Importa Dependentes

Função: FP6620 – Importa Dependentes

Objetivo: Permitir importar os dependentes e as informações complementares necessárias para o eSocial.

Descrição: No arquivo de layout deste programa, foi acrescentado o registro Informações Complementares eSocial, o qual é identificado por meio do campo Tipo de Informação: 3 – eSocial. Este contém os mesmos campos do programa complemento **FP1760C – Complemento Dependentes**.

Campos: Para detalhes sobre os novos campos, sua obrigatoriedade, entre outros, verificar no programa FP6620, por meio do botão Editar Layout da pasta Layout.

Unknown macro: 'rate'

Função: FP6650 – Importa Informações eSocial

Função: FP6650 – Importa Informações eSocial

Objetivo: Efetuar a importação dos campos adicionais dos cadastros, necessários para a geração das informações para o eSocial.

Descrição: O programa irá possibilitar a importação das informações adicionais para eSocial, atualizando as informações complementares dos novos campos eSocial. Este programa poderá ser utilizado para completar as informações que já estão cadastradas no sistema.

Campos Pasta Layout:

Campo	Descrição	Validações/Regras
Layout	Conforme opção selecionada demonstrará o arquivo de layout correspondente, por meio do botão Editar Layout.	Não se aplica.
Layout - Funcionário	Contém os registros 7, 8, 9 e 10 do layout do programa FP6600.	Para detalhes sobre os novos campos, sua obrigatoriedade, entre outros, verificar no programa FP6650, o arquivo da pasta Layout.
Layout - Funcionário Contratos Especiais	Contém os registros 6, 7, 8 e 9 do programa FP6610.	
Layout - Dependente	Contém o registro Informações Complementares eSocial do programa FP6620.	
Layout - Situação Afastamento	Contém o registro tipo 2 do programa FP6660.	
Layout - Prestador	Contém o registro tipo Complemento eSocial e Beneficiários.	
Layout - Movimento Prestador	Contém o registro tipo Complemento eSocial e Beneficiários.	

Nota:

As opções da pasta Layout são somente para visualização dos layouts, o que vai validar qual o tipo de importação será efetuado, são as opções escolhidas na pasta Parâmetros.

Campos Pasta Parâmetros:

Campo	Descrição	Validações/Regras
Importar Complemento	Por meio deste campo, o usuário selecionará para qual informação do sistema será feita a importação das informações complementares. Opções: <ul style="list-style-type: none"> Funcionário. Funcionário Contratos Especiais. Dependente. Situação Afastamento. Prestador – P. Física. Movimento do Prestador – P. Física. 	Não se aplica.
Tipo Separador	Indica qual o caractere que foi utilizado no arquivo de importação para separar as informações do layout. Possui as seguintes opções: <ul style="list-style-type: none"> Ponto e Vírgula. Outro. 	Somente fica habilitado quando estiver selecionada a opção Outro, sendo neste caso, obrigatório ser informado.
Arquivo de Entrada	Indica a localização e o nome do arquivo a ser importado.	Deverá ser informado o caminho/arquivo texto contendo os dados que deverão ser importados.
Origem do arquivo	Indica a origem do arquivo de entrada. As opções disponíveis são: <ul style="list-style-type: none"> Magnus; EMS 2; EMS E; Outros. 	Habilitado somente quando estiver selecionada a opção Movimento Prestador – P. Física. Quando selecionada a opção EMS2 é necessário informar os estabelecimentos pasta Digitação
HCM Totvs 11 x Datasul EMS - Delimitado	Selecionar o campo caso desejar importar o arquivo do EMS com posições delimitadas.	Habilitado somente quando o campo Importar Complemento está selecionado como Movimento do Prestador – P. Física.

Campos Pasta Digitação:

Campo	Descrição	Validações/Regras
Emp	Exibe a empresa a ser considerada para importação do arquivo.	Fica sempre desabilitado.
Est	Exibe o estabelecimento a ser considerado para importação do arquivo.	Fica sempre desabilitado.
Emp Origem	Exibe o código da empresa origem.	Fica habilitado para que possa ser informado o código da empresa origem correspondente a empresa no HCM.
Est Origem	Exibe o código do estabelecimento origem.	Fica habilitado para que possa ser informado o código do estabelecimento origem correspondente ao estabelecimento no HCM.

Campos Pasta Log:

Campo	Descrição	Validações/Regras
Imprime	Neste campo deve-se escolher uma opção para a impressão dos registros no log de execução.	Não se aplica.
Todos	Indica que todos os registros importados serão impressos no log de execução da importação.	Não se aplica.
Rejeitados	Indica que somente os registros com erros que não foram importados serão impressos no log de execução.	Não se aplica.
Destino	Neste campo deve-se escolher uma opção para a geração do log de execução da importação: Impressora, Arquivo ou Terminal.	Não se aplica.
Execução	Neste campo deve-se escolher uma opção para indicar como deverá ocorrer a execução do programa: <ul style="list-style-type: none"> On-Line. Batch. 	Não se aplica.
Imprime Parâmetros	Neste campo deve-se informar se deve ou não ser impressa a página de parâmetros selecionados para a execução.	Não se aplica.

Notas:

É obrigatório que o parâmetro do eSocial esteja habilitado para a empresa/estabelecimento informado para que importação seja realizada.

As validações dos campos complementares do eSocial são iguais às efetuadas pelos programas de importação: FP6600 – Importa Funcionários, FP6610 – Importa Funcionários Contratos Especiais, FP6620 – Importa Dependentes, FP6660 – Importa Históricos de Situações, FP6720 – Importação Prestador de Serviço e FP6590 – Importação Movimento Prestador.

 Unknown macro: 'rate'

Função: FP6660 – Importa Histórico de Situações

Função: FP6660 – Importa Histórico de Situações

Objetivo: Importar os históricos de situação dos funcionários para o Manutenção Histórico de Situações (FP1600) e suas informações complementares necessárias para o eSocial.

Descrição: No arquivo de layout deste programa, foi acrescentado o registro tipo 2, identificado por meio da constante efd-afas, que o qual contém os campos complementares para o eSocial, referente ao afastamento.

Campos: Para detalhes sobre os novos campos, sua obrigatoriedade, entre outros. Verificar no programa FP6660, por meio do botão Editar Layout da pasta Layout.

Nota: As validações dos demais campos são iguais às efetuadas no complemento eSocial do programa FP1600 – Manutenção Histórico de Situações.



Unknown macro: 'rate'

Função: FP6720 – Importação Prestador Serviço

Função: FP6720 – Importação Prestador Serviço

Objetivo: Permitir importar prestadores de serviço com a categoria do trabalhador como complemento do eSocial.

Descrição: No arquivo de layout deste programa, foram acrescentados dois novos tipos de registros: 4, Complemento eSocial. O registro tipo 4 contém o campo se o prestador é Produtor Rural e o registro complemento eSocial possui a informação da categoria do prestador.

Campos: Para detalhes sobre os novos campos, sua obrigatoriedade, entre outros, verificar no programa FP6720, por meio do botão Editar Layout da pasta Layout.

Notas:

As validações dos demais campos, são as mesmas efetuadas no complemento eSocial do programa FP0840 – Manutenção Prestador Serviço.

Somente é obrigatório informar o registro tipo 5 para os prestadores do tipo pessoa física e que não são produtores rurais.

Para a Importação dos Beneficiários Utilizar o programa FP6650 – Importa Complemento eSocial selecionando o campo Importar Complemento como Prestador de Serviço.



Unknown macro: 'rate'

Função: FP9194 – Cálculo das Diferenças Salariais Dissídio

Função: FP9194 – Cálculo das Diferenças Salariais Dissídio

Objetivo: Permitir que sejam informados os dados referentes ao dissídio, por meio deste botão, será acessado o programa **F9194B – Complemento Cálculo Diferenças Salariais**.

Descrição: A partir do momento em que, algum **estabelecimento** compreendido dentro da faixa de estabelecimentos informada na pasta de Seleção, estiver com o eSocial habilitado neste programa irá aparecer o botão eSocial ao lado esquerdo do botão Ajuda.

Este botão inicialmente vem desabilitado e, somente é habilitado depois de selecionado o campo Gera Movimento na pasta Parâmetros, passará a ser obrigatório informar os complementos para o eSocial.

Ao clicar neste botão, será acessada a tela **FP9194B – Complemento Cálculo Diferenças Salariais**:

Campo	Descrição	Validações/Regras
Tipo Acordo	Tipo de acordo: <ul style="list-style-type: none"> • Acordo Coletivo. • Comissão de Conciliação Prévia – CCP. • Convenção. • Dissídio. 	É obrigatório ser informado.
Data Acordo	Data do acordo, convenção ou dissídio.	A data deverá ser data anterior ou igual mês/ano de referência do lote, informado na pasta Parâmetros.

Nota:

É obrigatório informar os complementos para o eSocial.

 Unknown macro: 'rate'

Função: FP9815 – Manutenção Admissão Preliminar

Função: FP9815 – Manutenção Admissão Preliminar

Objetivo: Permitir cadastrar as informações necessárias para o envio (opcional) do arquivo S-2190 – Admissão de Trabalhador – Registro Preliminar.

Descrição: Este programa deve ser utilizado apenas quando a empresa não tiver todas as informações necessárias ou não tiver tempo hábil para cadastrar o funcionário com vínculo e enviar o arquivo S-2200 completo até a data limite (final do dia imediatamente anterior ao do início da respectiva prestação do serviço).

Campo	Descrição	Validações/Regras
Data Admissão (faixa)	Utilizado para filtrar o período que se deseja visualizar as admissões preliminares.	A faixa deste campo vem inicializada com o 1º e o último dia do mês de referência da empresa em que o usuário está logado.
Ambos / Admissão Efetivada / Admissão Não Efetivada	Utilizado para filtrar os registros de admissão preliminar, conforme já tenha ocorrido a admissão ou não.	Vem inicializado com a opção Ambos .
Data de Admissão	Data em que ocorrerá a admissão do funcionário.	Não pode ser inferior ao mês/ano de referência da empresa em que o usuário está logado.
C.P.F.	C.P.F. do funcionário.	Obrigatório ser informado e deve ser um C.P.F. válido.
Data de Nascimento	Data de nascimento do funcionário.	Obrigatório ser informada e não pode ser maior que a data de admissão.
Est		Ficam sempre desabilitados.
Funcionário		Somente após ter sido efetuada a admissão do funcionário relativo à admissão preliminar em questão (diretamente pelo programa FP1500 ou por meio do botão Admitir deste programa) é que estes campos apresentam valores.
Nome		
Botão Admitir	Serve como atalho para o processo de admissão do funcionário.	Somente fica habilitado quando o registro de admissão preliminar não possuir funcionário relacionado. Ao ser acionado, é executado o programa FP1500 e o mesmo já fica em modo de inclusão, sendo que o campo Data Admissão fica desabilitado e recebe o valor do campo Data de Admissão do programa FP9815.

Notas:

- Somente permite incluir registros quando a carga oficial da informação Trabalhador estiver concluída.
- A inclusão ocorre diretamente na tela principal do programa.
- Não permite que seja informado um C.P.F. e uma data de admissão para o qual já exista funcionário cadastrado no programa FP1500.
- Não é permitida a modificação dos dados alterados: caso alguma informação esteja errada é necessário eliminar o registro e incluir um novo.
- O botão **Eliminar** somente fica habilitado quando o registro de admissão preliminar selecionado não possuir funcionário relacionado.
- Quando ocorrer a eliminação de um funcionário, será verificado se existe relacionamento deste com alguma admissão preliminar. Caso exista, o relacionamento será desfeito.
- A geração da mensagem S-2190 - Admissão de Trabalhador – Registro Preliminar será efetuada quando ocorrer a inclusão de um registro e o status da carga para o eSocial estiver como:
- Carga Oficial Iniciada e a carga de 'Cadastro Inicial de Vínculos' estiver concluída para o empregador, ou
- Carga Oficial OK, ou
- Carga Oficial Encerrada.

Unknown macro: 'rate'

Função: FP9821 – Eventos Periódicos - Reabertura e Fechamento

Função: FP9821 – Eventos Periódicos - Reabertura e Fechamento

Objetivo: Permitir registrar o fechamento dos eventos periódicos, para posterior envio ao eSocial.

Descrição: Mensalmente deverá ser incluído neste programa as informações para efetuar o Fechamento dos Eventos Periódicos para o eSocial.

Campo	Descrição	Validações/Regras
Ind.Per.Apur	Informar o indicativo de período de apuração	Ao clicar no campo abrirá o Zoom com as opções: 1 - Mensal 2 - Anual Caso selecionar a opção 1 - Mensal, o campo "Mês" é habilitado para informar qual o mês que será enviado o evento de fechamento dos eventos periódicos. Caso selecionar a opção 2 - Anual, o campo "Mês" fica desabilitado, apenas será necessário informar para qual ano será o fechamento dos eventos periódicos.
Mês	Digitar o mês de fechamento dos eventos periódicos.	Este campo habilitará apenas se o indicativo de período de apuração for igual a 1 - Mensal, onde será obrigatório informar o mês a qual será enviado o evento de fechamento dos eventos periódicos.
Ano	Digitar o ano de fechamento dos eventos periódicos.	
Responsável	Informar a pessoa física responsável pelas informações.	Ao clicar no campo abrirá o Zoom para selecionar a pessoa física responsável. Ao selecionar a pessoa física será validada as seguintes informações: <ul style="list-style-type: none"> ▪ CPF: Deve ser um número de CPF válido. ▪ Número Telefone com DDD: Se preenchido, deve conter apenas números, com o mínimo de dez dígitos. ▪ Endereço Eletrônico: O e-mail deve possuir o caractere "@", e este não pode estar no início e no fim do e-mail. Deve possuir um caractere "." Depois do @ e não pode estar no fim do e-mail. Obs: Caso apresente algum erro nas validações acima, será emitido uma mensagem de erro não permitindo vincular este responsável, e os dados deverão ser corrigidos no programa FP1440 - Manutenção Pessoa Física.
FAP	Forma de apuração do FAP, registro preenchido exclusivamente por pessoa jurídica, com informações complementares necessárias a apuração das alíquotas de RAT/FAP.	Ao clicar no campo abrirá o Zoom com as opções: 1 - FAP atribuído à Empresa 2 - FAP atribuído a cada Estabelecimento
Comp.Sem Movto	Identifica se houveram movimentações dos eventos periódicos S-1200 a S1280 para o determinado mês.	Fica desabilitado
Nov.Financ.Sócios	Informa se houve repasse financeiro de qualquer natureza da empresa para sócios no ano anterior.	Será preenchido como "S" - Sim ou "N" - Não.
Sequência	Caso seja enviado o evento de fechamento dos eventos periódicos, mais de uma vez para o mesmo período e indicativo de período de apuração seja o mesmo, será gerado no campo sequência a ordem numérica que o evento foi em enviado.	Será preenchido como "S" - Sim ou "N" - Não. A primeira sequência do evento de fechamento dos eventos periódicos é gravada com "0".
Botão Incluir	Permite inserir os dados dos registros.	A inclusão dos dados ocorrerá diretamente no browser.
Botão Modificar	Permite alterar os dados do registro selecionado.	Somente é habilitado quando houver registro. Não permite alterar os campos Ind.Per. Apur, Mês e Ano.
Botão Eliminar	Permite excluir o registro selecionado.	Somente é habilitado quando houver registro. Não permite alterar os dados do registro cuja as mensagens já foram enviadas.
Botão Filtro	Exibe a tela onde permite filtrar os registros cadastrados pelo indicativo de período de apuração Mensal, Anual ou ambos.	Somente é habilitado quando houver registro. Não permite excluir o registro cuja as mensagens já foram enviadas.

Notas:

- Neste momento ainda não está sendo gerada a respectiva mensagem S-1299 - Fechamento dos Eventos Periódicos.
- Ao abrir o programa FP9821 - Manutenção Eventos Periódicos Reabertura e Fechamento, os campos Empresa e Estabelecimento serão carregados de acordo como informado no programa FP0500A - Manutenção Parâmetro RH - Empregador eSocial.

Unknown macro: 'rate'

4.1.3. Processo Qualificação Cadastral

Unknown macro: 'rate'

Função: FP9830 – Qualificação Dados Cadastrais eSocial

Função: FP9830 - Qualificação Dados Cadastrais eSocial

Objetivo: Gerar um arquivo texto contendo os dados de funcionários ou autônomos para ser importado na ferramenta a ser disponibilizada pelo Governo para consulta em lote, com a finalidade de identificar possíveis divergências associadas ao nome, data de nascimento, Cadastro de Pessoa Física - CPF e o Número de Identificação Social - NIS (PIS/PASEP/NIT/SUS).

Descrição: Acessar o programa FP9830:

Na pasta Seleção, preencher as faixas: Empresa, Estabelecimento, Matrícula ou Prestador de Serviço para selecionar as informações a serem geradas no arquivo texto.

Na pasta Parâmetros:

Campo	Descrição	Validações/Regras
Gerar Informações de	Indicar se o arquivo será gerado para Trabalhadores ou Autônomos.	Quando selecionada a opção: <ul style="list-style-type: none"> • Trabalhadores: serão considerados os funcionários que atendam às faixas de seleção e que estejam ativos ou que tenham sido desligados no mês/ano referência da empresa, que estejam cadastrados nos programas FP1500 ou no FP1510 (apenas os estagiários). • Autônomos: serão considerados os prestadores de serviço pessoa física que não sejam produtor rural.
Arquivo Qualificação Cadastral	Informar o local (diretório) e o nome do arquivo que será gerado.	Obrigatório ser informado.

Nota:

As faixas "Matrícula" e "Prestador Serviço" da pasta Seleção são habilitadas/desabilitadas, conforme a opção selecionada para o campo "Gerar Informações de:" na pasta Parâmetros.

 Unknown macro: 'rate'

4.2. eSocial – Alterações no Módulo Férias e Rescisões

 Unknown macro: 'rate'

Função: FR0230 - Relatórios Legais Férias

Função: FR0230 - Relatórios Legais Férias

Objetivo: Tratar corretamente o novo formato do campo "Carteira de Habilitação".

Descrição: Na impressão do relatório a informação "Carteira de Habilitação" será impressa com 12 posições.

 Unknown macro: 'rate'

Função: FR5030 – Gera Programação de Rescisão

Função: FR5030 – Gera Programação de Rescisão

Objetivo: Permitir que seja informado o complemento para as programações de rescisão que serão geradas.

Estas informações serão utilizadas na geração das mensagens destinadas ao eSocial, conforme layout S-2400 – Evento Aviso Prévio.

Descrição: A partir do momento em que, algum estabelecimento compreendido dentro da faixa de estabelecimentos informada na pasta de Seleção, estiver com o eSocial habilitado (FP0560), no programa FR5030 irá aparecer o botão eSocial (na parte inferior da tela, ao lado esquerdo do botão Ajuda). Este botão inicialmente vem desabilitado e, somente é habilitado depois de ser informado o código da situação de rescisão na pasta Parâmetros.

Ao clicar neste botão, será acessada a tela **FR5030A – Complemento Gera Programação Rescisão:**

Campo	Descrição	Validações/Regras
Aviso Prévio	Indica quem avisou o desligamento, conforme tabela abaixo: 1 - Aviso prévio trabalhado dado pelo empregador ao empregado, que optou pela redução de duas horas diárias (caput do art. 488 da CLT). 2 - Aviso prévio trabalhado dado pelo empregador ao empregado, que optou pela redução de dias corridos [parágrafo único do art. 488 da CLT]. 3 - Aviso prévio dado pelo empregado (pedido de demissão), dispensado de seu cumprimento. 4 - Aviso prévio dado pelo empregado (pedido de demissão), não dispensado de seu cumprimento, sob pena de desconto, pelo empregador, dos salários correspondentes ao prazo respectivo (§2º do art. 487 da CLT).	Deve ser informado apenas para as programações de rescisão cujo aviso prévio precise ser enviado para o arquivo eSocial; para as demais programações deverá ser informado o código 00 – Nenhum – Aviso Prévio não irá integrar os arquivos do eSocial .
Observação	Qualquer anotação relevante sobre o desligamento do trabalhador, que ainda não esteja consignada em campo próprio.	Este campo somente é atualizado para as habilitações de rescisão de funcionários com vínculo.

Notas:

O programa de complemento é executado para os funcionários de origem de contratação empresa e se na pasta Parâmetros estiver informado que o tipo de rescisão é Efetiva. Em outras situações ou origem de contrato é emitida mensagem de erro não permitindo que o complemento seja informado.

Durante o processamento, é verificado cada programação de rescisão gerada e, se esta for efetiva e não se referir a contratos especiais, estagiários ou diretores sem vínculo, será atualizado o complemento eSocial informado para a mesma.

 Unknown macro: 'rate'

Função: FR5040 – Manutenção Programação de Rescisão

Função: FR5040 – Manutenção Programação de Rescisão

Objetivo: Permitir que seja informado o complemento para as programações de rescisão que estão cadastradas no sistema.

Estas informações serão utilizadas na geração das mensagens destinadas ao eSocial, conforme layouts **S-2400 – Evento Aviso Prévio**, **S2800 – Evento Desligamento** e **S-2680 – Trabalhador Sem Vínculo de Emprego - Término**.

Descrição: Completar as informações de aviso prévio, número atestado de óbito e processo trabalhista para o eSocial.

Ao clicar neste botão, será acessada a tela **FR5040B – Complemento Programação Rescisão**:

Campo	Descrição	Validações/Regras
Aviso Prévio	Indica quem avisou o desligamento, conforme tabela abaixo: 1 - Aviso prévio trabalhado dado pelo empregador ao empregado, que optou pela redução de duas horas diárias (caput do art. 488 da CLT). 2 - Aviso prévio trabalhado dado pelo empregador ao empregado, que optou pela redução de dias corridos (parágrafo único do art. 488 da CLT). 3 - Aviso prévio dado pelo empregado (pedido de demissão), dispensado de seu cumprimento. 4 - Aviso prévio dado pelo empregado (pedido de demissão), não dispensado de seu cumprimento, sob pena de desconto, pelo empregador, dos salários correspondentes ao prazo respectivo (§2º do art. 487 da CLT).	Deve ser informado apenas para as programações de rescisão cujo aviso prévio precise ser enviado para o arquivo eSocial; para as demais programações deverá ser informado o código 00 – Nenhum – Aviso Prévio não irá integrar os arquivos do eSocial. Este campo fica desabilitado quando a habilitação de rescisão for de um diretor sem vínculo. E fica habilitado quando a habilitação de rescisão for de um funcionário e o tipo de aviso for igual a Trabalhado (independente da iniciativa do desligamento) ou o tipo de aviso for igual a Indenizado ou Não Tem Aviso e a iniciativa do desligamento for do Funcionário.
Número Atestado Óbito	Número do registro do Atestado de Óbito.	Este campo fica habilitado e é obrigatório ser informado quando a situação de desligamento da rescisão possuir motivo de desligamento informado no complemento do eSocial do programa FP0080 igual a 09 – Falecimento provocado por acidente de trabalho ou 10 – Falecimento do empregado provocado por outros motivos, exceto acidente de trabalho (conforme tabela 19 do eSocial). Este campo fica desabilitado quando a habilitação de rescisão for de um diretor sem vínculo.
Número Processo Trabalhista	Número do processo trabalhista	Deve ser informado apenas se a rescisão ocorreu por este motivo. Este campo fica desabilitado quando a habilitação de rescisão for de um diretor sem vínculo.
Observação	Qualquer anotação relevante sobre o desligamento do trabalhador, que ainda não esteja consignada em campo próprio.	Este campo somente fica habilitado quando a habilitação de rescisão for de um funcionário com vínculo.
Motivo Desligamento	Indicativo do motivo do desligamento do Diretor Não Empregado: 01 - Exoneração do Diretor Não Empregado sem justa causa, por deliberação da assembleia, dos sócios cotistas ou da autoridade competente. 02 - Término de Mandato do Diretor Não Empregado que não tenha sido reconduzido ao cargo. 03 - Exoneração a pedido de Diretor Não Empregado. 04 - Exoneração do Diretor Não Empregado por culpa recíproca ou força maior. 05 - Morte do Diretor Não Empregado. 06 - Exoneração do Diretor Não Empregado por falência, encerramento ou supressão de parte da empresa. 99 - Outros	Obrigatório ser informado quando a categoria do trabalhador corresponder a "Diretor Não Empregado" [721,771]. Habilitado somente quando a habilitação de rescisão for de um diretor sem vínculo.
Término Quarentena	Quarentena remunerada do trabalhador.	Deve ser preenchido apenas no caso do trabalhador que recebe remuneração após o desligamento por estar impossibilitado de exercer atividade remunerada.

Nota:

O complemento será habilitado apenas para os funcionários com origem de contratação empresa e para as programações de rescisão do tipo Efetiva.

 Unknown macro: 'rate'

Função: FR5040 – Manutenção Programação de Rescisão – Botão Eliminação

Função: FR5040 – Manutenção Programação de Rescisão – Botão Eliminação

Objetivo: Permitir que seja informado o complemento do cancelamento do aviso prévio para a programação de rescisão que está sendo eliminada.

Estas informações serão utilizadas na geração das mensagens destinadas ao eSocial, conforme layout **S-2405 – Evento Cancelamento Aviso Prévio**.

Descrição: Ao ser clicado no botão de exclusão para eliminar uma programação de rescisão, serão feitas algumas validações para identificar se o programa de complemento eSocial referente ao cancelamento do aviso prévio deve ser executado ou não, conforme regras abaixo:

Programação de Rescisão Eliminada	Validações/Regras
Sem Aviso Prévio Informado no complemento eSocial	Não executa o programa FR5040rc – Complemento Cancelamento Aviso Prévio.
Com Aviso Prévio informado no complemento eSocial e a mensagem de Aviso Prévio pendente de envio	Não executa o programa FR5040rc – Complemento Cancelamento Aviso Prévio.
Com Aviso Prévio informado no complemento eSocial e a mensagem de Aviso Prévio enviada	Executa o programa FR5040rc – Complemento Cancelamento Aviso Prévio.

Campo	Descrição	Validações/Regras
Cancelamento Aviso Prévio	Data do cancelamento do aviso prévio.	Deve ser uma data posterior a data do aviso prévio que está sendo cancelado. É obrigatório ser informada.
Motivo Cancelamento	Indicativo do motivo de cancelamento do aviso prévio: <ul style="list-style-type: none"> • 1 - Reconsideração prevista no artigo 489 da CLT. • 2 - Determinação Judicial. • 3 - Cumprimento de norma legal. • 9 – Outros. 	É obrigatório ser informado.

Notas:

A tela de complemento apenas será aberta se a rescisão for do tipo Efetiva, funcionário de origem de contratação igual à empresa e possuir código de aviso prévio informado no complemento do eSocial.

Caso seja clicado no botão **Cancelar** desta tela, será emitida uma pergunta solicitando a confirmação do usuário se ele deseja sair da tela, pois os dados do cancelamento do aviso prévio são obrigatórios. Se o usuário responder:

- **Não:** a tela de cancelamento permanece aberta para que sejam informados os dados do cancelamento do aviso prévio.
- **Sim:** a tela de cancelamento será fechada e a programação de rescisão não será efetuada.

Caso seja clicado no botão **OK** desta tela, a programação de rescisão será eliminada, e os dados informados sobre o cancelamento poderão ser consultados/modificados por meio do programa FP2240 – Manutenção Participantes eSocial, na pasta Canc Aviso Pr.

 Unknown macro: 'rate'

Função: FR5050 – Elimina Programação de Rescisão

Função: FR5050 – Elimina Programação de Rescisão

Objetivo: Permitir que sejam informados os dados referentes ao cancelamento do aviso prévio para as programações de rescisão que serão eliminadas.

Estas informações serão utilizadas na geração das mensagens destinadas ao eSocial, conforme layout **S-2405 – Evento Cancelamento Aviso Prévio**.

Descrição: A partir do momento em que, algum estabelecimento compreendido dentro da faixa de estabelecimentos informada na pasta de Seleção, estiver com o eSocial habilitado (FP0560), no programa FR5050 irá aparecer o botão eSocial (na parte inferior da tela, ao lado esquerdo do botão Ajuda).

Ao clicar neste botão, será acessada para complemento das informações:

Campo	Descrição	Validações/Regras
Cancelamento Aviso Prévio	Data do cancelamento do aviso prévio.	Deve ser uma data posterior a data do aviso prévio que está sendo cancelado. Essa verificação ocorre durante a execução do programa. Sendo que, para os funcionários que tiverem data de início do aviso prévio superior à data de cancelamento informada, a programação de rescisão não será eliminada, sendo impressa uma mensagem no log do programa.
Motivo Cancelamento	Indicativo do motivo de cancelamento do aviso prévio: <ul style="list-style-type: none"> • 1 - Reconsideração prevista no artigo 489 da CLT. • 2 - Determinação Judicial. • 3 - Cumprimento de norma legal. • 9 – Outros. 	É obrigatório ser informado.

Notas:

A tela de complemento apenas será aberta se na pasta Parâmetros estiver selecionada a opção Efetiva ou Ambos para o campo Rescisão e o programa estiver sendo selecionado para a origem contratação Funcionários. Caso contrário, é emitida mensagem de erro não permitindo que o complemento seja informado.

Durante o processamento, é verificado cada programação de rescisão que será eliminada e, se esta for efetiva e não se referir a contratos especiais, estagiários ou diretores sem vínculo, será verificado se os dados informados no complemento eSocial referente ao cancelamento do aviso prévio serão utilizados ou não, conforme regras abaixo:

Programação de Rescisão Eliminada	Validações/Regras
Sem Aviso Prévio Informado no complemento eSocial	Não atualiza no programa FP2240, pasta Canc Aviso Pr, os dados informados no programa FR5050a – Complemento Cancelamento Aviso Prévio.
Com Aviso Prévio informado no complemento eSocial e a mensagem de Aviso Prévio enviada	Atualiza no programa FP2240, pasta Canc Aviso Pr, os dados informados no programa FR5050a – Complemento Cancelamento Aviso Prévio.
Com Aviso Prévio informado no complemento eSocial e a mensagem de Aviso Prévio pendente de envio	Não atualiza no programa FP2240, pasta Canc Aviso Pr, os dados informados no programa FR5050a – Complemento Cancelamento Aviso Prévio.

 Unknown macro: 'rate'

Função: FR5240 – Reintegração de Funcionários

Função: FR5240 – Reintegração de Funcionários

Objetivo: Permitir que seja informado o complemento para reintegração que será efetuada. Esta informação será utilizada na geração das mensagens destinadas ao eSocial, conforme layout **S-2298 - Reintegração**.

Pré-requisito: FP0030 – Manutenção Processos Administrativos/Judiciais, quando a reintegração ocorrer por Determinação Judicial.

Descrição: A partir do momento em que, algum **estabelecimento da empresa do usuário** estiver com o eSocial habilitado (FP0560, botão eSocial, "Complementos Habilitados" ou "Geração Mensagens Habilitada"), neste programa irá aparecer o botão eSocial (na parte inferior da tela, ao lado esquerdo do botão Ajuda). Este botão inicialmente vem habilitado e, caso seja informado na pasta Parâmetros um estabelecimento que não esteja com o eSocial habilitado, o botão não fica mais visível.

Ao clicar no botão Executar, caso os dados do complemento da reintegração não tenham sido informados, será emitida uma pergunta solicitando a confirmação para continuar sem informar o complemento para o eSocial, ao responder:

- **Não:** o programa permanece na tela principal.
- **Sim:** o programa segue a execução, efetuando a reintegração do funcionário. Neste caso, se o sistema encontrar a mensagem de desligamento (S-2800) para o funcionário em questão, irá atualizar no programa FR5250 – Funcionários Reintegrados, as informações do funcionário reintegrado, permitindo posterior atualização.

Ao clicar neste botão, será acessada a tela **FR52040a**:

Campo	Descrição	Validações/Regras
Tipo Reintegração	Tipo de Reintegração: <ul style="list-style-type: none"> • Reintegração por Decisão Judicial. • Reintegração por Anistia Legal. • Reversão de Servidor Público. • Recondução de Servidor Público. • Reinclusão de Militar. • Outros. 	As opções "Reversão de Servidor Público", "Recondução de Servidor Público" e "Reinclusão de Militar" só podem ser informadas por órgãos públicos.
Número Processo Judicial	Número do Processo Judicial da Reintegração.	Este campo fica habilitado e é obrigatório ser informado quando o tipo de reintegração for Reintegração por Decisão Judicial. O processo informado deve estar previamente cadastrado no programa FP0030 – Manutenção Processos Administrativos/Judiciais.
Número da Lei de Anistia Legal	Número da Lei de Anistia Legal: <ul style="list-style-type: none"> • Lei 6.683/1979. • Lei 8.632/1993. • Lei 8.878/1994. • Lei 10.559/2002. • Lei 10.790/2003. • Lei 11.282/2006. 	Este campo fica habilitado e é obrigatório quando o tipo de reintegração for Reintegração por Anistia Legal.
Data Efetivo Retorno	Data de retorno efetivo ao trabalho.	Deve ser igual ou posterior a data de desligamento do trabalhador.
Data Efetivo Reintegração	Data a partir da qual o trabalhador deverá ser considerado como reintegrado.	Este campo fica habilitado somente quando o tipo de reintegração for Reintegração por Decisão Judicial, e deve ser uma data igual ou posterior à data de desligamento do trabalhador, e anterior ou igual a data de efetivo retorno. Para os demais tipos de reintegração, este campo fica desabilitado e seu valor é igual a data de efetivo retorno.
Pagamento em Juízo	Indica se as remunerações e correspondentes contribuições do período compreendido entre o desligamento e a reintegração foram pagas em juízo.	Não se aplica.

Notas:

Posteriormente, o usuário poderá corrigir estes dados no programa FR5250 – Funcionários Reintegrados.

Para as reintegrações do tipo Reintegração por Decisão Judicial, o relacionamento entre o processo judicial e o funcionário reintegrado será criado durante a execução deste programa; podendo ser consultado no programa FP0030 – Manutenção Processos Administrativos/Judiciais.

 Unknown macro: 'rate'

Função: FR5250 – Funcionários Reintegrados

Função: FR5250 – Funcionários Reintegrados

Objetivo: Permitir que o usuário complemente a reintegração do funcionário com as informações adicionais necessários para o eSocial. Esta informação será utilizada na geração das mensagens destinadas ao eSocial, conforme layout S-2 298 - Reintegração.

Pré-requisito: FP0030 – Manutenção Processos Administrativos/Judiciais, quando a reintegração for do tipo Reintegração por Decisão Judicial.

Descrição: Este programa somente poderá ser acessado a partir do momento em que, algum **estabelecimento da empresa do usuário** estiver com o eSocial habilitado (FP0560, botão eSocial, "Complementos Habilitados" ou "Geração Mensagens Habilitada").

As informações visualizadas neste programa são referentes aos funcionários que foram reintegrados depois da habilitação do eSocial para o seu estabelecimento.

Campo	Descrição	Validações/Regras
Estabelecimento	Estabelecimento do funcionário reintegrado.	
Matrícula	Matrícula do funcionário reintegrado.	Somente aceita funcionário que foi reintegrado pelo sistema, por meio da função FR5240.
Data Saída	Data de desligamento do funcionário.	Não se aplica.
Data Reintegração	Data em que foi efetuada a reintegração do funcionário.	Não se aplica.
Tipo Reintegração	Tipo de Reintegração: <ul style="list-style-type: none"> • Reintegração por Decisão Judicial. • Reintegração por Anistia Legal. • Reversão de Servidor Público. • Recondução de Servidor Público. • Reinclusão de Militar. • Outros. 	As opções "Reversão de Servidor Público", "Recondução de Servidor Público" e "Reinclusão de Militar" só podem ser informadas por órgãos públicos.
Número Processo Judicial	Número do Processo Judicial da Reintegração.	Este campo fica habilitado e é obrigatório ser informado quando o tipo de reintegração for Reintegração por Decisão Judicial. O processo informado deve estar previamente cadastrado no programa FP0030 – Manutenção Processos Administrativos/Judiciais.
Número da Lei de Anistia Legal	Número da Lei de Anistia Legal: <ul style="list-style-type: none"> • Lei 6.683/1979. • Lei 8.632/1993. • Lei 8.878/1994. • Lei 10.559/2002. • Lei 10.790/2003. • Lei 11.282/2006. 	Este campo fica habilitado e é obrigatório quando o tipo de reintegração for Reintegração por Anistia Legal.
Data Efetivo Retorno	Data de retorno efetivo ao trabalho.	Deve ser igual ou posterior a data de desligamento do trabalhador.
Data Efeto Reintegração	Data a partir da qual o trabalhador deverá ser considerado como reintegrado.	Este campo fica habilitado somente quando o tipo de reintegração for Reintegração por Decisão Judicial, e deve ser uma data igual ou posterior à data de desligamento do trabalhador, e anterior ou igual a data de efetivo retorno. Para os demais tipos de reintegração, este campo fica desabilitado e seu valor é igual a data de efetivo retorno.
Pagamento em Juízo	Indica se as remunerações e correspondentes contribuições do período compreendido entre o desligamento e a reintegração foram pagas em juízo.	Não se aplica.

Notas:

A tela demonstrará os valores informados pelo usuário no complemento do programa de reintegração ou os valores assumidos automaticamente, caso não tenha sido informado o complemento do programa de reintegração.

Inclusão: somente poderão ser informados funcionários que foram reintegrados pelo sistema.

Cópia: a opção de copiar registros não está habilitada, pois cada funcionário reintegrado tem seus próprios dados reintegração.

Eliminação: a opção de eliminação não está habilitada, pois estas informações são necessárias para envio ao eSocial.

 Unknown macro: 'rate'

4.3. eSocial – Alterações no Módulo Cargos e Salários

 Unknown macro: 'rate'

Função: CA0002 – Manutenção Cargo Básico

Função: CA0002 – Manutenção Cargo Básico

Objetivo: Complementar o cadastro de cargo básico. Essa informação será utilizada na geração das mensagens destinadas ao eSocial, conforme layout S-1030 – Tabela de Cargos/Empregos Públicos, a partir do momento em que a empresa iniciar a carga das informações para o Governo.

Descrição: Por meio do botão eSocial, disponibilizado na função Manutenção Cargo Básico (CA0002) informar os dados complementares solicitados.

Ao clicar neste botão, será acessada a tela **FP0770A – Complemento Cargo Básico:**

Campo	Descrição	Validações/Regras
Descrição	Informar a descrição do cargo para o eSocial.	É obrigatório ser informado.
Cargo Público	Informar se o cargo em questão é cargo/emprego público.	Não se aplica.
Permite Acumulação Cargos	Informar a opção correspondente quanto à possibilidade de acumulação de cargos. Opções: <ul style="list-style-type: none"> • Não acumulável. • Profissional de Saúde. • Professor. • Técnico/Científico. 	Campo habilitado somente quando se tratar de cargo público.
Permite Contagem Tempo Especial	Informar a opção correspondente quanto à possibilidade de contagem de tempo especial. Opções: <ul style="list-style-type: none"> • Não. • Professor (Infantil, Fundamental e Médio). • Professor de Ensino Superior, Magistrado, Membro de Ministério Público, Membro do Tribunal de Contas (com ingresso anterior a 16/12/2008 EC número 20/98). 	Campo habilitado somente quando se tratar de cargo público.
Dedicação Exclusiva	Informar se é cargo de dedicação exclusiva.	Campo habilitado somente quando se tratar de cargo público.
Lei	Informar o número da lei que criou, extinguiu, reestruturou o cargo.	Campo habilitado somente quando se tratar de cargo público.
Data	Informar a data da lei que criou, extinguiu, reestruturou o cargo.	Campo habilitado somente quando se tratar de cargo público.
Situação Gerada pela Lei	Informar a situação gerada pela Lei. Opções: <ol style="list-style-type: none"> 1 - Criação. 2 - Extinção. 3 - Reestruturação. 	Campo habilitado somente quando se tratar de cargo público.

Notas:

- Depois da atualização da versão 12.1.4, ao acessar o programa CA0002 pela primeira vez será executado um programa de acerto para atualizar o campo Descrição do complemento eSocial.
- O botão do eSocial ficará disponível nesses programas à medida que **pele menos um estabelecimento da base de dados** estiver parametrizado como Complementos Habilitados para o eSocial (**FP0560**).
- Por meio do botão Período Validade eSocial, é possível consultar os períodos de validade da Tabela Cargo para cada empregador da base de dados.

 Unknown macro: 'rate'

Função: CA0595 - Proposta Salarial Personalizada

Função: CA0595 - Proposta Salarial Personalizada

Objetivo: Tratar corretamente o novo formato do campo "Carteira de Habilitação".

Descrição: Na impressão do relatório a informação "Carteira de Habilitação" será impressa com 12 posições.

 Unknown macro: 'rate'

4.4. eSocial – Alterações nos Módulos Medicina e Segurança

Unknown macro: 'rate'

4.4.1. Processos Relacionados ao Tipo de Deficiência

Unknown macro: 'rate'

Função: MT0055 – Manutenção Deficiência

Função: MT0055 – Manutenção Deficiência

Objetivo: Permitir que sejam cadastradas no sistema as deficiências do tipo Intelectual que, posteriormente serão relacionadas aos respectivos funcionários, pois as mesmas são necessárias no envio dos arquivos S-2100 - Cadastramento Inicial do Vínculo, S-2200 - Admissão de Trabalhador, S-2205 - Alteração de Dados Cadastrais do Trabalhador e, S-2300 - Trabalhador Sem Vínculo – Início.

Descrição: Foi incluída a opção Intelectual para o campo Tipo de Deficiência.

Unknown macro: 'rate'

Função: MT0555 – Relatório Portadores Deficiência

Função: MT0555 – Relatório Portadores Deficiência

Objetivo: Imprimir as deficiências do tipo intelectual.

Descrição: Foi incluída a opção Intelectual para o filtro Tipo Deficiência.

Nota:

- Existem no sistema alguns programas que geram relatórios legais no quais não está previsto o tipo de deficiência intelectual. Nestes casos, estes programas irão considerar a deficiência intelectual como 'mental':
 - MT0540 – Relatório Portadores Deficiência – Excel.
 - FP3640 – Listagem Admitidos e Desligados.
 - FP5570 – Arquivo Magnético Admitidos e Desligados.

Unknown macro: 'rate'

4.4.2. Processos Relacionados ao Atendimento Médico

Unknown macro: 'rate'

Função: MT0728 – Atendimento Médico

Função: MT0728 – Atendimento Médico

Objetivo: Quando era incluído um afastamento que sobrepõe um já existente por meio do módulo Medicina do Trabalho, era eliminado o afastamento anterior e criado o novo. No entanto, quando é alteração de espécie de benefício, o afastamento já existente deve ser encerrado e criado o novo afastamento.

Descrição: Foi alterado para que na inclusão do afastamento pelo módulo Medicina do Trabalho que esteja sobrepondo um afastamento já existente, seja apresentada uma mensagem ao usuário para realizar o tratamento de encerramento do afastamento anterior e criação do novo.

Caso o usuário não confirme a mensagem apresentada, então passará para o tratamento da eliminação já existente.

 Unknown macro: 'rate'

Função: MT0728 – Atendimento Médico - Pasta Cons Méd.

Função: MT0728 – Atendimento Médico - Pasta Cons Méd.

Objetivo: Para o eSocial, deverão ser enviadas para o governo informações de afastamentos dos funcionários.

Para os casos de afastamentos solicitados por avaliação médica ou casos de afastamentos por acidente, deverão ser enviadas para o governo as informações complementares do médico, e, se for acidente de trânsito deverá indicar ainda o tipo ocorrido (Nenhum, Atropelamento, Colisão ou Outros).

Descrição: Na pasta “Cons Méd.”, foi acrescentado o botão “eSocial” que ficará habilitado somente se existir registro de afastamento para a consulta médica.

Na pasta “Atest Ext”, foi acrescentado o botão “eSocial” que ficará habilitado somente se existir registro de Atestado Externo.

Os botões de ambas as pastas obedecem as seguintes regras:

- São desabilitados quando nos parâmetros do módulo Medicina (MT0004) **não** estiver com o campo “Atualiz Afast FP” selecionado.
- Na seleção do botão, quando o tipo de contratação do funcionário for diferente de 1 – Empresa e 6 – Estagiário será apresentada mensagem de validação “Origem de Contratação Incorreta” (53204).
- Na seleção do botão será chamado o programa FP1600B somente quando for um afastamento médico ou acidente de trânsito, com motivo de afastamento igual a:

Motivo Afastamento
01 – Acidente/Doença do Trabalho
02 - Novo afastamento decorrente do mesmo acidente/doença do trabalho dentro de 60 dias
03 - Acidente/Doença não relacionada ao trabalho
04 - Novo afastamento decorrente do mesmo acidente/doença não relacionado ao trabalho dentro de 60 dias

MT0728G – Cadastro Afastamento Paciente

Na inclusão ou modificação de um afastamento ou atestado externo, se for um afastamento médico ou acidente de trânsito serão atualizadas automaticamente as informações do complemento do afastamento para o eSocial.

Conforme o médico informado no afastamento, serão buscados os dados do médico do cadastro do SESMT (MT0023) ou o Médico Externo se for atestado externo (MT0046), e atualizar os dados do complemento do eSocial (FP1600b):

- Nome Emitente.
- Órgão de Classe:
 - Para o médico do cadastro do SESMT: sempre CRM.
 - Para o médico externo: CRM ou CRO.
- Número Órgão Classe.
- País.
- UF.

Essas informações poderão ser visualizadas ao abrir o complemento por meio do novo botão eSocial.

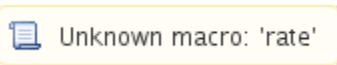

Função: MT0738 – Manutenção Atestados Externos

Função: MT0738 – Manutenção Atestados Externos

Objetivo: Quando era incluído um atestado externo que sobrepõe um afastamento já existente, era eliminado o afastamento anterior e criado o novo. Porém quando é alteração de espécie de benefício, o afastamento já existente deve ser encerrado e criado o novo afastamento.

Descrição: Foi alterado para que na inclusão do atestado externo que esteja sobrepondo um afastamento já existente, seja apresentada uma mensagem ao usuário para realizar o tratamento de encerramento do afastamento anterior e criação do novo.

Caso o usuário não confirme a mensagem apresentada, passará para o tratamento da eliminação já existente.

 Unknown macro: 'rate'

Função: MT0738 – Manutenção Atestados Externos - Pasta Atestado Ext

Função: MT0738 – Manutenção Atestados Externos - Pasta Atestado Ext

Objetivo: Para o eSocial, deverão ser enviadas para o governo informações de afastamentos dos funcionários.

Para os casos de afastamentos solicitados por avaliação médica ou casos de afastamentos por acidente, deverão ser enviadas para o governo as informações complementares do médico, e, se for acidente de trânsito deverá indicar ainda o tipo ocorrido (Nenhum, Atropelamento, Colisão ou Outros).

Descrição: Na pasta “Atestado Ext”, foi acrescentado o botão “eSocial” que ficará habilitado somente se existir registro de Atestado Externo.

O botão obedece as seguintes regras:

É desabilitado quando nos parâmetros do módulo Medicina (MT0004) **não** estiver com o campo “Atualiz Afast FP” selecionado.

- Na seleção do botão quando o tipo de contratação do funcionário for diferente de 1 – Empresa e 6 – Estagiário será apresentada mensagem de validação “Origem de Contratação Incorreta” (53204).
- Na seleção do botão será chamado o programa FP1600B somente quando for um afastamento médico ou acidente de trânsito, com motivo de afastamento igual a:

Motivo Afastamento
01 – Acidente/Doença do Trabalho
02 - Novo afastamento decorrente do mesmo acidente/doença do trabalho dentro de 60 dias
03 - Acidente/Doença não relacionada ao trabalho
04 - Novo afastamento decorrente do mesmo acidente/doença não relacionado ao trabalho dentro de 60 dias

Na inclusão ou modificação de um atestado externo, se for um afastamento médico ou acidente de trânsito serão atualizadas automaticamente as informações do complemento do afastamento para o eSocial.

Conforme o médico informado no afastamento, serão buscados os dados do médico do cadastro de Médico Externo (MT0046), e atualizar os dados do complemento do eSocial:

- Nome Emitente.
- Órgão de Classe: CRM ou CRO.
- Número Órgão Classe.
- País.
- UF.

Essas informações poderão ser visualizadas ao abrir o complemento por meio do novo botão eSocial.

Unknown macro: 'rate'

Função: MT0828 – Gerenciador Médico

Função: MT0828 – Gerenciador Médico

Objetivo: Quando era incluído um afastamento que sobrepõe um já existente por meio do módulo Medicina do Trabalho, era eliminado o afastamento anterior e criado o novo. Porém quando é alteração de espécie de benefício, o afastamento já existente deve ser encerrado e criado o novo afastamento.

Descrição: Foi alterado para que na inclusão do afastamento pelo módulo Medicina do Trabalho que esteja sobrepondo um afastamento já existente, seja apresentada uma mensagem ao usuário para realizar o tratamento de encerramento do afastamento anterior e criação do novo.

Caso o usuário não confirme a mensagem apresentada, então passará para o tratamento da eliminação já existente.

Unknown macro: 'rate'

Função: MT0828 – Gerenciador Médico - Pasta Afast

Função: MT0828 – Gerenciador Médico - Pasta Afast

Objetivo: Para o eSocial, deverão ser enviadas para o governo informações de afastamentos dos funcionários.

Para os casos de afastamentos solicitados por avaliação médica ou casos de afastamentos por acidente, deverão ser enviadas para o governo as informações complementares do médico, e, se for acidente de trânsito deverá indicar ainda o tipo ocorrido (Nenhum, Atropelamento, Colisão ou Outros).

Descrição: Na pasta "Afast", foi acrescentado o botão "eSocial".

O botão obedece as seguintes regras:

É desabilitado quando nos parâmetros do módulo Medicina (MT0004) **não** estiver com o campo "Atualiz Afast FP" selecionado.

- Na seleção do botão quando o tipo de contratação do funcionário for diferente de 1 – Empresa e 6 – Estagiário será apresentada mensagem de validação "Origem de Contratação Incorreta" (53204).
- Na seleção do botão será chamado o programa FP1600B somente quando for um afastamento médico ou acidente de trânsito, com motivo de afastamento igual a:

Motivo Afastamento
01 – Acidente/Doença do Trabalho
02 - Novo afastamento decorrente do mesmo acidente/doença do trabalho dentro de 60 dias
03 - Acidente/Doença não relacionada ao trabalho
04 - Novo afastamento decorrente do mesmo acidente/doença não relacionado ao trabalho dentro de 60 dias

Na inclusão ou modificação de um afastamento, se for um afastamento médico ou acidente de trânsito serão atualizadas automaticamente as informações do complemento do afastamento para o eSocial.

Conforme o médico informado no afastamento, serão buscados os dados do médico do cadastro do SESMT (MT0023), e atualizar os dados do complemento do eSocial:

- Nome Emitente.
- Órgão de Classe:
 - Para o médico do cadastro do SESMT: sempre CRM.
 - Para o médico externo: CRM ou CRO.
- Número Órgão Classe.
- País.
- UF.

Essas informações poderão ser visualizadas ao abrir o complemento por meio do novo botão eSocial.

 Unknown macro: 'rate'

4.5. eSocial – Alterações no Módulo Recrutamento e Seleção

 Unknown macro: 'rate'

Função: RS0583 - Documentação Admis Candidato

Função: RS0583 - Documentação Admis Candidato

Objetivo: Tratar corretamente o novo formato do campo "Carteira de Habilitação".

Descrição: O programa foi alterado para imprimir a informação "Carteira de Habilitação" com 12 posições.

 Unknown macro: 'rate'

Função: RS0584 - Emitir Contrato

Função: RS0584 - Emitir Contrato

Objetivo: Tratar corretamente o novo formato do campo "Carteira de Habilitação".

Descrição: O programa foi alterado para imprimir a informação "Carteira de Habilitação" com 12 posições.

 Unknown macro: 'rate'

Função: RS0585 - Documentação Funcionário

Função: RS0585 - Documentação Funcionário

Objetivo: Tratar corretamente o novo formato do campo "Carteira de Habilitação".

Descrição: O programa foi alterado para imprimir a informação "Carteira de Habilitação" com 12 posições.

 Unknown macro: 'rate'

Função: RS0760 - Importação Candidato Agência e Internet

Função: RS0760 - Importação Candidato Agência e Internet

Objetivo: Tratar corretamente o novo formato do campo "Carteira de Habilitação".

Descrição: O programa foi alterado para importar a informação "Carteira de Habilitação" com 12 posições.

 Unknown macro: 'rate'

Função: RS0795 - Modelo de Documentação

Função: RS0795 - Modelo de Documentação

Objetivo: Tratar corretamente o novo formato do campo "Carteira de Habilitação".

Descrição: O programa foi alterado para apresentar a informação "Carteira de Habilitação" com 12 posições.

Unknown macro: 'rate'

4.6. eSocial – Processo de Carga das Mensagens para o eSocial

Unknown macro: 'rate'

4.6.1. Conceitos Importantes

Unknown macro: 'rate'

4.6.1.1. Empregador

4.6.1.1. Empregador

- FP0500 – Parâmetros Empresa RH.
- FP0560 – Complemento do Estabelecimento.
- **Mesma Base CNPJ.**

Unknown macro: 'rate'

4.6.1.2. Rubricas – Eventos de Folha

4.6.1.2. Rubricas – Eventos de Folha

- FP0020 – Eventos Analíticos.
- FP0024 – Eventos Analíticos por Empresa.
- **Código Rubrica:** Código da Empresa + "-" + Código do Evento.

Exemplo Tabela de Rubricas

1) Quando não usa Eventos por Empresa

Considerando que no FP0020 foi alterado o evento 001 e que na base tem os seguintes empregadores/empresas:

Empresa Empregadora	Estabelecimento Empregador	Empresa
1	1	1
2	1	2, 3

Serão geradas as seguintes mensagens:

Empresa Empregadora	Estabelecimento Empregador	Rubrica
1	1	1-001
2	1	2-001
		3-001

2) Quando usa Eventos por Empresa

Considerando os seguintes empregadores/empresas e eventos:

Empresa Empregadora	Estabelecimento Empregador	Empresa	FP0020 x FP0024		
			Evento 001	Evento 002	Evento XXX
1	1	1	Iguais	Iguais	Incluído no FP0024
2	1	2, 3	Iguais	Igual na empresa 2. Diferente na empresa 3.	Não existe

Considerando as seguintes alterações:

- Alterado o evento 001 no programa FP0020, serão geradas as seguintes mensagens:

Empresa Empregadora	Estabelecimento Empregador	Rubrica
1	1	1-001
2	1	2-001
		3-001

- Alterado o evento 002 no programa FP0020, serão geradas as seguintes mensagens:

Empresa Empregadora	Estabelecimento Empregador	Rubrica
1	1	1-002
2	1	2-002

- Alterado o evento 002 no programa FP0024, na empresa 3, será gerada a seguinte mensagem:

Empresa Empregadora	Estabelecimento Empregador	Rubrica
2	1	3-002

- Alterado o evento XXX no programa FP0024, na empresa 1, será gerada a seguinte mensagem:

Empresa Empregadora	Estabelecimento Empregador	Rubrica
1	1	1-XXX

Unknown macro: 'rate'

4.6.1.3. Cargo

4.6.1.3. Cargo

- FP0770 – Cadastro Cargo Básico.
- CA0002 – Cadastro Cargo Básico.
- **Código do Cargo:** Código do Cargo Básico.

Unknown macro: 'rate'

4.6.1.4. Função

4.6.1.4. Função

- FP0720 – Cadastro Cargo.
- **Código da Função:** Código do Cargo Básico + Código do Nível do Cargo.

Unknown macro: 'rate'

4.6.1.5. Estabelecimento/Obra

4.6.1.5. Estabelecimento/Obra

- FP0560 – Cadastro Estabelecimento:
 - Estabelecimento: CNPJ ou CAEPF informado.
 - Obra: CEI ou CNO informado.
- FP0870 – Tomador de Serviço:
 - CNPJ igual ao do estabelecimento e CEI ou CNO informado.
- **Código do Estabelecimento/Obra:**
 - Estabelecimento: CNPJ ou CAEPF.
 - Obra: CEI ou CNO.

Unknown macro: 'rate'

4.6.1.6. Horários

4.6.1.6. Horários

- FP1400 – Cadastro de Turnos: somente turnos ativos
- FP1000 – Cadastro de Jornadas/Intervalos
- **Código do Horário:** para cada jornada relacionada ao turno será verificado se o horário compreende horas noturnas.
 - **Se não tiver horas noturnas:** o código do horário será criado a partir da junção dos campos: código jornada + código intervalo + permite flexibilidade + tipo intervalo.
 - **Se tiver horas noturnas:** o código do horário será criado a partir da junção dos campos: código jornada + código intervalo + permite flexibilidade + tipo intervalo + código do turno.

Exemplo:

Turnos

Turno	Jornada	Horário
10	1	08:00/12:00 – 13:30/18:00
	998	Compensado
	999	Repouso
20	2	22:30/01:30 – 02:30/06:00
	3	10:00 – 14:00
	999	Repouso
30	2	22:30/01:30 – 02:30/06:00
	3	10:00 – 14:00
	4	11:30 – 20:30
	999	Repouso

Tabela de Horários

Turno	Jornada	Intervalo	Permite Flexibilidade	Horário Intervalo	Código Horário Contratual
10	1	1	Não	Fixo	1-001-N-1
10	1	1	Não	Variável	1-001-N-2
10	1	1	Sim	Fixo	1-001-S-1
10	1	1	Sim	Variável	1-001-S-2
20	2	1	Não	Fixo	2-001-N-1-20
20	2	1	Não	Variável	2-001-N-2-20
20	2	1	Sim	Fixo	2-001-S-1-20
20	2	1	Sim	Variável	2-001-S-2-20
20	3	-	Não	-	3-000-N-0
20	3	-	Sim	-	3-000-S-0
30	2	1	Não	Fixo	2-001-N-1-30
30	2	1	Não	Variável	2-001-N-2-30
30	2	1	Sim	Fixo	2-001-S-1-30
30	2	1	Sim	Variável	2-001-S-2-30
30	4	-	Não	-	4-000-N-0
30	4	-	Sim	-	4-000-S-0

Sendo:

- Jornada Permite Flexibilidade:
 - N: não permite.
 - S: permite.
- Tipo Intervalo:
 - 1: Fixo.
 - 2: Variável.

- **Duração da Jornada:** deve considerar as horas reduzidas noturnas, se houver. Para determinar esta duração, serão considerados os campos Início e Término Horário Noturno do respectivo turno. Caso estes campos não estejam preenchidos, será considerado o horário noturno determinado na legislação; 22:00 às 05:00.



Unknown macro: 'rate'

4.6.1.6.1. Horários do Funcionário (Em revisão)

4.6.1.6.1. Horários do Funcionário (Em revisão)

Na geração dos arquivos: S-2100 – Cadastramento Inicial do Vínculo e S-2200 – Admissão de Trabalhador o sistema irá identificar em qual código de horário cada jornada trabalhada do turno o funcionário se encaixa.

Códigos do Horário do Funcionário

1) Não Utiliza o Módulo Controle de Frequência: considera a junção das seguintes informações:

- **Código Jornada:** código da jornada trabalhada (FP1400).
- **Código Intervalo:** código do intervalo da jornada (FP1350).
- **Jornada Permite Flexibilidade:** jornada com flexibilidade (FP1500).
- **Tipo Intervalo:** intervalo variável (FP1500).

2) Utiliza o Módulo Controle de Frequência:

Características da Categoria de Ponto	Horário Considerado
Horário Rígido e sem Intervalo Móvel	Aquele que indica que não tem flexibilidade e o intervalo é fixo.
Horário Rígido e com Intervalo Móvel	Aquele que indica que não tem flexibilidade e o intervalo é variável.
Horário Móvel ou Alternativo e sem Intervalo Móvel	Aquele que indica que tem flexibilidade e o intervalo é fixo.
Horário Móvel ou Alternativo e com Intervalo Móvel	Aquele que indica que tem flexibilidade e o intervalo é variável.
Horário Flexível e com Intervalo Móvel	Aquele que indica que tem flexibilidade e o intervalo é variável.
Horário Flexível e sem Intervalo Móvel e com algum valor informado para os campos: “Antes Fim 1º Per”, “Após Fim 1º Per”, “Antes Fim 2º Per”, “Após Fim 2º Per”, “Qtd Min Posit Interv” ou “Qtd Min Negat Interv”	Aquele que indica que tem flexibilidade e o intervalo é variável.
Horário Flexível e sem Intervalo Móvel e sem valor informado para os campos: “Antes Fim 1º Per”, “Após Fim 1º Per”, “Antes Fim 2º Per”, “Após Fim 2º Per”, “Qtd Min Posit Interv” ou “Qtd Min Negat Interv”	Aquele que indica que tem flexibilidade e o intervalo é fixo.

 Unknown macro: 'rate'

4.6.1.7. Processo Administrativo/Judicial

4.6.1.7. Processo Administrativo/Judicial

- FP0030 – Cadastro de Processo, com relacionamento informado:
 - Eventos.
 - Estabelecimento.
 - Funcionários.
 - Funcionários Reintegrados.
 - Autônomo.

Código do Processo (por Empregador).

 Unknown macro: 'rate'

4.6.1.8. Trabalhador Com Vínculo – Cadastro Inicial e Admissão

4.6.1.8. Trabalhador Com Vínculo – Cadastro Inicial e Admissão

- FP1500 – Cadastro de Funcionários.
- Cadastro Inicial: funcionários com vínculo, ativos e com data de admissão anterior à data de início da carga do eSocial.
- Admissão: funcionários com vínculo e com data de admissão maior ou igual à data de início da carga do eSocial.
- Matrícula eSocial: única por Empregador.

 Unknown macro: 'rate'

4.6.1.9. Trabalhador Sem Vínculo

4.6.1.9. Trabalhador Sem Vínculo

- FP1500 – Cadastro de Funcionários.
- FP1510 – Cadastro de Funcionários Contratos Especiais (apenas Estagiários).
- Cadastro Inicial: funcionários sem vínculo, ativos no mês/ano da carga do eSocial.

 Unknown macro: 'rate'

4.6.1.10. Transferência

4.6.1.10. Transferência

- Entre Estabelecimentos: considera como troca de lotação.
- Entre Empresas:
 - Base CNPJ Iguais: considera como troca de lotação.
 - Base CNPJ Diferentes: considera como Desligamento na empresa origem e como Admissão na empresa destino.

 Unknown macro: 'rate'

4.6.2. Processo Importação de Arquivos Externos (em revisão)

 Unknown macro: 'rate'

Função: FP0565 – Manutenção Arquivos Externos

Função: FP0565 – Manutenção Arquivos Externos

Objetivo: Disponibilizar cadastro para relacionar os arquivos cujo XML será importado de sistemas externos para o HCM. Os sistemas externos serão responsáveis por gerar arquivos XML com informações que não são originais no sistema de Recursos Humanos. E estes arquivos XML poderão ser importados pelo HCM para envio ao governo. Exemplo: S-1310.

Pré-requisitos: FP0560 – Manutenção Estabelecimentos.

Descrição: Por meio da Pasta Arquivos será possível visualizar, incluir, modificar ou eliminar os arquivos da Software House posicionada.

Por meio dos botões Incluir e Modificar, será acessada a tela **FP0565A – Manutenção Arquivos Externos**:

Campo	Descrição	Validações/Regras
Arquivo eSocial	Informar o código do arquivo do eSocial a ser importado de um sistema externo. Caso a empresa possui integração HCM X EMS os arquivos que são possíveis de importar atualmente são S-1310, S-1330, S-1350 e S-1370.	Obrigatório informar. Deverá ser um código válido contido na tabela 9 do Manual de Orientação do eSocial.
Código Origem Arquivo	É uma codificação definida pela empresa, utilizada para indicar qual o sistema de origem. Na tela que aparece como exemplo, utilizamos CTSPAG para indicar que as informações são provenientes do sistema de Contas a Pagar.	Não permite informação em branco.
Início da Validade	Data de início da validade deste arquivo para importação.	Não permite informar períodos anteriores ao já informados para um único arquivo e código origem. Não permite informar períodos sobrepostos aos anteriormente informados.
Fim Validade	Data de fim da validade deste arquivo para importação.	Para que o layout seja válido para um período indeterminado informar 31/12/9999 neste campo. Para incluir um novo período para o mesmo arquivo e código de origem é necessário informar uma data de fim para o último período informado antes da inclusão.
Bloco Identificador	Código do bloco que identifica o arquivo que está sendo importado. Informar o código contido no segundo campo do layout (conforme Manual de Orientação do eSocial) do arquivo. O seguinte cadastro deverá ser realizado: S-1310 à evtFpServTomados S-1330 à evtFpServTomadosCoop S-1350 à evtFpAquisProducao S-1370 à evtFpAssocDesportiva	Não é permitido estar em branco.

Nota:

Por meio do Contas a Pagar do EMS, é possível gerar arquivos XML que poderão ser importados pelo HCM para envio ao governo.

 Unknown macro: 'rate'

Função: FP0565 – Manutenção de Arquivos Externos – Geração Automática

Função: FP0565 – Manutenção de Arquivos Externos – Geração Automática

Objetivo: Permitir a Geração automática de registros conforme parametrização do usuário e permitir configurar também os arquivos S-1320, S-1340, S-1360 referente a informações de faturamento.

Descrição: Essa funcionalidade permite que os registros sejam gerados automaticamente, com base nas parametrizações realizadas pelo usuário.

O sistema permite gerar informações automaticamente para os seguintes arquivos:

Arquivo
S-1310
S-1320
S-1330
S-1340
S-1350
S-1360
S-1370

Por meio do botão "Gera Arquivos Externos", é executado o programa **FP0565B** conforme abaixo:

Na Pasta Parâmetros, é possível informar os seguintes campos:

Informação	Tabela	Regras
Início Validade	Não se aplica	Deverá ser informada a data de início de validade dos arquivos que serão gerados pelo sistema. O campo vem preenchido com a data atual como default.
Fim Validade	Não se aplica	Deverá ser informada a data de fim validade dos arquivos que serão gerados pelo sistema. O campo vem preenchido com a data 31/12/9999, que significa validade indefinida.
Cod Origem Arquivo	Não se aplica	Deverá ser informado o código de origem dos arquivos a serem importados a critério de cada empresa. Como sugestão, o código poderá ser informado conforme a origem das informações. Por exemplo: os arquivos S-1310, S-1330, S-1350 e S-1370 originam-se do Contas a Pagar, pode-se informar "CTSPAC". Já os arquivos S-1320, S-1340, S-1360, tem origem no faturamento, pode-se informar "FATUR".

Após selecionar a pasta Digitação, o sistema carrega automaticamente os arquivos que poderão ser importados de sistemas externos conforme a parametrização realizada na pasta parâmetro, conforme abaixo:

É possível executar as seguintes ações:

Ação	Regra
Retirar Registros que não deseja criar	Caso o arquivo não seja importado pela empresa, o arquivo poderá ser retirado da pasta.
Alterar a Origem Arquivo	A informação é carregada conforme o código de origem informado na pasta parâmetros. Caso não seja informado o código, é gerado em branco. O campo poderá ser informado por registro.
Início Validade	Não é permitido alterar a data inicial por arquivo. Caso não sejam encontrados registros já cadastrados para os arquivos, o sistema considera a data de início igual à data de início informada na pasta parâmetros. Caso o sistema encontre um registro do arquivo válido, será encerrada a validade do registro encontrado com um dia anterior ao início informado na pasta Parâmetros. Caso o sistema encontre um registro cuja validade está encerrada, o sistema considera a data inicial do novo registro igual à data final do registro encontrado menos um dia.
Fim Validade	Não é possível alterar a data final por arquivo.
Bloco Identificar	Informar o bloco identificador por arquivo. O sistema traz como default as tags dos blocos dos arquivos xml definidos pelo governo.

Nota:

Para empresas que já possuem o cadastro atualizado, observar os seguintes itens:

- É necessário alterar o campo bloco identificador retirando o atributo "p:" antes do nome da tag, abaixo quadro com as alterações que devem ser realizadas:

Arquivo	Bloco Cadastrado	Alteração a ser realizada
S-1310	p:evFpServTomados	evFpServTomados
S-1330	p:evFpServTomadosCoop	evFpServTomadosCoop
S-1350	p:evFpAquisProducao	evFpAquisProducao
S-1370	p:evFpAssocDesportiva	evFpAssocDesportiva

- É possível o cadastro dos arquivos S-1320, S-1330 e S-1360 que são referentes a informações do sistema de faturamento. Segue os blocos identificadores que devem ser cadastrados para os arquivos:

Arquivo	Bloco
S-1320	evFpServPrestados
S-1340	evFpServPrestadosCoop
S-1360	evFpComercProducao

 Unknown macro: 'rate'

Função: FP9870 – Importador Arquivos Externos

Função: FP9870 – Importador Arquivos Externos

Objetivo: Disponibilizar novo programa para realizar a importação de arquivos XML originados de sistemas externos cujas informações não são provenientes de sistema de Recursos Humanos.

Descrição: Por meio do programa, será possível parametrizar informações e realizar a importação dos arquivos.

Campo	Descrição	Validações/Regras
Empregador	Código da empresa e do estabelecimento empregador da empresa logada. Informação atualizada automaticamente.	Não se aplica.
Tipo	Importação: quando selecionado permite a empresa empregadora importar arquivos XML para envio para o governo. Validação: quando selecionado permite a empresa empregadora somente validar os arquivos XML para ajustar as inconsistências antes da importação oficial. Eliminação: quando selecionado permite a empresa empregadora eliminar as mensagens e emite um relatório com as mensagens que foram eliminadas.	Não se aplica.
Código de Origem do Arquivo	Informar o código da origem do sistema externo cadastrado no programa FP0565 – Manutenção de Arquivos Externos conforme os layouts que estarão sendo importados no diretório informado.	Habilitado somente quando o tipo selecionador for "Importação ou Validação". Informar um código válido cadastrado no programa FP0565.
Diretório de Origem do Arquivo	Informar um diretório onde se encontram os XML a serem importados.	Habilitado somente quando o tipo selecionador for "Importação ou Validação". Dever ser um diretório existente. Sugere-se criar um subdiretório com o nome do código de origem conforme o exemplo da tela. Ao executar a importação, o sistema cria um subdiretório no diretório informado na tela chamado "msg-hist-import". Caso não tenha permissão de escrita neste diretório ocorrerá erro demonstrando a mensagem 30639 na execução do programa.

Notas:

Ao executar a importação, o sistema cria um subdiretório no diretório informado na tela chamado "msg-hist-import". Neste diretório serão armazenados todos os arquivos XML que o sistema importou para o HCM. Ou seja, cada arquivo que se encontra no diretório informado na tela será movido para a pasta "msg-hist-import", para que este arquivo não seja importado novamente pelo sistema. Caso ocorra validação na importação o arquivo permanece no diretório informado na tela.

Ao final da importação, o sistema emitirá um relatório informando os arquivos que foram importados com sucesso e as inconsistências que ocorreram nos arquivos. Caso a opção Validação tenha sido selecionada, o sistema emitirá o relatório informando os arquivos cuja validação ocorreu com sucesso e as inconsistências que ocorreram nos arquivos. O sistema executa as seguintes validações:

Validação	Ação
Arquivo não está parametrizado para importação	Para importar arquivos xml, deverá existir um registro dentro da validade cujo bloco identificador seja igual ao campo (tag) da segunda linha do xml acrescido de "p:" antes do campo.
Tamanho do XML maior que 500 KB	Necessário a quebra do arquivo XML par que o mesmo seja inferior a 500 KB de tamanho para envio ao governo.
Bloco ideEmpregador não encontrado	O XML deverá conter o bloco ideEmpregador. Realizar busca dentro do xml.
Empregador inexistente	O sistema somente importa xml cujo campo nrInscricao seja igual ao CNPJ do empregador informado na tela
Campo tpInscricao deverá ser igual a 1	Somente é possível importação de arquivos de empregadores pessoa jurídica, ou seja, este campo deverá ser igual a 2.
Bloco ideEvento não encontrado	O XML deverá conter o bloco ideEvento. Realizar busca dentro do xml.
Tag indRetificacao não encontrada	O XML deverá conter o campo indRetificacao informado. Realizar busca dentro do xml.
Tag nrRecibo não encontrada	O XML deverá conter o campo nrRecibo. Realizar busca dentro do xml.
Tag perApuracao não encontrado	O XML deverá conter o campo perApuracao. Realizar busca dentro do xml.

É possível consultar no Monitor eSocial (FP9850) os XML cuja importação ocorreu com sucesso.

O processo de eliminação somente é possível realizar no momento da carga de informações para o eSocial, desde que a carga não esteja finalizada. O sistema somente permite a eliminação de todas as mensagens importadas.

 Unknown macro: 'rate'

Função: FP9840 – Carga eSocial

Função: FP9840 – Carga eSocial

Objetivo: O objetivo do programa de carga é gerar as mensagens iniciais para o eSocial.

O programa deverá permitir gerar as mensagens em ambiente de teste ou oficial.

Descrição: Com base nos parâmetros informados o programa vai gerar as mensagens conforme layouts definidos pelo eSocial.

Cada informação possui um processo padrão para geração de sua mensagem. Esse processo é executado por todas as rotinas que realizam a geração de mensagem, sendo elas: Programa de Carga, Processo de Movimentação (Gatilhos de Write e de Delete), Programa Sincronizador das Mensagens com o TSS.

1ª Execução do Programa de Carga

Na primeira execução do programa de carga para o empregador, os campos “Empregador” e “Refazer Mensagens” estarão marcados e desabilitados, e os campos “Mês e Ano Base” estarão habilitados.

O usuário deverá informar o mês e ano base e o programa vai gerar a mensagem – S-1000 – Informações do Empregador/Contribuinte, sendo gravada no empregador a data de início da integração com o eSocial (que é o primeiro dia do mês/ano base informado).

Essa data poderá ser consultada por meio do cadastro de complemento do estabelecimento para o eSocial (FP0560), para o estabelecimento que representa o empregador.

O usuário poderá optar em gerar outras mensagens já na primeira execução do programa de carga, para isso deverá acessar a pasta “Iniciais” e marcar as informações para as quais deseja gerar as mensagens.

Demais execuções do Programa de Carga

Após a primeira execução do programa de carga o programa vai identificar que já foi iniciado o processo de geração das mensagens e os campos “Mês e Ano Base” permanecerão desabilitados e o campo “Empregador” desmarcado e habilitado.

Caso seja necessário alterar o mês e ano base, deverá ser marcado o campo “Empregador”, desta forma, os campos Mês e Ano Base voltam a ficar habilitados.

Quando o campo “Empregador” estiver marcado, o campo “Refaz Mensagens” estará marcado e desabilitado, e a mensagem do empregador será eliminada e regenerada e todas as outras mensagens referentes a esse empregador serão eliminadas e regeneradas conforme seleção do usuário.

O usuário poderá gerar as mensagens iniciais por meio de seleção na aba “Iniciais”, as informações marcadas serão consideradas no processo de geração da carga inicial.

O usuário poderá refazer as mensagens geradas anteriormente, para isso deverá marcar o campo “Refazer Mensagens”, o programa vai primeiramente eliminar as mensagens que existem na base para o empregador, conforme seleção informada pelo usuário, em seguida será executado a rotina que vai criar as novas mensagens.

Status do Processo de Carga:

O sistema vai controlar o status da geração das mensagens por empregador (empresa e estabelecimento empregador) conforme lista de códigos dos status (Complemento do Estabelecimento - Pasta S-1000 1):

- 1 - “Carga Teste Não Iniciada” - Valor inicial do status.
- 2 - “Carga Teste Iniciada” - o programa de carga troca de “Carga Teste Não Iniciada” para “Carga Teste Iniciada” depois da primeira geração de mensagens.

Nessa opção as movimentações (inclusões, alterações e eliminações de registros) não estarão gerando mensagens, sendo assim, as alterações na base de dados não estarão disponíveis para serem enviadas ao eSocial.

O cliente poderá “Refazer” todas as mensagens quando desejar, pois as mensagens geradas têm o único objetivo de serem enviadas ao eSocial para testar os conteúdos e o processo de envio e o retorno das mensagens da Carga Inicial.

- 3 - “Carga Teste OK” - o programa de carga troca de “Carga Teste Iniciada” para “Carga Teste OK” quando identificar que todas as mensagens foram geradas para teste sem erro.

Mesmo estando como “Carga Teste OK” o cliente poderá continuar gerando as mensagens originais de carga, o sistema fará a validação necessária e retornará ao cliente o indicador como “Carga Teste Habilitada” ou “Carga Teste OK”, dependendo da avaliação das mensagens geradas.

As opções referentes à carga oficial não estão disponíveis nessa versão do programa.

- 4 - “Carga Oficial Habilitada” - O usuário que já concluiu o complemento das informações dos cadastros do produto e deseja iniciar a geração das mensagens referentes à carga oficial a ser enviada ao eSocial deverá alterar o status de “Carga Teste OK” para “Carga Oficial Habilitada”, o usuário também poderá trocar de “Carga Teste Não Iniciada” para “Carga Oficial Habilitada” caso deseje pular a etapa de carga teste.

Quando o programa de carga identificar que o cliente optou por iniciar a carga oficial vai limpar a informações referentes à carga teste na base de dados e vai eliminar todas as mensagens geradas para teste.

Para a carga oficial é necessário que todos os complementos tenham sido informados, caso contrário o sistema vai passar a gerar mensagens com erro que deverão ser tratadas pelo usuário, podendo gerar retrabalho.

- 5 - “Carga Oficial Iniciada” - o programa de carga troca de “Carga Oficial Habilitada” para “Carga Oficial Iniciada” após a primeira execução do programa de carga.

Assim que o programa de “Carga Inicial” terminar a geração de todas as mensagens referentes a um processo (tabela), não existindo Erro na mensagem ou no XML, o sistema passará a gerar as mensagens a cada inclusão, alteração ou eliminação de informação nas tabelas envolvidas com o processo, essas mensagens estarão pendentes de envio ao eSocial.

O cliente poderá "Refazer as Mensagens" quando desejar, mais antes de refazer a mensagem o sistema vai eliminar todas as mensagens referentes à tabela que está sendo refeita.

6 - "Carga Oficial OK" - o programa altera o status de "Carga Oficial Iniciada" para "Carga Oficial OK" quanto todas as mensagens foram geradas sem erro, caso existam mensagem com erro o usuário deverá realizar os acertos necessários;

7 - "Carga Oficial Encerrada" - assim que o programa "Sincronizador de Mensagens" enviar a mensagem do empregador para o TSS esse status será alterado de "Carga Oficial OK" pra "Carga Oficial Encerrada", a partir desse ponto a rotina de carga está concluída e o programa de carga não deverá mais ser executado.

Será implementado no programa de Sincronização das Mensagens uma opção que o cliente possa voltar o status de "Carga Oficial Concluída" para "Carga Oficial OK", permitindo que o cliente retorne ao processo de carga inicial caso ocorra algum problema com a sincronização das mensagens com o eSocial, ou seja postergado à data de início do eSocial por parte do governo.

Controle do status por tipo de mensagens, em nível de empregador e por estabelecimento do empregador:

Ao final do processo, é atualizado um indicador da geração das mensagens para cada informação tratada pelo programa de carga.

Status do processo de geração:

Estabelecimento	Status	Observação
Sem informações a serem carregadas	3 - Concluído	
Com informações a serem carregadas	1 - Pendente	Quando não existir nenhuma mensagem gerada para a informação.
	2 - Iniciado	Quando encontrar pelo menos uma informação sem mensagem gerada ou Quando encontrar pelo menos uma mensagem com erro para a informação.
	3 - Concluído	Todas as informações com mensagens geradas e sem erros ou Não existe informação para gerar a mensagem.

Esse indicador será de uso interno do sistema, tendo como objetivo o controle sobre cada mensagem que está sendo gerada.

Ao iniciar o processo de carga oficial, todas as mensagens serão eliminadas e o status da carga ficará como 1 - Pendente.

Registros verificados para a atualização do status do processo da geração:

Informação	Tabela	Regras
Cadastro Inicial de Vínculos – Contrato Vigente (Trabalhador)	Funcionário	Funcionários com vínculo, ativos ou com data de desligamento maior ou igual ao início da carga.
Reintegração	Funcionário e sped_func_reinteg	Todas as reintegrações efetuadas a partir do 1º dia do mês/ano da carga.
Aviso Prévio	Funcionário e habilit_recis	Funcionários com data de desligamento maior ou igual ao início da carga, e com aviso prévio informado no complemento eSocial da programação da rescisão.
Desligamento	Funcionário e habilit_recis	Funcionários com data de desligamento maior ou igual ao início da carga.
Afastamento Temporário (início e retorno)	Funcionário, sit_afast_func e sit_afast	Afastamentos com data de término maior ou igual ao início da carga, que não representam alteração da espécie do benefício, cujo motivo de afastamento esteja parametrizado com o código do governo no complemento eSocial.
Alteração Motivo Afastamento (alteração e retorno)	Funcionário, sit_afast_func e sit_afast	Afastamentos com data de término maior ou igual ao início da carga, que representam alteração da espécie do benefício, cujo motivo de afastamento esteja parametrizado com o código do governo no complemento eSocial.
Trabalhador Sem Vínculo	Funcionário	Funcionários sem vínculo, ativos ou com data de desligamento maior ou igual ao início da carga.
Trabalhador Sem Vínculo – Terminado	Funcionário	Funcionários sem vínculo e com data de desligamento maior ou igual ao início da carga.

Campos – Pasta Parâmetros:

Campo	Descrição	Validações/Regras
Empresa - Empregador	Código da empresa do estabelecimento Empregador para o eSocial.	O empregador é identificado com base na empresa corrente selecionada pelo usuário.
Estabelecimento - Empregador	Código do estabelecimento Empregador para o eSocial.	
Mês e Ano Base	Mês e ano de referência para geração das mensagens.	Depois da primeira execução do programa, será gravado no estabelecimento empregador a data referência para a geração das mensagens ao eSocial. Essa data será o primeiro dia do mês e ano base. Quando esta data já está atualizada, estes campos ficam desabilitados na tela. Quando estiverem marcados os campos "Empregador" e "Refazer Mensagens" os campos "Mês e Ano Base" ficam habilitados na tela.
Filtro Empresa	Todas ou lista de empresas que estão relacionadas ao empregador.	Esse filtro será considerado somente para as tabelas em nível de funcionário.
Filtro Estabelecimento	Todos ou lista de estabelecimentos a serem considerados no processamento, somente estará habilitado se tiver sido informado apenas uma empresa.	Esse filtro será considerado somente para as tabelas em nível de funcionário.
Filtro Funcionário	Todos ou lista de funcionários a serem considerados no processamento, somente estará habilitado se tiver sido informado apenas um estabelecimento.	Esse filtro será considerado somente para as tabelas em nível de funcionário.
Somente Validação	Indica que o programa será executado APENAS para validar as informações da base de dados.	Sempre que este campo estiver selecionado: <ul style="list-style-type: none"> Os campos Mês/Ano Base ficarão habilitados, mesmo que o campo Empregador não esteja marcado. O campo Refazer Mensagens ficará desabilitado e desmarcado, mesmo que o campo Empregador esteja marcado. A pasta Movtos ficará habilitada.
Empregador	Indica que os dados da mensagem " S-1000 – Informações do Empregador/Contribuinte " serão validados ou a mensagem de carga será gerada.	Execução da Carga Na primeira execução do programa de carga para o empregador, este campo estará marcado e desabilitado. A cada nova geração do empregador todas as mensagens relacionadas ao empregador serão eliminadas.
Refazer Mensagens	Indica se as mensagens que já foram geradas para as informações selecionadas nas pastas Iniciais e Movto serão eliminadas ou não.	Execução da Carga Quando o campo Empregador estiver selecionado, este campo fica selecionado e desabilitado, para garantir que todas as mensagens relacionadas ao empregador também sejam eliminadas.

Campos – Pasta Iniciais:

Campo	Descrição	Validações/Regras
Processos Administrativos/Judiciais	Indica que os dados da mensagem " S-1070 – Tabela de Processos Administrativos/Judiciais " serão validados ou a mensagem de carga será gerada.	Além de realizar a carga de processos que estão relacionados a eventos, estabelecimento, funcionário e reintegração. Considera somente os processos cadastrados no programa FP0030 que possuem relacionamento com informações do empregador da empresa em que o usuário está logado.
Estabelecimentos/Obras	Indica que os dados da mensagem " S-1005 – Tabela de Estabelecimentos e Obras de Construção Civil " serão validados ou a mensagem de carga será gerada.	Não se aplica.
Rubricas	Indica que os dados da mensagem " S-1010 – Tabela de Rubricas " serão validados ou a mensagem de carga será gerada.	Não se aplica.
Lotações Tributárias (Em revisão)	Indica que os dados da mensagem " S-1020 – Tabela de Lotações " serão validados ou a mensagem de carga será gerada.	Este campo está temporariamente desabilitado, pois o mesmo está em desenvolvimento.
Cargos	Indica que os dados da mensagem " S-1030 – Tabela de Cargos/Empregos Públicos " serão validados ou a mensagem de carga será gerada.	Não se aplica.
Horários/Turno Trabalhos	Indica que os dados da mensagem " S-1050 – Tabela de Horários/Turnos de Trabalho " serão validados ou a mensagem de carga será gerada.	Não se aplica.
Cadastro Inicial de Vínculos	Indica que os dados das mensagens " S-2100 – Cadastro Inicial do Vínculo " ou a mensagem " S-2200 – Admissão de Trabalhador " serão validados ou a mensagem de carga será gerada para os funcionários selecionados.	Somente fica habilitado depois de ter sido concluída a carga das informações: Rubricas, Lotação/Departamentos, Cargos, Funções, Horários/Turnos Trabalhos, Estabelecimentos/Obras, Processos Administrativos/Judicial. Para os funcionários ativos e com data de admissão menor que a data de referência será gerada a mensagem "S-2100", para os funcionários com data de admissão maior que a data de referência será gerado a mensagem "S-2200".

Campos – Pasta Movtos:

Campo	Descrição	Validações/Regras
Afastamento Temporário (em revisão)	Indica que os dados das mensagens " S-2320 – Afastamento Temporário ", " S- 2325 – Alteração do Motivo do Afastamento " e " S-2330 – Retorno Afastamento " serão validados ou a mensagem de carga será gerada para os funcionários com vínculo.	Serão considerados todos os afastamentos relacionados no programa FP1600 – Manutenção Histórico de Situações com data de término igual ou superior ao primeiro dia do mês/ano base informado na pasta Parâmetros e, que a situação de afastamento esteja com o complemento eSocial informado no programa FP0060 – Manutenção Situações.
Aviso Prévio/Desligamento (em revisão)	Indica que os dados das mensagens " S-2400 – Aviso Prévio " e " S-2800 – Desligamento " serão validados ou a mensagem de carga será gerada para os funcionários com vínculo.	Serão consideradas todas as programações de rescisão que constam no programa FR5040 – Manutenção Programação de Rescisões com data de desligamento igual ou superior ao primeiro dia do mês/ano base informado na pasta Parâmetros. Se no complemento eSocial da programação de rescisão estiver informado o campo Aviso prévio, será gerada a mensagem de aviso prévio. Também será gerada a mensagem de desligamento.
Reintegração	Indica que os dados da mensagem " S-2298 – Reintegração " serão validados ou a mensagem de carga será gerada para os funcionários com vínculo.	Serão considerados todos os funcionários reintegrados que constam no programa FR5250 – Funcionários Reintegrados, cuja data de reintegração seja igual ou superior ao primeiro dia do mês/ano base informado na pasta Parâmetros.
Cadastro Inicial	Indica que os dados da mensagem " S-2600 – Trabalhador Sem Vínculo de Emprego - Início " serão validados ou a mensagem de carga será gerada para os estagiários e diretores sem vínculo.	Serão considerados os funcionários com vínculo empregatício igual a "Sem Vínculo" e tipo funcionário igual a "Estagiário", "Empregador" ou "Estagiário Contratado", que estiverem ativos no primeiro dia do mês e ano base informado na pasta Parâmetros ou admitidos no decorrer do mês/ano base.
Término	Indica que os dados da mensagem " S-2680 – Trabalhador Sem Vínculo de Emprego - Término " serão validados ou a mensagem de carga será gerada para os estagiários e diretores sem vínculo.	Serão consideradas todas as programações de rescisão que constam no programa FR5040 – Manutenção Programação de Rescisões com data de desligamento igual ou superior ao primeiro dia do mês/ano base informado na pasta Parâmetros, dos funcionários com vínculo empregatício igual a "Sem Vínculo" e tipo funcionário igual a "Estagiário", "Empregador" ou "Estagiário Contratado".

Notas:

- Quando o programa for executado para efetuar a Carga, a opção pasta Movtos somente ficará habilitada quando o processo de carga do Cadastro Inicial de Vínculos – Contrato Vigente estiver iniciado para o empregador em questão.
- Para a carga de Afastamento Temporário, Aviso Prévio/Desligamento, Reintegração somente serão considerados os funcionários ativos no primeiro dia do mês e ano base ou admitidos no decorrer do mês/ano base, para os quais já tenha sido efetuada a carga do Cadastro Inicial de Vínculos.
- Para a carga de Cadastro Inicial e Término dos sem vínculos, serão considerados os funcionários com vínculo empregatício igual a “Sem Vínculo” e tipo funcionário igual a “Estagiário”, “Empregador” ou “Estagiário Contratado”, que estiverem ativos no primeiro dia do mês e ano base informado na pasta Parâmetros ou admitidos no decorrer do mês/ano base.
- A criação da tabela Identificação Posição Funcionário ocorrerá junto da carga das seguintes informações: Cadastro Inicial de Vínculos – Contratos Vigentes, e Cadastro Inicial – Sem Vínculo.

As informações consideradas para a posição do funcionário são as seguintes:

Informação	Tabela
Cargo/Nível	Histor_sal_func
Lotação	Func_unid_lotac_plano
Tomador de Serviço	Func_tomador_serv
Categoria Salarial	Func_categ_sal
Centro de Custo	Func_ccusto
Sindicato	Func_sind_estab
Mão de Obra	Func_tip_mdo
Localidade	Func_localid
Turno/Turma	Func_turno_trab
Unidade de Negócio	Func_estab_unid_negoc
Atividade	Sped_ativid_participan

O primeiro registro de posição para o funcionário será gerado com a data de início da carga, considerando as informações acima, que forem válidas neste dia. Os demais registros ficarão registrados com a data em que houver alguma movimentação das informações acima para o funcionário.

A partir do momento em que a carga das informações Cadastro Inicial de Vínculos, e Cadastro Inicial – Sem Vínculo estiver concluída, sempre que ocorrer uma alteração nas informações da tabela acima, será feita automaticamente a atualização da posição do funcionário.

- Na execução somente para validação, a seleção das informações a serem validadas é feita por meio dos mesmos campos que estão disponíveis para executar a carga:

Informação
Empregador
Rubricas
Lotação/Departamentos
Cargos
Funções
Horários/Turnos Trabalho
Estabelecimentos/Obras
Processos Administrativos/Judiciais
Cadastro Inicial de Vínculos – Contratos Vigentes
Afastamento Temporário
Aviso Prévio/Desligamento
Reintegração
Sem Vínculo – Cadastro Inicial
Sem Vínculo – Término

Quando o campo “**Somente Validação**” estiver selecionado, a execução do programa seguirá as regras descritas abaixo:

- Para cada informação selecionada, será efetuada a validação dos campos que, de acordo com o layout são obrigatórios.
- Serão consideradas as informações que são válidas para o mês/ano base informado em tela. Fica a critério do usuário o período de validação.
- Na validação das **Rubricas**, primeiramente será verificado se os eventos (Função FP0020 – Manutenção Eventos Analíticos) estão com o campo Natureza preenchido. Se não estiverem, será impressa uma mensagem de inconsistência.
- Na validação dos **Afastamentos Temporários** e do **Desligamento**, primeiramente será verificado se as situações de afastamentos (FP0060) estão com o complemento eSocial preenchido. Se não estiverem, será impressa uma mensagem de inconsistência.
- Ao final será impresso um log para cada informação selecionada, informando se a validação está OK ou, em caso de inconsistências, informando cada campo do layout das mensagens que está com problemas.
- Não serão geradas/refeitas as mensagens de carga.
- Não será gerada a tabela de posição do funcionário.
- Não será atualizado/impresso o status da carga.

 Unknown macro: 'rate'

Função: FP9845 – Consulta Identificação Posição Funcionário

Função: FP9845 – Consulta Identificação Posição Funcionário

Objetivo: Disponibilizar novo programa para realizar a consulta das informações da Identificação da Posição do Funcionário, gerada no processo de carga do cadastro inicial dos funcionários com vínculo e sem vínculo.

Descrição: Por meio do programa será possível consultar todos os dados relacionados à posição do funcionário em determinada data.

Ao clicar no botão eSocial, será acessada a tela FP9845, conforme abaixo:

 Unknown macro: 'rate'

4.7. Processo Monitoramento das Mensagens do eSocial

 Unknown macro: 'rate'

Função: FP9850 – Monitor eSocial

Função: FP9850 – Monitor eSocial

Objetivo: Permitir o monitoramento de geração e envio de mensagens do Processo de Carga para o Governo.

Pré-requisito: FP9840 – Carga Inicial eSocial.

Descrição: Por meio da função Monitor eSocial (FP9850), é possível consultar as mensagens geradas/enviadas para o Governo utilizando filtros para agilidade da consulta.

Campos - Pasta Status Carga:

Campo	Descrição	Validações/Regras
Filtro Eventos Não Periódicos - Empresas	Permite realizar o filtro de uma empresa ou de uma lista de empresas. Por meio do botão "Seleciona Empresas" é possível selecionar as empresas que deseja consultar. Ao informar uma empresa ou mais e pressionar o botão "Atualizar Consulta" o sistema irá filtrar os registros da Grid Status Carga cujo campo Evento for do tipo "Não Periódico" e o conteúdo do campo Empresa for igual a uma das empresas informadas.	Não se aplica
Filtro Eventos Não Periódicos - Estabelecimentos	Permite realizar o filtro de um estabelecimento ou de uma lista de estabelecimentos. Por meio do botão "Seleciona Estabelecimentos" é possível selecionar os estabelecimentos que deseja consultar. Ao informar um ou mais estabelecimentos, o sistema irá filtrar os registros da Grid Status Carga cujo campo Evento for do tipo "Não Periódico" e o conteúdo do campo Estabelecimento for igual a um dos estabelecimentos informados.	Não se aplica
Tipo de Informação	Permite selecionar se deseja visualizar todos os tipos de informação Grid Status Carga ou realizar uma seleção de informações.	Não se aplica
Botão Seleção	Permite selecionar quais tipos de informação deseja visualizar na Grid Status Carga.	Botão fica habilitado quando o campo Tipo de Informação estiver selecionado como "Seleção".
Status Empregador	Permite realizar filtro de tipo de Status de Carga do Empregador.	Não se aplica
Status Estabelecimento	Permite realizar filtro de tipo de Status de Carga do Estabelecimento.	Não se aplica
Botão Atualizar Consulta	Ao pressionar este botão o sistema irá atualizar a Grid Status Carga considerando o filtro realizado.	Caso tenha sido informada uma empresa que não faz parte do empregador que é demonstrado na pasta Seleção, o sistema demonstrará mensagem de validação informando que existe empresa incorreta informada no campo Empresa do retângulo Filtro Eventos Não Periódicos.
Grid Status Carga	Nesta grid serão demonstrados registros por Tipo de Informação e o status da carga referente a cada tipo de informação. O campo "Eventos" indica o tipo de evento que a informação se refere. O campo Status Empregador indica o status da carga para a o tipo de informação em relação ao empregador demonstrado na pasta Seleção. O campo Status Estabelecimento indica qual é o status da carga para o tipo de informação em relação a empresa e ao estabelecimento da coluna Emp e Estab.	Não se aplica

Campos - Pasta Seleção:

Campo	Descrição	Validações/Regras
Empregador	Ao acessar o programa o sistema irá atualizar automaticamente os campos empresa e estabelecimento que correspondem à empresa e estabelecimento relacionado como empregador para a empresa logada.	Não se aplica
Data Envio	Inserir a faixa correspondente ao período de envio das mensagens do eSocial.	Inicialmente busca o mês corrente da empresa logada.
Mensagens - Pendente	Este campo tem a finalidade de filtrar mensagens pelas situações: <ul style="list-style-type: none"> ▪ "Pendente Geração XML" - a mensagem é gerada com sucesso, porém não é possível gerar o arquivo XML; ▪ "Pendente Envio TSS" - a mensagem e o XML foram gerados com sucesso e está pendente de envio ao TSS; ▪ "Aguardando Recibo" - o sistema envia o XML para o TSS e ainda não recebeu nenhum retorno do mesmo. 	Caso o campo esteja marcado, se o sistema encontrar mensagens com esse status que atenda aos demais filtros a mesma será demonstrada. Caso contrário, não será demonstrada.
Mensagens - Erro	Este campo tem a finalidade de filtrar mensagens pelas situações: <ul style="list-style-type: none"> ▪ "Geração Mensagem – Erro" - ocorreu algum erro ao gerar o registro da mensagem no banco. Esta situação não será gerada no processo de Carga Inicial do eSocial (FP9840); ▪ "Geração Mensagem/XML – Erro" - ocorreu algum erro ao gerar o registro da mensagem juntamente com o XML da informação. Esta situação não será gerada no processo de Carga Inicial do eSocial (FP9840); ▪ "Erro Geração XML" - ocorreu algum erro ao gerar o XML no registro da mensagem; ▪ "Esquema TSS" - a mensagem é enviada para o TSS e o mesmo retorna um erro referente ao arquivo esquema para integração (.XSD); ▪ "Retorno eSocial" - o XML foi enviado para o TSS e o mesmo retornou um erro cuja origem foi do site do Governo. 	Caso o campo esteja marcado se o sistema encontrar mensagens com esse status que atenda aos demais filtros a mesma será demonstrada. Caso contrário não será demonstrada.
Mensagens - Sucesso	Este campo tem a finalidade de filtrar mensagens pela situação "Retorno Recibo", ou seja, no momento em que o sistema recebe o retorno do TSS com o recibo do envio para o site do Governo.	Caso o campo esteja marcado se o sistema encontrar mensagens com esse status que atenda aos demais filtros a mesma será demonstrada. Caso contrário não será demonstrada.
Mensagens - Cancelado	Este campo tem a finalidade de filtrar mensagens pelas situações: <ul style="list-style-type: none"> ▪ "Geração Mensagem – Cancelamento" - ao gerar o registro da mensagem no banco caso o sistema encontre alguma inconsistência entre mensagens da mesma informação, a mensagem anterior a atual será atualizada com esta situação. Esta situação não será gerada no processo de Carga Inicial do eSocial (FP9840); ▪ "Geração Mensagem/XML – Cancelamento" - ao gerar o registro da mensagem juntamente com o XML da informação no banco caso o sistema encontre alguma inconsistência entre mensagens da mesma informação, a mensagem anterior a atual será atualizada com esta situação. Esta situação não será gerada no processo de Carga Inicial do eSocial (FP9840). 	Caso o campo esteja marcado se o sistema encontrar mensagens com esse status que atenda aos demais filtros a mesma será demonstrada. Caso contrário não será demonstrada.
Resumo Mensagens	Esta grid tem por finalidade demonstrar os arquivos encontrados nas mensagens considerando o filtro realizado. E para cada arquivo demonstra se existem mensagens para as situações selecionadas (indicado pelo "X").	Pressionar o botão Demonstrar Resumo para atualizar a Grid Resumo. Caso não tenha sido selecionado o arquivo na Grid Resumo Mensagens então o sistema apresenta uma mensagem de bloqueio e não permite o acesso a pasta mensagens.

Campos - Pasta Mensagens:

Campo	Descrição	Validações/Regras
Botão Filtro	Ao clicar é exibida a tela de filtro (FP9850E) que permitirá filtrar as mensagens	Não se aplica
Atualizar Consulta	Relaciona as mensagens encontradas conforme a seleção feita na grid de mensagens.	Caso a mensagem seja relativa a alguma situação de erro selecionada a mesma é demonstrada em vermelho.
Visualizar XML	Permite a visualização do arquivo XML gerado da informação.	Não se aplica.
Gerar XML	Permite a geração do XML do arquivo XML referente à mensagem posicionada desde que a situação da mensagem seja do tipo "Mensagem Pendente Geração XML" (6), "Erro Geração XML" (8), "Erro Sincronismo - Esquema TSS" (12) ou "Erro Sincronismo – eSocial" (13). Além dessas condições, o arquivo deverá ser diferente dos eventos periódicos e evento de fechamento.	Não se aplica.
Visualizar Erros	Permite a visualização o detalhamento dos erros gerados nas mensagens cuja situação encontra-se nos grupos de erros selecionados.	Caso a tela apresentar apenas o código do erro e a descrição em branco, será necessário atualizar o cadastro de mensagens, orientações neste link: http://tdn.totvs.com/x/vg5GD As descrições dos erros e possíveis soluções estão documentadas na Base de Conhecimento / E-social / Erros Mensagens XML, pode acessar por este link: http://tdn.totvs.com/x/COIYDQ
Rastrear Origem	Permite a visualização da sequência de execução de programas executados para a geração ou alteração da mensagem. Permite realizar seleção de período de origem da alteração da mensagem	Não se aplica.
Diretório	Permite informar o caminho do arquivo CVS que será gerado caso seja selecionado o botão "Executar". O diretório é inicialmente preenchido com o diretório spool do usuário + o nome do programa + .CSV.	Não se aplica.
Imprime Erro	Permite gerar o arquivo .CSV com a informação dos erros.	
Imprime Rastreamento Origem	Permite gerar o arquivo .CSV com o detalhamento da sequência de execução de programas executados.	

Chave Informação:

Arquivo	Regra
S-1010	Informação 1: será possível informar seleção de empresa. Informação 2: será possível informar seleção de evento.
S-1020	Informação 1: será possível informar seleção de lotação. A lotação do eSocial será composta de Identificador do Empregador (FP0560) + Tomador (se houver) + Unidade de Lotação.
S-1030	Informação 1: será possível informar seleção de cargo básico.
S-1040	Informação 1: será possível informar seleção de função. Informação 2: será possível informar seleção de nível de função.
S-1050	Informação 1: será possível informar seleção de jornada, sendo que a jornada do eSocial é composta do código da jornada com quatro posições + o código do intervalo com três posições + o código 0 - Intervalo Fixo ou 1 – Intervalo Flexível.
S-1005	Informação 1: será possível informar seleção de CNPJ/CAEPF/CNO para localizar o estabelecimento/obra.

Ao pressionar "Executar", o sistema gera um arquivo .csv no diretório informado com o conteúdo da consulta de mensagens efetuada. Segue exemplo abaixo:

Campos - Tela Filtro:

Ao clicar no botão Filtro na aba Mensagens é exibida a tela de filtro FP9850E.

Campo	Descrição	Validações/Regras
Número Mensagem	É possível fazer filtro informando uma seleção de número de sequência de mensagem.	Não se aplica.
Data Envio	No processo de carga a data de envio é gerada sempre com a data 01/01/1800 então não é possível realizar o filtro de data e hora para o processo de carga. Este filtro poderá ser utilizado de forma mais eficaz na fase em que for liberado o processo de movimentação de informações.	Não se aplica.
Hora Envio	No processo de carga a hora de envio é gerada sempre com a 00:00:00 então não é possível realizar o filtro de data e hora para o processo de carga. Este filtro poderá ser utilizado de forma mais eficaz na fase em que for liberado o processo de movimentação de informações.	Não se aplica.
Tipo Participante	Permite selecionar o tipo de participante o qual será realizado o filtro.	Este campo somente será habilitado quando for liberado o processo de movimentação da folha para o eSocial
Empresas	Permite realizar o filtro de uma empresa ou de uma lista de empresas. Por meio do botão "Seleciona Empresas" é possível selecionar as empresas que deseja consultar.	Este campo somente estará habilitado quando o tipo de arquivo for S-2100 ou S-2200
Estabelecimentos	Permite realizar o filtro de um estabelecimento ou de uma lista de estabelecimentos. Por meio do botão "Seleciona Estabelecimentos" é possível selecionar as empresas que deseja consultar.	Este campo somente estará habilitado quando o tipo de arquivo for S-2100 ou S-2200 e se no campo Empresas for informado somente uma empresa.
Matrículas	Permite realizar o filtro de uma matrícula ou de uma lista de matrículas. Por meio do botão "Seleciona Matrículas" é possível selecionar as matrículas que deseja consultar.	Este campo somente estará habilitado quando o tipo de arquivo for S-2100 ou S-2200 e se no campo Estabelecimentos for informado somente um estabelecimento.
Informação 1	Permite realizar a seleção da chave da informação conforme o arquivo selecionado.	Regras descritas no quadro do item "Chave Informação".
Informação 2	Permite realizar a seleção da chave da informação conforme o arquivo selecionado.	Regras descritas no quadro do item "Chave Informação".
Data Referência 1	Permite realizar a seleção da chave da informação conforme o arquivo selecionado.	Este campo somente estará habilitado no processo de movimentação da folha para o eSocial.
Data Referência 2	Permite realizar a seleção da chave da informação conforme o arquivo selecionado.	Este campo somente estará habilitado no processo de movimentação da folha para o eSocial.



Unknown macro: 'rate'

4.8. Processo Movimentação das Informações do eSocial (Em revisão)

4.8. Processo Movimentação das Informações do eSocial (Em revisão)

Objetivo: Necessidade de monitorar a inclusão, alteração e eliminação de todas as informações que devem ser enviadas para o eSocial.

Pré-requisitos: FP9840 – Carga eSocial.

Descrição: O monitoramento das movimentações se baseia no Status da Carga, e esta informação pode ser consultada no programa Manutenção Estabelecimentos – FP0560, por meio do botão complemento eSocial, pasta 'S-1000 1', quadro Carga.

Importante:

- Todo o controle do monitoramento das movimentações é efetuado nos gatilhos das tabelas, portanto não podem ser efetuadas inclusões, alterações, eliminações de informações da base de dados desativando os gatilhos das tabelas, pois impactará diretamente nas mensagens do eSocial.
 - O processo de movimentação fica ativo a partir do momento em que o status da carga estiver como:
 - Carga Oficial Iniciada e a carga da informação em questão estiverem concluídas no empregador ou no estabelecimento (conforme tabela abaixo), ou;
 - Carga Oficial OK, ou;
 - Carga Oficial Encerrada.

Informação	Verifica Status Carga
Empregador	No empregador
Rubrica	No empregador
Lotação	No empregador
Cargo	No empregador
Função	No empregador
Horário de Trabalho	No empregador
Estabelecimento/Obra	No empregador
Processos	No empregador
Trabalhador	No estabelecimento
CAT	No estabelecimento
ASO	No estabelecimento
Condição Diferenciada Trabalho – Início	No estabelecimento
Condição Diferenciada Trabalho – Término	No estabelecimento
Reintegração	No estabelecimento
Aviso Prévio	No estabelecimento
Desligamento	No estabelecimento
Afastamento Temporário – Início	No estabelecimento
Afastamento Temporário – Término	No estabelecimento
Alteração Motivo Afastamento	No estabelecimento
Trabalhador Sem Vínculo	No estabelecimento
Trabalhador Sem Vínculo - Término	No estabelecimento

Cada vez que uma informação que deve ser enviada ao eSocial é incluída, alterada ou eliminada, o sistema verifica o status da carga desta informação e, caso esteja concluída, será gerada uma mensagem para o eSocial, que poderá ser consultada na função Monitor eSocial – FP9850.

Status Carga	Ação	Ocorrência Última Mensagem	Status Última Mensagem	Resultado
Carga Teste ou Carga Oficial Iniciada e Carga da Informação não Concluída	Qualquer ação (inclusão, alteração, exclusão)	Independente	Independente	Não cria nenhuma mensagem.
Carga Oficial Iniciada e	Inclusão	Não se aplica	Não se aplica	Cria mensagem de "Inclusão".
Carga Informação (ver tabela acima) Concluída	Inclusão	Exclusão	Pendente de Envio	Cancela mensagem de "Exclusão". Cria mensagem de "Alteração".
ou	Inclusão	Exclusão	Enviada	Cria mensagem de "Inclusão".
Carga Oficial OK	Alteração	Inclusão	Pendente de Envio	Não cria mensagem de "Alteração", e refaz o conteúdo XML da mensagem de "Inclusão" que está pendente de envio.
ou Carga Oficial Encerrada	Alteração	Inclusão	Enviada	Cria mensagem de "Alteração".
	Alteração	Alteração	Pendente de Envio	Não cria mensagem de "Alteração", e refaz o conteúdo XML da mensagem de "Alteração" que está pendente de envio.
	Alteração	Alteração	Enviada	Cria mensagem de "Alteração".
	Exclusão	Inclusão	Pendente de Envio	Cancela a mensagem de "Inclusão", e não cria a mensagem de "Exclusão".
	Exclusão	Inclusão	Enviada	Cria a mensagem de "Exclusão".
	Exclusão	Alteração	Pendente de Envio	Cancela a mensagem de "Alteração". Cria a mensagem de "Exclusão".
	Exclusão	Alteração	Enviada	Cria a mensagem de "Exclusão".

Abaixo, segue detalhamento das movimentações que estão sendo liberadas:

Programa	Ação	Mensagens Geradas	Quantidade Mensagens	Regras
FP0560	Inclusão	Tabela Estabelecimento/Obra	Uma para o empregador do estabelecimento.	
FP0560	Alteração	Tabela Empregador* Tabela Estabelecimento/Obra*	Uma ou duas para o empregador do estabelecimento.	*A mensagem a ser gerada (Empregador ou Estabelecimento/Obra) depende do campo que for alterado.
	Exclusão	Tabela Empregador* Tabela Estabelecimento/Obra	Uma ou duas para o empregador do estabelecimento.	*Somente se o estabelecimento eliminado for o empregador.
FP1420	Alteração	Tabela Empregador*	Uma para o empregador do estabelecimento relacionado à pessoa jurídica.	*Somente quando for alterado o campo Razão Social Completa.
FP0870	Inclusão Alteração Exclusão	Tabela Estabelecimento/Obra*	Uma para o empregador do estabelecimento cujo tomador represente uma obra.	*Somente quando se tratar de tomador que representa uma obra do estabelecimento.
FP0770 CA0002	Inclusão Alteração Exclusão	Tabela Cargos	Uma por empregador.	Corresponde ao cargo básico.
FP0720	Inclusão Alteração Exclusão	Tabela Funções	Uma por empregador.	Corresponde ao cargo.

FP0020 FP0024	Alteração Exclusão	Tabela Rubrica	Variável, por empregador, conforme regra.	<p>1) Somente gera a mensagem para os eventos cujo campo Natureza (localizado na tela de complemento eSocial FP0020/FP0024) tenha um valor válido conforme a tabela 3 – Natureza das rubricas da Folha de Pagamento. 2) O código do evento para o eSocial (codRubrica) será composto do código da empresa + código do evento.</p> <p>3) A quantidade de mensagens geradas vai depender da quantidade de empregadores e suas empresas na base de dados, bem como se está sendo usado ou não a função de Eventos por Empresa. 3.1) Se o evento é geral (incluído no FP0020) são geradas mensagens para as empresas do empregador onde os eventos estão com as informações iguais nos programas FP0020 e FP0024. 3.2) Se o evento é geral (incluído no FP0020) e está com informações diferentes nos programas FP0020 e FP0024, a mensagem é gerada apenas na empresa onde se efetuou a alteração/eliminação do evento por meio do programa FP0024. 3.3) Se o evento não é geral (incluído no FP0024) é gerada apenas uma mensagem para o empregador da empresa do evento.</p>
FP1000	Inclusão* Alteração Exclusão	Tabela Horários	Variável, por empregador, conforme regra.	<p>1.1) *Para jornadas que não possuem intervalos, a mensagem é gerada no momento da inclusão da jornada. 1.2) *Para jornadas que possuem intervalos, a mensagem é gerada no momento da inclusão dos intervalos. 2) O código do horário para o eSocial (codHorContratual) será composto pela junção das seguintes informações: Código Jornada + Código Intervalo: + Jornada Permite Flexibilidade + Tipo Intervalo.</p>
FP1500 FP1510	Inclusão	Admissão de Trabalhador*	Uma para o funcionário em questão.	* Somente gera a mensagem para funcionários com vínculo empregatício.
	Alteração	Admissão de Trabalhador*	Variável, conforme campos alterados.	* Somente gera a mensagem para funcionários com vínculo empregatício.
		Alteração de Dados Cadastrais do Trabalhador*		* Gera a mensagem para funcionários com vínculo empregatício, Diretores Sem Vínculo e Estagiários.
FP1440	Alteração	Trabalhador Sem Vínculo de Emprego – Início*	Uma para o funcionário em questão.	* Somente gera a mensagem para Diretores Sem Vínculo e Estagiários.
		Admissão de Trabalhador*		* Somente gera a mensagem para funcionários com vínculo empregatício.
		Alteração de Dados Cadastrais do Trabalhador*		* Gera a mensagem para funcionários com vínculo empregatício, Diretores Sem Vínculo e Estagiários.
FP1760 FP3800, pasta Habilidades Profissionais MT0021	Inclusão Alteração Exclusão	Trabalhador Sem Vínculo de Emprego – Início*	Uma para o funcionário em questão.	* Somente gera a mensagem para Diretores Sem Vínculo e Estagiários.
		Admissão de Trabalhador*		* Somente gera a mensagem para funcionários com vínculo empregatício.
		Alteração de Dados Cadastrais do Trabalhador*		* Gera a mensagem para funcionários com vínculo empregatício, Diretores Sem Vínculo e Estagiários.
FR5240	Inclusão	Reintegração	Uma para o funcionário em questão.	* Somente gera a mensagem para funcionários com vínculo empregatício.
		Tabela de Processos*	Uma para o empregador, conforme regra.	* Somente gera a mensagem se o tipo de reintegração for "Por Determinação Judicial".
		Cadastramento Inicial do Vínculo*	Uma para o funcionário em questão.	* Somente gera a mensagem se para o funcionário reintegrado não existir mensagem S-2100/S-2200 gerada, pelo fato da sua data de desligamento ser anterior ao início da carga das informações para o eSocial.
FR5250	Inclusão Alteração	Reintegração	Uma para o funcionário em questão.	* Somente gera a mensagem para funcionários com vínculo empregatício.
		Tabela de Processos*	Uma para o empregador, conforme regra.	* Somente gera a mensagem se o tipo de reintegração for "Por Determinação Judicial".
FR5040	Inclusão	Cadastramento Inicial do Vínculo*	Uma para o funcionário em questão.	* Somente gera a mensagem se para o funcionário reintegrado não existir mensagem S-2100/S-2200 gerada, pelo fato da sua data de desligamento ser anterior ao início da carga das informações para o eSocial.
		Desligamento*	Uma para o funcionário em questão, conforme regra.	* Somente gera a mensagem para funcionários com vínculo empregatício.
	Trabalhador Sem Vínculo de Emprego - Término*	* Somente gera a mensagem para Diretores Sem Vínculo e Estagiários.		
Alteração	Desligamento*	* Somente gera a mensagem para funcionários com vínculo empregatício.		
FR5040	Alteração	Aviso Prévio*	Uma para o funcionário em questão, conforme regra.	* Somente gera a mensagem se tiver sido informado um código do Aviso Prévio no complemento eSocial (diferente de brancos ou diferente de '00' – Nenhum – Aviso Prévio não irá integrar os arquivos do eSocial) para funcionários com vínculo empregatício.
		Trabalhador Sem Vínculo de Emprego - Término*		* Somente gera a mensagem para Diretores Sem Vínculo e Estagiários.

	Exclusão	Exclusão Eventos Cancelamento Aviso Prévio*		* Gera a mensagem para funcionários com vínculo empregatício, diretores sem vínculo e estagiários. * Somente gera a mensagem se a mensagem de Aviso Prévio tiver sido enviada ao eSocial, e somente para funcionários com vínculo empregatício.
FR5030	Inclusão	Desligamento*	Uma para o funcionário em questão.	* Somente para funcionários com vínculo empregatício.
		Trabalhador Sem Vínculo de Emprego - Término*		* Somente gera a mensagem para Diretores Sem Vínculo e Estagiários.
		Aviso Prévio*		* Somente gera a mensagem se tiver sido informado um código do Aviso Prévio no complemento eSocial (diferente de brancos ou diferente de '00' – Nenhum – Aviso Prévio não irá integrar os arquivos do eSocial) para funcionários com vínculo empregatício.
FR5050	Exclusão	Exclusão Eventos	Uma para o funcionário, conforme regra.	* Gera a mensagem para funcionários com vínculo empregatício, diretores sem vínculo e estagiários.
		Cancelamento Aviso Prévio*		* Somente gera a mensagem se a mensagem de Aviso Prévio tiver sido enviada ao eSocial, e somente para funcionários com vínculo empregatício.
FP1600 MT0728 MT0828 MT0738	Inclusão	Afastamento Temporário*	Uma para o funcionário, conforme regra.	* Somente gera a mensagem se a situação não representa alteração de espécie de benefício.
		Retorno Afastamento Temporário	Uma para o funcionário em questão.	
		Alteração Motivo Afastamento*	Uma para o funcionário, conforme regra.	* Somente gera a mensagem se a situação representa alteração de espécie de benefício.
	Alteração	Afastamento Temporário*	Uma para o funcionário, conforme regra.	* Somente gera as mensagens que foram impactadas pela informação alterada.
		Retorno Afastamento Temporário*		* Somente gera as mensagens que foram impactadas pela informação alterada.
		Alteração Motivo Afastamento*		* Somente gera as mensagens que foram impactadas pela informação alterada.
Exclusão	Exclusão Eventos	Duas, conforme regra.	Para situações que não representam alteração de espécie de benefício: gera uma para o afastamento temporário e outra para o retorno do afastamento temporário. Para situações que representam alteração de espécie de benefício: gera uma para a alteração do motivo de afastamento e outra para o retorno do afastamento temporário.	
	Retorno Afastamento Temporário*	Uma para o funcionário, conforme regra.	* Somente gera a mensagem se a situação eliminada representava uma alteração da espécie de benefício.	
FR0040	Inclusão Alteração	Afastamento Temporário	Uma para o funcionário em questão.	
		Retorno Afastamento Temporário		
FR0340	Inclusão	Exclusão Eventos	Duas para o funcionário em questão.	Gera uma para o afastamento temporário e outra para o retorno do afastamento temporário.
		Afastamento Temporário		Uma para o funcionário em questão.
FR0360	Exclusão	Retorno Afastamento Temporário	Duas para o funcionário em questão.	
		Exclusão Eventos		Gera uma para o afastamento temporário e outra para o retorno do afastamento temporário.
MT2000 Em revisão – 2ª Fase eSocial	Inclusão Alteração	Afastamento Temporário	Uma para o funcionário em questão.	
		Retorno Afastamento Temporário		
		Exclusão Eventos**		* Quando ocorre a eliminação de Exames e Riscos. **Quando ocorre a eliminação do ASO.
MT2010 Em revisão – 2ª Fase eSocial	Importação	Atestado de Saúde Ocupacional	Uma para o funcionário em questão.	
MT0526 Em revisão – 2ª Fase eSocial	Emissão	Atestado de Saúde Ocupacional*	Uma para o funcionário em questão.	*Gera a mensagem apenas quando marcado para registrar a emissão do ASO.
MT0736 Em revisão – 2ª Fase eSocial	Cancelamento ASO	Exclusão Eventos*	Uma para o funcionário em questão.	

ST2080 ST0701 Em revisão – 2ª Fase eSocial	Inclusão Alteração	Comunicação de Acidente de Trabalho	Uma para o funcionário em questão.	
	Exclusão	Comunicação de Acidente de Trabalho* Exclusão de Eventos**		* Quando ocorre a eliminação de Agente Causa, Parte Atingida ou Testemunha. * Quando ocorre a eliminação da CAT.

Notas:

A funcionalidade de Movimentação das Informações do eSocial somente estará ativa a partir do momento em que a Carga Oficial estiver habilitada no sistema.

Por enquanto, apenas a Carga Teste está liberada.

 Unknown macro: 'rate'

Inclusão**4.9. Processo Sincronização das Mensagens do eSocial (em revisão)**

 Unknown macro: 'rate'

Função: FP9860 – Sincronizador eSocial

Função: FP9860 – Sincronizador eSocial

Objetivo: Sincronizar as mensagens do eSocial.

Descrição: Sincronizar as mensagens do eSocial (XML) que foram geradas no produto com o TSS para posterior envio ao governo.

Notas:

Caso as informações do Empregador não estiverem preenchidas, o processo não será executado.

Caso a informação da URL não esteja preenchida no Complemento do Estabelecimento, o processo não será executado.

Serão lidas neste processo todas as mensagens que estiverem com status "Liberada"; estão aptas para serem enviadas ao TSS de acordo com a parametrização realizada pelo usuário.

As informações do Empregador serão carregadas automaticamente pelo programa que busca estes dados do complemento do programa Manutenção Parâmetros Empresa RH (FP0500).

Ao executar, o programa conecta o webservice informado na tela de "Config TSS" no complemento do Estabelecimento (F0560) e inicia a transmissão das mensagens.

Caso a conexão com o TSS seja perdida, o processo é interrompido, os registros processados até a queda da conexão são efetivados.

Esta execução pode ser realizada via RPW.

No final do processo, é exibido um relatório mostrando o total de mensagens processadas com sucesso e também o total de erros encontrados.

Os erros identificados neste processo deverão ser analisados/avaliados no Monitor eSocial (FP9850).

Campos - Pasta Parâmetros:

Ao clicar no botão Mais, é acessada a tela FP9860A:

Campo	Descrição	Validações/Regras
Empresa	Empresa do Empregador.	Este campo fica desabilitado, não permitindo a alteração pelo usuário. As informações serão carregadas automaticamente do FP0500A (Complemento eSocial) onde o usuário inclui as informações do Empregador.
Estabelecimento	Estabelecimento do Empregador.	Este campo é desabilitado, não permitindo a alteração pelo usuário. As informações serão carregadas automaticamente do FP0500A (Complemento eSocial) onde o usuário inclui as informações do Empregador.
Empregador	Efetua o envio da mensagem S-1000 - Informações do Empregador/Contribuinte.	Não se aplica.
Rubricas	Efetua o envio da mensagem S-1010 - Tabela de Rubricas.	Não se aplica.
Lotações/Departamentos (em revisão)	Efetua o envio da mensagem S-1020 - Tabela de Lotações/Departamentos.	Não se aplica.
Cargos	Efetua o envio da mensagem S-1030 - Tabela de Cargos/Empregos Públicos.	Não se aplica.
Funções	Efetua o envio da mensagem S-1040 - Tabela de Funções/Cargos em Comissão.	Não se aplica.
Horários/Turnos Trabalhos	Efetua o envio da mensagem S-1050 - Tabela de Horários/Turnos de Trabalhos.	Não se aplica.
Estabelecimentos/Obras	Efetua o envio da mensagem S-1005 - Informações dos Estabelecimentos e Obras de Construção Civil.	Não se aplica.
Processos Administrativos/Judicial	Efetua o envio da mensagem S-1070 - Tabela de Processos Administrativos/Judicial.	Não se aplica.
Cadastro Inicial	Efetua o envio da mensagem S-2100 - Cadastramento Inicial do Vínculo.	Não se aplica.
Evento Admissão	Efetua o envio da mensagem S-2200 - Admissão de Trabalhador.	Não se aplica.
Alteração Cadastral	Efetua o envio da mensagem S-2220 - Alteração Cadastral.	Não se aplica.
Alteração Contratual	Efetua o envio da mensagem S-2240 - Alteração Contratual.	Não se aplica.
CAT	Efetua o envio da mensagem S-2260 - Comunicação de Acidente de Trabalho.	Não se aplica.
Em revisão - 2ª Fase eSocial		
ASO	Efetua o envio da mensagem S-2280 - ASO.	Não se aplica.
Em revisão - 2ª Fase eSocial		
Afastamento Temporário	Efetua o envio da mensagem S-2320 - Afastamento Temporário.	Não se aplica.
Alteração Motivo Afastamento	Efetua o envio da mensagem S-2325 - Alteração Motivo Afastamento.	Não se aplica.
Retorno Afastamento	Efetua o envio da mensagem S-2330 - Retorno Afastamento Temporário.	Não se aplica.
Condição Diferenciada Trabalho Início	Efetua o envio da mensagem S-2360 - Condição Diferenciada Trabalho Início.	Não se aplica.
Em revisão - 2ª Fase eSocial		
Condição Diferenciada Trabalho Término	Efetua o envio da mensagem S-2365 - Condição Diferenciada Trabalho Término.	Não se aplica.
Em revisão - 2ª Fase eSocial		
Aviso Prévio	Efetua o envio da mensagem S-2400 - Aviso Prévio.	Não se aplica.
Cancelamento Aviso Prévio	Efetua o envio da mensagem S-2405 - Cancelamento Aviso Prévio.	Não se aplica.
Trabalhador Sem Vínculo Início	Efetua o envio da mensagem S-2600 - Trabalhador Sem Vínculo Início.	Não se aplica.
Trabalhador Sem Vínculo Alteração	Efetua o envio da mensagem S-2620 - Trabalhador Sem Vínculo Alteração.	Não se aplica.
Trabalhador Sem Vínculo Término	Efetua o envio da mensagem S-2680 - Trabalhador Sem Vínculo Término.	Não se aplica.
Desligamento	Efetua o envio da mensagem S-2800 - Desligamento.	Não se aplica.
Reintegração	Efetua o envio da mensagem S-2298 - Reintegração.	Não se aplica.
Exclusão	Efetua o envio da mensagem S-2900 - Exclusão.	Não se aplica.

Unknown macro: 'rate'

4.10. Processo Período de Validade Eventos de Tabelas

4.10. Processo Período de Validade Eventos de Tabelas

Os períodos de validade dos eventos de tabelas enviado para o eSocial ficarão registrados no sistema para cada empregador da base de dados. Isto é necessário pois, havendo mais de um empregador na base de dados, a carga das informações de cada um destes para o eSocial poderá ocorrer em mês/ano de referência distintos.

Observação:

Para a tabela Empregador os períodos de validade ficarão registrados apenas para o empregador em questão.

 Unknown macro: 'rate'

4.10.1. Criação – Período Validade S-1000 – Informações do Empregador/Contribuinte

 Unknown macro: 'rate'

4.10.1.1. Empregador já Existentes na Base de Dados

4.10.1.1. Empregador já Existentes na Base de Dados

- O 1º registro do período de validade do empregador será criado no momento em que ocorrer a carga do arquivo S-1000 – Informações do Empregador/Contribuinte para o eSocial, por meio do programa **FP9840**.
- Para início do período de validade desta tabela será considerado o mês/ano base informado para o início da carga.
- O término do período de validade ficará em aberto (12/9999).

 Unknown macro: 'rate'

4.10.1.2. Empregador Incluído Após a Conclusão da Carga

4.10.1.2. Empregador Incluído Após a Conclusão da Carga

A parametrização de um novo empregador não gera automaticamente mensagem para o eSocial; esta mensagem deve ser gerada por meio do processo de carga e, neste momento, será criado o período de validade.

 Unknown macro: 'rate'

4.10.1.3. Alterações das Informações do Empregador Após a Conclusão da Carga

4.10.1.3. Alterações das Informações do Empregador Após a Conclusão da Carga

- Quando ocorrer uma alteração das informações do empregador e o mês/ano de referência da empresa do empregador seja diferente do mês/ano do período de validade em vigor para o empregador em questão, o sistema irá:
- Encerrar o período de validade em vigor, considerando como término o mês/ano anterior ao mês/ano de referência da empresa do empregador.
- Criar o novo período de validade, iniciando no mês/ano de referência da empresa do empregador, e com fim de validade em aberto.

Abaixo, segue relação dos programas e informações que ao serem alteradas irão gerar um novo período de validade para a tabela Empregador do eSocial (quando atender a regra descrita acima).

Programa	Local	Informação Alterada
FP0560 – Manutenção Estabelecimento	Complemento eSocial - Pasta S-1000 1	Classificação Tributária Cooperativa Construtora Desoneração Folha Contato Acordo Internacional para Isenção de Multa Situação Pessoa Jurídica
	Complemento eSocial – Pasta S-1000 2	Inclusão, alteração e exclusão de software house.
	Complemento eSocial – Pasta S-1000 3	Todas
	Complemento eSocial – Pasta S-1000 4	Todas
	Pasta Rais/DIRF	Natureza Tipo Sistema Controle Ponto
FP1420 – Manutenção Pessoa Jurídica	Complemento eSocial	Razão Social Completa

 Unknown macro: 'rate'

4.10.2. Criação – Período Validade S-1010 - Tabela de Rubricas

 Unknown macro: 'rate'

4.10.2.1. Eventos já Existentes na Base de Dados

4.10.2.1. Eventos já Existentes na Base de Dados

- O 1º registro do período de validade para estes eventos será criado no momento em que ocorrer a carga do arquivo S-1010 – Tabela de Rubricas para o eSocial, por meio do programa **FP9840**.
- Para início do período de validade desta tabela considerado, o mês/ano base informado para o início da carga.
- O término do período de validade ficará em aberto (12/9999).

 Unknown macro: 'rate'

4.10.2.2. Eventos Incluídos Após a Conclusão da Carga

4.10.2.2. Eventos Incluídos Após a Conclusão da Carga

- O 1º registro do período de validade para estes eventos será criado no momento em que for informado o campo Natureza para o evento em questão (FP0020 e/ou FP0024), desde que seja um valor diferente de 0000 – Não Enviar para o eSocial.
- Como início do período de validade será considerado o mês/ano de referência da empresa de cada empregador, desde que não seja inferior ao mês/ano da data de início da integração eSocial gravada para o estabelecimento empregador no programa de complemento eSocial do estabelecimento (FP0560). Caso seja inferior, será considerado o mês/ano do início da integração eSocial.



Unknown macro: 'rate'

4.10.2.3. Alterações dos Eventos Após a Conclusão da Carga

4.10.2.3. Alterações dos Eventos Após a Conclusão da Carga

- Quando ocorrer uma alteração das informações do evento e/ou de seu complemento eSocial e o mês/ano de referência da empresa do empregador seja diferente do mês/ano do período de validade em vigor para o evento em questão, o sistema irá:
- Encerrar o período de validade em vigor, considerando como término o mês/ano anterior ao mês/ano de referência da empresa do empregador.
- Criar o novo período de validade, iniciando no mês/ano de referência da empresa do empregador, e com fim de validade em aberto.

Abaixo, segue relação dos programas e informações que ao serem alteradas irão gerar um novo período de validade para a tabela Rubrica do eSocial (quando atender a regra descrita acima).

Programa	Local	Informação Alterada
FP0020 – Manutenção Eventos Analíticos FP0024 – Manutenção Eventos Analíticos por Empresa	Pasta Geral	Descrição Identificação Tipo Vencimento Adicional Repouso Adicional Férias/13o Taxa Multiplicação Índice Função Específica
	Pasta Bases	Incide INSS Incide IRF Incide FGTS
	FP0020C - Complemento eSocial	Natureza Tipo Fator Incidência Tributária: INSS, IRRF, FGTS e Contribuição Sindical. Processo INSS Processo FGTS Processo IRRF Processo Contribuição Sindical Repercussão: DSR, 13º Salário, Férias e Rescisão

 Unknown macro: 'rate'

4.10.3. Criação – Período Validade S-1030 - Tabela de Cargos/Empregos Públicos

 Unknown macro: 'rate'

4.10.3.1. Cargos Básicos já Existentes na Base de Dados (FP0770 ou CA0002)

4.10.3.1. Cargos Básicos já Existentes na Base de Dados (FP0770 ou CA0002)

- O 1º registro do período de validade para estes cargos básicos será criado no momento em que ocorrer a carga do arquivo S-1030 – Tabela de Cargos/Empregos Públicos para o eSocial, por meio do programa **FP9840**.
- Para início do período de validade desta tabela será considerado o mês/ano base informado para o início da carga.
- O término do período de validade ficará em aberto (12/9999).

 Unknown macro: 'rate'

4.10.3.2. Cargos Básicos Incluídos Após a Conclusão da Carga (FP0770 ou CA0002)

4.10.3.2. Cargos Básicos Incluídos Após a Conclusão da Carga (FP0770 ou CA0002)

- O 1º registro do período de validade para estes cargos básicos será criado no momento da inclusão do registro no sistema, por meio dos programas FP0770 ou CA0002.
- Para início do período de validade será considerado o mês/ano de referência da empresa de cada empregador, desde que não seja inferior ao mês/ano da data de início da integração eSocial gravada para o estabelecimento empregador no programa de complemento eSocial do estabelecimento (FP0560). Caso seja inferior, será considerado o mês/ano do início da integração eSocial.

 Unknown macro: 'rate'

4.10.3.3. Alterações dos Cargos Básicos Após a Conclusão da Carga (FP0770 ou CA0002)

4.10.3.3. Alterações dos Cargos Básicos Após a Conclusão da Carga (FP0770 ou CA0002)

- Quando ocorrer uma alteração das informações do cargo básico e/ou de seu complemento eSocial e o mês/ano de referência da empresa do empregador seja diferente do mês/ano do período de validade em vigor para o cargo básico em questão, o sistema irá:
- Encerrar o período de validade em vigor, considerando como término o mês/ano anterior ao mês/ano de referência da empresa do empregador.
- Criar o novo período de validade, iniciando no mês/ano de referência da empresa do empregador, e com fim de validade em aberto.

Abaixo, segue relação dos programas e informações que ao serem alteradas irão gerar um novo período de validade para a tabela Cargo do eSocial (quando atender a regra descrita acima).

Programa	Local	Informação Alterada
FP0770 – Manutenção Cargo Básico	Pasta Dados Crg Bas	Classificação Ocupação
CA0002 – Manutenção Cargo Básico	CA0002B, pasta Página 1	Classificação Ocupação
FP0770 – Manutenção Cargo Básico CA0002 – Manutenção Cargo Básico	FP0770A - Complemento eSocial	Descrição Cargo Público Permite Acumulação Cargos Permite Contagem Tempo Especial Dedicação Exclusiva Lei Data Situação Gerada pela Lei

Unknown macro: 'rate'

4.10.4. Criação – Período Validade S-1050 - Tabela de Horários/Turnos de Trabalho

Unknown macro: 'rate'

4.10.4.1. Turnos, Jornadas e Intervalos já Existentes na Base de Dados (FP1400 e FP1000)

4.10.4.1.1. Turnos, Jornadas e Intervalos já Existentes na Base de Dados (FP1400 e FP1000)

- O 1º registro do período de validade para destes horários será criado no momento em que ocorrer a carga do arquivo S-1050 – Tabela de Horários/Turnos de Trabalho para o eSocial, pelo programa **FP9840**.
- Para início do período de validade desta tabela será considerado o mês/ano base informado para o início da carga.
- O término do período de validade ficará em aberto (12/9999).

Unknown macro: 'rate'

4.10.4.2. Turnos, Jornadas e Intervalos Incluídos Após a Conclusão da Carga (FP1400 e FP1000)

4.10.4.2.1. Turnos, Jornadas e Intervalos Incluídos Após a Conclusão da Carga (FP1400 e FP1000)

- O 1º registro do período de validade destes horários de trabalho será criado:
- No momento do relacionamento de uma jornada trabalhada ao turno.
- Na inclusão de intervalos para jornadas já relacionadas a um turno.
 - Como início do período de validade será considerado o mês/ano de referência da empresa de cada empregador, desde que não seja inferior ao mês/ano da data de início da integração eSocial gravada para o estabelecimento empregador no programa de complemento eSocial do estabelecimento (FP0560). Caso seja inferior, será considerado o mês/ano do início da integração eSocial.

Unknown macro: 'rate'

4.10.4.3. Alterações de Turnos, Jornadas e Intervalos Após a Conclusão da Carga (FP1400 e FP1000)

4.10.4.3.1. Alterações de Turnos, Jornadas e Intervalos Após a Conclusão da Carga (FP1400 e FP1000)

- Quando ocorrer uma alteração das informações de um turno, jornada ou intervalo e o mês/ano de referência da empresa do empregador seja diferente do mês/ano do período de validade em vigor para o cargo básico em questão, o sistema irá:
- Encerrar o período de validade em vigor, considerando como término o mês/ano anterior ao mês/ano de referência da empresa do empregador.
- Criar o novo período de validade, iniciando no mês/ano de referência da empresa do empregador, e com fim de validade em aberto.

Abaixo, segue relação dos programas e informações que ao serem alteradas irão gerar um novo período de validade para a tabela de Horários do eSocial (quando atender a regra descrita acima).

Programa	Local	Informação Alterada
FP1000 – Manutenção Jornada Trabalho	FP1000A – Jornada	Tempo de Intervalo, quando alterado para 00:00 Observação: a jornada tem que estar relacionada a um turno.
	FP1000 B – Intervalo	Horário Início. Horário Término. Observação: <ul style="list-style-type: none"> • A jornada tem que estar relacionada a um turno. • A eliminação de um intervalo também é considerada uma alteração no horário.
FP1400 – Manutenção Turno de Trabalho	FP1400A – Turno, pasta Horas Padrão	Início Horário Noturno Término Horário Noturno
	FP1400D – Jornadas do Turno	Incluir ou eliminar jornadas trabalhadas de um turno.

 Unknown macro: 'rate'

4.10.5. Criação – Período Validade S-1005 - Tabela de Estabelecimentos e Obras

 Unknown macro: 'rate'

4.10.5.1. Estabelecimentos/Obras já Existentes na Base de Dados (FP0560)

4.10.5.1. Estabelecimentos/Obras já Existentes na Base de Dados (FP0560)

- O 1º registro do período de validade para estes estabelecimentos/obras será criado no momento em que ocorrer a carga do arquivo S-1005 – Tabela de Estabelecimentos e Obras para o eSocial, por meio do programa **FP9840**.
- Para início do período de validade desta tabela será considerado o mês/ano base informado para o início da carga.
- O término do período de validade ficará em aberto (12/9999).

 Unknown macro: 'rate'

4.10.5.2. Estabelecimentos/Obras Incluídos Após a Conclusão da Carga (FP0560)

4.10.5.2. Estabelecimentos/Obras Incluídos Após a Conclusão da Carga (FP0560)

- A inclusão de um estabelecimento/obra através do programa **FP0560** não gera mensagem para o evento S-1005. Apenas quando este for habilitado para o eSocial é que será gerado este evento e, portanto, gerado o 1º registro do período de validade.
- Como início do período de validade será considerado o mês/ano de referência da empresa de cada empregador.

 Unknown macro: 'rate'

4.10.5.3. Alterações dos Estabelecimentos/Obras Após a Conclusão da Carga (FP0560)

4.10.5.3. Alterações dos Estabelecimentos/Obras Após a Conclusão da Carga (FP0560)

- Quando ocorrer uma alteração das informações do estabelecimento e/ou de seu complemento eSocial e o mês/ano de referência da empresa do empregador seja diferente do mês/ano do período de validade em vigor para o estabelecimento em questão, o sistema irá:
- Encerrar o período de validade em vigor, considerando como término o mês/ano anterior ao mês/ano de referência da empresa do empregador.
- Criar o novo período de validade, iniciando no mês/ano de referência da empresa do empregador, e com fim de validade em aberto.

Abaixo, segue relação dos programas e informações que ao serem alteradas irão gerar um novo período de validade para a tabela Estabelecimento e Obra do eSocial (quando atender a regra descrita acima).

Programa	Local	Informação Alterada
FP0560 – Manutenção Estabelecimentos	Pasta FGTS/INSS	Ativ/CNAE
		Percentual SAT (1ª linha) FAP (1ª linha)
	FP0560A - Complemento eSocial, pasta eSocial	Subst Patronal Obra Tipo (CAEPF)

 Unknown macro: 'rate'

4.11. Consulta – Período Validade Evento de Tabelas

 Unknown macro: 'rate'

Função: FP9810 – Consulta Períodos Validade

Função: FP9810 – Consulta Períodos Validade

Objetivo: O objetivo deste programa é permitir a consulta aos períodos de validade dos eventos de tabela enviados para o eSocial.

Descrição: Esta consulta poderá ocorrer de duas formas:

1. Acesso direto ao programa de consulta
2. Acesso ao programa de consulta por meio dos programas de cadastro.

Campo	Descrição	Validações/Regras
Informação	Exibe qual evento de tabela está sendo consultado.	<p>1. Acesso Direto ao Programa FP9810: Fica habilitado e possui as seguintes opções: Cargo, Rubrica, Empregador, Horário de Trabalho e Estabelecimento/Obra.</p> <p>2. Acesso ao Programa FP9810 por meio dos Programas de Cadastro:</p> <ol style="list-style-type: none"> FP0770/CA0002: fica desabilitado e com a opção Cargo selecionada. FP0020/FP0024: fica desabilitado e com a opção Rubrica selecionada. FP0560: <ol style="list-style-type: none"> Estabelecimento Empregador: fica habilitado e com as opções Empregador e Estabelecimento/Obra disponíveis para selecionar. Demais Estabelecimentos: fica desabilitado e com a opção Estabelecimento/Obra selecionada. FP1000: fica desabilitado e com a opção Horário de Trabalho selecionada.
Informação 1 / Informação 2 / Informação 3	<p>Campos que possibilitam que seja informado um valor ou uma lista de valores, permitindo selecionar as informações a serem consultadas.</p> <p>Os botões ao lado de cada um destes campos executam o programa FP7320J, que está disponível para auxiliar na seleção dos valores para compor a lista.</p>	<p>Para cada opção selecionada no campo Informação, há um controle para habilitar/desabilitar estes 3 campos e alterar seus nomes, conforme descrito abaixo:</p> <ul style="list-style-type: none"> Cargo: somente o campo Informação 1 ficará habilitado e o seu nome será alterado para Cargo Básico. Ao clicar no botão Formar Lista, serão apresentados todos os cargos básicos cadastrados nos programas FP0770 ou CA0002. Rubrica: quando: <ul style="list-style-type: none"> Usa Eventos por Empresa: Os campos Informação 1 e Informação 2 ficarão habilitados e terão os seus nomes alterados para Empresa e Evento, respectivamente. Ao clicar no botão Formar Lista do campo Empresa, serão apresentadas todas as empresas que já possuem empregador informado no programa FP0500. Não Usa Eventos por Empresa: Somente o campo Informação 2 ficará habilitado e o seu nome será alterado para Evento. <p>Ao clicar no botão Formar Lista do campo Evento, serão apresentados todos os eventos que são visualizados no programa FP0020 (inclusive aqueles cadastrados no FP0024), considerando ainda se foi informada ou não alguma empresa no campo Empresa.</p> Empregador: os campos Informação 1, Informação 2 e Informação 3, e seus respectivos botões Formar Lista ficarão desabilitados. Horário de Trabalho: O campo Informação 1 ficará habilitado e terá o seu nome alterado para Jornada. Ao clicar no botão Formar Lista do campo Jornada, serão apresentadas todas as jornadas cadastradas no programa FP1000. O campo Informação 2 terá seu nome alterado para Intervalo, e somente ficará habilitado quando no campo Jornada tiver informado um único código de jornada. Ao clicar no botão Formar Lista do campo Intervalo, serão apresentados todos os intervalos cadastrados no programa FP1000. Estabelecimento/Obra: somente o campo Informação 1 ficará habilitado e o seu nome será alterado para CNPJ/CAEPF/CNO. Ao clicar no botão Formar Lista, serão apresentados todos os estabelecimentos/obras cadastrados no programa FP0560 e que estejam habilitados para o eSocial. <p>Quando os campos das listas ficarem em branco significa que serão considerados todos os registros da informação em questão.</p> <p>Quando o programa FP9810 for acessado por meio dos programas de cadastro:</p> <ul style="list-style-type: none"> FP0770/CA0002: o campo Cargo Básico (Informação 1) vem inicializado com o código do cargo básico que está posicionado na tela principal. FP0020: o campo Evento (Informação 2) vem inicializado com o código do evento que está posicionado na tela principal. FP0024: o campo Empresa (Informação 1) vem inicializado com o código da empresa em que o usuário está logado, e o campo Evento (Informação 2) vem inicializado com o código do evento que está posicionado na tela principal. FP0560: <ol style="list-style-type: none"> Estabelecimento Empregador: <ol style="list-style-type: none"> Informação = Empregador: os campos Informação 1, Informação 2 e Informação 3, e seus respectivos botões Formar Lista ficarão desabilitados. Informação = Estabelecimento/Obra: campo CNPJ/CAEPF/CNO (Informação 1) vem inicializado com o CNPJ ou CAEPF ou CNO do estabelecimento que está posicionado na tela principal. Demais Estabelecimentos: o campo CNPJ/CAEPF/CNO (Informação 1) vem inicializado com o CNPJ ou CAEPF ou CNO do estabelecimento que está posicionado na tela principal. FP1000: o campo Jornada (Informação 1) vem inicializado com o código da jornada que está posicionada na tela principal.
Mês/Ano	Campos que podem ser utilizados para filtrar as informações cujo período de validade contemplem algum mês/ano compreendido na faixa informada.	<p>Os campos desta faixa são inicializados com:</p> <ul style="list-style-type: none"> Mês/Ano Início: mês/ano de referência da empresa. Mês/Ano Fim: 12/9999.
Botão Atualiza Consulta	Atualiza as informações da tabela Empregador , conforme seleção efetuada nos campos do quadro Chave Informação .	Sempre que for alterado o valor de algum campo do quadro Chave Informação, as informações demonstradas nas tabelas Empregador e Período Validade serão limpas, sendo necessário clicar neste botão para que sejam visualizadas as informações conforme a seleção efetuada.

Tabela Empregador	Demonstra o código da empresa, estabelecimento, Base CGC/CPF* e Nome de cada empregador da base de dados que possui mensagem gerada para o evento de tabela que está sendo consultado. * Base CGC: pessoa jurídica CPF: pessoa física	Vem sempre posicionado no empregador da empresa corrente. Caso o empregador ainda não tenha mensagem gerada para o evento de tabela que está sendo consultado, ficará posicionado no primeiro empregador demonstrado na tabela.
Tabela Período Validade	Demonstra os períodos de validade da informação que está sendo consultada para o empregador selecionado na tabela Empregador.	Os campos demonstrados nesta tabela variam de acordo com a opção selecionada no campo Informação , conforme descrito abaixo: <ul style="list-style-type: none"> • Cargo: código e descrição do cargo básico, início e término do período de validade. • Rubrica: código da empresa, código e descrição do evento, início e término de validade. • Empregador: início e término de validade. • Horário de Trabalho: jornada, intervalo, permite flexibilidade, tipo intervalo, turno, início e término de validade. • Estabelecimento/Obra: código da empresa e estabelecimento, CNPJ/CAEPF/CNO e identificador, nome do estabelecimento, início e término de validade.

 Unknown macro: 'rate'

4.12. Portal HCM x eSocial

 Unknown macro: 'rate'

Portlet Meus Dados

Portlet Meus Dados

Objetivo: Através do portlet Meus Dados do Portal HCM aba eSocial, incluir todos os novos campos do eSocial relacionados aos dados do funcionário.

Pré-requisito: - Parametrizar no FP0170 - Manutenção Grupo de informações, se determinado grupo pode visualizar e alterar os dados do eSocial.
 - FP0560 - Manutenção Estabelecimento (FP0560A). O estabelecimento do funcionário deve estar com o eSocial habilitado.

Descrição: Foi criado no Portal HCM (papel funcionário (QSQ), Portlet Meus Dados, botão detalhar) a aba eSocial contendo todos os campos referente aos dados do funcionário (informações pessoais, endereço, identificação funcional e documentos) exigidos pelo layout eSocial. Desta forma a empresa poderá descentralizar o saneamento destes dados.

Ao selecionar a aba eSocial, o funcionário poderá alterar suas informações.

Este processo não possui workflow de aprovação, isto é, uma vez confirmada a alteração, as informações serão gravadas diretamente no FP1440.

 Unknown macro: 'rate'

5. FAQs

5. FAQs

Disponíveis em <http://tdn.totvs.com/display/LDT/E-social>

A TOTVS com o objetivo de munir o cliente com o máximo de informações estará criando FAQs do processo eSocial, desta maneira antes da abertura de um chamado será possível à consulta e identificação de situações já atendidas/solucionadas.

 Unknown macro: 'rate'

6. Informações Técnicas

6. Informações Técnicas

O eSocial TOTVS Linha Datasul não irá gerar impacto nas tabelas e campos do produto, pois o objetivo principal foi minimizar os riscos desta nova legislação em nossos clientes. Assim foram criadas novas tabelas e campos para a implementação necessária.

 Unknown macro: 'rate'

7. Anexo I – Tabelas eSocial

7. Anexo I – Tabelas eSocial

As tabelas do eSocial estão disponíveis na opção **Leiautes do eSocial** em: <http://www.esocial.gov.br/>.

 Unknown macro: 'rate'

Entrega e Social	Versão da Entrega	Versão Pré-Requisito
1ª	11.5.8 – especial	11.5.8
2ª	11.5.9	11.5.8 – especial
3ª	11.5.10	11.5.9
4ª	11.5.11	11.5.10
5ª	12.1.1	11.5.11
6ª	12.1.2	12.1.1
7ª	12.1.3	12.1.2
8ª	12.1.4	12.1.3
9ª	12.1.5	12.1.4
10ª	12.1.6	12.1.5
11ª	12.1.7	12.1.6

E-Social

Entrega eSocial	Arquivo	Módulo
1ª	men_nfp_por.d men_nfr_por.d men_nmt_por.d men_mst_por.d	Folha de Pagamento Férias e Rescisões Medicina do Trabalho Segurança do Trabalho
2ª	men_nfp_por.d	Folha de Pagamento
3ª	men_nfp_por.d	Folha de Pagamento
4ª	men_nfp_por.d	Folha de Pagamento
5ª	men_nfp_por.d	Folha de Pagamento
6ª	men_nfp_por.d men_nfe_por.d	Folha de Pagamento Folha Educacional
7ª	men_nfp_por.d	Folha de Pagamento
8ª	men_nfp_por.d men_nfd_por.d	Folha de Pagamento Foundation HR
9ª	men_nfp_por.d	Folha de Pagamento
10ª	men_nfp_por.d	Folha de Pagamento
11ª	Não houve alteração de menu relativa ao eSocial.	

Entrega eSocial	Arquivo	Módulo
1ª	<u>men_mfp_por.d</u> <u>men_mfr_por.d</u> <u>men_mmt_por.d</u> <u>men_mst_por.d</u>	Folha de Pagamento Férias e Rescisões Medicina do Trabalho Segurança do Trabalho
2ª	<u>men_mfp_por.d</u>	Folha de Pagamento
3ª	<u>men_mfp_por.d</u>	Folha de Pagamento
4ª	<u>men_mfp_por.d</u>	Folha de Pagamento
5ª	<u>men_mfp_por.d</u>	Folha de Pagamento
6ª	<u>men_mfp_por.d</u> <u>men_mfe_por.d</u>	Folha de Pagamento Folha Educacional
7ª	<u>men_mfp_por.d</u>	Folha de Pagamento
8ª	<u>men_mfp_por.d</u> <u>men_mfd_por.d</u>	Folha de Pagamento Foundation HR
9ª	<u>men_mfp_por.d</u>	Folha de Pagamento
10ª	<u>men_mfp_por.d</u>	Folha de Pagamento
11ª	Não houve alteração de menu relativa ao <u>eSocial</u> .	

06.9.5582 - FP0500 - 1.02.01.020 - Manutenção Parâmetro Empresa RH

Arquivo Ajuda

Empresa: 1 Empresa eSocial

Pasta 1 Pasta 2 Pasta 3 Pasta 4

Mês Referência: 01 2012

Base CGC: 12345678

Cálculo Dígito Func: Informado

<input type="checkbox"/> Arredonda Dias Abono	<input type="checkbox"/> Bloqueia Adiantamento 13ª Programação Férias
<input type="checkbox"/> Considera Adicionais Adiant 13	<input checked="" type="checkbox"/> Libera Manutenção Situações Afastamento
<input type="checkbox"/> Limite Base Insalubridade	<input type="checkbox"/> Permite Gerar Complemento Férias sem Alteração Salarial
<input checked="" type="checkbox"/> Prestador DIRF	<input type="checkbox"/> Usa Benefícios para Desligados
<input checked="" type="checkbox"/> IR Recálculo 13ª DIRF ano seguinte	<input checked="" type="checkbox"/> Usa Rateio Centro Custo
<input type="checkbox"/> Usa FASB/CMCAC	<input checked="" type="checkbox"/> Verbas Comparativas meses anteriores
<input type="checkbox"/> Digitar Data FASB/CMCAC	<input type="checkbox"/> Empresa Pública
<input checked="" type="checkbox"/> Usa Suspensão Contrato	<input type="checkbox"/> Integração com Frotas
<input checked="" type="checkbox"/> Considerar Calen Localid Calc Data Pagto Férias	<input type="checkbox"/> Integra Controle Acesso
<input type="checkbox"/> Bloqueia Programação Férias Período Vencido	Moeda CMCAC: 0
<input checked="" type="checkbox"/> Cálculo Insalub. Base Horas Padrão Turno	FASB: 0

06.9.???? - FP0500A - 1.00.00.000 - FP0500A

Empresa: 1 Empresa eSocial
Base CGC: 12345678

Empregador Social

Empresa: 1 Empresa eSocial
Estabelecimento: 1 Estabelecimento eSocial
C.N.P.J: 12.345.678/0001-01

OK Cancelar Ajuda

Enter data or press ESC to end.

06.9.???? - FP0500A - 1.00.00.000 - Complemento Parâmetros Empresa RH

Empresa: 20 Empregador Pessoa Física

Base CGC: 00000000

Empregador eSocial

Empresa: 20 Empregador Pessoa Física

Estabelecimento: 1 Estabelecimento eSocial

C.P.F.: 125.698.732-84

OK Cancelar Ajuda

Enter data or press ESC to end.

06.9.???? - FP0500A - 1.00.00.000 - Complemento Parâmetros Empresa RH

Empresa: 20 Empregador Pessoa Física
Base CGC: 00000000

Empregador eSocial

Empresa: 20 Empregador Pessoa Física
Estabelecimento: 1 Estabelecimento eSocial
C.P.F.: 125.698.732-84

OK Cancelar Ajuda

Enter data or press ESC to end.

06.9.???? - FP0500A - 1.00.00.000 - Complemento Parâmetros Empresa RH

Empresa: 20 Empregador Pessoa Física
Base CGC: 00000000

Empregador eSocial

Empresa: 20 Empregador Pessoa Física
Estabelecimento: 1 Estabelecimento eSocial
C.P.F.: 125.698.732-84

OK Cancelar Ajuda

Enter data or press ESC to end.

06.9.???? - FP0500A - 1.00.00.000 - Complemento Parâmetros Empresa RH

Empresa: 20 Empregador Pessoa Física

Base CGC: 00000000

Empregador eSocial

Empresa: 20 Empregador Pessoa Física

Estabelecimento: 1 Estabelecimento eSocial

C.P.F.: 125.698.732-84

OK Cancelar Ajuda

Enter data or press ESC to end.

06.9.???? - FP0500A - 1.00.00.000 - FP0500A

Empresa: 1 Empresa eSocial
Base CGC: 12345678

Empregador Social

Empresa: 1 Empresa eSocial
Estabelecimento: 1 Estabelecimento eSocial
C.N.P.J: 12.345.678/0001-01

OK Cancelar Ajuda

Enter data or press ESC to end.

06.9.5582 - FP0500 - 1.02.01.020 - Manutenção Parâmetro Empresa RH

Arquivo Ajuda

Empresa: 1 Empresa eSocial

Pasta 1 Pasta 2 Pasta 3 Pasta 4

Mês Referência: 01 2012

Base CGC: 12345678

Cálculo Dígito Func: Informado

<input type="checkbox"/> Arredonda Dias Abono	<input type="checkbox"/> Bloqueia Adiantamento 13ª Programação Férias
<input type="checkbox"/> Considera Adicionais Adiant 13	<input checked="" type="checkbox"/> Libera Manutenção Situações Afastamento
<input type="checkbox"/> Limite Base Insalubridade	<input type="checkbox"/> Permite Gerar Complemento Férias sem Alteração Salarial
<input checked="" type="checkbox"/> Prestador DIRF	<input type="checkbox"/> Usa Benefícios para Desligados
<input checked="" type="checkbox"/> IR Recálculo 13ª DIRF ano seguinte	<input checked="" type="checkbox"/> Usa Rateio Centro Custo
<input type="checkbox"/> Usa FASB/CMCAC	<input checked="" type="checkbox"/> Verbas Comparativas meses anteriores
<input type="checkbox"/> Digitar Data FASB/CMCAC	<input type="checkbox"/> Empresa Pública
<input checked="" type="checkbox"/> Usa Suspensão Contrato	<input type="checkbox"/> Integração com Frotas
<input checked="" type="checkbox"/> Considerar Calen Localid Calc Data Pagto Férias	<input type="checkbox"/> Integra Controle Acesso
<input type="checkbox"/> Bloqueia Programação Férias Período Vencido	Moeda CMCAC: 0
<input checked="" type="checkbox"/> Cálculo Insalub. Base Horas Padrão Turno	FASB: 0

06.9.5582 - FP0560 - 1.02.06.013 - Manutenção Estabelecimentos

Arquivo Ajuda

Estabelecimento: 1 Estabelecimento eSocial

Gerais PIS/Prev Priv RAIS/DIRF Cálculo FGTS/INSS

Pessoa Jurídica: 1

Responsável Rescisão:

Integração Magnus/EMS2
Empresa: 0 Estabelecimento:

Integração de Títulos a pagar
País/Localidade: 0
Calendário:

Empresa Pública
Pes Física Resps: 0

HomologNet - Entid Sind Patronal
CNPJ ou CEES/MTE: 00.000.000/0000-00 Ent Sind Patronal: 000.000.00000-0

Enter data or press ESC to end.

06.9.5582 - FP0560 - 1.02.06.013 - Manutenção Estabelecimentos

Arquivo Ajuda

Estabelecimento: 1 Estabelecimento eSocial

Gerais PIS/Prev Priv RAIS/DIRF Cálculo FGTS/INSS

Pessoa Jurídica: 1

Responsável Rescisão:

Integração Magnus/EMS2
Empresa: 0 Estabelecimento:

Integração de Títulos a pagar
País/Localidade: 0
Calendário:

Empresa Pública
Pes Física Resps: 0

HomologNet - Entid Sind Patronal
CNPJ ou CEES/MTE: 00.000.000/0000-00 Ent Sind Patronal: 000.000.00000-0

Enter data or press ESC to end.

06.9.5582 - FP0560A - 1.00.00.000 - Complemento Estabelecimento

Estabelecimento: 1 Estabelecimento eSocial

eSocial S-1000 1 S-1000 2 S-1000 3 S-1000 4 Config TSS Layout

eSocial Não Habilitado Complementos Habilitados Geração Mensagens Habilitada

Inscrição
CNO: Subst Patronal Obra: Nenhum
CAEPF:

Estabelecimento no Empregador
Identificação: 1

Usa CAT Produto Padrão Início: 01/01/1800 Término: 31/12/9999	Usa ASO Produto Padrão Início: 01/01/1800 Término: 31/12/9999
Usa Atividades Produto Padrão Início: 01/01/1800 Término: 31/12/9999	Usa Condições Diferenciadas Trabalho Início: 01/01/1800 Término: 31/12/9999

Processo
Processo RAT: 2012/0009 Estab - RAT
Processo FAP:

OK Salvar Cancelar Ajuda

Status EFD Social

06.9.5582 - FP0560A - 1.00.00.000 - Complemento Estabelecimento

Estabelecimento: 1 Estabelecimento eSocial

eSocial S-1000 1 S-1000 2 S-1000 3 S-1000 4 Config TSS Layout

Atualização Matrícula eSocial

Nenhuma Empresa + Estabelecimento + Matrícula Informada

Carga

Início Integração eSocial:

Carga Teste Não Iniciada
 Carga Teste Iniciada
 Carga Teste OK
 Carga Oficial Habilitada
 Carga Oficial Iniciada
 Carga Oficial OK
 Carga Oficial Encerrada

Geral

Classificação Tributária: 21 Pessoa Física, exceto Segurado Especial

Cooperativa: Não é Cooperativa

Construtora: Não é Construtora

Desoneração Folha: Não Aplicável

Contato: 25 PEDRO TAKERU KAWAKAME

Situação Pessoa Jurídica: Situação Normal

Situação Pessoa Física: Situação Normal

Acordo Internacional para Isenção de Multa

Sem Acordo Com Acordo

OK Salvar Cancelar Ajuda

Enter data or press ESC to end.

06.9.5582 - FP0560A - 1.00.00.000 - Complemento Estabelecimento

Estabelecimento: 1 Estabelecimento eSocial

eSocial S-1000 1 S-1000 2 S-1000 3 S-1000 4 Config TSS Layout

Software House	Nome	Contato Softw House	Nome
11	BANCO DO BRASIL S/A - BAHIA	12	ABEL CORREIA VAL

Incluir Modificar Eliminar

OK Salvar Cancelar Ajuda

Enter data or press ESC to end.

06.9.???? - FP0560B - 1.00.00.000 - Manutenção Software House

Software House:	2.678	TOTVS SA
Contato Software House:	113	JOSE A LIMA

OK Salvar Cancelar Ajuda

Número Contato Software House

06.9.5582 - FP0560A - 1.00.00.000 - Complemento Estabelecimento

Estabelecimento: 1 Estabelecimento eSocial

eSocial S-1000 1 S-1000 2 S-1000 3 S-1000 4 Config TSS Layout

Isenção

Certificado:

Emissão Certificado:

Vencimento Certificado:

Nr Protocolo Renovação:

Data Protocolo Renovação:

Ministério:

Página D.O.U.: 0

Publicação D.O.U.:

OK Salvar Cancelar Ajuda

Código Certificado Isenção

06.9.5582 - FP0560A - 1.00.00.000 - Complemento Estabelecimento

Estabelecimento: 1 Estabelecimento eSocial

eSocial S-1000 1 S-1000 2 S-1000 3 S-1000 4 Config TSS Layout

Orçãõ Público

NR SIAFI:

Possui Regime Próprio Previdência

UF:

Município: 0

Alíquota

	Perc Seq	Perc Ente	Perc Supl
<input type="checkbox"/> Servidor Ativo	<input type="text" value="0,00"/>	<input type="text" value="0,00"/>	<input type="text" value="0,00"/>
<input type="checkbox"/> Aposentado	<input type="text" value="0,00"/>	<input type="text" value="0,00"/>	<input type="text" value="0,00"/>
<input type="checkbox"/> Aposentado por Invalidez	<input type="text" value="0,00"/>	<input type="text" value="0,00"/>	<input type="text" value="0,00"/>
<input type="checkbox"/> Pensionista	<input type="text" value="0,00"/>	<input type="text" value="0,00"/>	<input type="text" value="0,00"/>
<input type="checkbox"/> Militar (Ativo ou Reformado)	<input type="text" value="0,00"/>	<input type="text" value="0,00"/>	<input type="text" value="0,00"/>
<input type="checkbox"/> Segurado Diferenciado	<input type="text" value="0,00"/>	<input type="text" value="0,00"/>	<input type="text" value="0,00"/>

Descrição:

Limite Remuneratório

	Valor Subteto	Idade
<input type="checkbox"/> Executivo	<input type="text" value="0,00"/>	<input type="text" value="00"/>
<input type="checkbox"/> Legislativo	<input type="text" value="0,00"/>	<input type="text" value="00"/>
<input type="checkbox"/> Judiciário	<input type="text" value="0,00"/>	<input type="text" value="00"/>
<input type="checkbox"/> Todos os Poderes	<input type="text" value="0,00"/>	<input type="text" value="00"/>

OK Salvar Cancelar Ajuda

Enter data or press ESC to end.

06.9.5582 - FP0560A - 1.00.00.000 - Complemento Estabelecimento

Estabelecimento: 1 Estabelecimento eSocial

eSocial S-1000 1 S-1000 2 S-1000 3 S-1000 4 Config TSS Layout

Configuração TSS

Ambiente

Produção Pré Produção Dados Reais Pré Produção Dados Fictícios

URL Webservices TSS:

Entidade:

OK Salvar Cancelar Ajuda

Tipo Ambiente

06.9.5582 - FP0560A - 1.00.00.000 - Complemento Estabelecimento

Estabelecimento: 1 Estabelecimento eSocial

eSocial S-1000 1 S-1000 2 S-1000 3 S-1000 4 Config TSS Layout

Vers Layout	Inic Validade	Fim Validade
12	01/01/2012	31/12/9999

Incluir Eliminar

OK Salvar Cancelar Ajuda

Enter data or press ESC to end.

06.9.5582 - FP0560E - 1.00.00.000 - Manutenção Versão Layout

Início Validade:

Versão Layout:

Data Início Validade



E-Social



06.9.5582 - FP0100 - 1.02.01.007 - Manutenção Unidades Federação e Países

Arquivo Ajuda

País: BRA

Nome País: BRASIL

Código RAIS: 0010

Un Federação Município

UF	Descrição
AC	ACRE
AL	ALAGOAS
AM	AMAZONAS
AP	AMAPA
BA	BAHIA
CE	CEARA
DF	DISTRITO FEDERAL
ES	ESPIRITO SANTO

Incluir Modificar Eliminar

Enter data or press ESC to end.

Complemento País - FP0100C - 1.00.00.000 - 1 - eSocial

País: BRA BRASIL

Código RFB: 00000

OK Cancelar Ajuda

Enter data or press ESC to end.

06.9.5582 - FP0100 - 1.02.01.007 - Manutenção Unidades Federação e Países

Arquivo Ajuda

País: BRA

Nome País: BRASIL

Código RAIS: 0010

Un Federação Município

Sequência	Nome	Código IBGE
00001	Acrelândia	1200013
00002	Assis Brasil	1200054
00003	Brasiléia	1200104
00004	Bujari	1200138
00005	Capixaba	1200179
00006	Cruzeiro do Sul	1200203
00007	Epitaciolândia	1200252
00008	Feijó	1200302

Incluir Modificar Eliminar

Enter data or press ESC to end.

06.9.5582 - FP0100D - 1.02.00.061 - FP0100D

Sequência: 00001

Nome: ACRELÂNDIA

Código IBGE: 1200013

OK Salvar Cancelar Ajuda

Salva e sai

Manutenção Pessoa Jurídica - FP1420 - 1.02.01.014 - 1 - eSocial

Arquivo Ajuda

Pessoa Jurídica: 1

Nome: eSocial

Básico Endereço

Nome Abreviado: eSocial

País: bra BRASIL

UF: SP SAO PAULO

C.N.P.J: 00.680.516/0001-24

C.N.P.J ANT: 00.000.000/0000-00

C.E.I.: 00000000000

C.E.I. ANT: 00000000000

Insc Estadual: 123.456.789.012

Insc Municipal: 2062

Número da inscrição municipal do cliente

06.9.5582 - FP1420A - 1.00.00.000 - Complemento Pessoa Jurídica

Pessoa: 1 Estabelecimento eSocial CNPJ: 52.876.317/0001-90

Endereço

Tipo Logradouro: r Rua

Município: 3500758 Alambari

Razão Social Completa

Empresa Estabelecimento eSocial

OK Cancelar Ajuda

Razão Social SPED

06.9.???? - FP0030 - 1.02.10.005 - Manutenção Processos eSocial

Arquivo Ajuda

Processo: 2010/777-323235

Id Processo: 9

Descrição: Reintegracao

Início Validade: 01/01/2012 Término Validade: 31/12/9999

Utilização

Tipo Utilização	Evento	Empresa	Estab	Matrícula	Data Reint	Prestador	Código Terceiros
Reintegração		1	1	10481	01/01/2012	0	0000

Incluir Modificar Eliminar

Enter data or press ESC to end.

06.9.???? - FP0030A - 1.02.00.001 - FP0030A

Processo: 2010/777-323235

Id Processo: 9

Descrição: Reintegracao

Início Validade: 01/01/2012 Término Validade: 31/12/9999

Tipo

Administrativo Judicial

Utilização: Reintegração

Data Decisão: 15/12/2011 Depósito Montante Integral

Decisão: Liminar em Mandado de Segurança

Dados Processo Judicial

País Vara: bra BRASIL

UF Vara: sc SANTA CATARINA

Município: 4201901 Aurora

Vara: 33

Autoria

Próprio Contribuinte

Outra Entidade

OK Salvar Cancelar Ajuda

Salva e sai

06.9.???? - FP0030B - 1.02.00.001 - Atualiza Relacionamento Processos

Processo: 2012/0001 Suspensão Incidência INSS

Evento Estabelecimento Funcionário Reintegração Autônomo

Parâmetros Relacionamento

Empresa:

Evento:

INSS IRRF FGTS Contribuição Sindical

Início: 01/01/0001

Término: 31/12/9999

Salva e sai

06.9.???? - FP0030B - 1.02.00.001 - Atualiza Relacionamento Processos

Processo: 2012/0009 Estab - RAT

Evento Estabelecimento Funcionário Reintegração Autônomo

Parâmetros Relacionamento

Estabelecimento:

RAT FAP Encargos Terceiros

Terceiro FPAS: 0000

Início: 01/01/0001

Término: 31/12/9999

Salva e sai

06.9.???? - FP0030B - 1.02.00.001 - Atualiza Relacionamento Processos

Processo: 2012/0007 Funcionário Alvará Judicial

Evento Estabelecimento Funcionário Reintegração Autônomo

Parâmetros Relacionamento

Estabelecimento: [] []

Matrícula: 0 []

IRRF Contribuição Previdenciária Alvará Judicial

Início: 01/01/0001

Término: 31/12/9999

OK Salvar Cancelar Ajuda

Salva e sai

06.9.???? - FP0030B - 1.02.00.001 - Atualiza Relacionamento Processos

Processo: 2010/777-323235 Reintegracao

Evento Estabelecimento Funcionário Reintegração Autônomo

Parâmetros Relacionamento

Estabelecimento: 1 Estabelecimento eSocial

Matrícula: 10481 Funcionário eSocial

Data Reintegração: 01/01/2012

Início: 15/01/2012

Término: 31/12/9999

OK Salvar Cancelar Ajuda

Salva e sai

06.9.???? - FP0030B - 1.02.00.001 - Atualiza Relacionamento Processos

Processo: xxx/999 Autônomo

Evento Estabelecimento Funcionário Reintegração Autônomo

Parâmetros Relacionamento

Prestador Serviço: 0

IRRF Contribuição Previdenciária

Início: 01/01/0001

Término: 31/12/9999

OK Salvar Cancelar Ajuda

Salva e sai

06.9.5553 - FP0033 - 1.00.00.000 - Manutenção Empregador por Processo

Arquivo Ajuda

Processo: PROC-COM-000005
Id Processo: 11
Descrição: Processo Judicial Comercialização 000005

Empregador

Emp	Razao Social	Est	Nome
1	Empresa eSocial	1	Estabelecimento eSocial

Incluir Eliminar

06.9.???? - FP0030B - 1.02.00.001 - Atualiza Relacionamento Processos

Processo: xxx/999 Autônomo

Evento Estabelecimento Funcionário Reintegração Autônomo

Parâmetros Relacionamento

Prestador Serviço: 0

IRRF Contribuição Previdenciária

Início: 01/01/0001

Término: 31/12/9999

OK Salvar Cancelar Ajuda

Salva e sai

06.9.???? - FP0030B - 1.02.00.001 - Atualiza Relacionamento Processos

Processo: 2010/777-323235 Reintegracao

Evento Estabelecimento Funcionário Reintegração Autônomo

Parâmetros Relacionamento

Estabelecimento: 1 Estabelecimento eSocial

Matrícula: 10481 Funcionário eSocial

Data Reintegração: 01/01/2012

Início: 15/01/2012

Término: 31/12/9999

OK Salvar Cancelar Ajuda

Salva e sai

06.9.???? - FP0030B - 1.02.00.001 - Atualiza Relacionamento Processos

Processo: 2012/0007 Funcionário Alvará Judicial

Evento Estabelecimento Funcionário Reintegração Autônomo

Parâmetros Relacionamento

Estabelecimento:

Matrícula: 0

IRRF Contribuição Previdenciária Alvará Judicial

Início: 01/01/0001

Término: 31/12/9999

Salva e sai

06.9.???? - FP0030B - 1.02.00.001 - Atualiza Relacionamento Processos

Processo: 2012/0009 Estab - RAT

Evento Estabelecimento Funcionário Reintegração Autônomo

Parâmetros Relacionamento

Estabelecimento:

RAT FAP Encargos Terceiros

Terceiro FPAS: 0000

Início: 01/01/0001

Término: 31/12/9999

Salva e sai

06.9.???? - FP0030B - 1.02.00.001 - Atualiza Relacionamento Processos

Processo: 2012/0001 Suspensão Incidência INSS

Evento Estabelecimento Funcionário Reintegração Autônomo

Parâmetros Relacionamento

Empresa:

Evento:

INSS IRRF FGTS Contribuição Sindical

Início: 01/01/0001

Término: 31/12/9999

Salva e sai

06.9.???? - FP0030A - 1.02.00.001 - FP0030A

Processo: 2010/777-323235

Id Processo: 9

Descrição: Reintegracao

Início Validade: 01/01/2012 Término Validade: 31/12/9999

Tipo

Administrativo Judicial

Utilização: Reintegração

Data Decisão: 15/12/2011 Depósito Montante Integral

Decisão: Liminar em Mandado de Segurança

Dados Processo Judicial

País Vara: bra BRASIL

UF Vara: sc SANTA CATARINA

Município: 4201901 Aurora

Vara: 33

Autoria

Próprio Contribuinte

Outra Entidade

OK Salvar Cancelar Ajuda

Salva e sai

06.9.???? - FP0030 - 1.02.10.005 - Manutenção Processos eSocial

Arquivo Ajuda

Processo: 2010/777-323235

Id Processo: 9

Descrição: Reintegracao

Início Validade: 01/01/2012 Término Validade: 31/12/9999

Utilização

Tipo Utilização	Evento	Empresa	Estab	Matrícula	Data Reint	Prestador	Código Terceiros
Reintegração		1	1	10481	01/01/2012	0	0000

Incluir Modificar Eliminar

Enter data or press ESC to end.

06.9.5582 - FP1420A - 1.00.00.000 - Complemento Pessoa Jurídica

Pessoa: 1 Estabelecimento eSocial CNPJ: 52.876.317/0001-90

Endereço

Tipo Logradouro: r Rua

Município: 3500758 Alambari

Razão Social Completa

Empresa Estabelecimento eSocial

OK Cancelar Ajuda

Razão Social SPED

Manutenção Pessoa Jurídica - FP1420 - 1.02.01.014 - 1 - eSocial

Arquivo Ajuda

Pessoa Jurídica: 1

Nome: eSocial

Básico Endereço

Nome Abreviado: eSocial

País: bra BRASIL

UF: SP SAO PAULO

C.N.P.J: 00.680.516/0001-24

C.N.P.J ANT: 00.000.000/0000-00

C.E.I.: 00000000000

C.E.I. ANT: 00000000000

Insc Estadual: 123.456.789.012

Insc Municipal: 2062

Número da inscrição municipal do cliente

06.9.5582 - FP0100D - 1.02.00.061 - FP0100D

Sequência: 00001

Nome: ACRELÂNDIA

Código IBGE: 1200013

OK Salvar Cancelar Ajuda

Salva e sai

06.9.5582 - FP0100 - 1.02.01.007 - Manutenção Unidades Federação e Países

Arquivo Ajuda

País: BRA

Nome País: BRASIL

Código RAIS: 0010

Un Federação Município

Sequência	Nome	Código IBGE
00001	Acrelândia	1200013
00002	Assis Brasil	1200054
00003	Brasiléia	1200104
00004	Bujari	1200138
00005	Capixaba	1200179
00006	Cruzeiro do Sul	1200203
00007	Epitaciolândia	1200252
00008	Feijó	1200302

Incluir Modificar Eliminar

Enter data or press ESC to end.

Complemento País - FP0100C - 1.00.00.000 - 1 - eSocial

País: BRA BRASIL

Código RFB: 00000

OK Cancelar Ajuda

Enter data or press ESC to end.

06.9.5582 - FP0100 - 1.02.01.007 - Manutenção Unidades Federação e Países

Arquivo Ajuda

País: BRA

Nome País: BRASIL

Código RAIS: 0010

Un Federação Município

UF	Descrição
AC	ACRE
AL	ALAGOAS
AM	AMAZONAS
AP	AMAPA
BA	BAHIA
CE	CEARA
DF	DISTRITO FEDERAL
ES	ESPIRITO SANTO

Incluir Modificar Eliminar

Enter data or press ESC to end.



E-Social



06.9.5582 - FP0560E - 1.00.00.000 - Manutenção Versão Layout

Início Validade:

Versão Layout:

Data Início Validade

06.9.5582 - FP0560A - 1.00.00.000 - Complemento Estabelecimento

Estabelecimento: 1 Estabelecimento eSocial

eSocial S-1000 1 S-1000 2 S-1000 3 S-1000 4 Config TSS Layout

Vers Layout	Inic Validade	Fim Validade
12	01/01/2012	31/12/9999

Incluir Eliminar

OK Salvar Cancelar Ajuda

Enter data or press ESC to end.

06.9.5582 - FP0560A - 1.00.00.000 - Complemento Estabelecimento

Estabelecimento: 1 Estabelecimento eSocial

eSocial S-1000 1 S-1000 2 S-1000 3 S-1000 4 Config TSS Layout

Configuração TSS

Ambiente

Produção Pré Produção Dados Reais Pré Produção Dados Fictícios

URL Webservices TSS:

Entidade:

OK Salvar Cancelar Ajuda

Tipo Ambiente

06.9.5582 - FP0560A - 1.00.00.000 - Complemento Estabelecimento

Estabelecimento: 1 Estabelecimento eSocial

eSocial S-1000 1 S-1000 2 S-1000 3 S-1000 4 Config TSS Layout

Orção Público

NR SIAFI:

Possui Regime Próprio Previdência

UF:

Município: 0

Alíquota

	Perc Seq	Perc Ente	Perc Supl
<input type="checkbox"/> Servidor Ativo	0,00	0,00	0,00
<input type="checkbox"/> Aposentado	0,00	0,00	0,00
<input type="checkbox"/> Aposentado por Invalidez	0,00	0,00	0,00
<input type="checkbox"/> Pensionista	0,00	0,00	0,00
<input type="checkbox"/> Militar (Ativo ou Reformado)	0,00	0,00	0,00
<input type="checkbox"/> Segurado Diferenciado	0,00	0,00	0,00

Descrição:

Limite Remuneratório

	Valor Subteto	Idade
<input type="checkbox"/> Executivo	0,00	00
<input type="checkbox"/> Legislativo	0,00	00
<input type="checkbox"/> Judiciário	0,00	00
<input type="checkbox"/> Todos os Poderes	0,00	00

OK Salvar Cancelar Ajuda

Enter data or press ESC to end.

06.9.5582 - FP0560A - 1.00.00.000 - Complemento Estabelecimento

Estabelecimento: 1 Estabelecimento eSocial

eSocial S-1000 1 S-1000 2 S-1000 3 S-1000 4 Config TSS Layout

Isenção

Certificado:

Emissão Certificado:

Vencimento Certificado:

Nr Protocolo Renovação:

Data Protocolo Renovação:

Ministério:

Página D.O.U.: 0

Publicação D.O.U.:

OK Salvar Cancelar Ajuda

Código Certificado Isenção

06.9.???? - FP0560B - 1.00.00.000 - Manutenção Software House

Software House:	2.678	TOTVS SA
Contato Software House:	113	JOSE A LIMA

Número Contato Software House

06.9.5582 - FP0560A - 1.00.00.000 - Complemento Estabelecimento

Estabelecimento: 1 Estabelecimento eSocial

eSocial S-1000 1 S-1000 2 S-1000 3 S-1000 4 Config TSS Layout

Software House	Nome	Contato Softw House	Nome
11	BANCO DO BRASIL S/A - BAHIA	12	ABEL CORREIA VAL

Incluir Modificar Eliminar

OK Salvar Cancelar Ajuda

Enter data or press ESC to end.

06.9.5582 - FP0560A - 1.00.00.000 - Complemento Estabelecimento

Estabelecimento: 1 Estabelecimento eSocial

eSocial S-1000 1 S-1000 2 S-1000 3 S-1000 4 Config TSS Layout

Atualização Matrícula eSocial

Nenhuma Empresa + Estabelecimento + Matrícula Informada

Carga

Início Integração eSocial:

Carga Teste Não Iniciada
 Carga Teste Iniciada
 Carga Teste OK
 Carga Oficial Habilitada
 Carga Oficial Iniciada
 Carga Oficial OK
 Carga Oficial Encerrada

Geral

Classificação Tributária: 21 Pessoa Física, exceto Segurado Especial

Cooperativa: Não é Cooperativa

Construtora: Não é Construtora

Desoneração Folha: Não Aplicável

Contato: 25 PEDRO TAKERU KAWAKAME

Situação Pessoa Jurídica: Situação Normal

Situação Pessoa Física: Situação Normal

Acordo Internacional para Isenção de Multa

Sem Acordo Com Acordo

OK Salvar Cancelar Ajuda

Enter data or press ESC to end.

06.9.5582 - FP0560A - 1.00.00.000 - Complemento Estabelecimento

Estabelecimento: 1 Estabelecimento eSocial

eSocial S-1000 1 S-1000 2 S-1000 3 S-1000 4 Config TSS Layout

eSocial Não Habilitado Complementos Habilitados Geração Mensagens Habilitada

Inscrição
CNO: Subst Patronal Obra: Nenhum
CAEPF:

Estabelecimento no Empregador
Identificação: 1

Usa CAT Produto Padrão
Início: 01/01/1800 Término: 31/12/9999

Usa ASO Produto Padrão
Início: 01/01/1800 Término: 31/12/9999

Usa Atividades Produto Padrão
Início: 01/01/1800 Término: 31/12/9999

Usa Condições Diferenciadas Trabalho
Início: 01/01/1800 Término: 31/12/9999

Processo
Processo RAT: 2012/0009 Estab - RAT
Processo FAP:

OK Salvar Cancelar Ajuda

Status EFD Social

06.9.5582 - FP0560 - 1.02.06.013 - Manutenção Estabelecimentos

Arquivo Ajuda

Estabelecimento: 1 Estabelecimento eSocial

Gerais PIS/Prev Priv RAIS/DIRF Cálculo FGTS/INSS

Pessoa Jurídica: 1

Responsável Rescisão:

Integração Magnus/EMS2
Empresa: 0 Estabelecimento:

Integração de Títulos a pagar
País/Localidade: 0
Calendário:

Empresa Pública
Pes Física Resps: 0

HomologNet - Entid Sind Patronal
CNPJ ou CEES/MTE: 00.000.000/0000-00 Ent Sind Patronal: 000.000.00000-0

Enter data or press ESC to end.

06.9.5582 - FP0560 - 1.02.06.013 - Manutenção Estabelecimentos

Arquivo Ajuda

Estabelecimento: 1 Estabelecimento eSocial

Gerais PIS/Prev Priv RAIS/DIRF Cálculo FGTS/INSS

Pessoa Jurídica: 1

Responsável Rescisão:

Integração Magnus/EMS2
Empresa: 0 Estabelecimento:

Integração de Títulos a pagar
País/Localidade: 0
Calendário:

Empresa Pública
Pes Física Resps: 0

HomologNet - Entid Sind Patronal
CNPJ ou CEES/MTE: 00.000.000/0000-00 Ent Sind Patronal: 000.000.00000-0

Enter data or press ESC to end.

06.9.5553 - FP0033 - 1.00.00.000 - Manutenção Empregador por Processo

Arquivo Ajuda

Processo: PROC-COM-000005
Id Processo: 11
Descrição: Processo Judicial Comercialização 000005

Empregador

Emp	Razao Social	Est	Nome
1	Empresa eSocial	1	Estabelecimento eSocial

Incluir Eliminar

06.9.5582 - FP0020 - 1.02.02.036 - Manutenção Eventos - Analíticos

Arquivo Ajuda

Evento: 003 HRS NOTURNAS TRABALHADAS

Descrição Abreviada: HR NOTURNA TRAB

Geral Bases Valores Limit Mutuo

Unidade: Hora	Adicional Insalubridade: Positivo
Valor Unitário: 0,00	Adicional Periculosidade: Positivo
Identificação: Vencimento	Adicional Férias/13º: Não Incide
Tipo Vencimento: Normal	Taxa Multiplicação: 1,0000
Tipo Falta: Não representa falta	Seqüência Cálculo: 1.003
Evento Falta Deduzir:	Índice Função Específica: 0
Incide Líquido: Positivo	<input checked="" type="checkbox"/> Imprime Envelope
Adicional Repouso: Não Incide	<input type="checkbox"/> Considera Adiant Normal
Adicional Noturno: Positivo	<input type="checkbox"/> Considera PPR
Evento Sup Hrs Not:	<input checked="" type="checkbox"/> Imprime Evento Fol Fiscal
Evento Diferença Salarial:	<input checked="" type="checkbox"/> Contabiliza
	<input type="checkbox"/> Gera Movimento XML
	<input checked="" type="checkbox"/> Evento Geral
	Taxa Mult. XML: 0,0000
	Rubrica TRCT: 000.00
	Rubrica HomologNet: 000

Enter data or press ESC to end.

06.9.5582 - FP0020C - 1.00.00.000 - Complemento Evento Analítico

Evento: 003 HRS NOTURNAS TRABALHADAS
 Dados Alterados

Rubrica
 Natureza: 1000 Salario, vencimento, soldo ou subsidio.
 Tipo: 1 Vencimento
 Fator: 0,00

Emp Empreg	Est Empreg	Rubrica eSocial
1	1	1-003
1	1	3-003
1	1	33-003
10	1	10-003

Incidências Tributárias

INSS: 11 Base de Cálculo (BC) do Salário de Contribuição (SC) Mensal
 Processo:

IRRF: 11 Base de cálculo do IRRF - Remuneração Mensal
 Processo:

FGTS: 11 Base de Cálculo do FGTS
 Processo:

Contrib Sindical: 11 Base de cálculo
 Processo:

Repercussão
 DSR 13º Salário Férias Rescisão

Validade
 Início: 06/10/2014 Término: 31/12/9999

OK Cancelar Ajuda

Enter data or press ESC to end.



E-Social





E-Social



06.9.5582 - FP0020C - 1.00.00.000 - Complemento Evento Analítico

Evento: 003 HRS NOTURNAS TRABALHADAS

Dados Alterados

Rubrica

Natureza: 1000 Salario, vencimento, soldo ou subsidio.

Tipo: 1 Vencimento

Fator: 0,00

Emp Empreg	Est Empreg	Rubrica eSocial
1	1	1-003
1	1	3-003
1	1	33-003
10	1	10-003

Incidências Tributárias

INSS: 11 Base de Cálculo (BC) do Salário de Contribuição (SC) Mensal

Processo:

IRRF: 91 Incidência suspensa em decorrência de decisão judicial ou Consulta Interna RFB

Processo:

FGTS: 11 Base de Cálculo do FGTS

Processo:

Contrib Sindical: 91 Incidência suspensa em decorrência de decisão judicial

Processo:

Repercussão

DSR 13º Salário Férias Aviso Prévio

OK Cancelar Ajuda

Enter data or press ESC to end.

06.9.5582 - FP0020C - 1.00.00.000 - Complemento Evento Analítico - 10 - TOTVS S.A - Ambiente Corporativo 1...

Evento: 003 Hrs Normais Noturnas
 Dados Alterados

Rubrica
 Natureza: 1000 Salario, vencimento, soldo ou subsidio.
 Tipo: 1 Vencimento
 Fator: 0,00

Emp Empreg	Est Empreg	Rubrica eSocial
10	1	10-003
10	1	11-003
100	1	100-003
12	1	12-003

Incidências Tributárias

INSS: 11 Base de Cálculo (BC) do Salário de Contribuição (SC) Mensal
 Processo:

IRRF: 11 Base de cálculo do IRRF - Remuneração Mensal
 Processo:

FGTS: 11 Base de Cálculo do FGTS
 Processo:

Contrib Sindical: 11 Base de cálculo
 Processo:

Repercussão
 DSR 13º Salário Férias Aviso Prévio

OK Cancelar Ajuda

Enter data or press ESC to end.

06.9.5582 - FP0020 - 1.02.02.036 - Manutenção Eventos - Analíticos

Arquivo Ajuda

Evento: 001 HORAS TRABALHADAS

Descrição Abreviada: HRS TRABALHADAS

Geral Bases Valores Limit Mutuo

Unidade: Hora
Valor Unitário: 0,00
Identificação: Vencimento
Tipo Vencimento: Normal
Tipo Falta: Não representa falta
Evento Falta Deduzir:
Incide Líquido: Positivo
Adicional Repouso: Não Incide
Adicional Noturno: Não Incide
Evento Sup Hrs Not:
Evento Diferença Salarial:

Adicional Insalubridade: Positivo
Adicional Periculosidade: Positivo
Adicional Férias/13º: Não Incide
Taxa Multiplicação: 1,0000
Seqüência Cálculo: 1.001
Índice Função Específica: 0



Imprime Envelope
 Considera Adiant Normal
 Considera PPR
 Imprime Evento Fol Fiscal
Taxa Mult. XML: 0,0000
Rubrica HomologNet: 000

Contabiliza
 Gera Movimento XML
 Evento Geral
Rubrica TRCT: 000.00

Enter data or press ESC to end.

06.9.5553 - Z04PY067 - 1.02.00.001 - Z04PY067

Evento

Evento: 001   001 

Evt	Descrição	Emp	Atualiz. Autom
001	HORAS TRABALHADAS	*	Sim
001	HORAS TRABALHADAS	1	Não
001	HORAS TRABALHADAS	10	Sim
001	HORAS TRABALHADAS	2	Sim
001	HORAS TRABALHADAS	20	Sim
001	HORAS TRABALHADAS	3	Sim
001	HORAS TRABALHADAS	300	Sim
001	HORAS TRABALHADAS	33	Sim
001	HORAS TRABALHADAS	4	Sim
001	HORAS TRABALHADAS	400	Sim
001	HORAS TRABALHADAS	500	Sim
001	HORAS TRABALHADAS	600	Sim

Implantar

OK Cancelar Ajuda

06.9.5582 - FP0020C - 1.00.00.000 - Complemento Evento Analítico - 10 - TOTVS S.A - Ambiente Corporativo 1...

Evento: 003 Hrs Normais Noturnas
 Dados Alterados

Rubrica
 Natureza: 1000 Salario, vencimento, soldo ou subsidio.
 Tipo: 1 Vencimento
 Fator: 0,00

Emp Empreg	Est Empreg	Rubrica eSocial
10	1	10-003
10	1	11-003
100	1	100-003
12	1	12-003

Incidências Tributárias

INSS: 11 Base de Cálculo (BC) do Salário de Contribuição (SC) Mensal
 Processo:

IRRF: 11 Base de cálculo do IRRF - Remuneração Mensal
 Processo:

FGTS: 11 Base de Cálculo do FGTS
 Processo:

Contrib Sindical: 11 Base de cálculo
 Processo:

Repercussão
 DSR 13º Salário Férias Aviso Prévio

OK Cancelar Ajuda

Enter data or press ESC to end.

06.9.5582 - FP0020C - 1.00.00.000 - Complemento Evento Analítico

Evento: 003 HRS NOTURNAS TRABALHADAS

Dados Alterados

Rubrica

Natureza: 1000 Salario, vencimento, soldo ou subsidio.

Tipo: 1 Vencimento

Fator: 0,00

Emp Empreg	Est Empreg	Rubrica eSocial
1	1	1-003
1	1	3-003
1	1	33-003
10	1	10-003

Incidências Tributárias

INSS: 11 Base de Cálculo (BC) do Salário de Contribuição (SC) Mensal

Processo: _____

IRRF: 91 Incidência suspensa em decorrência de decisão judicial ou Consulta Interna RFB

Processo: _____

FGTS: 11 Base de Cálculo do FGTS

Processo: _____

Contrib Sindical: 91 Incidência suspensa em decorrência de decisão judicial

Processo: _____

Repercussão

DSR 13º Salário Férias Aviso Prévio

OK Cancelar Ajuda

Enter data or press ESC to end.



E-Social





E-Social



06.9.5582 - FP0020C - 1.00.00.000 - Complemento Evento Analítico

Evento: 003 HRS NOTURNAS TRABALHADAS
 Dados Alterados

Rubrica
 Natureza: 1000 Salario, vencimento, soldo ou subsidio.
 Tipo: 1 Vencimento
 Fator: 0,00

Emp Empreg	Est Empreg	Rubrica eSocial
1	1	1-003
1	1	3-003
1	1	33-003
10	1	10-003

Incidências Tributárias

INSS: 11 Base de Cálculo (BC) do Salário de Contribuição (SC) Mensal
 Processo:

IRRF: 11 Base de cálculo do IRRF - Remuneração Mensal
 Processo:

FGTS: 11 Base de Cálculo do FGTS
 Processo:

Contrib Sindical: 11 Base de cálculo
 Processo:

Repercussão
 DSR 13º Salário Férias Rescisão

Validade
 Início: 06/10/2014 Término: 31/12/9999

OK Cancelar Ajuda

Enter data or press ESC to end.

06.9.5582 - FP0020 - 1.02.02.036 - Manutenção Eventos - Analíticos

Arquivo Ajuda

Evento: 003 HRS NOTURNAS TRABALHADAS

Descrição Abreviada: HR NOTURNA TRAB

Geral Bases Valores Limit Mutuo

Unidade: Hora	Adicional Insalubridade: Positivo
Valor Unitário: 0,00	Adicional Periculosidade: Positivo
Identificação: Vencimento	Adicional Férias/13º: Não Incide
Tipo Vencimento: Normal	Taxa Multiplicação: 1,0000
Tipo Falta: Não representa falta	Seqüência Cálculo: 1.003
Evento Falta Deduzir:	Índice Função Específica: 0
Incide Líquido: Positivo	<input checked="" type="checkbox"/> Imprime Envelope
Adicional Repouso: Não Incide	<input type="checkbox"/> Considera Adiant Normal
Adicional Noturno: Positivo	<input type="checkbox"/> Considera PPR
Evento Sup Hrs Not:	<input checked="" type="checkbox"/> Imprime Evento Fol Fiscal
Evento Diferença Salarial:	<input checked="" type="checkbox"/> Contabiliza
	<input type="checkbox"/> Gera Movimento XML
	<input checked="" type="checkbox"/> Evento Geral
	Taxa Mult. XML: 0,0000
	Rubrica TRCT: 000.00
	Rubrica HomologNet: 000

Enter data or press ESC to end.

06.9.5582 - FP0560 - 1.02.06.013 - Manutenção Estabelecimentos

Arquivo Ajuda

Estabelecimento: 1 Estabelecimento eSocial

Gerais PIS/Prev Priv RAIS/DIRF Cálculo FGTS/INSS

Pessoa Jurídica: 1

Responsável Rescisão:

Integração Magnus/EMS2
Empresa: 0 Estabelecimento:

Integração de Títulos a pagar
País/Localidade: 0
Calendário:

Empresa Pública
Pes Física Resps: 0

HomologNet - Entid Sind Patronal
CNPJ ou CEES/MTE: 00.000.000/0000-00 Ent Sind Patronal: 000.000.00000-0

Enter data or press ESC to end.

06.9.5582 - FP0560 - 1.02.06.013 - Manutenção Estabelecimentos

Arquivo Ajuda

Estabelecimento: 1 Estabelecimento eSocial

Gerais PIS/Prev Priv RAIS/DIRF Cálculo FGTS/INSS

Pessoa Jurídica: 1

Responsável Rescisão:

Integração Magnus/EMS2
Empresa: 0 Estabelecimento:

Integração de Títulos a pagar
País/Localidade: 0
Calendário:

Empresa Pública
Pes Física Resps: 0

HomologNet - Entid Sind Patronal
CNPJ ou CEES/MTE: 00.000.000/0000-00 Ent Sind Patronal: 000.000.00000-0

Enter data or press ESC to end.

06.9.5553 - FP0033 - 1.00.00.000 - Manutenção Empregador por Processo

Arquivo Ajuda

Processo: PROC-COM-000005
Id Processo: 11
Descrição: Processo Judicial Comercialização 000005

Empregador

Emp	Razao Social	Est	Nome
1	Empresa eSocial	1	Estabelecimento eSocial

Incluir Eliminar

06.9.???? - FP0030B - 1.02.00.001 - Atualiza Relacionamento Processos

Processo: xxx/999 Autônomo

Evento Estabelecimento Funcionário Reintegração Autônomo

Parâmetros Relacionamento

Prestador Serviço: 0

IRRF Contribuição Previdenciária

Início: 01/01/0001

Término: 31/12/9999

OK Salvar Cancelar Ajuda

Salva e sai

06.9.???? - FP0030B - 1.02.00.001 - Atualiza Relacionamento Processos

Processo: 2010/777-323235 Reintegracao

Evento Estabelecimento Funcionário Reintegração Autônomo

Parâmetros Relacionamento

Estabelecimento: 1 Estabelecimento eSocial

Matrícula: 10481 Funcionário eSocial

Data Reintegração: 01/01/2012

Início: 15/01/2012

Término: 31/12/9999

OK Salvar Cancelar Ajuda

Salva e sai

06.9.???? - FP0030B - 1.02.00.001 - Atualiza Relacionamento Processos

Processo: 2012/0007 Funcionário Alvará Judicial

Evento Estabelecimento Funcionário Reintegração Autônomo

Parâmetros Relacionamento

Estabelecimento: [] []

Matrícula: 0 []

IRRF Contribuição Previdenciária Alvará Judicial

Início: 01/01/0001

Término: 31/12/9999

OK Salvar Cancelar Ajuda

Salva e sai

06.9.???? - FP0030B - 1.02.00.001 - Atualiza Relacionamento Processos

Processo: 2012/0009 Estab - RAT

Evento Estabelecimento Funcionário Reintegração Autônomo

Parâmetros Relacionamento

Estabelecimento:

RAT FAP Encargos Terceiros

Terceiro FPAS: 0000

Início: 01/01/0001

Término: 31/12/9999

Salva e sai

06.9.???? - FP0030B - 1.02.00.001 - Atualiza Relacionamento Processos

Processo: 2012/0001 Suspensão Incidência INSS

Evento Estabelecimento Funcionário Reintegração Autônomo

Parâmetros Relacionamento

Empresa:

Evento:

INSS IRRF FGTS Contribuição Sindical

Início: 01/01/0001

Término: 31/12/9999

Salva e sai

06.9.???? - FP0030A - 1.02.00.001 - FP0030A

Processo: 2010/777-323235

Id Processo: 9

Descrição: Reintegracao

Início Validade: 01/01/2012 Término Validade: 31/12/9999

Tipo

Administrativo Judicial

Utilização: Reintegração

Data Decisão: 15/12/2011 Depósito Montante Integral

Decisão: Liminar em Mandado de Segurança

Dados Processo Judicial

País Vara: bra BRASIL

UF Vara: sc SANTA CATARINA

Município: 4201901 Aurora

Vara: 33

Autoria

Próprio Contribuinte

Outra Entidade

OK Salvar Cancelar Ajuda

Salva e sai

06.9.???? - FP0030 - 1.02.10.005 - Manutenção Processos eSocial

Arquivo Ajuda

Processo: 2010/777-323235

Id Processo: 9

Descrição: Reintegracao

Início Validade: 01/01/2012 Término Validade: 31/12/9999

Utilização

Tipo Utilização	Evento	Empresa	Estab	Matrícula	Data Reint	Prestador	Código Terceiros
Reintegração		1	1	10481	01/01/2012	0	0000

Incluir Modificar Eliminar

Enter data or press ESC to end.

06.9.5582 - FP1420A - 1.00.00.000 - Complemento Pessoa Jurídica

Pessoa: 1 Estabelecimento eSocial CNPJ: 52.876.317/0001-90

Endereço

Tipo Logradouro: r Rua

Município: 3500758 Alambari

Razão Social Completa

Empresa Estabelecimento eSocial

OK Cancelar Ajuda

Razão Social SPED

Manutenção Pessoa Jurídica - FP1420 - 1.02.01.014 - 1 - eSocial

Arquivo Ajuda

Pessoa Jurídica: 1

Nome: eSocial

Básico Endereço

Nome Abreviado: eSocial

País: bra BRASIL

UF: SP SAO PAULO

C.N.P.J: 00.680.516/0001-24

C.N.P.J ANT: 00.000.000/0000-00

C.E.I.: 00000000000

C.E.I. ANT: 00000000000

Insc Estadual: 123.456.789.012

Insc Municipal: 2062

Número da inscrição municipal do cliente

06.9.5582 - FP0100D - 1.02.00.061 - FP0100D

Sequência: 00001

Nome: ACRELÂNDIA

Código IBGE: 1200013

OK Salvar Cancelar Ajuda

Salva e sai

06.9.5582 - FP0100 - 1.02.01.007 - Manutenção Unidades Federação e Países

Arquivo Ajuda

País: BRA

Nome País: BRASIL

Código RAIS: 0010

Un Federação Município

Sequência	Nome	Código IBGE
00001	Acrelândia	1200013
00002	Assis Brasil	1200054
00003	Brasiléia	1200104
00004	Bujari	1200138
00005	Capixaba	1200179
00006	Cruzeiro do Sul	1200203
00007	Epitaciolândia	1200252
00008	Feijó	1200302

Incluir Modificar Eliminar

Enter data or press ESC to end.

Complemento País - FP0100C - 1.00.00.000 - 1 - eSocial

País: BRA BRASIL

Código RFB: 00000

OK Cancelar Ajuda

Enter data or press ESC to end.

06.9.5582 - FP0100 - 1.02.01.007 - Manutenção Unidades Federação e Países

Arquivo Ajuda

País: BRA

Nome País: BRASIL

Código RAIS: 0010

Un Federação Município

UF	Descrição
AC	ACRE
AL	ALAGOAS
AM	AMAZONAS
AP	AMAPA
BA	BAHIA
CE	CEARA
DF	DISTRITO FEDERAL
ES	ESPIRITO SANTO

Incluir Modificar Eliminar

Enter data or press ESC to end.

E-Social



06.9.5582 - FP0560E - 1.00.00.000 - Manutenção Versão Layout

Início Validade:

Versão Layout:

Data Início Validade

06.9.5582 - FP0560A - 1.00.00.000 - Complemento Estabelecimento

Estabelecimento: 1 Estabelecimento eSocial

eSocial S-1000 1 S-1000 2 S-1000 3 S-1000 4 Config TSS Layout

Vers Layout	Inic Validade	Fim Validade
12	01/01/2012	31/12/9999

Incluir Eliminar

OK Salvar Cancelar Ajuda

Enter data or press ESC to end.

06.9.5582 - FP0560A - 1.00.00.000 - Complemento Estabelecimento

Estabelecimento: 1 Estabelecimento eSocial

eSocial S-1000 1 S-1000 2 S-1000 3 S-1000 4 Config TSS Layout

Configuração TSS

Ambiente

Produção Pré Produção Dados Reais Pré Produção Dados Fictícios

URL Webservices TSS:

Entidade:

OK Salvar Cancelar Ajuda

Tipo Ambiente

06.9.5582 - FP0560A - 1.00.00.000 - Complemento Estabelecimento

Estabelecimento: 1 Estabelecimento eSocial

eSocial S-1000 1 S-1000 2 S-1000 3 S-1000 4 Config TSS Layout

Orção Público

NR SIAFI:

Possui Regime Próprio Previdência

UF:

Município: 0

Alíquota

	Perc Seq	Perc Ente	Perc Supl
<input type="checkbox"/> Servidor Ativo	0,00	0,00	0,00
<input type="checkbox"/> Aposentado	0,00	0,00	0,00
<input type="checkbox"/> Aposentado por Invalidez	0,00	0,00	0,00
<input type="checkbox"/> Pensionista	0,00	0,00	0,00
<input type="checkbox"/> Militar (Ativo ou Reformado)	0,00	0,00	0,00
<input type="checkbox"/> Segurado Diferenciado	0,00	0,00	0,00

Descrição:

Limite Remuneratório

	Valor Subteto	Idade
<input type="checkbox"/> Executivo	0,00	00
<input type="checkbox"/> Legislativo	0,00	00
<input type="checkbox"/> Judiciário	0,00	00
<input type="checkbox"/> Todos os Poderes	0,00	00

OK Salvar Cancelar Ajuda

Enter data or press ESC to end.

06.9.5582 - FP0560A - 1.00.00.000 - Complemento Estabelecimento

Estabelecimento: 1 Estabelecimento eSocial

eSocial S-1000 1 S-1000 2 S-1000 3 S-1000 4 Config TSS Layout

Isenção

Certificado:

Emissão Certificado:

Vencimento Certificado:

Nr Protocolo Renovação:

Data Protocolo Renovação:

Ministério:

Página D.O.U.: 0

Publicação D.O.U.:

OK Salvar Cancelar Ajuda

Código Certificado Isenção

06.9.???? - FP0560B - 1.00.00.000 - Manutenção Software House

Software House:	2.678	TOTVS SA
Contato Software House:	113	JOSE A LIMA

OK Salvar Cancelar Ajuda

Número Contato Software House

06.9.5582 - FP0560A - 1.00.00.000 - Complemento Estabelecimento

Estabelecimento: 1 Estabelecimento eSocial

eSocial S-1000 1 S-1000 2 S-1000 3 S-1000 4 Config TSS Layout

Software House	Nome	Contato Softw House	Nome
11	BANCO DO BRASIL S/A - BAHIA	12	ABEL CORREIA VAL

Incluir Modificar Eliminar

OK Salvar Cancelar Ajuda

Enter data or press ESC to end.

06.9.5582 - FP0560A - 1.00.00.000 - Complemento Estabelecimento

Estabelecimento: 1 Estabelecimento eSocial

eSocial S-1000 1 S-1000 2 S-1000 3 S-1000 4 Config TSS Layout

Atualização Matrícula eSocial

Nenhuma Empresa + Estabelecimento + Matrícula Informada

Carga

Início Integração eSocial:

Carga Teste Não Iniciada
 Carga Teste Iniciada
 Carga Teste OK
 Carga Oficial Habilitada
 Carga Oficial Iniciada
 Carga Oficial OK
 Carga Oficial Encerrada

Geral

Classificação Tributária: 21 Pessoa Física, exceto Segurado Especial

Cooperativa: Não é Cooperativa

Construtora: Não é Construtora

Desoneração Folha: Não Aplicável

Contato: 25 PEDRO TAKERU KAWAKAME

Situação Pessoa Jurídica: Situação Normal

Situação Pessoa Física: Situação Normal

Acordo Internacional para Isenção de Multa

Sem Acordo Com Acordo

OK Salvar Cancelar Ajuda

Enter data or press ESC to end.

06.9.5582 - FP0560A - 1.00.00.000 - Complemento Estabelecimento

Estabelecimento: 1 Estabelecimento eSocial

eSocial S-1000 1 S-1000 2 S-1000 3 S-1000 4 Config TSS Layout

eSocial Não Habilitado Complementos Habilitados Geração Mensagens Habilitada

Inscrição
CNO: Subst Patronal Obra: Nenhum
CAEPF:

Estabelecimento no Empregador
Identificação: 1

Usa CAT Produto Padrão
Início: 01/01/1800 Término: 31/12/9999

Usa ASO Produto Padrão
Início: 01/01/1800 Término: 31/12/9999

Usa Atividades Produto Padrão
Início: 01/01/1800 Término: 31/12/9999

Usa Condições Diferenciadas Trabalho
Início: 01/01/1800 Término: 31/12/9999

Processo
Processo RAT: 2012/0009 Estab - RAT
Processo FAP:

OK Salvar Cancelar Ajuda

Status EFD Social

06.9.???? - FP0030A - 1.02.00.001 - FP0030A

Processo: 2010/777-323235

Id Processo: 9

Descrição: Reintegracao

Início Validade: 01/01/2012 Término Validade: 31/12/9999

Tipo

Administrativo Judicial

Utilização: Reintegração

Data Decisão: 15/12/2011 Depósito Montante Integral

Decisão: Liminar em Mandado de Segurança

Dados Processo Judicial

País Vara: bra BRASIL

UF Vara: sc SANTA CATARINA

Município: 4201901 Aurora

Vara: 33

Autoria

Próprio Contribuinte

Outra Entidade

OK Salvar Cancelar Ajuda

Salva e sai

06.9.???? - FP0030 - 1.02.10.005 - Manutenção Processos eSocial

Arquivo Ajuda

Processo: 2010/777-323235

Id Processo: 9

Descrição: Reintegracao

Início Validade: 01/01/2012 Término Validade: 31/12/9999

Utilização

Tipo Utilização	Evento	Empresa	Estab	Matrícula	Data Reint	Prestador	Código Terceiros
Reintegração		1	1	10481	01/01/2012	0	0000

Incluir Modificar Eliminar

Enter data or press ESC to end.

06.9.5582 - FP1420A - 1.00.00.000 - Complemento Pessoa Jurídica

Pessoa: 1 Estabelecimento eSocial CNPJ: 52.876.317/0001-90

Endereço

Tipo Logradouro: r Rua

Município: 3500758 Alambari

Razão Social Completa

Empresa Estabelecimento eSocial

OK Cancelar Ajuda

Razão Social SPED

Manutenção Pessoa Jurídica - FP1420 - 1.02.01.014 - 1 - eSocial

Arquivo Ajuda

Pessoa Jurídica: 1

Nome: eSocial

Básico Endereço

Nome Abreviado: eSocial

País: bra BRASIL

UF: SP SAO PAULO

C.N.P.J: 00.680.516/0001-24

C.N.P.J ANT: 00.000.000/0000-00

C.E.I.: 00000000000

C.E.I. ANT: 00000000000

Insc Estadual: 123.456.789.012

Insc Municipal: 2062

Número da inscrição municipal do cliente

06.9.5582 - FP0100D - 1.02.00.061 - FP0100D

Sequência: 00001

Nome: ACRELÂNDIA

Código IBGE: 1200013

OK Salvar Cancelar Ajuda

Salva e sai

06.9.5582 - FP0100 - 1.02.01.007 - Manutenção Unidades Federação e Países

Arquivo Ajuda

País: BRA

Nome País: BRASIL

Código RAIS: 0010

Un Federação Município

Sequência	Nome	Código IBGE
00001	Acrelândia	1200013
00002	Assis Brasil	1200054
00003	Brasiléia	1200104
00004	Bujari	1200138
00005	Capixaba	1200179
00006	Cruzeiro do Sul	1200203
00007	Epitaciolândia	1200252
00008	Feijó	1200302

Incluir Modificar Eliminar

Enter data or press ESC to end.

Complemento País - FP0100C - 1.00.00.000 - 1 - eSocial

País: BRA BRASIL

Código RFB: 00000

OK Cancelar Ajuda

Enter data or press ESC to end.

06.9.5582 - FP0100 - 1.02.01.007 - Manutenção Unidades Federação e Países

Arquivo Ajuda

País: BRA

Nome País: BRASIL

Código RAIS: 0010

Un Federação Município

UF	Descrição
AC	ACRE
AL	ALAGOAS
AM	AMAZONAS
AP	AMAPA
BA	BAHIA
CE	CEARA
DF	DISTRITO FEDERAL
ES	ESPIRITO SANTO

Incluir Modificar Eliminar

Enter data or press ESC to end.



E-Social



06.9.5582 - FP0560E - 1.00.00.000 - Manutenção Versão Layout

Início Validade:

Versão Layout:

Data Início Validade

06.9.5582 - FP0560A - 1.00.00.000 - Complemento Estabelecimento

Estabelecimento: 1 Estabelecimento eSocial

eSocial S-1000 1 S-1000 2 S-1000 3 S-1000 4 Config TSS Layout

Vers Layout	Inic Validade	Fim Validade
12	01/01/2012	31/12/9999

Incluir Eliminar

OK Salvar Cancelar Ajuda

Enter data or press ESC to end.

06.9.5582 - FP0560A - 1.00.00.000 - Complemento Estabelecimento

Estabelecimento: 1 Estabelecimento eSocial

eSocial S-1000 1 S-1000 2 S-1000 3 S-1000 4 Config TSS Layout

Configuração TSS

Ambiente

Produção Pré Produção Dados Reais Pré Produção Dados Fictícios

URL Webservices TSS:

Entidade:

OK Salvar Cancelar Ajuda

Tipo Ambiente

06.9.5582 - FP0560A - 1.00.00.000 - Complemento Estabelecimento

Estabelecimento: 1 Estabelecimento eSocial

eSocial S-1000 1 S-1000 2 S-1000 3 S-1000 4 Config TSS Layout

Orçãõ Público

NR SIAFI:

Possui Regime Próprio Previdência

UF:

Município: 0

Alíquota

	Perc Seq	Perc Ente	Perc Supl
<input type="checkbox"/> Servidor Ativo	0,00	0,00	0,00
<input type="checkbox"/> Aposentado	0,00	0,00	0,00
<input type="checkbox"/> Aposentado por Invalidez	0,00	0,00	0,00
<input type="checkbox"/> Pensionista	0,00	0,00	0,00
<input type="checkbox"/> Militar (Ativo ou Reformado)	0,00	0,00	0,00
<input type="checkbox"/> Segurado Diferenciado	0,00	0,00	0,00

Descrição:

Limite Remuneratório

	Valor Subteto	Idade
<input type="checkbox"/> Executivo	0,00	00
<input type="checkbox"/> Legislativo	0,00	00
<input type="checkbox"/> Judiciário	0,00	00
<input type="checkbox"/> Todos os Poderes	0,00	00

OK Salvar Cancelar Ajuda

Enter data or press ESC to end.

06.9.5582 - FP0560A - 1.00.00.000 - Complemento Estabelecimento

Estabelecimento: 1 Estabelecimento eSocial

eSocial S-1000 1 S-1000 2 S-1000 3 S-1000 4 Config TSS Layout

Isenção

Certificado:

Emissão Certificado:

Vencimento Certificado:

Nr Protocolo Renovação:

Data Protocolo Renovação:

Ministério:

Página D.O.U.: 0

Publicação D.O.U.:

OK Salvar Cancelar Ajuda

Código Certificado Isenção

06.9.???? - FP0560B - 1.00.00.000 - Manutenção Software House

Software House:	2.678	TOTVS SA
Contato Software House:	113	JOSE A LIMA

Número Contato Software House

06.9.5582 - FP0560A - 1.00.00.000 - Complemento Estabelecimento

Estabelecimento: 1 Estabelecimento eSocial

eSocial S-1000 1 S-1000 2 S-1000 3 S-1000 4 Config TSS Layout

Software House	Nome	Contato Softw House	Nome
11	BANCO DO BRASIL S/A - BAHIA	12	ABEL CORREIA VAL

Incluir Modificar Eliminar

OK Salvar Cancelar Ajuda

Enter data or press ESC to end.

06.9.5582 - FP0560A - 1.00.00.000 - Complemento Estabelecimento

Estabelecimento: 1 Estabelecimento eSocial

eSocial S-1000 1 S-1000 2 S-1000 3 S-1000 4 Config TSS Layout

Atualização Matrícula eSocial

Nenhuma Empresa + Estabelecimento + Matrícula Informada

Carga

Início Integração eSocial:

Carga Teste Não Iniciada
 Carga Teste Iniciada
 Carga Teste OK
 Carga Oficial Habilitada
 Carga Oficial Iniciada
 Carga Oficial OK
 Carga Oficial Encerrada

Geral

Classificação Tributária: 21 Pessoa Física, exceto Segurado Especial

Cooperativa: Não é Cooperativa

Construtora: Não é Construtora

Desoneração Folha: Não Aplicável

Contato: 25 PEDRO TAKERU KAWAKAME

Situação Pessoa Jurídica: Situação Normal

Situação Pessoa Física: Situação Normal

Acordo Internacional para Isenção de Multa

Sem Acordo Com Acordo

OK Salvar Cancelar Ajuda

Enter data or press ESC to end.

06.9.5582 - FP0560A - 1.00.00.000 - Complemento Estabelecimento

Estabelecimento: 1 Estabelecimento eSocial

eSocial S-1000 1 S-1000 2 S-1000 3 S-1000 4 Config TSS Layout

eSocial Não Habilitado Complementos Habilitados Geração Mensagens Habilitada

Inscrição
CNO: Subst Patronal Obra: Nenhum
CAEPF:

Estabelecimento no Empregador
Identificação: 1

Usa CAT Produto Padrão Início: 01/01/1800 Término: 31/12/9999	Usa ASO Produto Padrão Início: 01/01/1800 Término: 31/12/9999
Usa Atividades Produto Padrão Início: 01/01/1800 Término: 31/12/9999	Usa Condições Diferenciadas Trabalho Início: 01/01/1800 Término: 31/12/9999

Processo
Processo RAT: 2012/0009 Estab - RAT
Processo FAP:

OK Salvar Cancelar Ajuda

Status EFD Social

06.9.5582 - FP0560 - 1.02.06.013 - Manutenção Estabelecimentos

Arquivo Ajuda

Estabelecimento: 1 Estabelecimento eSocial

Gerais PIS/Prev Priv RAIS/DIRF Cálculo FGTS/INSS

Pessoa Jurídica: 1

Responsável Rescisão:

Integração Magnus/EMS2
Empresa: 0 Estabelecimento:

Integração de Títulos a pagar
País/Localidade: 0
Calendário:

Empresa Pública
Pes Física Resps: 0

HomologNet - Entid Sind Patronal
CNPJ ou CEES/MTE: 00.000.000/0000-00 Ent Sind Patronal: 000.000.00000-0

Enter data or press ESC to end.

06.9.5582 - FP0560 - 1.02.06.013 - Manutenção Estabelecimentos

Arquivo Ajuda

Estabelecimento: 1 Estabelecimento eSocial

Gerais PIS/Prev Priv RAIS/DIRF Cálculo FGTS/INSS

Pessoa Jurídica: 1

Responsável Rescisão:

Integração Magnus/EMS2
Empresa: 0 Estabelecimento:

Integração de Títulos a pagar
País/Localidade: 0
Calendário:

Empresa Pública
Pes Física Resps: 0

HomologNet - Entid Sind Patronal
CNPJ ou CEES/MTE: 00.000.000/0000-00 Ent Sind Patronal: 000.000.00000-0

Enter data or press ESC to end.

06.9.5553 - FP0033 - 1.00.00.000 - Manutenção Empregador por Processo

Arquivo Ajuda

Processo: PROC-COM-000005
Id Processo: 11
Descrição: Processo Judicial Comercialização 000005

Empregador

Emp	Razao Social	Est	Nome
1	Empresa eSocial	1	Estabelecimento eSocial

Incluir Eliminar

06.9.???? - FP0030B - 1.02.00.001 - Atualiza Relacionamento Processos

Processo: xxx/999 Autônomo

Evento Estabelecimento Funcionário Reintegração Autônomo

Parâmetros Relacionamento

Prestador Serviço: 0

IRRF Contribuição Previdenciária

Início: 01/01/0001

Término: 31/12/9999

OK Salvar Cancelar Ajuda

Salva e sai

06.9.???? - FP0030B - 1.02.00.001 - Atualiza Relacionamento Processos

Processo: 2010/777-323235 Reintegracao

Evento Estabelecimento Funcionário Reintegração Autônomo

Parâmetros Relacionamento

Estabelecimento: 1 Estabelecimento eSocial

Matrícula: 10481 Funcionário eSocial

Data Reintegração: 01/01/2012

Início: 15/01/2012

Término: 31/12/9999

OK Salvar Cancelar Ajuda

Salva e sai

06.9.???? - FP0030B - 1.02.00.001 - Atualiza Relacionamento Processos

Processo: 2012/0007 Funcionário Alvará Judicial

Evento Estabelecimento Funcionário Reintegração Autônomo

Parâmetros Relacionamento

Estabelecimento: [] []

Matrícula: 0 []

IRRF Contribuição Previdenciária Alvará Judicial

Início: 01/01/0001

Término: 31/12/9999

OK Salvar Cancelar Ajuda

Salva e sai

06.9.???? - FP0030B - 1.02.00.001 - Atualiza Relacionamento Processos

Processo: 2012/0009 Estab - RAT

Evento Estabelecimento Funcionário Reintegração Autônomo

Parâmetros Relacionamento

Estabelecimento:

RAT FAP Encargos Terceiros

Terceiro FPAS: 0000

Início: 01/01/0001

Término: 31/12/9999

Salva e sai

06.9.???? - FP0030B - 1.02.00.001 - Atualiza Relacionamento Processos

Processo: 2012/0001 Suspensão Incidência INSS

Evento Estabelecimento Funcionário Reintegração Autônomo

Parâmetros Relacionamento

Empresa:

Evento:

INSS IRRF FGTS Contribuição Sindical

Início: 01/01/0001

Término: 31/12/9999

Salva e sai

06.9.???? - FP0030A - 1.02.00.001 - Atualiza Processos Administrativos/Judic

Processo: 52888/2015

Id Processo: 26

Descrição: Processo Teste

Início Validade: 01/01/2012 Término Validade: 31/12/9999

Tipo

Administrativo Judicial

Utilização: Estabelecimento

Data Decisão: 08/01/2012 Depósito Montante Integral

Suspensão Exigibilidade: Decisão Definitiva a favor do contribuinte

Dados Processo Judicial

País Vara: bra BRASIL

UF Vara: sc SANTA CATARINA

Município: 4200408 Água Doce

Vara: 7

Autoria

Próprio Contribuinte

Outra Entidade

OK Salvar Cancelar Ajuda

06.9.???? - FP00308 - 1.02.00.001 - Atualiza Relacionamento Processos

Processo: 2012/0004 Evento Contribuição Sindical

Evento Estabelecimento Funcionário Reintegração Autônomo Obra-Tomador

Parâmetros Relacionamento

Empresa:

Evento:

INSS IRRF FGTS Contribuição Sindical

Início: 01/01/0001

Término: 31/12/9999

OK Salvar Cancelar Ajuda

Enter data or press ESC to end.

06.9.???? - FP00308 - 1.02.00.001 - Atualiza Relacionamento Processos

Processo: 2012/0009 Estab - RAT

Evento Estabelecimento Funcionário Reintegração Autônomo Obra-Tomador

Parâmetros Relacionamento

Estabelecimento:

RAT FAP

Início: 01/01/0001

Término: 31/12/9999

OK Salvar Cancelar Ajuda

Enter data or press ESC to end.

06.9.???? - FP00308 - 1.02.00.001 - Atualiza Relacionamento Processos

Processo: 2012/0005 Funcionário IRRF

Evento Estabelecimento Funcionário Reintegração Autônomo Obra-Tomador

Parâmetros Relacionamento

Estabelecimento:

Matrícula: 0

IRRF Contribuição Previdenciária Alvará Judicial

Início: 01/01/0001

Término: 31/12/9999

Enter data or press ESC to end.

06.9.???? - FP00308 - 1.02.00.001 - Atualiza Relacionamento Processos

Processo: 2011/aaa-465421 Reintegracao

Evento Estabelecimento Funcionário Reintegração Autônomo Obra-Tomador

Parâmetros Relacionamento

Estabelecimento: 1 Estabelecimento eSocial

Matrícula: 10001 PAULO CESAR VENTURINI

Data Reintegração: 01/01/2012

Início: 03/01/2012

Término: 31/12/9999

OK Salvar Cancelar Ajuda

Enter data or press ESC to end.

06.9.???? - FP00308 - 1.02.00.001 - Atualiza Relacionamento Processos

Processo: 2011/aaa-465421 Reintegracao

Evento Estabelecimento Funcionário Reintegração Autônomo Obra-Tomador

Parâmetros Relacionamento

Estabelecimento: 1 Estabelecimento eSocial

Matrícula: 10001 eSocial

Data Reintegração: 01/01/2012

Início: 03/01/2012

Término: 31/12/9999

OK Salvar Cancelar Ajuda

Enter data or press ESC to end.

06.9.???? - FP0030B - 1.02.00.001 - Atualiza Relacionamento Processos

Processo: xxx/999 Autônomo

Evento Estabelecimento Funcionário Reintegração Autônomo Obra-Tomador

Parâmetros Relacionamento

Prestador Serviço: 0

IRRF Contribuição Previdenciária

Início: 01/01/0001

Término: 31/12/9999

OK Salvar Cancelar Ajuda

Enter data or press ESC to end.

06.9.???? - FP0030B - 1.02.00.001 - Atualiza Relacionamento Processos

Processo: 52888/2015 SAT Obra Própria

Evento Estabelecimento Funcionário Reintegração Autônomo Obra-Tomador

Parâmetros Relacionamento

Tomador Serviço: 0

RAT FAP

Início: 01/01/0001

Término: 31/12/9999

OK Salvar Cancelar Ajuda

Cancela

06.9.???? - FP0030A - 1.02.00.001 - FP0030A

Processo: 2010/777-323235

Id Processo: 9

Descrição: Reintegracao

Início Validade: 01/01/2012 Término Validade: 31/12/9999

Tipo

Administrativo Judicial

Utilização: Reintegração

Data Decisão: 15/12/2011 Depósito Montante Integral

Decisão: Liminar em Mandado de Segurança

Dados Processo Judicial

País Vara: bra BRASIL

UF Vara: sc SANTA CATARINA

Município: 4201901 Aurora

Vara: 33

Autoria

Próprio Contribuinte

Outra Entidade

OK Salvar Cancelar Ajuda

Salva e sai

06.9.???? - FP0030 - 1.02.10.005 - Manutenção Processos eSocial

Arquivo Ajuda

Processo: 2010/777-323235

Id Processo: 9

Descrição: Reintegracao

Início Validade: 01/01/2012 Término Validade: 31/12/9999

Utilização

Tipo Utilização	Evento	Empresa	Estab	Matrícula	Data Reint	Prestador	Código Terceiros
Reintegração		1	1	10481	01/01/2012	0	0000

Incluir Modificar Eliminar

Enter data or press ESC to end.

06.9.5582 - FP1420A - 1.00.00.000 - Complemento Pessoa Jurídica

Pessoa: 1 Estabelecimento eSocial CNPJ: 52.876.317/0001-90

Endereço

Tipo Logradouro: r Rua

Município: 3500758 Alambari

Razão Social Completa

Empresa Estabelecimento eSocial

OK Cancelar Ajuda

Razão Social SPED

Manutenção Pessoa Jurídica - FP1420 - 1.02.01.014 - 1 - eSocial

Arquivo Ajuda

Pessoa Jurídica: 1

Nome: eSocial

Básico Endereço

Nome Abreviado: eSocial

País: bra BRASIL

UF: SP SAO PAULO

C.N.P.J: 00.680.516/0001-24

C.N.P.J ANT: 00.000.000/0000-00

C.E.I.: 00000000000

C.E.I. ANT: 00000000000

Insc Estadual: 123.456.789.012

Insc Municipal: 2062

Número da inscrição municipal do cliente

06.9.5582 - FP0100D - 1.02.00.061 - FP0100D

Sequência: 00001

Nome: ACRELÂNDIA

Código IBGE: 1200013

OK Salvar Cancelar Ajuda

Salva e sai

06.9.5582 - FP0100 - 1.02.01.007 - Manutenção Unidades Federação e Países

Arquivo Ajuda

País: BRA

Nome País: BRASIL

Código RAIS: 0010

Un Federação Município

Sequência	Nome	Código IBGE
00001	Acrelândia	1200013
00002	Assis Brasil	1200054
00003	Brasiléia	1200104
00004	Bujari	1200138
00005	Capixaba	1200179
00006	Cruzeiro do Sul	1200203
00007	Epitaciolândia	1200252
00008	Feijó	1200302

Incluir Modificar Eliminar

Enter data or press ESC to end.

Complemento País - FP0100C - 1.00.00.000 - 1 - eSocial

País: BRA BRASIL

Código RFB: 00000

OK Cancelar Ajuda

Enter data or press ESC to end.

06.9.5582 - FP0100 - 1.02.01.007 - Manutenção Unidades Federação e Países

Arquivo Ajuda

País: BRA

Nome País: BRASIL

Código RAIS: 0010

Un Federação Município

UF	Descrição
AC	ACRE
AL	ALAGOAS
AM	AMAZONAS
AP	AMAPA
BA	BAHIA
CE	CEARA
DF	DISTRITO FEDERAL
ES	ESPIRITO SANTO

Incluir Modificar Eliminar

Enter data or press ESC to end.



E-Social



06.9.5582 - FP0560E - 1.00.00.000 - Manutenção Versão Layout

Início Validade:

Versão Layout:

Data Início Validade

06.9.5582 - FP0560A - 1.00.00.000 - Complemento Estabelecimento

Estabelecimento: 1 Estabelecimento eSocial

eSocial S-1000 1 S-1000 2 S-1000 3 S-1000 4 Config TSS Layout

Vers Layout	Inic Validade	Fim Validade
12	01/01/2012	31/12/9999

Incluir Eliminar

OK Salvar Cancelar Ajuda

Enter data or press ESC to end.

06.9.5582 - FP0560A - 1.00.00.000 - Complemento Estabelecimento

Estabelecimento: 1 Estabelecimento eSocial

eSocial S-1000 1 S-1000 2 S-1000 3 S-1000 4 Config TSS Layout

Configuração TSS

Ambiente

Produção Pré Produção Dados Reais Pré Produção Dados Fictícios

URL Webservices TSS:

Entidade:

OK Salvar Cancelar Ajuda

Tipo Ambiente

06.9.5582 - FP0560A - 1.00.00.000 - Complemento Estabelecimento

Estabelecimento: 1 Estabelecimento eSocial

eSocial S-1000 1 S-1000 2 S-1000 3 S-1000 4 Config TSS Layout

Orção Público

NR SIAFI:

Possui Regime Próprio Previdência

UF:

Município: 0

Alíquota

	Perc Seq	Perc Ente	Perc Supl
<input type="checkbox"/> Servidor Ativo	0,00	0,00	0,00
<input type="checkbox"/> Aposentado	0,00	0,00	0,00
<input type="checkbox"/> Aposentado por Invalidez	0,00	0,00	0,00
<input type="checkbox"/> Pensionista	0,00	0,00	0,00
<input type="checkbox"/> Militar (Ativo ou Reformado)	0,00	0,00	0,00
<input type="checkbox"/> Segurado Diferenciado	0,00	0,00	0,00

Descrição:

Limite Remuneratório

	Valor Subteto	Idade
<input type="checkbox"/> Executivo	0,00	00
<input type="checkbox"/> Legislativo	0,00	00
<input type="checkbox"/> Judiciário	0,00	00
<input type="checkbox"/> Todos os Poderes	0,00	00

OK Salvar Cancelar Ajuda

Enter data or press ESC to end.

06.9.5582 - FP0560A - 1.00.00.000 - Complemento Estabelecimento

Estabelecimento: 1 Estabelecimento eSocial

eSocial S-1000 1 S-1000 2 S-1000 3 S-1000 4 Config TSS Layout

Isenção

Certificado:

Emissão Certificado:

Vencimento Certificado:

Nr Protocolo Renovação:

Data Protocolo Renovação:

Ministério:

Página D.O.U.: 0

Publicação D.O.U.:

OK Salvar Cancelar Ajuda

Código Certificado Isenção

06.9.???? - FP0560B - 1.00.00.000 - Manutenção Software House

Software House:	2.678	TOTVS SA
Contato Software House:	113	JOSE A LIMA

OK Salvar Cancelar Ajuda

Número Contato Software House

06.9.5582 - FP0560A - 1.00.00.000 - Complemento Estabelecimento

Estabelecimento: 1 Estabelecimento eSocial

eSocial S-1000 1 S-1000 2 S-1000 3 S-1000 4 Config TSS Layout

Software House	Nome	Contato Softw House	Nome
11	BANCO DO BRASIL S/A - BAHIA	12	ABEL CORREIA VAL

Incluir Modificar Eliminar

OK Salvar Cancelar Ajuda

Enter data or press ESC to end.

06.9.5582 - FP0560A - 1.00.00.000 - Complemento Estabelecimento

Estabelecimento: 1 Estabelecimento eSocial

eSocial S-1000 1 S-1000 2 S-1000 3 S-1000 4 Config TSS Layout

Atualização Matrícula eSocial

Nenhuma Empresa + Estabelecimento + Matrícula Informada

Carga

Início Integração eSocial:

Carga Teste Não Iniciada
 Carga Teste Iniciada
 Carga Teste OK
 Carga Oficial Habilitada
 Carga Oficial Iniciada
 Carga Oficial OK
 Carga Oficial Encerrada

Geral

Classificação Tributária: 21 Pessoa Física, exceto Segurado Especial

Cooperativa: Não é Cooperativa

Construtora: Não é Construtora

Desoneração Folha: Não Aplicável

Contato: 25 PEDRO TAKERU KAWAKAME

Situação Pessoa Jurídica: Situação Normal

Situação Pessoa Física: Situação Normal

Acordo Internacional para Isenção de Multa

Sem Acordo Com Acordo

OK Salvar Cancelar Ajuda

Enter data or press ESC to end.

06.9.5582 - FP0560A - 1.00.00.000 - Complemento Estabelecimento

Estabelecimento: 1 Estabelecimento eSocial

eSocial S-1000 1 S-1000 2 S-1000 3 S-1000 4 Config TSS Layout

eSocial Não Habilitado Complementos Habilitados Geração Mensagens Habilitada

Inscrição
CNO: Subst Patronal Obra: Nenhum
CAEPF:

Estabelecimento no Empregador
Identificação: 1

Usa CAT Produto Padrão
Início: 01/01/1800 Término: 31/12/9999

Usa ASO Produto Padrão
Início: 01/01/1800 Término: 31/12/9999

Usa Atividades Produto Padrão
Início: 01/01/1800 Término: 31/12/9999

Usa Condições Diferenciadas Trabalho
Início: 01/01/1800 Término: 31/12/9999

Processo
Processo RAT: 2012/0009 Estab - RAT
Processo FAP:

OK Salvar Cancelar Ajuda

Status EFD Social

06.9.5582 - FP0560 - 1.02.06.013 - Manutenção Estabelecimentos

Arquivo Ajuda

Estabelecimento: 1 Estabelecimento eSocial

Gerais PIS/Prev Priv RAIS/DIRF Cálculo FGTS/INSS

Pessoa Jurídica: 1

Responsável Rescisão:

Integração Magnus/EMS2
Empresa: 0 Estabelecimento:

Integração de Títulos a pagar
País/Localidade: 0
Calendário:

Empresa Pública
Pes Física Resps: 0

HomologNet - Entid Sind Patronal
CNPJ ou CEES/MTE: 00.000.000/0000-00 Ent Sind Patronal: 000.000.00000-0

Enter data or press ESC to end.

06.9.5582 - FP0560 - 1.02.06.013 - Manutenção Estabelecimentos

Arquivo Ajuda

Estabelecimento: 1 Estabelecimento eSocial

Gerais PIS/Prev Priv RAIS/DIRF Cálculo FGTS/INSS

Pessoa Jurídica: 1

Responsável Rescisão:

Integração Magnus/EMS2
Empresa: 0 Estabelecimento:

Integração de Títulos a pagar
País/Localidade: 0
Calendário:

Empresa Pública
Pes Física Resps: 0

HomologNet - Entid Sind Patronal
CNPJ ou CEES/MTE: 00.000.000/0000-00 Ent Sind Patronal: 000.000.00000-0

Enter data or press ESC to end.

06.9.5553 - FP0033 - 1.00.00.000 - Manutenção Empregador por Processo

Arquivo Ajuda

Processo: PROC-COM-000005
Id Processo: 11
Descrição: Processo Judicial Comercialização 000005

Empregador

Emp	Razao Social	Est	Nome
1	Empresa eSocial	1	Estabelecimento eSocial

Incluir Eliminar

06.9.???? - FP0030B - 1.02.00.001 - Atualiza Relacionamento Processos

Processo: xxx/999 Autônomo

Evento Estabelecimento Funcionário Reintegração Autônomo

Parâmetros Relacionamento

Prestador Serviço: 0

IRRF Contribuição Previdenciária

Início: 01/01/0001

Término: 31/12/9999

OK Salvar Cancelar Ajuda

Salva e sai

06.9.???? - FP0030B - 1.02.00.001 - Atualiza Relacionamento Processos

Processo: 2010/777-323235 Reintegracao

Evento Estabelecimento Funcionário Reintegração Autônomo

Parâmetros Relacionamento

Estabelecimento: 1 Estabelecimento eSocial

Matrícula: 10481 Funcionário eSocial

Data Reintegração: 01/01/2012

Início: 15/01/2012

Término: 31/12/9999

OK Salvar Cancelar Ajuda

Salva e sai

06.9.???? - FP0030B - 1.02.00.001 - Atualiza Relacionamento Processos

Processo: 2012/0007 Funcionário Alvará Judicial

Evento Estabelecimento Funcionário Reintegração Autônomo

Parâmetros Relacionamento

Estabelecimento:

Matrícula: 0

IRRF Contribuição Previdenciária Alvará Judicial

Início: 01/01/0001

Término: 31/12/9999

Salva e sai

06.9.???? - FP0030B - 1.02.00.001 - Atualiza Relacionamento Processos

Processo: 2012/0009 Estab - RAT

Evento Estabelecimento Funcionário Reintegração Autônomo

Parâmetros Relacionamento

Estabelecimento:

RAT FAP Encargos Terceiros

Terceiro FPAS: 0000

Início: 01/01/0001

Término: 31/12/9999

OK Salvar Cancelar Ajuda

Salva e sai

06.9.???? - FP0030B - 1.02.00.001 - Atualiza Relacionamento Processos

Processo: 2012/0001 Suspensão Incidência INSS

Evento Estabelecimento Funcionário Reintegração Autônomo

Parâmetros Relacionamento

Empresa:

Evento:

INSS IRRF FGTS Contribuição Sindical

Início: 01/01/0001

Término: 31/12/9999

Salva e sai

Manutenção Situações - FP0060 - 1.02.03.007 - 1 - eSocial

Arquivo Ajuda

Situação: 3 AFASTADO POR ACIDENTE

Gerais Ponto Salário

Significado: Afastado Tipo Afastamento: Acidente Dias Pagos Empresa: 0

Recebe Sal Família Influi RAIS Dias Afast RAIS: 1

Influi Para Feriado Influi Férias Influi FGTS 13o Dias Afast Férias: 180

Influi Repouso Influi 13º Influi PLR Dias Afast 13º: 180

Influi Adiantamento Suspende Contrato Recebe FGTS sobre Adicionais Dias Afast PLR: 0

Gera Estabilidade Não Valida Tipo Dia Dias Mínimo Geração Afast SEFIP: 1

Mot Estab: 5 ACIDENTE DE TRABALHO

Situação RAIS: 10 Maternidade a Partir 09/2003 Imprime Ficha Registro

Código FGTS: 0 Prorroga Licença Maternidade (2009) Considera Trab Dias Outros

Iniciativa: Funcionário Justa Causa Considera Trab Dias Empresa

Afast Resc HomologNet: Manut Histor Sit Período Encer: Nenhum Tratamento

Complemento Situações - FP0060A - 1.00.00.000 - 1 - eSocial

Situação: 3 AFASTADO POR ACIDENTE

Afastamento Temporário

Motivo: 01 Acidente de Trabalho

Restabelecimento Benefício Anterior: 02 Novo afastamento em decorrência do mesmo acidente de trabalho

Desligamento

Motivo:

OK Cancelar Ajuda

Enter data or press ESC to end.

06.9.5553 - FP0033 - 1.00.00.000 - Manutenção Empregador por Processo

Arquivo Ajuda

Processo: PROC-COM-000005
Id Processo: 11
Descrição: Processo Judicial Comercialização 000005

Empregador

Emp	Razao Social	Est	Nome
1	Empresa eSocial	1	Estabelecimento eSocial

Incluir Eliminar

06.9.???? - FP0030B - 1.02.00.001 - Atualiza Relacionamento Processos

Processo: xxx/999 Autônomo

Evento Estabelecimento Funcionário Reintegração Autônomo

Parâmetros Relacionamento

Prestador Serviço: 0

IRRF Contribuição Previdenciária

Início: 01/01/0001

Término: 31/12/9999

OK Salvar Cancelar Ajuda

Salva e sai

06.9.???? - FP0030B - 1.02.00.001 - Atualiza Relacionamento Processos

Processo: 2010/777-323235 Reintegracao

Evento Estabelecimento Funcionário Reintegração Autônomo

Parâmetros Relacionamento

Estabelecimento: 1 Estabelecimento eSocial

Matrícula: 10481 Funcionário eSocial

Data Reintegração: 01/01/2012

Início: 15/01/2012

Término: 31/12/9999

OK Salvar Cancelar Ajuda

Salva e sai

06.9.???? - FP0030B - 1.02.00.001 - Atualiza Relacionamento Processos

Processo: 2012/0007 Funcionário Alvará Judicial

Evento Estabelecimento Funcionário Reintegração Autônomo

Parâmetros Relacionamento

Estabelecimento: [] []

Matrícula: 0 []

IRRF Contribuição Previdenciária Alvará Judicial

Início: 01/01/0001

Término: 31/12/9999

OK Salvar Cancelar Ajuda

Salva e sai

06.9.???? - FP0030B - 1.02.00.001 - Atualiza Relacionamento Processos

Processo: 2012/0009 Estab - RAT

Evento Estabelecimento Funcionário Reintegração Autônomo

Parâmetros Relacionamento

Estabelecimento:

RAT FAP Encargos Terceiros

Terceiro FPAS: 0000

Início: 01/01/0001

Término: 31/12/9999

Salva e sai

06.9.???? - FP0030B - 1.02.00.001 - Atualiza Relacionamento Processos

Processo: 2012/0001 Suspensão Incidência INSS

Evento Estabelecimento Funcionário Reintegração Autônomo

Parâmetros Relacionamento

Empresa:

Evento:

INSS IRRF FGTS Contribuição Sindical

Início: 01/01/0001

Término: 31/12/9999

Salva e sai

06.9.???? - FP0030A - 1.02.00.001 - FP0030A

Processo: 2010/777-323235

Id Processo: 9

Descrição: Reintegracao

Início Validade: 01/01/2012 Término Validade: 31/12/9999

Tipo

Administrativo Judicial

Utilização: Reintegração

Data Decisão: 15/12/2011 Depósito Montante Integral

Decisão: Liminar em Mandado de Segurança

Dados Processo Judicial

País Vara: bra BRASIL

UF Vara: sc SANTA CATARINA

Município: 4201901 Aurora

Vara: 33

Autoria

Próprio Contribuinte

Outra Entidade

OK Salvar Cancelar Ajuda

Salva e sai

06.9.???? - FP0030 - 1.02.10.005 - Manutenção Processos eSocial

Arquivo Ajuda

Processo: 2010/777-323235

Id Processo: 9

Descrição: Reintegracao

Início Validade: 01/01/2012 Término Validade: 31/12/9999

Utilização

Tipo Utilização	Evento	Empresa	Estab	Matrícula	Data Reint	Prestador	Código Terceiros
Reintegração		1	1	10481	01/01/2012	0	0000

Incluir Modificar Eliminar

Enter data or press ESC to end.

06.9.5582 - FP1420A - 1.00.00.000 - Complemento Pessoa Jurídica

Pessoa: 1 Estabelecimento eSocial CNPJ: 52.876.317/0001-90

Endereço

Tipo Logradouro: r Rua

Município: 3500758 Alambari

Razão Social Completa

Empresa Estabelecimento eSocial

OK Cancelar Ajuda

Razão Social SPED

Manutenção Pessoa Jurídica - FP1420 - 1.02.01.014 - 1 - eSocial

Arquivo Ajuda

Pessoa Jurídica: 1

Nome: eSocial

Básico Endereço

Nome Abreviado: eSocial

País: bra BRASIL

UF: SP SAO PAULO

C.N.P.J: 00.680.516/0001-24

C.N.P.J ANT: 00.000.000/0000-00

C.E.I.: 00000000000

C.E.I. ANT: 00000000000

Insc Estadual: 123.456.789.012

Insc Municipal: 2062

Número da inscrição municipal do cliente

06.9.5582 - FP0100D - 1.02.00.061 - FP0100D

Sequência: 00001

Nome: ACRELÂNDIA

Código IBGE: 1200013

OK Salvar Cancelar Ajuda

Salva e sai

06.9.5582 - FP0100 - 1.02.01.007 - Manutenção Unidades Federação e Países

Arquivo Ajuda

País: BRA

Nome País: BRASIL

Código RAIS: 0010

Un Federação Município

Sequência	Nome	Código IBGE
00001	Acrelândia	1200013
00002	Assis Brasil	1200054
00003	Brasiléia	1200104
00004	Bujari	1200138
00005	Capixaba	1200179
00006	Cruzeiro do Sul	1200203
00007	Epitaciolândia	1200252
00008	Feijó	1200302

Incluir Modificar Eliminar

Enter data or press ESC to end.

Complemento País - FP0100C - 1.00.00.000 - 1 - eSocial

País: BRA BRASIL

Código RFB: 00000

OK Cancelar Ajuda

Enter data or press ESC to end.

06.9.5582 - FP0100 - 1.02.01.007 - Manutenção Unidades Federação e Países

Arquivo Ajuda

País: BRA

Nome País: BRASIL

Código RAIS: 0010

Un Federação Município

UF	Descrição
AC	ACRE
AL	ALAGOAS
AM	AMAZONAS
AP	AMAPA
BA	BAHIA
CE	CEARA
DF	DISTRITO FEDERAL
ES	ESPIRITO SANTO

Incluir Modificar Eliminar

Enter data or press ESC to end.

E-Social



06.9.5582 - FP0560E - 1.00.00.000 - Manutenção Versão Layout

Início Validade:

Versão Layout:

Data Início Validade

06.9.5582 - FP0560A - 1.00.00.000 - Complemento Estabelecimento

Estabelecimento: 1 Estabelecimento eSocial

eSocial S-1000 1 S-1000 2 S-1000 3 S-1000 4 Config TSS Layout

Vers Layout	Inic Validade	Fim Validade
12	01/01/2012	31/12/9999

Incluir Eliminar

OK Salvar Cancelar Ajuda

Enter data or press ESC to end.

06.9.5582 - FP0560A - 1.00.00.000 - Complemento Estabelecimento

Estabelecimento: 1 Estabelecimento eSocial

eSocial S-1000 1 S-1000 2 S-1000 3 S-1000 4 Config TSS Layout

Configuração TSS

Ambiente

Produção Pré Produção Dados Reais Pré Produção Dados Fictícios

URL Webservices TSS:

Entidade:

OK Salvar Cancelar Ajuda

Tipo Ambiente

06.9.5582 - FP0560A - 1.00.00.000 - Complemento Estabelecimento

Estabelecimento: Estabelecimento eSocial

Orçãõ Público

NR SIAFI:

Possui Regime Próprio Previdência

UF:

Município:

Alíquota	Perc Seq	Perc Ente	Perc Supl
<input type="checkbox"/> Servidor Ativo	<input type="text" value="0,00"/>	<input type="text" value="0,00"/>	<input type="text" value="0,00"/>
<input type="checkbox"/> Aposentado	<input type="text" value="0,00"/>	<input type="text" value="0,00"/>	<input type="text" value="0,00"/>
<input type="checkbox"/> Aposentado por Invalidez	<input type="text" value="0,00"/>	<input type="text" value="0,00"/>	<input type="text" value="0,00"/>
<input type="checkbox"/> Pensionista	<input type="text" value="0,00"/>	<input type="text" value="0,00"/>	<input type="text" value="0,00"/>
<input type="checkbox"/> Militar (Ativo ou Reformado)	<input type="text" value="0,00"/>	<input type="text" value="0,00"/>	<input type="text" value="0,00"/>
<input type="checkbox"/> Segurado Diferenciado	<input type="text" value="0,00"/>	<input type="text" value="0,00"/>	<input type="text" value="0,00"/>

Descrição:

Limite Remuneratório	Valor Subteto	Idade
<input type="checkbox"/> Executivo	<input type="text" value="0,00"/>	<input type="text" value="00"/>
<input type="checkbox"/> Legislativo	<input type="text" value="0,00"/>	<input type="text" value="00"/>
<input type="checkbox"/> Judiciário	<input type="text" value="0,00"/>	<input type="text" value="00"/>
<input type="checkbox"/> Todos os Poderes	<input type="text" value="0,00"/>	<input type="text" value="00"/>

Enter data or press ESC to end.

06.9.5582 - FP0560A - 1.00.00.000 - Complemento Estabelecimento

Estabelecimento: 1 Estabelecimento eSocial

eSocial S-1000 1 S-1000 2 S-1000 3 S-1000 4 Config TSS Layout

Isenção

Certificado:

Emissão Certificado:

Vencimento Certificado:

Nr Protocolo Renovação:

Data Protocolo Renovação:

Ministério:

Página D.O.U.: 0

Publicação D.O.U.:

OK Salvar Cancelar Ajuda

Código Certificado Isenção

06.9.???? - FP0560B - 1.00.00.000 - Manutenção Software House

Software House:	2.678	TOTVS SA
Contato Software House:	113	JOSE A LIMA

Número Contato Software House

06.9.5582 - FP0560A - 1.00.00.000 - Complemento Estabelecimento

Estabelecimento: 1 Estabelecimento eSocial

eSocial S-1000 1 S-1000 2 S-1000 3 S-1000 4 Config TSS Layout

Software House	Nome	Contato Softw House	Nome
11	BANCO DO BRASIL S/A - BAHIA	12	ABEL CORREIA VAL

Incluir Modificar Eliminar

OK Salvar Cancelar Ajuda

Enter data or press ESC to end.

06.9.5582 - FP0560A - 1.00.00.000 - Complemento Estabelecimento

Estabelecimento: 1 Estabelecimento eSocial

eSocial S-1000 1 S-1000 2 S-1000 3 S-1000 4 Config TSS Layout

Atualização Matrícula eSocial

Nenhuma Empresa + Estabelecimento + Matrícula Informada

Carga

Início Integração eSocial:

Carga Teste Não Iniciada
 Carga Teste Iniciada
 Carga Teste OK
 Carga Oficial Habilitada
 Carga Oficial Iniciada
 Carga Oficial OK
 Carga Oficial Encerrada

Geral

Classificação Tributária: 21 Pessoa Física, exceto Segurado Especial

Cooperativa: Não é Cooperativa

Construtora: Não é Construtora

Desoneração Folha: Não Aplicável

Contato: 25 PEDRO TAKERU KAWAKAME

Situação Pessoa Jurídica: Situação Normal

Situação Pessoa Física: Situação Normal

Acordo Internacional para Isenção de Multa

Sem Acordo Com Acordo

OK Salvar Cancelar Ajuda

Enter data or press ESC to end.

06.9.5582 - FP0560A - 1.00.00.000 - Complemento Estabelecimento

Estabelecimento: 1 Estabelecimento eSocial

eSocial S-1000 1 S-1000 2 S-1000 3 S-1000 4 Config TSS Layout

eSocial Não Habilitado Complementos Habilitados Geração Mensagens Habilitada

Inscrição
CNO: Subst Patronal Obra: Nenhum
CAEPF:

Estabelecimento no Empregador
Identificação: 1

Usa CAT Produto Padrão
Início: 01/01/1800 Término: 31/12/9999

Usa ASO Produto Padrão
Início: 01/01/1800 Término: 31/12/9999

Usa Atividades Produto Padrão
Início: 01/01/1800 Término: 31/12/9999

Usa Condições Diferenciadas Trabalho
Início: 01/01/1800 Término: 31/12/9999

Processo
Processo RAT: 2012/0009 Estab - RAT
Processo FAP:

OK Salvar Cancelar Ajuda

Status EFD Social

06.9.5582 - FP0560 - 1.02.06.013 - Manutenção Estabelecimentos

Arquivo Ajuda

Estabelecimento: 1 Estabelecimento eSocial

Gerais PIS/Prev Priv RAIS/DIRF Cálculo FGTS/INSS

Pessoa Jurídica: 1

Responsável Rescisão:

Integração Magnus/EMS2
Empresa: 0 Estabelecimento:

Integração de Títulos a pagar
País/Localidade: 0
Calendário:

Empresa Pública
Pes Física Resps: 0

HomologNet - Entid Sind Patronal
CNPJ ou CEES/MTE: 00.000.000/0000-00 Ent Sind Patronal: 000.000.00000-0

Enter data or press ESC to end.

06.9.5582 - FP0560 - 1.02.06.013 - Manutenção Estabelecimentos

Arquivo Ajuda

Estabelecimento: 1 Estabelecimento eSocial

Gerais PIS/Prev Priv RAIS/DIRF Cálculo FGTS/INSS

Pessoa Jurídica: 1

Responsável Rescisão:

Integração Magnus/EMS2
Empresa: 0 Estabelecimento:

Integração de Títulos a pagar
País/Localidade: 0
Calendário:

Empresa Pública
Pes Física Resps: 0

HomologNet - Entid Sind Patronal
CNPJ ou CEES/MTE: 00.000.000/0000-00 Ent Sind Patronal: 000.000.00000-0

Enter data or press ESC to end.

06.9.5582 - FP0100 - 1.02.01.007 - Manutenção Unidades Federação e Países

Arquivo Ajuda

País: BRA

Nome País: BRASIL

Código RAIS: 0010

Un Federação Município

UF	Descrição
AC	ACRE
AL	ALAGOAS
AM	AMAZONAS
AP	AMAPA
BA	BAHIA
CE	CEARA
DF	DISTRITO FEDERAL
ES	ESPIRITO SANTO

Incluir Modificar Eliminar

Enter data or press ESC to end.



E-Social



06.9.5582 - FP0560E - 1.00.00.000 - Manutenção Versão Layout

Início Validade:

Versão Layout:

Data Início Validade

06.9.5582 - FP0560A - 1.00.00.000 - Complemento Estabelecimento

Estabelecimento: 1 Estabelecimento eSocial

eSocial S-1000 1 S-1000 2 S-1000 3 S-1000 4 Config TSS Layout

Vers Layout	Inic Validade	Fim Validade
12	01/01/2012	31/12/9999

Incluir Eliminar

OK Salvar Cancelar Ajuda

Enter data or press ESC to end.

06.9.5582 - FP0560A - 1.00.00.000 - Complemento Estabelecimento

Estabelecimento: 1 Estabelecimento eSocial

eSocial S-1000 1 S-1000 2 S-1000 3 S-1000 4 Config TSS Layout

Configuração TSS

Ambiente

Produção Pré Produção Dados Reais Pré Produção Dados Fictícios

URL Webservices TSS:

Entidade:

OK Salvar Cancelar Ajuda

Tipo Ambiente

06.9.5582 - FP0560A - 1.00.00.000 - Complemento Estabelecimento

Estabelecimento: Estabelecimento eSocial

Orçãõ Público

NR SIAFI:

Possui Regime Próprio Previdência

UF:

Município:

Alíquota

	Perc Seq	Perc Ente	Perc Supl
<input type="checkbox"/> Servidor Ativo	<input type="text" value="0,00"/>	<input type="text" value="0,00"/>	<input type="text" value="0,00"/>
<input type="checkbox"/> Aposentado	<input type="text" value="0,00"/>	<input type="text" value="0,00"/>	<input type="text" value="0,00"/>
<input type="checkbox"/> Aposentado por Invalidez	<input type="text" value="0,00"/>	<input type="text" value="0,00"/>	<input type="text" value="0,00"/>
<input type="checkbox"/> Pensionista	<input type="text" value="0,00"/>	<input type="text" value="0,00"/>	<input type="text" value="0,00"/>
<input type="checkbox"/> Militar (Ativo ou Reformado)	<input type="text" value="0,00"/>	<input type="text" value="0,00"/>	<input type="text" value="0,00"/>
<input type="checkbox"/> Segurado Diferenciado	<input type="text" value="0,00"/>	<input type="text" value="0,00"/>	<input type="text" value="0,00"/>

Descrição:

Limite Remuneratório

	Valor Subteto	Idade
<input type="checkbox"/> Executivo	<input type="text" value="0,00"/>	<input type="text" value="00"/>
<input type="checkbox"/> Legislativo	<input type="text" value="0,00"/>	<input type="text" value="00"/>
<input type="checkbox"/> Judiciário	<input type="text" value="0,00"/>	<input type="text" value="00"/>
<input type="checkbox"/> Todos os Poderes	<input type="text" value="0,00"/>	<input type="text" value="00"/>

Enter data or press ESC to end.

06.9.5582 - FP0560A - 1.00.00.000 - Complemento Estabelecimento

Estabelecimento: 1 Estabelecimento eSocial

eSocial S-1000 1 S-1000 2 S-1000 3 S-1000 4 Config TSS Layout

Isenção

Certificado:

Emissão Certificado:

Vencimento Certificado:

Nr Protocolo Renovação:

Data Protocolo Renovação:

Ministério:

Página D.O.U.: 0

Publicação D.O.U.:

OK Salvar Cancelar Ajuda

Código Certificado Isenção

06.9.???? - FP0560B - 1.00.00.000 - Manutenção Software House

Software House:	2.678	TOTVS SA
Contato Software House:	113	JOSE A LIMA

OK Salvar Cancelar Ajuda

Número Contato Software House

06.9.5582 - FP0560A - 1.00.00.000 - Complemento Estabelecimento

Estabelecimento: 1 Estabelecimento eSocial

eSocial S-1000 1 S-1000 2 S-1000 3 S-1000 4 Config TSS Layout

Atualização Matrícula eSocial

Nenhuma Empresa + Estabelecimento + Matrícula Informada

Carga

Início Integração eSocial:

Carga Teste Não Iniciada
 Carga Teste Iniciada
 Carga Teste OK
 Carga Oficial Habilitada
 Carga Oficial Iniciada
 Carga Oficial OK
 Carga Oficial Encerrada

Geral

Classificação Tributária: 21 Pessoa Física, exceto Segurado Especial

Cooperativa: Não é Cooperativa

Construtora: Não é Construtora

Desoneração Folha: Não Aplicável

Contato: 25 PEDRO TAKERU KAWAKAME

Situação Pessoa Jurídica: Situação Normal

Situação Pessoa Física: Situação Normal

Acordo Internacional para Isenção de Multa

Sem Acordo Com Acordo

OK Salvar Cancelar Ajuda

Enter data or press ESC to end.

06.9.5582 - FP0560A - 1.00.00.000 - Complemento Estabelecimento

Estabelecimento: 1 Estabelecimento eSocial

eSocial S-1000 1 S-1000 2 S-1000 3 S-1000 4 Config TSS Layout

eSocial Não Habilitado Complementos Habilitados Geração Mensagens Habilitada

Inscrição
CNO: Subst Patronal Obra: Nenhum
CAEPF:

Estabelecimento no Empregador
Identificação: 1

Usa CAT Produto Padrão
Início: 01/01/1800 Término: 31/12/9999

Usa ASO Produto Padrão
Início: 01/01/1800 Término: 31/12/9999

Usa Atividades Produto Padrão
Início: 01/01/1800 Término: 31/12/9999

Usa Condições Diferenciadas Trabalho
Início: 01/01/1800 Término: 31/12/9999

Processo
Processo RAT: 2012/0009 Estab - RAT
Processo FAP:

OK Salvar Cancelar Ajuda

Status EFD Social

06.9.5582 - FP0560 - 1.02.06.013 - Manutenção Estabelecimentos

Arquivo Ajuda

Estabelecimento: 1 Estabelecimento eSocial

Gerais PIS/Prev Priv RAIS/DIRF Cálculo FGTS/INSS

Pessoa Jurídica: 1

Responsável Rescisão:

Integração Magnus/EMS2
Empresa: 0 Estabelecimento:

Integração de Títulos a pagar
País/Localidade: 0
Calendário:

Empresa Pública
Pes Física Resps: 0

HomologNet - Entid Sind Patronal
CNPJ ou CEES/MTE: 00.000.000/0000-00 Ent Sind Patronal: 000.000.00000-0

Enter data or press ESC to end.

06.9.5582 - FP0560 - 1.02.06.013 - Manutenção Estabelecimentos

Arquivo Ajuda

Estabelecimento: 1 Estabelecimento eSocial

Gerais PIS/Prev Priv RAIS/DIRF Cálculo FGTS/INSS

Pessoa Jurídica: 1

Responsável Rescisão:

Integração Magnus/EMS2
Empresa: 0 Estabelecimento:

Integração de Títulos a pagar
País/Localidade: 0
Calendário:

Empresa Pública
Pes Física Resps: 0

HomologNet - Entid Sind Patronal
CNPJ ou CEES/MTE: 00.000.000/0000-00 Ent Sind Patronal: 000.000.00000-0

Enter data or press ESC to end.

06.9.5553 - FP0033 - 1.00.00.000 - Manutenção Empregador por Processo

Arquivo Ajuda

Processo: PROC-COM-000005
Id Processo: 11
Descrição: Processo Judicial Comercialização 000005

Empregador

Emp	Razao Social	Est	Nome
1	Empresa eSocial	1	Estabelecimento eSocial

Incluir Eliminar

06.9.???? - FP0030B - 1.02.00.001 - Atualiza Relacionamento Processos

Processo: xxx/999 Autônomo

Evento Estabelecimento Funcionário Reintegração Autônomo

Parâmetros Relacionamento

Prestador Serviço: 0

IRRF Contribuição Previdenciária

Início: 01/01/0001

Término: 31/12/9999

OK Salvar Cancelar Ajuda

Salva e sai

06.9.???? - FP0030B - 1.02.00.001 - Atualiza Relacionamento Processos

Processo: 2010/777-323235 Reintegracao

Evento Estabelecimento Funcionário Reintegração Autônomo

Parâmetros Relacionamento

Estabelecimento: 1 Estabelecimento eSocial

Matrícula: 10481 Funcionário eSocial

Data Reintegração: 01/01/2012

Início: 15/01/2012

Término: 31/12/9999

OK Salvar Cancelar Ajuda

Salva e sai

06.9.???? - FP0030B - 1.02.00.001 - Atualiza Relacionamento Processos

Processo: 2012/0007 Funcionário Alvará Judicial

Evento Estabelecimento Funcionário Reintegração Autônomo

Parâmetros Relacionamento

Estabelecimento:

Matrícula: 0

IRRF Contribuição Previdenciária Alvará Judicial

Início: 01/01/0001

Término: 31/12/9999

Salva e sai

06.9.???? - FP0030B - 1.02.00.001 - Atualiza Relacionamento Processos

Processo: 2012/0009 Estab - RAT

Evento Estabelecimento Funcionário Reintegração Autônomo

Parâmetros Relacionamento

Estabelecimento:

RAT FAP Encargos Terceiros

Terceiro FPAS: 0000

Início: 01/01/0001

Término: 31/12/9999

Salva e sai

06.9.???? - FP0030B - 1.02.00.001 - Atualiza Relacionamento Processos

Processo: 2012/0001 Suspensão Incidência INSS

Evento Estabelecimento Funcionário Reintegração Autônomo

Parâmetros Relacionamento

Empresa:

Evento:

INSS IRRF FGTS Contribuição Sindical

Início: 01/01/0001

Término: 31/12/9999

Salva e sai

06.9.???? - FP0030A - 1.02.00.001 - FP0030A

Processo: 2010/777-323235

Id Processo: 9

Descrição: Reintegracao

Início Validade: 01/01/2012 Término Validade: 31/12/9999

Tipo

Administrativo Judicial

Utilização: Reintegração

Data Decisão: 15/12/2011 Depósito Montante Integral

Decisão: Liminar em Mandado de Segurança

Dados Processo Judicial

País Vara: bra BRASIL

UF Vara: sc SANTA CATARINA

Município: 4201901 Aurora

Vara: 33

Autoria

Próprio Contribuinte

Outra Entidade

OK Salvar Cancelar Ajuda

Salva e sai

06.9.???? - FP0030 - 1.02.10.005 - Manutenção Processos eSocial

Arquivo Ajuda

Processo: 2010/777-323235

Id Processo: 9

Descrição: Reintegracao

Início Validade: 01/01/2012 Término Validade: 31/12/9999

Utilização

Tipo Utilização	Evento	Empresa	Estab	Matrícula	Data Reint	Prestador	Código Terceiros
Reintegração		1	1	10481	01/01/2012	0	0000

Incluir Modificar Eliminar

Enter data or press ESC to end.

06.9.5582 - FP1420A - 1.00.00.000 - Complemento Pessoa Jurídica

Pessoa: 1 Estabelecimento eSocial CNPJ: 52.876.317/0001-90

Endereço

Tipo Logradouro: r Rua

Município: 3500758 Alambari

Razão Social Completa

Empresa Estabelecimento eSocial

OK Cancelar Ajuda

Razão Social SPED

Manutenção Pessoa Jurídica - FP1420 - 1.02.01.014 - 1 - eSocial

Arquivo Ajuda

Pessoa Jurídica: 1

Nome: eSocial

Básico Endereço

Nome Abreviado: eSocial

País: bra BRASIL

UF: SP SAO PAULO

C.N.P.J: 00.680.516/0001-24

C.N.P.J ANT: 00.000.000/0000-00

C.E.I.: 00000000000

C.E.I. ANT: 00000000000

Insc Estadual: 123.456.789.012

Insc Municipal: 2062

Número da inscrição municipal do cliente

06.9.5582 - FP0100D - 1.02.00.061 - FP0100D

Sequência: 00001

Nome: ACRELÂNDIA

Código IBGE: 1200013

OK Salvar Cancelar Ajuda

Salva e sai

06.9.5582 - FP0100 - 1.02.01.007 - Manutenção Unidades Federação e Países

Arquivo Ajuda

País: BRA

Nome País: BRASIL

Código RAIS: 0010

Un Federação Município

Sequência	Nome	Código IBGE
00001	Acrelândia	1200013
00002	Assis Brasil	1200054
00003	Brasiléia	1200104
00004	Bujari	1200138
00005	Capixaba	1200179
00006	Cruzeiro do Sul	1200203
00007	Epitaciolândia	1200252
00008	Feijó	1200302

Incluir Modificar Eliminar

Enter data or press ESC to end.

Complemento País - FP0100C - 1.00.00.000 - 1 - eSocial

País: BRA BRASIL

Código RFB: 00000

OK Cancelar Ajuda

Enter data or press ESC to end.

06.9.5582 - FP0100 - 1.02.01.007 - Manutenção Unidades Federação e Países

Arquivo Ajuda

País: BRA

Nome País: BRASIL

Código RAIS: 0010

Un Federação Município

UF	Descrição
AC	ACRE
AL	ALAGOAS
AM	AMAZONAS
AP	AMAPA
BA	BAHIA
CE	CEARA
DF	DISTRITO FEDERAL
ES	ESPIRITO SANTO

Incluir Modificar Eliminar

Enter data or press ESC to end.

E-Social



06.9.5582 - FP0560E - 1.00.00.000 - Manutenção Versão Layout

Início Validade:

Versão Layout:

Data Início Validade

06.9.5582 - FP0560A - 1.00.00.000 - Complemento Estabelecimento

Estabelecimento: 1 Estabelecimento eSocial

eSocial S-1000 1 S-1000 2 S-1000 3 S-1000 4 Config TSS Layout

Vers Layout	Inic Validade	Fim Validade
12	01/01/2012	31/12/9999

Incluir Eliminar

OK Salvar Cancelar Ajuda

Enter data or press ESC to end.

06.9.5582 - FP0560A - 1.00.00.000 - Complemento Estabelecimento

Estabelecimento: 1 Estabelecimento eSocial

eSocial S-1000 1 S-1000 2 S-1000 3 S-1000 4 Config TSS Layout

Configuração TSS

Ambiente

Produção Pré Produção Dados Reais Pré Produção Dados Fictícios

URL Webservices TSS:

Entidade:

OK Salvar Cancelar Ajuda

Tipo Ambiente

06.9.5582 - FP0560A - 1.00.00.000 - Complemento Estabelecimento

Estabelecimento: 1 Estabelecimento eSocial

eSocial S-1000 1 S-1000 2 S-1000 3 S-1000 4 Config TSS Layout

Orçãõ Público

NR SIAFI:

Possui Regime Próprio Previdência

UF:

Município: 0

Alíquota

	Perc Seq	Perc Ente	Perc Supl
<input type="checkbox"/> Servidor Ativo	0,00	0,00	0,00
<input type="checkbox"/> Aposentado	0,00	0,00	0,00
<input type="checkbox"/> Aposentado por Invalidez	0,00	0,00	0,00
<input type="checkbox"/> Pensionista	0,00	0,00	0,00
<input type="checkbox"/> Militar (Ativo ou Reformado)	0,00	0,00	0,00
<input type="checkbox"/> Segurado Diferenciado	0,00	0,00	0,00

Descrição:

Limite Remuneratório

	Valor Subteto	Idade
<input type="checkbox"/> Executivo	0,00	00
<input type="checkbox"/> Legislativo	0,00	00
<input type="checkbox"/> Judiciário	0,00	00
<input type="checkbox"/> Todos os Poderes	0,00	00

OK Salvar Cancelar Ajuda

Enter data or press ESC to end.

06.9.5582 - FP0560A - 1.00.00.000 - Complemento Estabelecimento

Estabelecimento: 1 Estabelecimento eSocial

eSocial S-1000 1 S-1000 2 S-1000 3 S-1000 4 Config TSS Layout

Isenção

Certificado:

Emissão Certificado:

Vencimento Certificado:

Nr Protocolo Renovação:

Data Protocolo Renovação:

Ministério:

Página D.O.U.: 0

Publicação D.O.U.:

OK Salvar Cancelar Ajuda

Código Certificado Isenção

06.9.???? - FP0560B - 1.00.00.000 - Manutenção Software House

Software House:	2.678	TOTVS SA
Contato Software House:	113	JOSE A LIMA

OK Salvar Cancelar Ajuda

Número Contato Software House

06.9.5582 - FP0560A - 1.00.00.000 - Complemento Estabelecimento

Estabelecimento: 1 Estabelecimento eSocial

eSocial S-1000 1 S-1000 2 S-1000 3 S-1000 4 Config TSS Layout

Software House	Nome	Contato Softw House	Nome
11	BANCO DO BRASIL S/A - BAHIA	12	ABEL CORREIA VAL

Incluir Modificar Eliminar

OK Salvar Cancelar Ajuda

Enter data or press ESC to end.

06.9.5582 - FP0560A - 1.00.00.000 - Complemento Estabelecimento

Estabelecimento: 1 Estabelecimento eSocial

eSocial S-1000 1 S-1000 2 S-1000 3 S-1000 4 Config TSS Layout

Atualização Matrícula eSocial

Nenhuma Empresa + Estabelecimento + Matrícula Informada

Carga

Início Integração eSocial:

Carga Teste Não Iniciada
 Carga Teste Iniciada
 Carga Teste OK
 Carga Oficial Habilitada
 Carga Oficial Iniciada
 Carga Oficial OK
 Carga Oficial Encerrada

Geral

Classificação Tributária: 21 Pessoa Física, exceto Segurado Especial

Cooperativa: Não é Cooperativa

Construtora: Não é Construtora

Desoneração Folha: Não Aplicável

Contato: 25 PEDRO TAKERU KAWAKAME

Situação Pessoa Jurídica: Situação Normal

Situação Pessoa Física: Situação Normal

Acordo Internacional para Isenção de Multa

Sem Acordo Com Acordo

OK Salvar Cancelar Ajuda

Enter data or press ESC to end.

06.9.5582 - FP0560A - 1.00.00.000 - Complemento Estabelecimento

Estabelecimento: 1 Estabelecimento eSocial

eSocial S-1000 1 S-1000 2 S-1000 3 S-1000 4 Config TSS Layout

eSocial Não Habilitado Complementos Habilitados Geração Mensagens Habilitada

Inscrição
CNO: Subst Patronal Obra: Nenhum
CAEPF:

Estabelecimento no Empregador
Identificação: 1

Usa CAT Produto Padrão
Início: 01/01/1800 Término: 31/12/9999

Usa ASO Produto Padrão
Início: 01/01/1800 Término: 31/12/9999

Usa Atividades Produto Padrão
Início: 01/01/1800 Término: 31/12/9999

Usa Condições Diferenciadas Trabalho
Início: 01/01/1800 Término: 31/12/9999

Processo
Processo RAT: 2012/0009 Estab - RAT
Processo FAP:

OK Salvar Cancelar Ajuda

Status EFD Social

06.9.5582 - FP0560 - 1.02.06.013 - Manutenção Estabelecimentos

Arquivo Ajuda

Estabelecimento: 1 Estabelecimento eSocial

Gerais PIS/Prev Priv RAIS/DIRF Cálculo FGTS/INSS

Pessoa Jurídica: 1

Responsável Rescisão:

Integração Magnus/EMS2
Empresa: 0 Estabelecimento:

Integração de Títulos a pagar
País/Localidade: 0
Calendário:

Empresa Pública
Pes Física Resps: 0

HomologNet - Entid Sind Patronal
CNPJ ou CEES/MTE: 00.000.000/0000-00 Ent Sind Patronal: 000.000.00000-0

Enter data or press ESC to end.

06.9.5582 - FP0560 - 1.02.06.013 - Manutenção Estabelecimentos

Arquivo Ajuda

Estabelecimento: 1 Estabelecimento eSocial

Gerais PIS/Prev Priv RAIS/DIRF Cálculo FGTS/INSS

Pessoa Jurídica: 1

Responsável Rescisão:

Integração Magnus/EMS2
Empresa: 0 Estabelecimento:

Integração de Títulos a pagar
País/Localidade: 0
Calendário:

Empresa Pública
Pes Física Resps: 0

HomologNet - Entid Sind Patronal
CNPJ ou CEES/MTE: 00.000.000/0000-00 Ent Sind Patronal: 000.000.00000-0

Enter data or press ESC to end.

06.9.5553 - FP0033 - 1.00.00.000 - Manutenção Empregador por Processo

Arquivo Ajuda

Processo: PROC-COM-000005
Id Processo: 11
Descrição: Processo Judicial Comercialização 000005

Empregador

Emp	Razao Social	Est	Nome
1	Empresa eSocial	1	Estabelecimento eSocial

Incluir Eliminar

06.9.???? - FP0030B - 1.02.00.001 - Atualiza Relacionamento Processos

Processo: xxx/999 Autônomo

Evento Estabelecimento Funcionário Reintegração Autônomo

Parâmetros Relacionamento

Prestador Serviço: 0

IRRF Contribuição Previdenciária

Início: 01/01/0001

Término: 31/12/9999

OK Salvar Cancelar Ajuda

Salva e sai

06.9.???? - FP0030B - 1.02.00.001 - Atualiza Relacionamento Processos

Processo: 2010/777-323235 Reintegracao

Evento Estabelecimento Funcionário Reintegração Autônomo

Parâmetros Relacionamento

Estabelecimento: 1 Estabelecimento eSocial

Matrícula: 10481 Funcionário eSocial

Data Reintegração: 01/01/2012

Início: 15/01/2012

Término: 31/12/9999

OK Salvar Cancelar Ajuda

Salva e sai

06.9.???? - FP0030B - 1.02.00.001 - Atualiza Relacionamento Processos

Processo: 2012/0007 Funcionário Alvará Judicial

Evento Estabelecimento Funcionário Reintegração Autônomo

Parâmetros Relacionamento

Estabelecimento: [] []

Matrícula: 0 []

IRRF Contribuição Previdenciária Alvará Judicial

Início: 01/01/0001

Término: 31/12/9999

OK Salvar Cancelar Ajuda

Salva e sai

06.9.???? - FP0030B - 1.02.00.001 - Atualiza Relacionamento Processos

Processo: 2012/0009 Estab - RAT

Evento Estabelecimento Funcionário Reintegração Autônomo

Parâmetros Relacionamento

Estabelecimento:

RAT FAP Encargos Terceiros

Terceiro FPAS: 0000

Início: 01/01/0001

Término: 31/12/9999

Salva e sai

06.9.???? - FP0030B - 1.02.00.001 - Atualiza Relacionamento Processos

Processo: 2012/0001 Suspensão Incidência INSS

Evento Estabelecimento Funcionário Reintegração Autônomo

Parâmetros Relacionamento

Empresa:

Evento:

INSS IRRF FGTS Contribuição Sindical

Início: 01/01/0001

Término: 31/12/9999

Salva e sai

06.9.???? - FP0030A - 1.02.00.001 - FP0030A

Processo: 2010/777-323235

Id Processo: 9

Descrição: Reintegracao

Início Validade: 01/01/2012 Término Validade: 31/12/9999

Tipo

Administrativo Judicial

Utilização: Reintegração

Data Decisão: 15/12/2011 Depósito Montante Integral

Decisão: Liminar em Mandado de Segurança

Dados Processo Judicial

País Vara: bra BRASIL

UF Vara: sc SANTA CATARINA

Município: 4201901 Aurora

Vara: 33

Autoria

Próprio Contribuinte

Outra Entidade

OK Salvar Cancelar Ajuda

Salva e sai

06.9.???? - FP0030 - 1.02.10.005 - Manutenção Processos eSocial

Arquivo Ajuda

Processo: 2010/777-323235

Id Processo: 9

Descrição: Reintegracao

Início Validade: 01/01/2012 Término Validade: 31/12/9999

Utilização

Tipo Utilização	Evento	Empresa	Estab	Matrícula	Data Reint	Prestador	Código Terceiros
Reintegração		1	1	10481	01/01/2012	0	0000

Incluir Modificar Eliminar

Enter data or press ESC to end.

06.9.5582 - FP1420A - 1.00.00.000 - Complemento Pessoa Jurídica

Pessoa: 1 Estabelecimento eSocial CNPJ: 52.876.317/0001-90

Endereço

Tipo Logradouro: r Rua

Município: 3500758 Alambari

Razão Social Completa

Empresa Estabelecimento eSocial

OK Cancelar Ajuda

Razão Social SPED

Manutenção Pessoa Jurídica - FP1420 - 1.02.01.014 - 1 - eSocial

Arquivo Ajuda

Pessoa Jurídica: 1

Nome: eSocial

Básico Endereço

Nome Abreviado: eSocial

País: bra BRASIL

UF: SP SAO PAULO

C.N.P.J: 00.680.516/0001-24

C.N.P.J ANT: 00.000.000/0000-00

C.E.I.: 00000000000

C.E.I. ANT: 00000000000

Insc Estadual: 123.456.789.012

Insc Municipal: 2062

Número da inscrição municipal do cliente

06.9.5582 - FP0100D - 1.02.00.061 - FP0100D

Sequência: 00001

Nome: ACRELÂNDIA

Código IBGE: 1200013

OK Salvar Cancelar Ajuda

Salva e sai

06.9.5582 - FP0100 - 1.02.01.007 - Manutenção Unidades Federação e Países

Arquivo Ajuda

País: BRA

Nome País: BRASIL

Código RAIS: 0010

Un Federação Município

Sequência	Nome	Código IBGE
00001	Acrelândia	1200013
00002	Assis Brasil	1200054
00003	Brasiléia	1200104
00004	Bujari	1200138
00005	Capixaba	1200179
00006	Cruzeiro do Sul	1200203
00007	Epitaciolândia	1200252
00008	Feijó	1200302

Incluir Modificar Eliminar

Enter data or press ESC to end.

Complemento País - FP0100C - 1.00.00.000 - 1 - eSocial

País: BRA BRASIL

Código RFB: 00000

OK Cancelar Ajuda

Enter data or press ESC to end.

06.9.5582 - FP0170 - 1.02.01.008 - Manutenção Grupos de Informações

Arquivo Ajuda

Grupo Informações: P01 Portal - Meus Dados

Restrições Permissões eSocial

Grupo	Descrição	Perm Alter
COO	Coordenador	Sim
QSQ	Funcionário	Sim

Formar Permissões

06.9.5582 - FP0560 - 1.02.06.013 - Manutenção Estabelecimentos

Arquivo Ajuda

Estabelecimento: 1 Estabelecimento eSocial

Código FGTS: Transportadora
 Matrícula INSS: Ativ/CNAE: CNAE Preponderante
 Perc. Isenção Filantropia: Desc Ativ/CNAE: Despreza Av. Inden. SEFIP
 Perc. Contr.Social FGTS: SAT:
 Perc. C.S. Multa FGTS:

Início Vigência: Fim Vigência:

FPAS	Terceiro	SAT	FAP	Tipo	Código Lotação Tributária
<input type="text" value="507"/>	<input type="text" value="0067"/>	<input type="text" value="3,00"/>	<input type="text" value="1,0000"/>	<input type="text" value="01"/>	<input type="text" value="1-1-0507-01-0"/>
<input type="text" value="0000"/>	<input type="text" value="0000"/>	<input type="text" value="0,00"/>	<input type="text" value="0,0000"/>	<input type="text"/>	<input type="text"/>
<input type="text" value="0000"/>	<input type="text" value="0000"/>	<input type="text" value="0,00"/>	<input type="text" value="0,0000"/>	<input type="text"/>	<input type="text"/>
<input type="text" value="0000"/>	<input type="text" value="0000"/>	<input type="text" value="0,00"/>	<input type="text" value="0,0000"/>	<input type="text"/>	<input type="text"/>
<input type="text" value="0000"/>	<input type="text" value="0000"/>	<input type="text" value="0,00"/>	<input type="text" value="0,0000"/>	<input type="text"/>	<input type="text"/>
<input type="text" value="0000"/>	<input type="text" value="0000"/>	<input type="text" value="0,00"/>	<input type="text" value="0,0000"/>	<input type="text"/>	<input type="text"/>

Informe o percentual contribuição social sobre a multa do FGTS

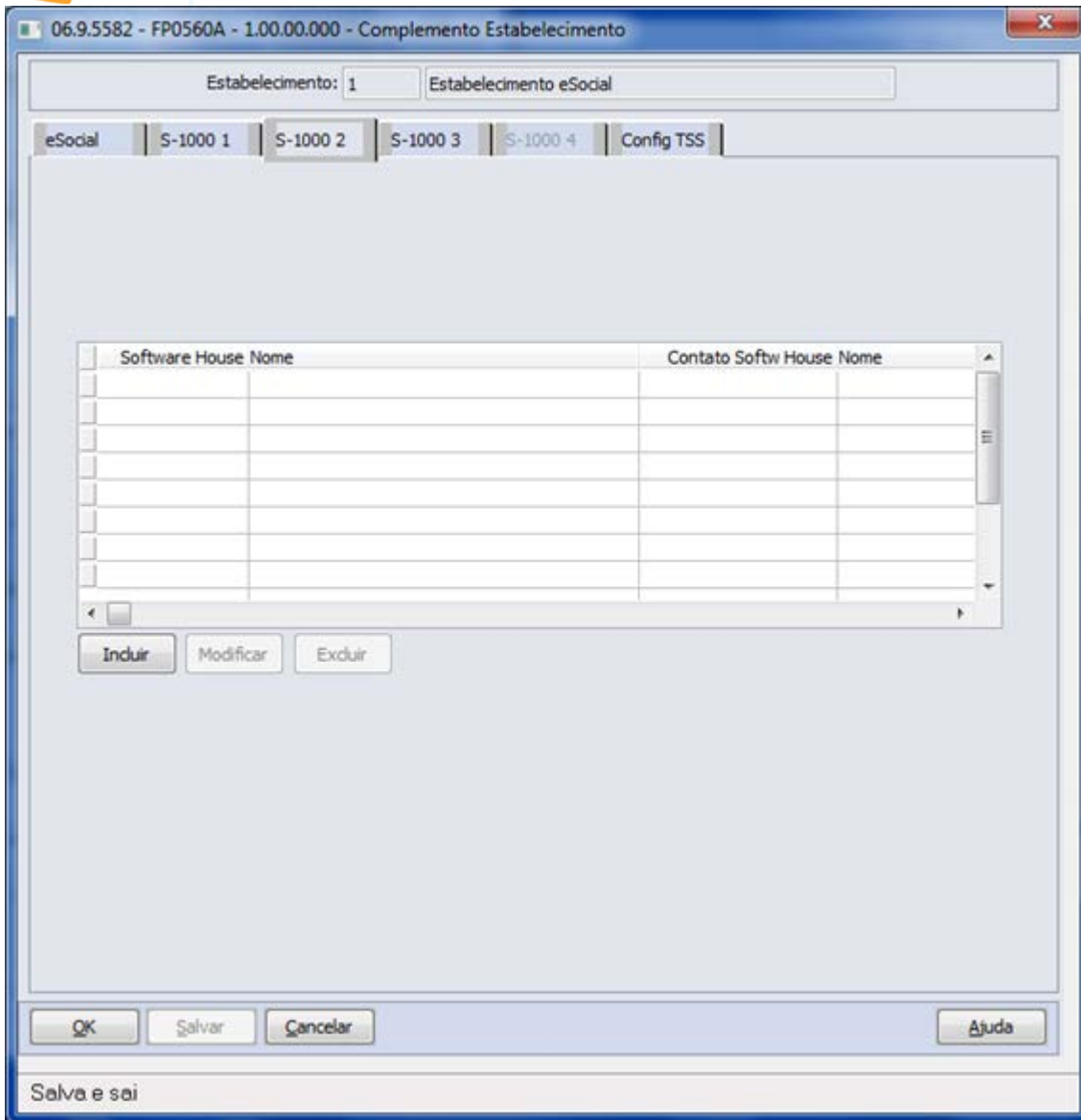

06.9.5582 - FP0560A - 1.00.00.000 - Complemento Estabelecimento

Estabelecimento: 1 Estabelecimento eSocial

eSocial S-1000 1 S-1000 2 S-1000 3 S-1000 4 Config TSS

Atualização Matrícula eSocial
 Nenhuma Empresa + Estabelecimento + Matrícula Informada

Carga
Início Integração eSocial: 01/01/2012
 Carga Teste Não Iniciada
 Carga Teste Iniciada
 Carga Teste OK
 Carga Oficial Habilitada
 Carga Oficial Iniciada
 Carga Oficial OK
 Carga Oficial Encerrada

Geral
Classificação Tributária: 99 Pessoas Jurídicas em Geral
Cooperativa: Não é Cooperativa
Construtora: Não é Construtora
Desoneração Folha: Não Aplicável
Contato: 24 Contato eSocial
Situação Pessoa Jurídica: Situação Normal
Situação Pessoa Física: Situação Normal
 Optante Registro Eletrônico de Empregado
Acordo Internacional para Isenção de Multa
 Sem Acordo Com Acordo

OK Salvar Cancelar Ajuda

Enter data or press ESC to end.

06.9.5582 - FP0560A - 1.00.00.000 - Complemento Estabelecimento

Estabelecimento: 1 Estabelecimento eSocial

eSocial S-1000 1 S-1000 2 S-1000 3 S-1000 4 Config TSS

Não Habilitado Complementos Habilitados

Inscrição

CNO: Subst Patronal Obra: Nenhum

CAEPF: Tipo: Contribuinte Individual

Usa CAT Produto Padrão

Início: 01/01/1800 Término: 31/12/9999

Usa ASO Produto Padrão

Início: 01/01/1800 Término: 31/12/9999

Usa Atividades Produto Padrão

Início: 01/01/1800 Término: 31/12/9999

Usa Condições Diferenciadas Trabalho

Início: 01/01/1800 Término: 01/01/1800

Processo

Processo RAT:

Processo FAP: 25041-777 Aliquota RAT

OK Salvar Cancelar Ajuda

Status EFD Social

06.9.5582 - FP0560A - 1.00.00.000 - Complemento Estabelecimento
X

Estabelecimento:
Estabelecimento eSocial

eSocial
S-1000 1 | S-1000 2 | S-1000 3 | S-1000 4 | Config TSS | Layout

Atualização Matrícula eSocial

Nenhuma
 Empresa + Estabelecimento + Matrícula
 Informada

Carga

Carga Teste Não Iniciada
 Carga Teste Iniciada
 Carga Teste OK
 Carga Oficial Habilitada
 Carga Oficial Iniciada
 Carga Oficial OK
 Carga Oficial Encerrada

Início Integração eSocial:

Geral

Classificação Tributária: Pessoas Jurídicas em Geral

Cooperativa:

Construtora:

Desoneração Folha:

Contato: Contato eSocial

Situação Pessoa Jurídica:

Situação Pessoa Física:

Optante Registro Eletrônico de Empregado

Acordo Internacional para Isenção de Multa

Sem Acordo
 Com Acordo

Enter data or press ESC to end.

06.9.5553 - FP0033 - 1.00.00.000 - Manutenção Empregador por Processo

Arquivo Ajuda

Processo: PROC-COM-000005
Id Processo: 11
Descrição: Processo Judicial Comercialização 000005

Empregador

Emp	Razao Social	Est	Nome
1	Empresa eSocial	1	Estabelecimento eSocial

Incluir Eliminar

06.9.???? - FP0030B - 1.02.00.001 - Atualiza Relacionamento Processos

Processo: xxx/999 Autônomo

Evento Estabelecimento Funcionário Reintegração Autônomo

Parâmetros Relacionamento

Prestador Serviço: 0

IRRF Contribuição Previdenciária

Início: 01/01/0001

Término: 31/12/9999

OK Salvar Cancelar Ajuda

Salva e sai

06.9.???? - FP0030B - 1.02.00.001 - Atualiza Relacionamento Processos

Processo: 2010/777-323235 Reintegracao

Evento Estabelecimento Funcionário Reintegração Autônomo

Parâmetros Relacionamento

Estabelecimento: 1 Estabelecimento eSocial

Matrícula: 10481 Funcionário eSocial

Data Reintegração: 01/01/2012

Início: 15/01/2012

Término: 31/12/9999

OK Salvar Cancelar Ajuda

Salva e sai

06.9.???? - FP0030B - 1.02.00.001 - Atualiza Relacionamento Processos

Processo: 2012/0007 Funcionário Alvará Judicial

Evento Estabelecimento Funcionário Reintegração Autônomo

Parâmetros Relacionamento

Estabelecimento: [] []

Matrícula: 0 []

IRRF Contribuição Previdenciária Alvará Judicial

Início: 01/01/0001

Término: 31/12/9999

OK Salvar Cancelar Ajuda

Salva e sai

06.9.???? - FP0030B - 1.02.00.001 - Atualiza Relacionamento Processos

Processo: 2012/0009 Estab - RAT

Evento Estabelecimento Funcionário Reintegração Autônomo

Parâmetros Relacionamento

Estabelecimento:

RAT FAP Encargos Terceiros

Terceiro FPAS: 0000

Início: 01/01/0001

Término: 31/12/9999

Salva e sai

06.9.???? - FP0030B - 1.02.00.001 - Atualiza Relacionamento Processos

Processo: 2012/0001 Suspensão Incidência INSS

Evento Estabelecimento Funcionário Reintegração Autônomo

Parâmetros Relacionamento

Empresa:

Evento:

INSS IRRF FGTS Contribuição Sindical

Início: 01/01/0001

Término: 31/12/9999

Salva e sai

06.9.???? - FP0030A - 1.02.00.001 - FP0030A

Processo: 2010/777-323235

Id Processo: 9

Descrição: Reintegracao

Início Validade: 01/01/2012 Término Validade: 31/12/9999

Tipo

Administrativo Judicial

Utilização: Reintegração

Data Decisão: 15/12/2011 Depósito Montante Integral

Decisão: Liminar em Mandado de Segurança

Dados Processo Judicial

País Vara: bra BRASIL

UF Vara: sc SANTA CATARINA

Município: 4201901 Aurora

Vara: 33

Autoria

Próprio Contribuinte

Outra Entidade

OK Salvar Cancelar Ajuda

Salva e sai

06.9.???? - FP0030 - 1.02.10.005 - Manutenção Processos eSocial

Arquivo Ajuda

Processo: 2010/777-323235

Id Processo: 9

Descrição: Reintegracao

Início Validade: 01/01/2012 Término Validade: 31/12/9999

Utilização

Tipo Utilização	Evento	Empresa	Estab	Matrícula	Data Reint	Prestador	Código Terceiros
Reintegração		1	1	10481	01/01/2012	0	0000

Incluir Modificar Eliminar

Enter data or press ESC to end.

06.9.5582 - FP1420A - 1.00.00.000 - Complemento Pessoa Jurídica

Pessoa: 1 Estabelecimento eSocial CNPJ: 52.876.317/0001-90

Endereço

Tipo Logradouro: r Rua

Município: 3500758 Alambari

Razão Social Completa

Empresa Estabelecimento eSocial

OK Cancelar Ajuda

Razão Social SPED

Manutenção Pessoa Jurídica - FP1420 - 1.02.01.014 - 1 - eSocial

Arquivo Ajuda

Pessoa Jurídica: 1

Nome: eSocial

Básico Endereço

Nome Abreviado: eSocial

País: bra BRASIL

UF: SP SAO PAULO

C.N.P.J: 00.680.516/0001-24

C.N.P.J ANT: 00.000.000/0000-00

C.E.I.: 00000000000

C.E.I. ANT: 00000000000

Insc Estadual: 123.456.789.012

Insc Municipal: 2062

Número da inscrição municipal do cliente

06.9.5582 - FP0100D - 1.02.00.061 - FP0100D

Sequência: 00001

Nome: ACRELÂNDIA

Código IBGE: 1200013

OK Salvar Cancelar Ajuda

Salva e sai

06.9.5582 - FP0100 - 1.02.01.007 - Manutenção Unidades Federação e Países

Arquivo Ajuda

País: BRA

Nome País: BRASIL

Código RAIS: 0010

Un Federação Município

Sequência	Nome	Código IBGE
00001	Acrelândia	1200013
00002	Assis Brasil	1200054
00003	Brasiléia	1200104
00004	Bujari	1200138
00005	Capixaba	1200179
00006	Cruzeiro do Sul	1200203
00007	Epitaciolândia	1200252
00008	Feijó	1200302

Incluir Modificar Eliminar

Enter data or press ESC to end.

Complemento País - FP0100C - 1.00.00.000 - 1 - eSocial

País: BRA BRASIL

Código RFB: 00000

OK Cancelar Ajuda

Enter data or press ESC to end.

06.9.5582 - FP0100 - 1.02.01.007 - Manutenção Unidades Federação e Países

Arquivo Ajuda

País: BRA

Nome País: BRASIL

Código RAIS: 0010

Un Federação Município

UF	Descrição
AC	ACRE
AL	ALAGOAS
AM	AMAZONAS
AP	AMAPA
BA	BAHIA
CE	CEARA
DF	DISTRITO FEDERAL
ES	ESPIRITO SANTO

Incluir Modificar Eliminar

Enter data or press ESC to end.



E-Social



06.9.5582 - FP0560E - 1.00.00.000 - Manutenção Versão Layout

Início Validade:

Versão Layout:

Data Início Validade

06.9.5582 - FP0560A - 1.00.00.000 - Complemento Estabelecimento

Estabelecimento: 1 Estabelecimento eSocial

eSocial S-1000 1 S-1000 2 S-1000 3 S-1000 4 Config TSS Layout

Vers Layout	Inic Validade	Fim Validade
12	01/01/2012	31/12/9999

Incluir Eliminar

OK Salvar Cancelar Ajuda

Enter data or press ESC to end.

06.9.5582 - FP0560A - 1.00.00.000 - Complemento Estabelecimento

Estabelecimento: 1 Estabelecimento eSocial

eSocial S-1000 1 S-1000 2 S-1000 3 S-1000 4 Config TSS Layout

Configuração TSS

Ambiente

Produção Pré Produção Dados Reais Pré Produção Dados Fictícios

URL Webservices TSS:

Entidade:

OK Salvar Cancelar Ajuda

Tipo Ambiente

06.9.5582 - FP0560A - 1.00.00.000 - Complemento Estabelecimento

Estabelecimento: 1 Estabelecimento eSocial

eSocial S-1000 1 S-1000 2 S-1000 3 S-1000 4 Config TSS Layout

Orçãõ Público

NR SIAFI:

Possui Regime Próprio Previdência

UF:

Município: 0

Alíquota

	Perc Seq	Perc Ente	Perc Supl
<input type="checkbox"/> Servidor Ativo	0,00	0,00	0,00
<input type="checkbox"/> Aposentado	0,00	0,00	0,00
<input type="checkbox"/> Aposentado por Invalidez	0,00	0,00	0,00
<input type="checkbox"/> Pensionista	0,00	0,00	0,00
<input type="checkbox"/> Militar (Ativo ou Reformado)	0,00	0,00	0,00
<input type="checkbox"/> Segurado Diferenciado	0,00	0,00	0,00

Descrição:

Limite Remuneratório

	Valor Subteto	Idade
<input type="checkbox"/> Executivo	0,00	00
<input type="checkbox"/> Legislativo	0,00	00
<input type="checkbox"/> Judiciário	0,00	00
<input type="checkbox"/> Todos os Poderes	0,00	00

OK Salvar Cancelar Ajuda

Enter data or press ESC to end.

06.9.5582 - FP0560A - 1.00.00.000 - Complemento Estabelecimento

Estabelecimento: 1 Estabelecimento eSocial

eSocial S-1000 1 S-1000 2 S-1000 3 S-1000 4 Config TSS Layout

Isenção

Certificado:

Emissão Certificado:

Vencimento Certificado:

Nr Protocolo Renovação:

Data Protocolo Renovação:

Ministério:

Página D.O.U.: 0

Publicação D.O.U.:

OK Salvar Cancelar Ajuda

Código Certificado Isenção

06.9.???? - FP0560B - 1.00.00.000 - Manutenção Software House

Software House:	2.678	TOTVS SA
Contato Software House:	113	JOSE A LIMA

Número Contato Software House

06.9.5582 - FP0560A - 1.00.00.000 - Complemento Estabelecimento

Estabelecimento: 1 Estabelecimento eSocial

eSocial S-1000 1 S-1000 2 S-1000 3 S-1000 4 Config TSS Layout

Software House	Nome	Contato Softw House	Nome
11	BANCO DO BRASIL S/A - BAHIA	12	ABEL CORREIA VAL

Incluir Modificar Eliminar

OK Salvar Cancelar Ajuda

Enter data or press ESC to end.

06.9.5582 - FP0560A - 1.00.00.000 - Complemento Estabelecimento

Estabelecimento: 1 Estabelecimento eSocial

eSocial S-1000 1 S-1000 2 S-1000 3 S-1000 4 Config TSS Layout

Atualização Matrícula eSocial

Nenhuma Empresa + Estabelecimento + Matrícula Informada

Carga

Início Integração eSocial:

Carga Teste Não Iniciada
 Carga Teste Iniciada
 Carga Teste OK
 Carga Oficial Habilitada
 Carga Oficial Iniciada
 Carga Oficial OK
 Carga Oficial Encerrada

Geral

Classificação Tributária: 21 Pessoa Física, exceto Segurado Especial

Cooperativa: Não é Cooperativa

Construtora: Não é Construtora

Desoneração Folha: Não Aplicável

Contato: 25 PEDRO TAKERU KAWAKAME

Situação Pessoa Jurídica: Situação Normal

Situação Pessoa Física: Situação Normal

Acordo Internacional para Isenção de Multa

Sem Acordo Com Acordo

OK Salvar Cancelar Ajuda

Enter data or press ESC to end.

06.9.5582 - FP0560A - 1.00.00.000 - Complemento Estabelecimento

Estabelecimento: 1 Estabelecimento eSocial

eSocial S-1000 1 S-1000 2 S-1000 3 S-1000 4 Config TSS Layout

eSocial Não Habilitado Complementos Habilitados Geração Mensagens Habilitada

Inscrição
CNO: Subst Patronal Obra: Nenhum
CAEPF:

Estabelecimento no Empregador
Identificação: 1

Usa CAT Produto Padrão Início: 01/01/1800 Término: 31/12/9999	Usa ASO Produto Padrão Início: 01/01/1800 Término: 31/12/9999
Usa Atividades Produto Padrão Início: 01/01/1800 Término: 31/12/9999	Usa Condições Diferenciadas Trabalho Início: 01/01/1800 Término: 31/12/9999

Processo
Processo RAT: 2012/0009 Estab - RAT
Processo FAP:

OK Salvar Cancelar Ajuda

Status EFD Social

06.9.5582 - FP0560 - 1.02.06.013 - Manutenção Estabelecimentos

Arquivo Ajuda

Estabelecimento: 1 Estabelecimento eSocial

Gerais PIS/Prev Priv RAIS/DIRF Cálculo FGTS/INSS

Pessoa Jurídica: 1

Responsável Rescisão:

Integração Magnus/EMS2
Empresa: 0 Estabelecimento:

Integração de Títulos a pagar
País/Localidade: 0
Calendário:

Empresa Pública
Pes Física Resps: 0

HomologNet - Entid Sind Patronal
CNPJ ou CEES/MTE: 00.000.000/0000-00 Ent Sind Patronal: 000.000.00000-0

Enter data or press ESC to end.

06.9.5582 - FP0560 - 1.02.06.013 - Manutenção Estabelecimentos

Arquivo Ajuda

Estabelecimento: 1 Estabelecimento eSocial

Gerais PIS/Prev Priv RAIS/DIRF Cálculo FGTS/INSS

Pessoa Jurídica: 1

Responsável Rescisão:

Integração Magnus/EMS2
Empresa: 0 Estabelecimento:

Integração de Títulos a pagar
País/Localidade: 0
Calendário:

Empresa Pública
Pes Física Resps: 0

HomologNet - Entid Sind Patronal
CNPJ ou CEES/MTE: 00.000.000/0000-00 Ent Sind Patronal: 000.000.00000-0

Enter data or press ESC to end.

06.9.5582 - FP0560A - 1.00.00.000 - Complemento Estabelecimento

Estabelecimento: 1 Estabelecimento eSocial

eSocial | S-1000 1 | S-1000 2 | S-1000 3 | S-1000 4 | **Config TSS**

Configuração TSS

Ambiente

Produção Pré Produção Dados Reais Pré Produção Dados Fictícios

URL Webservices TSS: 

Entidade:

OK Salvar Cancelar Ajuda

Tipo Ambiente

06.9.5582 - FP0560A - 1.00.00.000 - Complemento Estabelecimento

Estabelecimento: 1 Estabelecimento eSocial

eSocial | S-1000 1 | S-1000 2 | S-1000 3 | S-1000 4 | Config TSS

Oração Pública

NR SIAFI:

Possui Regime Próprio Previdência

UF:

Município: 0

Alíquota

	Perc Seq	Perc Ente	Perc Supl
<input type="checkbox"/> Servidor Ativo	0,00	0,00	0,00
<input type="checkbox"/> Aposentado	0,00	0,00	0,00
<input type="checkbox"/> Aposentado por Invalidez	0,00	0,00	0,00
<input type="checkbox"/> Pensionista	0,00	0,00	0,00
<input type="checkbox"/> Militar (Ativo ou Reformado)	0,00	0,00	0,00
<input type="checkbox"/> Segurado Diferenciado	0,00	0,00	0,00

Descrição:

Limite Remuneratório

	Valor Subteto	Idade
<input type="checkbox"/> Executivo	0,00	00
<input type="checkbox"/> Legislativo	0,00	00
<input type="checkbox"/> Judiciário	0,00	00
<input type="checkbox"/> Todos os Poderes	0,00	00

OK Salvar Cancelar Ajuda

Salva e sai

06.9.5582 - FP0560A - 1.00.00.000 - Complemento Estabelecimento

Estabelecimento: 1 Estabelecimento eSocial

eSocial | S-1000 1 | S-1000 2 | S-1000 3 | S-1000 4 | Config TSS

Isenção

Certificado:

Emissão Certificado:

Vencimento Certificado:

Nr Protocolo Renovação:

Data Protocolo Renovação:

Ministério:

Página D.O.U.: 0

Publicação D.O.U.:

OK Salvar Cancelar Ajuda

Salva e sai

06.9.5553 - FP0033 - 1.00.00.000 - Manutenção Empregador por Processo

Arquivo Ajuda

Processo: PROC-COM-000005
Id Processo: 11
Descrição: Processo Judicial Comercialização 000005

Empregador

Emp	Razao Social	Est	Nome
1	Empresa eSocial	1	Estabelecimento eSocial

Incluir Eliminar

06.9.???? - FP0030B - 1.02.00.001 - Atualiza Relacionamento Processos

Processo: xxx/999 Autônomo

Evento Estabelecimento Funcionário Reintegração Autônomo

Parâmetros Relacionamento

Prestador Serviço: 0

IRRF Contribuição Previdenciária

Início: 01/01/0001

Término: 31/12/9999

OK Salvar Cancelar Ajuda

Salva e sai

06.9.???? - FP0030B - 1.02.00.001 - Atualiza Relacionamento Processos

Processo: 2010/777-323235 Reintegracao

Evento Estabelecimento Funcionário Reintegração Autônomo

Parâmetros Relacionamento

Estabelecimento: 1 Estabelecimento eSocial

Matrícula: 10481 Funcionário eSocial

Data Reintegração: 01/01/2012

Início: 15/01/2012

Término: 31/12/9999

OK Salvar Cancelar Ajuda

Salva e sai

06.9.???? - FP0030B - 1.02.00.001 - Atualiza Relacionamento Processos

Processo: 2012/0007 Funcionário Alvará Judicial

Evento Estabelecimento Funcionário Reintegração Autônomo

Parâmetros Relacionamento

Estabelecimento: [] []

Matrícula: 0 []

IRRF Contribuição Previdenciária Alvará Judicial

Início: 01/01/0001

Término: 31/12/9999

OK Salvar Cancelar Ajuda

Salva e sai

06.9.???? - FP0030B - 1.02.00.001 - Atualiza Relacionamento Processos

Processo: 2012/0009 Estab - RAT

Evento Estabelecimento Funcionário Reintegração Autônomo

Parâmetros Relacionamento

Estabelecimento:

RAT FAP Encargos Terceiros

Terceiro FPAS: 0000

Início: 01/01/0001

Término: 31/12/9999

Salva e sai

06.9.???? - FP0030B - 1.02.00.001 - Atualiza Relacionamento Processos

Processo: 2012/0001 Suspensão Incidência INSS

Evento Estabelecimento Funcionário Reintegração Autônomo

Parâmetros Relacionamento

Empresa:

Evento:

INSS IRRF FGTS Contribuição Sindical

Início: 01/01/0001

Término: 31/12/9999

Salva e sai

06.9.???? - FP0030A - 1.02.00.001 - FP0030A

Processo: 2010/777-323235

Id Processo: 9

Descrição: Reintegracao

Início Validade: 01/01/2012 Término Validade: 31/12/9999

Tipo

Administrativo Judicial

Utilização: Reintegração

Data Decisão: 15/12/2011 Depósito Montante Integral

Decisão: Liminar em Mandado de Segurança

Dados Processo Judicial

País Vara: bra BRASIL

UF Vara: sc SANTA CATARINA

Município: 4201901 Aurora

Vara: 33

Autoria

Próprio Contribuinte

Outra Entidade

OK Salvar Cancelar Ajuda

Salva e sai

06.9.???? - FP0030 - 1.02.10.005 - Manutenção Processos eSocial

Arquivo Ajuda

Processo: 2010/777-323235

Id Processo: 9

Descrição: Reintegracao

Início Validade: 01/01/2012 Término Validade: 31/12/9999

Utilização

Tipo Utilização	Evento	Empresa	Estab	Matrícula	Data Reint	Prestador	Código Terceiros
Reintegração		1	1	10481	01/01/2012	0	0000

Incluir Modificar Eliminar

Enter data or press ESC to end.

06.9.5582 - FP1420A - 1.00.00.000 - Complemento Pessoa Jurídica

Pessoa: Estabelecimento eSocial CNPJ:

Endereço

Tipo Logradouro: Rua

Município: Alambari

Razão Social Completa

Razão Social SPED

Manutenção Pessoa Jurídica - FP1420 - 1.02.01.014 - 1 - eSocial

Arquivo Ajuda

Pessoa Jurídica: 1

Nome: eSocial

Básico Endereço

Nome Abreviado: eSocial

País: bra BRASIL

UF: SP SAO PAULO

C.N.P.J: 00.680.516/0001-24

C.N.P.J ANT: 00.000.000/0000-00

C.E.I.: 00000000000

C.E.I. ANT: 00000000000

Insc Estadual: 123.456.789.012

Insc Municipal: 2062

Número da inscrição municipal do cliente

06.9.5582 - FP0100D - 1.02.00.061 - FP0100D

Sequência: 00001

Nome: ACRELÂNDIA

Código IBGE: 1200013

OK Salvar Cancelar Ajuda

Salva e sai

06.9.5582 - FP0100 - 1.02.01.007 - Manutenção Unidades Federação e Países

Arquivo Ajuda

País: BRA

Nome País: BRASIL

Código RAIS: 0010

Un Federação Município

Sequência	Nome	Código IBGE
00001	Acrelândia	1200013
00002	Assis Brasil	1200054
00003	Brasiléia	1200104
00004	Bujari	1200138
00005	Capixaba	1200179
00006	Cruzeiro do Sul	1200203
00007	Epitaciolândia	1200252
00008	Feijó	1200302

Incluir Modificar Eliminar

Enter data or press ESC to end.

Complemento País - FP0100C - 1.00.00.000 - 1 - eSocial

País: BRA BRASIL

Código RFB: 00000

OK Cancelar Ajuda

Enter data or press ESC to end.

06.9.5582 - FP0100 - 1.02.01.007 - Manutenção Unidades Federação e Países

Arquivo Ajuda



País: BRA

Nome País: BRASIL

Código RAIS: 0010

Un Federação Município

UF	Descrição
AC	ACRE
AL	ALAGOAS
AM	AMAZONAS
AP	AMAPA
BA	BAHIA
CE	CEARA
DF	DISTRITO FEDERAL
ES	ESPIRITO SANTO

Incluir Modificar Eliminar

Enter data or press ESC to end.



E-Social



06.9.5582 - FP0560E - 1.00.00.000 - Manutenção Versão Layout

Início Validade:

Versão Layout:

Data Início Validade

06.9.5582 - FP0560A - 1.00.00.000 - Complemento Estabelecimento

Estabelecimento: 1 Estabelecimento eSocial

eSocial S-1000 1 S-1000 2 S-1000 3 S-1000 4 Config TSS Layout

Vers Layout	Inic Validade	Fim Validade
12	01/01/2012	31/12/9999

Incluir Eliminar

OK Salvar Cancelar Ajuda

Enter data or press ESC to end.

06.9.5582 - FP0560A - 1.00.00.000 - Complemento Estabelecimento

Estabelecimento: 1 Estabelecimento eSocial

eSocial S-1000 1 S-1000 2 S-1000 3 S-1000 4 Config TSS Layout

Configuração TSS

Ambiente

Produção Pré Produção Dados Reais Pré Produção Dados Fictícios

URL Webservices TSS:

Entidade:

OK Salvar Cancelar Ajuda

Tipo Ambiente

06.9.5582 - FP0560A - 1.00.00.000 - Complemento Estabelecimento

Estabelecimento: 1 Estabelecimento eSocial

eSocial | S-1000 1 | S-1000 2 | S-1000 3 | S-1000 4 | Config TSS | Layout

Orçãõ Público

NR SIAFI:

Possui Regime Próprio Previdência

UF:

Município: 0

Alíquota

	Perc Seq	Perc Ente	Perc Supl
<input type="checkbox"/> Servidor Ativo	0,00	0,00	0,00
<input type="checkbox"/> Aposentado	0,00	0,00	0,00
<input type="checkbox"/> Aposentado por Invalidez	0,00	0,00	0,00
<input type="checkbox"/> Pensionista	0,00	0,00	0,00
<input type="checkbox"/> Militar (Ativo ou Reformado)	0,00	0,00	0,00
<input type="checkbox"/> Segurado Diferenciado	0,00	0,00	0,00

Descrição:

Limite Remuneratório

	Valor Subteto	Idade
<input type="checkbox"/> Executivo	0,00	00
<input type="checkbox"/> Legislativo	0,00	00
<input type="checkbox"/> Judiciário	0,00	00
<input type="checkbox"/> Todos os Poderes	0,00	00

OK | Salvar | Cancelar | Ajuda

Enter data or press ESC to end.

06.9.5582 - FP0560A - 1.00.00.000 - Complemento Estabelecimento

Estabelecimento: 1 Estabelecimento eSocial

eSocial S-1000 1 S-1000 2 S-1000 3 S-1000 4 Config TSS Layout

Isenção

Certificado:

Emissão Certificado:

Vencimento Certificado:

Nr Protocolo Renovação:

Data Protocolo Renovação:

Ministério:

Página D.O.U.: 0

Publicação D.O.U.:

OK Salvar Cancelar Ajuda

Código Certificado Isenção

06.9.???? - FP0560B - 1.00.00.000 - Manutenção Software House

Software House:	2.678	TOTVS SA
Contato Software House:	113	JOSE A LIMA

OK Salvar Cancelar Ajuda

Número Contato Software House

06.9.5582 - FP0560A - 1.00.00.000 - Complemento Estabelecimento

Estabelecimento: 1 Estabelecimento eSocial

eSocial S-1000 1 S-1000 2 S-1000 3 S-1000 4 Config TSS Layout

Software House	Nome	Contato Softw House	Nome
11	BANCO DO BRASIL S/A - BAHIA	12	ABEL CORREIA VAL

Incluir Modificar Eliminar

OK Salvar Cancelar Ajuda

Enter data or press ESC to end.

06.9.5582 - FP0560A - 1.00.00.000 - Complemento Estabelecimento

Estabelecimento: 1 Estabelecimento eSocial

eSocial S-1000 1 S-1000 2 S-1000 3 S-1000 4 Config TSS Layout

Atualização Matrícula eSocial

Nenhuma Empresa + Estabelecimento + Matrícula Informada

Carga

Início Integração eSocial:

Carga Teste Não Iniciada
 Carga Teste Iniciada
 Carga Teste OK
 Carga Oficial Habilitada
 Carga Oficial Iniciada
 Carga Oficial OK
 Carga Oficial Encerrada

Geral

Classificação Tributária: 21 Pessoa Física, exceto Segurado Especial

Cooperativa: Não é Cooperativa

Construtora: Não é Construtora

Desoneração Folha: Não Aplicável

Contato: 25 PEDRO TAKERU KAWAKAME

Situação Pessoa Jurídica: Situação Normal

Situação Pessoa Física: Situação Normal

Acordo Internacional para Isenção de Multa

Sem Acordo Com Acordo

OK Salvar Cancelar Ajuda

Enter data or press ESC to end.

06.9.5582 - FP0560A - 1.00.00.000 - Complemento Estabelecimento

Estabelecimento: 1 Estabelecimento eSocial

eSocial S-1000 1 S-1000 2 S-1000 3 S-1000 4 Config TSS Layout

eSocial Não Habilitado Complementos Habilitados Geração Mensagens Habilitada

Inscrição
CNO: Subst Patronal Obra: Nenhum
CAEPF:

Estabelecimento no Empregador
Identificação: 1

Usa CAT Produto Padrão
Início: 01/01/1800 Término: 31/12/9999

Usa ASO Produto Padrão
Início: 01/01/1800 Término: 31/12/9999

Usa Atividades Produto Padrão
Início: 01/01/1800 Término: 31/12/9999

Usa Condições Diferenciadas Trabalho
Início: 01/01/1800 Término: 31/12/9999

Processo
Processo RAT: 2012/0009 Estab - RAT
Processo FAP:

OK Salvar Cancelar Ajuda

Status EFD Social

06.9.5582 - FP0560 - 1.02.06.013 - Manutenção Estabelecimentos

Arquivo Ajuda

Estabelecimento: 1 Estabelecimento eSocial

Gerais PIS/Prev Priv RAIS/DIRF Cálculo FGTS/INSS

Pessoa Jurídica: 1

Responsável Rescisão:

Integração Magnus/EMS2
Empresa: 0 Estabelecimento:

Integração de Títulos a pagar
País/Localidade: 0
Calendário:

Empresa Pública
Pes Física Resps: 0

HomologNet - Entid Sind Patronal
CNPJ ou CEES/MTE: 00.000.000/0000-00 Ent Sind Patronal: 000.000.00000-0

Enter data or press ESC to end.

06.9.5582 - FP0560 - 1.02.06.013 - Manutenção Estabelecimentos

Arquivo Ajuda

Estabelecimento: 1 Estabelecimento eSocial

Gerais PIS/Prev Priv RAIS/DIRF Cálculo FGTS/INSS

Pessoa Jurídica: 1

Responsável Rescisão:

Integração Magnus/EMS2
Empresa: 0 Estabelecimento:

Integração de Títulos a pagar
País/Localidade: 0
Calendário:

Empresa Pública
Pes Física Resps: 0

HomologNet - Entid Sind Patronal
CNPJ ou CEES/MTE: 00.000.000/0000-00 Ent Sind Patronal: 000.000.00000-0

Enter data or press ESC to end.

06.9.5582 - FP0560A - 1.00.00.000 - Complemento Estabelecimento

Estabelecimento: 1 Estabelecimento eSocial

eSocial S-1000 1 S-1000 2 S-1000 3 S-1000 4 Config TSS Layout

Atualização Matrícula eSocial
 Nenhuma Empresa + Estabelecimento + Matrícula Informada

Carga
 Carga Teste Não Iniciada
 Carga Teste Iniciada
 Carga Teste OK
 Carga Oficial Habilitada
 Carga Oficial Iniciada
 Carga Oficial OK
 Carga Oficial Encerrada

Início Integração eSocial: 01/01/2012

Geral
Classificação Tributária: 99 Pessoas Jurídicas em Geral

Cooperativa: Não é Cooperativa
Construtora: Não é Construtora
Desoneração Folha: Não Aplicável

Contato: 24 Contato eSocial

Situação Pessoa Jurídica: Situação Normal
Situação Pessoa Física: Situação Normal

Optante Registro Eletrônico de Empregado

Acordo Internacional para Isenção de Multa
 Sem Acordo Com Acordo

OK Salvar Cancelar Ajuda

Enter data or press ESC to end.

06.9.5582 - FP0560A - 1.00.00.000 - Complemento Estabelecimento

Estabelecimento: 1 Estabelecimento eSocial

eSocial S-1000 1 S-1000 2 S-1000 3 S-1000 4 Config TSS

Não Habilitado Complementos Habilitados

Inscrição

CNO: Subst Patronal Obra: Nenhum

CAEPF: Tipo: Contribuinte Individual

Usa CAT Produto Padrão

Início: 01/01/1800 Término: 31/12/9999

Usa ASO Produto Padrão

Início: 01/01/1800 Término: 31/12/9999

Usa Atividades Produto Padrão

Início: 01/01/1800 Término: 31/12/9999

Usa Condições Diferenciadas Trabalho

Início: 01/01/1800 Término: 01/01/1800

Processo

Processo RAT:

Processo FAP: 25041-777 Aliquota RAT

OK Salvar Cancelar Ajuda

Status EFD Social

06.9.5582 - FP0560A - 1.00.00.000 - Complemento Estabelecimento

Estabelecimento: 1 Estabelecimento eSocial

eSocial S-1000 1 S-1000 2 S-1000 3 S-1000 4 Config TSS

Atualização Matrícula eSocial
 Nenhuma Empresa + Estabelecimento + Matrícula Informada

Carga
Início Integração eSocial: 01/01/2012
 Carga Teste Não Iniciada
 Carga Teste Iniciada
 Carga Teste OK
 Carga Oficial Habilitada
 Carga Oficial Iniciada
 Carga Oficial OK
 Carga Oficial Encerrada

Geral
Classificação Tributária: 99 Pessoas Jurídicas em Geral
Cooperativa: Não é Cooperativa
Construtora: Não é Construtora
Desoneração Folha: Não Aplicável
Contato: 24 Contato eSocial
Situação Pessoa Jurídica: Situação Normal
Situação Pessoa Física: Situação Normal
 Optante Registro Eletrônico de Empregado
Acordo Internacional para Isenção de Multa
 Sem Acordo Com Acordo

OK Salvar Cancelar Ajuda

Enter data or press ESC to end.

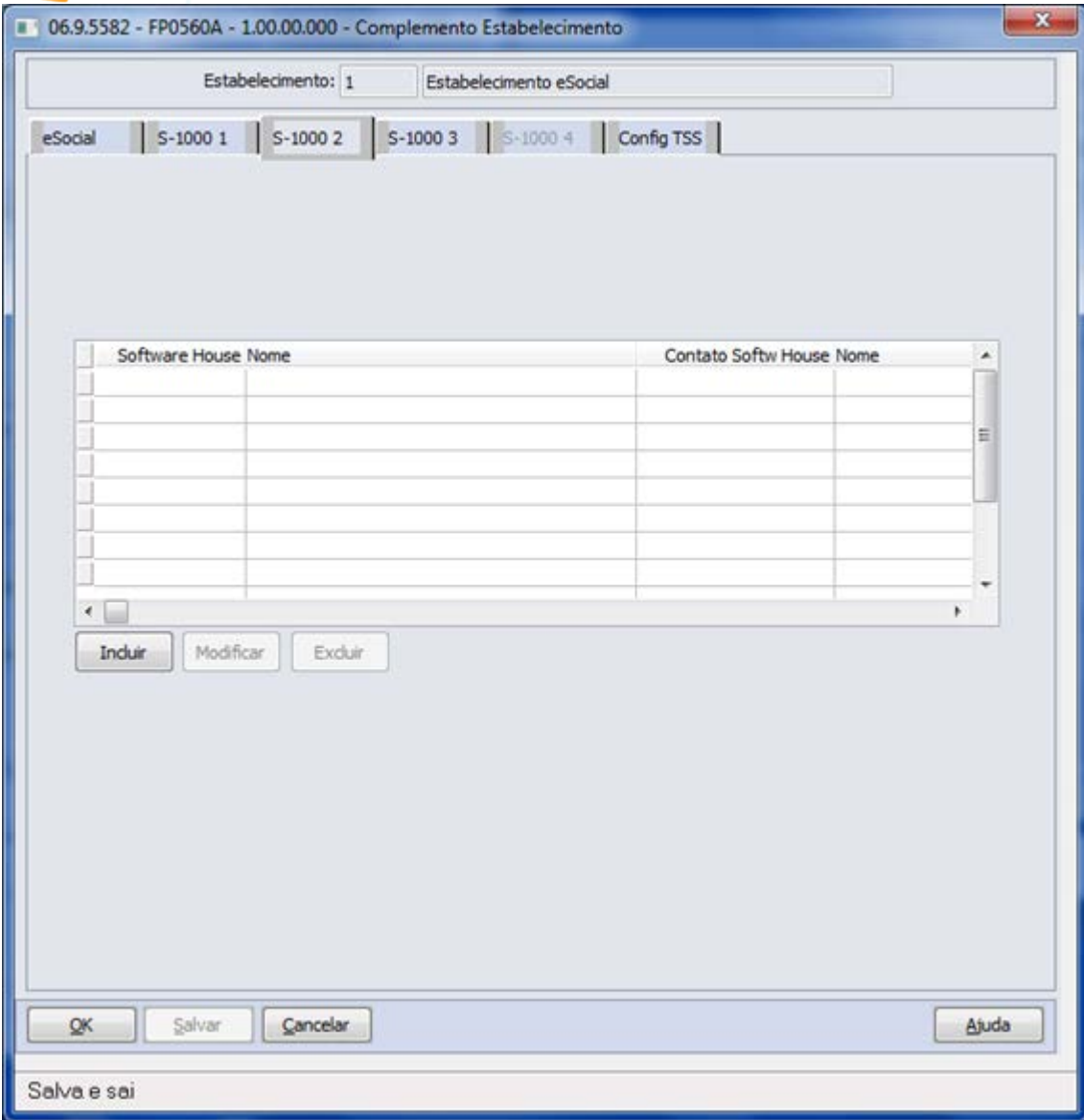

06.9.5582 - FP0560A - 1.00.00.000 - Complemento Estabelecimento

Estabelecimento: 1 Estabelecimento eSocial

eSocial | S-1000 1 | S-1000 2 | S-1000 3 | S-1000 4 | Config TSS

Isenção

Certificado:

Emissão Certificado:

Vencimento Certificado:

Nr Protocolo Renovação:

Data Protocolo Renovação:

Ministério:

Página D.O.U.: 0

Publicação D.O.U.:

OK Salvar Cancelar Ajuda

Salva e sai

06.9.5582 - FP0560A - 1.00.00.000 - Complemento Estabelecimento

Estabelecimento: 1 Estabelecimento eSocial

eSocial | S-1000 1 | S-1000 2 | S-1000 3 | S-1000 4 | Config TSS

Oração Pública

NR SIAFI:

Possui Regime Próprio Previdência

UF:

Município: 0

Alíquota

	Perc Seq	Perc Ente	Perc Supl
<input type="checkbox"/> Servidor Ativo	0,00	0,00	0,00
<input type="checkbox"/> Aposentado	0,00	0,00	0,00
<input type="checkbox"/> Aposentado por Invalidez	0,00	0,00	0,00
<input type="checkbox"/> Pensionista	0,00	0,00	0,00
<input type="checkbox"/> Militar (Ativo ou Reformado)	0,00	0,00	0,00
<input type="checkbox"/> Segurado Diferenciado	0,00	0,00	0,00

Descrição:

Limite Remuneratório

	Valor Subteto	Idade
<input type="checkbox"/> Executivo	0,00	00
<input type="checkbox"/> Legislativo	0,00	00
<input type="checkbox"/> Judiciário	0,00	00
<input type="checkbox"/> Todos os Poderes	0,00	00

OK Salvar Cancelar Ajuda

Salva e sai

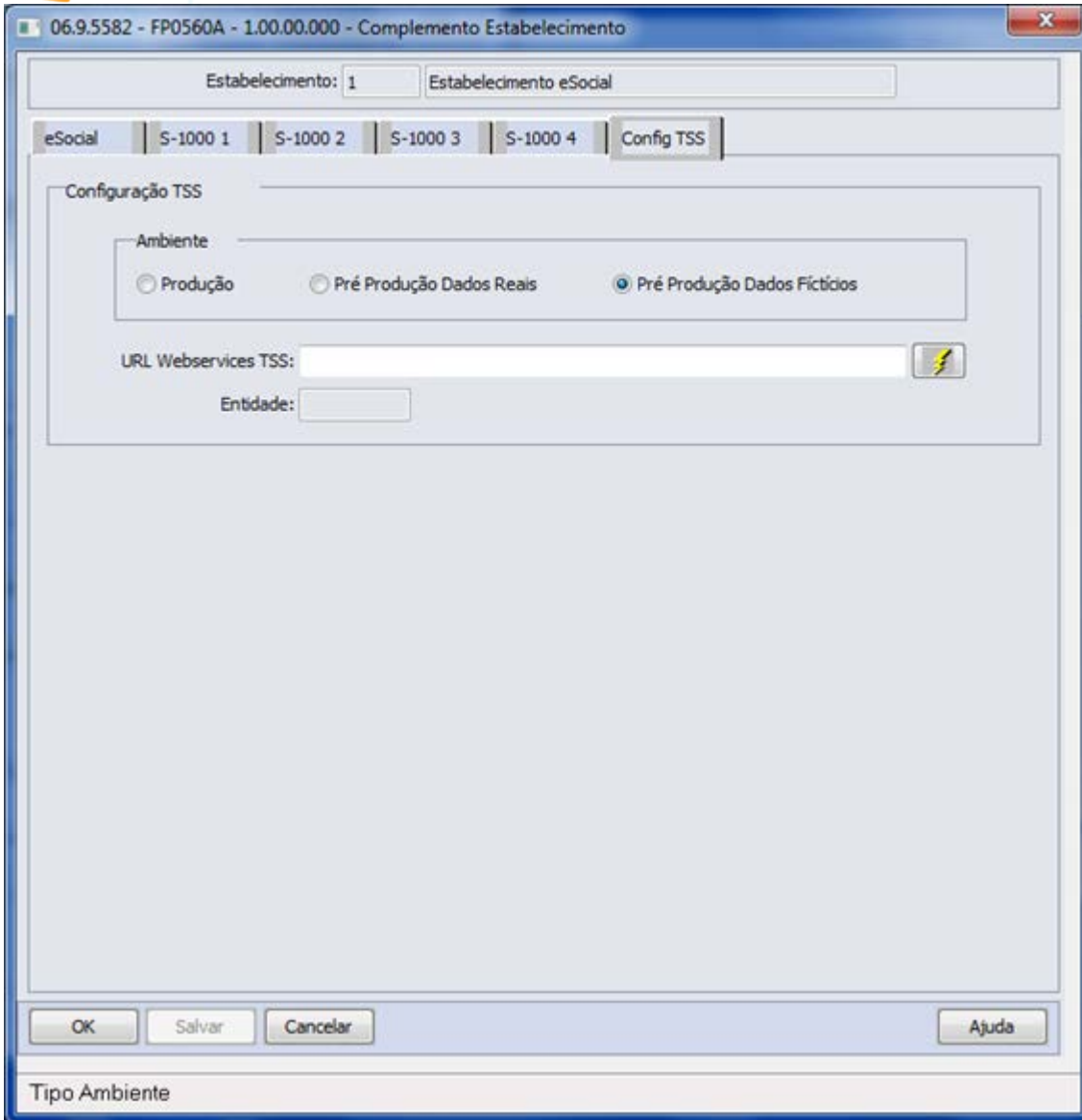

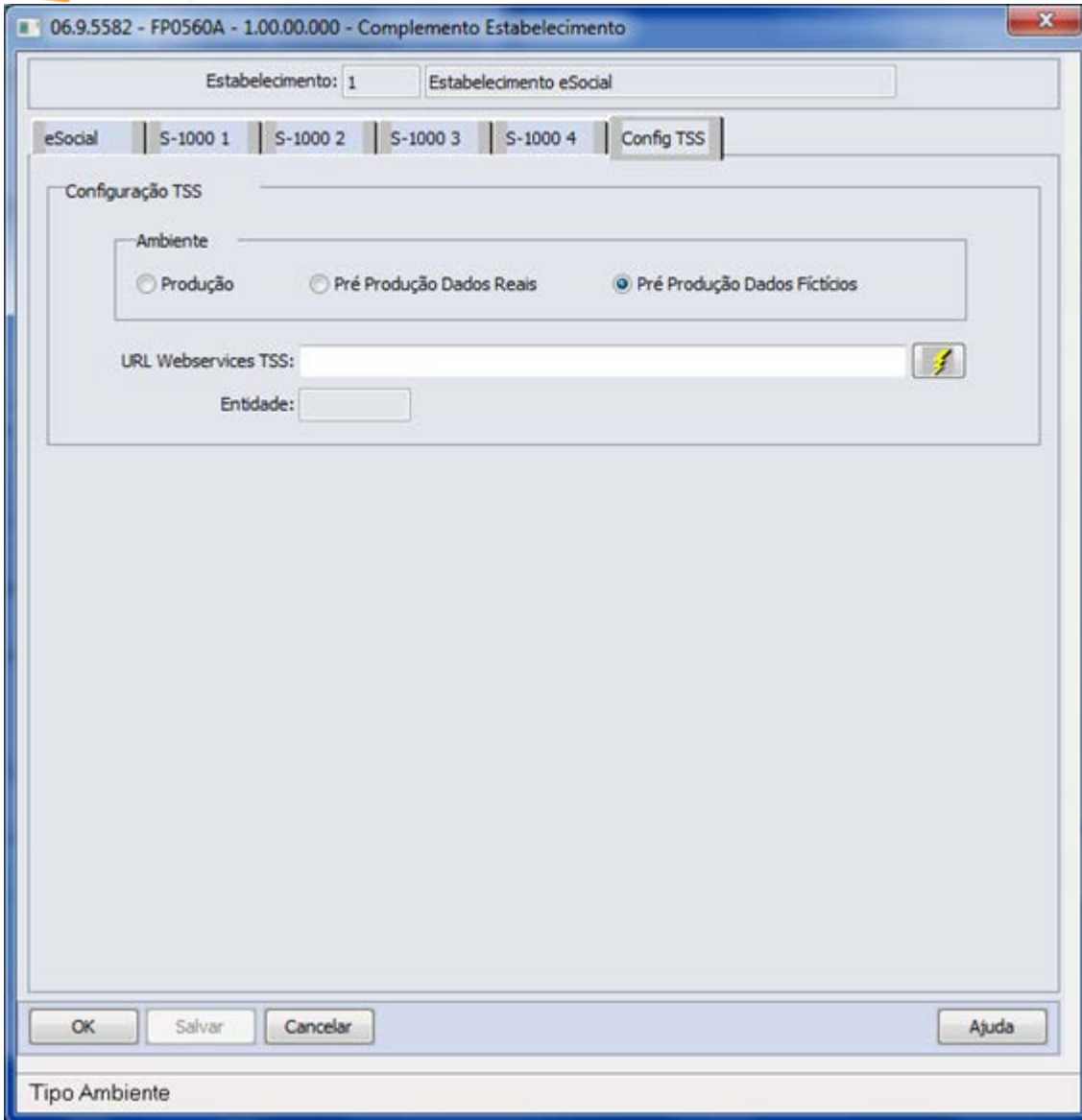

06.9.5582 - FP0560A - 1.00.00.000 - Complemento Estabelecimento

Estabelecimento: 1 Estabelecimento eSocial

eSocial | S-1000 1 | S-1000 2 | S-1000 3 | S-1000 4 | Config TSS

Oração Pública

NR SIAFI:

Possui Regime Próprio Previdência

UF:

Município: 0

Alíquota

	Perc Seq	Perc Ente	Perc Supl
<input type="checkbox"/> Servidor Ativo	0,00	0,00	0,00
<input type="checkbox"/> Aposentado	0,00	0,00	0,00
<input type="checkbox"/> Aposentado por Invalidez	0,00	0,00	0,00
<input type="checkbox"/> Pensionista	0,00	0,00	0,00
<input type="checkbox"/> Militar (Ativo ou Reformado)	0,00	0,00	0,00
<input type="checkbox"/> Segurado Diferenciado	0,00	0,00	0,00

Descrição:

Limite Remuneratório

	Valor Subteto	Idade
<input type="checkbox"/> Executivo	0,00	00
<input type="checkbox"/> Legislativo	0,00	00
<input type="checkbox"/> Judiciário	0,00	00
<input type="checkbox"/> Todos os Poderes	0,00	00

OK Salvar Cancelar Ajuda

Salva e sai

06.9.5582 - FP0560A - 1.00.00.000 - Complemento Estabelecimento

Estabelecimento: 1 Estabelecimento eSocial

eSocial | S-1000 1 | S-1000 2 | S-1000 3 | S-1000 4 | Config TSS

Isenção

Certificado:

Emissão Certificado:

Vencimento Certificado:

Nr Protocolo Renovação:

Data Protocolo Renovação:

Ministério:

Página D.O.U.: 0

Publicação D.O.U.:

OK Salvar Cancelar Ajuda

Salva e sai

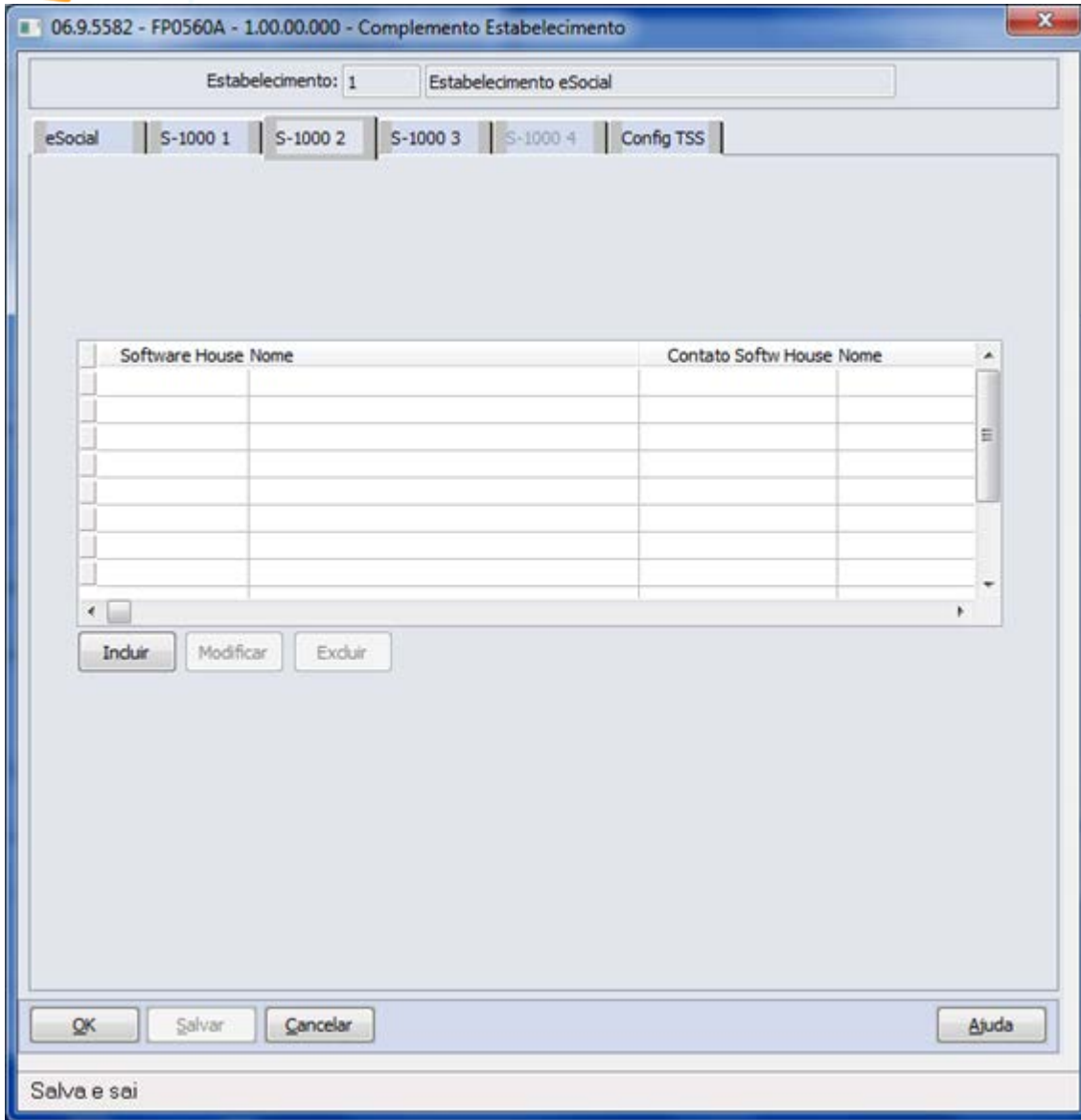

06.9.5582 - FP0560A - 1.00.00.000 - Complemento Estabelecimento

Estabelecimento: 1 Estabelecimento eSocial

eSocial S-1000 1 S-1000 2 S-1000 3 S-1000 4 Config TSS

Atualização Matrícula eSocial
 Nenhuma Empresa + Estabelecimento + Matrícula Informada

Carga
 Carga Teste Não Iniciada
 Carga Teste Iniciada
 Carga Teste OK
 Carga Oficial Habilitada
 Carga Oficial Iniciada
 Carga Oficial OK
 Carga Oficial Encerrada

Início Integração eSocial: 01/01/2012

Geral
 Classificação Tributária: 99 Pessoas Jurídicas em Geral

Cooperativa: Não é Cooperativa
 Construtora: Não é Construtora
 Desoneração Folha: Não Aplicável

Contato: 24 Contato eSocial

Situação Pessoa Jurídica: Situação Normal
 Situação Pessoa Física: Situação Normal

Optante Registro Eletrônico de Empregado

Acordo Internacional para Isenção de Multa
 Sem Acordo Com Acordo

OK Salvar Cancelar Ajuda

Enter data or press ESC to end.

06.9.5582 - FP0560A - 1.00.00.000 - Complemento Estabelecimento

Estabelecimento: 1 Estabelecimento eSocial

eSocial S-1000 1 S-1000 2 S-1000 3 S-1000 4 Config TSS

eSocial Não Habilitado Complementos Habilitados

Inscrição

CNO: Subst Patronal Obra: Nenhum

CAEPF: Tipo: Contribuinte Individual

Usa CAT Produto Padrão

Início: 01/01/1800 Término: 31/12/9999

Usa ASO Produto Padrão

Início: 01/01/1800 Término: 31/12/9999

Usa Atividades Produto Padrão

Início: 01/01/1800 Término: 31/12/9999

Usa Condições Diferenciadas Trabalho

Início: 01/01/1800 Término: 01/01/1800

Processo

Processo RAT:

Processo FAP: 25041-777 Aliquota RAT

OK Salvar Cancelar Ajuda

Status EFD Social

06.9.5582 - FP0560A - 1.00.00.000 - Complemento Estabelecimento

Estabelecimento: 1 Estabelecimento eSocial

eSocial S-1000 1 S-1000 2 S-1000 3 S-1000 4 Config TSS Layout

Atualização Matrícula eSocial
 Nenhuma Empresa + Estabelecimento + Matrícula Informada

Carga
 Carga Teste Não Iniciada
 Carga Teste Iniciada
 Carga Teste OK
 Carga Oficial Habilitada
 Carga Oficial Iniciada
 Carga Oficial OK
 Carga Oficial Encerrada

Início Integração eSocial: 01/01/2012

Geral
Classificação Tributária: 99 Pessoas Jurídicas em Geral

Cooperativa: Não é Cooperativa
Construtora: Não é Construtora
Desoneração Folha: Não Aplicável

Contato: 24 Contato eSocial

Situação Pessoa Jurídica: Situação Normal
Situação Pessoa Física: Situação Normal

Optante Registro Eletrônico de Empregado

Acordo Internacional para Isenção de Multa
 Sem Acordo Com Acordo

OK Salvar Cancelar Ajuda

Enter data or press ESC to end.

06.9.5553 - FP0033 - 1.00.00.000 - Manutenção Empregador por Processo

Arquivo Ajuda

Processo: PROC-COM-000005
Id Processo: 11
Descrição: Processo Judicial Comercialização 000005

Empregador

Emp	Razao Social	Est	Nome
1	Empresa eSocial	1	Estabelecimento eSocial

Incluir Eliminar

06.9.???? - FP0030B - 1.02.00.001 - Atualiza Relacionamento Processos

Processo: xxx/999 Autônomo

Evento Estabelecimento Funcionário Reintegração Autônomo

Parâmetros Relacionamento

Prestador Serviço: 0

IRRF Contribuição Previdenciária

Início: 01/01/0001

Término: 31/12/9999

OK Salvar Cancelar Ajuda

Salva e sai

06.9.???? - FP0030B - 1.02.00.001 - Atualiza Relacionamento Processos

Processo: 2010/777-323235 Reintegracao

Evento Estabelecimento Funcionário Reintegração Autônomo

Parâmetros Relacionamento

Estabelecimento: 1 Estabelecimento eSocial

Matrícula: 10481 Funcionário eSocial

Data Reintegração: 01/01/2012

Início: 15/01/2012

Término: 31/12/9999

OK Salvar Cancelar Ajuda

Salva e sai

06.9.???? - FP0030B - 1.02.00.001 - Atualiza Relacionamento Processos

Processo: 2012/0007 Funcionário Alvará Judicial

Evento Estabelecimento Funcionário Reintegração Autônomo

Parâmetros Relacionamento

Estabelecimento:

Matrícula: 0

IRRF Contribuição Previdenciária Alvará Judicial

Início: 01/01/0001

Término: 31/12/9999

Salva e sai

06.9.???? - FP0030B - 1.02.00.001 - Atualiza Relacionamento Processos

Processo: 2012/0009 Estab - RAT

Evento Estabelecimento Funcionário Reintegração Autônomo

Parâmetros Relacionamento

Estabelecimento:

RAT FAP Encargos Terceiros

Terceiro FPAS: 0000

Início: 01/01/0001

Término: 31/12/9999

Salva e sai

06.9.???? - FP0030B - 1.02.00.001 - Atualiza Relacionamento Processos

Processo: 2012/0001 Suspensão Incidência INSS

Evento Estabelecimento Funcionário Reintegração Autônomo

Parâmetros Relacionamento

Empresa:

Evento:

INSS IRRF FGTS Contribuição Sindical

Início: 01/01/0001

Término: 31/12/9999

Salva e sai

06.9.???? - FP0030A - 1.02.00.001 - FP0030A

Processo: 2010/777-323235

Id Processo: 9

Descrição: Reintegracao

Início Validade: 01/01/2012 Término Validade: 31/12/9999

Tipo

Administrativo Judicial

Utilização: Reintegração

Data Decisão: 15/12/2011 Depósito Montante Integral

Decisão: Liminar em Mandado de Segurança

Dados Processo Judicial

País Vara: bra BRASIL

UF Vara: sc SANTA CATARINA

Município: 4201901 Aurora

Vara: 33

Autoria

Próprio Contribuinte

Outra Entidade

OK Salvar Cancelar Ajuda

Salva e sai

06.9.???? - FP0030 - 1.02.10.005 - Manutenção Processos eSocial

Arquivo Ajuda

Processo: 2010/777-323235

Id Processo: 9

Descrição: Reintegracao

Início Validade: 01/01/2012 Término Validade: 31/12/9999

Utilização

Tipo Utilização	Evento	Empresa	Estab	Matrícula	Data Reint	Prestador	Código Terceiros
Reintegração		1	1	10481	01/01/2012	0	0000

Incluir Modificar Eliminar

Enter data or press ESC to end.

06.9.5582 - FP1420A - 1.00.00.000 - Complemento Pessoa Jurídica

Pessoa: 1 Estabelecimento eSocial CNPJ: 52.876.317/0001-90

Endereço

Tipo Logradouro: r Rua

Município: 3500758 Alambari

Razão Social Completa

Empresa Estabelecimento eSocial

OK Cancelar Ajuda

Razão Social SPED

Manutenção Pessoa Jurídica - FP1420 - 1.02.01.014 - 1 - eSocial

Arquivo Ajuda

Pessoa Jurídica: 1

Nome: eSocial

Básico Endereço

Nome Abreviado: eSocial

País: bra BRASIL

UF: SP SAO PAULO

C.N.P.J: 00.680.516/0001-24

C.N.P.J ANT: 00.000.000/0000-00

C.E.I.: 00000000000

C.E.I. ANT: 00000000000

Insc Estadual: 123.456.789.012

Insc Municipal: 2062

Número da inscrição municipal do cliente

06.9.5582 - FP0100D - 1.02.00.061 - FP0100D

Sequência: 00001

Nome: ACRELÂNDIA

Código IBGE: 1200013

OK Salvar Cancelar Ajuda

Salva e sai

06.9.5582 - FP0100 - 1.02.01.007 - Manutenção Unidades Federação e Países

Arquivo Ajuda

País: BRA

Nome País: BRASIL

Código RAIS: 0010

Un Federação Município

Sequência	Nome	Código IBGE
00001	Acrelândia	1200013
00002	Assis Brasil	1200054
00003	Brasiléia	1200104
00004	Bujari	1200138
00005	Capixaba	1200179
00006	Cruzeiro do Sul	1200203
00007	Epitaciolândia	1200252
00008	Feijó	1200302

Incluir Modificar Eliminar

Enter data or press ESC to end.

Complemento País - FP0100C - 1.00.00.000 - 1 - eSocial

País: BRA BRASIL

Código RFB: 00000

OK Cancelar Ajuda

Enter data or press ESC to end.

06.9.5582 - FP0100 - 1.02.01.007 - Manutenção Unidades Federação e Países

Arquivo Ajuda

País: BRA

Nome País: BRASIL

Código RAIS: 0010

Un Federação Município

UF	Descrição
AC	ACRE
AL	ALAGOAS
AM	AMAZONAS
AP	AMAPA
BA	BAHIA
CE	CEARA
DF	DISTRITO FEDERAL
ES	ESPIRITO SANTO

Incluir Modificar Eliminar

Enter data or press ESC to end.



E-Social



06.9.5582 - FP0560E - 1.00.00.000 - Manutenção Versão Layout

Início Validade:

Versão Layout:

Data Início Validade

06.9.5582 - FP0560A - 1.00.00.000 - Complemento Estabelecimento

Estabelecimento: 1 Estabelecimento eSocial

eSocial S-1000 1 S-1000 2 S-1000 3 S-1000 4 Config TSS Layout

Vers Layout	Inic Validade	Fim Validade
12	01/01/2012	31/12/9999

Incluir Eliminar

OK Salvar Cancelar Ajuda

Enter data or press ESC to end.

06.9.5582 - FP0560A - 1.00.00.000 - Complemento Estabelecimento

Estabelecimento: 1 Estabelecimento eSocial

eSocial S-1000 1 S-1000 2 S-1000 3 S-1000 4 Config TSS Layout

Configuração TSS

Ambiente

Produção Pré Produção Dados Reais Pré Produção Dados Fictícios

URL Webservices TSS:

Entidade:

OK Salvar Cancelar Ajuda

Tipo Ambiente

06.9.5582 - FP0560A - 1.00.00.000 - Complemento Estabelecimento

Estabelecimento: 1 Estabelecimento eSocial

eSocial S-1000 1 S-1000 2 S-1000 3 S-1000 4 Config TSS Layout

Orçãõ Público

NR SIAFI:

Possui Regime Próprio Previdência

UF:

Município: 0

Alíquota

	Perc Seq	Perc Ente	Perc Supl
<input type="checkbox"/> Servidor Ativo	0,00	0,00	0,00
<input type="checkbox"/> Aposentado	0,00	0,00	0,00
<input type="checkbox"/> Aposentado por Invalidez	0,00	0,00	0,00
<input type="checkbox"/> Pensionista	0,00	0,00	0,00
<input type="checkbox"/> Militar (Ativo ou Reformado)	0,00	0,00	0,00
<input type="checkbox"/> Segurado Diferenciado	0,00	0,00	0,00

Descrição:

Limite Remuneratório

	Valor Subteto	Idade
<input type="checkbox"/> Executivo	0,00	00
<input type="checkbox"/> Legislativo	0,00	00
<input type="checkbox"/> Judiciário	0,00	00
<input type="checkbox"/> Todos os Poderes	0,00	00

OK Salvar Cancelar Ajuda

Enter data or press ESC to end.

06.9.5582 - FP0560A - 1.00.00.000 - Complemento Estabelecimento

Estabelecimento: 1 Estabelecimento eSocial

eSocial S-1000 1 S-1000 2 S-1000 3 S-1000 4 Config TSS Layout

Isenção

Certificado:

Emissão Certificado:

Vencimento Certificado:

Nr Protocolo Renovação:

Data Protocolo Renovação:

Ministério:

Página D.O.U.: 0

Publicação D.O.U.:

OK Salvar Cancelar Ajuda

Código Certificado Isenção

06.9.???? - FP0560B - 1.00.00.000 - Manutenção Software House

Software House:	2.678	TOTVS SA
Contato Software House:	113	JOSE A LIMA

Número Contato Software House

06.9.5582 - FP0560A - 1.00.00.000 - Complemento Estabelecimento

Estabelecimento: 1 Estabelecimento eSocial

eSocial S-1000 1 S-1000 2 S-1000 3 S-1000 4 Config TSS Layout

Software House	Nome	Contato Softw House	Nome
11	BANCO DO BRASIL S/A - BAHIA	12	ABEL CORREIA VAL

Incluir Modificar Eliminar

OK Salvar Cancelar Ajuda

Enter data or press ESC to end.

06.9.5582 - FP0560A - 1.00.00.000 - Complemento Estabelecimento

Estabelecimento: 1 Estabelecimento eSocial

eSocial S-1000 1 S-1000 2 S-1000 3 S-1000 4 Config TSS Layout

Atualização Matrícula eSocial

Nenhuma Empresa + Estabelecimento + Matrícula Informada

Carga

Início Integração eSocial:

Carga Teste Não Iniciada
 Carga Teste Iniciada
 Carga Teste OK
 Carga Oficial Habilitada
 Carga Oficial Iniciada
 Carga Oficial OK
 Carga Oficial Encerrada

Geral

Classificação Tributária: 21 Pessoa Física, exceto Segurado Especial

Cooperativa: Não é Cooperativa

Construtora: Não é Construtora

Desoneração Folha: Não Aplicável

Contato: 25 PEDRO TAKERU KAWAKAME

Situação Pessoa Jurídica: Situação Normal

Situação Pessoa Física: Situação Normal

Acordo Internacional para Isenção de Multa

Sem Acordo Com Acordo

OK Salvar Cancelar Ajuda

Enter data or press ESC to end.

06.9.5582 - FP0560A - 1.00.00.000 - Complemento Estabelecimento

Estabelecimento: 1 Estabelecimento eSocial

eSocial S-1000 1 S-1000 2 S-1000 3 S-1000 4 Config TSS Layout

eSocial Não Habilitado Complementos Habilitados Geração Mensagens Habilitada

Inscrição
CNO: Subst Patronal Obra: Nenhum
CAEPF:

Estabelecimento no Empregador
Identificação: 1

Usa CAT Produto Padrão Início: 01/01/1800 Término: 31/12/9999	Usa ASO Produto Padrão Início: 01/01/1800 Término: 31/12/9999
Usa Atividades Produto Padrão Início: 01/01/1800 Término: 31/12/9999	Usa Condições Diferenciadas Trabalho Início: 01/01/1800 Término: 31/12/9999

Processo
Processo RAT: 2012/0009 Estab - RAT
Processo FAP:

OK Salvar Cancelar Ajuda

Status EFD Social

06.9.5582 - FP0560 - 1.02.06.013 - Manutenção Estabelecimentos

Arquivo Ajuda

Estabelecimento: 1 Estabelecimento eSocial

Gerais PIS/Prev Priv RAIS/DIRF Cálculo FGTS/INSS

Pessoa Jurídica: 1

Responsável Rescisão:

Integração Magnus/EMS2
Empresa: 0 Estabelecimento:

Integração de Títulos a pagar
País/Localidade: 0
Calendário:

Empresa Pública
Pes Física Resps: 0

HomologNet - Entid Sind Patronal
CNPJ ou CEES/MTE: 00.000.000/0000-00 Ent Sind Patronal: 000.000.00000-0

Enter data or press ESC to end.

06.9.5582 - FP0560 - 1.02.06.013 - Manutenção Estabelecimentos

Arquivo Ajuda

Estabelecimento: 1 Estabelecimento eSocial

Gerais PIS/Prev Priv RAIS/DIRF Cálculo FGTS/INSS

Pessoa Jurídica: 1

Responsável Rescisão:

Integração Magnus/EMS2
Empresa: 0 Estabelecimento:

Integração de Títulos a pagar
País/Localidade: 0
Calendário:

Empresa Pública
Pes Física Resps: 0

HomologNet - Entid Sind Patronal
CNPJ ou CEES/MTE: 00.000.000/0000-00 Ent Sind Patronal: 000.000.00000-0

Enter data or press ESC to end.

06.9.5582 - FP0560 - 1.02.06.013 - Manutenção Estabelecimentos

Arquivo Ajuda

Estabelecimento: 1 Estabelecimento eSocial

Código FGTS: 0 Transportadora
 Matrícula INSS: 25.126 Ativ/CNAE: 1099699 CNAE Preponderante
 Perc. Isenção Filantropia: 0,00 Desc Ativ/CNAE: bbbbbbbbbb
 Perc. Contr.Social FGTS: 0,00 SAT: 0202190
 Perc. C.S. Multa FGTS: 10,00 Despreza Av. Inden. SEFIP

Início Vigência: 01/10/2012 Fim Vigência: 31/12/9999

FPAS	Terceiro	SAT	FAP	Tipo	Código Lotação Tributária
507	0067	3,00	1,0000	01	1-1-0507-01-0
0000	0000	0,00	0,0000		
0000	0000	0,00	0,0000		
0000	0000	0,00	0,0000		
0000	0000	0,00	0,0000		
0000	0000	0,00	0,0000		

Informe o percentual contribuição social sobre a multa do FGTS

06.9.5582 - FP0570 - 1.02.01.020 - Manutenção Complemento Estabelecimento

Arquivo Ajuda

Estabelecimento: 1 Estabelecimento eSocial

Plano Lotac Sindicato Orig MDO Localidade Histor GPS Hist SEFIP

PI Lotação	Descrição	Inic Validade	Fim Validade
1	PLANO DE LOTAÇÃO UM	01/01/0001	31/12/9999

Incluir Modificar Eliminar eSocial

Enter data or press ESC to end.

Este documento é de propriedade da TOTVS. Todos os direitos reservados. ©

Este documento é de propriedade da TOTVS. Todos os direitos reservados. ©

06.9.5582 - FP0570K - 1.00.00.000 - FP0570K

Unid Lotac	Descrição	Inic Validade	Fim Validade	Tipo Lotação	Descrição	Cd FPAS	Terc FPAS
10831	LOGÍSTICA - DEPÓSITO A	01/01/0001	31/12/9999	11	Setor, Departamento, etc. de E	515	0115

Incluir Modificar Eliminar

OK Cancelar Ajuda

Enter data or press ESC to end.

06.9.5582 - FP0770 - 1.02.01.003 - Manutenção Cargo Básico

Arquivo Ajuda

Cargo Básico: 1.000

Descrição: DIRETOR ADMINISTRATIVO

Dados Crg Bas Desc Reduzida Desc Completa

Classif Ocupação: 121010 DIRETOR GERAL DE EMPRESA E ORGANIZAÇ

Tipo: 1 GERENCIAL

06.9.???? - FP0770A - 1.00.00.000 - Complemento Cargo Básico

Cargo Básico: 1.000 DIRETOR ADMINISTRATIVO

Descrição
DIRETOR ADMINISTRATIVO

Cargo Público
Permite Acumulação Cargos: Não acumulável

Permite Contagem Tempo Especial: 0

Dedicção Exclusiva

Lei Extinção/Reestrutura Cargo
Lei:
Data:
Situação Gerada pela Lei: Criação

OK Cancelar Ajuda

Descrição Cargo eSocial



E-Social



Manutenção Plano Lotação - FP0800 - 1.02.03.003 - 1 - eSocial

Arquivo Ajuda

Plano Lotação: 1

Descrição: PLANO DE LOTAÇÃO

Tip Un Lotac	Descrição	Limite Movto
PRE	PRESIDENCIA	1
ARE	AREA	2
DIR	DIRETORIA	3
DEP	DEPARTAMENTO	4
SET	SETOR	5
SEC	SEÇÃO	6

Formação

Manutenção Estrutura Plano Lotação - FP0800E - 1.02.02.007 - 1 - eSocial

Plano Lotação: 1 PLANO DE LOTAÇÃO

TIP UNID	Estrutura
PRE	10007 DIRETORIA PRESIDENCIAL...
ARE	10000 ADMINISTRATIVA...
DIR	10006 DIRETORIA ADMINISTRATIVA E RH...
DIR	10003 DIRETORIA FINANCEIRA...
DIR	10001 DIRETORIA COMERCIAL...
DIR	10004 DIRETORIA MARKETING, LOGÍSTICA E IMPEX...
DIR	20000 PRODUTIVA...
ARE	30000 TERCEIROS
ARE	40000 AFASTADOS

Ok Cancelar Ajuda

06.9.5582 - FP0800I - 1.00.00.000 - Complemento Unid Lotação Plano

Plano: 1 PLANO DE LOTAÇÃO

Unidade Lotação: 10007 DIRETORIA PRESIDENCIAL

Lotação

Tipo: 01 Setor, Departamento, etc. de qualquer Estab. do Contribuinte

Replicar informações

Não

Somente para as Unidades de Lotação Subordinadas não Atualizadas

Para todas as Unidades de Lotação Subordinadas

OK Cancelar Ajuda

Enter data or press ESC to end.

06.9.5582 - FP0840 - 1.02.03.029 - Manutenção Prestadores de Serviço

Arquivo Ajuda

Física
 Jurídica

Prestador Serviço: 346

Cadastrais | **Legislação** | Complemento

Pessoa: 346 Prestador eSocial
 C.P.F.: 000.183.998-51
 Nome Abreviado: Prestador eSoci
 Endereço:
 Bairro:
 CEP: 00000-000
 Cidade: SP BRA
 Telefone: 0000 00000.0000
 E-mail:
 Dt Fim Validade TSA:

Enter data or press ESC to end.

06.9.???? - FP0840A - 1.00.00.000 - Complemento eSocial do Prestador

Física Jurídica

Prestador Serviço: 346 Prestador eSocial

Beneficiários

Categoria: 701 Contribuinte individual Autônomo em geral, exceto se enquadrado em uma das demais categorias de contribuinte individual

OK Salvar Cancelar Ajuda

Salva e sai

06.9.???? - FP0840A - 1.00.00.000 - FP0840A

Física Jurídica

Prestador Serviço: 346 Prestador eSocial

Gerar Beneficiários

Beneficiário	Início Validade	Fim Validade	Pessoa Física Nome	Na:
0	01/01/2012	31/12/9999	179 Beneficiário Prest eSocial	01,

Incluir Modificar Eliminar

OK Salvar Cancelar Ajuda

Enter data or press ESC to end.

06.9.???? - FP0840B - 1.00.00.000 - FP0840B

Beneficiário: 1

Início Validade: 01/01/2012

Fim Validade: 31/12/9999

Pessoa Física: 179

Nome: Beneficiário Prest eSocial

País: BRA BRASIL

C.P.F.: 756.389.408-04

Data Nascimento: 01/01/0001

Perc Distrib Pensão: 100,00

OK Cancelar Ajuda

Enter data or press ESC to end.

06.9.???? - FP0870 - 1.02.00.008 - Atualiza Tomador de Serviço

Arquivo Ajuda

Tomador Serviço: 1

Nome: Tomador Estabelecimento eSocial

Básico Endereço Unid Lotação

Unid Lotac	Descrição	Inic Validade	Fim Validade
30000	TERCEIROS	01/01/0001	31/12/9999

Incluir Modificar Eliminar eSocial

Enter data or press ESC to end.

06.9.???? - FP0870 - 1.02.00.008 - Atualiza Tomador de Serviço

Arquivo Ajuda

Tomador Serviço: 1

Nome: Tomador Estabelecimento eSocial

Básico Endereço Unid Lotação

Unid Lotac	Descrição	Inic Validade	Fim Validade
30000	TERCEIROS	01/01/0001	31/12/9999

Incluir Modificar Eliminar eSocial

Enter data or press ESC to end.

06.9.5582 - FP0870C - 1.00.00.000 - FP0870C

Tomador Serviço:	1	Tomador Estabelecimento eSocial
Unid Lotação:	30000	TERCEIROS
Início Validade:	01/01/0001	Fim Validade: 31/12/9999
Tipo:	11	Setor, Departamento, etc. de Estab. do Contribuinte com FPAS/Terc
FPAS:	0	
Terceiros:	0	

OK Cancelar Ajuda

Enter data or press ESC to end.

Atualiza Tomador de Serviço - FP0870 - 1.02.00.008 - 1 - eSocial

Arquivo Ajuda

Tomador Serviço: 1

Nome: Tomador eSocial

Básico Endereço Unid Lotação

Nome Abreviado: Tom Elo

Natureza
 Física Jurídica

País: bra BRASIL

UF: sc SANTA CATARINA

C.N.P.J: 76.490.184/0026-35 Obra Total Obra Parcial/Tomador

C E I Atual: 000000000000 Percentual SAT: 0,00 FAP: 0,00

Insc Municipal:

Código SAT: 0000003

Código FPAS: 505 Tomador Empresa: 0

06.9.5582 - FP0870B - 1.00.00.000 - Complemento Tomador Serviços

Tomador: 1 Tomador eSocial

Complemento endereço

Tipo Logradouro:

Número: 00000000

Município: 0000000

Inscrição

CND:

CAEPF:

Terceiros:

OK Cancelar Ajuda

Enter data or press ESC to end.

06.9.5582 - FP0870B - 1.00.00.000 - Complemento Tomador Serviços

Tomador: 1 Tomador eSocial

Inscrição

CNO:

CAEPF:

Terceiros:

OK Cancelar Ajuda

Enter data or press ESC to end.

06.9.???? - FP0870 - 1.02.00.008 - Atualiza Tomador de Serviço

Arquivo Ajuda

Tomador Serviço: 1

Nome: Obra Própria

Básico Endereço Unid Lotação

Nome Abreviado: Obra Própria

Natureza
 Física Jurídica

País: bra BRASIL

UF: sc SANTA CATARINA

C.N.P.J: 52.123.916/0001-32

C E I Atual: 722392223228

Insc Municipal:

Código SAT: 0000003

Código FPAS: 505

Construção Civil
 Construção Civil
 Obra Desonerada
 Obra não Desonerada

Obra Total
 Obra Parcial/Tomador

Percentual SAT: 2,00 FAP: 1,1234

Tomador Empresa: 0

Enter data or press ESC to end.

06.9.5582 - FP0870B - 1.00.00.000 - Complemento Tomador Serviços

Tomador: 1 Obra Própria

Inscrição

CNO:

CAEPF:

Informações Obra

Obra Própria

Início Obra: 01/01/2012

Término Obra: 31/12/9999

Terceiros: 1234

OK Cancelar Ajuda

Enter data or press ESC to end.

06.9.5582 - FP0100 - 1.02.01.007 - Manutenção Unidades Federação e Países

Arquivo Ajuda

País: BRA

Nome País: BRASIL

Código RAIS: 0010

Un Federação Município

UF	Descrição
AC	ACRE
AL	ALAGOAS
AM	AMAZONAS
AP	AMAPA
BA	BAHIA
CE	CEARA
DF	DISTRITO FEDERAL
ES	ESPIRITO SANTO

Incluir Modificar Eliminar

Enter data or press ESC to end.



E-Social



06.9.5582 - FP0560A - 1.00.00.000 - Complemento Estabelecimento

Estabelecimento: 1 Estabelecimento eSocial

eSocial S-1000 1 S-1000 2 S-1000 3 S-1000 4 Config TSS Layout

Isenção

Certificado:

Emissão Certificado:

Vencimento Certificado:

Nr Protocolo Renovação:

Data Protocolo Renovação:

Ministério:

Página D.O.U.: 0

Publicação D.O.U.:

OK Salvar Cancelar Ajuda

Código Certificado Isenção

06.9.???? - FP0560B - 1.00.00.000 - Manutenção Software House

Software House:	2.678	TOTVS SA
Contato Software House:	113	JOSE A LIMA

Número Contato Software House

06.9.5582 - FP0560A - 1.00.00.000 - Complemento Estabelecimento

Estabelecimento: 1 Estabelecimento eSocial

eSocial S-1000 1 S-1000 2 S-1000 3 S-1000 4 Config TSS Layout

Software House	Nome	Contato Softw House	Nome
11	BANCO DO BRASIL S/A - BAHIA	12	ABEL CORREIA VAL

Incluir Modificar Eliminar

OK Salvar Cancelar Ajuda

Enter data or press ESC to end.

06.9.5582 - FP0560A - 1.00.00.000 - Complemento Estabelecimento

Estabelecimento: 1 Estabelecimento eSocial

eSocial S-1000 1 S-1000 2 S-1000 3 S-1000 4 Config TSS Layout

Atualização Matrícula eSocial

Nenhuma Empresa + Estabelecimento + Matrícula Informada

Carga

Início Integração eSocial:

Carga Teste Não Iniciada
 Carga Teste Iniciada
 Carga Teste OK
 Carga Oficial Habilitada
 Carga Oficial Iniciada
 Carga Oficial OK
 Carga Oficial Encerrada

Geral

Classificação Tributária: 21 Pessoa Física, exceto Segurado Especial

Cooperativa: Não é Cooperativa

Construtora: Não é Construtora

Desoneração Folha: Não Aplicável

Contato: 25 PEDRO TAKERU KAWAKAME

Situação Pessoa Jurídica: Situação Normal

Situação Pessoa Física: Situação Normal

Acordo Internacional para Isenção de Multa

Sem Acordo Com Acordo

OK Salvar Cancelar Ajuda

Enter data or press ESC to end.

06.9.5582 - FP0560A - 1.00.00.000 - Complemento Estabelecimento

Estabelecimento: 1 Estabelecimento eSocial

eSocial S-1000 1 S-1000 2 S-1000 3 S-1000 4 Config TSS Layout

eSocial Não Habilitado Complementos Habilitados Geração Mensagens Habilitada

Inscrição
CNO: Subst Patronal Obra: Nenhum
CAEPF:

Estabelecimento no Empregador
Identificação: 1

Usa CAT Produto Padrão
Início: 01/01/1800 Término: 31/12/9999

Usa ASO Produto Padrão
Início: 01/01/1800 Término: 31/12/9999

Usa Atividades Produto Padrão
Início: 01/01/1800 Término: 31/12/9999

Usa Condições Diferenciadas Trabalho
Início: 01/01/1800 Término: 31/12/9999

Processo
Processo RAT: 2012/0009 Estab - RAT
Processo FAP:

OK Salvar Cancelar Ajuda

Status EFD Social

06.9.5582 - FP0560 - 1.02.06.013 - Manutenção Estabelecimentos

Arquivo Ajuda

Estabelecimento: 1 Estabelecimento eSocial

Gerais PIS/Prev Priv RAIS/DIRF Cálculo FGTS/INSS

Pessoa Jurídica: 1

Responsável Rescisão:

Integração Magnus/EMS2
Empresa: 0 Estabelecimento:

Integração de Títulos a pagar
País/Localidade: 0
Calendário:

Empresa Pública
Pes Física Resps: 0

HomologNet - Entid Sind Patronal
CNPJ ou CEES/MTE: 00.000.000/0000-00 Ent Sind Patronal: 000.000.00000-0

Enter data or press ESC to end.

06.9.5582 - FP0560 - 1.02.06.013 - Manutenção Estabelecimentos

Arquivo Ajuda

Estabelecimento: Estabelecimento eSocial

Pessoa Jurídica:

Responsável Rescisão:

Integração Magnus/EMS2
 Empresa: Estabelecimento:

Integração de Títulos a pagar
 País/Localidade:
 Calendário:

Empresa Pública
 Pes Física Resps:

HomologNet - Entid Sind Patronal
 CNPJ ou CEES/MTE: Ent Sind Patronal:

Enter data or press ESC to end.

06.9.5553 - FP0033 - 1.00.00.000 - Manutenção Empregador por Processo

Arquivo Ajuda

Processo: PROC-COM-000005
Id Processo: 11
Descrição: Processo Judicial Comercialização 000005

Empregador

Emp	Razao Social	Est	Nome
1	Empresa eSocial	1	Estabelecimento eSocial

Incluir Eliminar

06.9.???? - FP0030B - 1.02.00.001 - Atualiza Relacionamento Processos

Processo: xxx/999 Autônomo

Evento Estabelecimento Funcionário Reintegração Autônomo

Parâmetros Relacionamento

Prestador Serviço: 0

IRRF Contribuição Previdenciária

Início: 01/01/0001

Término: 31/12/9999

OK Salvar Cancelar Ajuda

Salva e sai

06.9.???? - FP0030B - 1.02.00.001 - Atualiza Relacionamento Processos

Processo: 2010/777-323235 Reintegracao

Evento Estabelecimento Funcionário Reintegração Autônomo

Parâmetros Relacionamento

Estabelecimento: 1 Estabelecimento eSocial

Matrícula: 10481 Funcionário eSocial

Data Reintegração: 01/01/2012

Início: 15/01/2012

Término: 31/12/9999

OK Salvar Cancelar Ajuda

Salva e sai

06.9.???? - FP0030B - 1.02.00.001 - Atualiza Relacionamento Processos

Processo: 2012/0007 Funcionário Alvará Judicial

Evento Estabelecimento Funcionário Reintegração Autônomo

Parâmetros Relacionamento

Estabelecimento:

Matrícula: 0

IRRF Contribuição Previdenciária Alvará Judicial

Início: 01/01/0001

Término: 31/12/9999

Salva e sai

06.9.???? - FP0030B - 1.02.00.001 - Atualiza Relacionamento Processos

Processo: 2012/0009 Estab - RAT

Evento Estabelecimento Funcionário Reintegração Autônomo

Parâmetros Relacionamento

Estabelecimento:

RAT FAP Encargos Terceiros

Terceiro FPAS: 0000

Início: 01/01/0001

Término: 31/12/9999

Salva e sai

06.9.???? - FP0030B - 1.02.00.001 - Atualiza Relacionamento Processos

Processo: 2012/0001 Suspensão Incidência INSS

Evento Estabelecimento Funcionário Reintegração Autônomo

Parâmetros Relacionamento

Empresa:

Evento:

INSS IRRF FGTS Contribuição Sindical

Início: 01/01/0001

Término: 31/12/9999

Salva e sai

06.9.???? - FP0030A - 1.02.00.001 - FP0030A

Processo: 2010/777-323235

Id Processo: 9

Descrição: Reintegracao

Início Validade: 01/01/2012 Término Validade: 31/12/9999

Tipo

Administrativo Judicial

Utilização: Reintegração

Data Decisão: 15/12/2011 Depósito Montante Integral

Decisão: Liminar em Mandado de Segurança

Dados Processo Judicial

País Vara: bra BRASIL

UF Vara: sc SANTA CATARINA

Município: 4201901 Aurora

Vara: 33

Autoria

Próprio Contribuinte

Outra Entidade

OK Salvar Cancelar Ajuda

Salva e sai

06.9.???? - FP0030 - 1.02.10.005 - Manutenção Processos eSocial

Arquivo Ajuda

Processo: 2010/777-323235

Id Processo: 9

Descrição: Reintegracao

Início Validade: 01/01/2012 Término Validade: 31/12/9999

Utilização

Tipo Utilização	Evento	Empresa	Estab	Matrícula	Data Reint	Prestador	Código Terceiros
Reintegração		1	1	10481	01/01/2012	0	0000

Incluir Modificar Eliminar

Enter data or press ESC to end.

06.9.5582 - FP1420A - 1.00.00.000 - Complemento Pessoa Jurídica

Pessoa: 1 Estabelecimento eSocial CNPJ: 52.876.317/0001-90

Endereço

Tipo Logradouro: r Rua

Município: 3500758 Alambari

Razão Social Completa

Empresa Estabelecimento eSocial

OK Cancelar Ajuda

Razão Social SPED

Manutenção Pessoa Jurídica - FP1420 - 1.02.01.014 - 1 - eSocial

Arquivo Ajuda

Pessoa Jurídica: 1

Nome: eSocial

Básico Endereço

Nome Abreviado: eSocial

País: bra BRASIL

UF: SP SAO PAULO

C.N.P.J: 00.680.516/0001-24

C.N.P.J ANT: 00.000.000/0000-00

C.E.I.: 00000000000

C.E.I. ANT: 00000000000

Insc Estadual: 123.456.789.012

Insc Municipal: 2062

Número da inscrição municipal do cliente

06.9.5582 - FP0100D - 1.02.00.061 - FP0100D

Sequência: 00001

Nome: ACRELÂNDIA

Código IBGE: 1200013

OK Salvar Cancelar Ajuda

Salva e sai

06.9.5582 - FP0100 - 1.02.01.007 - Manutenção Unidades Federação e Países

Arquivo Ajuda

País: BRA

Nome País: BRASIL

Código RAIS: 0010

Un Federação Município

Sequência	Nome	Código IBGE
00001	Acrelândia	1200013
00002	Assis Brasil	1200054
00003	Brasiléia	1200104
00004	Bujari	1200138
00005	Capixaba	1200179
00006	Cruzeiro do Sul	1200203
00007	Epitaciolândia	1200252
00008	Feijó	1200302

Incluir Modificar Eliminar

Enter data or press ESC to end.

Complemento País - FP0100C - 1.00.00.000 - 1 - eSocial

País: BRA BRASIL

Código RFB: 00000

OK Cancelar Ajuda

Enter data or press ESC to end.

06.9.5582 - FP0560E - 1.00.00.000 - Manutenção Versão Layout

Início Validade:

Versão Layout:

Data Início Validade

06.9.5582 - FP0560A - 1.00.00.000 - Complemento Estabelecimento

Estabelecimento: 1 Estabelecimento eSocial

eSocial S-1000 1 S-1000 2 S-1000 3 S-1000 4 Config TSS Layout

Vers Layout	Inic Validade	Fim Validade
12	01/01/2012	31/12/9999

Incluir Eliminar

OK Salvar Cancelar Ajuda

Enter data or press ESC to end.

06.9.5582 - FP0560A - 1.00.00.000 - Complemento Estabelecimento

Estabelecimento: 1 Estabelecimento eSocial

eSocial S-1000 1 S-1000 2 S-1000 3 S-1000 4 Config TSS Layout

Configuração TSS

Ambiente

Produção Pré Produção Dados Reais Pré Produção Dados Fictícios

URL Webservices TSS:

Entidade:

OK Salvar Cancelar Ajuda

Tipo Ambiente

06.9.5582 - FP0560A - 1.00.00.000 - Complemento Estabelecimento

Estabelecimento: 1 Estabelecimento eSocial

eSocial | S-1000 1 | S-1000 2 | S-1000 3 | S-1000 4 | Config TSS | Layout

Orçãõ Público

NR SIAFI:

Possui Regime Próprio Previdência

UF:

Município: 0

Alíquota

	Perc Seq	Perc Ente	Perc Supl
<input type="checkbox"/> Servidor Ativo	0,00	0,00	0,00
<input type="checkbox"/> Aposentado	0,00	0,00	0,00
<input type="checkbox"/> Aposentado por Invalidez	0,00	0,00	0,00
<input type="checkbox"/> Pensionista	0,00	0,00	0,00
<input type="checkbox"/> Militar (Ativo ou Reformado)	0,00	0,00	0,00
<input type="checkbox"/> Segurado Diferenciado	0,00	0,00	0,00

Descrição:

Limite Remuneratório

	Valor Subteto	Idade
<input type="checkbox"/> Executivo	0,00	00
<input type="checkbox"/> Legislativo	0,00	00
<input type="checkbox"/> Judiciário	0,00	00
<input type="checkbox"/> Todos os Poderes	0,00	00

OK | Salvar | Cancelar | Ajuda

Enter data or press ESC to end.

06.9.???? - FP0030B - 1.02.00.001 - Atualiza Relacionamento Processos

Processo: 2010/777-323235 Reintegracao

Evento Estabelecimento Funcionário Reintegração Autônomo

Parâmetros Relacionamento

Estabelecimento: 1 Estabelecimento eSocial

Matrícula: 10481 Funcionário eSocial

Data Reintegração: 01/01/2012

Início: 15/01/2012

Término: 31/12/9999

OK Salvar Cancelar Ajuda

Salva e sai

06.9.???? - FP0030B - 1.02.00.001 - Atualiza Relacionamento Processos

Processo: 2012/0007 Funcionário Alvará Judicial

Evento Estabelecimento Funcionário Reintegração Autônomo

Parâmetros Relacionamento

Estabelecimento:

Matrícula: 0

IRRF Contribuição Previdenciária Alvará Judicial

Início: 01/01/0001

Término: 31/12/9999

Salva e sai

06.9.???? - FP0030B - 1.02.00.001 - Atualiza Relacionamento Processos

Processo: 2012/0009 Estab - RAT

Evento Estabelecimento Funcionário Reintegração Autônomo

Parâmetros Relacionamento

Estabelecimento:

RAT FAP Encargos Terceiros

Terceiro FPAS: 0000

Início: 01/01/0001

Término: 31/12/9999

Salva e sai

06.9.???? - FP0030B - 1.02.00.001 - Atualiza Relacionamento Processos

Processo: 2012/0001 Suspensão Incidência INSS

Evento Estabelecimento Funcionário Reintegração Autônomo

Parâmetros Relacionamento

Empresa:

Evento:

INSS IRRF FGTS Contribuição Sindical

Início: 01/01/0001

Término: 31/12/9999

Salva e sai

06.9.???? - FP0030A - 1.02.00.001 - FP0030A

Processo: 2010/777-323235

Id Processo: 9

Descrição: Reintegracao

Início Validade: 01/01/2012 Término Validade: 31/12/9999

Tipo

Administrativo Judicial

Utilização: Reintegração

Data Decisão: 15/12/2011 Depósito Montante Integral

Decisão: Liminar em Mandado de Segurança

Dados Processo Judicial

País Vara: bra BRASIL

UF Vara: sc SANTA CATARINA

Município: 4201901 Aurora

Vara: 33

Autoria

Próprio Contribuinte

Outra Entidade

OK Salvar Cancelar Ajuda

Salva e sai

06.9.???? - FP0030 - 1.02.10.005 - Manutenção Processos eSocial

Arquivo Ajuda

Processo: 2010/777-323235

Id Processo: 9

Descrição: Reintegracao

Início Validade: 01/01/2012 Término Validade: 31/12/9999

Utilização

Tipo Utilização	Evento	Empresa	Estab	Matrícula	Data Reint	Prestador	Código Terceiros
Reintegração		1	1	10481	01/01/2012	0	0000

Incluir Modificar Eliminar

Enter data or press ESC to end.

06.9.5582 - FP1420A - 1.00.00.000 - Complemento Pessoa Jurídica

Pessoa: 1 Estabelecimento eSocial CNPJ: 52.876.317/0001-90

Endereço

Tipo Logradouro: r Rua

Município: 3500758 Alambari

Razão Social Completa

Empresa Estabelecimento eSocial

OK Cancelar Ajuda

Razão Social SPED

Manutenção Pessoa Jurídica - FP1420 - 1.02.01.014 - 1 - eSocial

Arquivo Ajuda

Pessoa Jurídica: 1

Nome: eSocial

Básico Endereço

Nome Abreviado: eSocial

País: bra BRASIL

UF: SP SAO PAULO

C.N.P.J: 00.680.516/0001-24

C.N.P.J ANT: 00.000.000/0000-00

C.E.I.: 00000000000

C.E.I. ANT: 00000000000

Insc Estadual: 123.456.789.012

Insc Municipal: 2062

Número da inscrição municipal do cliente

06.9.5582 - FP0100D - 1.02.00.061 - FP0100D

Sequência: 00001

Nome: ACRELÂNDIA

Código IBGE: 1200013

OK Salvar Cancelar Ajuda

Salva e sai

06.9.5582 - FP0100 - 1.02.01.007 - Manutenção Unidades Federação e Países

Arquivo Ajuda

País: BRA

Nome País: BRASIL

Código RAIS: 0010

Un Federação Município

Sequência	Nome	Código IBGE
00001	Acrelândia	1200013
00002	Assis Brasil	1200054
00003	Brasiléia	1200104
00004	Bujari	1200138
00005	Capixaba	1200179
00006	Cruzeiro do Sul	1200203
00007	Epitaciolândia	1200252
00008	Feijó	1200302

Incluir Modificar Eliminar

Enter data or press ESC to end.

Complemento País - FP0100C - 1.00.00.000 - 1 - eSocial

País: BRA BRASIL

Código RFB: 00000

OK Cancelar Ajuda

Enter data or press ESC to end.

06.9.5582 - FP0100 - 1.02.01.007 - Manutenção Unidades Federação e Países

Arquivo Ajuda

País: BRA

Nome País: BRASIL

Código RAIS: 0010

Un Federação Município

UF	Descrição
AC	ACRE
AL	ALAGOAS
AM	AMAZONAS
AP	AMAPA
BA	BAHIA
CE	CEARA
DF	DISTRITO FEDERAL
ES	ESPIRITO SANTO

Incluir Modificar Eliminar

Enter data or press ESC to end.



E-Social



06.9.5582 - FP0560E - 1.00.00.000 - Manutenção Versão Layout

Início Validade:

Versão Layout:

Data Início Validade

06.9.5582 - FP0560A - 1.00.00.000 - Complemento Estabelecimento

Estabelecimento: 1 Estabelecimento eSocial

eSocial S-1000 1 S-1000 2 S-1000 3 S-1000 4 Config TSS Layout

Vers Layout	Inic Validade	Fim Validade
12	01/01/2012	31/12/9999

Incluir Eliminar

OK Salvar Cancelar Ajuda

Enter data or press ESC to end.

06.9.5582 - FP0560A - 1.00.00.000 - Complemento Estabelecimento

Estabelecimento: 1 Estabelecimento eSocial

eSocial S-1000 1 S-1000 2 S-1000 3 S-1000 4 Config TSS Layout

Configuração TSS

Ambiente

Produção Pré Produção Dados Reais Pré Produção Dados Fictícios

URL Webservices TSS:

Entidade:

OK Salvar Cancelar Ajuda

Tipo Ambiente

06.9.5582 - FP0560A - 1.00.00.000 - Complemento Estabelecimento

Estabelecimento: 1 Estabelecimento eSocial

eSocial S-1000 1 S-1000 2 S-1000 3 S-1000 4 Config TSS Layout

Orçãõ Público

NR SIAFI:

Possui Regime Próprio Previdência

UF:

Município: 0

Alíquota

	Perc Seq	Perc Ente	Perc Supl
<input type="checkbox"/> Servidor Ativo	0,00	0,00	0,00
<input type="checkbox"/> Aposentado	0,00	0,00	0,00
<input type="checkbox"/> Aposentado por Invalidez	0,00	0,00	0,00
<input type="checkbox"/> Pensionista	0,00	0,00	0,00
<input type="checkbox"/> Militar (Ativo ou Reformado)	0,00	0,00	0,00
<input type="checkbox"/> Segurado Diferenciado	0,00	0,00	0,00

Descrição:

Limite Remuneratório

	Valor Subteto	Idade
<input type="checkbox"/> Executivo	0,00	00
<input type="checkbox"/> Legislativo	0,00	00
<input type="checkbox"/> Judiciário	0,00	00
<input type="checkbox"/> Todos os Poderes	0,00	00

OK Salvar Cancelar Ajuda

Enter data or press ESC to end.

06.9.5582 - FP0560A - 1.00.00.000 - Complemento Estabelecimento

Estabelecimento: 1 Estabelecimento eSocial

eSocial S-1000 1 S-1000 2 S-1000 3 S-1000 4 Config TSS Layout

Isenção

Certificado:

Emissão Certificado:

Vencimento Certificado:

Nr Protocolo Renovação:

Data Protocolo Renovação:

Ministério:

Página D.O.U.: 0

Publicação D.O.U.:

OK Salvar Cancelar Ajuda

Código Certificado Isenção

06.9.???? - FP0560B - 1.00.00.000 - Manutenção Software House

Software House:	2.678	TOTVS SA
Contato Software House:	113	JOSE A LIMA

OK Salvar Cancelar Ajuda

Número Contato Software House

06.9.5582 - FP0560A - 1.00.00.000 - Complemento Estabelecimento

Estabelecimento: 1 Estabelecimento eSocial

eSocial S-1000 1 S-1000 2 S-1000 3 S-1000 4 Config TSS Layout

Software House	Nome	Contato Softw House	Nome
11	BANCO DO BRASIL S/A - BAHIA	12	ABEL CORREIA VAL

Incluir Modificar Eliminar

OK Salvar Cancelar Ajuda

Enter data or press ESC to end.

06.9.5582 - FP0560A - 1.00.00.000 - Complemento Estabelecimento

Estabelecimento: 1 Estabelecimento eSocial

eSocial S-1000 1 S-1000 2 S-1000 3 S-1000 4 Config TSS Layout

Atualização Matrícula eSocial

Nenhuma Empresa + Estabelecimento + Matrícula Informada

Carga

Início Integração eSocial:

Carga Teste Não Iniciada
 Carga Teste Iniciada
 Carga Teste OK
 Carga Oficial Habilitada
 Carga Oficial Iniciada
 Carga Oficial OK
 Carga Oficial Encerrada

Geral

Classificação Tributária: 21 Pessoa Física, exceto Segurado Especial

Cooperativa: Não é Cooperativa

Construtora: Não é Construtora

Desoneração Folha: Não Aplicável

Contato: 25 PEDRO TAKERU KAWAKAME

Situação Pessoa Jurídica: Situação Normal

Situação Pessoa Física: Situação Normal

Acordo Internacional para Isenção de Multa

Sem Acordo Com Acordo

OK Salvar Cancelar Ajuda

Enter data or press ESC to end.

06.9.5582 - FP0560A - 1.00.00.000 - Complemento Estabelecimento

Estabelecimento: 1 Estabelecimento eSocial

eSocial S-1000 1 S-1000 2 S-1000 3 S-1000 4 Config TSS Layout

eSocial Não Habilitado Complementos Habilitados Geração Mensagens Habilitada

Inscrição
CNO: Subst Patronal Obra: Nenhum
CAEPF:

Estabelecimento no Empregador
Identificação: 1

Usa CAT Produto Padrão
Início: 01/01/1800 Término: 31/12/9999

Usa ASO Produto Padrão
Início: 01/01/1800 Término: 31/12/9999

Usa Atividades Produto Padrão
Início: 01/01/1800 Término: 31/12/9999

Usa Condições Diferenciadas Trabalho
Início: 01/01/1800 Término: 31/12/9999

Processo
Processo RAT: 2012/0009 Estab - RAT
Processo FAP:

OK Salvar Cancelar Ajuda

Status EFD Social

06.9.5582 - FP0560 - 1.02.06.013 - Manutenção Estabelecimentos

Arquivo Ajuda

Estabelecimento: 1 Estabelecimento eSocial

Gerais PIS/Prev Priv RAIS/DIRF Cálculo FGTS/INSS

Pessoa Jurídica: 1

Responsável Rescisão:

Integração Magnus/EMS2
Empresa: 0 Estabelecimento:

Integração de Títulos a pagar
País/Localidade: 0
Calendário:

Empresa Pública
Pes Física Resps: 0

HomologNet - Entid Sind Patronal
CNPJ ou CEES/MTE: 00.000.000/0000-00 Ent Sind Patronal: 000.000.00000-0

Enter data or press ESC to end.

06.9.5582 - FP0560 - 1.02.06.013 - Manutenção Estabelecimentos

Arquivo Ajuda

Estabelecimento: 1 Estabelecimento eSocial

Gerais PIS/Prev Priv RAIS/DIRF Cálculo FGTS/INSS

Pessoa Jurídica: 1

Responsável Rescisão:

Integração Magnus/EMS2
Empresa: 0 Estabelecimento:

Integração de Títulos a pagar
País/Localidade: 0
Calendário:

Empresa Pública
Pes Física Resps: 0

HomologNet - Entid Sind Patronal
CNPJ ou CEES/MTE: 00.000.000/0000-00 Ent Sind Patronal: 000.000.00000-0

Enter data or press ESC to end.

06.9.5553 - FP0033 - 1.00.00.000 - Manutenção Empregador por Processo

Arquivo Ajuda

Processo: PROC-COM-000005
Id Processo: 11
Descrição: Processo Judicial Comercialização 000005

Empregador

Emp	Razao Social	Est	Nome
1	Empresa eSocial	1	Estabelecimento eSocial

Incluir Eliminar

06.9.???? - FP0030B - 1.02.00.001 - Atualiza Relacionamento Processos

Processo: xxx/999 Autônomo

Evento Estabelecimento Funcionário Reintegração Autônomo

Parâmetros Relacionamento

Prestador Serviço: 0

IRRF Contribuição Previdenciária

Início: 01/01/0001

Término: 31/12/9999

OK Salvar Cancelar Ajuda

Salva e sai

Manutenção Pessoa Física - FP1440 - 1.02.03.029 - 1 - eSocial

Arquivo Ajuda

Pessoa Física: 101.167 Pessoa Física eSocial

Cadastral Endereço Documentos Tipo Físico Tipo Sangue Cert. Civil

Nome Abreviado: eSocial
Nom Relat Legais: Pessoa Física eSocial
Imagem: 
País: bra BRASIL

Data Nascimento: 01/01/0970
País Nascimento: bra BRASIL UF Nasc: sc SANTA CATARINA
Naturalidade: joinville
Grau Instrução: 1 ANALFABETO
Estado Civil: Solteiro Sexo: Feminino
Senha: *****
Nome Pai: pai
Nome Mãe: mae

Pessoa Fisica

06.9.5582 - FP1440A - 1.00.00.000 - Complemento Pessoa Física

Pessoa: 10 Funcionário eSocial CPF: 123.456.789-01

Nome eSocial: Funcionário eSocial
NIS: Laudo Doença Grave:

Local Nascimento
Município: 4200408 Água Doce
País Nacionalidade: bra BRASIL

Endereço
Município: 1200344 Manoel Urbano
Tipo Logradouro: r Rua Celular:
 Reside Exterior Código Endereçamento Postal:
Cidade Exterior:

Estrangeiro
Emissor RNE: Expedição RNE:
Chegada: Filhos Brasileiros Casado com brasileiro
Condição: 00

OK Cancelar Ajuda

Enter data or press ESC to end.

Funcionários - FP1500 - 1.02.08.020 - 1 - eSocial

Arquivo Ajuda

Estabelecimento: 1 ESTABELECIMENTO eSOCIAL

Matrícula: 15296 0 Pessoa Física eSocial

Cadastral Doc Pes Doc Profis Lotação Salarial Forma Pgto Cálculo Fgts/Inss

Pessoa Física: 101167 Dias Prorrogação: 000

Categoria Salarial: 01 Mensal Data Vencimento Prorrogação:

Data Admissão: 05/01/2012 Vínculo: 0

Número Registro: 15296 Emite Cartão Ponto

Tipo Funcionário: Estagiário Turno Sim Não

Cooperado Categ SEFIP: 00

Qualificado Estudante Ult Exame Medico:

Meses Trab Ant: 000 Imagem:

UF Empr Anterior: Data Aposentadoria:

Dias Contrato: 0 Tipo Estatística

Término Contrato: Orcado Não Orcado Substituído

Considera Cálculo Ponto

Manutenção Pessoa Física

06.9.5582 - FP1500F - 1.00.00.000 - Complemento Funcionário

Estabelecimento: 1 Estabelecimento eSocial

Matrícula: 5 3 Teste Importacao esocial

Matrícula eSocial: 1-1-00000005

Vínculo

Tipo Admissão: Admissão

Indicativo Admissão: Normal

Contrato Trab Estagiário Sucessão Vínc Cessão Trab Estatutário Dirig. Sind Trab Domestic

Categoria: 101 Empregado Geral, inclusive o empregado público da administração direta ou indireta contratado pela CLT.

Regime Trabalhista: CLT - Consolidação das Leis de Trabalho e legislações trabalhistas específicas

Regime Previdenciário: RGPS - Regime Geral da Previdência Social

Regime Jornada: Submetidos a Horário de Trabalho (Cap. II da CLT)

Jornada com Flexibilidade Intervalo Variável

Trabalhador Temporário

Contratação Trabalhador Temporário

Motivo Contratação: Necessidade transitória de substituição de seu pessoal regular

Matrícula eSocial Substituído:

CPF Substituído:

Processo

Alvará Judicial:

IRRF:

Contrib. Previdenciária:

Natureza Atividade

Trabalho Urbano

Trabalho Rural

CNH

Expedição: 10/04/2010 Data Primeira CNH: 10/04/2010

Emissor: aaaaaaaaaa

Descrição Salário Variável

OK Salvar Cancelar Ajuda

Salva e sai

06.9.5582 - FP1500F - 1.00.00.000 - Complemento Funcionário

Estabelecimento: 1 Estabelecimento eSocial

Matrícula: 88888903 0 Estagiário eSocial

Matrícula eSocial: 1-1-88888903

Vínculo

Tipo Admissão: Admissão

Indicativo Admissão: Normal

Contrato Trab Estagiário Sucessão Vínc Cessão Trab Estatutário Dirig. Sind Trab Domestic

Natureza: Nenhum

Nível: Nenhum

Apólice Seguro:

Área Atuação:

Supervisor: 000000000

Instituição Ensino: 000000000

Agente Integração: 000000000

OK Salvar Cancelar Ajuda

Enter data or press ESC to end.

06.9.5582 - FP1500F - 1.00.00.000 - Complemento Funcionário

Estabelecimento: 1 Estabelecimento eSocial

Matrícula: 5 3 Teste Importacao esocial

Matrícula eSocial: 1-1-00000005

Vínculo

Tipo Admissão: Transferência de empresa do mesmo grupo econômico

Indicativo Admissão: Normal

Contrato Trab | Estagiário | **Sucessão Vínc** | Cessão Trab | Estatutário | Dirig. Sind | Trab Domestic

CNPJ Empregador Anterior: []

Matrícula eSocial Anterior: []

Início Vínculo: / /

OK | Salvar | Cancelar | Ajuda

Salva e sai

06.9.5582 - FP1500F - 1.00.00.000 - Complemento Funcionário

Estabelecimento: 1 Estabelecimento eSocial

Matrícula: 5 3 Teste Importacao esocial

Matrícula eSocial: 1-1-00000005

Vínculo

Tipo Admissão: Admissão

Indicativo Admissão: Normal

Contrato Trab | Estagiário | Sucessão Vínc | **Cessão Trab** | Estatutário | Dirig. Sind | Trab Domestic

Categoria Origem: 0

CNPJ Cedente:

Matrícula eSocial Cedente:

Data Admissão Cedente: / /

Ônus

Cedente Cessionário Cedente e Cessionário

OK Salvar Cancelar Ajuda

Enter data or press ESC to end.

06.9.5582 - FP1500F - 1.00.00.000 - Complemento Funcionário

Estabelecimento: 1 Estabelecimento eSocial

Matrícula: 5 3 Teste Importacao esocial

Matrícula eSocial: 1-1-00000005

Vínculo

Tipo Admissão: Admissão

Indicativo Admissão: Normal

Contrato Trab | Estagiário | Sucessão Vínc | Cessão Trab | **Estatutário** | Dirig. Sind | Trab Domestic

Provimento: Normal

Tipo Provimento: Nomeação em cargo efetivo

Data Nomeação:

Data Posse:

Data Exercício:

OK | Salvar | Cancelar | Ajuda

Provimento

06.9.5582 - FP1500F - 1.00.00.000 - Complemento Funcionário

Estabelecimento: 1 Estabelecimento eSocial

Matrícula: 5 3 Teste Importacao esocial

Matrícula eSocial: 1-1-00000005

Vínculo

Tipo Admissão: Admissão

Indicativo Admissão: Normal

Contrato Trab | Estagiário | Sucessão Vínc | Cessão Trab | Estatutário | **Dirig. Sind** | Trab Domestic

Categoria Origem: 0

CNPJ Origem:

Matrícula eSocial Origem:

Data Admissão Origem:

OK Salvar Cancelar Ajuda

Enter data or press ESC to end.

06.9.5582 - FP1500F - 1.00.00.000 - Complemento Funcionário

Estabelecimento: 1 Estabelecimento eSocial

Matrícula: 5 3 Teste Importacao esocial

Matrícula eSocial: 1-1-00000005

Vínculo

Tipo Admissão: Admissão

Indicativo Admissão: Normal

Contrato Trab | Estagiário | Sucessão Vínc | Cessão Trab | Estatutário | Dirig. Sind | Trab Domestic

Local de Trabalho

Tipo Logradouro: []

Endereço: []

Número: []

Complemento: []

Bairro: []

UF: []

Município: 0 []

CEP: 00000-000

OK Salvar Cancelar Ajuda

Enter data or press ESC to end.

Manutenção Histórico de Situações - FP1600 - 1.02.02.031 - 1 - eSocial

Arquivo Ajuda

Estabelecimento: 1 ESTABELECIMENTO eSOCIAL

Matrícula: 10004 0 FUNCIONÁRIO eSOCIAL

Situação

St	Descrição	Significado	Data Início	Data Término	Dd Sit	Hr
4	AFASTADO DOENÇA	Afastado	15/01/2012	13/02/2012	30	00

Incluir Modificar Eliminar Filtrar eSocial

Enter data or press ESC to end.

06.9.5582 - FP1600B - 1.00.00.000 - Complemento Afastamentos

Estabelecimento: 1 Estabelecimento eSocial

Matrícula: 10004 0 Funcionário eSocial

Situação: 4 AFASTADO DOENCA

Data início: 15/01/2012

Horário início: 00:00

Atestado Médico

Nome Emitente: _____

Órgão de Classe

CRM CRO

Número Órgão Classe: _____

País: _____

UF: _____

Acidente trânsito

Tipo: Nenhum

OK Cancelar Ajuda

Enter data or press ESC to end.

06.9.5582 - FP1600 - 1.02.02.031 - Manutenção Histórico de Situações

Arquivo Ajuda

Estabelecimento: 1 Estabelecimento eSocial
Matrícula: 11311 0 Pessoa Física eSocial

Situação

St	Descrição	Significado	Data Início	Data Término	Dd Sit	Hr
36	Mandato Sindical	Afastado	01/01/2014	31/12/2014	365	00

Incluir Modificar Eliminar Filtrar eSocial

Enter data or press ESC to end.

06.9.5582 - FP1600C - 1.00.00.000 - Complemento Mandato Sindical

Estabelecimento: 1 Estabelecimento eSocial

Matrícula: 11311 0 Pessoa Física eSocial

Situação: 12 Mandato Sindical

Data Início: 01/01/2014

Horário Início: 00:00

Mandato Sindical

CNPJ Sindicato: 00.000.000/0000-00

Ônus Remuneração

- Apenas do Empregador
- Apenas do Sindicato
- Parte do Empregador sendo a diferença e/ou complementação salarial paga pelo Sindicato

OK Cancelar Ajuda

Enter data or press ESC to end.

06.9.5582 - FP1600 - 1.02.02.031 - Manutenção Histórico de Situações

Arquivo Ajuda

Estabelecimento: 1 Estabelecimento eSocial

Matrícula: 11311 0 Pessoa Física eSocial

Situação

St	Descrição	Significado	Data Início	Data Término	Dd Sit	Hr
37	Cessão Trabalhador	Afastado	15/01/2014	30/11/2014	320	00

Incluir Modificar Eliminar Filtrar eSocial

Enter data or press ESC to end.

06.9.5582 - FP1600D - 1.00.00.000 - FP1600D

Estabelecimento: 1 Estabelecimento eSocial

Matrícula: 11311 0 Pessoa Física eSocial

Situação: 37 Cessão Trabalhador

Data Início: 15/01/2014

Horário Início: 00:00

Cessão Trabalhador

CNPJ Cessionário: 00.000.000/0000-00

Ônus

Cedente Cessionário Cedente e Cessionário

OK Cancelar Ajuda

Enter data or press ESC to end.

06.9.5582 - FP1600 - 1.02.02.031 - Manutenção Histórico de Situações

Arquivo Ajuda

Estabelecimento: 1 Estabelecimento eSocial
Matrícula: 11311 0 Pessoa Física eSocial

Situação

St	Descrição	Significado	Data Início	Data Término	Dd Sit	Hr
46	Saída por Transferencia - eSoc	Saída Transferência	01/04/2012	01/04/2012	1	00

Incluir Modificar Eliminar Filtrar eSocial

Enter data or press ESC to end.

06.9.5582 - FP1600E - 1.00.00.000 - Complemento Sucessão Vínculo

Estabelecimento: 1 Estabelecimento eSocial

Matrícula: 11311 0 Pessoa Física eSocial

Situação: 44 SAIDA POR TRANSFERENCIA

Data Início: 01/04/2012

Horário Início: 00:00

Sucessão Vínculo

CNPJ Sucessora: 74.256.314/0001-96

Motivo Transferência: 11 Transferência de empregado para empresa do mesmo grupo empresarial que tenha assumido os encargos trabalhistas, sem que tenha havido rescisão do contrato de trabalho

OK Cancelar Ajuda

Enter data or press ESC to end.

06.9.5582 - FP1600 - 1.02.02.031 - Manutenção Histórico de Situações

Arquivo Ajuda

Estabelecimento: 1 Estabelecimento eSocial

Matrícula: 7 0 Funcionário eSocial

Situação

St	Descrição	Significado	Data Início	Data Término	Dd Sit Hr
30	LICENÇA SEM REMUNERACAO	Afastado	20/01/2012	18/04/2012	90 00

Incluir Modificar Eliminar Filtrar eSocial

Enter data or press ESC to end.

06.9.5582 - FP1600F - 1.00.00.000 - FP1600F

Estabelecimento: 1 Estabelecimento eSocial

Matrícula: 7 0 Funcionário eSocial

Situação: 30 LICENCA SEM REMUNERACAO

Data Início: 20/01/2012

Horário Início: 00:00

Observação

OK Cancelar Ajuda

Enter data or press ESC to end.

06.9.5582 - FP1600 - 1.02.02.031 - Manutenção Histórico de Situações

Arquivo Ajuda

Estabelecimento: 1 Estabelecimento eSocial

Matrícula: 11311 0 Pessoa Física eSocial

Situação

St	Descrição	Significado	Data Início	Data Término	Dd Sit	Hr Sit	Origem Situação
4	AFASTADO DOENÇA	Afastado	15/10/2013	11/02/2014	120	00:00	Informada
51	FALTA ABONADA - DOENÇA	Ausência Justificada	11/10/2009	19/10/2009	9	00:00	Divergência
51	FALTA ABONADA - DOENÇA	Ausência Justificada	07/10/2009	10/10/2009	4	00:00	Informada
51	FALTA ABONADA - DOENÇA	Ausência Justificada	04/10/2009	06/10/2009	3	00:00	Informada
60	ATRASOS / SAÍDA ANTECIPA	Jornada Incompleta	02/10/2009	02/10/2009	0	00:01	Ponto
60	ATRASOS / SAÍDA ANTECIPA	Jornada Incompleta	30/09/2009	30/09/2009	0	00:01	Ponto
60	ATRASOS / SAÍDA ANTECIPA	Jornada Incompleta	21/09/2009	21/09/2009	0	00:01	Ponto
60	ATRASOS / SAÍDA ANTECIPA	Jornada Incompleta	04/09/2009	04/09/2009	0	00:01	Ponto
60	ATRASOS / SAÍDA ANTECIPA	Jornada Incompleta	31/08/2009	31/08/2009	0	00:01	Ponto

Incluir Modificar Eliminar Filtrar eSocial

Enter data or press ESC to end.

06.9.5582 - FP1600A - 1.02.03.021 - Manutenção Histórico de Situações

Situação: 3 AFASTADO POR ACIDENTE

Data Início: 25/01/2014

Horário Início: 00:00

Dias Situação: 60

Horário Término: 00:00

Data Término: 25/03/2014

Horas Situação:

Medicina

Situação não Confirmada

Benefício INSS

Benefício:

Valor: 0,00

Alteração Espécie Benefício INSS

Situação:

Data Início:

Efeito Retroativo

Código CID:

Emp Origem:

Estab Origem:

Func Origem: 0

OK Salvar Cancelar Ajuda

Salva e sai

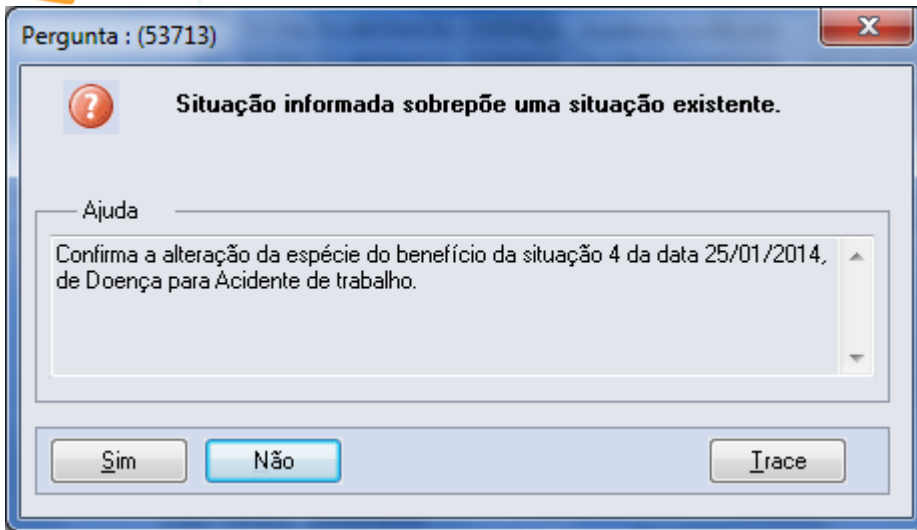

Pergunta : (53739)

A alteração tem efeito retroativo?

Ajuda

Informe se a alteração da espécie do benefício tem efeito retroativo à data de afastamento original.

Pergunta : (53739)

A alteração tem efeito retroativo?

Ajuda

Informe se a alteração da espécie do benefício tem efeito retroativo à data de afastamento original.

06.9.5582 - FP1600 - 1.02.02.031 - Manutenção Histórico de Situações

Arquivo Ajuda

Estabelecimento: 1 Estabelecimento eSocial

Matrícula: 11311 0 Pessoa Física eSocial

Situação

St	Descrição	Significado	Data Início	Data Término	Dd Sit	Hr Sit	Origem Situação
3	AFASTADO POR ACIDENTE	Afastado	25/01/2014	25/03/2014	60	00:00	Informada
4	AFASTADO DOENÇA	Afastado	15/10/2013	24/01/2014	102	00:00	Informada
51	FALTA ABONADA - DOENÇA	Ausência Justificada	11/10/2009	19/10/2009	9	00:00	Divergência
51	FALTA ABONADA - DOENÇA	Ausência Justificada	07/10/2009	10/10/2009	4	00:00	Informada
51	FALTA ABONADA - DOENÇA	Ausência Justificada	04/10/2009	06/10/2009	3	00:00	Informada
60	ATRASOS / SAÍDA ANTECIPA	Jornada Incompleta	02/10/2009	02/10/2009	0	00:01	Ponto
60	ATRASOS / SAÍDA ANTECIPA	Jornada Incompleta	30/09/2009	30/09/2009	0	00:01	Ponto
60	ATRASOS / SAÍDA ANTECIPA	Jornada Incompleta	21/09/2009	21/09/2009	0	00:01	Ponto
60	ATRASOS / SAÍDA ANTECIPA	Jornada Incompleta	04/09/2009	04/09/2009	0	00:01	Ponto

Incluir Modificar Eliminar Filtrar eSocial

Enter data or press ESC to end.

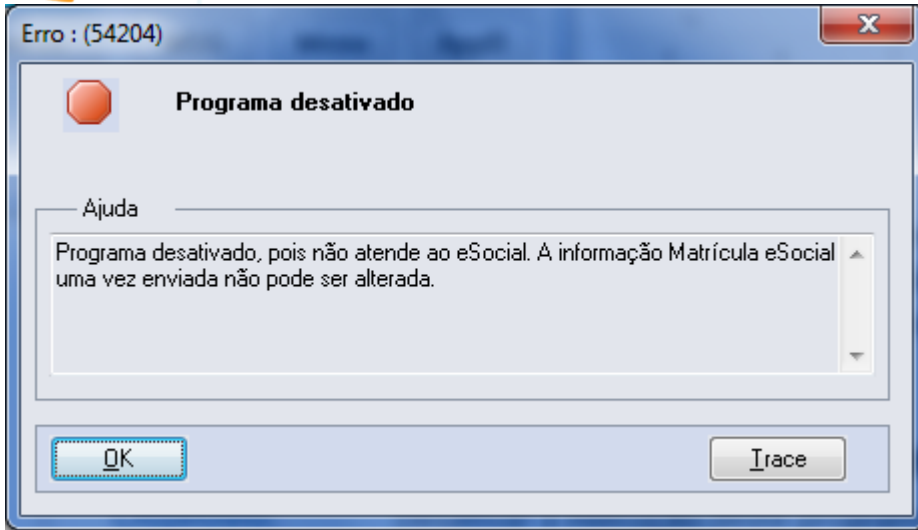

06.9.5582 - FP1760 - 1.02.02.016 - Manutenção Dependentes

Arquivo Ajuda

Estabelecimento: 1 Estabelecimento eSocial

Matrícula: 5 3 Teste Importacao esocial

Dependente

Dep Nome	Grau Dependência	Data Nascimento	Incidêr
2 Filho	Filho	10/05/1996	IR

Incluir Modificar Eliminar eSocial

06.9.5582 - FP1760C - 1.00.00.000 - Complemento Dependentes

Estabelecimento: 1 Estabelecimento eSocial

Matrícula: 5 3 Teste Importacao esocial

Dependente: 2 Filho

Grau dependência: Filho

Data nascimento: 10/05/1996 Idade: 015

Estudante

Estado de saúde

Normal Inválido

Tipo: 03 Filho(a) ou enteado(a) até 21 (vinte e um) anos

OK Cancelar Ajuda

Enter data or press ESC to end.

Transferência de Funcionários - FP1840 - 1.02.03.036 -

Arquivo Ajuda

Estabelecimento: 1 Estabelecimento eSocial

Matrícula: 14427 0 Funcionário eSocial

Destino Cadastrais Lotação Ponto Forma Pagto

Data Transferência:

Empresa: 0

Estabelecimento: 0

Matrícula: 0 0

eSocial

Motivo: 0

Matrícula eSocial:

06.9.5582 - FP1850 - 1.02.00.028 - Transferência Coletiva de Funcionários

Parâmetros Seleção Digitação Impressão

Origem
Empresa: 1 Empresa eSocial
Estabelecimento:
Matrícula: 0 99999999
Data Transferência: 01/01/2012

Destino
Empresa:
Estabelecimento:

Motivo:

Transferir Funcionários
 Com Linha de Vale Transporte Valida Retorno Pessoa Física
 Com Situação de Férias Após Data Transferência

Executar Fechar Ajuda

Destino de Impressão do Relatório

06.9.5582 - FP2160 - 1.02.02.007 - Manutenção Movto Serviço Prestado Física

Arquivo Ajuda

C.P.F.: 000.183.998-51 Prestador eSocial

Movimentos

Est	Nome	Data Referência	Nr Docto Sr	Dt Pgto Prest	Re
1	Estabelecimento eSocial	01/02/2012	123.457	01/02/2012	05
1	Estabelecimento eSocial	30/01/2012	1.234	30/01/2012	05
1	Estabelecimento eSocial	01/01/2012	123	01/01/2012	05
1	Estabelecimento eSocial	01/01/2012	21.121	01/01/2012	07
1	Estabelecimento eSocial	01/01/2012	312.321	01/01/2012	00
1	Estabelecimento eSocial	01/01/2012	321.321	01/01/2012	00
1	Estabelecimento eSocial	01/01/2011	11.235	01/01/2011	05

Incluir Modificar Eliminar eSocial

Enter data or press ESC to end.

06.9.???? - FP2160D - 1.00.00.000 - Complemento eSocial do Movimento do Pres

Prestador Serviço: 346 Prestador eSocial

Data Referência: 15/01/2012

Série: s Número Documento: 58.787

Estabelecimento: 1 Estabelecimento eSocial

Geral Beneficiários

Categoria: 701 Contribuinte individual Autônomo em geral, exceto se enquadrado em uma das demais categorias de contribuinte individual

Grau Exposição: Não exposto a agente nocivo na atividade atual

OK Salvar Cancelar Ajuda

Salva e sai

06.9.???? - FP2160D - 1.00.00.000 - Complemento eSocial do Movimento do Pres

Beneficiário: 1

Início Validade: 01/01/2012

Fim Validade: 31/12/9999

Pessoa Física: 179

Nome: Beneficiário Prest eSocial

País: BRA BRASIL

C.P.F.: 756.389.408-04

Data Nascimento: 01/01/0001

Perc Distrib Pensão: 100,00

Valor Pagamento: 1.200,00

OK Cancelar Ajuda

Enter data or press ESC to end.

06.9.5582 - FP2240 - 1.00.00.000 - Participante eSocial

Arquivo Ajuda

Estabelecimento: 0

Prestador: 346 Prestador eSocial

Inf. Mensais Canc Aviso Pr

Mês	Ano	Classif Ocupação	Depend IRRF	INSS Já descontado	Tp Desconto INSS
02	2012	782505	0	0,00	Contribuição descontada pelo empregador
01	2012	782505	0	0,00	Contribuição descontada pelo empregador

Incluir Eliminar Detalhar Parâmetros

Múltiplos Vínculos

Tipo	Inscrição	Remuneração
CNPJ	96.555.687/0001-09	1.000,00

Incluir Modificar Eliminar

Enter data or press ESC to end.

06.9.???? - FP2240D - 1.00.00.000 - FP2240D

Referência:

Ano:

Mês de Referência

06.9.???? - FP2240C - 1.00.00.000 - Informações Mensais do Participante

Referência: 01 2012

Classif Ocupação: 782505 CAMINHONEIRO

Dependentes IRRF: 0

Natureza Atividade: Trabalhador Urbano

INSS já Descontado: 0,00

Tipo Desconto INSS

Contribuição descontada pelo empregador declarante

Tipo Atualização: Atualizado pelo Movto Prestador

OK Cancelar Ajuda

Enter data or press ESC to end.

Remuneração Múltiplos Vínculos - FP2240A - 1.00.00.000 - 1 - eSocial

Mês: 01
Ano: 2014

Tipo Inscrição
 CNPJ CPF

C.N.P.J: 00.000.000/0000-00

Remuneração: 0,00

OK Salvar Cancelar Ajuda

Salva e sai

06.9.5582 - FP2240 - 1.00.00.000 - Participante eSocial

Arquivo Ajuda

Estabelecimento: 1 Estabelecimento eSocial

Matrícula: 5 Teste Importacao esocial

Inf. Mensais Canc Aviso Pr

Início Aviso Prévio:

Cancelamento Aviso Prévio:

Motivo Cancelamento:

Modificar

Enter data or press ESC to end.

06.9.5582 - FP0870C - 1.00.00.000 - FP0870C

Tomador Serviço:	<input type="text" value="1"/>	Tomador Estabelecimento eSocial
Unid Lotação:	<input type="text" value="30000"/>	<input type="text" value="TERCEIROS"/>
Início Validade:	<input type="text" value="01/01/0001"/>	Fim Validade: <input type="text" value="31/12/9999"/>
Tipo:	<input type="text" value="11"/>	Setor, Departamento, etc. de Estab. do Contribuinte com FPAS/Terc
FPAS:	<input type="text" value="0"/>	
Terceiros:	<input type="text" value="0"/>	

Enter data or press ESC to end.

06.9.???? - FP0870 - 1.02.00.008 - Atualiza Tomador de Serviço

Arquivo Ajuda

Tomador Serviço: 1

Nome: Tomador Estabelecimento eSocial

Básico Endereço Unid Lotação

Unid Lotac	Descrição	Inic Validade	Fim Validade
30000	TERCEIROS	01/01/0001	31/12/9999

Incluir Modificar Eliminar eSocial

Enter data or press ESC to end.

06.9.???? - FP0870 - 1.02.00.008 - Atualiza Tomador de Serviço

Arquivo Ajuda

Tomador Serviço: 1

Nome: Tomador Estabelecimento eSocial

Básico Endereço Unid Lotação

Unid Lotac	Descrição	Inic Validade	Fim Validade
30000	TERCEIROS	01/01/0001	31/12/9999

Incluir Modificar Eliminar eSocial

Enter data or press ESC to end.

Manutenção Informações Funcionários - FP3800 - 1.02.02.015 - 1 - eSocial

Arquivo Ajuda

Estabelecimento: 1 eSocial

Matrícula: 15296 0 Pessoa Física eSocial

Estabilidade Função Sind Habil Prof Função CIPA Trein CIPA

Hab Profissional	UF	Reg Profis
1	SC	123456

Incluir Modificar Eliminar eSocial

FP3800F - FP3800F - 1.00.00.000 - 1 - eSocial

Estabelecimento:	1	eSocial
Matrícula:	15296	0 Pessoa Física eSocial
Registro profissional:	123456	
Expedição:	01/08/2012	
Validade:	31/08/2015	

OK Cancelar Ajuda

Entre os dados ou pressione ESC para sair.

06.9.???? - FP6650 - 1.00.00.000 - Importa Complemento eSocial

Layout | **Parâmetros** | Digitação | Log

Importar Complemento

- Funcionário
- Funcionário Contratos Especiais
- Dependente
- Situação Afastamento
- Prestador Serviço - P. Física
- Movimento Prestador - P.Física

Tipo Separador

- Ponto e Vírgula
- Outro

Arquivo de Entrada

Origem do Arquivo

- MagnusI
- EMS2
- EMS5
- Outros

HCM Totvs 11 X Datasul EMS

- Delimitado

Executar | Cancelar | Funcionários | Ajuda

Enter data or press ESC to end.

Cálculo de Diferenças Salariais Dissídio - FP9194 - 1.02.00.021 - 1 - eSocial

Seleção | Parâmetros | Classificação | Digitação | Impressão

Período
Mês/Ano Inicial: 01 2012 | Mês/Ano Refer Lote: 01 2012
Consid Funcionários: Ativos Demitidos
 Gera Movimento
Sindicatos

Atualização Movimento em Lote
 Balanceado
Lote: 0 | Data Pagto: //

Informações para IRRF
 Pago pelo Declarante Pago pela Justiça
Natureza RRA:
Data Laudo: //

Advogado/Escritório Advocacia
 Pessoa Física Pessoa Jurídica
CPF/CNPJ:
Nome:
Nº Processo:

Executar | Fechar | Funcionários |  Ajuda

Complemento Cálculo Diferenças Salariais - FP9194B - 1.00.00.000 - 1 - eSocial

Tipo Acordo:

Data Acordo:

OK Cancelar Ajuda

Enter data or press ESC to end.

06.9.5582 - FP9815 - 1.00.00.000 - Manutenção Admissão Preliminar

FP9815 Ajuda

Data Admissão: 31/01/2012 31/01/2012

Ambos Admissão efetivada Admissão não efetivada

Data de admissão	C.P.F.	Data de nascimento	Est	Funcionário Nome

Incluir Eliminar Admitir

Enter data or press ESC to end.

06.9.5582 - FP9815 - 1.00.00.000 - Manutenção Admissão Preliminar

FP9815 Ajuda

Data Admissão: 31/01/2012 31/01/2012

Ambos Admissão efetivada Admissão não efetivada

Data de admissão	C.P.F.	Data de nascimento	Est	Funcionário	Nome

Incluir Eliminar Admitir

Enter data or press ESC to end.

06.9.5582 - FP9821 - 9.99.99.999 - Eventos Periódicos Reabertura e Fechamen

Arquivo Ajuda

Empregador

Empresa: 1 Empresa eSocial

Estabelecimento: 1 Estabelecimento eSocial

Fechamento

Ind.	Per.	Apur	Descriçã	Mês	Ano	Responsável	Nome	FAP	Desci	Comp.	Sem	Mov	Mov.	Financ.	Si	Sequência
1			Mensal	10	2012	24	Cont:	1	FAP	N			N			0

Incluir Modificar Eliminar Filtro

Enter data or press ESC to end.

E-Social

```
LÀFû@ [N·WûvÌ[N·WûvÌ€´}ÊJçPàOÐ ê:icØ+00/C:<13?qšdlc102b&i³43?33?qšdlc102b01D?!bini³43?
#D?!binL2JŽ,+» prow32.exe0i³43?Ó”3?Ó”prow32.exeJ-
Iod$C:\dlc102b\bin\prow32.exe..\dlc102b\bin\prow32.exeC:\Automacao•-pf
"C:\Automacao\1219\scripts\params.pf" -pf "C:\Automacao\1219\scripts\connect.pf" -basekey "ini" -
ininame
"C:\Automacao\1219\scripts\progress.ini"#C:\dlc102b\gui\adeicon\progress.ico %SystemDrive%\dlc102b\
gui\adeicon\progress.ico%SystemDrive%\dlc102b\gui\adeicon\progress.ico` Xlogi-
denilsonh<î7ÑÈA°×²“Ü!...lfS{éâà!Ü!û,Ò<î7ÑÈA°×²“Ü!...lfS{éâà!Ü!û,Ò
```

06.9.???? - FP0500A - 1.00.00.000 - Complemento Parâmetros Empresa RH

Empresa: 20 Empregador Pessoa Física
Base CGC: 00000000

Empregador eSocial

Empresa: 20 Empregador Pessoa Física
Estabelecimento: 1 Estabelecimento eSocial
C.P.F.: 125.698.732-84

OK Cancelar Ajuda

Enter data or press ESC to end.

06.9.???? - FP0500A - 1.00.00.000 - Complemento Parâmetros Empresa RH

Empresa: 20 Empregador Pessoa Física
Base CGC: 00000000

Empregador eSocial

Empresa: 20 Empregador Pessoa Física
Estabelecimento: 1 Estabelecimento eSocial
C.P.F.: 125.698.732-84

OK Cancelar Ajuda

Enter data or press ESC to end.

06.9.???? - FP0500A - 1.00.00.000 - FP0500A

Empresa: 1 Empresa eSocial
Base CGC: 12345678

Empregador Social

Empresa: 1 Empresa eSocial
Estabelecimento: 1 Estabelecimento eSocial
C.N.P.J: 12.345.678/0001-01

OK Cancelar Ajuda

Enter data or press ESC to end.

06.9.5582 - FP0500 - 1.02.01.020 - Manutenção Parâmetro Empresa RH

Arquivo Ajuda

Empresa: 1 Empresa eSocial

Pasta 1 Pasta 2 Pasta 3 Pasta 4

Mês Referência: 01 2012

Base CGC: 12345678

Cálculo Dígito Func: Informado

<input type="checkbox"/> Arredonda Dias Abono	<input type="checkbox"/> Bloqueia Adiantamento 13ª Programação Férias
<input type="checkbox"/> Considera Adicionais Adiant 13	<input checked="" type="checkbox"/> Libera Manutenção Situações Afastamento
<input type="checkbox"/> Limite Base Insalubridade	<input type="checkbox"/> Permite Gerar Complemento Férias sem Alteração Salarial
<input checked="" type="checkbox"/> Prestador DIRF	<input type="checkbox"/> Usa Benefícios para Desligados
<input checked="" type="checkbox"/> IR Recálculo 13ª DIRF ano seguinte	<input checked="" type="checkbox"/> Usa Rateio Centro Custo
<input type="checkbox"/> Usa FASB/CMCAC	<input checked="" type="checkbox"/> Verbas Comparativas meses anteriores
<input type="checkbox"/> Digitar Data FASB/CMCAC	<input type="checkbox"/> Empresa Pública
<input checked="" type="checkbox"/> Usa Suspensão Contrato	<input type="checkbox"/> Integração com Frotas
<input checked="" type="checkbox"/> Considerar Calen Localid Calc Data Pagto Férias	<input type="checkbox"/> Integra Controle Acesso
<input type="checkbox"/> Bloqueia Programação Férias Período Vencido	Moeda CMCAC: 0
<input checked="" type="checkbox"/> Cálculo Insalub. Base Horas Padrão Turno	FASB: 0

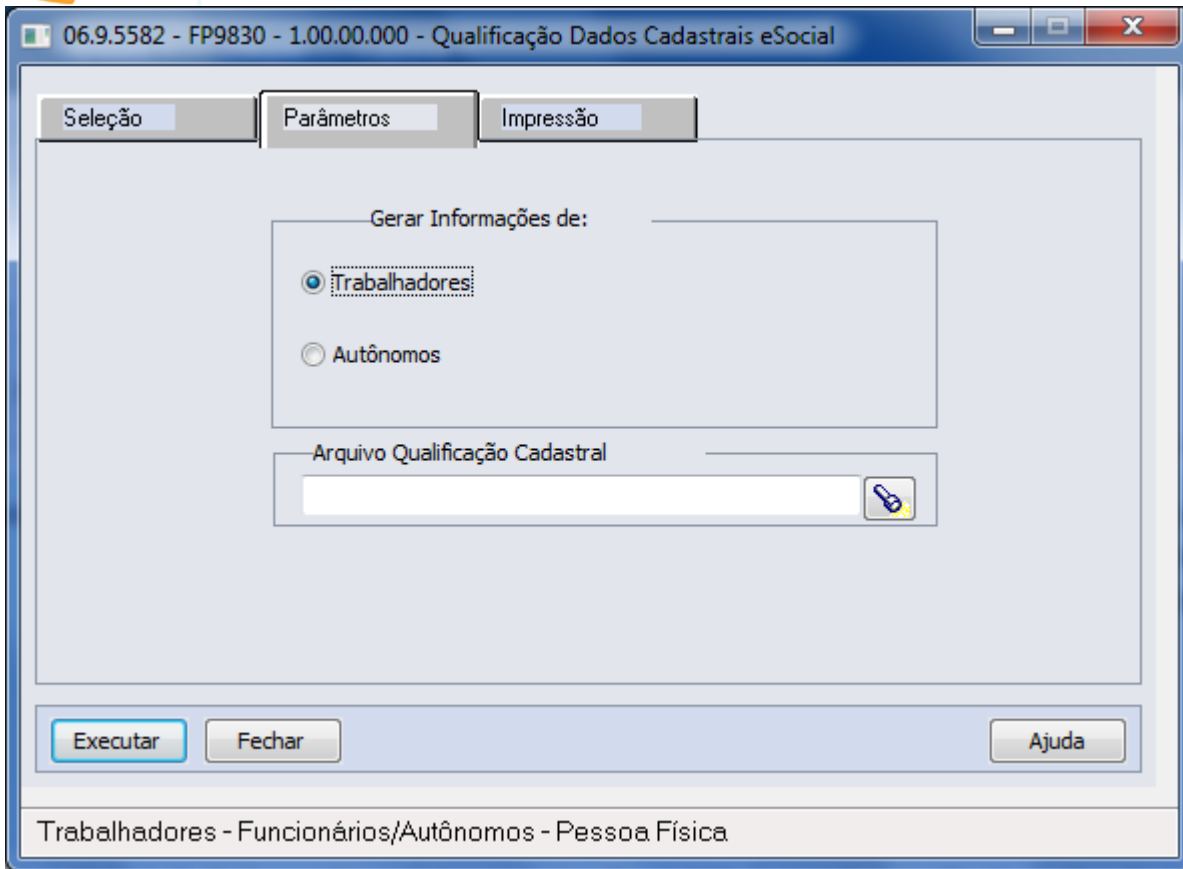

06.9.5582 - FP9830 - 1.00.00.000 - Qualificação Dados Cadastrais eSocial

Seleção | Parâmetros | Impressão

Empresa: ◀ ▶ ZZZ

Estabelecimento: ◀ ▶ ZZZZZ

Matrícula: ◀ ▶ 99999999

Prestador Serviço: ◀ ▶ 999.999

Executar | Fechar | Ajuda

Dispara a execução do relatório

Complemento Situações - FP0060A - 1.00.00.000 - 1 - eSocial

Situação: 3 AFASTADO POR ACIDENTE

Afastamento Temporário

Motivo: 01 Acidente de Trabalho

Restabelecimento Benefício Anterior: 02 Novo afastamento em decorrência do mesmo acidente de trabalho

Desligamento

Motivo:

OK Cancelar Ajuda

Enter data or press ESC to end.

Manutenção Situações - FP0060 - 1.02.03.007 - 1 - eSocial

Arquivo Ajuda

Situação: 3 AFASTADO POR ACIDENTE

Gerais Ponto Salário

Significado: Afastado Tipo Afastamento: Acidente Dias Pagos Empresa: 0

Recebe Sal Família Influi RAIS Dias Afast RAIS: 1

Influi Para Feriado Influi Férias Influi FGTS 13o Dias Afast Férias: 180

Influi Repouso Influi 13º Influi PLR Dias Afast 13º: 180

Influi Adiantamento Suspende Contrato Recebe FGTS sobre Adicionais Dias Afast PLR: 0

Gera Estabilidade Não Valida Tipo Dia Dias Mínimo Geração Afast SEFIP: 1

Mot Estab: 5 ACIDENTE DE TRABALHO

Situação RAIS: 10 Maternidade a Partir 09/2003 Imprime Ficha Registro

Código FGTS: 0 Prorroga Licença Maternidade (2009) Considera Trab Dias Outros

Iniciativa: Funcionário Justa Causa Considera Trab Dias Empresa

Afast Resc HomologNet: Manut Histor Sit Período Encer: Nenhum Tratamento



► Você está aqui: eSocial > Qualificação Cadastral

Conheça o eSocial

Como acessar

Como Cadastrar o Empregado

Orientações

Consulta Qualificação Cadastral

Consulta Qualificação Cadastral on-line

Em breve, o Módulo Consulta Qualificação Cadastral em lote será disponibilizado.

Orientações

CONSULTA QUALIFICAÇÃO CADASTRAL

O eSocial é um projeto do Governo Federal que visa unificar o envio de informações pelo empregador em relação aos trabalhadores que lhe prestam serviços remunerados.

O aplicativo de "Consulta Qualificação Cadastral" permite ao usuário verificar se o Cadastro de Pessoa Física-CPF e o Número de Identificação Social-NIS (NIT/PIS/PASEP) estão aptos para serem utilizados no eSocial.

Está disponível para utilização pelo usuário o módulo de "**Consulta Qualificação on-line**" que permite até 10 (dez) consultas simultâneas e pode ser utilizado por empregados, empregadores, contribuintes individuais, etc.

Para tanto, deverão ser informados nome, data de nascimento, número de CPF e NIS do trabalhador. Após a verificação cadastral, o aplicativo retornará o resultado para o usuário sobre a validação de cada campo informado (nome, data de nascimento e números de CPF e NIS) com os dados constantes das bases CPF e CNIS, informando quais os campos estão com divergências.

Nos casos de divergências nos dados informados, o aplicativo apresentará as orientações para que se proceda a correção.

- **Divergências relativas ao CPF** (situação "suspensão", "nulo" ou "cancelado", nome ou data de nascimento divergente) - o aplicativo apresentará a mensagem orientativa de onde deverá requisitar a alteração dos dados;

- **Divergências relativas ao NIS** (CPF ou data de nascimento divergentes) - o usuário deverá estar atento, pois a orientação será dada de acordo com o ente responsável pelo cadastro do NIS (INSS, CAIXA ou BANCO DO BRASIL).

IMPORTANTE: as alterações cadastrais efetuadas pela CAIXA serão reconhecidas pelo Aplicativo em até sete(07) dias após o ajuste.

[Consulta on-line ➔](#)

Consulta Qualificação cadastral

Os campos precedidos com asterisco(*) são de preenchimento obrigatório.
Não utilizar caracteres especiais.

Consultar qualificação de dados cadastrais

* Nome:

* Data de Nascimento: DD/MM/AAAA

* CPF:

* NIS (MIT/PIS/PASEP):

Complemento Situações - FP0060A - 1.00.00.000 - 1 - eSocial

Situação: 3 AFASTADO POR ACIDENTE

Afastamento Temporário

Motivo: 01 Acidente de Trabalho

Restabelecimento Benefício Anterior: 02 Novo afastamento em decorrência do mesmo acidente de trabalho

Desligamento

Motivo:

OK Cancelar Ajuda

Enter data or press ESC to end.

Manutenção Situações - FP0060 - 1.02.03.007 - 1 - eSocial

Arquivo Ajuda

Situação: 3 AFASTADO POR ACIDENTE

Gerais Ponto Salário

Significado: Afastado Tipo Afastamento: Acidente Dias Pagos Empresa: 0

Recebe Sal Família Influi RAIS Dias Afast RAIS: 1

Influi Para Feriado Influi Férias Influi FGTS 13o Dias Afast Férias: 180

Influi Repouso Influi 13º Influi PLR Dias Afast 13º: 180

Influi Adiantamento Suspende Contrato Recebe FGTS sobre Adicionais Dias Afast PLR: 0

Gera Estabilidade Não Valida Tipo Dia Dias Mínimo Geração Afast SEFIP: 1

Mot Estab: 5 ACIDENTE DE TRABALHO

Situação RAIS: 10 Maternidade a Partir 09/2003 Imprime Ficha Registro

Código FGTS: 0 Prorroga Licença Maternidade (2009) Considera Trab Dias Outros

Iniciativa: Funcionário Justa Causa Considera Trab Dias Empresa

Afast Resc HomologNet: Manut Histor Sit Período Encer: Nenhum Tratamento

06.9.5582 - FP9830 - 1.00.00.000 - Qualificação Dados Cadastrais eSocial

Seleção | Parâmetros | Impressão

Empresa: ◀ ▶ ZZZ

Estabelecimento: ◀ ▶ ZZZZZ

Matrícula: ◀ ▶ 99999999

Prestador Serviço: ◀ ▶ 999.999

Executar | Fechar | Ajuda

Dispara a execução do relatório

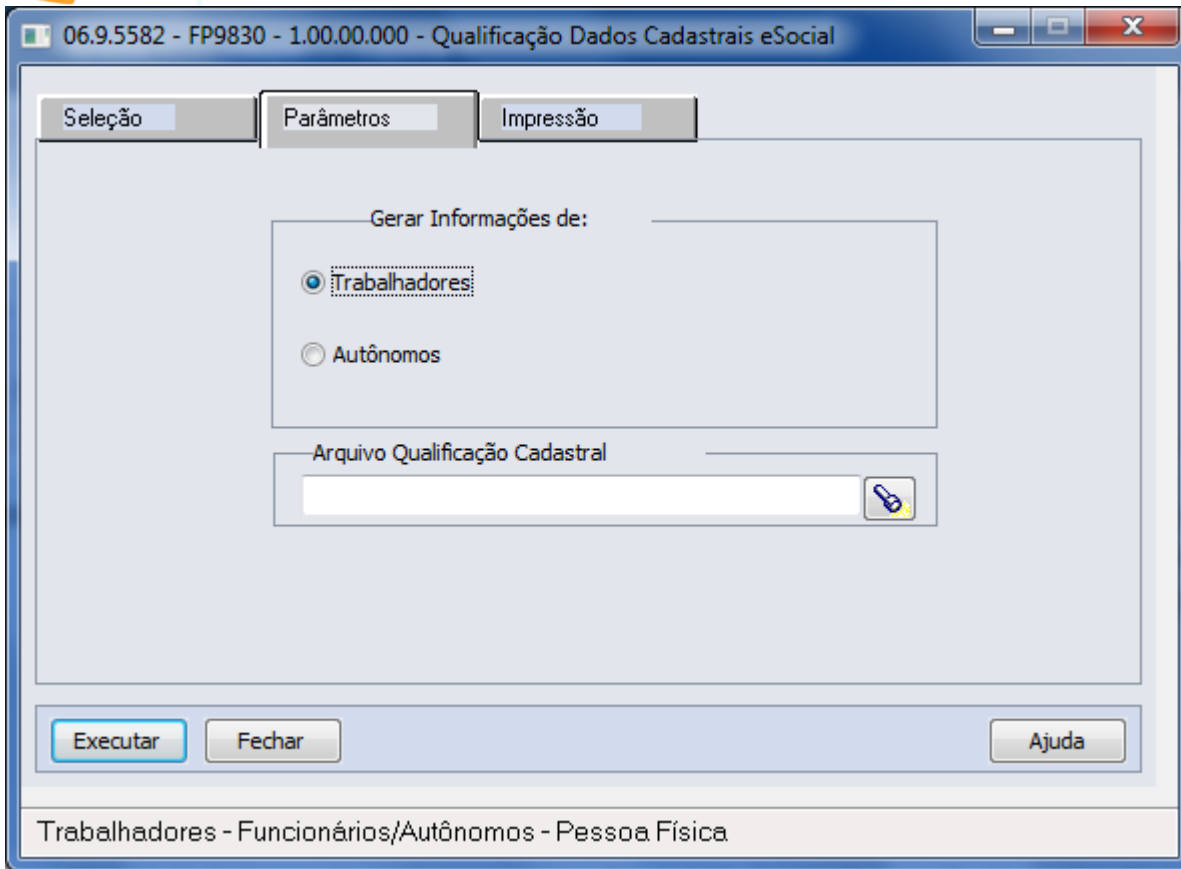

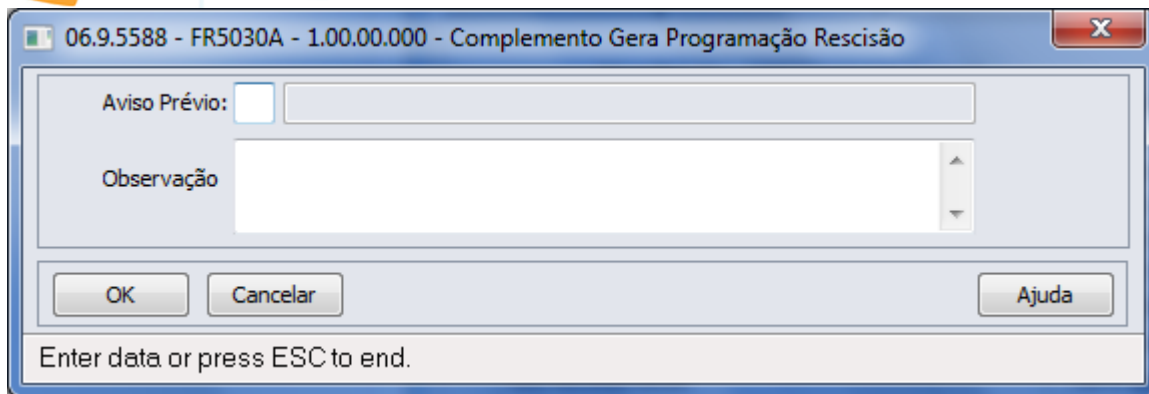

The screenshot shows a Windows-style dialog box with the following elements:

- Title Bar:** 06.9.5588 - FR5030A - 1.00.00.000 - Complemento Gera Programação Rescisão
- Fields:**
 - Aviso Prévio:** A checkbox followed by an empty text input field.
 - Observação:** A large text area with vertical scrollbars.
- Buttons:** OK, Cancelar, and Ajuda.
- Footer:** Enter data or press ESC to end.

Gera Programação Rescisão - FR5030 - 1.02.01.036 - 1 - eSocial

Seleção | Parâmetros | Digitação | Impressão

Situação: 81 RESCISAO SJC INICIAT.

Aviso: Trabalhado

Rec. Dias Até:

FGTS Período: Indenizado

Jornada: Reduz 2 horas dia

Perc. Multa FGTS: 40,00 Cod.Saque: 01

Tipo Movimentação
 Automática Manual

Tipo Rescisão
 Efetiva Simulada

Calc Adic. Admitidos
 Gera com Estabilidade
 Gera com Programação de Férias
 Imprime Aviso
 Rec Férias Proporc
 Rec 13º Proporc
 Fgts Mês Anterior GRFP
 Gera sem Exame Demissional
 Gera com EPI a devolver

Executar | Fechar | Funcionários |  Ajuda

Dispara a execução do relatório

Gera Programação Rescisão - FR5030 - 1.02.01.036 - 1 - eSocial

Seleção Parâmetros Digitação Impressão

Situação: 81 RESCISAO SJC INICIAT.

Aviso: Trabalhado

Rec. Dias Até:

FGTS Período: Indenizado

Jornada: Reduz 2 horas dia

Perc. Multa FGTS: 40,00 Cod.Saque: 01

Tipo Movimentação
 Automática Manual

Tipo Rescisão
 Efetiva Simulada

Calc Adic. Admitidos
 Gera com Estabilidade
 Gera com Programação de Férias
 Imprime Aviso
 Rec Férias Proporc
 Rec 13º Proporc
 Fgts Mês Anterior GRFP
 Gera sem Exame Demissional
 Gera com EPI a devolver

Executar Fechar Funcionários  Ajuda

Dispara a execução do relatório

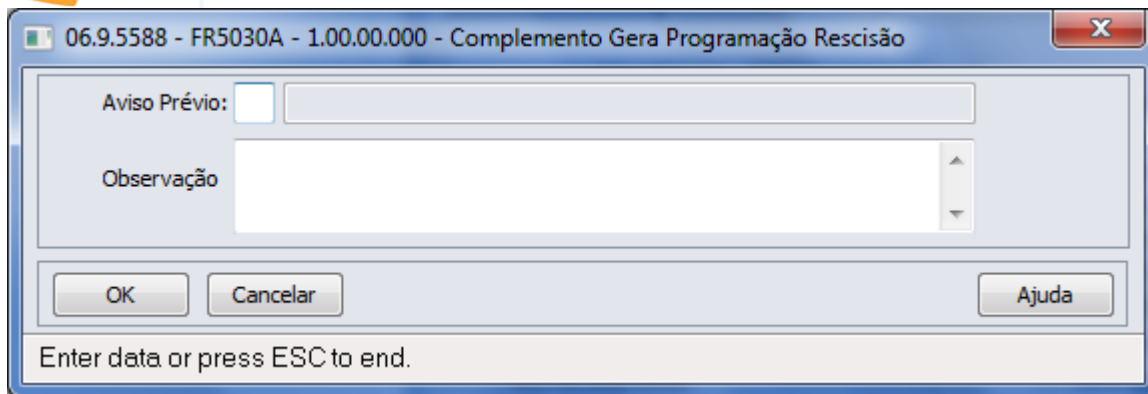

The screenshot shows a Windows-style dialog box with the following elements:

- Title Bar:** 06.9.5588 - FR5030A - 1.00.00.000 - Complemento Gera Programação Rescisão
- Fields:**
 - Aviso Prévio:** A checkbox followed by an empty text input field.
 - Observação:** A large text area with vertical scrollbars.
- Buttons:** OK, Cancelar, and Ajuda.
- Footer:** Enter data or press ESC to end.

Manutenção Programação de Rescisões - FR5040 - 1.02.02.034 - 1 - eSocial

Arquivo Ajuda

Estabelecimento: 1 ESTABELECIMENTO eSOCIAL
Matrícula: 10005 0 FUNCIONÁRIO eSOCIAL

Situação: 81 RESCISAO SJC INICIAT. EMPRES
Tipo Aviso: Trabalhado
Dias Aviso: 30,0
Jornada Trabalho: Reduz 2 horas dia
Local: 0 DORI ALIMENTOS LTDA
FGTS Período: Indenizado
Percent Multa FGTS: 40,00
Código Saque FGTS: 01
Vl Depósitos FGTS: 0,000
Valor Juros FGTS: 0,000

Data Desligamento: 03/02/2012
Início Aviso: 05/01/2012
Término Aviso: 03/02/2012
Data Pagamento: 04/02/2012
Data Aviso: 04/01/2012
Recebe Dias Até:

Tipo Movimentação
 Automática Manual

Tipo Rescisão
 Efetivo Simulado

Tipo Cheque
 Nenhum
 Administrativo
 Comum

Rec Férias Proporc Imprime Aviso GRFP Já Emitida
 Rec 13º Proporc Movimento Atualizado Cálculo Efetuado
 FGTS Mês Anterior GRFP Aviso Prévio Já Emitido Cálculo Liberado
 Calc Adic Admitidos Seguro Desemprego Já Emitido

HomologNet

Data de desligamento da empresa

06.9.???? - FR5040B - 1.00.00.000 - Complemento Programação Rescisão

Estabelecimento: 1 Estabelecimento eSocial

Matrícula: 10005 0 Funcionário eSocial

Situação: 81 RESCISAO SJC INICIAT. EMPRESA

Trabalhador com Vínculo

Aviso Prévio: 01 Aviso prévio trabalhado dado pelo empregador ao empregado, que optou pela redução de duas horas diárias [caput do art. 488 da CLT]

Número Atestado Óbito:

Número Processo Trabalhista:

Observação:

Diretor Não Empregado

Motivo Desligamento:

Recebe remuneração após o desligamento por estar impossibilitado de exercer atividade remunerada

Término Quarentena:

OK Cancelar Ajuda

Enter data or press ESC to end.

Complemento Cancelamento Aviso Prévio - FR5040C - 9.99.99.999 - 1 - eSocial

Estabelecimento:	1	ESTABELECIMENTO eSOCIAL	
Matrícula:	10005	0	FUNCIONÁRIO eSOCIAL
Situação:	81	RESCISAO SJC INICIAT. EMPRESA	

Cancelamento Aviso Prévio:

Motivo Cancelamento:

OK Cancelar Ajuda

Enter data or press ESC to end.

Elimina Programação Rescisão - FR5050 - 1.02.00.006 - 1 - eSocial

Seleção Parâmetros Impressão

Estabelecimento:	<input type="text" value="0"/>	◀ ▶	<input type="text" value="999"/>
Matrícula:	<input type="text" value="0"/>	◀ ▶	<input type="text" value="99999999"/>
Centro Custo:	<input type="text"/>	◀ ▶	<input type="text" value="zzzzzzzz"/>
Cargo:	<input type="text" value="0"/>	◀ ▶	<input type="text" value="99999"/>
Nível:	<input type="text" value="0"/>	◀ ▶	<input type="text" value="999"/>
Data:	<input type="text" value="01/01/0001"/>	◀ ▶	<input type="text" value="31/12/9999"/>
Unid Lotac:	<input type="text"/>	◀ ▶	<input type="text" value="ZZZZZZZZZZ"/>

Executar Fechar Funcionários  Ajuda

Código Estabelecimento Inicial

XX9999 - XX9999 - 9.99.99.999 - 1 - eSocial

Cancelamento Aviso Prévio:

Motivo Cancelamento:

Enter data or press ESC to end.

06.9.5588 - FR5240 - 1.02.01.045 - Reintegração de Funcionários

Parâmetros Lotação Impressão

Estabelecimento: 1 Estabelecimento eSocial

Matrícula: 11085 Funcionário eSocial

Data Saída: 01/07/2009

Situação: 81 RESCISAO SJC INICIAT. EMPRESA

Cartão Ponto: 11085

Executar Cancelar  Ajuda

Dispara a execução do relatório

06.9.5588 - FR5240 - 1.02.01.045 - Reintegração de Funcionários

Parâmetros Lotação Impressão

Estabelecimento: 1 Estabelecimento eSocial

Matrícula: 11085 Funcionário eSocial

Data Saída: 01/07/2009

Situação: 81 RESCISAO SJC INICIAT. EMPRESA

Cartão Ponto: 11085

Executar Cancelar  Ajuda

Dispara a execução do relatório

06.9.5588 - FR52040A - 1.00.00.000 - FR52040A

Estabelecimento: 1 Estabelecimento eSocial
Matrícula: 11085 Funcionário eSocial
Data Saída: 01/07/2009

Tipo Reintegração: Reintegração por Determinação Judicial
Processo Judicial:
Número da Lei de Anistia Legal: Lei 6.683/1979
Data Efetivo Retorno:
Data Efeito Reintegração:
 Pagamento em juízo

OK Cancelar Ajuda

Enter data or press ESC to end.

06.9.5588 - FR5250 - 1.00.00.000 - Funcionários Reintegrados

Arquivo Ajuda

Estabelecimento: 1 Estabelecimento eSocial

Matrícula: 10006 Funcionário eSocial

Data Saída: 01/01/2009

Data Reintegração: 01/01/2012

Tipo Reintegração: Reintegração por Anistia Legal

Número Processo Judicial:

Número da Lei de Anistia Legal: Lei 8.878/1994

Efetivo Retorno: 15/01/2012

Efeito Reintegração: 15/01/2012

Pagamento em Juízo

Enter data or press ESC to end.

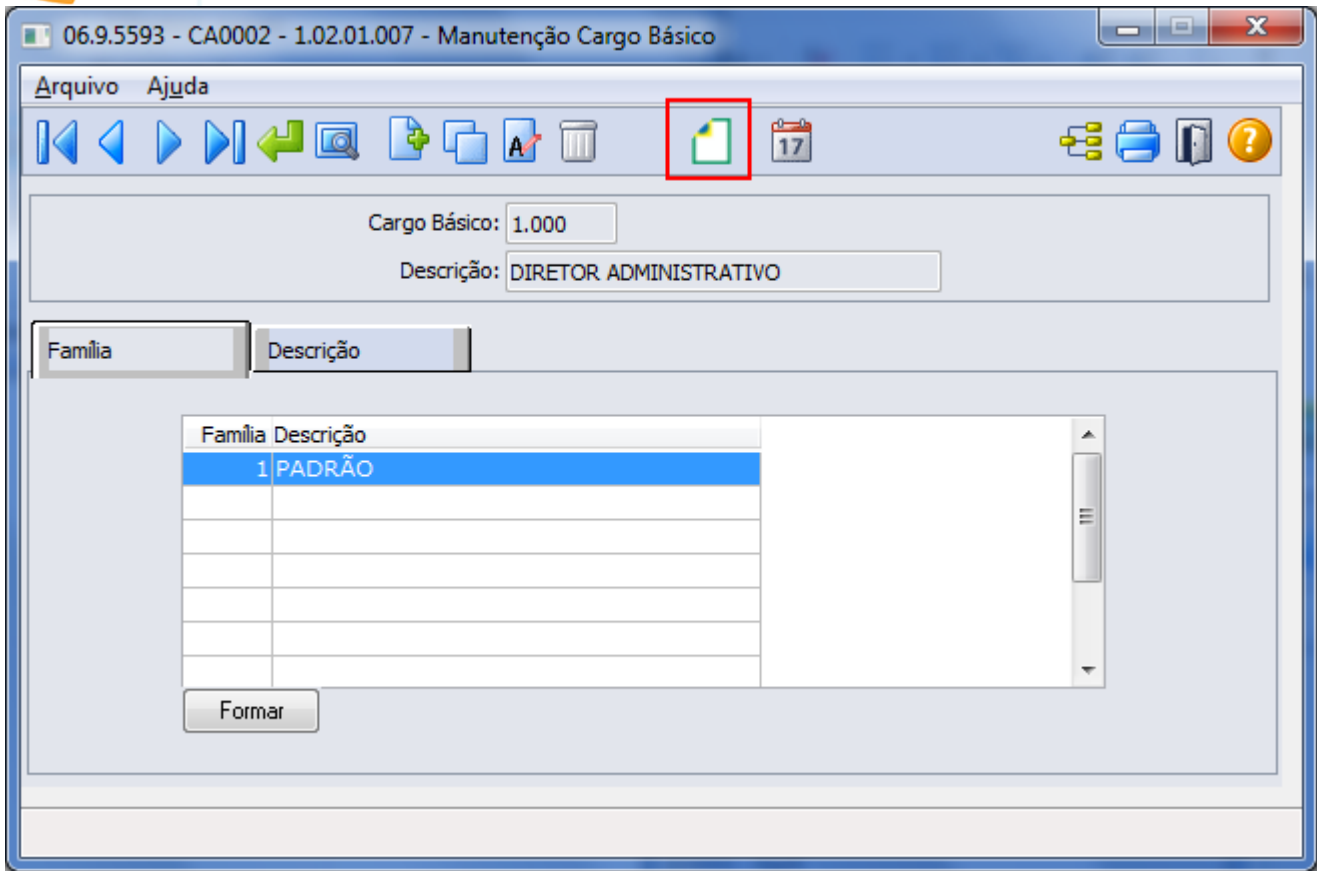

06.9.???? - FP0770A - 1.00.00.000 - Complemento Cargo Básico

Cargo Básico: 1.000 DIRETOR ADMINISTRATIVO

Descrição
DIRETOR ADMINISTRATIVO

Cargo Público
Permite Acumulação Cargos: Não acumulável

Permite Contagem Tempo Especial: 0

Dedicção Exclusiva

Lei Extinção/Reestrutura Cargo
Lei:
Data:
Situação Gerada pela Lei: Criação

OK Cancelar Ajuda

Descrição Cargo eSocial

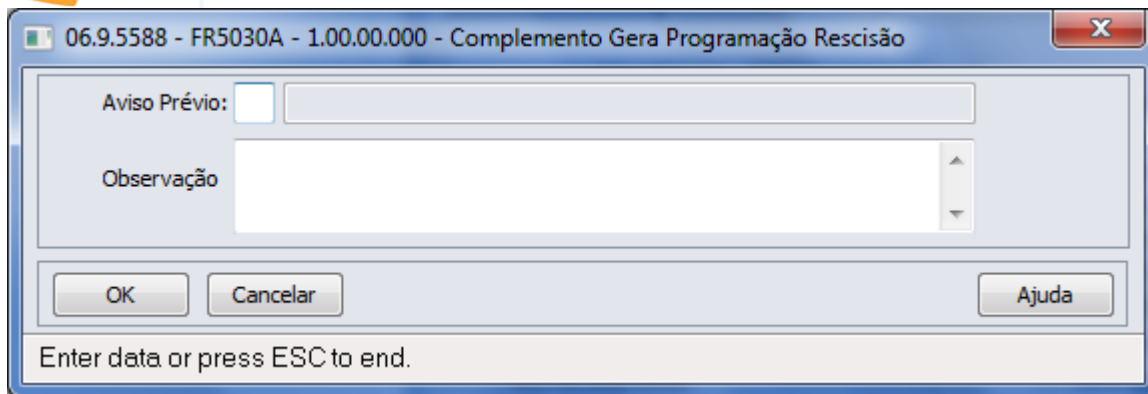

The screenshot shows a Windows-style dialog box with the following elements:

- Title Bar:** 06.9.5588 - FR5030A - 1.00.00.000 - Complemento Gera Programação Rescisão
- Fields:**
 - Aviso Prévio:** A checkbox followed by an empty text input field.
 - Observação:** A large text area with vertical scrollbars.
- Buttons:** OK, Cancelar, and Ajuda.
- Footer:** Enter data or press ESC to end.

Gera Programação Rescisão - FR5030 - 1.02.01.036 - 1 - eSocial

Seleção | Parâmetros | Digitação | Impressão

Situação: 81 RESCISAO SJC INICIAT.

Aviso: Trabalhado

Rec. Dias Até:

FGTS Período: Indenizado

Jornada: Reduz 2 horas dia

Perc. Multa FGTS: 40,00 Cod.Saque: 01

Tipo Movimentação
 Automática Manual

Tipo Rescisão
 Efetiva Simulada

Calc Adic. Admitidos
 Gera com Estabilidade
 Gera com Programação de Férias
 Imprime Aviso
 Rec Férias Proporc
 Rec 13º Proporc
 Fgts Mês Anterior GRFP
 Gera sem Exame Demissional
 Gera com EPI a devolver

Executar | Fechar | Funcionários |  | Ajuda

Dispara a execução do relatório

E-Social

ST0020 –
Composição do
Ambiente

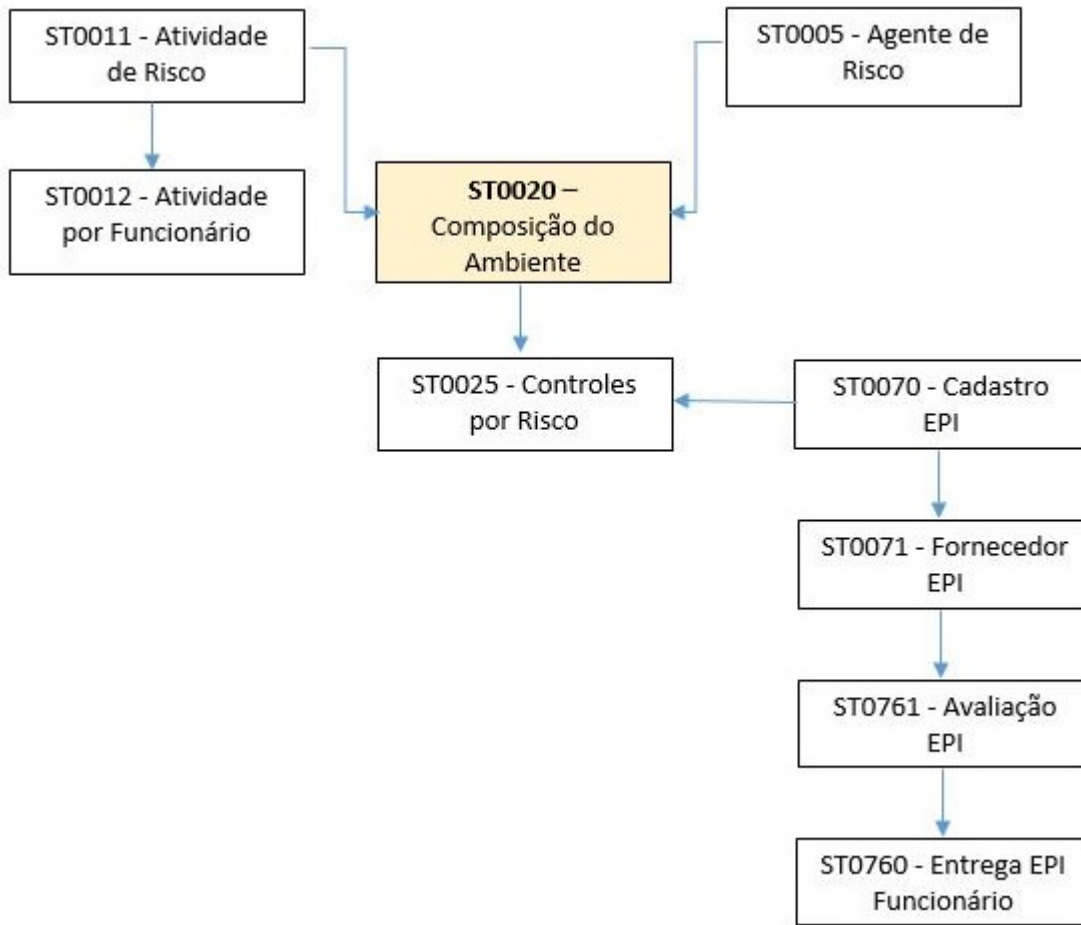

E-Social

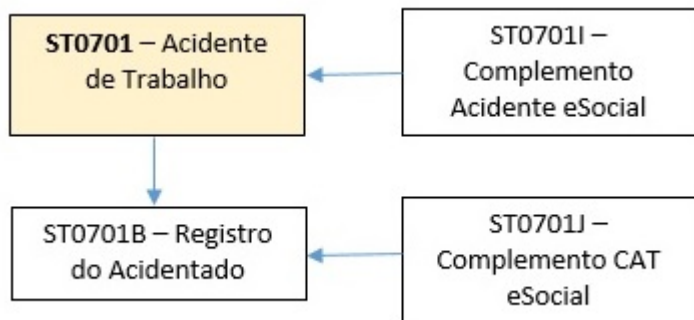

E-Social

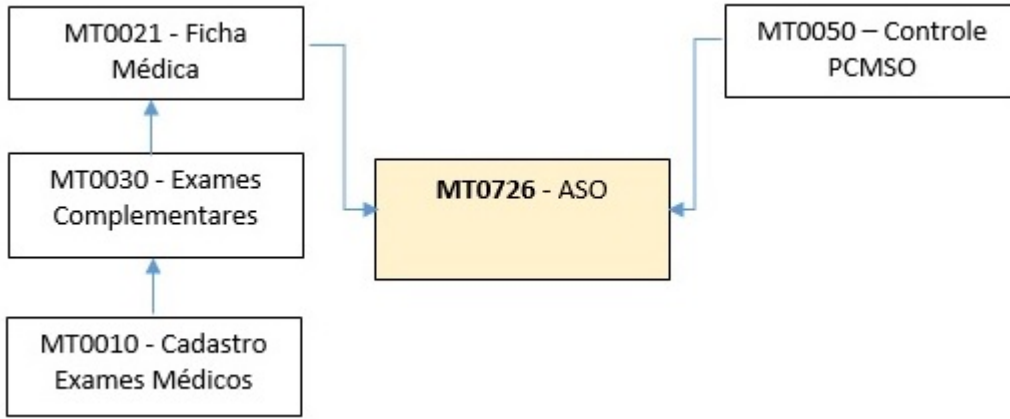

E-Social

ST0701 – Acidente
de Trabalho

E-Social

ST0701 – Acidente de Trabalho

ST0701B – Registro do Acidentado

E-Social



**MT0728 –
Atendimento Médico**

**MT0738 –
Manutenção
Atestados Externos**

**MT0828 –
Gerenciador Médico**

**MT0728 –
Atendimento Médico**

**MT0738 –
Manutenção
Atestados Externos**

**MT0828 –
Gerenciador Médico**

E-Social

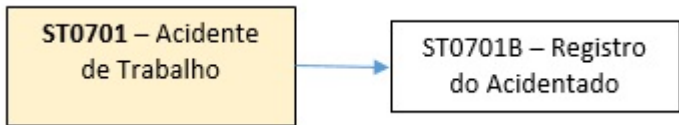

E-Social

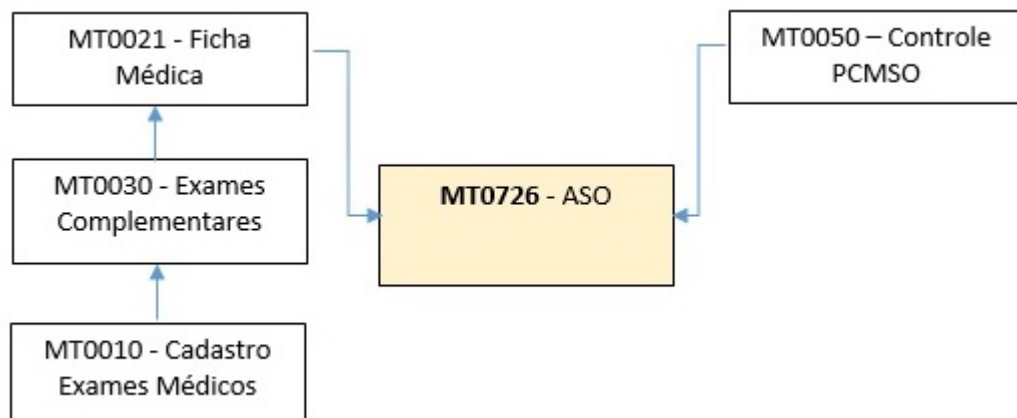

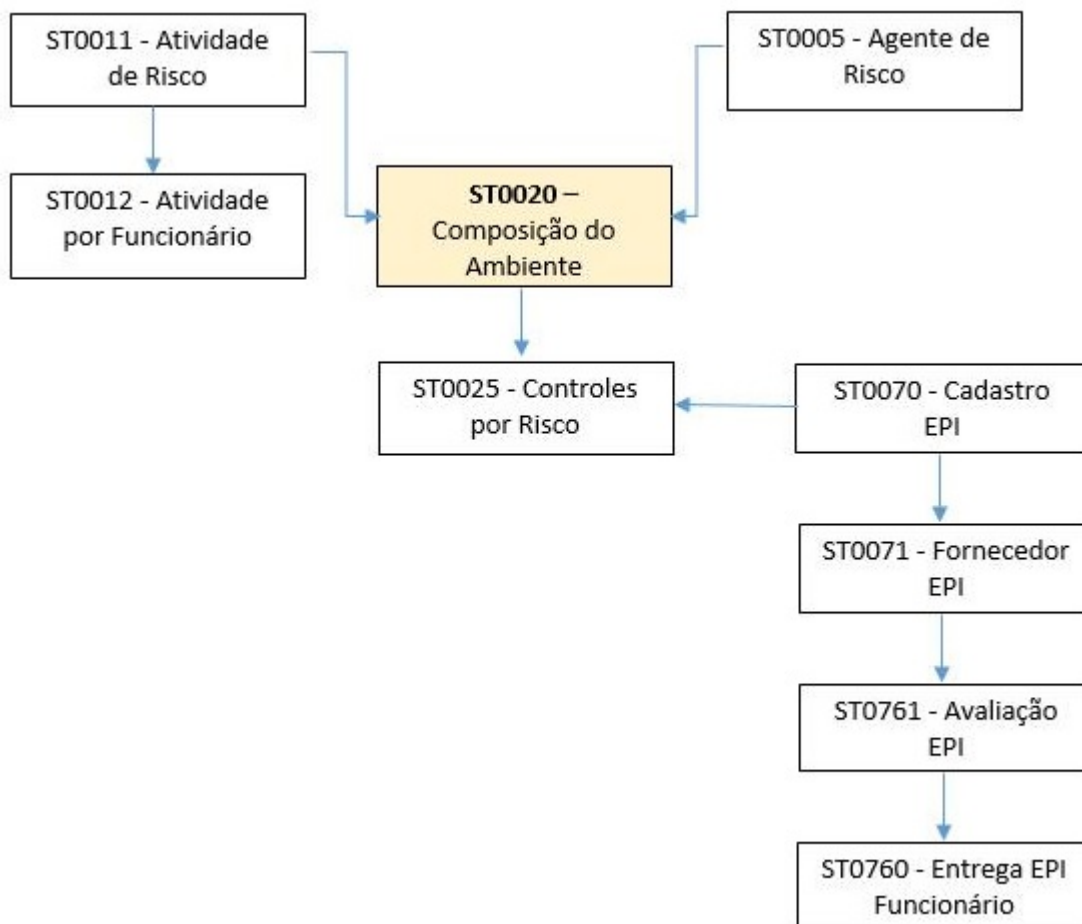

E-Social

ST0020 –
Composição do
Ambiente

E-Social

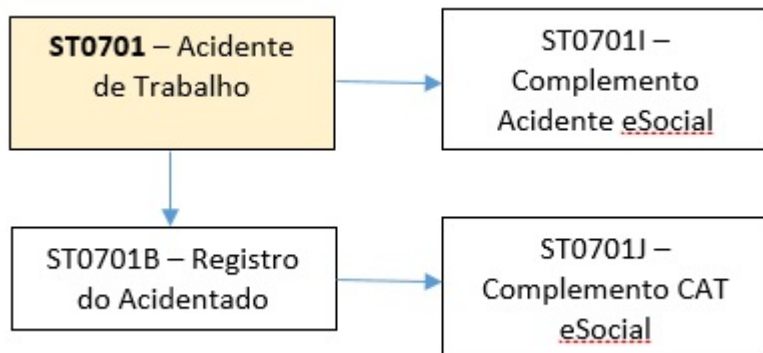

E-Social

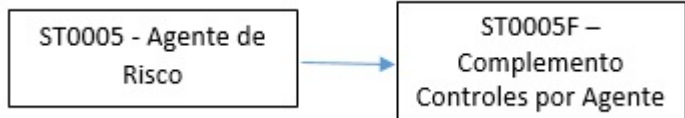

E-Social

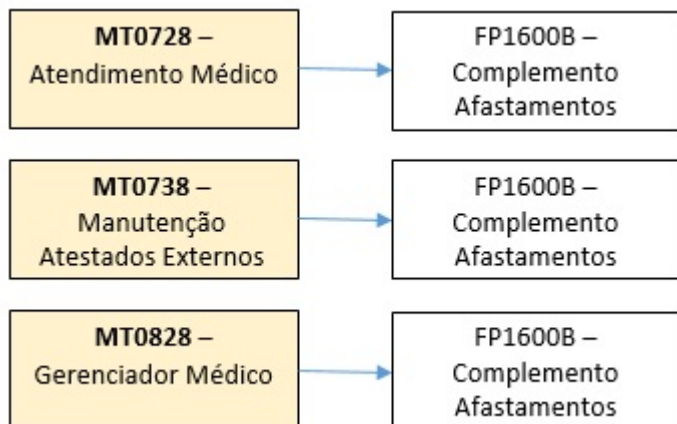

E-Social

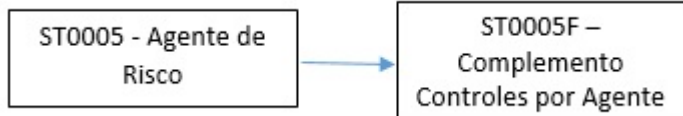

E-Social

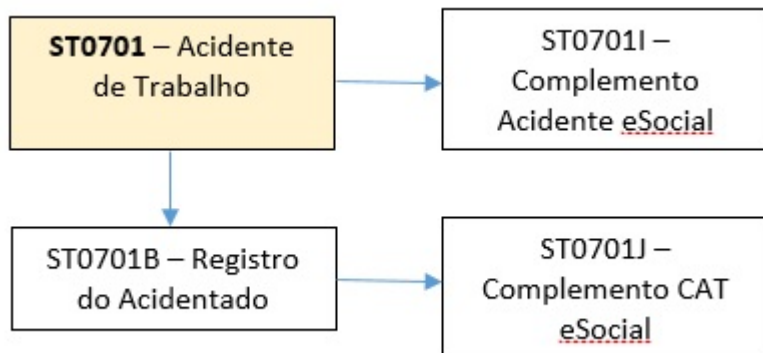

E-Social

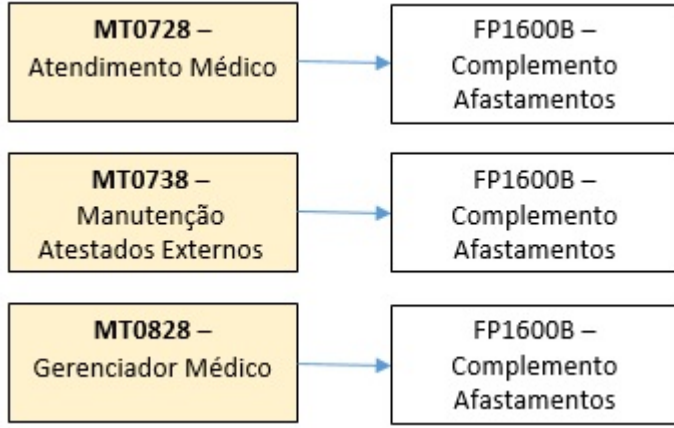

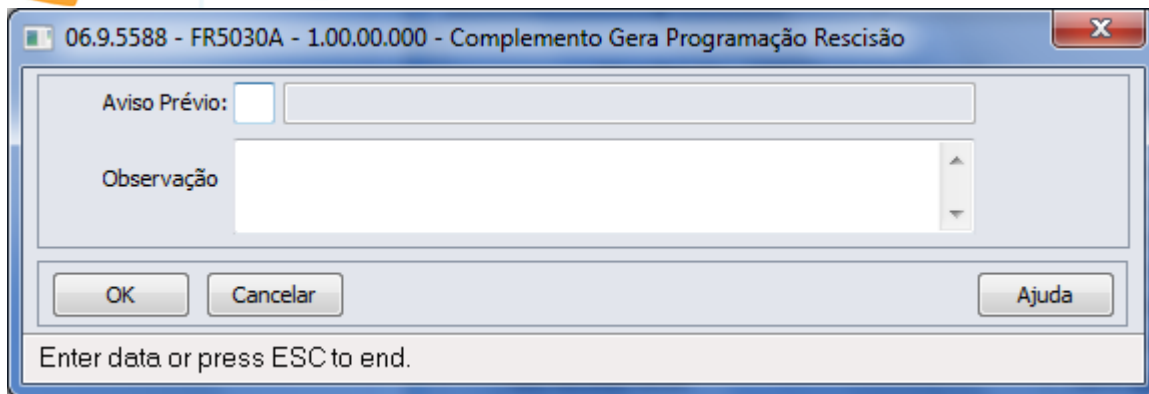

The screenshot shows a Windows-style dialog box with the following elements:

- Title Bar:** 06.9.5588 - FR5030A - 1.00.00.000 - Complemento Gera Programação Rescisão
- Fields:**
 - Aviso Prévio:** A checkbox followed by an empty text input field.
 - Observação:** A large text area with vertical scrollbars.
- Buttons:** OK, Cancelar, and Ajuda.
- Footer:** Enter data or press ESC to end.

Gera Programação Rescisão - FR5030 - 1.02.01.036 - 1 - eSocial

Seleção | Parâmetros | Digitação | Impressão

Situação: 81 RESCISAO SJC INICIAT.

Aviso: Trabalhado

Rec. Dias Até:

FGTS Período: Indenizado

Jornada: Reduz 2 horas dia

Perc. Multa FGTS: 40,00 Cod.Saque: 01

Tipo Movimentação
 Automática Manual

Tipo Rescisão
 Efetiva Simulada

Calc Adic. Admitidos
 Gera com Estabilidade
 Gera com Programação de Férias
 Imprime Aviso
 Rec Férias Proporc
 Rec 13º Proporc
 Fgts Mês Anterior GRFP
 Gera sem Exame Demissional
 Gera com EPI a devolver

Executar | Fechar | Funcionários |  | Ajuda

Dispara a execução do relatório

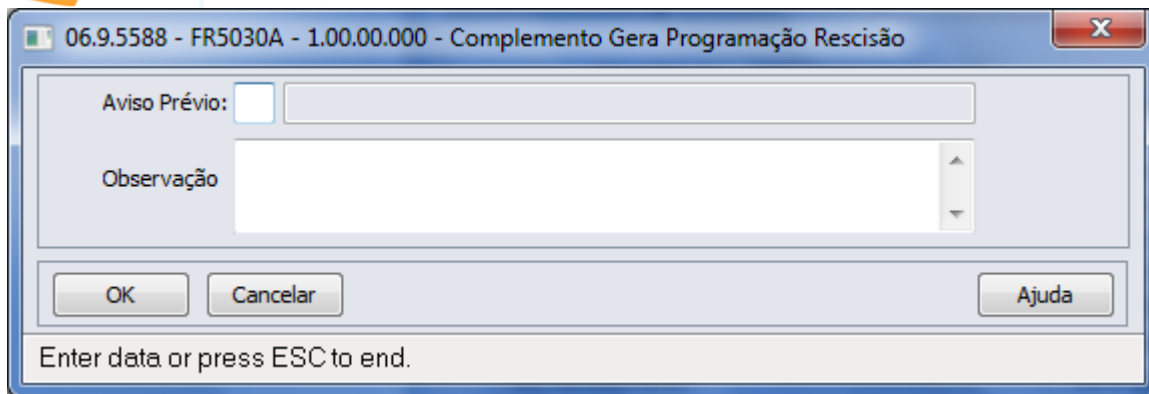

06.9.5588 - FR5030A - 1.00.00.000 - Complemento Gera Programação Rescisão

Aviso Prévio:

Observação

OK Cancelar Ajuda

Enter data or press ESC to end.

Gera Programação Rescisão - FR5030 - 1.02.01.036 - 1 - eSocial

Seleção Parâmetros Digitação Impressão

Situação: 81 RESCISAO SJC INICIAT.

Aviso: Trabalhado

Rec. Dias Até:

FGTS Período: Indenizado

Jornada: Reduz 2 horas dia

Perc. Multa FGTS: 40,00 Cod.Saque: 01

Tipo Movimentação
 Automática Manual

Tipo Rescisão
 Efetiva Simulada

Calc Adic. Admitidos
 Gera com Estabilidade
 Gera com Programação de Férias
 Imprime Aviso
 Rec Férias Proporc
 Rec 13º Proporc
 Fgts Mês Anterior GRFP
 Gera sem Exame Demissional
 Gera com EPI a devolver

Executar Fechar Funcionários  Ajuda

Dispara a execução do relatório

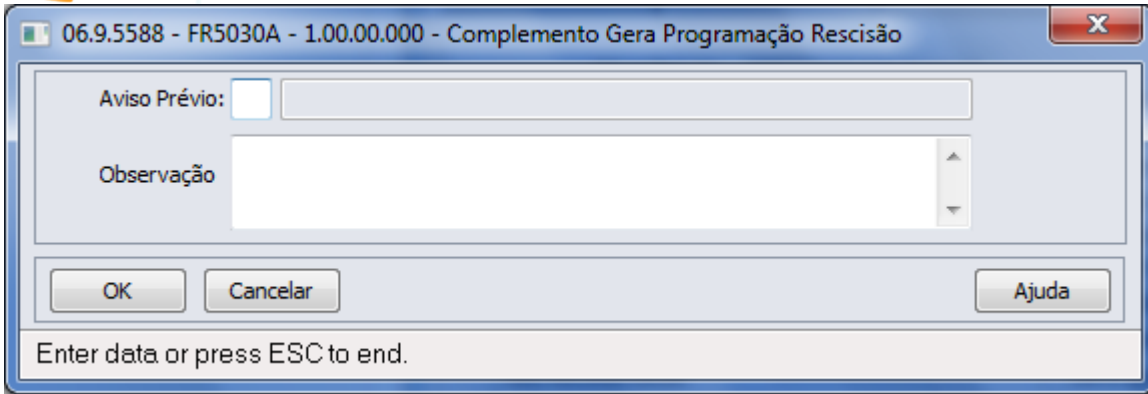

06.9.5588 - FR5030A - 1.00.00.000 - Complemento Gera Programação Rescisão

Aviso Prévio:

Observação

OK Cancelar Ajuda

Enter data or press ESC to end.

Gera Programação Rescisão - FR5030 - 1.02.01.036 - 1 - eSocial

Seleção | Parâmetros | Digitação | Impressão

Situação: 81 RESCISAO SJC INICIAT.

Aviso: Trabalhado

Rec. Dias Até:

FGTS Período: Indenizado

Jornada: Reduz 2 horas dia

Perc. Multa FGTS: 40,00 Cod.Saque: 01

Tipo Movimentação
 Automática Manual

Tipo Rescisão
 Efetiva Simulada

Calc Adic. Admitidos
 Gera com Estabilidade
 Gera com Programação de Férias
 Imprime Aviso
 Rec Férias Proporc
 Rec 13º Proporc
 Fgts Mês Anterior GRFP
 Gera sem Exame Demissional
 Gera com EPI a devolver

Executar | Fechar | Funcionários |  | Ajuda

Dispara a execução do relatório

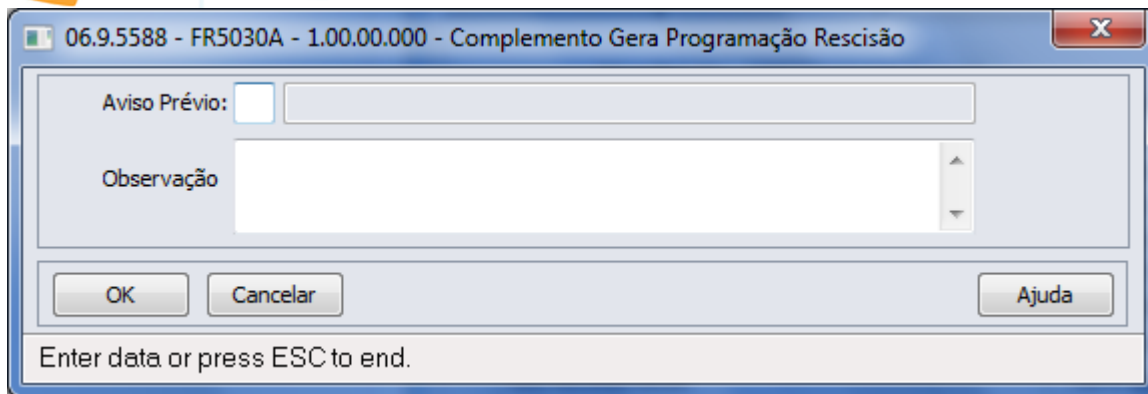

The screenshot shows a Windows-style dialog box with the following elements:

- Title Bar:** 06.9.5588 - FR5030A - 1.00.00.000 - Complemento Gera Programação Rescisão
- Fields:**
 - Aviso Prévio:** A checkbox followed by an empty text input field.
 - Observação:** A large text area with vertical scroll bars.
- Buttons:** OK, Cancelar, and Ajuda.
- Footer:** Enter data or press ESC to end.

Gera Programação Rescisão - FR5030 - 1.02.01.036 - 1 - eSocial

Seleção | Parâmetros | Digitação | Impressão

Situação: 81 RESCISAO SJC INICIAT.

Aviso: Trabalhado

Rec. Dias Até:

FGTS Período: Indenizado

Jornada: Reduz 2 horas dia

Perc. Multa FGTS: 40,00 Cod.Saque: 01

Tipo Movimentação
 Automática Manual

Tipo Rescisão
 Efetiva Simulada

Calc Adic. Admitidos
 Gera com Estabilidade
 Gera com Programação de Férias
 Imprime Aviso
 Rec Férias Proporc
 Rec 13º Proporc
 Fgts Mês Anterior GRFP
 Gera sem Exame Demissional
 Gera com EPI a devolver

Executar | Fechar | Funcionários |  | Ajuda

Dispara a execução do relatório

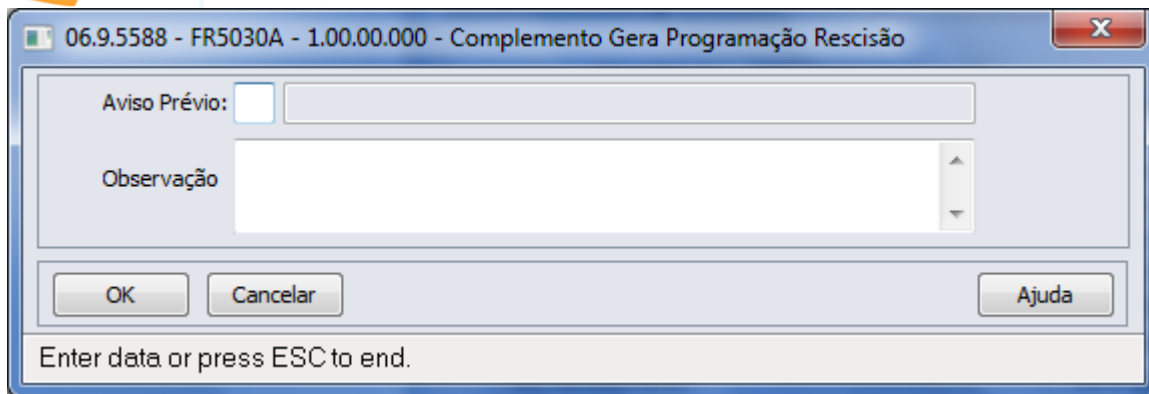

The screenshot shows a Windows-style dialog box with the following elements:

- Title Bar:** 06.9.5588 - FR5030A - 1.00.00.000 - Complemento Gera Programação Rescisão
- Fields:**
 - Aviso Prévio:** A checkbox followed by an empty text input field.
 - Observação:** A large text area with vertical scrollbars.
- Buttons:** OK, Cancelar, and Ajuda.
- Footer:** Enter data or press ESC to end.

Gera Programação Rescisão - FR5030 - 1.02.01.036 - 1 - eSocial

Seleção Parâmetros Digitação Impressão

Situação: 81 RESCISAO SJC INICIAT.

Aviso: Trabalhado

Rec. Dias Até:

FGTS Período: Indenizado

Jornada: Reduz 2 horas dia

Perc. Multa FGTS: 40,00 Cod.Saque: 01

Tipo Movimentação
 Automática Manual

Tipo Rescisão
 Efetiva Simulada

Calc Adic. Admitidos
 Gera com Estabilidade
 Gera com Programação de Férias
 Imprime Aviso
 Rec Férias Proporc
 Rec 13º Proporc
 Fgts Mês Anterior GRFP
 Gera sem Exame Demissional
 Gera com EPI a devolver

Executar Fechar Funcionários  Ajuda

Dispara a execução do relatório

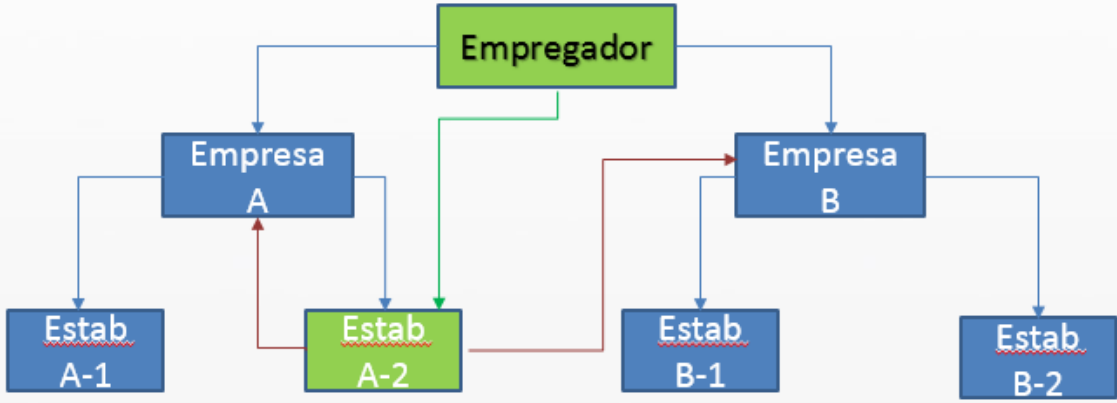

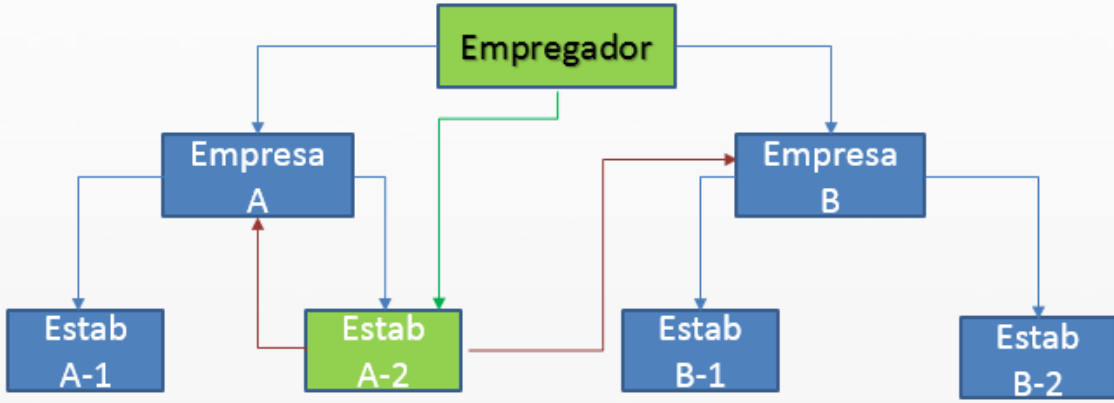

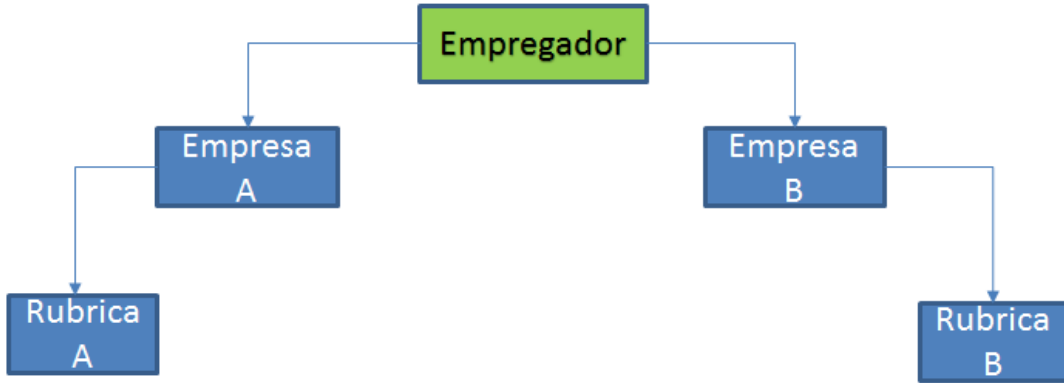

06.9.5582 - FP0565 - 1.00.00.000 - FP0565

Arquivo Ajuda

Estabelecimento: 1 Estabelecimento eSocial

Software House: 23 TOTVS S.A.

Arquivos

Arq eSocial	Descrição	Origem Arquivo	Inic Validade	Fim
S-1310	Eventos Periódicos - Serv. Tomados (Cessão de Mãe	CTSPAG	01/01/2014	31/

Incluir Modificar Eliminar

Enter data or press ESC to end.





06.9.5582 - FP0565A - 1.00.00.000 - FP0565A

Arquivo eSocial:	S-1310	eSocial Periódico - Serv. Tomados (Cessão de Mão d
Cod Origem Arquivo:	CTSPAG	
Início Validade:	01/12/2013	
Fim Validade:	31/12/9999	
Bloco Identificador:	p:evtFpServTomados	

Data Fim Validade

06.9.5582 - FP0565 - 1.00.00.000 - Manutenção Arquivos Externos

Arquivo Ajuda



    

Estabelecimento: 1 Estabelecimento eSocial

Software House: 2.678 TOTVS SA

Arquivos

Arq eSocial	Descrição	Origem Arquivo	Inic Validade	Fim

Enter data or press ESC to end.

06.9.5582 - FP0565B - 1.00.00.000 - Geração de Arquivos Externos

Parâmetros Digitação Impressão

Início Validade:

Fim Validade:

Cod Origem Arquivo:

Executar Fechar Ajuda

Data Início Validade

06.9.5582 - FP0565B - 1.00.00.000 - Geração de Arquivos Externos

Parâmetros **Digitação** Impressão

Arq eSocial	Descrição Arquivo	Origem Arquivo
S-1310	Eventos Periódicos - Serv. Tomados (Cessão de Mão de Obra)	
S-1320	Eventos Periódicos - Serv. Prestados (Cessão de Mão de Obra)	
S-1330	Eventos Periódicos - Serv. Tomados de Cooperativa de Trabalho	
S-1340	Eventos Periódicos - Serv. Prestados pela Cooperativa de Trabalho	
S-1350	Eventos Periódicos - Aquisição de Produção	
S-1360	Eventos Periódicos - Comercialização da Produção	
S-1370	Eventos Periódicos - Rec. Recebidos ou Repassados p/ Associação	

Alterar Retirar

Executar Fechar Ajuda

Enter data or press ESC to end.

06.9.5582 - FP0565B - 1.00.00.000 - FP0565B

Parâmetros **Digitação** Impressão

Origem Arquivo	Início Validade	Fim Validade	Bloco Ident
	01/04/2014	31/12/9999	evtFpServTomados
	01/04/2014	31/12/9999	evtFpServPrestados
	01/04/2014	31/12/9999	evtFpServTomadosCoop
	01/04/2014	31/12/9999	evtFpServTomadosCoop
	01/04/2014	31/12/9999	evtFpAquisProducao
	01/04/2014	31/12/9999	evtFpComercProducao
	01/04/2014	31/12/9999	evtFpAssocDesportiva

Alterar Retirar

Executar Fechar Ajuda

Dispara a execução do relatório

06.9.5582 - FP9870 - 1.00.00.000 - Importação Arquivos XML eSocial

Parâmetros Impressão

Empregador

Empresa: 1 Empresa eSocial

Estabelecimento: 1 Estabelecimento eSocial

Tipo

Importação Validações Eliminação

Origem Arquivo

Código:

Diretório Origem

Executar Fechar Ajuda

Selecionar o Tipo de Ação que deseja executar

06.9.5582 - FP9840 - 1.00.00.000 - Carga eSocial

Parâmetros Iniciais Movtos Impressão

Empregador

Empresa: 1 Empresa eSocial

Estabelecimento: 1 Estabelecimento eSocial

Seleção

Mês/Ano Base: 1 2012

Empresas: 

Estabelecimentos: 

Matrículas: 

Somente Validação

Empregador

Refazer Mensagens

Executar Fechar Ajuda

Somente Validação

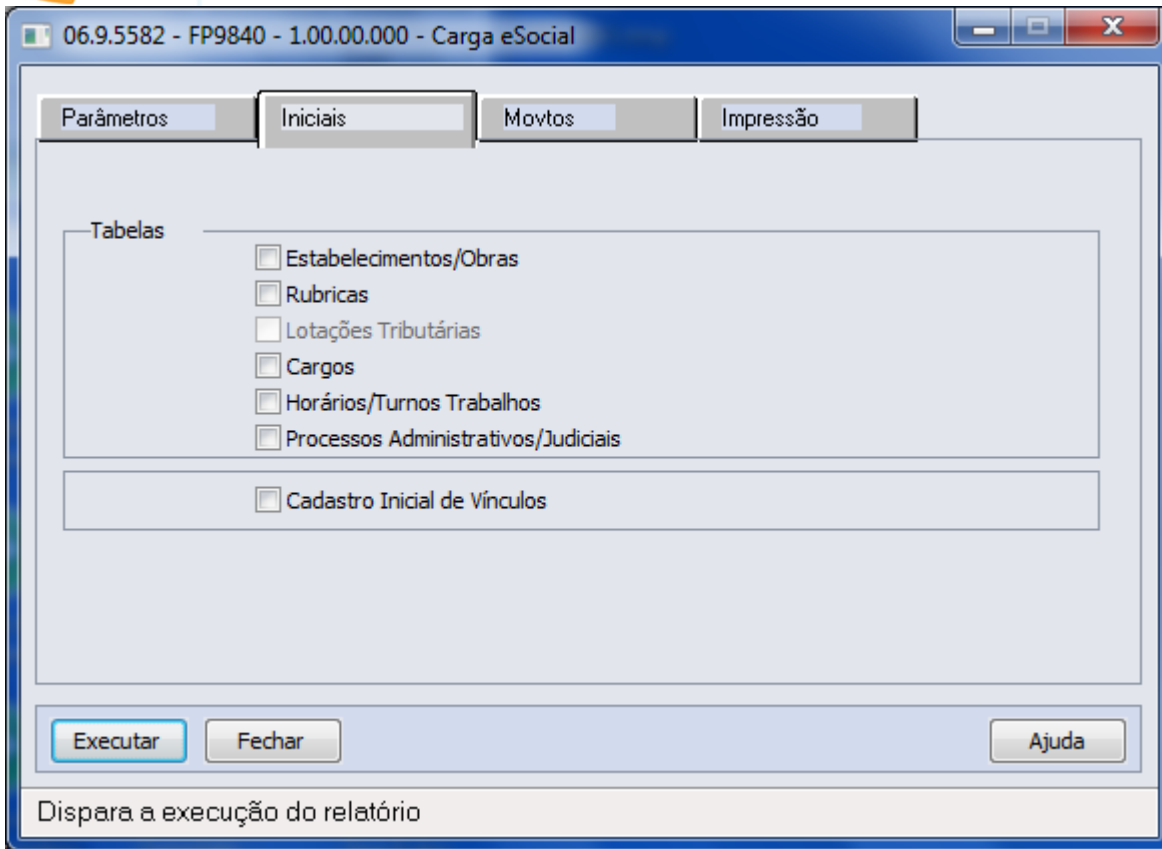

06.9.5582 - FP9840 - 1.00.00.000 - Carga eSocial

Parâmetros Iniciais **Movtos** Impressão

Com Vínculo

- Afastamento Temporário
- Aviso Prévio/Desligamento
- Reintegração

Sem Vínculo

- Cadastro Inicial
- Término

Medicina e Segurança

- Atestado de Saúde Ocupacional - ASO
- Comunicação de Acidente de Trabalho - CAT
- Condição Diferenciada de Trabalho

Executar Fechar Ajuda

Afastamento Temporário

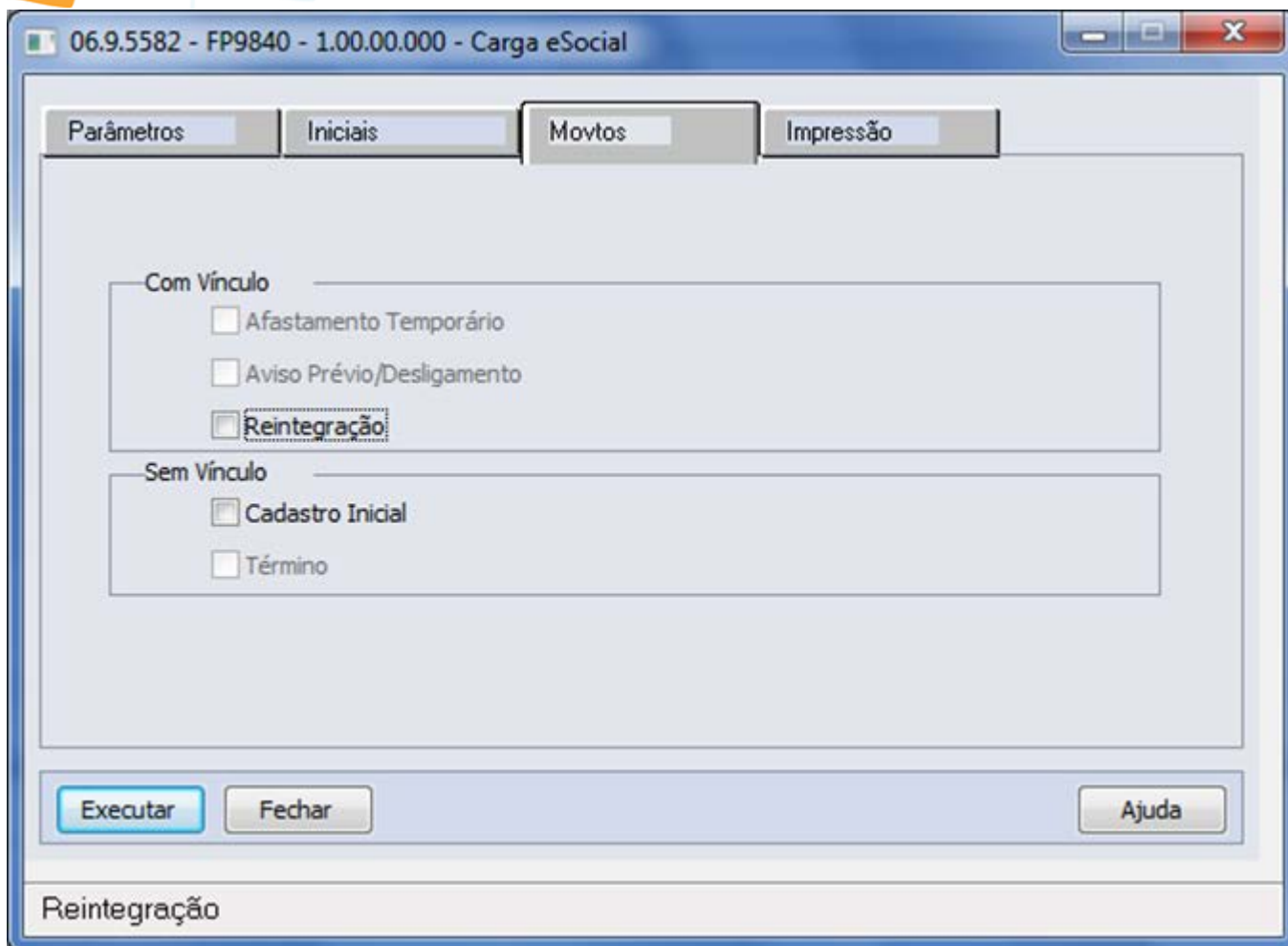

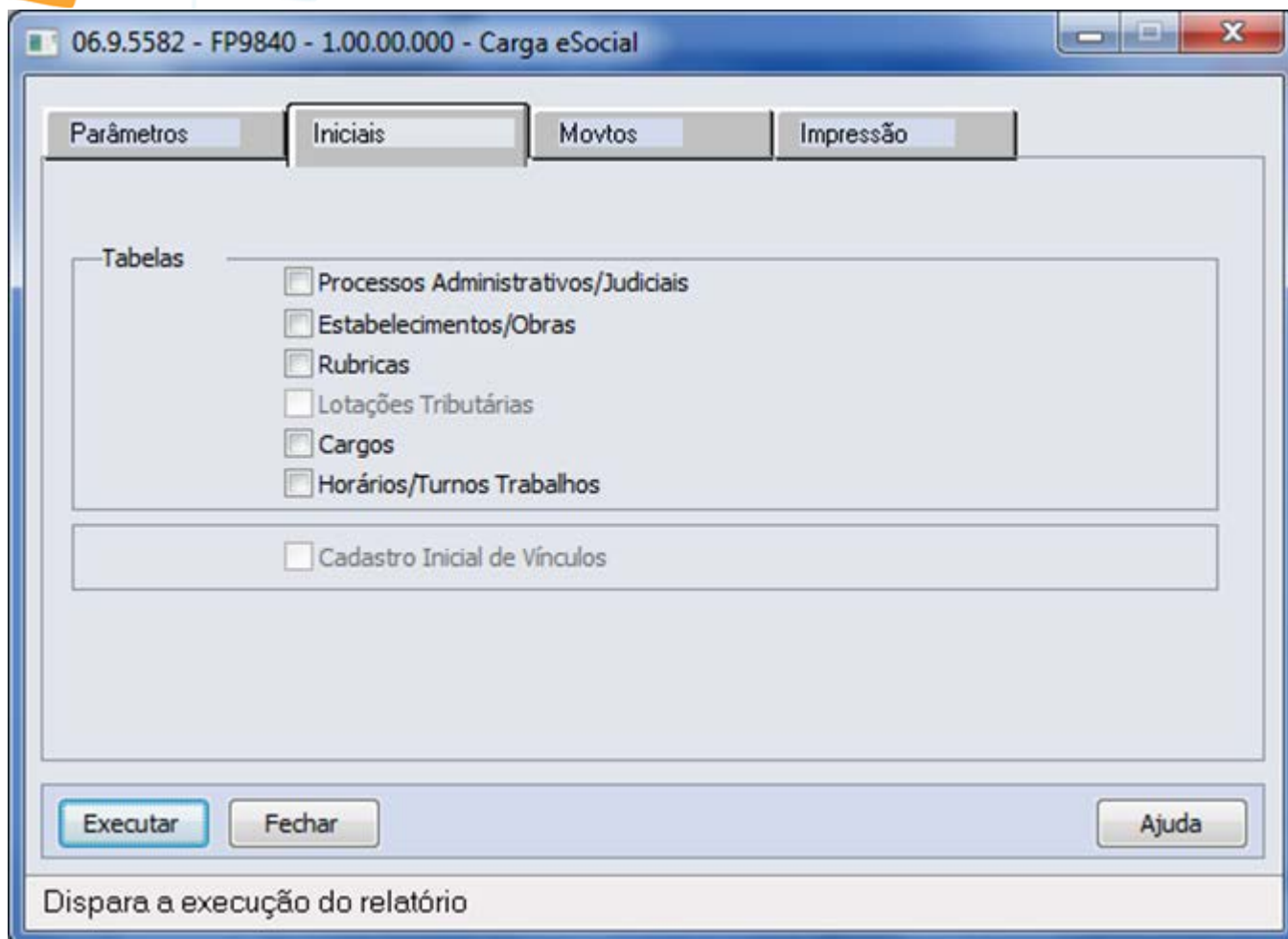

06.9.5582 - FP9845 - 1.02.00.000 - Consulta Posição Funcionário

Arquivo Ajuda

Estabelecimento: 1 Estabelecimento eSocial

Matrícula: 6 0 Funcionário eSocial

Posição

Início Lotac	Fim Lotação	PI Lotação	Unid Lotac	Cargo Bas	Niv Cargo	Turno	Turma	C Custo	Cs	Sd	Mob	Un	Ne
20/01/2012	31/12/9999	1	10100	6.065	0	0001	1	000211	01	1	001		
01/01/2012	19/01/2012	1	10100	6.065	0	0001	1	000213	01	1	001		

Detalhar

Enter data or press ESC to end.

06.9.5582 - FP9845A - 1.00.00.000 - FP9845A

Início Lotação:	20/01/2012		
Término Lotação:	31/12/9999		
Plano Lotação:	1	PLANO DE LOTAÇÃO UM	
Unid Lotação:	10100	RECURSOS HUMANOS	
Cargo Básico:	6.065	0	ANALISTA DE RECURSOS HUMANOS
Turno:	0001	ADMINISTRATIVO	
Turma Trabalho:	1	ADMINISTRATIVO	
Centro Custo:	000211	ADMINISTRATIVO	
Categoria Salarial:	01	Mensal	
Sindicato:	1	SINDICATO UM	
Tipo Mão-de-Obra:	001	ADMINISTRATIVA	
Unid Negócio:			
Atividade Func:			
Pais Localidade:	BRA	BRASIL	
Localidade:	1	São Paulo	
Tomador Serviço:	0		

OK Cancelar Ajuda

06.9.5582 - FP9850 - 1.00.00.000 - Monitor eSocial

Status Carga Seleção Mensagens Impressão

Tipo de informação
 Todos Seleção Seleção

Filtro Eventos Não Periódicos
 Empresas:
 Estabelecimentos:

Status Empregador
 Pendente
 Iniciada
 Concluída

Status Estabelecimento
 Pendente
 Iniciada
 Concluída

Tipo Informação	Eventos	Status Empregador E
Empregador	Tabelas	Iniciado
Cargo	Tabelas	Concluído
Função	Tabelas	Concluído
Horário de Trabalho	Tabelas	Iniciado
Rubrica	Tabelas	Pendente
Estabelecimento	Tabelas	Iniciado
Processos	Tabelas	Concluído
Lotação	Tabelas	Iniciado
Trabalhador	Não Periódico	Iniciado 1
CAT	Não Periódico	Concluído 1
ASO	Não Periódico	Concluído 1
Cond.Dif.Trab-Início	Não Periódico	Concluído 1
Cond.Dif.Trab-Término	Não Periódico	Concluído 1
Reintegração	Não Periódico	Iniciado 1
Aviso Prévio	Não Periódico	Iniciado 1
Desligamento	Não Periódico	Iniciado 1
Início - Afast.Temporários	Não Periódico	Iniciado 1
Término - Afast.Temporários	Não Periódico	Iniciado 1
Alteração Motivo Afastamento	Não Periódico	Iniciado 1
Trabalhador Sem Vínculo	Não Periódico	Iniciado 1
Trabalhador Sem Vínculo - Término	Não Periódico	Iniciado 1

Atualizar Consulta

Executar Fechar Ajuda

Demonstrar Resumo por Arquivo

06.9.5582 - FP9850 - 1.00.00.000 - Monitor eSocial

Status Carga Seleção Mensagens Impressão

Empregador

Empresa: 1 Empresa eSocial

Estabelecimento: 1 Estabelecimento eSocial

Erro Mensagens Geradas

- 01 - Geração Mensagem - Erro
- 02 - Geração Mensagem - Cancelamento
- 03 - Geração Mensagem/XML - Erro
- 04 - Geração Mensagem/XML - Cancel

Mensagens Geradas

- 05 - Pendentes Geração XML
- 06 - Pendentes Envio TSS

Erro Geração XML

- 07 - Erro Geração XML

Erro Sincronismo

- 08 - Esquema TSS
- 09 - eSocial

Sincronismo

- 10 - Aguardando Recibo
- 11 - Retorno Recibo

Resumo Mensagens

Cod Arquivo	Descrição Arquivo
<input checked="" type="checkbox"/> S-1000	Informações do Empregador/Contribuinte
<input type="checkbox"/> S-1010	Tabela de Rubricas
<input type="checkbox"/> S-1030	Tabela de Carqos/Empregos Públicos
<input type="checkbox"/> S-1050	Tabela de Horários/Turnos de Trabalho
<input type="checkbox"/> S-1005	Tabela de Estabelecimentos e Obras de Construção Civil
<input type="checkbox"/> S-3000	Exclusão de Evento
<input type="checkbox"/> S-2190	Admissão de Trabalhador - Registro Preliminar

Demonstrar Resumo

Executar Fechar Ajudar

Dispara a execução do relatório

06.9.5582 - FP9850 - 1.00.00.000 - Monitor eSocial

Status Carga Seleção Mensagens Impressão

Número Mensagem: 0 999999999

Data Envio: 01/01/1800 31/12/9999

Hora Envio: 00:00:00 23:59:59

Participante
 Tipo: Funcionário

Empresas:

Estabelecimentos:

Matrículas:

Chave Informação

Cargo Básico:

Informação 2:

Informação 3:

Informação 4:

Referência 1: 01/01/1800 31/12/9999

Referência 2: 01/01/1800 31/12/9999

Nome Referência:

Atualizar Consulta Arquivo: S-1030 Tabela de Cargos/Empregos Públicos

Num MSG	Status MSG	Dt Envio	Hr Envio	Ocorrência MSG	Cargo Bás	Início Valid	Seq Envio	Mensagem Enviada	Tipo Arquivo MSG	Rec Cor	Re
7.130	Mensagem Pendente Envio	03/09/2015	16:20:37	Inclusão	99999	01/2012	1	Inclusão	Genérico		
7.129	Mensagem Pendente Envio	03/09/2015	16:20:36	Inclusão	99998	01/2012	1	Inclusão	Genérico		
7.128	Mensagem Pendente Envio	03/09/2015	16:20:36	Inclusão	99997	01/2012	1	Inclusão	Genérico		
7.127	Mensagem Pendente Envio	03/09/2015	16:20:35	Inclusão	99996	01/2012	1	Inclusão	Genérico		
7.126	Mensagem Pendente Envio	03/09/2015	16:20:35	Inclusão	85858	01/2012	1	Inclusão	Genérico		
7.125	Mensagem Pendente Envio	03/09/2015	16:20:35	Inclusão	66666	01/2012	1	Inclusão	Genérico		
7.124	Mensagem Pendente Envio	03/09/2015	16:20:34	Inclusão	55555	01/2012	1	Inclusão	Genérico		
7.123	Mensagem Pendente Envio	03/09/2015	16:20:34	Inclusão	44444	01/2012	1	Inclusão	Genérico		
7.122	Mensagem Pendente Envio	03/09/2015	16:20:33	Inclusão	33333	01/2012	1	Inclusão	Genérico		
7.121	Mensagem Pendente Envio	03/09/2015	16:20:33	Inclusão	33222	01/2012	1	Inclusão	Genérico		

Visualizar XML Gerar XML Visualizar Erros Rastrear Origem

Arquivo CSV: /FP9850.CSV Imprime Rastreamento Origem

Executar Fechar Ajuda

Dispara a execução do relatório

FP9850.CSV - Excel

Gabriela Demarchi Dranka

Num MSG	Situação	Dt Envio	Hr Envio	Emp	Est	Participante	Partic	Nome Participante	Ocorrência	Cargo Básico	Informação	Informação	Informação	Seq Envio	Referência 1	Referência 2	Messenger
7.130	Messenger	03/09/2015	16:20:37			Funcionário	0		Inclusão	99999				1	01/01/2012	01/01/1800	Inclusão
7.129	Messenger	03/09/2015	16:20:36			Funcionário	0		Inclusão	99998				1	01/01/2012	01/01/1800	Inclusão
7.128	Messenger	03/09/2015	16:20:36			Funcionário	0		Inclusão	99997				1	01/01/2012	01/01/1800	Inclusão
7.127	Messenger	03/09/2015	16:20:35			Funcionário	0		Inclusão	99996				1	01/01/2012	01/01/1800	Inclusão
7.126	Messenger	03/09/2015	16:20:35			Funcionário	0		Inclusão	85858				1	01/01/2012	01/01/1800	Inclusão
7.125	Messenger	03/09/2015	16:20:35			Funcionário	0		Inclusão	66666				1	01/01/2012	01/01/1800	Inclusão
7.124	Messenger	03/09/2015	16:20:34			Funcionário	0		Inclusão	55555				1	01/01/2012	01/01/1800	Inclusão
7.123	Messenger	03/09/2015	16:20:34			Funcionário	0		Inclusão	44444				1	01/01/2012	01/01/1800	Inclusão
7.122	Messenger	03/09/2015	16:20:33			Funcionário	0		Inclusão	33333				1	01/01/2012	01/01/1800	Inclusão
7.121	Messenger	03/09/2015	16:20:33			Funcionário	0		Inclusão	33222				1	01/01/2012	01/01/1800	Inclusão
7.120	Messenger	03/09/2015	16:20:32			Funcionário	0		Inclusão	10040				1	01/01/2012	01/01/1800	Inclusão
7.119	Messenger	03/09/2015	16:20:32			Funcionário	0		Inclusão	10039				1	01/01/2012	01/01/1800	Inclusão
7.118	Messenger	03/09/2015	16:20:32			Funcionário	0		Inclusão	10038				1	01/01/2012	01/01/1800	Inclusão
7.117	Messenger	03/09/2015	16:20:31			Funcionário	0		Inclusão	10037				1	01/01/2012	01/01/1800	Inclusão
7.116	Messenger	03/09/2015	16:20:31			Funcionário	0		Inclusão	10036				1	01/01/2012	01/01/1800	Inclusão
7.115	Messenger	03/09/2015	16:20:30			Funcionário	0		Inclusão	10035				1	01/01/2012	01/01/1800	Inclusão
7.114	Messenger	03/09/2015	16:20:29			Funcionário	0		Inclusão	10034				1	01/01/2012	01/01/1800	Inclusão
7.113	Messenger	03/09/2015	16:20:29			Funcionário	0		Inclusão	10033				1	01/01/2012	01/01/1800	Inclusão
7.112	Messenger	03/09/2015	16:20:28			Funcionário	0		Inclusão	10032				1	01/01/2012	01/01/1800	Inclusão
7.111	Messenger	03/09/2015	16:20:28			Funcionário	0		Inclusão	10031				1	01/01/2012	01/01/1800	Inclusão
7.110	Messenger	03/09/2015	16:20:27			Funcionário	0		Inclusão	10030				1	01/01/2012	01/01/1800	Inclusão
7.109	Messenger	03/09/2015	16:20:27			Funcionário	0		Inclusão	10029				1	01/01/2012	01/01/1800	Inclusão
7.108	Messenger	03/09/2015	16:20:26			Funcionário	0		Inclusão	10028				1	01/01/2012	01/01/1800	Inclusão
7.107	Messenger	03/09/2015	16:20:26			Funcionário	0		Inclusão	10027				1	01/01/2012	01/01/1800	Inclusão
7.106	Messenger	03/09/2015	16:20:25			Funcionário	0		Inclusão	10026				1	01/01/2012	01/01/1800	Inclusão
7.105	Messenger	03/09/2015	16:20:25			Funcionário	0		Inclusão	10025				1	01/01/2012	01/01/1800	Inclusão
7.104	Messenger	03/09/2015	16:20:24			Funcionário	0		Inclusão	10024				1	01/01/2012	01/01/1800	Inclusão
7.103	Messenger	03/09/2015	16:20:24			Funcionário	0		Inclusão	10023				1	01/01/2012	01/01/1800	Inclusão
7.102	Messenger	03/09/2015	16:20:23			Funcionário	0		Inclusão	10022				1	01/01/2012	01/01/1800	Inclusão
7.101	Messenger	03/09/2015	16:20:23			Funcionário	0		Inclusão	10021				1	01/01/2012	01/01/1800	Inclusão
7.100	Messenger	03/09/2015	16:20:22			Funcionário	0		Inclusão	10020				1	01/01/2012	01/01/1800	Inclusão
7.099	Messenger	03/09/2015	16:20:22			Funcionário	0		Inclusão	10019				1	01/01/2012	01/01/1800	Inclusão
7.098	Messenger	03/09/2015	16:20:21			Funcionário	0		Inclusão	10018				1	01/01/2012	01/01/1800	Inclusão
7.097	Messenger	03/09/2015	16:20:21			Funcionário	0		Inclusão	10017				1	01/01/2012	01/01/1800	Inclusão
7.096	Messenger	03/09/2015	16:20:20			Funcionário	0		Inclusão	10016				1	01/01/2012	01/01/1800	Inclusão

FP9850.CSV - Excel

Gabriela Demarchi Dranka

Num MSG	Situação	Dt Envio	Hr Envio	Emp	Est	Tipo Participante	Partic	Nome Participante	Ocorrência	Cargo Básico	Informação	Informação	Informação	Seq Envio	Referência 1	Referência 2	Messenger
7.130	Messenger	03/09/2015	16:20:37			Funcionário	0		Inclusão	99999				1	01/01/2012	01/01/1800	Inclusão
7.129	Messenger	03/09/2015	16:20:36			Funcionário	0		Inclusão	99998				1	01/01/2012	01/01/1800	Inclusão
7.128	Messenger	03/09/2015	16:20:36			Funcionário	0		Inclusão	99997				1	01/01/2012	01/01/1800	Inclusão
7.127	Messenger	03/09/2015	16:20:35			Funcionário	0		Inclusão	99996				1	01/01/2012	01/01/1800	Inclusão
7.126	Messenger	03/09/2015	16:20:35			Funcionário	0		Inclusão	85858				1	01/01/2012	01/01/1800	Inclusão
7.125	Messenger	03/09/2015	16:20:35			Funcionário	0		Inclusão	66666				1	01/01/2012	01/01/1800	Inclusão
7.124	Messenger	03/09/2015	16:20:34			Funcionário	0		Inclusão	55555				1	01/01/2012	01/01/1800	Inclusão
7.123	Messenger	03/09/2015	16:20:34			Funcionário	0		Inclusão	44444				1	01/01/2012	01/01/1800	Inclusão
7.122	Messenger	03/09/2015	16:20:33			Funcionário	0		Inclusão	33333				1	01/01/2012	01/01/1800	Inclusão
7.121	Messenger	03/09/2015	16:20:33			Funcionário	0		Inclusão	33222				1	01/01/2012	01/01/1800	Inclusão
7.120	Messenger	03/09/2015	16:20:32			Funcionário	0		Inclusão	10040				1	01/01/2012	01/01/1800	Inclusão
7.119	Messenger	03/09/2015	16:20:32			Funcionário	0		Inclusão	10039				1	01/01/2012	01/01/1800	Inclusão
7.118	Messenger	03/09/2015	16:20:32			Funcionário	0		Inclusão	10038				1	01/01/2012	01/01/1800	Inclusão
7.117	Messenger	03/09/2015	16:20:31			Funcionário	0		Inclusão	10037				1	01/01/2012	01/01/1800	Inclusão
7.116	Messenger	03/09/2015	16:20:31			Funcionário	0		Inclusão	10036				1	01/01/2012	01/01/1800	Inclusão
7.115	Messenger	03/09/2015	16:20:30			Funcionário	0		Inclusão	10035				1	01/01/2012	01/01/1800	Inclusão
7.114	Messenger	03/09/2015	16:20:29			Funcionário	0		Inclusão	10034				1	01/01/2012	01/01/1800	Inclusão
7.113	Messenger	03/09/2015	16:20:29			Funcionário	0		Inclusão	10033				1	01/01/2012	01/01/1800	Inclusão
7.112	Messenger	03/09/2015	16:20:28			Funcionário	0		Inclusão	10032				1	01/01/2012	01/01/1800	Inclusão
7.111	Messenger	03/09/2015	16:20:28			Funcionário	0		Inclusão	10031				1	01/01/2012	01/01/1800	Inclusão
7.110	Messenger	03/09/2015	16:20:27			Funcionário	0		Inclusão	10030				1	01/01/2012	01/01/1800	Inclusão
7.109	Messenger	03/09/2015	16:20:27			Funcionário	0		Inclusão	10029				1	01/01/2012	01/01/1800	Inclusão
7.108	Messenger	03/09/2015	16:20:26			Funcionário	0		Inclusão	10028				1	01/01/2012	01/01/1800	Inclusão
7.107	Messenger	03/09/2015	16:20:26			Funcionário	0		Inclusão	10027				1	01/01/2012	01/01/1800	Inclusão
7.106	Messenger	03/09/2015	16:20:25			Funcionário	0		Inclusão	10026				1	01/01/2012	01/01/1800	Inclusão
7.105	Messenger	03/09/2015	16:20:25			Funcionário	0		Inclusão	10025				1	01/01/2012	01/01/1800	Inclusão
7.104	Messenger	03/09/2015	16:20:24			Funcionário	0		Inclusão	10024				1	01/01/2012	01/01/1800	Inclusão
7.103	Messenger	03/09/2015	16:20:24			Funcionário	0		Inclusão	10023				1	01/01/2012	01/01/1800	Inclusão
7.102	Messenger	03/09/2015	16:20:23			Funcionário	0		Inclusão	10022				1	01/01/2012	01/01/1800	Inclusão
7.101	Messenger	03/09/2015	16:20:23			Funcionário	0		Inclusão	10021				1	01/01/2012	01/01/1800	Inclusão
7.100	Messenger	03/09/2015	16:20:22			Funcionário	0		Inclusão	10020				1	01/01/2012	01/01/1800	Inclusão
7.099	Messenger	03/09/2015	16:20:22			Funcionário	0		Inclusão	10019				1	01/01/2012	01/01/1800	Inclusão
7.098	Messenger	03/09/2015	16:20:21			Funcionário	0		Inclusão	10018				1	01/01/2012	01/01/1800	Inclusão
7.097	Messenger	03/09/2015	16:20:21			Funcionário	0		Inclusão	10017				1	01/01/2012	01/01/1800	Inclusão
7.096	Messenger	03/09/2015	16:20:20			Funcionário	0		Inclusão	10016				1	01/01/2012	01/01/1800	Inclusão

06.9.5582 - FP9850 - 1.00.00.000 - Monitor eSocial

Status Carga Seleção Mensagens Impressão

Filtro Eventos Não Periódicos

Empresas:

Estabelecimentos:

Tipo de informação

Todos Seleção

Status Empregador

Pendente

Iniciada

Concluída

Status Estabelecimento

Pendente

Iniciada

Concluída

Atualizar Consulta

Tipo Informação	Eventos	Status Empregador	Emp	Estab	Status Estabelecimento
Empregador	Tabelas	Concluído			
Cargo	Tabelas	Concluído			
Função	Tabelas	Concluído			
Horário de Trabalho	Tabelas	Concluído			
Rubrica	Tabelas	Concluído			
Estabelecimento	Tabelas	Concluído			
Processos	Tabelas	Concluído			
Lotação	Tabelas	Pendente			
Trabalhador	Não Periódico	Iniciado	1	1	Iniciado
Reintegração	Não Periódico	Iniciado	1	1	Pendente
Aviso Prévio	Não Periódico	Iniciado	1	1	Pendente
Desligamento	Não Periódico	Iniciado	1	1	Pendente
Início - Afast.Temporários	Não Periódico	Iniciado	1	1	Pendente
Término - Afast.Temporários	Não Periódico	Iniciado	1	1	Pendente
Alteração Motivo Afastamento	Não Periódico	Iniciado	1	1	Pendente
Trabalhador Sem Vínculo	Não Periódico	Iniciado	1	1	Pendente
Trabalhador Sem Vínculo - Término	Não Periódico	Iniciado	1	1	Pendente
Admissão Preliminar	Não Periódico	Pendente	1	1	Pendente

Executar Fechar Ajuda

Dispara a execução do relatório

06.9.5582 - FP9850 - 1.00.00.000 - Monitor eSocial

Status Carga Seleção Mensagens Impressão

Empregador
 Empresa: 1 Empresa eSocial
 Estabelecimento: 1 Estabelecimento eSocial

Data Envio: 01/01/2012 31/01/9999

Mensagens
 Pendente Erro Sucesso Cancelado

Num Tipo Informação

- 01 Geração Mensagem - Erro
- 03 Geração Mensagem/XML - Erro
- 05 Pendente Geração XML
- 06 Pendente Envio TSS
- 07 Erro Geração XML
- 08 Esquema TSS

Resumo Mensagens
 Demonstrar Resumo

Cod Arquivo	Descrição Arquivo	01	03	05	06	07	08	09	10
<input checked="" type="checkbox"/> S-1000	Informações do Empregador/Contribuinte				X				
<input type="checkbox"/> S-1010	Tabela de Rubricas				X	X			
<input type="checkbox"/> S-1030	Tabela de Cargos/Empregos Públicos				X				
<input type="checkbox"/> S-1040	Tabela de Funções/Cargos em Comissão				X				
<input type="checkbox"/> S-1050	Tabela de Horários/Turnos de Trabalho				X				
<input type="checkbox"/> S-1005	Tabela de Estabelecimentos e Obras de Construção Civil				X				
<input type="checkbox"/> S-1070	Tabela de Processos Administrativos/Judiciais				X				
<input type="checkbox"/> S-2100	Cadastramento Inicial do Vínculo					X			
<input type="checkbox"/> S-2200	Admissão de Trabalhador					X			

Executar Fechar Ajuda

Dispara a execução do relatório

06.9.5582 - FP9850 - 1.00.00.000 - Monitor eSocial

Status Carga Seleção Mensagens Impressão

Filtro Atualizar Consulta Arquivo: S-1005 Tabela de Estabelecimentos e Obras de Construção Civil

Num MSG	Status MSG	Dt Envio	Hr Envio	Ocorrência MSG	CNPJ/CNO/CAEPF	Identificador	Emp	Est	Início Valid	Seq Envio
11.668	Mensagem Pendente Envio	19/01/2016	16:00:04	Inclusão	232311	tomador-obra	1	222	01/2012	1
11.667	Mensagem Pendente Envio	19/01/2016	16:00:04	Inclusão	54872165875421	tomador-obra	1	6	01/2012	1
11.666	Mensagem Pendente Envio	19/01/2016	16:00:03	Inclusão	222222222	tomador-obra	1	1	01/2012	1
11.665	Mensagem Pendente Envio	19/01/2016	16:00:02	Inclusão	52123916005544	estab-cnpi	1	cccc	01/2012	1
11.664	Mensagem Pendente Envio	19/01/2016	16:00:02	Inclusão	52123916000566	estab-cnpi	1	abc	01/2012	1
11.663	Mensagem Pendente Envio	19/01/2016	16:00:01	Inclusão	121212	estab-caepf	1	8	01/2012	1
11.662	Mensagem Pendente Envio	19/01/2016	16:00:01	Inclusão	52123916001880	estab-cnpi	1	6	01/2012	1
11.661	Mensagem Pendente Envio	19/01/2016	16:00:00	Inclusão	52123916001104	estab-cnpi	1	5	01/2012	1
11.660	Mensagem Pendente Envio	19/01/2016	16:00:00	Inclusão	52123916000213	estab-cnpi	1	4	01/2012	1
11.659	Mensagem Pendente Envio	19/01/2016	15:59:59	Inclusão	52123916000809	estab-cnpi	1	3	01/2012	1
11.658	Mensagem Pendente Envio	19/01/2016	15:59:59	Inclusão	52123916001961	estab-cnpi	1	17	01/2012	1
11.657	Mensagem Pendente Envio	19/01/2016	15:59:58	Inclusão	33333333333333	estab-obra	1	14	01/2012	1
11.656	Mensagem Pendente Envio	19/01/2016	15:59:57	Inclusão	52123916001619	estab-cnpi	1	13	01/2012	1
11.655	Mensagem Pendente Envio	19/01/2016	15:59:57	Inclusão	52123916001538	estab-cnpi	1	12	01/2012	1
11.654	Mensagem Pendente Envio	19/01/2016	15:59:56	Inclusão	52123916001457	estab-cnpi	1	11	01/2012	1
11.653	Mensagem Pendente Envio	19/01/2016	15:59:56	Inclusão	52123916000132	estab-cnpi	1	1	01/2012	1

Visualizar XML Gerar XML Visualizar Erros Rastrear Origem

Diretório: c:\tmp\ Imprime Erro Imprime Rastreamento Origem

Executar Fechar Ajuda

Enter data or press ESC to end.

06.9.5582 - FP9850 - 1.00.00.000 - Monitor eSocial

Status Carga Seleção Mensagens Impressão

Filtro Atualizar Consulta Arquivo: S-1005 Tabela de Estabelecimentos e Obras de Construção Civil

Num MSG	Status MSG	Dt Envio	Hr Envio	Ocorrência MSG	CNPJ/CNO/CAEPF	Identificador	Emp	Est	Início Valid	Seq Envio
11.668	Mensagem Pendente Envio	19/01/2016	16:00:04	Inclusão	232311	tomador-obra	1	222	01/2012	1
11.667	Mensagem Pendente Envio	19/01/2016	16:00:04	Inclusão	54872165875421	tomador-obra	1	6	01/2012	1
11.666	Mensagem Pendente Envio	19/01/2016	16:00:03	Inclusão	222222222	tomador-obra	1	1	01/2012	1
11.665	Mensagem Pendente Envio	19/01/2016	16:00:02	Inclusão	52123916005544	estab-cnpi	1	cccc	01/2012	1
11.664	Mensagem Pendente Envio	19/01/2016	16:00:02	Inclusão	52123916000566	estab-cnpi	1	abc	01/2012	1
11.663	Mensagem Pendente Envio	19/01/2016	16:00:01	Inclusão	121212	estab-caepf	1	8	01/2012	1
11.662	Mensagem Pendente Envio	19/01/2016	16:00:01	Inclusão	52123916001880	estab-cnpi	1	6	01/2012	1
11.661	Mensagem Pendente Envio	19/01/2016	16:00:00	Inclusão	52123916001104	estab-cnpi	1	5	01/2012	1
11.660	Mensagem Pendente Envio	19/01/2016	16:00:00	Inclusão	52123916000213	estab-cnpi	1	4	01/2012	1
11.659	Mensagem Pendente Envio	19/01/2016	15:59:59	Inclusão	52123916000809	estab-cnpi	1	3	01/2012	1
11.658	Mensagem Pendente Envio	19/01/2016	15:59:59	Inclusão	52123916001961	estab-cnpi	1	17	01/2012	1
11.657	Mensagem Pendente Envio	19/01/2016	15:59:58	Inclusão	33333333333333	estab-obra	1	14	01/2012	1
11.656	Mensagem Pendente Envio	19/01/2016	15:59:57	Inclusão	52123916001619	estab-cnpi	1	13	01/2012	1
11.655	Mensagem Pendente Envio	19/01/2016	15:59:57	Inclusão	52123916001538	estab-cnpi	1	12	01/2012	1
11.654	Mensagem Pendente Envio	19/01/2016	15:59:56	Inclusão	52123916001457	estab-cnpi	1	11	01/2012	1
11.653	Mensagem Pendente Envio	19/01/2016	15:59:56	Inclusão	52123916000132	estab-cnpi	1	1	01/2012	1

Visualizar XML Gerar XML Visualizar Erros Rastrear Origem

Diretório: c:\tmp\ Imprime Erro Imprime Rastreamento Origem

Executar Fechar Ajuda

Enter data or press ESC to end.

06.9.???? - FP9850E - 1.00.00.000 - FP9850E

Número Mensagem: 999999999

Data Envio: 31/01/9999

Hora Envio: 23:59:59

Participante

Tipo:

Empresas:

Estabelecimentos:

Matrículas:

Chave Informação

CNPJ/CNO/CAEPF: ZZZZZZZZZZZZZZZZZZZ

Informação 2: ZZZZZZZZZZZZZZZZZZZ

Informação 3: ZZZZZZZZZZZZZZZZZZZ

Informação 4: ZZZZZZZZZZZZZZZZZZZ

Referência 1: 31/12/9999

Referência 2: 31/12/9999

Número de Sequencia Inicial da Mensagem



06.9.5582 - FP9860 - 1.00.00.000 - FP9860

Parâmetros Impressão

Empregador

Empresa: 1 Empresa eSocial

Estabelecimento: 1 Estabelecimento eSocial

Empregador Horários/Turnos Trabalhos

Rubricas Estabelecimentos/Obras

Lotação/Departamentos Processos Administrativos/Judicial

Cargos Cadastro Inicial

Funções Evento Admissão

Mais

Executar Fechar Ajuda

Entre os dados ou pressione ESC para sair.

06.9.5582 - FP9860A - 1.02.00.000 - FP9860A

<input checked="" type="checkbox"/> Alteração Cadastral	<input checked="" type="checkbox"/> Aviso Prévio
<input checked="" type="checkbox"/> Alteração Contratual	<input checked="" type="checkbox"/> Cancelamento Aviso Prévio
<input checked="" type="checkbox"/> CAT	<input checked="" type="checkbox"/> Trabalho Sem Vínculo Início
<input checked="" type="checkbox"/> ASO	<input checked="" type="checkbox"/> Trabalho Sem Vínculo Alteração
<input checked="" type="checkbox"/> Afastamento Temporário	<input checked="" type="checkbox"/> Trabalho Sem Vínculo Término
<input checked="" type="checkbox"/> Alteração Motivo Afast	<input checked="" type="checkbox"/> Desligamento
<input checked="" type="checkbox"/> Retorno Afastamento	<input checked="" type="checkbox"/> Reintegração
<input checked="" type="checkbox"/> Condição Dif Trabalho Início	<input checked="" type="checkbox"/> Exclusão
<input checked="" type="checkbox"/> Condição Dif Trabalho Término	

OK Cancelar Marcar Todos Desmarcar Todos Ajuda

Enter data or press ESC to end.

06.9.5582 - FP9860A - 1.02.00.000 - FP9860A

<input checked="" type="checkbox"/> Alteração Cadastral	<input checked="" type="checkbox"/> Aviso Prévio
<input checked="" type="checkbox"/> Alteração Contratual	<input checked="" type="checkbox"/> Cancelamento Aviso Prévio
<input checked="" type="checkbox"/> CAT	<input checked="" type="checkbox"/> Trabalho Sem Vínculo Início
<input checked="" type="checkbox"/> ASO	<input checked="" type="checkbox"/> Trabalho Sem Vínculo Alteração
<input checked="" type="checkbox"/> Afastamento Temporário	<input checked="" type="checkbox"/> Trabalho Sem Vínculo Término
<input checked="" type="checkbox"/> Alteração Motivo Afast	<input checked="" type="checkbox"/> Desligamento
<input checked="" type="checkbox"/> Retorno Afastamento	<input checked="" type="checkbox"/> Reintegração
<input checked="" type="checkbox"/> Condição Dif Trabalho Início	<input checked="" type="checkbox"/> Exclusão
<input checked="" type="checkbox"/> Condição Dif Trabalho Término	

OK Cancelar **Desmarcar Todos** Ajuda

Enter data or press ESC to end.

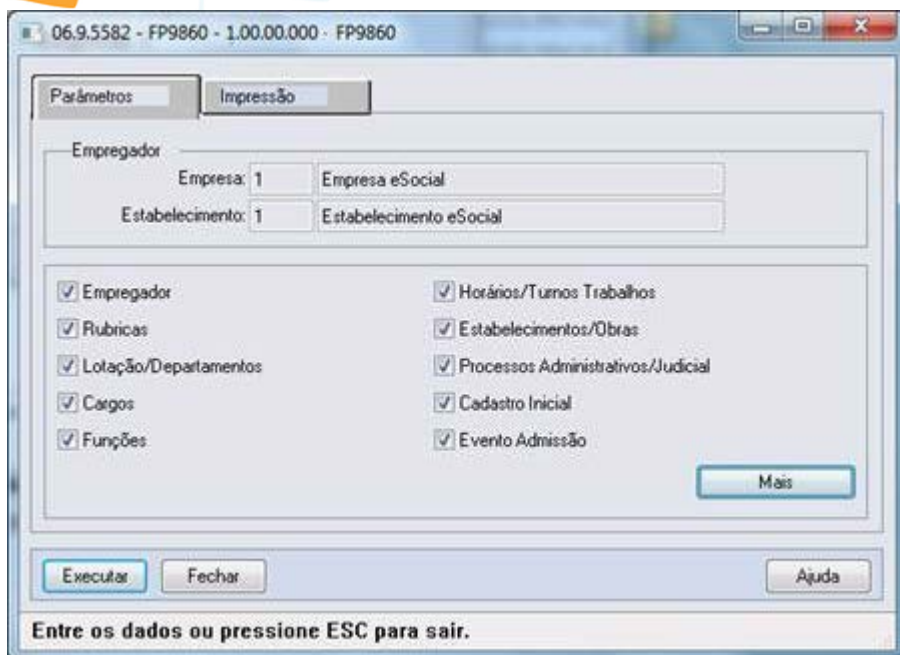



06.9.5582 - FP9810 - 1.00.00.000 - Consulta Períodos Validade

Arquivo Ajuda

Informação:

Chave Informação

Cargo Básico:

Informação2:

Informação3:

Mês/Ano:

Empregador			
Emp	Est	Base CGC/CPF	Nome

Período Validade			
Cargo Básico	Descrição	Inic Validade	Fim Validade

Enter data or press ESC to end.

FP9850.CSV - Excel

Gabriela Demarchi Dranka

Num MSG	Situação	Dt Envio	Hr Envio	Emp	Est	Tipo Participante	Partic	Nome Participante	Ocorrência	Cargo Básico	Informação	Informação	Informação	Seq Envio	Referência 1	Referência 2	Messenger
7.130	Messenger	03/09/2015	16:20:37			Funcionário	0		Inclusão	99999				1	01/01/2012	01/01/1800	Inclusão
7.129	Messenger	03/09/2015	16:20:36			Funcionário	0		Inclusão	99998				1	01/01/2012	01/01/1800	Inclusão
7.128	Messenger	03/09/2015	16:20:36			Funcionário	0		Inclusão	99997				1	01/01/2012	01/01/1800	Inclusão
7.127	Messenger	03/09/2015	16:20:35			Funcionário	0		Inclusão	99996				1	01/01/2012	01/01/1800	Inclusão
7.126	Messenger	03/09/2015	16:20:35			Funcionário	0		Inclusão	85858				1	01/01/2012	01/01/1800	Inclusão
7.125	Messenger	03/09/2015	16:20:35			Funcionário	0		Inclusão	66666				1	01/01/2012	01/01/1800	Inclusão
7.124	Messenger	03/09/2015	16:20:34			Funcionário	0		Inclusão	55555				1	01/01/2012	01/01/1800	Inclusão
7.123	Messenger	03/09/2015	16:20:34			Funcionário	0		Inclusão	44444				1	01/01/2012	01/01/1800	Inclusão
7.122	Messenger	03/09/2015	16:20:33			Funcionário	0		Inclusão	33333				1	01/01/2012	01/01/1800	Inclusão
7.121	Messenger	03/09/2015	16:20:33			Funcionário	0		Inclusão	33222				1	01/01/2012	01/01/1800	Inclusão
7.120	Messenger	03/09/2015	16:20:32			Funcionário	0		Inclusão	10040				1	01/01/2012	01/01/1800	Inclusão
7.119	Messenger	03/09/2015	16:20:32			Funcionário	0		Inclusão	10039				1	01/01/2012	01/01/1800	Inclusão
7.118	Messenger	03/09/2015	16:20:32			Funcionário	0		Inclusão	10038				1	01/01/2012	01/01/1800	Inclusão
7.117	Messenger	03/09/2015	16:20:31			Funcionário	0		Inclusão	10037				1	01/01/2012	01/01/1800	Inclusão
7.116	Messenger	03/09/2015	16:20:31			Funcionário	0		Inclusão	10036				1	01/01/2012	01/01/1800	Inclusão
7.115	Messenger	03/09/2015	16:20:30			Funcionário	0		Inclusão	10035				1	01/01/2012	01/01/1800	Inclusão
7.114	Messenger	03/09/2015	16:20:29			Funcionário	0		Inclusão	10034				1	01/01/2012	01/01/1800	Inclusão
7.113	Messenger	03/09/2015	16:20:29			Funcionário	0		Inclusão	10033				1	01/01/2012	01/01/1800	Inclusão
7.112	Messenger	03/09/2015	16:20:28			Funcionário	0		Inclusão	10032				1	01/01/2012	01/01/1800	Inclusão
7.111	Messenger	03/09/2015	16:20:28			Funcionário	0		Inclusão	10031				1	01/01/2012	01/01/1800	Inclusão
7.110	Messenger	03/09/2015	16:20:27			Funcionário	0		Inclusão	10030				1	01/01/2012	01/01/1800	Inclusão
7.109	Messenger	03/09/2015	16:20:27			Funcionário	0		Inclusão	10029				1	01/01/2012	01/01/1800	Inclusão
7.108	Messenger	03/09/2015	16:20:26			Funcionário	0		Inclusão	10028				1	01/01/2012	01/01/1800	Inclusão
7.107	Messenger	03/09/2015	16:20:26			Funcionário	0		Inclusão	10027				1	01/01/2012	01/01/1800	Inclusão
7.106	Messenger	03/09/2015	16:20:25			Funcionário	0		Inclusão	10026				1	01/01/2012	01/01/1800	Inclusão
7.105	Messenger	03/09/2015	16:20:25			Funcionário	0		Inclusão	10025				1	01/01/2012	01/01/1800	Inclusão
7.104	Messenger	03/09/2015	16:20:24			Funcionário	0		Inclusão	10024				1	01/01/2012	01/01/1800	Inclusão
7.103	Messenger	03/09/2015	16:20:24			Funcionário	0		Inclusão	10023				1	01/01/2012	01/01/1800	Inclusão
7.102	Messenger	03/09/2015	16:20:23			Funcionário	0		Inclusão	10022				1	01/01/2012	01/01/1800	Inclusão
7.101	Messenger	03/09/2015	16:20:23			Funcionário	0		Inclusão	10021				1	01/01/2012	01/01/1800	Inclusão
7.100	Messenger	03/09/2015	16:20:22			Funcionário	0		Inclusão	10020				1	01/01/2012	01/01/1800	Inclusão
7.099	Messenger	03/09/2015	16:20:22			Funcionário	0		Inclusão	10019				1	01/01/2012	01/01/1800	Inclusão
7.098	Messenger	03/09/2015	16:20:21			Funcionário	0		Inclusão	10018				1	01/01/2012	01/01/1800	Inclusão
7.097	Messenger	03/09/2015	16:20:21			Funcionário	0		Inclusão	10017				1	01/01/2012	01/01/1800	Inclusão
7.096	Messenger	03/09/2015	16:20:20			Funcionário	0		Inclusão	10016				1	01/01/2012	01/01/1800	Inclusão

FP9850.CSV - Excel

Gabriela Demarchi Dranka

Num MSG	Situação	Dt Envio	Hr Envio	Emp	Est	Participante	Partic	Nome Participante	Ocorrência	Cargo Básico	Informação	Informação	Informação	Seq Envio	Referência 1	Referência 2	Messenger
7.130	Messenger	03/09/2015	16:20:37			Funcionário	0		Inclusão	99999				1	01/01/2012	01/01/1800	Inclusão
7.129	Messenger	03/09/2015	16:20:36			Funcionário	0		Inclusão	99998				1	01/01/2012	01/01/1800	Inclusão
7.128	Messenger	03/09/2015	16:20:36			Funcionário	0		Inclusão	99997				1	01/01/2012	01/01/1800	Inclusão
7.127	Messenger	03/09/2015	16:20:35			Funcionário	0		Inclusão	99996				1	01/01/2012	01/01/1800	Inclusão
7.126	Messenger	03/09/2015	16:20:35			Funcionário	0		Inclusão	85858				1	01/01/2012	01/01/1800	Inclusão
7.125	Messenger	03/09/2015	16:20:35			Funcionário	0		Inclusão	66666				1	01/01/2012	01/01/1800	Inclusão
7.124	Messenger	03/09/2015	16:20:34			Funcionário	0		Inclusão	55555				1	01/01/2012	01/01/1800	Inclusão
7.123	Messenger	03/09/2015	16:20:34			Funcionário	0		Inclusão	44444				1	01/01/2012	01/01/1800	Inclusão
7.122	Messenger	03/09/2015	16:20:33			Funcionário	0		Inclusão	33333				1	01/01/2012	01/01/1800	Inclusão
7.121	Messenger	03/09/2015	16:20:33			Funcionário	0		Inclusão	33222				1	01/01/2012	01/01/1800	Inclusão
7.120	Messenger	03/09/2015	16:20:32			Funcionário	0		Inclusão	10040				1	01/01/2012	01/01/1800	Inclusão
7.119	Messenger	03/09/2015	16:20:32			Funcionário	0		Inclusão	10039				1	01/01/2012	01/01/1800	Inclusão
7.118	Messenger	03/09/2015	16:20:32			Funcionário	0		Inclusão	10038				1	01/01/2012	01/01/1800	Inclusão
7.117	Messenger	03/09/2015	16:20:31			Funcionário	0		Inclusão	10037				1	01/01/2012	01/01/1800	Inclusão
7.116	Messenger	03/09/2015	16:20:31			Funcionário	0		Inclusão	10036				1	01/01/2012	01/01/1800	Inclusão
7.115	Messenger	03/09/2015	16:20:30			Funcionário	0		Inclusão	10035				1	01/01/2012	01/01/1800	Inclusão
7.114	Messenger	03/09/2015	16:20:29			Funcionário	0		Inclusão	10034				1	01/01/2012	01/01/1800	Inclusão
7.113	Messenger	03/09/2015	16:20:29			Funcionário	0		Inclusão	10033				1	01/01/2012	01/01/1800	Inclusão
7.112	Messenger	03/09/2015	16:20:28			Funcionário	0		Inclusão	10032				1	01/01/2012	01/01/1800	Inclusão
7.111	Messenger	03/09/2015	16:20:28			Funcionário	0		Inclusão	10031				1	01/01/2012	01/01/1800	Inclusão
7.110	Messenger	03/09/2015	16:20:27			Funcionário	0		Inclusão	10030				1	01/01/2012	01/01/1800	Inclusão
7.109	Messenger	03/09/2015	16:20:27			Funcionário	0		Inclusão	10029				1	01/01/2012	01/01/1800	Inclusão
7.108	Messenger	03/09/2015	16:20:26			Funcionário	0		Inclusão	10028				1	01/01/2012	01/01/1800	Inclusão
7.107	Messenger	03/09/2015	16:20:26			Funcionário	0		Inclusão	10027				1	01/01/2012	01/01/1800	Inclusão
7.106	Messenger	03/09/2015	16:20:25			Funcionário	0		Inclusão	10026				1	01/01/2012	01/01/1800	Inclusão
7.105	Messenger	03/09/2015	16:20:25			Funcionário	0		Inclusão	10025				1	01/01/2012	01/01/1800	Inclusão
7.104	Messenger	03/09/2015	16:20:24			Funcionário	0		Inclusão	10024				1	01/01/2012	01/01/1800	Inclusão
7.103	Messenger	03/09/2015	16:20:24			Funcionário	0		Inclusão	10023				1	01/01/2012	01/01/1800	Inclusão
7.102	Messenger	03/09/2015	16:20:23			Funcionário	0		Inclusão	10022				1	01/01/2012	01/01/1800	Inclusão
7.101	Messenger	03/09/2015	16:20:23			Funcionário	0		Inclusão	10021				1	01/01/2012	01/01/1800	Inclusão
7.100	Messenger	03/09/2015	16:20:22			Funcionário	0		Inclusão	10020				1	01/01/2012	01/01/1800	Inclusão
7.099	Messenger	03/09/2015	16:20:22			Funcionário	0		Inclusão	10019				1	01/01/2012	01/01/1800	Inclusão
7.098	Messenger	03/09/2015	16:20:21			Funcionário	0		Inclusão	10018				1	01/01/2012	01/01/1800	Inclusão
7.097	Messenger	03/09/2015	16:20:21			Funcionário	0		Inclusão	10017				1	01/01/2012	01/01/1800	Inclusão
7.096	Messenger	03/09/2015	16:20:20			Funcionário	0		Inclusão	10016				1	01/01/2012	01/01/1800	Inclusão

06.9.5582 - FP9850 - 1.00.00.000 - Monitor eSocial

Status Carga Seleção Mensagens Impressão

Número Mensagem: 0 999999999

Data Envio: 01/01/1800 31/12/9999

Hora Envio: 00:00:00 23:59:59

Participante
 Tipo: Funcionário

Empresas:

Estabelecimentos:

Matrículas:

Chave Informação

Cargo Básico:

Informação 2:

Informação 3:

Informação 4:

Referência 1: 01/01/1800 31/12/9999

Referência 2: 01/01/1800 31/12/9999

Nome Referência:

Atualizar Consulta Arquivo: S-1030 Tabela de Cargos/Empregos Públicos

Num MSG	Status MSG	Dt Envio	Hr Envio	Ocorrência MSG	Cargo Bás	Início Valid	Seq Envio	Mensagem Enviada	Tipo Arquivo MSG	Rec Cor	Re
7.130	Mensagem Pendente Envio	03/09/2015	16:20:37	Inclusão	99999	01/2012	1	Inclusão	Genérico		
7.129	Mensagem Pendente Envio	03/09/2015	16:20:36	Inclusão	99998	01/2012	1	Inclusão	Genérico		
7.128	Mensagem Pendente Envio	03/09/2015	16:20:36	Inclusão	99997	01/2012	1	Inclusão	Genérico		
7.127	Mensagem Pendente Envio	03/09/2015	16:20:35	Inclusão	99996	01/2012	1	Inclusão	Genérico		
7.126	Mensagem Pendente Envio	03/09/2015	16:20:35	Inclusão	85858	01/2012	1	Inclusão	Genérico		
7.125	Mensagem Pendente Envio	03/09/2015	16:20:35	Inclusão	66666	01/2012	1	Inclusão	Genérico		
7.124	Mensagem Pendente Envio	03/09/2015	16:20:34	Inclusão	55555	01/2012	1	Inclusão	Genérico		
7.123	Mensagem Pendente Envio	03/09/2015	16:20:34	Inclusão	44444	01/2012	1	Inclusão	Genérico		
7.122	Mensagem Pendente Envio	03/09/2015	16:20:33	Inclusão	33333	01/2012	1	Inclusão	Genérico		
7.121	Mensagem Pendente Envio	03/09/2015	16:20:33	Inclusão	33222	01/2012	1	Inclusão	Genérico		

Visualizar XML Gerar XML Visualizar Erros Rastrear Origem

Arquivo CSV: /FP9850.CSV Imprime Rastreamento Origem

Executar Fechar Ajuda

Dispara a execução do relatório

06.9.5582 - FP9850 - 1.00.00.000 - Monitor eSocial

Status Carga Seleção Mensagens Impressão

Empregador

Empresa: 1 Empresa eSocial
 Estabelecimento: 1 Estabelecimento eSocial

Erro Mensagens Geradas

- 01 - Geração Mensagem - Erro
- 02 - Geração Mensagem - Cancelamento
- 03 - Geração Mensagem/XML - Erro
- 04 - Geração Mensagem/XML - Cancel

Mensagens Geradas

- 05 - Pendentes Geração XML
- 06 - Pendentes Envio TSS

Erro Geração XML

- 07 - Erro Geração XML

Erro Sincronismo

- 08 - Esquema TSS
- 09 - eSocial

Sincronismo

- 10 - Aguardando Recibo
- 11 - Retorno Recibo

Resumo Mensagens

Cod Arquivo	Descrição Arquivo
<input checked="" type="checkbox"/> S-1000	Informações do Empregador/Contribuinte
<input type="checkbox"/> S-1010	Tabela de Rubricas
<input type="checkbox"/> S-1030	Tabela de Carqos/Empregos Públicos
<input type="checkbox"/> S-1050	Tabela de Horários/Turnos de Trabalho
<input type="checkbox"/> S-1005	Tabela de Estabelecimentos e Obras de Construção Civil
<input type="checkbox"/> S-3000	Exclusão de Evento
<input type="checkbox"/> S-2190	Admissão de Trabalhador - Registro Preliminar

Demonstrar Resumo

Executar Fechar Ajudar

Dispara a execução do relatório

06.9.5582 - FP9850 - 1.00.00.000 - Monitor eSocial

Status Carga Seleção Mensagens Impressão

Tipo de informação
 Todos Seleção Seleção

Filtro Eventos Não Periódicos
 Empresas:
 Estabelecimentos:

Status Empregador
 Pendente
 Iniciada
 Concluída

Status Estabelecimento
 Pendente
 Iniciada
 Concluída

Tipo Informação	Eventos	Status Empregador E
Empregador	Tabelas	Iniciado
Cargo	Tabelas	Concluído
Função	Tabelas	Concluído
Horário de Trabalho	Tabelas	Iniciado
Rubrica	Tabelas	Pendente
Estabelecimento	Tabelas	Iniciado
Processos	Tabelas	Concluído
Lotação	Tabelas	Iniciado
Trabalhador	Não Periódico	Iniciado 1
CAT	Não Periódico	Concluído 1
ASO	Não Periódico	Concluído 1
Cond.Dif.Trab-Início	Não Periódico	Concluído 1
Cond.Dif.Trab-Término	Não Periódico	Concluído 1
Reintegração	Não Periódico	Iniciado 1
Aviso Prévio	Não Periódico	Iniciado 1
Desligamento	Não Periódico	Iniciado 1
Início - Afast.Temporários	Não Periódico	Iniciado 1
Término - Afast.Temporários	Não Periódico	Iniciado 1
Alteração Motivo Afastamento	Não Periódico	Iniciado 1
Trabalhador Sem Vínculo	Não Periódico	Iniciado 1
Trabalhador Sem Vínculo - Término	Não Periódico	Iniciado 1

Atualizar Consulta

Executar Fechar Ajuda

Demonstrar Resumo por Arquivo

The screenshot shows a web browser window with the URL `cordas:8480/menu-html/#/external/datasul/epe/EmployeeDataView`. The interface is titled "Funcionário eSocial" and displays the following data:

Dados Pessoais	
Nome eSocial	País Nascimento
Funcionario eSocial	Brasil
Sexo	UF Nascimento
Feminino	SC
Cópis	Município Nascimento
Parda	Joaçaba
Estado Civil	País Nacionalidade
Solteiro	Brasil
Grau de Instrução	Nome da Mãe
Pós-Graduação	Mãe eSocial
Data Nascimento	Nome do Pai
06/08/61	Pai eSocial

Navigation buttons: **Alterar**, **Relatórios**

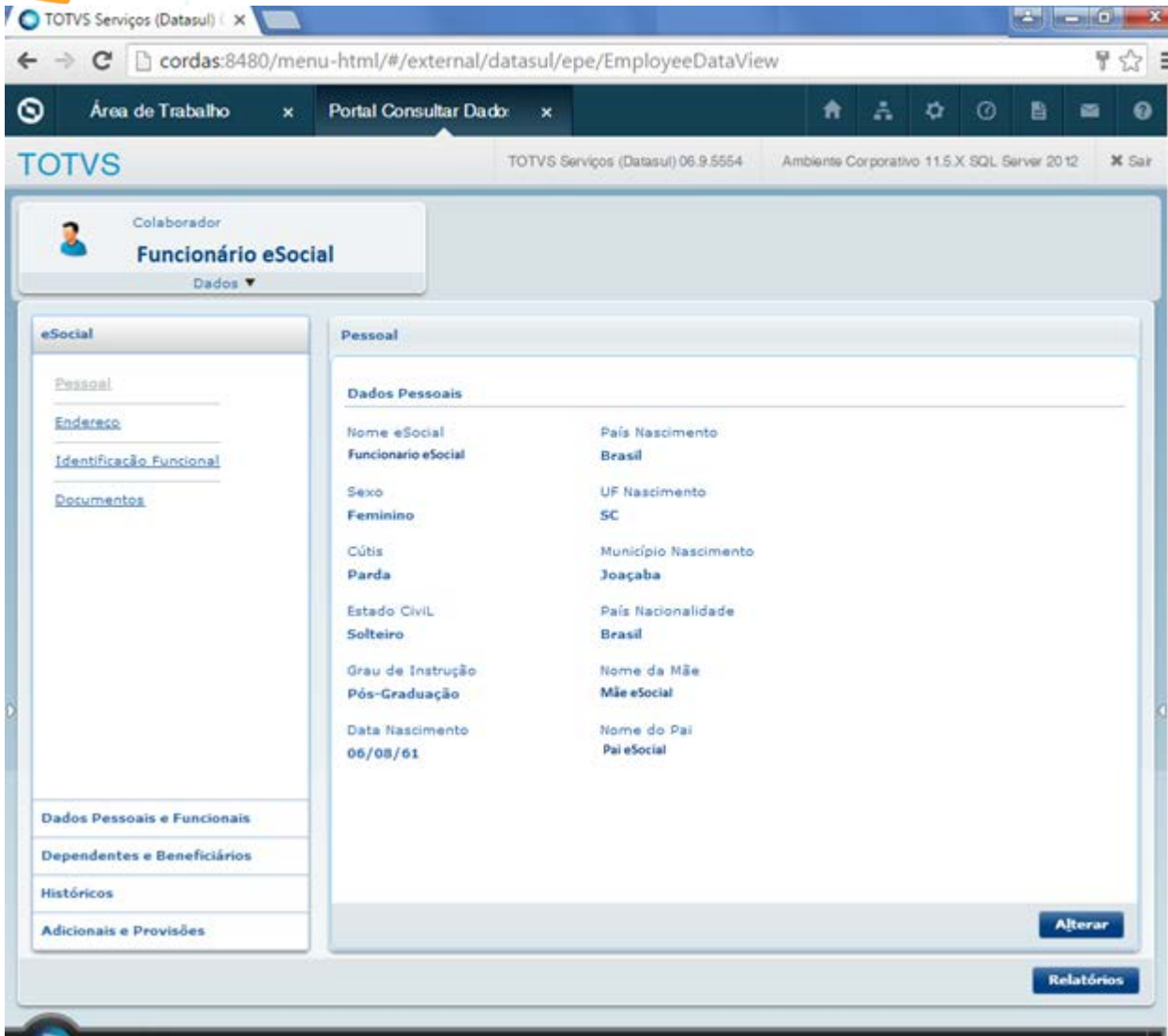

The screenshot shows a web browser window with the URL `cordas:8480/menu-html/#/external/datasul/epe/EmployeeDataView`. The interface is titled "Funcionário eSocial" and displays the following data:

Dados Pessoais	
Nome eSocial	País Nascimento
Funcionario eSocial	Brasil
Sexo	UF Nascimento
Feminino	SC
Cópis	Município Nascimento
Parda	Joaçaba
Estado Civil	País Nacionalidade
Solteiro	Brasil
Grau de Instrução	Nome da Mãe
Pós-Graduação	Mãe eSocial
Data Nascimento	Nome do Pai
06/08/61	Pai eSocial

Navigation buttons: **Alterar**, **Relatórios**

FP9850.CSV - Excel

Gabriela Demarchi Dranka

Num MSG	Situação	Dt Envio	Hr Envio	Emp	Est	Tipo Participante	Partic	Nome Participante	Ocorrência	Cargo Básico	Informação	Informação	Informação	Seq Envio	Referência 1	Referência 2	Messenger
7.130	Messenger	03/09/2015	16:20:37			Funcionário	0		Inclusão	99999				1	01/01/2012	01/01/1800	Inclusão
7.129	Messenger	03/09/2015	16:20:36			Funcionário	0		Inclusão	99998				1	01/01/2012	01/01/1800	Inclusão
7.128	Messenger	03/09/2015	16:20:36			Funcionário	0		Inclusão	99997				1	01/01/2012	01/01/1800	Inclusão
7.127	Messenger	03/09/2015	16:20:35			Funcionário	0		Inclusão	99996				1	01/01/2012	01/01/1800	Inclusão
7.126	Messenger	03/09/2015	16:20:35			Funcionário	0		Inclusão	85858				1	01/01/2012	01/01/1800	Inclusão
7.125	Messenger	03/09/2015	16:20:35			Funcionário	0		Inclusão	66666				1	01/01/2012	01/01/1800	Inclusão
7.124	Messenger	03/09/2015	16:20:34			Funcionário	0		Inclusão	55555				1	01/01/2012	01/01/1800	Inclusão
7.123	Messenger	03/09/2015	16:20:34			Funcionário	0		Inclusão	44444				1	01/01/2012	01/01/1800	Inclusão
7.122	Messenger	03/09/2015	16:20:33			Funcionário	0		Inclusão	33333				1	01/01/2012	01/01/1800	Inclusão
7.121	Messenger	03/09/2015	16:20:33			Funcionário	0		Inclusão	33222				1	01/01/2012	01/01/1800	Inclusão
7.120	Messenger	03/09/2015	16:20:32			Funcionário	0		Inclusão	10040				1	01/01/2012	01/01/1800	Inclusão
7.119	Messenger	03/09/2015	16:20:32			Funcionário	0		Inclusão	10039				1	01/01/2012	01/01/1800	Inclusão
7.118	Messenger	03/09/2015	16:20:32			Funcionário	0		Inclusão	10038				1	01/01/2012	01/01/1800	Inclusão
7.117	Messenger	03/09/2015	16:20:31			Funcionário	0		Inclusão	10037				1	01/01/2012	01/01/1800	Inclusão
7.116	Messenger	03/09/2015	16:20:31			Funcionário	0		Inclusão	10036				1	01/01/2012	01/01/1800	Inclusão
7.115	Messenger	03/09/2015	16:20:30			Funcionário	0		Inclusão	10035				1	01/01/2012	01/01/1800	Inclusão
7.114	Messenger	03/09/2015	16:20:29			Funcionário	0		Inclusão	10034				1	01/01/2012	01/01/1800	Inclusão
7.113	Messenger	03/09/2015	16:20:29			Funcionário	0		Inclusão	10033				1	01/01/2012	01/01/1800	Inclusão
7.112	Messenger	03/09/2015	16:20:28			Funcionário	0		Inclusão	10032				1	01/01/2012	01/01/1800	Inclusão
7.111	Messenger	03/09/2015	16:20:28			Funcionário	0		Inclusão	10031				1	01/01/2012	01/01/1800	Inclusão
7.110	Messenger	03/09/2015	16:20:27			Funcionário	0		Inclusão	10030				1	01/01/2012	01/01/1800	Inclusão
7.109	Messenger	03/09/2015	16:20:27			Funcionário	0		Inclusão	10029				1	01/01/2012	01/01/1800	Inclusão
7.108	Messenger	03/09/2015	16:20:26			Funcionário	0		Inclusão	10028				1	01/01/2012	01/01/1800	Inclusão
7.107	Messenger	03/09/2015	16:20:26			Funcionário	0		Inclusão	10027				1	01/01/2012	01/01/1800	Inclusão
7.106	Messenger	03/09/2015	16:20:25			Funcionário	0		Inclusão	10026				1	01/01/2012	01/01/1800	Inclusão
7.105	Messenger	03/09/2015	16:20:25			Funcionário	0		Inclusão	10025				1	01/01/2012	01/01/1800	Inclusão
7.104	Messenger	03/09/2015	16:20:24			Funcionário	0		Inclusão	10024				1	01/01/2012	01/01/1800	Inclusão
7.103	Messenger	03/09/2015	16:20:24			Funcionário	0		Inclusão	10023				1	01/01/2012	01/01/1800	Inclusão
7.102	Messenger	03/09/2015	16:20:23			Funcionário	0		Inclusão	10022				1	01/01/2012	01/01/1800	Inclusão
7.101	Messenger	03/09/2015	16:20:23			Funcionário	0		Inclusão	10021				1	01/01/2012	01/01/1800	Inclusão
7.100	Messenger	03/09/2015	16:20:22			Funcionário	0		Inclusão	10020				1	01/01/2012	01/01/1800	Inclusão
7.099	Messenger	03/09/2015	16:20:22			Funcionário	0		Inclusão	10019				1	01/01/2012	01/01/1800	Inclusão
7.098	Messenger	03/09/2015	16:20:21			Funcionário	0		Inclusão	10018				1	01/01/2012	01/01/1800	Inclusão
7.097	Messenger	03/09/2015	16:20:21			Funcionário	0		Inclusão	10017				1	01/01/2012	01/01/1800	Inclusão
7.096	Messenger	03/09/2015	16:20:20			Funcionário	0		Inclusão	10016				1	01/01/2012	01/01/1800	Inclusão

FP9850.CSV - Excel

Gabriela Demarchi Dranka

Num MSG	Situação	Dt Envio	Hr Envio	Emp	Est	Participante	Partic	Nome Participante	Ocorrência	Cargo Básico	Informação	Informação	Informação	Seq Envio	Referência 1	Referência 2	Messenger
7.130	Messenger	03/09/2015	16:20:37			Funcionário	0		Inclusão	99999				1	01/01/2012	01/01/1800	Inclusão
7.129	Messenger	03/09/2015	16:20:36			Funcionário	0		Inclusão	99998				1	01/01/2012	01/01/1800	Inclusão
7.128	Messenger	03/09/2015	16:20:36			Funcionário	0		Inclusão	99997				1	01/01/2012	01/01/1800	Inclusão
7.127	Messenger	03/09/2015	16:20:35			Funcionário	0		Inclusão	99996				1	01/01/2012	01/01/1800	Inclusão
7.126	Messenger	03/09/2015	16:20:35			Funcionário	0		Inclusão	85858				1	01/01/2012	01/01/1800	Inclusão
7.125	Messenger	03/09/2015	16:20:35			Funcionário	0		Inclusão	66666				1	01/01/2012	01/01/1800	Inclusão
7.124	Messenger	03/09/2015	16:20:34			Funcionário	0		Inclusão	55555				1	01/01/2012	01/01/1800	Inclusão
7.123	Messenger	03/09/2015	16:20:34			Funcionário	0		Inclusão	44444				1	01/01/2012	01/01/1800	Inclusão
7.122	Messenger	03/09/2015	16:20:33			Funcionário	0		Inclusão	33333				1	01/01/2012	01/01/1800	Inclusão
7.121	Messenger	03/09/2015	16:20:33			Funcionário	0		Inclusão	33222				1	01/01/2012	01/01/1800	Inclusão
7.120	Messenger	03/09/2015	16:20:32			Funcionário	0		Inclusão	10040				1	01/01/2012	01/01/1800	Inclusão
7.119	Messenger	03/09/2015	16:20:32			Funcionário	0		Inclusão	10039				1	01/01/2012	01/01/1800	Inclusão
7.118	Messenger	03/09/2015	16:20:32			Funcionário	0		Inclusão	10038				1	01/01/2012	01/01/1800	Inclusão
7.117	Messenger	03/09/2015	16:20:31			Funcionário	0		Inclusão	10037				1	01/01/2012	01/01/1800	Inclusão
7.116	Messenger	03/09/2015	16:20:31			Funcionário	0		Inclusão	10036				1	01/01/2012	01/01/1800	Inclusão
7.115	Messenger	03/09/2015	16:20:30			Funcionário	0		Inclusão	10035				1	01/01/2012	01/01/1800	Inclusão
7.114	Messenger	03/09/2015	16:20:29			Funcionário	0		Inclusão	10034				1	01/01/2012	01/01/1800	Inclusão
7.113	Messenger	03/09/2015	16:20:29			Funcionário	0		Inclusão	10033				1	01/01/2012	01/01/1800	Inclusão
7.112	Messenger	03/09/2015	16:20:28			Funcionário	0		Inclusão	10032				1	01/01/2012	01/01/1800	Inclusão
7.111	Messenger	03/09/2015	16:20:28			Funcionário	0		Inclusão	10031				1	01/01/2012	01/01/1800	Inclusão
7.110	Messenger	03/09/2015	16:20:27			Funcionário	0		Inclusão	10030				1	01/01/2012	01/01/1800	Inclusão
7.109	Messenger	03/09/2015	16:20:27			Funcionário	0		Inclusão	10029				1	01/01/2012	01/01/1800	Inclusão
7.108	Messenger	03/09/2015	16:20:26			Funcionário	0		Inclusão	10028				1	01/01/2012	01/01/1800	Inclusão
7.107	Messenger	03/09/2015	16:20:26			Funcionário	0		Inclusão	10027				1	01/01/2012	01/01/1800	Inclusão
7.106	Messenger	03/09/2015	16:20:25			Funcionário	0		Inclusão	10026				1	01/01/2012	01/01/1800	Inclusão
7.105	Messenger	03/09/2015	16:20:25			Funcionário	0		Inclusão	10025				1	01/01/2012	01/01/1800	Inclusão
7.104	Messenger	03/09/2015	16:20:24			Funcionário	0		Inclusão	10024				1	01/01/2012	01/01/1800	Inclusão
7.103	Messenger	03/09/2015	16:20:24			Funcionário	0		Inclusão	10023				1	01/01/2012	01/01/1800	Inclusão
7.102	Messenger	03/09/2015	16:20:23			Funcionário	0		Inclusão	10022				1	01/01/2012	01/01/1800	Inclusão
7.101	Messenger	03/09/2015	16:20:23			Funcionário	0		Inclusão	10021				1	01/01/2012	01/01/1800	Inclusão
7.100	Messenger	03/09/2015	16:20:22			Funcionário	0		Inclusão	10020				1	01/01/2012	01/01/1800	Inclusão
7.099	Messenger	03/09/2015	16:20:22			Funcionário	0		Inclusão	10019				1	01/01/2012	01/01/1800	Inclusão
7.098	Messenger	03/09/2015	16:20:21			Funcionário	0		Inclusão	10018				1	01/01/2012	01/01/1800	Inclusão
7.097	Messenger	03/09/2015	16:20:21			Funcionário	0		Inclusão	10017				1	01/01/2012	01/01/1800	Inclusão
7.096	Messenger	03/09/2015	16:20:20			Funcionário	0		Inclusão	10016				1	01/01/2012	01/01/1800	Inclusão

06.9.5582 - FP9850 - 1.00.00.000 - Monitor eSocial

Status Carga Seleção Mensagens Impressão

Número Mensagem: 0 999999999

Data Envio: 01/01/1800 31/12/9999

Hora Envio: 00:00:00 23:59:59

Participante
 Tipo: Funcionário

Empresas:

Estabelecimentos:

Matrículas:

Chave Informação

Cargo Básico:

Informação 2:

Informação 3:

Informação 4:

Referência 1: 01/01/1800 31/12/9999

Referência 2: 01/01/1800 31/12/9999

Nome Referência:

Atualizar Consulta Arquivo: S-1030 Tabela de Cargos/Empregos Públicos

Num MSG	Status MSG	Dt Envio	Hr Envio	Ocorrência MSG	Cargo Bás	Início Valid	Seq Envio	Mensagem Enviada	Tipo Arquivo MSG	Rec Cor	Re
7.130	Mensagem Pendente Envio	03/09/2015	16:20:37	Inclusão	99999	01/2012	1	Inclusão	Genérico		
7.129	Mensagem Pendente Envio	03/09/2015	16:20:36	Inclusão	99998	01/2012	1	Inclusão	Genérico		
7.128	Mensagem Pendente Envio	03/09/2015	16:20:36	Inclusão	99997	01/2012	1	Inclusão	Genérico		
7.127	Mensagem Pendente Envio	03/09/2015	16:20:35	Inclusão	99996	01/2012	1	Inclusão	Genérico		
7.126	Mensagem Pendente Envio	03/09/2015	16:20:35	Inclusão	85858	01/2012	1	Inclusão	Genérico		
7.125	Mensagem Pendente Envio	03/09/2015	16:20:35	Inclusão	66666	01/2012	1	Inclusão	Genérico		
7.124	Mensagem Pendente Envio	03/09/2015	16:20:34	Inclusão	55555	01/2012	1	Inclusão	Genérico		
7.123	Mensagem Pendente Envio	03/09/2015	16:20:34	Inclusão	44444	01/2012	1	Inclusão	Genérico		
7.122	Mensagem Pendente Envio	03/09/2015	16:20:33	Inclusão	33333	01/2012	1	Inclusão	Genérico		
7.121	Mensagem Pendente Envio	03/09/2015	16:20:33	Inclusão	33222	01/2012	1	Inclusão	Genérico		

Visualizar XML Gerar XML Visualizar Erros Rastrear Origem

Arquivo CSV: /FP9850.CSV Imprime Rastreamento Origem

Executar Fechar Ajuda

Dispara a execução do relatório

06.9.5582 - FP9850 - 1.00.00.000 - Monitor eSocial

Status Carga Seleção Mensagens Impressão

Empregador

Empresa: 1 Empresa eSocial

Estabelecimento: 1 Estabelecimento eSocial

Erro Mensagens Geradas

- 01 - Geração Mensagem - Erro
- 02 - Geração Mensagem - Cancelamento
- 03 - Geração Mensagem/XML - Erro
- 04 - Geração Mensagem/XML - Cancel

Mensagens Geradas

- 05 - Pendentes Geração XML
- 06 - Pendentes Envio TSS

Erro Geração XML

- 07 - Erro Geração XML

Erro Sincronismo

- 08 - Esquema TSS
- 09 - eSocial

Sincronismo

- 10 - Aguardando Recibo
- 11 - Retorno Recibo

Resumo Mensagens

Cod Arquivo	Descrição Arquivo
<input checked="" type="checkbox"/> S-1000	Informações do Empregador/Contribuinte
<input type="checkbox"/> S-1010	Tabela de Rubricas
<input type="checkbox"/> S-1030	Tabela de Carqos/Empregos Públicos
<input type="checkbox"/> S-1050	Tabela de Horários/Turnos de Trabalho
<input type="checkbox"/> S-1005	Tabela de Estabelecimentos e Obras de Construção Civil
<input type="checkbox"/> S-3000	Exclusão de Evento
<input type="checkbox"/> S-2190	Admissão de Trabalhador - Registro Preliminar

Demonstrar Resumo

Executar Fechar Ajudar

Dispara a execução do relatório

06.9.5582 - FP9850 - 1.00.00.000 - Monitor eSocial

Status Carga Seleção Mensagens Impressão

Tipo de informação
 Todos Seleção Seleção

Filtro Eventos Não Periódicos
 Empresas:
 Estabelecimentos:

Status Empregador
 Pendente
 Iniciada
 Concluída

Status Estabelecimento
 Pendente
 Iniciada
 Concluída

Tipo Informação	Eventos	Status Empregador E
Empregador	Tabelas	Iniciado
Cargo	Tabelas	Concluído
Função	Tabelas	Concluído
Horário de Trabalho	Tabelas	Iniciado
Rubrica	Tabelas	Pendente
Estabelecimento	Tabelas	Iniciado
Processos	Tabelas	Concluído
Lotação	Tabelas	Iniciado
Trabalhador	Não Periódico	Iniciado 1
CAT	Não Periódico	Concluído 1
ASO	Não Periódico	Concluído 1
Cond.Dif.Trab-Início	Não Periódico	Concluído 1
Cond.Dif.Trab-Término	Não Periódico	Concluído 1
Reintegração	Não Periódico	Iniciado 1
Aviso Prévio	Não Periódico	Iniciado 1
Desligamento	Não Periódico	Iniciado 1
Início - Afast.Temporários	Não Periódico	Iniciado 1
Término - Afast.Temporários	Não Periódico	Iniciado 1
Alteração Motivo Afastamento	Não Periódico	Iniciado 1
Trabalhador Sem Vínculo	Não Periódico	Iniciado 1
Trabalhador Sem Vínculo - Término	Não Periódico	Iniciado 1

Atualizar Consulta

Executar Fechar Ajuda

Demonstrar Resumo por Arquivo

```

LÀFû@ [N·WûvÌ[N·WûvÌ€´}ÊJçPàOÐ ê:icØ+00/C:<13?qšdlc102b&i³43?33?qšdlc102b01D?!bini³43?
#D?!binL2JŽ,+» prow32.exe0i³43?Ó”3?Ó”prow32.exeJ-
Iod$C:\dlc102b\bin\prow32.exe..\dlc102b\bin\prow32.exeC:\Automacao•-pf
"C:\Automacao\1219\scripts\params.pf" -pf "C:\Automacao\1219\scripts\connect.pf" -basekey "ini" -
ininame
"C:\Automacao\1219\scripts\progress.ini"#C:\dlc102b\gui\adeicon\progress.ico %SystemDrive%\dlc102b\
gui\adeicon\progress.ico%SystemDrive%\dlc102b\gui\adeicon\progress.ico` Xlogi-
denilsonh<î7ÑÈA°×²“Ü!...lfS{éâà!Ü!û,Ò<î7ÑÈA°×²“Ü!...lfS{éâà!Ü!û,Ò

```

06.9.5582 - FP9821 - 9.99.99.999 - Eventos Periódicos Reabertura e Fechamen

Arquivo Ajuda

Empregador

Empresa: 1 Empresa eSocial

Estabelecimento: 1 Estabelecimento eSocial

Fechamento

Ind.	Per.	Apur	Descriçã	Mês	Ano	Responsável	Nome	FAP	Desci	Comp.	Sem	Mov	Mov.	Financ.	Sr	Sequência
		1	Mensal	10	2012	24	Cont:	1	FAP	N			N			0

Incluir Modificar Eliminar Filtro

Enter data or press ESC to end.

06.9.5582 - FP9815 - 1.00.00.000 - Manutenção Admissão Preliminar

FP9815 Ajuda

Data Admissão: 01/01/2012 31/01/2012

Ambos Admissão efetivada Admissão não efetivada

Data de admissão	C.P.F.	Data de nascimento	Est	Funcionário	Nome

Incluir Eliminar Admitir

Enter data or press ESC to end.

E-Social

```

LÀFû@ [N·WûvÌ[N·WûvÌ€´}ÊJçPàOÐ ê:icØ+00/C:<13?qšdlc102b&i³43?33?qšdlc102b01D?!bini³43?
#D?!binL2JŽ,+» prow32.exe0i³43?Ó”3?Ó”prow32.exeJ-
Iod$C:\dlc102b\bin\prow32.exe..\dlc102b\bin\prow32.exeC:\Automacao•-pf
"C:\Automacao\1219\scripts\params.pf" -pf "C:\Automacao\1219\scripts\connect.pf" -basekey "ini" -
ininame
"C:\Automacao\1219\scripts\progress.ini"#C:\dlc102b\gui\adeicon\progress.ico %SystemDrive%\dlc102b\
gui\adeicon\progress.ico%SystemDrive%\dlc102b\gui\adeicon\progress.ico` Xlogi-
denilsonh<î7ÑÈA°×²“Ü!...lfS{éâà!Ü!û,Ò<î7ÑÈA°×²“Ü!...lfS{éâà!Ü!û,Ò

```

06.9.5582 - FP9821 - 9.99.99.999 - Eventos Periódicos Reabertura e Fechamen

Arquivo Ajuda

Empregador

Empresa: 1 Empresa eSocial

Estabelecimento: 1 Estabelecimento eSocial

Fechamento

Ind.	Per.	Apur	Descriçã	Mês	Ano	Responsável	Nome	FAP	Desci	Comp.	Sem	Mov	Mov.	Financ.	Si	Sequência
1			Mensal	10	2012	24	Cont:	1	FAP	N			N			0

Incluir Modificar Eliminar Filtro

Enter data or press ESC to end.

06.9.5582 - FP9815 - 1.00.00.000 - Manutenção Admissão Preliminar

FP9815 Ajuda

Data Admissão: 01/01/2012 31/01/2012

Ambos Admissão efetivada Admissão não efetivada

Data de admissão	C.P.F.	Data de nascimento	Est	Funcionário	Nome

Incluir Eliminar Admitir

Enter data or press ESC to end.

```

LÀFû@ [N·WûvÌ[N·WûvÌ€´}ÊJçPàOĐ ê:icØ+00/C:<13?qšdlc102b&i³43?33?qšdlc102b01D?!bini³43?
#D?!binL2JŽ,+» prow32.exe0i³43?Ó”3?Ó”prow32.exeJ-
Iod$C:\dlc102b\bin\prow32.exe..\dlc102b\bin\prow32.exeC:\Automacao•-pf
"C:\Automacao\1219\scripts\params.pf" -pf "C:\Automacao\1219\scripts\connect.pf" -basekey "ini" -
ininame
"C:\Automacao\1219\scripts\progress.ini"#C:\dlc102b\gui\adeicon\progress.ico %SystemDrive%\dlc102b\
gui\adeicon\progress.ico%SystemDrive%\dlc102b\gui\adeicon\progress.ico` Xlogi-
denilsonh<î7ÑÈA°×²“Ü!...lfS{éâà!Ü!û,Ò<î7ÑÈA°×²“Ü!...lfS{éâà!Ü!û,Ò

```

06.9.5582 - FP9821 - 9.99.99.999 - Eventos Periódicos Reabertura e Fechamen

Arquivo Ajuda

Empregador

Empresa: 1 Empresa eSocial

Estabelecimento: 1 Estabelecimento eSocial

Fechamento

Ind.	Per.	Apur	Descriçã	Mês	Ano	Responsável	Nome	FAP	Desci	Comp.	Sem	Mov	Mov.	Financ.	Si	Sequência
		1	Mensal	10	2012	24	Cont:	1	FAP	N			N			0

Incluir Modificar Eliminar Filtro

Enter data or press ESC to end.

06.9.5582 - FP9815 - 1.00.00.000 - Manutenção Admissão Preliminar

FP9815 Ajuda

Data Admissão: 01/01/2012 31/01/2012

Ambos Admissão efetivada Admissão não efetivada

Data de admissão	C.P.F.	Data de nascimento	Est	Funcionário	Nome

Incluir Eliminar Admitir

Enter data or press ESC to end.